



# KASSE TOY TILL CAISSE ENREGISTREUSE

(DE) (AT) (CH)

## KASSE

Gebrauchsanweisung

(FR) (BE)

## CAISSE ENREGISTREUSE

Notice d'utilisation

(PL)

## KASA

Instrukcja użytkownika

(SK)

## POKLADŇA

Navod na používanie

(DK)

## KASSEAPPARAT

Brugervejledning

(GB) (IE)

## TOY TILL

Instructions for use

(NL) (BE)

## KASSA

Gebruiksaanwijzing

(CZ)

## POKLADNA

Návod k použití

(ES)

## CAJA REGISTRADORA

Instrucciones de uso



IAN 366888\_2101

(DE) (AT) (CH) (GB) (IE) (FR) (BE)  
(NL) (PL) (CZ) (SK) (ES) (DK)

**A**

1x 1

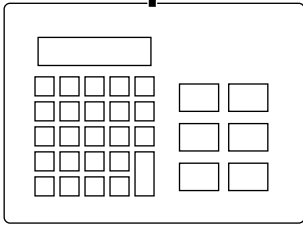

1x 2

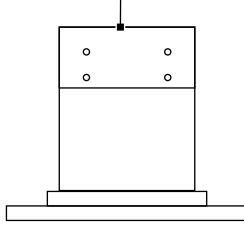

1x 3

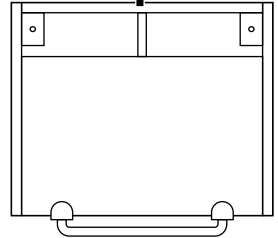

1x 4

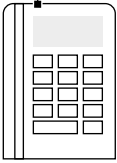

1x 5

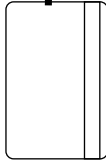

1x 6



8x 7

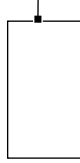

2x 8

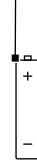

4x 9

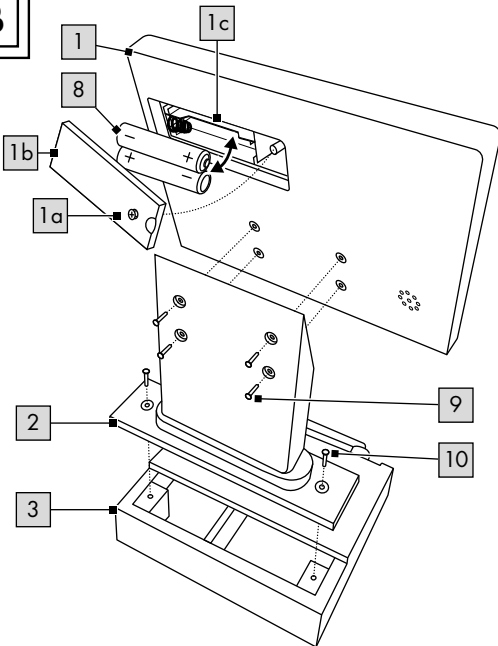
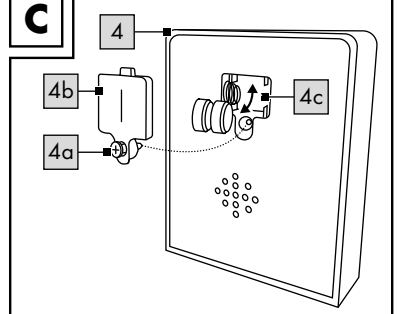
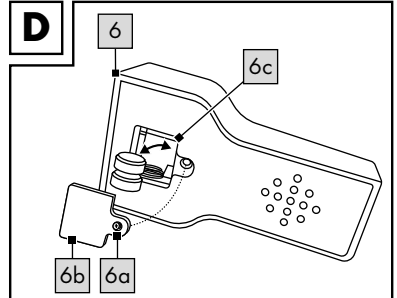

2x 10

**B****C****D**

**E**

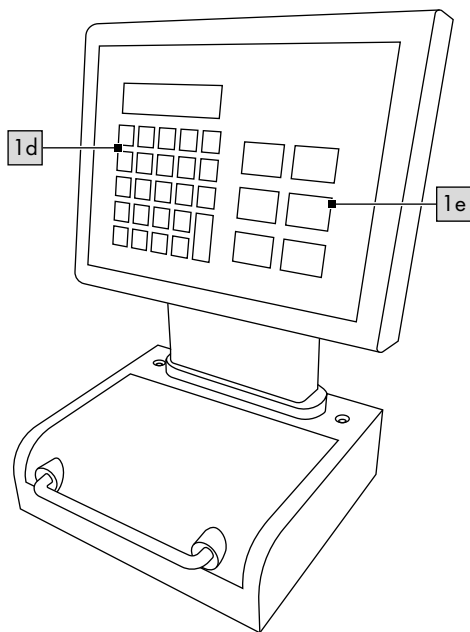
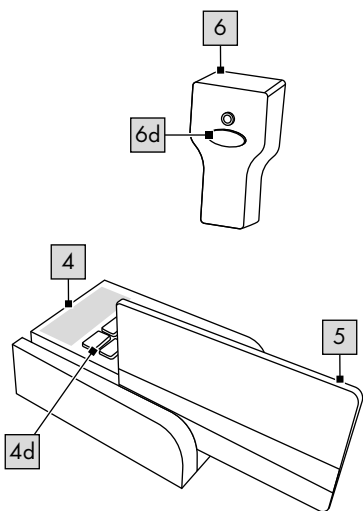

Herzlichen Glückwunsch!

Mit Ihrem Kauf haben Sie sich für einen hochwertigen Artikel entschieden. Machen Sie sich vor der ersten Verwendung mit dem Artikel vertraut.



**Lesen Sie hierzu aufmerksam die nachfolgende Gebrauchsanweisung.**

Benutzen Sie den Artikel nur wie beschrieben und für die angegebenen Einsatzbereiche. Bewahren Sie diese Gebrauchsanweisung gut auf. Händigen Sie alle Unterlagen bei Weitergabe des Artikels an Dritte ebenfalls mit aus.

## Lieferumfang (Abb. A)

- 1 x Kasse, 3-teilig (1-3)
- 1 x Kartenlesegerät inkl.
  - 2 x Batterie (1,5V  $\equiv$  LR44) (4)
- 1 x Kreditkarte (5)
- 1 x Scanner inkl. 2 x Batterie (1,5V  $\equiv$  LR44) (6)
- 8 x Spielgeld (7)
- 2 x Batterie (1,5V  $\equiv$  LR03, AAA) (8)
- 4 x Schraube, kurz (9)
- 2 x Schraube, lang (10)
- 1 x Gebrauchsanweisung

## Technische Daten

Energieversorgung Batterie:

1,5V  $\equiv$  LR44

1,5V  $\equiv$  LR03, AAA

$\equiv$  Symbol für Gleichspannung



Herstellungsdatum (Monat/Jahr):

07/2021



Hiermit erklärt Delta-Sport Handlungskontor GmbH, dass dieser Artikel mit den folgenden grundlegenden

Anforderungen und den übrigen einschlägigen Bestimmungen übereinstimmt:

2009/48/EU - Spielzeug-Richtlinie

2014/30/EU - EMV-Richtlinie

2011/65/EU - RoHS-Richtlinie

## Bestimmungsgemäße Verwendung

Dieser Artikel ist ein Spielzeug für Kinder ab 3 Jahren für den privaten Gebrauch.



## Sicherheitshinweise

- Achtung. Nicht für Kinder unter 36 Monaten geeignet. Erstickungsgefahr. Kleine Teile.
- Kinder dürfen nur unter Aufsicht von Erwachsenen mit dem Artikel spielen.
- Achtung. Alle Verpackungs-/Befestigungsmaterialien und der „SUPER DRY“-Beutel (Trockenmittel) sind nicht Bestandteil des Spielzeugs und müssen aus Sicherheitsgründen entfernt werden, bevor der Artikel Kindern zum Spielen übergeben wird.
- Achtung. Trockenmittel enthält calcium chloride (CAS 10043-52-4). Darf nicht in die Hände von Kindern gelangen.
- Prüfen Sie den Artikel vor jedem Gebrauch auf Beschädigungen oder Abnutzungen. Der Artikel darf nur in einwandfreiem Zustand verwendet werden!
- Verwenden Sie nur den Batterietyp: LR44 und LR03.



## Warnhinweise Batterien!

- Entfernen Sie die Batterien, wenn diese verbraucht sind oder der Artikel längere Zeit nicht verwendet wird.
- Benutzen Sie keine verschiedenen Batterietypen, -Marken, keine neuen und gebrauchten Batterien miteinander oder solche mit unterschiedlicher Kapazität, da diese auslaufen und somit Schäden verursachen können.
- Beachten Sie die Polarität (+/-) beim Einlegen.
- Tauschen Sie alle Batterien gleichzeitig aus und entsorgen Sie die alten Batterien vorschriftsmäßig.
- Warnung! Batterien dürfen nicht geladen oder mit anderen Mitteln reaktiviert, nicht auseinandergenommen, nicht ins Feuer geworfen oder kurzgeschlossen werden.
- Bewahren Sie Batterien immer außerhalb der Reichweite von Kindern auf.
- Verwenden Sie keine wiederaufladbaren Batterien!
- Reinigung und Benutzer-Wartung dürfen nicht von Kindern ohne Beaufsichtigung durchgeführt werden.
- Reinigen Sie bei Bedarf und vor dem Einlegen die Batterie- und Gerätekontakte.

- Setzen Sie die Batterien keinen extremen Bedingungen aus (z. B. Heizkörper oder direkte Sonneneinstrahlung). Es besteht ansonsten erhöhte Auslaufgefahr.
- Batterien können beim Verschlucken lebensgefährlich sein. Bewahren Sie deshalb Batterien für Kleinkinder unerreichbar auf. Wurde eine Batterie verschluckt, muss sofort medizinische Hilfe in Anspruch genommen werden.

### **Gefahr!**

- Gehen Sie mit einer beschädigten oder auslaufenden Batterie äußerst vorsichtig um und entsorgen Sie diese umgehend vorschriftsmäßig. Tragen Sie dabei Handschuhe.
- Wenn Sie mit Batteriesäure in Berührung kommen, waschen Sie die betreffende Stelle mit Wasser und Seife. Gelangt Batteriesäure in Ihr Auge, spülen Sie es mit Wasser aus und begeben Sie sich umgehend in ärztliche Behandlung!
- Die Anschlussklemmen dürfen nicht kurzgeschlossen werden.

## **Batterien in die Kasse einsetzen (Abb. B)**

### **ACHTUNG! Beachten Sie folgende Anweisungen, um mechanische und elektrische Beschädigungen zu vermeiden.**

Setzen Sie vor der ersten Verwendung der Kasse (1) die beiliegenden Batterien (8) ein.

#### **Batterien einsetzen**

1. Lösen Sie mithilfe eines passenden Schraubendrehers (nicht im Lieferumfang enthalten) die Schraube (1a) des Batteriefachdeckels (1b).
2. Entfernen Sie den Batteriefachdeckel und legen Sie die Batterien vorsichtig in das Batteriefach (1c) ein. Die Batterien müssen sich komplett im Batteriefach befinden.

**Hinweis:** Achten Sie auf die Plus-/Minus-Pole der Batterien und auf das korrekte Einsetzen.

3. Schrauben Sie den Batteriefachdeckel wieder fest.

## **Batterien der Kasse austauschen**

Sollten die Batterien nicht mehr funktionieren, wechseln Sie diese, wie beim Einsetzen beschrieben, aus. Entnehmen Sie vor dem Einsetzen der neuen Batterien die im Artikel liegenden Batterien.

## **Batterien des Kartenlesegeräts und des Scanners austauschen (Abb. C/D)**

Sollten die innenliegenden Batterien nicht mehr funktionieren, wechseln Sie diese aus.

1. Lösen Sie mithilfe eines geeigneten Schraubendrehers (nicht im Lieferumfang enthalten) die Schraube (4a) bzw. (6a) des Batteriefachdeckels (4b) bzw. (6b).
2. Entfernen Sie den jeweiligen Batteriefachdeckel und legen Sie neue Batterien vorsichtig in das Batteriefach (4c) bzw. (6c) ein. Die Batterien müssen sich komplett im Batteriefach befinden.

**Hinweis:** Achten Sie auf die Plus-/Minus-Pole der Batterien und auf das korrekte Einsetzen.

3. Schrauben Sie den jeweiligen Batteriefachdeckel wieder fest.

## **Aufbau**

Bauen Sie die Kasse (1-3), wie in Abb. B dargestellt, auf.

## **Funktionen (Abb. E)**

- Drücken Sie auf die Felder (1e), um Töne abzuspielen.

### **Taschenrechner verwenden**

- Drücken Sie auf die Tasten (1d), um den Taschenrechner zu verwenden.

### **Kartenlesegerät verwenden**

- Entfernen Sie vor der ersten Verwendung des Kartenlesegeräts (4) die Schutzfolie an dem Batteriefachdeckel.
- Ziehen Sie die Kreditkarte (5) durch das Kartenlesegerät, um einen Ton abzuspielen.
- Drücken Sie auf die Tasten (4d), um Töne abzuspielen.

## Scanner verwenden

- Entfernen Sie vor der ersten Verwendung des Scanners (6) die Schutzfolie an dem Batterie-fachdeckel.
- Drücken Sie die Taste (6d), um einen Ton abzuspielen und das Licht zu aktivieren.

## Lagerung, Reinigung

Lagern Sie den Artikel bei Nichtbenutzung immer trocken, sauber, ohne Batterien und bei Raumtemperatur.

Nur mit einem trockenen Reinigungstuch sauber wischen.

WICHTIG! Nie mit scharfen Reinigungsmitteln reinigen.

## Hinweise zur Entsorgung



Werfen Sie Ihren Artikel, wenn er ausgedient hat, im Interesse des Umweltschutzes nicht in den Hausmüll, sondern führen Sie ihn einer fachgerechten Entsorgung zu. Über Sammelstellen und deren Öffnungszeiten können Sie sich bei Ihrer zuständigen Verwaltung informieren.

Defekte oder verbrauchte Batterien/Akkus müssen gemäß Richtlinie 2006/66/EG und deren Änderungen recycelt werden.

Geben Sie Batterien/Akkus und/oder den Artikel über die angebotenen Sammeleinrichtungen zurück. Verpackungsmaterialien, wie z. B. Folienbeutel, gehören nicht in Kinderhände. Bewahren Sie das Verpackungsmaterial für Kinder unerreichbar auf.



Umweltschäden durch falsche Entsorgung der Batterien/Akkus! Batterien/Akkus dürfen nicht über den Hausmüll entsorgt werden. Sie können giftige Schwermetalle enthalten und unterliegen der Sondermüllbehandlung. Die chemischen Symbole der Schwermetalle sind wie folgt: Cd = Cadmium, Hg = Quecksilber, Pb = Blei. Geben Sie deshalb verbrauchte Batterien/Akkus bei einer kommunalen Sammelstelle ab.



Entsorgen Sie den Artikel und die Verpackung umweltschonend.



Beachten Sie die Kennzeichnung der Verpackungsmaterialien bei der Abfalltrennung, diese sind gekennzeichnet mit Abkürzungen (a) und Nummern (b) mit folgender Bedeutung: 1-7: Kunststoffe/20-22: Papier und Pappe/80-98: Verbundstoffe.

Der Artikel und die Verpackungsmaterialien sind recycelbar, entsorgen Sie diese getrennt für eine bessere Abfallbehandlung. Das Triman-Logo gilt nur für Frankreich. Möglichkeiten zur Entsorgung des ausgedienten Artikels erfahren Sie bei Ihrer Gemeinde- oder Stadtverwaltung.

## Hinweise zur Garantie und Serviceabwicklung

Der Artikel wurde mit großer Sorgfalt und unter ständiger Kontrolle produziert. DELTA-SPORT HANDELSKONTOR GmbH räumt privaten Endkunden auf diesen Artikel drei Jahre Garantie ab Kaufdatum (Garantiefrist) nach Maßgabe der folgenden Bestimmungen ein. Die Garantie gilt nur für Material- und Verarbeitungsfehler. Die Garantie erstreckt sich nicht auf Teile, die der normalen Abnutzung unterliegen und deshalb als Verschleißteile anzusehen sind (z. B. Batterien) sowie nicht auf zerbrechliche Teile, z. B. Schalter, Akkus oder Teile, die aus Glas gefertigt sind.

Ansprüche aus dieser Garantie sind ausgeschlossen, wenn der Artikel unsachgemäß oder missbräuchlich oder nicht im Rahmen der vorgesehenen Bestimmung oder des vorgesehenen Nutzungsumfangs verwendet wurde oder Vorgaben in der Anleitung/Anweisung nicht beachtet wurden, es sei denn, der Endkunde weist nach, dass ein Material- oder Verarbeitungsfehler vorliegt, der nicht auf einem der vorgenannten Umstände beruht.

Ansprüche aus der Garantie können nur innerhalb der Garantiefrist unter Vorlage des Originalkassenbelegs geltend gemacht werden. Bitte bewahren Sie deshalb den Originalkassenbeleg auf. Die Garantiefrist wird durch etwaige Reparaturen aufgrund der Garantie, gesetzlicher Gewährleistung oder Kulanz nicht verlängert.

Dies gilt auch für ersetzte und reparierte Teile.  
Bitte wenden Sie sich bei Beanstandungen  
zunächst an die untenstehende Service-Hotline  
oder setzen Sie sich per E-Mail mit uns in Verbin-  
dung. Liegt ein Garantiefall vor, wird der Artikel  
von uns – nach unserer Wahl – für Sie kostenlos  
repariert, ersetzt oder der Kaufpreis erstattet.  
Weitere Rechte aus der Garantie bestehen nicht.  
Ihre gesetzlichen Rechte, insbesondere Gewähr-  
leistungsansprüche gegenüber dem jeweiligen  
Verkäufer, werden durch diese Garantie nicht  
eingeschränkt.

IAN: 366888\_2101

- DE** Service Deutschland  
Tel.: 0800-5435111  
E-Mail: [deltasport@lidl.de](mailto:deltasport@lidl.de)
- AT** Service Österreich  
Tel.: 0820 201 222 (0,15 EUR/Min.)  
E-Mail: [deltasport@lidl.at](mailto:deltasport@lidl.at)
- CH** Service Schweiz  
Tel.: 0842 665566 (0,08 CHF/Min.,  
Mobilfunk max. 0,40 CHF/Min.)  
E-Mail: [deltasport@lidl.ch](mailto:deltasport@lidl.ch)



Congratulations!

You have chosen to purchase a high-quality product. Familiarise yourself with the product before using it for the first time.

 **Read the following instructions for use carefully.**

Use the product only as described and only for the given areas of application. Store these instructions for use carefully. When passing the product on to third parties, please also hand over all accompanying documents.

## Package contents (Fig. A)

- 1 x till, 3 parts (1-3)
- 1 x card reader incl.
  - 2 x battery (1.5V  LR44) (4)
- 1 x credit card (5)
- 1 x scanner incl. 2 x battery (1.5V  LR44) (6)
- 8 x play money (7)
- 2 x battery (1.5V  LR03, AAA) (8)
- 4 x screw, short (9)
- 2 x screw, long (10)
- 1 x instructions for use

## Technical data

Battery power supply:

1.5V  LR44

1.5V  LR03, AAA

 DC symbol

 Date of manufacture (month/year):  
07/2021

 Delta-Sport Handelskontor GmbH hereby declares that this product meets the following basic requirements, as well as other important regulations:  
2009/48/EC – Toy Safety Directive  
2014/30/EU – EMC Directive  
2011/65/EU – RoHS Directive

 UK Conformity Assessed

## Intended use

This product is a toy for children 3 years and up, for personal use.

## Safety information

- Warning. Not suitable for children under 36 months. Choking hazard. Small parts.
- Children may only play with the product under adult supervision.
- Warning. Neither the packaging/mounting materials nor the 'SUPER DRY' pouch (desiccant) are a constituent part of the toy and they must be removed before the product is given to children to play with.
- Warning. Desiccant contains calcium chloride (CAS 10043-52-4). Keep out of reach of children.
- Check the product for damage or wear before each use. The product may only be used if it is in perfect condition!
- Only use the battery type: LR44 or LR03.

## Battery warning notices!

- Remove the batteries when they are flat, or if the product is not in use for an extended period.
- Do not use different types or brands of batteries together, or new and used batteries, or ones with different capacities, as they can leak and cause damage.
- Ensure the polarity (+/-) is correct when inserting the batteries.
- Replace all batteries at the same time and dispose of the old batteries as prescribed.
- Warning! Batteries must not be charged or reactivated by other means, taken apart, thrown into fire or short-circuited.
- Always keep batteries out of reach of children.
- Do not use rechargeable batteries!
- Cleaning and maintenance must not be carried out by children without supervision.
- Clean the battery and device contacts as needed and before inserting.



- Do not expose the batteries to extreme conditions (e.g. radiators or direct sunlight). Otherwise there is an increased risk of leakage.
- Batteries can be life-threatening if swallowed. Therefore, store batteries in a place inaccessible to small children. Medical attention must be sought immediately if a battery is swallowed.

### **Danger!**

- Handle damaged or leaking batteries with extreme caution and dispose of them properly as soon as possible. Wear gloves when doing so.
- If you come into contact with battery acid, wash the affected area with soap and water. If battery acid gets in your eye, rinse it with water and seek medical attention immediately!
- The connection terminals must not be short-circuited.

## **Inserting batteries into the till (Fig. B)**

### **WARNING! Observe the following instructions to avoid mechanical and electrical damage.**

Before using the till (1) for the first time, insert the batteries (8) included with the product.

#### **Inserting the batteries**

1. Use a suitable screwdriver (not included in the package contents) to remove the screw (1a) from the battery compartment cover (1b).
2. Remove the battery compartment cover and carefully insert the batteries into the battery compartment (1c). The batteries must be inserted fully into the battery compartment.

**Note:** check the plus/minus poles of the batteries and insert them correctly.

3. Screw the battery compartment cover back on.

## **Replacing the till batteries**

When the batteries are flat, replace them as described in the insertion instructions. Remove the batteries from the product before inserting new ones.

## **Replacing the batteries of the card reader and scanner (Fig. C/D)**

When the batteries are flat, replace them.

1. Use a suitable screwdriver (not included in the package contents) to remove the screw (4a) or (6a) from the battery compartment cover (4b) or (6b) respectively.
2. Remove the respective battery compartment cover and carefully insert new batteries into the battery compartment (4c) or (6c). The batteries must be inserted fully into the battery compartment.

**Note:** check the plus/minus poles of the batteries and insert them correctly.

3. Screw the respective battery compartment cover back on.

## **Assembly**

Assemble the till (1-3) as shown in Fig. B.

## **Functions (Fig. E)**

- Press the panels (1e) to play sounds.

### **Using the calculator**

- Press the keys (1d) to use the calculator.

### **Using the card reader**

- Remove the protective film from the battery compartment cover before using the card reader (4) for the first time.
- Swipe the credit card (5) through the card reader to play a sound.
- Press the keys (4d) to play sounds.

## Using the scanner

- Remove the protective film from the battery compartment cover before using the scanner (6) for the first time.
- Press the key (6d) to play a sound and activate the light.

## Storage, cleaning

When not in use, always store the product dry, clean, without batteries and at room temperature.

Wipe clean with a dry cloth only.

**IMPORTANT!** Never clean the product with harsh cleaning agents.

## Disposal



In the interest of protecting the environment, do not throw your product into the household waste once you are finished with it, but rather take it to a specialty disposal facility. Find out about collection sites and their hours of operation from your local authority.

Defective or used batteries must be recycled pursuant to Directive 2006/66/EC and changes to it. Return batteries and/or the product via the collecting sites provided. Packaging materials, such as plastic bags, must be kept away from children. Keep the packaging materials out of reach of children.



Environmental damage caused by improper disposal of batteries! Batteries may not be disposed of with household waste. They may contain toxic heavy metals and are subject to hazardous waste treatment. The chemical symbols of the heavy metals are as follows: Cd = cadmium, Hg = mercury, Pb = lead. Dispose of used batteries at a municipal collection site.



Dispose of the product and packaging in an environmentally friendly manner.



Note the label on the packaging materials when separating waste, as these are labelled with abbreviations (a) and numbers (b) with the following meaning: 1–7: plastics/20–22: paper and cardboard/80–98: composite materials.

The product and the packaging materials can be recycled, dispose of them separately for better treatment of waste. The Triman logo only applies to France. Find out how to dispose of the used product from your municipal or city administration.

## Notes on the guarantee and service handling

The product was produced with great care and under continuous quality control. DELTA-SPORT HANDELSKONTOR GmbH gives private end customers a three-year guarantee on this product from the date of purchase (guarantee period) in accordance with the following provisions.

The guarantee is only valid for material and manufacturing defects. The guarantee does not cover parts subject to normal wear and tear that are thus considered wear parts (e.g. batteries) or fragile parts such as switches, rechargeable batteries, or parts made of glass.

Claims under this guarantee are excluded if the product has been used incorrectly, improperly, or contrary to the intended purpose, or if the provisions in the instructions for use were not observed, unless the end customer proves that a material or manufacturing defect exists that was not caused by one of the aforementioned circumstances.

Claims under the guarantee can only be made within the guarantee period by presenting the original sales receipt. Please therefore keep the original sales receipt. The guarantee period is not extended by any repairs carried out under the guarantee, under statutory guarantees, or as a gesture of goodwill. This also applies to replaced and repaired parts.

If you wish to make a claim please first contact the service hotline mentioned below or contact us by e-mail. If there is a guarantee case, then the product will be repaired or replaced free of charge to you or the purchase price will be refunded, depending on our choice.

Your legal rights, in particular guarantee claims against the respective seller, are not limited by this guarantee.

IAN: 366888\_2101

**GB** Service Great Britain  
Tel.: 0800 404 7657  
E-Mail: [deltasport@lidl.co.uk](mailto:deltasport@lidl.co.uk)

**IE** Service Ireland  
Tel.: 1890 930 034  
(0,08 EUR/Min., (peak))  
(0,06 EUR/Min., (off peak))  
E-Mail: [deltasport@lidl.ie](mailto:deltasport@lidl.ie)

Félicitations !

Vous venez d'acquérir un article de grande qualité. Avant la première utilisation, familiarisez-vous avec l'article.



**Pour cela, veuillez lire attentivement la notice d'utilisation suivante.**

Utilisez l'article uniquement comme indiqué et pour les domaines d'utilisation mentionnés. Conservez bien cette notice d'utilisation. Si vous cédez l'article à un tiers, veuillez à lui remettre l'ensemble de la documentation.

## Étendue de la livraison (fig. A)

- 1 caisse, 3 pièces (1 - 3)
- 1 lecteur de cartes, incl.
  - 2 piles (1,5 V  $\equiv$  LR44) (4)
- 1 carte de crédit (5)
- 1 scanner, incl. 2 piles (1,5 V  $\equiv$  LR44) (6)
- 8 billets de banque factices (7)
- 2 piles (1,5 V  $\equiv$  LR03, AAA) (8)
- 4 vis, courtes (9)
- 2 vis, longues (10)
- 1 notice d'utilisation

## Caractéristiques techniques

Alimentation électrique par piles :

1,5 V  $\equiv$  LR44

1,5 V  $\equiv$  LR03, AAA

$\equiv$  Symbole de tension continue



Date de fabrication (mois/année) :  
07/2021



Delta-Sport Handelskontor GmbH déclare par la présente que cet article répond aux exigences essentielles et aux autres dispositions en vigueur suivantes :  
2009/48/CE - Directive relative à la sécurité des jouets  
2014/30/UE - Directive européenne CEM  
2011/65/UE - Directive RoHS

## Utilisation conforme à sa destination

Cet article est un jouet pour enfants de plus de 3 ans destiné à une utilisation privée.



## Consignes de sécurité

- Attention. Ne convient pas aux enfants de moins de 36 mois. Danger d'étouffement. Petits éléments.
- Les enfants ne peuvent jouer avec l'article que sous la surveillance d'adultes.
- Attention. Les matériaux d'emballage/ de fixation et le sac « SUPER-DRY » (agent déshydratant) ne font pas partie intégrante de l'article et doivent être retirés pour des raisons de sécurité avant que l'article ne soit remis aux enfants pour jouer.
- Attention. L'agent déshydratant contient du calcium chlorure (CAS 10043-52-4). Tenir hors de portée des enfants.
- Avant chaque utilisation, vérifiez que l'article n'est pas endommagé ou usé. L'article ne doit être utilisé qu'en parfait état !
- Utilisez uniquement le type de pile : LR44 et LR03.



## Avertissements concernant les piles !

- Retirez les piles lorsqu'elles sont usées ou si l'article n'est pas utilisé sur une longue période.
- N'utilisez pas ensemble des piles de marque et de type différents, des piles neuves et usées ou des piles de capacité différente, celles-ci risquant de fuir et de causer des dommages.
- Respectez la polarité (+/-) lors de la mise en place.
- Remplacez toutes les piles en même temps et mettez les piles usées au rebut conformément aux prescriptions.
- Avertissement ! Les piles ne doivent pas être chargées ou réactivées par d'autres moyens, ni être démontées, jetées au feu ou court-circuitées.
- Conservez toujours les piles hors de portée des enfants.
- N'utilisez pas de piles rechargeables !
- Le nettoyage et l'entretien par l'utilisateur ne doivent pas être effectués par des enfants non surveillés.
- Nettoyez les contacts des piles et de l'appareil en cas de besoin et avant la mise en place.

- N'exposez pas les piles à des conditions extrêmes (par ex. radiateurs ou rayonnement direct du soleil). Il existe sinon un risque d'écoulement plus important.
- Les piles peuvent être mortelles en cas d'ingestion. Conservez de ce fait les piles hors de portée des jeunes enfants. En cas d'ingestion d'une pile, il faut consulter immédiatement un médecin.

### **Danger !**

- Soyez extrêmement prudent en présence d'une pile endommagée ou qui a coulé et jetez-la immédiatement selon la législation en vigueur. Pour cela, portez des gants.
- Si vous entrez en contact avec l'acide de la pile, lavez la zone concernée à l'eau et au savon. Si l'acide de la pile entre en contact avec vos yeux, rincez-les à l'eau et demandez immédiatement un traitement médical !
- Les bornes ne doivent pas être court-circuitées.

## **Mise en place des piles dans la caisse (fig. B)**

**ATTENTION ! Tenez compte des instructions suivantes afin d'éviter toute détérioration mécanique et électrique.**

Avant la première utilisation de la caisse (1), insérez les piles fournies (8).

### **Mise en place des piles**

1. À l'aide d'un tournevis approprié (non compris dans l'étendue de la livraison), desserrez la vis (1a) du couvercle du compartiment à piles (1b).
2. Retirez le couvercle du compartiment à piles et insérez soigneusement les piles dans le compartiment à piles (1c). Les piles doivent se trouver complètement dans le compartiment à piles.

**Remarque :** prêtez attention au pôle positif/négatif des piles et veillez à une insertion correcte.

3. Revissez bien le couvercle du compartiment à piles.

## **Remplacement des piles de la caisse**

Si les piles ne fonctionnent plus, remplacez-les comme décrit pour la mise en place. Retirez les piles placées dans l'article avant d'insérer les nouvelles piles.

## **Remplacement des piles du lecteur de cartes et du scanner (fig. C/D)**

Si les piles présentes à l'intérieur ne fonctionnent plus, remplacez-les.

1. À l'aide d'un tournevis adapté (non compris dans l'étendue de la livraison), desserrez la vis (4a) et (6a) du couvercle du compartiment à piles (4b) et (6b).
2. Retirez le couvercle du compartiment à piles et insérez soigneusement de nouvelles piles dans le compartiment à piles (4c) et (6c). Les piles doivent se trouver complètement dans le compartiment à piles.

**Remarque :** prêtez attention au pôle positif/négatif des piles et veillez à une insertion correcte.

3. Revissez bien les couvercles des compartiments à piles.

## **Montage**

Montez la caisse (1 - 3) comme illustré dans la fig. B.

## **Fonctions (fig. E)**

- Appuyez sur les grandes touches (1e) pour jouer des sons.

### **Utilisation de la calculatrice**

- Appuyez sur les petites touches (1d) pour utiliser la calculatrice.

### **Utilisation du lecteur de cartes**

- Retirez le film de protection du couvercle du compartiment à piles avant la première utilisation du lecteur de cartes (4).
- Passez la carte de crédit (5) dans le lecteur de carte pour jouer un son.
- Appuyez sur les touches (4d) pour jouer des sons.

## Utilisation du scanner

- Retirez le film de protection du couvercle du compartiment à piles avant la première utilisation du scanner (6).
- Appuyez sur la touche (6d) pour jouer un son et activer la lumière.

## Stockage, nettoyage

Lorsque vous n'utilisez pas l'article, rangez-le toujours dans un endroit sec, propre, sans piles et à une température ambiante.

Essuyez uniquement avec un chiffon de nettoyage à sec.

**IMPORTANT !** Ne lavez jamais avec des produits de nettoyage agressifs.

## Mise au rebut



Afin de protéger l'environnement, ne jetez pas votre article avec les ordures ménagères lorsqu'il ne vous est plus utile, mais jetez-le de façon appropriée. Vous pouvez obtenir des informations sur les points de collecte et leurs heures d'ouverture auprès des autorités compétentes de votre localité.

Les piles/batteries défectueuses ou usagées doivent être recyclées conformément à la directive 2006/66/CE et à ses amendements. Retournez les piles/batteries et/ou l'article à travers les possibilités de collecte offertes. Les matériaux d'emballage comme les sacs plastique ne doivent pas tomber entre les mains des enfants. Gardez le matériel d'emballage hors de la portée des enfants.



Dommages environnementaux dus à l'élimination inappropriée des piles/batteries ! Les piles/batteries ne doivent pas être jetées avec les ordures ménagères. Elles peuvent contenir des métaux lourds toxiques et sont soumises à un traitement spécial des déchets. Les symboles chimiques des métaux lourds sont les suivants : Cd = cadmium, Hg = mercure, Pb = plomb. Alors, retournez les piles/batteries usagées à un point de collecte municipal.



Ce produit est recyclable. Il est soumis à la responsabilité élargie du fabricant et est collecté séparément.



Jetez l'article et l'emballage dans le respect de l'environnement.



Notez le marquage des matériaux d'emballage lors du tri des déchets. Ceux-ci sont marqués par les abréviations (a) et les chiffres (b) avec la signification suivante : 1 - 7 : plastique/20 - 22 : papier et carton/80 - 98 : matériaux composites.

L'article et les matériaux d'emballage sont recyclables. Éliminez-les séparément pour une meilleure gestion des déchets. Le logo Triman ne s'applique qu'à la France. Vous pouvez vous renseigner auprès des autorités locales ou municipales pour savoir comment vous débarrasser de l'article mis au rebut.

## Indications concernant la garantie et le service après-vente

L'article a été produit avec grand soin et sous un contrôle constant. DELTA-SPORT HANDELS-KONTOR GmbH accorde au client final privé une garantie de trois ans sur cet article à compter de la date d'achat (période de garantie) conformément aux dispositions suivantes. La garantie ne vaut que pour les défauts de matériaux et de fabrication. La garantie ne couvre pas les pièces soumises à une usure normale, lesquelles doivent donc être considérées comme des pièces d'usure (comme par ex. les piles), de même qu'elle ne couvre pas les pièces fragiles, telles que les interrupteurs, les batteries ou les pièces fabriquées en verre.

Les réclamations au titre de cette garantie sont exclues si l'article a été utilisé de manière abusive ou inappropriée, hors du cadre de son usage ou du champ d'application prévu ou si les instructions de la notice d'utilisation n'ont pas été respectées, à moins que le client final ne prouve que l'article présentait un défaut de matériau ou de fabrication n'étant pas dû à l'une des conditions mentionnées ci-dessus.

Les réclamations au titre de la garantie ne peuvent être adressées pendant la période de garantie qu'en présentant le ticket de caisse original. Veuillez pour cela conserver le ticket de caisse original. Ceci s'applique également aux pièces remplacées et réparées.

Si vous avez des plaintes à formuler, veuillez d'abord contacter le service d'assistance téléphonique ci-dessous ou nous contacter par courrier électronique. Si le cas est couvert par la garantie, nous nous engageons - à notre appréciation - à réparer ou à remplacer l'article gratuitement pour vous ou à vous rembourser le prix d'achat. Aucun autre droit ne découle de la garantie.

Vos droits légaux, en particulier les droits de garantie contre le vendeur concerné, ne sont pas limités par cette garantie.

### **Article L217-16 du Code de la consommation**

Lorsque l'acheteur demande au vendeur, pendant le cours de la garantie commerciale qui lui a été consentie lors de l'acquisition ou de la réparation d'un bien meuble, une remise en état couverte par la garantie, toute période d'immobilisation d'au moins sept jours vient s'ajouter à la durée de la garantie qui restait à courir.

Cette période court à compter de la demande d'intervention de l'acheteur ou de la mise à disposition pour réparation du bien en cause, si cette mise à disposition est postérieure à la demande d'intervention.

Indépendamment de la garantie commerciale souscrite, le vendeur reste tenu des défauts de conformité du bien et des vices rédhibitoires dans les conditions prévues aux articles L217-4 à L217-13 du Code de la consommation et aux articles 1641 à 1648 et 2232 du Code Civil.

### **Article L217-4 du Code de la consommation**

Le vendeur livre un bien conforme au contrat et répond des défauts de conformité existant lors de la délivrance.

Il répond également des défauts de conformité résultant de l'emballage, des instructions de montage ou de l'installation lorsque celle-ci a été mise à sa charge par le contrat ou a été réalisée sous sa responsabilité.

### **Article L217-5 du Code de la consommation**

Le bien est conforme au contrat :

1° S'il est propre à l'usage habituellement attendu d'un bien semblable et, le cas échéant :

- s'il correspond à la description donnée par le vendeur et posséder les qualités que celui-ci a présentées à l'acheteur sous forme d'échantillon ou de modèle ;
- s'il présente les qualités qu'un acheteur peut légitimement attendre eu égard aux déclarations publiques faites par le vendeur, par le producteur ou par son représentant, notamment dans la publicité ou l'étiquetage ;

2° Ou s'il présente les caractéristiques définies d'un commun accord par les parties ou être propre à tout usage spécial recherché par l'acheteur, porté à la connaissance du vendeur et que ce dernier a accepté.

### **Article L217-12 du Code de la consommation**

L'action résultant du défaut de conformité se prescrit par deux ans à compter de la délivrance du bien.

### **Article 1641 du Code civil**

Le vendeur est tenu de la garantie à raison des défauts cachés de la chose vendue qui la rendent impropre à l'usage auquel on la destine, ou qui diminuent tellement cet usage que l'acheteur ne l'aurait pas acquise, ou n'en aurait donné qu'un moindre prix, s'il les avait connus.

### **Article 1648 1er alinéa du Code civil**

L'action résultant des vices rédhibitoires doit être intentée par l'acquéreur dans un délai de deux ans à compter de la découverte du vice.

Les pièces détachées indispensables à l'utilisation du produit sont disponibles pendant la durée de la garantie du produit.

IAN : 366888\_2101

**(FR)** Service France  
Tel. : 0800 919270  
E-Mail : deltasport@lidl.fr

**(BE)** Service Belgique  
Tel. : 070 270 171 (0,15 EUR/Min.)  
E-Mail : deltasport@lidl.be



Gefeliciteerd!

Met uw aankoop hebt u voor een hoogwaardig artikel gekozen. Zorg ervoor dat u voor het eerste gebruik met het artikel vertrouwd raakt.

 **Lees hiervoor de volgende gebruiksaanwijzing zorgvuldig door.**

Gebruik het artikel alleen zoals omschreven en voor het aangegeven doel. Bewaar deze gebruiksaanwijzing goed. Geef alle documenten mee als u het artikel aan iemand anders geeft.

## Leveringsomvang (afb. A)

- 1 x kassa, 3-delig (1 - 3)
- 1 x kaartlezer incl.
  - 2 x batterij (1,5 V  LR44) (4)
- 1 x creditcard (5)
- 1 x scanner incl. 2 x batterij (1,5 V  LR44) (6)
- 8 x speelgeld (7)
- 2 x batterij (1,5 V  LR03, AAA) (8)
- 4 x schroef, kort (9)
- 2 x schroef, lang (10)
- 1 x gebruiksaanwijzing

## Technische gegevens

Stroomvoorziening batterij:

1,5 V  LR44

1,5 V  LR03, AAA

 Symbool voor gelijkspanning

 Productiedatum (maand/jaar):  
07/2021

 Hierbij verklaart Delta-Sport Handelskontor GmbH dat dit artikel voldoet aan de volgende basiseisen

en de overige ter zake doende bepalingen:

2009/48/EG - Speelgoedrichtlijn

2014/30/EU - EMC-richtlijn

2011/65/EU - RoHS-richtlijn

## Beoogd gebruik

Dit artikel is speelgoed voor kinderen vanaf 3 jaar oud voor particulier gebruik.

## Veiligheidstips

- Waarschuwing. Niet geschikt voor kinderen jonger dan 36 maanden. Verstikkingsgevaar. Kleine onderdelen.
- Kinderen mogen alleen onder toezicht van volwassenen met het artikel spelen.
- Waarschuwing. Alle verpakings-/bevestigingsmaterialen en de „SUPER DRY“-zak (droogmiddel) zijn geen bestanddeel van het speelgoed en moeten omwille van de veiligheid verwijderd worden voordat het product aan kinderen overhandigd wordt om ermee te spelen.
- Waarschuwing. Droogmiddel bevat calcium chloride (CAS 10043-52-4). Buiten het bereik van kinderen houden.
- Controleer het artikel voor elk gebruik op beschadigingen of slijtage. Het artikel mag alleen in goede staat worden gebruikt!
- Gebruik alleen het batterijtype: LR44 en LR03.

## Waarschuwingen batterijen!

- Verwijder de batterijen wanneer deze leeg zijn of wanneer het artikel gedurende langere tijd niet wordt gebruikt.
- Gebruik geen batterijen van verschillende typen of merken en gebruik geen nieuwe en gebruikte batterijen of batterijen met verschillende capaciteit door elkaar. Dit kan leiden tot lekkage en beschadiging.
- Houd bij het plaatsen rekening met de polariteit (+/-).
- Vervang alle batterijen tegelijkertijd en voer oude batterijen volgens de voorschriften af.
- Waarschuwing! Batterijen mogen niet worden opgeladen of met andere middelen worden gereactiveerd, niet worden gedemonteerd, niet in het vuur worden geworpen of worden kortgesloten.
- Bewaar batterijen altijd buiten het bereik van kinderen.
- Gebruik geen oplaadbare batterijen!
- Reiniging en onderhoud door de gebruiker mogen niet door kinderen zonder toezicht worden uitgevoerd.
- Reinig indien nodig vóór het plaatsen de contacten van de batterijen en het apparaat.



- Gebruik de batterijen niet onder extreme omstandigheden (bijv. verwarmingen of direct zonlicht). Er bestaat dan een verhoogde kans op lekkage.
- Batterijen kunnen levensgevaarlijk zijn wanneer ze worden ingeslikt. Bewaar batterijen daarom buiten het bereik van kleine kinderen. Schakel na het inslikken van een batterij onmiddellijk medische hulp in.

### **Gevaar!**

- Ga zeer voorzichtig om met beschadigde of lekkende batterijen en voer ze direct volgens de voorschriften af. Draag daarbij handschoenen.
- Indien u in aanraking komt met batterijzuur, dient u de betreffende plek direct met water en zeep te wassen. Indien u batterijzuur in uw ogen krijgt, dient u uw ogen direct met water te spoelen en moet u zich zo spoedig mogelijk door een arts laten behandelen!
- De aansluitklemmen mogen niet worden kortgesloten.

## **Batterijen in de kassa plaatsen (afb. B)**

### **WAARSCHUWING! Volg de volgende aanwijzingen op om mechanische en elektrische schade te vermijden.**

Plaats voor het eerste gebruik van de kassa (1) de meegeleverde batterijen (8).

#### **Batterijen plaatsen**

1. Schroef met een passende schroevendraaier (niet meegeleverd) de schroef (1a) van het batterijvakdeksel (1b) los.
2. Verwijder het batterijvakdeksel en plaats de batterijen voorzichtig in het batterijvak (1c). De batterijen moeten zich volledig in het batterijvak bevinden.

**Aanwijzing:** let op de plus-/minpool van de batterijen en zorg ervoor dat u deze correct plaatst.

3. Schroef het batterijvakdeksel weer vast.

## **Batterijen van de kassa wisselen**

Als de batterijen niet meer werken, wisselt u deze zoals omschreven in de instructie voor het plaatsen. Verwijder voordat u de nieuwe batterijen plaatst de geplaatste exemplaren uit het artikel.

## **Batterijen van de kaartlezer en de scanner wisselen (afb. C/D)**

Als de batterijen niet meer werken, wisselt u deze.

1. Schroef met een geschikte schroevendraaier (niet meegeleverd) de schroef (4a) resp. (6a) van het batterijvakdeksel (4b) resp. (6b) los.
2. Verwijder het desbetreffende batterijvakdeksel en plaats nieuwe batterijen voorzichtig in het batterijvak (4c) resp. (6c). De batterijen moeten zich volledig in het batterijvak bevinden.

**Aanwijzing:** let op de plus-/minpool van de batterijen en zorg ervoor dat u deze correct plaatst.

3. Schroef het betreffende batterijvakdeksel weer vast.

## **Montage**

Monteer de kassa (1 - 3) zoals getoond in afb. B.

## **Functies (afb. E)**

- Druk op de velden (1e) om tonen af te spelen.

### **Rekenmachine gebruiken**

- Druk op de toetsen (1d) om de rekenmachine te gebruiken.

### **Kaartlezer gebruiken**

- Verwijder voor het eerste gebruik van de kaartlezer (4) de beschermfolie aan het batterijvakdeksel.
- Haal de creditcard (5) door de kaartlezer om een toon af te spelen.
- Druk op de toetsen (4d) om tonen af te spelen.

## Scanner gebruiken

- Verwijder voor het eerste gebruik van de scanner (6) de beschermfolie aan het batterijvakdeksel.
- Druk op de knop (6d) om een geluid af te spelen en het licht te activeren.

## Opslag, reiniging

Bewaar het artikel wanneer u dit niet gebruikt altijd droog, schoon en zonder batterijen op kamertemperatuur.

Veeg alleen schoon met een droge schoonmaakdoek.

**BELANGRIJK!** Reinig nooit met agressieve reinigingsmiddelen.

## Afvalverwerking



Gooi uw afgedankte artikel ter bescherming van het milieu niet bij het huisafval, maar breng het naar een erkende afvalinzamelaar. U kunt bij uw gemeente informeren naar inzamelpunten en hun openingstijden.

Defecte of lege batterijen/accu's moeten conform richtlijn 2006/66/EG en wijzigingen ervan worden gerecycled. Geef batterijen/accu's en/of het artikel terug via de aangeboden inzamelvoorzieningen. Geef verpakkingsmaterialen zoals foliezakjes niet aan kinderen. Berg het verpakkingsmateriaal buiten bereik van kinderen op.



Milieuschade door verkeerde afvoer van batterijen/accu's! Batterijen/accu's mogen niet via het huisafval worden afgevoerd. Ze kunnen giftige zware metalen bevatten en moeten worden behandeld als klein chemisch afval. De chemische symbolen van de zware metalen zijn als volgt: Cd = cadmium, Hg = kwik, Pb = lood. Geef verbruikte batterijen/accu's daarom af bij een gemeentelijk inzamelpunt.



Voer het artikel en de verpakking op een milieuvriendelijke manier af.



Neem de markering van verpakkingsmaterialen voor de afvalscheiding in acht.

Deze zijn gemarkeerd met afkortingen (a) en nummers (b) met de volgende betekenissen: 1 - 7: kunststoffen/20 - 22: papier en karton/80 - 98: composietmaterialen.

Het artikel en de verpakkingsmaterialen zijn recyclebaar; voer ze gescheiden af voor een betere afvalbehandeling. Het Triman-logo is alleen van toepassing voor Frankrijk. Informatie over de mogelijkheden om het afgedankte artikel af te voeren, wordt verstrekt door de gemeentelijke overheid.

## Opmerkingen over garantie en serviceafhandeling

Het artikel werd met de grootste zorgvuldigheid en onder permanent toezicht geproduceerd. De firma DELTA-SPORT HANDELSKONTOR GmbH verleent particuliere eindklanten op dit artikel drie jaar garantie, te rekenen vanaf de datum van aankoop (garantietermijn) en dit op grond van de volgende bepalingen. De garantie geldt alleen voor materiaal- en verwerkingsfouten.

De garantie is niet van toepassing op onderdelen die aan een normale slijtage onderhevig zijn en daarom als niet-slijtveste onderdelen te beschouwen zijn (bv. batterijen) en evenmin op breekbare onderdelen, bv. schakelaars, accu's of onderdelen die van glas gemaakt zijn.

Uit de garantie voortvloeiende claims zijn uitgesloten als het artikel onvakkundig, verkeerd of niet in het kader van de voorziene bepaling of in het kader van het voorziene gebruiksdoeleinde gebruikt werd of indien richtlijnen in de gebruiksaanwijzing niet in acht genomen werden, tenzij de eindklant aantoonde dat er sprake is van een materiaal- of verwerkingsfout die niet op één van de hoger vermelde omstandigheden gebaseerd is.

Uit de garantie voortvloeiende claims kunnen alleen tijdens de garantieperiode op vertoon van de originele kassabon ingediend worden. Gelieve daarom de originele kassabon te bewaren. De garantieperiode wordt door eventuele reparaties op grond van de garantie, wettelijke waarborg of coulance niet verlengd.

Dit geldt ook voor vervangen en gerepareerde onderdelen.

Gelieve u bij klachten in eerste instantie tot de hieronder vermelde servicehotline te richten of met ons per e-mail contact op te nemen. Is er sprake van een garantiegeval, dan wordt het artikel door ons – naar onze keuze – voor u gratis gerepareerd, wordt het vervangen of wordt de aankoopsom terugbetaald. Verdere rechten op grond van de garantie bestaan niet.

Uw wettelijke rechten, in het bijzonder rechten op garantie tegenover de betreffende verkoper, worden door deze garantie niet beperkt.

IAN: 366888\_2101

**BE** Service België

Tel.: 070 270 171 (0,15 EUR/Min.)

E-Mail: [deltasport@lidl.be](mailto:deltasport@lidl.be)

**NL** Service Nederland

Tel.: 0900 0400223 (0,10 EUR/Min.)

E-Mail: [deltasport@lidl.nl](mailto:deltasport@lidl.nl)

Gratulujemy!



Decydując się na ten produkt, otrzymują Państwo towar wysokiej jakości. Należy zapoznać się z produktem przed jego pierwszym użyciem.



### **Należy uważnie przeczytać następującą instrukcję użytkownika.**

Produkt ten należy użytkować wyłącznie w opisany sposób oraz zgodnie ze wskazanym przeznaczeniem. Niniejszą instrukcję użytkowania należy przechowywać w bezpiecznym miejscu. Przekazując produkt innej osobie, należy upewnić się, że otrzyma ona także całą dokumentację dotyczącą produktu.

## **Zakres dostawy (rys. A)**

- 1 x kasa, 3-częściowa (1-3)
- 1 x czytnik kart oraz 2 x bateria (1,5 V  LR44) (4)
- 1 x karta kredytowa (5)
- 1 x skaner oraz 2 x bateria (1,5 V  LR44) (6)
- 8 x pieniądze do zabawy (7)
- 2 x bateria (1,5 V  LR03, AAA) (8)
- 4 x krótką śruba (9)
- 2 x długa śruba (10)
- 1 x instrukcja użytkownika

## **Dane techniczne**

Zasilanie bateriami:

1,5 V  LR44

1,5 V  LR03, AAA

 Symbol napięcia stałego



Data produkcji (miesiąc/rok):  
07/2021



Firma Delta-Sport Handelskontor GmbH oświadcza, że niniejszy produkt spełnia najważniejsze

wymagania oraz jest zgodny z podanymi poniżej wytycznymi:

2009/48/WE – dyrektywa w sprawie bezpieczeństwa zabawek

2014/30/UE – dyrektywa EMC

2011/65/UE – dyrektywa RoHS

## **Użytkowanie zgodne z przeznaczeniem**

Ten produkt jest zabawką dla dzieci od 3. roku życia i jest przeznaczony do użytku prywatnego.



## **Wskazówki bezpieczeństwa**

- Ostrzeżenie. Nie nadaje się dla dzieci w wieku poniżej 36 miesięcy. Niebezpieczeństwo udławienia się. Małe części.
- Dzieci mogą bawić się tym produktem tylko pod opieką dorosłych.
- Ostrzeżenie. Opakowanie / wszystkie materiały mocujące oraz woreczek „SUPER DRY” (pochłaniacz wilgoci) nie są częścią zabawki i ze względów bezpieczeństwa muszą być usunięte, zanim artykuł będzie przekazany dzieciom do zabawy.
- Ostrzeżenie. Pochłaniacz wilgoci zawiera calcium chloride (CAS 10043-52-4). Chronić przed dziećmi.
- Przed każdym użyciem należy sprawdzić produkt pod kątem uszkodzeń lub zużycia. Produkt może być używany wyłącznie, jeśli jest w idealnym stanie!
- Używać tylko następującego typu baterii: LR44 oraz LR03.



## **Ostrzeżenia dotyczące baterii!**

- Należy wyjąć baterie, jeśli są wyczerpane lub jeśli produkt nie jest używany przez dłuższy okres.
- Nigdy nie należy łączyć baterii różnych typów, marek, baterii nowych z używanymi lub baterii o różnych pojemnościach, ponieważ mogą się rozlać, powodując szkody.
- Baterie należy wkładać zgodnie z oznaczeniami biegunowości (+/-).
- Należy wymieniać wszystkie baterie jednocześnie i utylizować zużyte baterie w sposób zgodny z przepisami.
- Ostrzeżenie! Nie wolno ładować ani reaktywować baterii innymi sposobami, rozbierać ich na części, wrzucać do ognia czy powodować ich zwarcia.
- Baterie należy przechowywać w miejscu niedostępnym dla dzieci.
- Nie należy używać akumulatorów!
- Czyszczenie i konserwacja nie mogą być wykonywane przez dzieci bez nadzoru.
- Jeśli to konieczne, przed włożeniem baterii należy oczyścić ich styki, a także styki urządzenia.

- Nie narażać baterii na żadne ekstremalne warunki (np. działanie grzejników lub bezpośrednie światło słoneczne). W przeciwnym razie istnieje zwiększone ryzyko wystąpienia wycieku.
- Połknięcie baterii może mieć skutki śmiertelne. Dlatego należy przechowywać baterie w miejscu niedostępnym dla małych dzieci. W wypadku połknięcia baterii należy od razu zasięgnąć pomocy medycznej.

### **Niebezpieczeństwo!**

- Z uszkodzonymi lub przeciekającymi bateriami należy obchodzić się z najwyższą ostrożnością i natychmiast zutilizować je w odpowiedni sposób. W czasie wykonywania tych czynności należy nosić rękawiczki.
- Jeśli dojdzie do kontaktu z kwasem z baterii, należy umyć to miejsce wodą z mydłem. Jeśli kwas z baterii dostanie się do oka, należy przepłukać oczy wodą i natychmiast zasięgnąć pomocy lekarskiej!
- Nie wolno zwierzać zacisków przyłączeniowych.

## **Wkładanie baterii do kasy (rys. B)**

**OSTRZEŻENIE! Przestrzegać poniższych wskazówek, aby uniknąć uszkodzeń mechanicznych i elektrycznych.**

Przed pierwszym użyciem kasy (1) włożyć załączone baterie (8).

### **Wkładanie baterii**

1. Za pomocą odpowiedniego śrubokręta (brak w zakresie dostawy) wykręcić śrubę (1a) z pokrywy komory baterii (1b).
2. Zdjąć pokrywę komory baterii i włożyć ostrożnie baterie do komory baterii (1c). Baterie muszą znajdować się całkowicie wewnątrz komory baterii.

**Wskazówka:** należy zwrócić uwagę na bieguny dodatni i ujemny baterii oraz na prawidłową instalację.

3. Ponownie przykręcić pokrywę komory baterii.

## **Wymiana baterii w kasie**

Jeśli baterie przestały działać, należy je wymienić w taki sam sposób, jaki przedstawiono w opisie wkładania ich do urządzenia. Przed włożeniem nowych baterii należy wyjąć zużyte baterie z produktu.

## **Wymiana baterii w czytniku kart i skanerze (rys. C/D)**

Jeżeli włożone do produktu baterie przestały działać, należy je wymienić.

1. Za pomocą odpowiedniego śrubokręta (brak w zakresie dostawy) wykręcić śrubę (4a) lub (6a) z pokrywy komory baterii (4b) lub (6b).
2. Zdjąć odpowiednią pokrywę komory baterii i ostrożnie włożyć nowe baterie do komory baterii (4c) lub (6c). Baterie muszą znajdować się całkowicie wewnątrz komory baterii.

**Wskazówka:** należy zwrócić uwagę na bieguny dodatni i ujemny baterii oraz na prawidłową instalację.

3. Przykręcić ponownie pokrywę odpowiedniej komory baterii.

## **Montaż**

Zmontować kasę (1-3) w sposób pokazany na rys. B.

## **Działanie (rys. E)**

- Naciskać pola (1e), aby odtwarzać dźwięki.

### **Korzystanie z kalkulatora**

- Naciskać przyciski (1d), aby korzystać z kalkulatora.

### **Korzystanie z czytnika kart**

- Przed pierwszym użyciem czytnika kart (4) należy zdjąć folię ochronną z pokrywy komory baterii.
- Przeciagnąć kartę kredytową (5) przez czytnik kart, aby odtworzyć dźwięk.
- Naciskać przyciski (4d), aby odtwarzać dźwięki.

## Korzystanie ze skanera

- Przed pierwszym użyciem skanera (6) należy zdjąć folię ochronną z pokrywy komory baterii.
- Nacisnąć przycisk (6d), aby odtworzyć dźwięk i włączyć światło.

## Przechowywanie, czyszczenie

Podczas nieużywania należy zawsze przechowywać produkt w suchym i czystym miejscu, z wyjętymi bateriami, w temperaturze pokojowej.

Wycierać do czysta jedynie suchą ściereczką. **WAŻNE!** Nie czyścić przy użyciu ostrych środków czyszczących.

## Uwagi odnośnie recyklingu



Jeśli produkt jest zużyty, nie należy go wyrzucać wraz z odpadami domowymi ze względu na ochronę środowiska, ale należy go odpowiednio zutylizować.

Informacje o punktach zbiórki i godzinach otwarcia można uzyskać w lokalnej administracji.

Uszkodzone lub zużyte baterie/akumulatory należy poddać recyklingowi zgodnie z dyrektywą 2006/66/WE i jej zmianami. Zwrócić baterie/akumulatory i/lub produkt, korzystając z udostępnionych urządzeń przeznaczonych do zbiórki. Opakowania, takie jak torby plastikowe, nie powinny znaleźć się w rękach dzieci. Opakowanie przechowywać w miejscu niedostępnym dla dzieci.



Nieprawidłowa utylizacja baterii/akumulatorów wyrządza szkody w środowisku naturalnym! Baterii/akumulatorów nie wolno wyrzucać

razem z odpadami domowymi. Mogą zawierać toksyczne metale ciężkie i podlegają obróbce odpadów niebezpiecznych. Symbole chemiczne metali ciężkich są następujące: Cd = kadm, Hg = rtęć, Pb = ołów. Zużyte baterie/akumulatory należy oddawać w miejskim punkcie zbiórki.



Produkt oraz opakowanie należy utylizować w sposób przyjazny dla środowiska.



Przestrzegać oznakowania materiałów opakowaniowych podczas segregacji odpadów. Są one oznaczone skrótami (a) i liczbami (b) o następującym znaczeniu: 1–7: tworzywa sztuczne/20–22: papier i karton/80–98: materiały kompozytowe.

Produkt i materiały opakowaniowe nadają się do recyklingu, należy je osobno zutylizować w celu lepszego przetwarzania odpadów. Logo Triman obowiązuje tylko we Francji. Informacje o sposobie utylizacji zużytego produktu są dostępne u władz lokalnych lub miejskich.

## Wskazówki dotyczące gwarancji i obsługi serwisowej

Artykuł został wyprodukowany z najwyższą starannością i pod stałą kontrolą. DELTA-SPORT HANDELSKONTOR GmbH przyznaje klientowi końcowemu na niniejszy artykuł trzy lata gwarancji od daty zakupu (okres gwarancyjny) z zastrzeżeniem poniższych postanowień. Gwarancja dotyczy wyłącznie wad materiałowych i wad wykonania. Gwarancja nie obejmuje części, które podlegają normalnemu zużyciu i z tego względu należy je traktować jako części zużywalne (np. baterie) i nie obejmuje części kruchych, np. przełączników, akumulatorów ani części wykonanych ze szkła.

Wyklucza się roszczenia z tytułu niniejszej gwarancji w przypadku użycia artykułu w sposób niewłaściwy lub sprzeczny z jego przeznaczeniem lub w sposób wykraczający poza przewidziane przeznaczenie lub poza przewidziany zakres użytkowania lub jeśli wytyczne zawarte w instrukcji obsługi nie były przestrzegane, chyba że klient końcowy udowodni istnienie wady materiałowej lub wady wykonania, która nie wynika z podanych wyżej przyczyn.

Roszczenia z tytułu gwarancji można zgłaszać wyłącznie w okresie gwarancyjnym za okazaniem oryginalnego dowodu zakupu. Prosimy zatem zachować oryginalny dowód zakupu!

W przypadku jakichkolwiek reklamacji prosimy skontaktować się z nami najpierw za pośrednictwem podanej poniżej infolinii serwisowej lub drogą e-mailową. W przypadku objętym gwarancją artykuł zostanie – według naszego uznania – bezpłatnie naprawiony, wymieniony lub nastąpi zwrot ceny zakupu. Z gwarancji nie wynikają żadne inne prawa.

Niniejsza gwarancja nie ogranicza Państwa ustawowych praw, w szczególności roszczeń gwarancyjnych wobec danego sprzedawcy. W przypadku wymiany części lub całego artykułu okres gwarancji przedłuża się o trzy lata zgodnie z art. 581 § 1 kodeksu cywilnego. Po upływie czasu gwarancji powstałe naprawy są płatne.

IAN: 366888\_2101

 Serwis Polska  
Tel.: 22 397 4996  
E-Mail: [deltasport@lidl.pl](mailto:deltasport@lidl.pl)



Srdečně blahopřejeme!

Svým nákupem jste se rozhodli pro kvalitní výrobek. Před prvním použitím se prosím seznámte s tímto výrobkem.

### **Pozorně si přečtete následující návod k použití.**

Používejte tento výrobek pouze tak, jak je popsáno, a pro uvedené účely. Uchovejte si tento návod k použití pro budoucí použití. Pokud výrobek předáte třetí osobě, předejte jí i veškerou dokumentaci.

## **Obsah balení (obr. A)**

- 1 x pokladna, 3dílná (1–3)
- 1 x čtečka platebních karet vč.
  - 2 x baterie (1,5 V  LR44) (4)
- 1 x kreditní karta (5)
- 1 x skener vč. 2 x baterie (1,5 V  LR44) (6)
- 8 x dětské peníze (7)
- 2 x baterie (1,5 V  LR03, AAA) (8)
- 4 x šroub, krátký (9)
- 2 x šroub, dlouhý (10)
- 1 x návod k použití

## **Technické údaje**

Zdroj energie (baterie):

1,5 V  LR44

1,5 V  LR03, AAA

 Symbol pro stejnosměrné napětí

 Datum výroby (měsíc/rok):  
07/2021

 Společnost Delta-Sport Handelskontor GmbH tímto prohlašuje, že tento výrobek je v souladu s následujícími základními požadavky a ostatními příslušnými ustanoveními:

2009/48/ES – Směrnice o bezpečnosti hraček

2014/30/EU – Směrnice o EMK

2011/65/EU – Směrnice RoHS

## **Použití dle určení**

Tento výrobek je hračka pro děti od 3 let, je určen jen pro soukromé použití.

## **Bezpečnostní pokyny**

- Upozornění. Nevhodné pro děti mladší 36 měsíců. Nebezpečí zalknutí. Malé části.
- Děti si mohou hrát s výrobkem pouze pod dohledem dospělé osoby.
- Upozornění. Veškeré obalové a upevňovací materiály a sáček „SUPER DRY“ (vysoušecí prostředek) nejsou součástí hračky a musí být z bezpečnostních důvodů odstraněny před tím, než je výrobek předán dětem na hraní.
- Upozornění. Vysoušecí prostředek obsahuje calcium chloride (CAS 10043-52-4). Uchovávejte mimo dosah dětí.
- Výrobek před každým použitím zkontrolujte, zda není poškozený nebo opotřebený. Výrobek smí být používán pouze v bezchybném stavu!
- Používejte pouze typ baterie: LR44 a LR03.

## **Varovné upozornění týkající se baterií!**

- Odstraňte baterie, pokud jsou vybité nebo pokud výrobek nebyl déle používán.
- Nepoužívejte různé typy a značky baterií, společně nové a použité baterie nebo baterie s různými kapacitami, protože mohou vytect a způsobit poškození.
- Při vložení dbejte na polaritu (+/-).
- Provádějte výměnu všech baterií společně a likvidujte staré baterie podle předpisu.
- Výstraha! Baterie se nesmějí dobíjet nebo reaktivovat pomocí jiných prostředků, nesmějí se rozebírat, házet do ohně nebo zkratovat.
- Uchovávejte baterie vždy mimo dosah dětí.
- Nepoužívejte dobíjecí baterie!
- Čištění a uživatelskou údržbu nesmějí provádět děti bez dozoru.
- Vyčistěte, pokud je to potřeba, před vložením kontakty baterie a přístroje.



- Baterie nevystavujte extrémním podmínkám (např. vlivu topných těles nebo přímému slunečnímu záření). Jinak hrozí riziko vytečení baterií.
- Baterie mohou být při spolknutí životu nebezpečné. Uchovávejte proto baterie mimo dosah malých dětí. Při spolknutí baterie musí být okamžitě zavolána lékařská pomoc.

### **Nebezpečí!**

- Zacházejte s poškozenou nebo vyteklou baterií velmi opatrně a zlikvidujte ji podle předpisů. Použijte přitom rukavice.
- Přijdete-li do styku s kyselinou baterie, omyjte postižené místo vodou a mýdlem. Pokud se vám kyselina z baterie dostane do očí, vypláchněte je vodou a vyhledejte neprodleně lékařské ošetření!
- Připojovací svorky nesmějí být zkratovány.

## **Vložení baterií do pokladny (obr. B)**

**UPOZORNĚNÍ! Dodržujte následující pokyny, abyste předešli mechanickým a elektrickým poškozením.**

Před prvním použitím pokladny (1) vložte příložené baterie (8).

### **Vložení baterií**

1. Pomocí vhodného šroubováku (není součástí obsahu balení) povolte šroub (1a) krytu prostoru pro baterie (1b).
2. Odstraňte kryt prostoru pro baterie a opatrně vložte baterie do prostoru pro baterie (1c). Baterie se musí kompletně nacházet v prostoru pro baterie.

**Upozornění:** Dbejte na správné vložení baterií vzhledem k pólům baterií plus/minus.

3. Kryt prostoru pro baterie zase přišroubujte.

## **Výměna baterií pokladny**

Pokud baterie nefungují, vyměňte je způsobem, který je popsán u vložení baterií. Před vložením nových baterií vyjměte z výrobku stávající baterie.

## **Výměna baterií čtečky platebních karet a skeneru (obr. C/D)**

Pokud vložené baterie nefungují, vyměňte je.

1. Pomocí vhodného šroubováku (není součástí obsahu balení) povolte šroub (4a), resp. (6a) krytu prostoru pro baterie (4b), resp. (6b).
2. Odstraňte příslušný kryt prostoru pro baterie a opatrně vložte nové baterie do prostoru pro baterie (4c), resp. (6c). Baterie se musí kompletně nacházet v prostoru pro baterie.

**Upozornění:** Dbejte na správné vložení baterií vzhledem k pólům baterií plus/minus.

3. Příslušný kryt prostoru pro baterie opět pevně přišroubujte.

## **Sestavení**

Pokladnu (1–3) se stavte podle obr. B.

## **Funkce (obr. E)**

- Pro přehrání tónů stiskněte políčka (1e).

### **Použití kalkulačky**

- Pro použití kalkulačky stiskněte tlačítka (1d).

### **Použití čtečky platebních karet**

- Před prvním použitím čtečky platebních karet (4) odstraňte ochrannou fólii na krytu prostoru pro baterie.
- Pro přehrání tónu protáhněte kreditní kartu (5) čtečkou platebních karet.
- Pro přehrání tónů stiskněte tlačítka (4d).

## Použití skeneru

- Před prvním použitím skeneru (6) odstraňte ochrannou fólii na krytu prostoru pro baterie.
- Pro přehrání tónu a aktivaci světla stiskněte tlačítko (6d).

## Uskladnění, čištění

Pokud výrobek nepoužíváte, skladujte jej vždy suchý, čistý, bez baterií a při pokojové teplotě. Utírejte pouze suchým hadříkem.

**DŮLEŽITÉ!** K čištění nikdy nepoužívejte agresivní čisticí prostředky.

## Pokyny k likvidaci



V zájmu ochrany životního prostředí nevyhazujte svůj výrobek do odpadu v případě, že dosloužil, ale odнесите jej na profesionální místo k likvidaci.

O sběrných místech a jejich otevírací době se můžete informovat u příslušné místní správy. Vadné nebo použité baterie/akumulátory musejí být recyklovány v souladu se směrnicí 2006/66/ES a jejími změnami. Odevzdejte baterie/akumulátory a/nebo výrobek prostřednictvím nabízených sběrných zařízení. Balicí materiály jako např. fóliové pytle nepatří do rukou dětí. Uchovávejte balicí materiál mimo dosah dětí.



Poškození životního prostředí v důsledku nesprávné likvidace baterií/akumulátorů! Baterie/akumulátory nesmějí být likvidovány spolu s komunálním

odpadem. Mohou obsahovat toxické těžké kovy a podléhají zpracování nebezpečného odpadu. Chemické symboly těžkých kovů jsou následující: Cd = kadmium, Hg = rtuť, Pb = olovo. Použité baterie/akumulátory proto likvidujte v místním sběrném místě.



Výrobek a obal zlikvidujte ekologicky.



Při třídění odpadu dodržujte označení balicích materiálů, které jsou označeny zkratkami (a) a čísly (b) s následujícím významem: 1–7: plasty/20–22: papír a karton/80–98: smíšený odpad.

Výrobek a balicí materiály jsou recyklovatelné, likvidujte je odděleně pro lepší zpracování odpadu. Logo Triman platí pouze pro Francii. Možnosti likvidace výrobku, který dosloužil, jsou k dispozici u místní nebo městské správy.

## Pokyny k záruce a průběhu služby

Výrobek byl vyroben s velkou péčí a za stálé kontroly. DELTA-SPORT HANDELSKONTOR GmbH poskytuje koncovým privátním zákazníkům na tento výrobek tři roky záruky od data nákupu (záruční lhůta) podle následující ustanovení. Záruka se týká pouze vad materiálu a závad ve zpracování. Záruka se nevztahuje na díly, které podléhají normálnímu opotřebení, a proto je nutné na ně pohlížet jako na rychle opotřebitelné díly (např. baterie), a na křehké díly, např. vypínače, akumulátory nebo díly vyrobené ze skla.

Nároky z této záruky jsou vyloučeny, pokud výrobek byl používán neodborně nebo nedovoleným způsobem nebo nikoli v rámci stanoveného účelu určení nebo předpokládaného rozsahu používání nebo nebyla dodržena zadání v návodu k obsluze, ledaže by koncový zákazník prokázal, že existuje vada materiálu nebo došlo k chybě ve zpracování, které nevyplývají z některé výše uvedených okolností.

Nároky ze záruky lze uplatnit pouze v rámci záruční lhůty po předložení originálního pokladního dokladu. Proto si prosím uschovejte originál pokladního dokladu. Doba záruky se neprodlužuje případnými opravami na základě záruky, zákonné záruky nebo kulance. Totéž platí také pro vyměněné a opravené díly.

Při reklamacích se prosím obračete na níže uvedenou horkou linku servisu nebo se s námi spojte e-mailem. Pokud se vyskytne případ reklamace, výrobek Vám – dle naší volby – bezplatně opravíme, vyměníme nebo Vám vrátíme kupní cenu. Další práva ze záruky nevznikají.

Vaše zákonná práva, zejména nároky na zajištění záruky vůči konkrétnímu prodejci, nejsou touto zárukou omezena.

IAN: 366888\_2101



Servis Česko

Tel.: 800143873

E-Mail: [deltasport@lidl.cz](mailto:deltasport@lidl.cz)



Blahoželáme!

Svojím nákupom ste sa rozhodli pre kvalitný výrobok. Pred prvým použitím sa s výrobkom dôkladne oboznámte.

### **Pozorne si prečítajte tento návod na používanie.**

Výrobok používajte len uvedeným spôsobom a na uvedený účel. Tento návod na používanie si dobre uschovajte. Pri odovzdávaní výrobku tretej osobe odovzdajte s výrobkom aj všetky podklady.

## **Rozsah dodávky (obr. A)**

- 1 x pokladňa, 3-dielna (1 - 3)
- 1 x čítačka kariet vrátane
  - 2 x batéria (1,5 V  LR44) (4)
- 1 x platobná karta (5)
- 1 x skener vrátane 2 x batéria (1,5 V  LR44) (6)
- 8 x peniaze na hranie (7)
- 2 x batéria (1,5 V  LR03, AAA) (8)
- 4 x skrutka, krátka (9)
- 2 x skrutka, dlhá (10)
- 1 x návod na používanie

## **Technické údaje**

Napájanie batériou:

1,5 V  LR44

1,5 V  LR03, AAA

 Symbol pre jednosmerné napätie

 Dátum výroby (mesiac/rok):  
07/2021

 Spoločnosť Delta-Sport Handelskontor GmbH týmto vyhlasuje, že tento výrobok je v súlade s nasledujúcimi základnými požiadavkami a ostatnými príslušnými ustanoveniami:

2009/48/ES - Smernica o bezpečnosti hračiek

2014/30/EU - Smernica o elektromagnetickej kompatibilite

2011/65/EÚ - Smernica RoHS

## **Určené použitie**

Tento výrobok je hračka pre deti od 3 rokov na súkromné použitie.

## **Bezpečnostné pokyny**

- Upozornenie. Nevhodné pre deti vo veku do 36 mesiacov. Nebezpečenstvo dusenia. Malé časti.
- Deti sa s výrobkom môžu hrať len pod dohľadom dospeléj osoby.
- Upozornenie. Všetok obalový/upevňovací materiál a vrecko „SUPER DRY“ (sušiaci prostriedok) nie sú súčasťou hračky a musíte ich z bezpečnostných dôvodov odstrániť predtým, než výrobok odovzdáte deťom na hranie.
- Upozornenie. Sušiaci prostriedok obsahuje calcium chloride (CAS 10043-52-4). Uchovávajúajte mimo dosahu detí.
- Pred každým použitím skontrolujte, či výrobok nie je poškodený alebo opotrebovaný. Výrobok sa môže používať len v bezchybnom stave!
- Používajte iba typ batérie: LR44 a LR03.

## **Výstražné upozornenia týkajúce sa batérií!**

- Batérie vyberte, ak sú vybité alebo ak sa výrobok dlhší čas nepoužíva.
- Nepoužívajte rôzne typy alebo značky batérií, vzájomne nekombinujte nové a použité batérie alebo batérie s rôznou kapacitou, pretože môžu vytiecta a poškodiť výrobok.
- Pri vkladani batérií dodržte správnu polaritu (+/-).
- Všetky batérie vymeňte naraz a použité batérie zlikvidujte v súlade s predpismi.
- Varovanie! Batérie sa nesmú dobíjať alebo iným spôsobom znovu aktivovať, nesmú sa tiež rozoberať, vhadzovať do ohňa alebo skratovať.
- Batérie uchovávajúajte vždy mimo dosahu detí.
- Nepoužívajte nabíjateľné batérie!
- Čistenie a údržbu používateľa nesmú vykonávať deti bez dozoru.
- Ak je to potrebné, pred vložením batérií vyčistite kontakty batérie a zariadenia.

- Nevystavujte batérie extrémnym podmienkam (napr. vykurovacím telesám alebo priamemu slnečnému žiareniu). V opačnom prípade hrozí zvýšené nebezpečenstvo vytečenia.
- Batérie môžu byť pri prehltnutí životu nebezpečné. Uchovávajú preto batérie mimo dosahu malých detí. Ak došlo k prehltnutiu batérie, okamžite vyhľadajte lekársku pomoc.

### **Nebezpečenstvo!**

- S poškodenou alebo vytečenou batériou zaobchádzajte s maximálnou opatrnosťou a ihneď ju zlikvidujte v súlade s predpismi. Používajte pritom rukavice.
- Ak ste prišli do kontaktu s kyselinou batérie, umyte zasiahnuté miesto vodou a mydlom. Ak sa vám kyselina batérie dostane do oka, vypláchnite ho vodou a ihneď vyhľadajte lekárske ošetrenie!
- Pripájacie svorky sa nesmú nikdy skratovať.

## **Vloženie batérií do pokladne (obr. B)**

**UPOZORNENIE! Dodržiavajte nasledujúce pokyny, aby ste zabránili mechanickým a elektrickým poškodeniam.**

Pred prvým použitím pokladne (1) vložte priložené batérie (8).

### **Vloženie batérií**

1. Pomocou vhodného skrutkovača (nie je v rozsahu dodávky) uvoľnite skrutku (1a) krytu priehradky na batérie (1b).
2. Odoberte kryt priehradky na batérie a batérie opatrne vložte do priehradky na batérie (1c). Batérie musia byť kompletne uložené v priehradke na batérie.

**Upozornenie:** Dávajte pozor na póly batérií plus/mínus a na správne vloženie.

3. Opäť pevne naskrutkujte kryt priehradky na batérie.

## **Výmena batérií pokladne**

Ak už batérie nefungujú, vymeňte ich, ako je opísané pri vkladani. Pred vložením nových batérií vyberte batérie umiestnené vo výrobku.

## **Výmena batérií čítačky kariet a skenera (obr. C/D)**

Ak už vložené batérie nefungujú, vymeňte ich.

1. Pomocou vhodného skrutkovača (nie je v rozsahu dodávky) uvoľnite skrutku (4a), príp. (6a) krytu priehradky na batérie (4b), príp. (6b).
2. Odoberte príslušný kryt priehradky na batérie a nové batérie opatrne vložte do priehradky na batérie (4c), príp. (6c). Batérie musia byť kompletne uložené v priehradke na batérie.

**Upozornenie:** Dávajte pozor na póly batérií plus/mínus a na správne vloženie.

3. Príslušný kryt priehradky na batérie znovu pevne priskrutkujte.

## **Montáž**

Pokladňu (1 – 3) zložte, ako je znázornené na obr. B.

## **Funkcie (obr. E)**

- Stlačte tlačidlá (1e), aby sa prehrali zvukové signály.

### **Použitie kalkulačky**

- Ak chcete používať kalkulačku, stlačte tlačidlá (1d).

### **Použitie čítačky kariet**

- Pred prvým použitím čítačky kariet (4) odstráňte ochrannú fóliu na kryte priehradky na batérie.
- Pretiahnite platobnú kartu (5) čítačkou kariet, aby sa prehral zvukový signál.
- Stlačte tlačidlá (4d), aby sa prehrali zvukové signály.

## Použitie skenera

- Pred prvým použitím skenera (6) odstráňte ochrannú fóliu na kryte priehradky na batérie.
- Stlačte tlačidlo (6d), aby sa prehral zvukový signál a aktivovalo svetlo.

## Skladovanie, čistenie

Pri nepoužívaní skladujte výrobok vždy suchý, čistý, bez batérií a pri izbovej teplote.

Čistite iba suchou čistiacou handričkou.

**DÔLEŽITÉ!** Výrobok nikdy nečistíte ostrými čistiacimi prostriedkami.

## Pokyny k likvidácii



V záujme ochrany životného prostredia nevyhadzujte svoj výrobok do domáceho odpadu, ak doslúžil, ale odnesť ho na špecializovanú likvidáciu. O zberných miestach a ich otváracích hodinách sa môžete informovať na vašej príslušnej miestnej správe.

Chybné alebo použité batérie/akumulátory sa musia recyklovať v súlade so smernicou 2006/66/ES a jej zmenami. Vráťte batérie/akumulátory a / alebo výrobok prostredníctvom ponúkaných zberných zariadení. Obalové materiály, ako napr. plastové vrecká, nepatria do rúk deťom. Uchovávajúce obalový materiál mimo dosahu detí.



Škody na životnom prostredí nesprávnou likvidáciou batérií/akumulátorov!

Batérie/akumulátory sa nesmú likvidovať spolu s domovým odpadom. Môžu obsahovať toxické ťažké kovy a podliehajú spracovaniu špeciálneho odpadu. Chemické symboly ťažkých kovov sú nasledovné: Cd = kadmium, Hg = ortuť, Pb = olovo. Použitie batérie/akumulátory preto odovzdajte v komunálnom zbernom mieste.



Výrobok a obal zlikvidujte ekologickým spôsobom.



Pri triedení odpadu dodržiavajte označenie obalových materiálov, ktoré sú označené skratkami (a) a číslami (b) s nasledujúcim významom: 1 - 7: plasty/20 - 22: papier a lepenka/80 - 98: kompozitné látky.

Výrobok a obalové materiály sú recyklovateľné, likvidujte tieto oddelene pre lepšie spracovanie odpadu. Logo Triman je len pre Francúzsko. Možnosti likvidácie doslúženého výrobku sa dozviete na vašej správe obci alebo mesta.

## Pokyny k záruke a priebehu servisu

Výrobok bol vyrobený veľmi starostlivo a pod stálou kontrolou. Na tento výrobok poskytuje DELTA-SPORT HANDELSKONTOR GmbH súkromným koncovým užívateľom trojročnú záruku odo dňa kúpy (záručná lehota) po splnení nasledovných podmienok. Záruka platí len na chyby materiálu a spracovania. Záruka sa netýka dielov, ktoré podliehajú bežnému opotrebeniu a preto ich možno považovať za opotrebitelné diely (napr. batérie), ako aj krehkých dielov, napr. vypínače, akumulátory alebo diely, ktoré sú vyrobené zo skla.

Nároky z tejto záruky zanikajú, keď sa výrobok používal neodborne alebo nesprávne, mimo určenia na používanie alebo určeného rozsahu používania alebo neboli dodržané pokyny návodu na obsluhu, s výnimkou, že koncový užívateľ preukáže, že ide o chybu materiálu alebo spracovania, ktorá nebola spôsobená niektorou z hore uvedených okolností.

Záruku je možné uplatniť len počas záručnej lehoty po predložení originálu pokladničného dokladu. Originál pokladničného dokladu preto prosím uschovajte. Záručná doba sa kvôli prípadným záručným opravám, zákonnej záruke alebo ako obchodné gesto nepredlžuje. Platí to aj pre vymenené a opravené diely.

Pri reklamáciách sa prosím najskôr obráťte na dole uvedenú Service-Hotline alebo sa s nami spojte prostredníctvom e-mailu. Ak sa jedná o záručný prípad, výrobok – podľa našej voľby – bezplatne opravíme, vymeníme alebo vrátime kúpnu cenu. Ďalšie práva zo záruky nevyplývajú.

Vaše zákonné práva, hlavne nároky na záručné plnenie voči príslušnému predajcovi, nie sú touto zárukou obmedzené.

IAN: 366888\_2101

 Servis Slovensko  
Tel.: 0850 232001  
E-Mail: [deltasport@lidl.sk](mailto:deltasport@lidl.sk)

¡Enhorabuena!

Con su compra se ha decidido por un artículo de gran calidad. Familiarícese con el artículo antes de usarlo por primera vez.

 **Para ello, lea detenidamente las siguientes instrucciones de uso.**

Use el artículo solo de la forma descrita y para los campos de aplicación indicados. Conserve estas instrucciones de uso a buen recaudo. Entregue todos los documentos en caso de traspasar el artículo a terceros.

## Alcance de suministro (Fig. A)

- 1 caja registradora, 3 piezas (1-3)
- 1 lector de tarjetas con
  - 2 pilas (1,5 V  $\equiv$  LR44) (4)
- 1 tarjeta de crédito (5)
- 1 escáner con 2 pilas (1,5 V  $\equiv$  LR44) (6)
- 8 unidades de dinero de juguete (7)
- 2 pilas (1,5 V  $\equiv$  LR03, AAA) (8)
- 4 tornillos, cortos (9)
- 2 tornillos largos (10)
- 1 instrucciones de uso

## Datos técnicos

Alimentación de energía por pilas:

1,5 V  $\equiv$  LR44

1,5 V  $\equiv$  LR03, AAA

$\equiv$  Símbolo de tensión continua

 Fecha de fabricación (mes/año):  
07/2021

 Por la presente, Delta-Sport Handelskontor GmbH declara que este artículo cumple con los siguientes requisitos básicos y las disposiciones pertinentes:  
2009/48/CE – Directiva sobre la seguridad de los juguetes  
2014/30/UE – Directiva CEM  
2011/65/UE – Directiva RoHS

## Uso previsto

Este artículo es un juguete para niños a partir de 3 años de edad para su uso privado.

## Indicaciones de seguridad

- Advertencia. No conviene para niños menores de 36 meses. Peligro de atragantamiento. Partes pequeñas.
- Los niños solamente deben jugar con el artículo bajo la supervisión de un adulto.
- Advertencia. Los materiales de embalaje y fijación y la bolsa «SUPER DRY» (desecante) no forman parte del juguete y deben eliminarse por motivos de seguridad siempre antes de entregar el artículo a los niños para jugar.
- Advertencia. El desecante contiene calcium chloride (CAS 10043-52-4). Mantener fuera del alcance de los niños.
- Compruebe antes de cada uso que el artículo no presenta daños ni desgaste. Solo se permite usar el artículo si su estado es óptimo.
- Use solo pilas del tipo: LR44 y LR03.

## ¡Advertencias sobre las pilas!

- Retire las pilas cuando estén gastadas o cuando no se vaya a usar el artículo durante mucho tiempo.
- No utilice tipos o marcas de pilas diferentes, ni pilas nuevas y gastadas juntas ni con capacidad diferente, ya que pueden darse fugas y provocar daños.
- Tenga en cuenta la polaridad (+/-) al ponerlas.
- Sustituya todas las pilas a la vez y deseche las pilas usadas según las instrucciones.
- ¡Advertencia! Las pilas no se deben cargar ni reactivar con otros medios, desmontar, arrojar al fuego ni cortocircuitar.
- Mantenga siempre las pilas fuera del alcance de los niños.
- No utilice pilas recargables.
- La limpieza y el mantenimiento por parte del usuario no deben ser efectuados por niños sin supervisión.
- Limpie los contactos del aparato y de la pila cuando sea necesario y antes de insertar la pila.



- No someta las pilas a condiciones extremas (p. ej. radiadores o radiación solar directa). De lo contrario, existe un alto peligro de fugas.
- Las pilas pueden provocar peligro de muerte si se ingieren. Por consiguiente, mantenga las pilas fuera del alcance de los niños pequeños. Si se ingiere una pila, se debe acudir inmediatamente a un médico.

### ¡Peligro!

- Proceda con precaución en caso de que haya una pila dañada o que presente fugas y deséchela de inmediato según las instrucciones. Debe llevar guantes durante esta operación.
- Si entra en contacto con el ácido de la pila, lávese la zona afectada con agua y jabón. Si se le mete ácido de la pila en los ojos, enjuáguelos con agua y acuda de inmediato a un médico.
- No se deben cortocircuitar los bornes de conexión.

## Colocación de las pilas en la caja registradora (Fig. B)

**¡ADVERTENCIA! Tenga en cuenta las siguientes instrucciones para evitar daños mecánicos y eléctricos.**

Inserte las pilas incluidas (8) antes del primer uso de la caja registradora (1).

### Colocación de las pilas

1. Afloje con un destornillador adecuado (no incluido en el alcance de suministro) el tornillo (1a) de la tapa del compartimento de las pilas (1b).
2. Retire la tapa del compartimento de las pilas y coloque las pilas con cuidado en el compartimento (1c). Las pilas deben estar completamente dentro del compartimento de las pilas.

**Nota:** Tenga en cuenta el polo positivo/negativo de las pilas y colóquelas correctamente.

3. Vuelva a atornillar la tapa del compartimento de las pilas.

## Cambio de las pilas de la caja registradora

Si las pilas ya no funcionan, cámbielas tal como se describe en la colocación. Retire las pilas del artículo antes de colocar las nuevas.

## Cambio de las pilas del lector de tarjetas y del escáner (Fig. C/D)

Si las pilas en el interior ya no funcionan, cámbielas.

1. Afloje con un destornillador adecuado (no incluido en el alcance de suministro) el tornillo (4a) y (6a) de la tapa del compartimento de las pilas (4b) y (6b), respectivamente.
2. Retire la tapa del respectivo compartimento de las pilas y coloque pilas nuevas con cuidado en el compartimento (4c) o (6c). Las pilas deben estar completamente dentro del compartimento de las pilas.

**Nota:** Tenga en cuenta el polo positivo/negativo de las pilas y colóquelas correctamente.

3. Vuelva a atornillar la tapa del respectivo compartimento de las pilas.

## Montaje

Monte la caja registradora (1-3) tal como se muestra en la Fig. B.

## Funciones (Fig. E)

- Toque los campos (1e) para reproducir sonidos.

### Utilización de la calculadora

- Pulse las teclas (1d) para utilizar la calculadora.

### Utilización del lector de tarjetas

- Antes del primer uso del lector de tarjetas (4), retire la lámina protectora en la tapa del compartimento de las pilas.
- Pase la tarjeta de crédito (5) por el lector de tarjetas para reproducir un sonido.
- Pulse las teclas (4d) para reproducir sonidos.

## Utilización del escáner

- Antes del primer uso del escáner (6), retire la lámina protectora en la tapa del compartimento de las pilas.
- Presione la tecla (6d) para reproducir un tono y activar la luz.

## Almacenamiento, limpieza

Si no va a utilizarlo, almacene siempre el artículo seco y limpio, sin pilas y a temperatura ambiente.

Límpielo únicamente pasando un paño de limpieza seco.

¡IMPORTANTE! No lo limpie con productos de limpieza agresivos.

## Indicaciones para la eliminación



Cuando ya no se pueda volver a usar, no deseche el artículo con la basura doméstica, sino que, por el bien del medio ambiente, elimínelo de forma correcta. Puede informarse acerca de los centros de recogida y sus horarios de apertura en una administración competente.

Las pilas/acumuladores se deben reciclar de conformidad con la directiva 2006/66/EG y sus enmiendas. Deseche las pilas/acumuladores o el artículo en las instalaciones de recogida disponibles. Los materiales de embalaje, como bolsas de plástico, no se deben dejar en manos de los niños. Conserve el material de embalaje fuera del alcance de los niños.



Daños medioambientales por la eliminación incorrecta de pilas/acumuladores. No deseche las pilas/acumuladores con la basura doméstica.

Pueden contener metales pesados y deben ser tratados como residuos especiales. Los símbolos químicos de los metales pesados son estos: Cd = cadmio, Hg = mercurio, Pb = plomo. Por ello, elimine las pilas/acumuladores en un punto de recogida comunitario.



Deseche el artículo y el embalaje de manera respetuosa con el medio ambiente.



Al separar los residuos, tenga en cuenta la marcación de los materiales de embalaje, que se indica con abreviaturas (a) y números (b) que significan lo siguiente: 1-7: plásticos/20-22: papel y cartón/80-98: materiales compuestos.

El artículo y su material de embalaje son reciclables, deséchelos separados para un mejor tratamiento de los residuos. El logo «Triman» solo se aplica en Francia. Para más información sobre la eliminación del artículo, acuda a su ayuntamiento o a las autoridades municipales.

## Indicaciones relativas a la garantía y la gestión de servicios

El artículo ha sido fabricado con gran esmero y sometido a controles constantes. Para el mismo, DELTA-SPORT HANDELSKONTOR GmbH ofrece a los clientes finales particulares una garantía de tres años a contar desde la fecha de compra (periodo de garantía) con arreglo a las condiciones que se exponen a continuación. La garantía tiene validez únicamente para fallos del material y fabricación. La garantía no cubre las piezas sometidas a un desgaste normal, las cuales se consideran piezas de desgaste (p. ej., pilas) así como tampoco piezas frágiles como, p. ej., interruptores, baterías o piezas fabricadas en vidrio o cristal.

Se excluyen derechos derivados de esta garantía, si se ha realizado un uso incorrecto o abusivo del artículo o que no se encuentre dentro del marco del uso o ámbito de uso previstos o si no se ha observado lo recogido en el manual de instrucciones, a no ser que el cliente final demuestre que existen fallos del material o fabricación no derivados de una de las circunstancias expuestas anteriormente.

Las demandas derivadas de la garantía sólo podrán presentarse dentro del periodo de garantía exhibiendo el comprobante de compra original. Le rogamos, por ello, que conserve el comprobante de compra original. El periodo de garantía no se verá prolongado por ningún tipo de reparación realizada con motivo de la garantía, la garantía legal o como gesto de buena voluntad. Esto se aplica también a las piezas sustituidas o reparadas.

Por favor, dirija sus quejas primero a la línea telefónica del servicio de atención al cliente que se indica a continuación o póngase en contacto con nosotros por correo electrónico. Si el caso está cubierto por la garantía, a nuestra elección, repararemos o cambiaremos gratuitamente el artículo o le restituiremos el precio de compra del mismo. De la garantía no se derivan otros derechos.

Esta garantía no limitará sus derechos legales, especialmente los derechos de garantía frente al vendedor correspondiente.

IAN: 366888\_2101

**ES** Servicio España

Tel.: 902 59 99 22  
(0,08 EUR/Min.  
+ 0,11 EUR/llamada  
(tarifa normal))  
(0,05 EUR/Min.  
+ 0,11 EUR/llamada  
(tarifa reducida))

E-Mail: [deltasport@lidl.es](mailto:deltasport@lidl.es)

Hjertelig tillykke!

Du har valgt at købe et kvalitetsprodukt. Lær produktet at kende, inden du bruger det første gang.



### **Det gør du ved at læse nedenstående brugervejledning omhyggeligt.**

Brug kun produktet som beskrevet og til de angivne anvendelsesområder. Opbevar denne brugervejledning et sikkert sted. Udlever også alle dokumenter, hvis produktet videregives til en tredjepart.

## **Leveringsomfang (fig. A)**

- 1 x kasseapparat, 3 dele (1-3)
- 1 x kortlæser inkl.
  - 2 x batteri (1,5 V  $\equiv$  LR44) (4)
- 1 x kreditkort (5)
- 1 x scanner inkl. 2 x batteri (1,5 V  $\equiv$  LR44) (6)
- 8 x legepenge (7)
- 2 x batteri (1,5 V  $\equiv$  LR03, AAA) (8)
- 4 x skrue, kort (9)
- 2 x skrue, lang (10)
- 1 x brugervejledning

## **Tekniske data**

Strømforsyning, batteri:

1,5 V  $\equiv$  LR44

1,5 V  $\equiv$  LR03, AAA

$\equiv$  Symbol for jævnspænding



Fremstillingsdato (måned/år):

07/2021



Hermed erklærer Delta-Sport Handelskontor GmbH, at denne artikel er i overensstemmelse med følgende grundlæggende krav og de øvrige gældende bestemmelser:

2009/48/EF - legetøjsdirektiv

2014/30/EU - EMC-direktiv

2011/65/EU - RoHS-direktiv

## **Bestemmelsesmæssig brug**

Denne artikel er legetøj beregnet til børn fra 3 år til privat brug.



## **Sikkerhedsanvisninger**

- Advarsel. Ikke egnet til børn under 36 måneder. Kvælningsfare. Små dele.
- Børn må kun lege med artiklen under opsyn af voksne.
- Advarsel. Alle emballerings-/monteringsmaterialer og „SUPER DRY“-posen (tørremiddel) er ikke en del af legetøjet, og skal af sikkerhedsgrunde altid fjernes, inden artiklen gives til børnene til at lege med.
- Advarsel. Tørremidlet indeholder calciumchloride (CAS 10043-52-4). Opbevares utilgængeligt for børn.
- Kontroller artiklen for skader og slitage inden hver brug. Artiklen må kun anvendes i fejlfri stand!
- Anvend kun følgende batteritype: LR44 og LR03.



## **Advarsler angående batterier!**

- Tag batterierne ud, når de er brugt op, eller når artiklen ikke skal anvendes i længere tid.
- Brug ikke forskellige batteri-typer, -mærker, nye og brugte batterier eller batterier med forskellig kapacitet sammen, da disse kan lække og dermed forårsage skader.
- Vær opmærksom på polariteten (+/-) ved isætning.
- Skift alle batterierne samtidig, og bortskaf de gamle batterier ifølge forskrifterne.
- Advarsel! Batterier må ikke oplades eller genaktiveres på anden måde, må ikke skilles ad, ikke udsættes for åben ild eller kortsluttes.
- Opbevar altid batterier utilgængeligt for børn.
- Anvend ikke genopladelige batterier!
- Rengøring og almindelig vedligeholdelse må ikke udføres af børn uden opsyn.
- Rengør om nødvendigt og inden isætning batteriets og apparatets kontakter.

- Udsæt ikke batterierne for ekstreme forhold (f.eks. varmelegemer eller direkte sollys). Dette vil medføre øget risiko for lækage.
- Batterier kan være livsfarlige at sluges. Derfor skal batterier opbevares utilgængeligt for småbørn. Hvis et batteri bliver slugt, skal man straks søge lægehjælp.

### **Fare!**

- Beskadigede eller utætte batterier skal håndteres yderst forsigtigt og omgående bortskaffes ifølge forskrifterne. Bær handsker imens.
- Hvis du kommer i kontakt med batterisyre, skal det berørte sted vaskes med vand og sæbe. Hvis der kommer batterisyre i øjet, skyl med vand, og søg omgående lægehjælp!
- Tilslutningsklemmerne må ikke kortsluttes.

## Isætning af batterier i kasseapparatet (fig. B)

### **ADVARSEL! Overhold følgende anvisninger for at undgå mekaniske og elektriske skader.**

Sæt de medfølgende batterier (8) i, inden kasseapparatet (1) anvendes første gang.

#### Isætning af batterier

1. Løsn skruen (1a) i batteridækslet (1b) med en egnet skruetrækker (medfølger ikke ved levering).
2. Fjern batteridækslet, og læg forsigtigt batterierne i batterirummet (1c). Batterierne skal være helt inde i batterirummet.

**Bemærk:** Vær opmærksom på batteriernes plus-/minuspoler og på korrekt isætning.

3. Skru batteridækslet fast igen.

## Udskiftning af batterier i kasseapparatet

Hvis batterierne ikke længere virker, kan du skifte dem som beskrevet for isætning. Tag batterierne i artiklen ud, før du sætter de nye batterier i.

## Udskiftning af batterier i kortlæseren og scanneren (fig. C/D)

Hvis de isatte batterier ikke længere virker, kan du skifte dem.

1. Løsn skruen (4a) hhv. (6a) i batteridækslet (4b) hhv. (6b) med en egnet skruetrækker (medfølger ikke ved levering).
2. Fjern det pågældende batteridæksel, og læg forsigtigt et nyt batteri i batterirummet (4c) hhv. (6c). Batterierne skal være helt inde i batterirummet.

**Bemærk:** Vær opmærksom på batteriernes plus-/minuspoler og på korrekt isætning.

3. Skru det pågældende batteridæksel fast igen.

## Opstilling

Saml kasseapparatet (1-3), som vist i fig. B.

## Funktioner (fig. E)

- Tryk på felterne (1e) for at afspille toner.

### Brug af lommeregner

- Tryk på knapperne (1d) for at bruge lommeregneren.

### Brug af kortlæser

- Fjern beskyttelsesfilmen ved batteridækslet inden første brug af kortlæseren (4).
- Træk kreditkortet (5) igennem kortlæseren for at afspille en tone.
- Tryk på tasterne (4d) for at afspille toner.

## Brug af scanner

- Fjern beskyttelsesfilmen ved batteridækslet inden første brug af scanneren (6).
- Tryk på knappen (6d) for at afspille en tone og aktivere lyset.

## Opbevaring, rengøring

Opbevar altid artiklen tør, ren, uden batterier og ved stuetemperatur, når den ikke er i brug. Tør den kun af med en tør rengøringsklud. VIGTIGT! Må aldrig rengøres med skrappe rengøringsmidler.

## Henvisninger vedr. bortskaffelse



Med henblik på at beskytte miljøet bedst muligt, er det vigtigt, at du ikke smider dit produkt ud sammen med husholdningsaffaldet, når det ikke længere kan anvendes, men i stedet sørger for at bortskaffe det på en forsvarlig måde. For at få oplysninger om genbrugsstationer og deres åbningstider, bedes du kontakte deres ansvarlige administration.

Defekte eller brugte batterier, genopladelige eller ej, skal genbruges i overensstemmelse med direktiv 2006/66/EF samt alle ændringer heraf. Du skal indlevere batterierne, genopladelige eller ej, og/eller produktet hos de genbrugsstationer, der findes i dit lokalområde. Emballagematerialer som f.eks. plasticposer er ikke beregnede til børn. Opbevar emballagematerialet utilgængeligt for børn.



Miljøskader på grund af ukorrekt bortskaffelse af batterierne, genopladelige eller ej! Batterier, genopladelige eller ej, må ikke bortskaffes sammen med husholdningsaffaldet. De kan indeholde giftige tungmetaller, og er derfor underlagt den samme håndtering som farligt affald. Tungmetallernes kemiske symboler er som følger: Cd = cadmium, Hg = kviksølv, Pb = bly. Indlever derfor de brugte batterier, genopladelige eller ej, på en af de kommunale genbrugsstationer.



Bortskaf produktet og emballagematerialerne miljørigtigt.



Vær opmærksom på emballagematerialernes mærkning under affaldssorteringen. Disse er markeret med forkortelser (a) og tal (b), der har følgende betydning: 1-7: Kunststoffer/20-22: Papir og pap/80-98: Kompositmaterialer.

Produktet og emballagematerialerne kan genbruges, hvorfor du bedes bortskaffe dem separat for at opnå en bedre affaldshåndtering. Triman-logoet er kun gældende for Frankrig. De forskellige bortskaffelsesmuligheder, der eksisterer for det udtjente produkt, kan du få mere information om hos kommune- eller byforvaltningen.

## Oplysninger om garanti og servicehåndtering

Varen er fremstillet med største omhu og under løbende kontrol. DELTA-SPORT HANDELSKONTOR GmbH yder private slutkunder tre års garanti på varen fra købsdato (Garantifrist) i henhold til følgende bestemmelser. Garantien gælder kun for materiale- og fremstillingsfejl. Garantien omfatter ikke dele, der er udsat for normal slid og derfor skal betragtes som sliddele (f.eks. batterier) og ikke skrøbelige dele, f.eks. kontakter, genopladelige batterier eller dele, der er fremstillet af glas.

Garantien kan ikke gøres gældende, hvis varen er blevet anvendt ukorrekt eller uagtsomt eller til andre formål end det tilsigtede eller i det tilsigtede omfang. Garantien bortfalder ligeledes ved manglende overholdelse af anvisningerne i betjeningsvejledningen. Kunden skal kunne påvise, at der er tale om materiale- eller fremstillingsfejl og ikke fejl som følge af ovenstående omstændigheder.

Garantien kan kun gøres gældende i garanti-perioden mod fremvisning af original kvittering. Gem derfor den originale kvittering. Garantiperioden forlænges ikke i tilfælde af reparation i henhold til garantien, den lovpligtige garanti eller pr. kulance. Dette gælder også for udskiftede og reparerede dele.

I tilfælde af klager er det muligt at kontakte nedenstående servicelinje eller kontakte os pr. e-mail. Ved garantisager vil vi efter eget skøn reparere varen uden beregning, ombytte varen eller refundere købsprisen. Der er ingen yderligere rettigheder under garantien.

Dine lovmæssige rettigheder, herunder navnlig garantikrav over for sælger, indskrænkes ikke som følge af denne garanti.

IAN: 366888\_2101



Service Danmark

Tel.: 32 710005

E-Mail: [deltasport@lidl.dk](mailto:deltasport@lidl.dk)

**DELTA-SPORT HANDELSKONTOR GMBH**

Wragekamp 6 • DE-22397 Hamburg  
GERMANY



07/2021

Delta-Sport-Nr.: KK-9228

---

07.05.2021 / PM 12:12

IAN 366888\_2101

