

OWIM GmbH & Co. KG

Stiftsbergstraße 1
74167 Neckarsulm
GERMANY

Model No.: HG11023A / HG11023B

Version: 12/2023

IAN 445255_2307





POP-UP-CAMPINGZELT FÜR 2 PERSONEN

DE AT CH

POP-UP-CAMPINGZELT FÜR 2 PERSONEN

Bedienungs- und Sicherheitshinweise

FR CH

TENTE POP-UP 2 PERSONNES

Instructions d'utilisation et consignes de sécurité

IT CH

TENDA DA CAMPEGGIO POP-UP PER 2 PERSONE

Indicazioni per l'uso e per la sicurezza

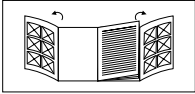

DE/AT/CH	Bedienungs- und Sicherheitshinweise	Seite	5
FR/CH	Instructions d'utilisation et consignes de sécurité	Page	9
IT/CH	Indicazioni per l'uso e per la sicurezza	Pagina	13

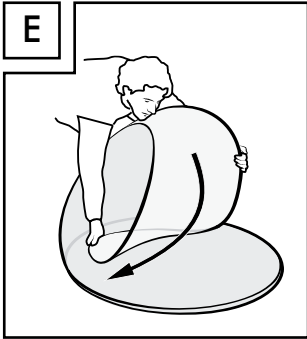
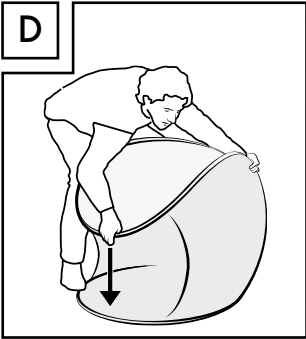
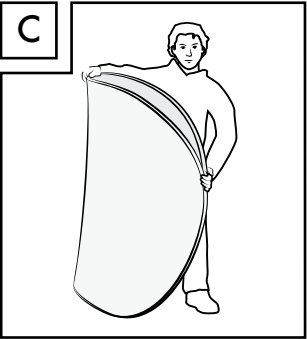
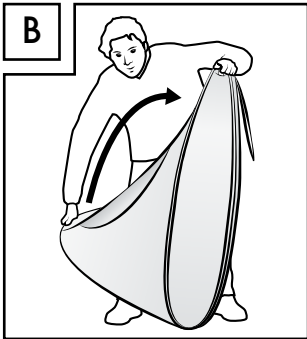
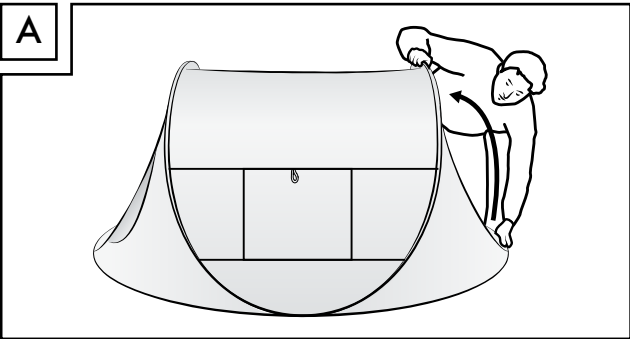
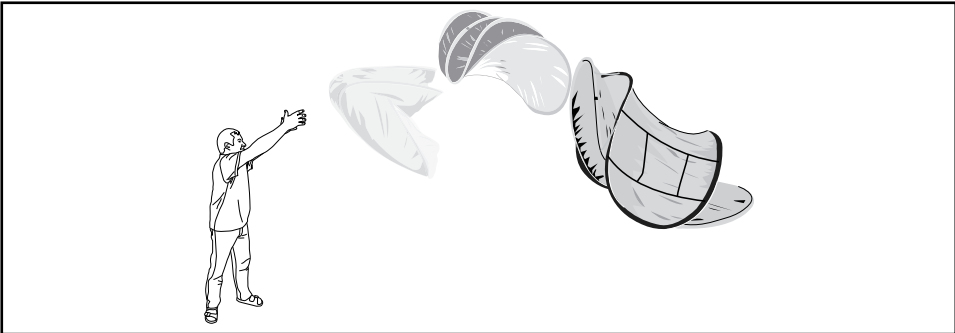
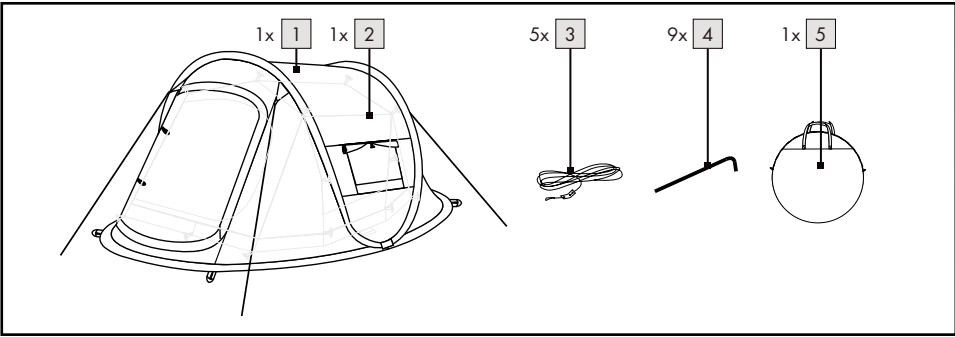

DE

AT

CH

**WICHTIG, FÜR SPÄTERE
BEZUGNAHME AUFBEWAHREN:
SORGFÄLTIG LESEN!**

FR

CH

**IMPORTANT, À CONSERVER
POUR CONSULTATION
ULTÉRIEURE : À LIRE
ATTENTIVEMENT !**

IT

CH

**IMPORTANTE! LEGGERE
ATTENTAMENTE E CONSERVARE
PER FUTURO RIFERIMENTO.**

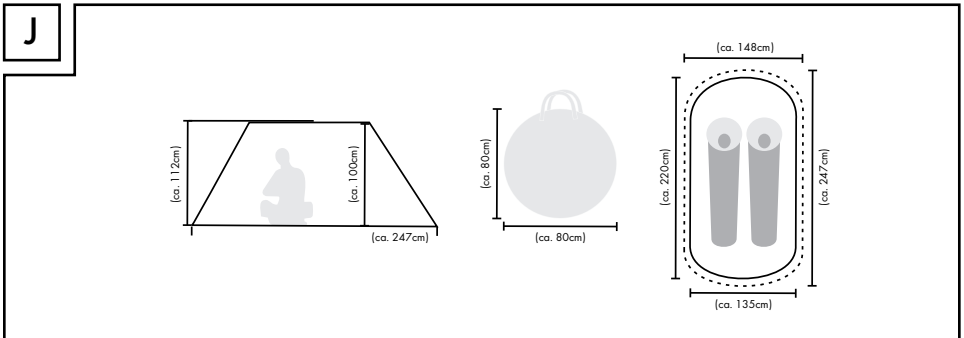
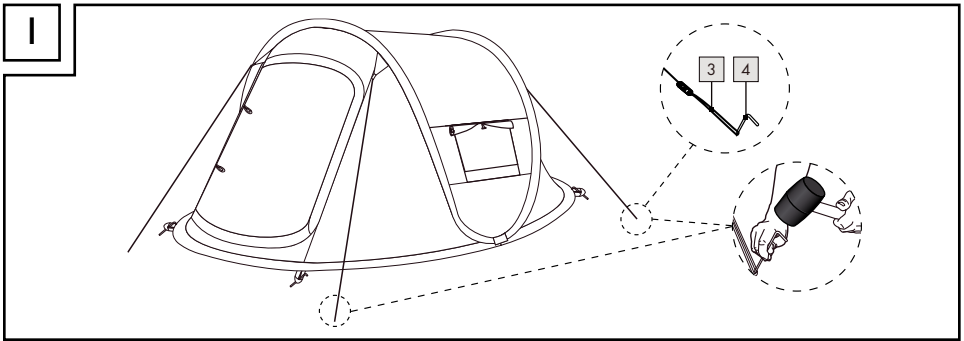
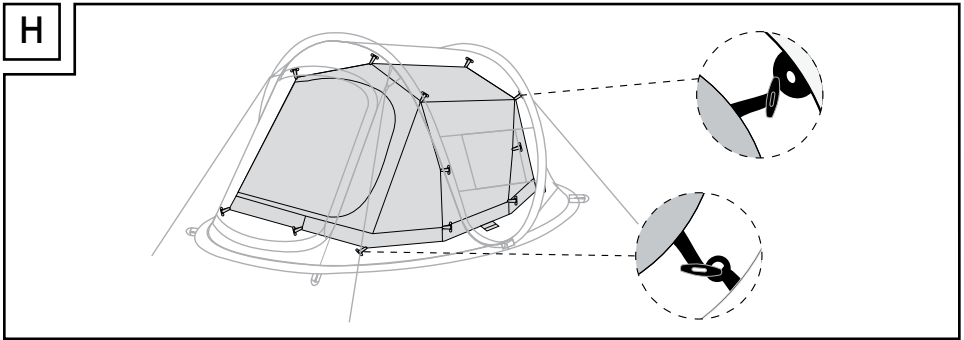
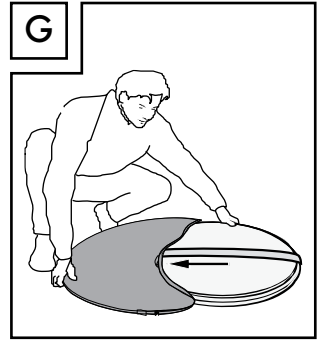
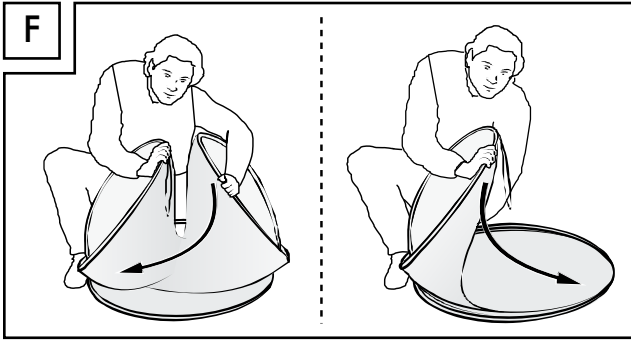

Legende der verwendeten Piktogramme



Sicherheitshinweise



Handlungsanweisungen

POP-UP-CAMPINGZELT FÜR 2 PERSONEN

● Einleitung



Wir beglückwünschen Sie zum Kauf Ihres neuen Produkts. Sie haben sich damit für ein hochwertiges Produkt entschieden. Machen Sie sich vor der ersten Inbetriebnahme mit dem Produkt vertraut. Lesen Sie hierzu aufmerksam die nachfolgende Bedienungsanleitung und die Sicherheitshinweise. Benutzen Sie das Produkt nur wie beschrieben und für die angegebenen Einsatzbereiche. Bewahren Sie diese Anleitung an einem sicheren Ort auf. Händigen Sie alle Unterlagen bei Weitergabe des Produktes an Dritte mit aus.

● Bestimmungsgemäße Verwendung

Dieses Produkt ist als Unterkunft auf Reisen und zum Campen geeignet. Das Produkt ist nicht für den gewerblichen Einsatz bestimmt. Für gelegentliche Sommerwochenenden bei überwiegend schönem Wetter.

● Teilebeschreibung

- 1 Außenzelt
- 2 Innenzelt
- 3 Abspannleine
- 4 Hering
- 5 Tragetasche

● Technische Daten

Maße: ca. 148 x 112 x 247cm
(B x H x T)

Wassersäule : 2000 mm

Maße für Aufbau: siehe Abb. J



Sicherheitshinweise

VOR GEBRAUCH BITTE DIE
AUFBAUANLEITUNG LESEN!
AUFBAUANLEITUNG BITTE SORGFÄLTIG
AUFBEWAHREN!

VORSICHT! VERLETZUNGSGEFAHR!

Stellen Sie sicher, dass alle Teile unbeschädigt und sachgerecht montiert sind. Bei unsachgemäßem Aufbau besteht Verletzungsgefahr. Beschädigte Teile können die Sicherheit und Funktion beeinflussen.

VORSICHT! Lassen Sie Kinder nicht

unbeaufsichtigt! Das Produkt ist kein Kletter- oder Spielgerät! Stellen Sie sicher, dass Personen, insbesondere Kinder, nicht auf das Produkt klettern bzw. sich nicht an das Produkt anlehnen. Das Produkt könnte aus dem Gleichgewicht kommen und umkippen. Verletzungen und/oder Beschädigungen können die Folgen sein.

VORSICHT! VERLETZUNGSGEFAHR!

Bauen Sie das Produkt keinesfalls bei starkem Wind auf bzw. ab.

- Wählen Sie einen möglichst festen, ebenerdigen Untergrund als Standplatz.
- Sandige Oberflächen reduzieren die Stabilität. Achten Sie auf einen Untergrund, der festen Halt für die Heringe bietet.
- Schlagen Sie die Heringe nie mit Gewalt in den Boden! Ggf. Abspannungen mit Hilfe einer Schlaufe verlängern und den Hering an einem anderen Ort platzieren.
- Kontrollieren Sie regelmäßig die Unversehrtheit aller Verbindungsstellen, und überprüfen Sie Abspannungen und den festen Sitz der Heringe.
- Eine falsche Reihenfolge des Aufbaus könnte einen Schaden am Zelt hervorrufen. Eine Haftung jeglicher Art ist ausgeschlossen.

⚠ VORSICHT! VERGIFTUNGSGEFAHR UND GEFAHR DER

SACHBESCHÄDIGUNG! Entzünden Sie kein Feuer innerhalb des Produkts und halten Sie es von Wärmequellen fern.

- Vorsorgliche Maßnahmen gegen Brände sind auf einem eingenähten Etikett im Innenraum des Zeltes angebracht. Es wird empfohlen, dieses Etikett nicht zu entfernen.
- Machen Sie sich zudem mit den Brandschutzbestimmungen vor Ort (z. B. Campingplatz, Zeltplatz) vertraut.
- Stellen Sie sicher, dass die Lüftungsöffnungen (auch am Eingang) ständig geöffnet sind, um Erstickungsgefahr zu vermeiden.
- Halten Sie den Ausgang frei! Stellen Sie den Ausgang nicht mit Gegenständen zu.

⚠ WARNUNG! ERSTICKUNGSGEFAHR!

Bei mangelnder Belüftung des Zeltinneren besteht die Gefahr des Ersticken.

- Bei Verwendung von Gas oder anderen Verbrennungsgeräten ist eine zusätzliche Belüftung erforderlich.

● Vorsichtsmaßregeln gegen Feuer

Zum sicheren Campen sind folgende Regeln des gesunden Menschenverstandes zu befolgen:

- Keine eingeschalteten elektronischen Geräte in der Nähe der Wände, des Daches oder der Vorhänge aufstellen.
- Immer die Sicherheitsinstruktionen für diese Geräte beachten.
- Niemals Kindern erlauben, in der Nähe von eingeschalteten Geräten zu spielen.
- Lassen Sie die Durchgänge frei. Stellen Sie die Ausgänge nicht mit Gegenständen zu.
- Erkundigen Sie sich nach den Einrichtungen und Vorkehrungen gegen Feuer auf dem Gelände.

Beachten Sie Wetter und Witterungseinflüsse

- Bedenken Sie bei der Wahl des Standplatzes immer die örtlichen Gegebenheiten bzw. wie sich diese eventuell verändern könnten. Liegt die Stelle so, dass sie bei Regen nicht zum See wird? Berücksichtigen Sie eventuell ansteigende Flüsse und Gezeiten.
- Schützen Sie das Produkt vor starkem Wind und Sturm. Platzieren Sie das Produkt möglichst an einer windgeschützten Stelle.
- Tauschen Sie vor starkem Wind die normalen Zelttheringe gegen spezielle Sturmtheringe. Informieren Sie sich über sinnvolle Ergänzungsprodukte im Fachhandel.
- Bauen Sie das Zelt vor starkem Schneefall oder Sturm ab.
- Entfernen Sie Schnee vom Produkt. Andernfalls kann das Produkt unter dem Gewicht zusammenbrechen.
- Stellen Sie das Zelt nicht zu straff auf, da es sich sonst wechselnden Wetterbedingungen nicht anpassen und beschädigt werden kann.
- Reißverschlüsse sind Verschleißteile und fallen nicht unter die Garantiebedingungen.
- Das Polyestermaterial des Zeltes ist aus wasserabweisendem Material.
- Es ist möglich, dass das Zelt durch den ersten Regen nicht vollständig wasserdicht ist. Durch die Nässe ziehen sich aber die Fäden des Zeltes zusammen und so wird das Zelt nach einer kurzen Zeit wasserdicht.
- Bei Feuchtigkeit und Regen dehnen sich Zeltgewebe unterschiedlich stark aus und machen das Nachspannen der Abspannleinen erforderlich. Wenn sich das Material während des Trocknens wieder strafft, müssen die Abspannleinen rechtzeitig wieder gelockert werden.
- Verwenden Sie kein Insektenspray im oder auf dem Zelt.
- Kleine, undichte Stellen an den Nähten können mit einem Nahtspray behoben werden und für die Zelthaut kann ein Imprägnierspray verwendet werden.

● Aufbau

Achten Sie darauf, dass das Produkt nur von fachkundigen Personen auf- bzw. abgebaut wird.

● Zelt aufbauen

ACHTUNG: Bitte beachten Sie, dass das Gestänge unter Spannung steht und immer in die natürliche Form des Zeltes springt. Passen Sie auf, dass die Spannkraft Ihnen keinen Schaden zufügt.

- Entfernen Sie das Gummiband und werfen Sie das Produkt von sich weg in die Luft.
- Befestigen Sie die Befestigungshaken des Innenzeltes **2** an den Plastikschlaufen auf der Rückseite des Außenzeltes **1** (siehe Abb. H).
- Stellen Sie das Zelt mit den Abspannleinen **3** und den Heringen **4** auf (siehe Abb. I).

● Zelt abbauen

- Greifen Sie die Mittelpunkte der oberen Schlaufen in einer Hand und ziehen Sie die Mittelpunkte der unteren Schlaufen hinzu. Starten Sie am hinteren Ende des Zeltes, damit die Luft vorne durch den Eingang vollständig entweichen kann (siehe Abb. A-B).
- Halten Sie das Zelt hochkant und halten Sie alle 4 Schlaufen dabei in einer Hand (siehe Abb. C).
- Drücken Sie die Spitze des oberen Bogens in Richtung Boden und drehen Sie diese in Richtung Mitte. Drücken Sie die neuen Schlaufen mit einer Hand nach unten, während die andere Hand immer noch die 4 Schlaufen zusammenhält (siehe Abb. D-E).
- Neue Schlaufen bilden sich, während Sie weiterhin nach unten drücken. Lösen Sie den Griff der Hand, die die 4 Schlaufen zusammenhält und schieben Sie alle Bögen ineinander (siehe Abb. F).
- Ordnen Sie alle Bögen übereinander und sichern Sie diese mit dem Gummiband (siehe Abb. G). Sie können jetzt das Zelt in der dazugehörigen Tasche verstauen.

● Reinigung und Pflege

⚠ VORSICHT! Waschen Sie das Zelt niemals in einer Waschmaschine. Andernfalls kann die Wasserdichtigkeit negativ beeinflusst werden.

⚠ VORSICHT! Benutzen Sie niemals Benzin, Lösungsmittel oder andere Reinigungsmittel. Andernfalls drohen Beschädigungen des Produkts.

In allen synthetischen Zelten kann es zu Kondensbildung kommen; lüften Sie also so häufig wie möglich, um den Effekt abzuschwächen.

- Verwenden Sie für die Reinigung und für die Flecken nur ein Reinigungsmittel, welches speziell für das Polyester-Zelt geeignet ist.
- Entfernen Sie Schmutz vom Außenzelt **1** mit einem weichen Schwamm und klarem Wasser.
- Lassen Sie alle Teile gründlich trocknen, bevor Sie das Produkt wieder verpacken. Dies beugt Schimmel, Geruch und Verfärbungen vor.
- Sprühen Sie die Reißverschlüsse mit Silikonspray ein, wenn diese beim Öffnen oder Schließen haken.

● Entsorgung

Die Verpackung besteht aus umweltfreundlichen Materialien, die Sie über die örtlichen Recyclingstellen entsorgen können. Möglichkeiten zur Entsorgung des ausgedienten Produkts erfahren Sie bei Ihrer Gemeinde- oder Stadtverwaltung.

● Garantie

Das Produkt wurde nach strengen Qualitätsrichtlinien hergestellt und vor der Auslieferung sorgfältig geprüft. Im Falle von Material- oder Herstellungsfehlern haben Sie gegenüber dem Verkäufer des Produkts gesetzliche Rechte. Ihre gesetzlichen Rechte werden in keiner Weise durch unsere unten aufgeführte Garantie eingeschränkt.

Die Garantie für dieses Produkt beträgt 3 Jahre ab Kaufdatum. Die Garantiezeit beginnt mit dem Kaufdatum. Bewahren Sie den Originalkaufbeleg an einem sicheren Ort auf, da dieses Dokument als Nachweis des Kaufs erforderlich ist.

Alle Schäden oder Mängel, die bereits zum Zeitpunkt des Kaufs vorhanden sind, müssen unverzüglich nach dem Auspacken des Produkts gemeldet werden.

Sollte das Produkt innerhalb von 3 Jahren ab Kaufdatum einen Material- oder Herstellungsfehler aufweisen, werden wir es – nach unserer Wahl – kostenlos für Sie reparieren oder ersetzen.

Die Garantiezeit verlängert sich durch einen stattgegebenen Gewährleistungsanspruch nicht.

Dies gilt auch für ersetzte und reparierte Teile.

Diese Garantie erlischt, wenn das Produkt beschädigt oder unsachgemäß verwendet oder gewartet wurde.

Die Garantie deckt Material- und Herstellungsfehler ab. Diese Garantie erstreckt sich weder auf Produktteile, die normalem Verschleiß unterliegen, und somit als Verschleißteile gelten (z. B. Batterien, Akkus, Schläuche, Farbpatronen), noch auf Schäden an zerbrechlichen Teilen, z. B. Schalter oder Teile aus Glas.

● Abwicklung im Garantiefall

Um eine schnelle Bearbeitung Ihres Anliegens zu gewährleisten, folgen Sie bitte den folgenden Hinweisen:

Bitte halten Sie für alle Anfragen den Kassenschein und die Artikelnummer (IAN 445255_2307) als Nachweis für den Kauf bereit.

Die Artikelnummer entnehmen Sie bitte dem Typenschild, einer Gravur, auf dem Titelblatt Ihrer Bedienungsanleitung (unten links) oder als Aufkleber auf der Rück- oder Unterseite des Produkts.

Sollten Funktionsfehler oder sonstige Mängel auftreten, kontaktieren Sie zunächst die nachfolgend benannte Serviceabteilung telefonisch oder per E-Mail.

Ein als defekt erfasstes Produkt können Sie dann unter Beifügung des Kaufbelegs (Kassenschein) und der Angabe, worin der Mangel besteht und wann er aufgetreten ist, für Sie portofrei an die Ihnen mitgeteilte Service-Anschrift übersenden.

● Service

DE **Service Deutschland**

Tel.: 0800 5435 111

E-Mail: owim@lidl.de

AT **Service Österreich**

Tel.: 0800 292726

E-Mail: owim@lidl.at

CH **Service Schweiz**

Tel.: 0800562153

E-Mail: owim@lidl.ch

Liste des pictogrammes utilisés



Informations de sécurité



Instructions d'utilisation

TENTE POP-UP 2 PERSONNES

● Introduction



Nous vous félicitons pour l'achat de votre nouveau produit. Vous avez opté pour un produit de grande qualité. Avant la première mise en service, vous devez vous familiariser avec toutes les fonctions du produit. Veuillez lire attentivement le mode d'emploi ci-dessous et les consignes de sécurité. N'utilisez le produit que pour l'usage décrit et les domaines d'application cités. Conserver ces instructions dans un lieu sûr. Si vous donnez le produit à des tiers, remettez-leur également la totalité des documents.

● Utilisation correcte

Ce produit est destiné à l'hébergement en voyage ou en camping. Le produit n'est pas destiné à un usage commercial.

Pour les week-ends d'été occasionnels en camping par beau temps principalement.

● Description des pièces

- 1 Tente extérieure
- 2 Tente intérieure
- 3 Cordon d'attache
- 4 Sardine
- 5 Sac de transport

● Caractéristiques techniques

Dimensions : env. 148 x 112 x 247 cm
(L x l x H)

Tête hydrostatique  : 2000 mm

Dimensions pour l'installation : voir Fig. J



Consignes de sécurité

VEUILLEZ LIRE LES INSTRUCTIONS D'ASSEMBLAGE AVANT D'UTILISER LE PRODUIT ! CONSERVEZ CES INSTRUCTIONS D'ASSEMBLAGE DANS UN ENDROIT SÛR !

MISE EN GARDE ! RISQUE DE BLESSURE !

Assurez-vous que toutes les pièces sont intactes et qu'elles ont été assemblées correctement. Un risque de blessure existe en cas d'assemblage incorrect. Les pièces endommagées peuvent avoir effet sur la sécurité et le fonctionnement.

 **ATTENTION !** Ne laissez pas des enfants sans surveillance. Ce produit n'est pas une structure pour l'escalade ou un jouet. Veillez à ce que personne ne grimpe ou ne s'appuie sur le produit, en particulier les enfants. Le produit pourrait se déséquilibrer et se renverser. Ceci peut entraîner des blessures et/ou des dommages.

ATTENTION ! RISQUE DE BLESSURE !

- N'assemblez jamais le produit dans des conditions de vent fort.
- Choisissez un terrain aussi plat et ferme que possible pour ériger votre tente.
 - Les surfaces sablonneuses réduisent la stabilité de la tente. Veillez à ce que les sardines puissent être enfoncées fermement dans le sol.
 - N'enfoncez jamais les sardines dans le sol en forçant ! Le cas échéant, les cordons d'attache peuvent uniquement être tendus à l'aide d'un arceau et la sardine peut être positionnée à un autre endroit.
 - Les points de raccord et les cordons d'attache doivent régulièrement être vérifiés, ainsi que la fermeté des sardines dans le sol.
 - Si la tente est montée sans respecter les consignes, elle risque de s'endommager. Toute responsabilité est exclue dans un tel cas.

⚠ MISE EN GARDE ! RISQUE D'EMPOISONNEMENT ET DE

DOMMAGES MATÉRIELS ! N'allumez pas de feu à l'intérieur du produit et tenez-le éloigné des sources de chaleur.

- Les mesures de précaution concernant les incendies sont indiquées sur une étiquette cousue à l'intérieur de la tente. Il est conseillé de ne pas enlever cette étiquette.
- Veuillez vous familiariser avec la réglementation locale relative à la protection contre les incendies (par exemple camping, emplacement pour tente).
- Veillez à ce que les ouvertures de ventilation (y compris la porte extérieure) soient toujours ouvertes afin d'éviter l'asphyxie.
- Laissez la sortie libre ! Ne bloquez pas la sortie avec des objets.

⚠ AVERTISSEMENT ! RISQUE D'ÉTOUFFEMENT !

Si l'intérieur de la tente n'est pas suffisamment ventilé, il y a un risque de suffocation.

- Une ventilation supplémentaire est nécessaire en cas d'utilisation d'appareils au gaz ou d'autres appareils de combustion.

● Précautions contre les incendies

Campez en toute sécurité. Suivez ces règles de bon sens :

- Ne placez pas d'appareils chauds près des parois, du toit ou des rideaux.
- Respectez toujours les consignes de sécurité de ces appareils.
- Ne laissez jamais les enfants jouer à proximité d'appareils chauds.
- Gardez les sorties dégagées. Ne bloquez pas la sortie avec des objets.
- Assurez-vous de connaître les dispositions prises sur le site en matière de prévention des incendies.

Remarque sur les effets de la météo et du climat

- Lorsque vous choisissez l'emplacement de votre tente, vous devez toujours tenir compte de la situation locale et de son évolution possible. Le terrain se transformera-t-il en lac s'il pleut ? Tenez compte des rivières en crue et des marées montantes.
- Protégez le produit contre les vents violents et les tempêtes. Placez le produit à l'abri du vent si possible.
- Si un vent fort est prévu, remplacez les sardines normales par des sardines spéciales pour les tempêtes. Vous trouverez des informations sur les produits complémentaires utiles dans les magasins spécialisés.
- La tente doit être démontée avant de fortes chutes de neige ou une tempête.
- Enlevez la neige directement de la tente. Sinon, le produit risque de s'effondrer sous le poids.
- Veillez à ce que la tente ne soit pas trop tendue lorsqu'elle est montée, sinon elle ne pourra pas s'adapter à des conditions météo changeantes et risque de s'endommager.
- Les fermetures à zip sont des pièces d'usure et ne sont pas couvertes par les conditions de garantie.
- Le polyester de la tente est composé d'un matériau hydrofuge.
- Lors de la première pluie, il est possible que la tente ne soit pas complètement étanche. Cependant, les fils de la tente se contractent lorsqu'ils sont exposés à l'eau, de sorte qu'après un court laps de temps, la tente devient étanche.
- Sous l'effet de l'humidité et de la pluie, les toiles de tente se dilatent plus ou moins et il est nécessaire d'adapter la longueur des haubans. Si la toile se tend à nouveau pendant le séchage, les haubans doivent être desserrés à temps.
- N'utilisez pas de bombe insecticide à l'intérieur de la tente ou sur celle-ci.

- Les petits trous au niveau des coutures peuvent être réparés à l'aide d'une colle aérosol pour tissus et une bombe d'imperméabilisant peut être utilisée sur le tissu de la tente.

● **Assemblage**

Assurez-vous que le produit est uniquement monté ou démonté par une personne compétente.

● **Montage de la tente**

ATTENTION : Veuillez noter que les arceaux sont sous tension et prennent la forme de la tente tout seuls. Attention à ce que le mouvement brusque des arceaux n'entraîne pas de blessures.

- Retirez l'élastique et lancez le produit en l'air à une certaine distance.
- Attachez les crochets de fixation de la tente intérieure [2] aux boucles en plastique situées au dos de la tente extérieure [1] (voir Fig. H).
- Montez la tente avec les haubans [3] et les sardines [4] (voir Fig. I).

● **Démontage de la tente**

- Saisissez le centre des arceaux supérieurs d'une main et tirez les points centraux des arceaux inférieurs jusqu'à eux. Commencez par l'arrière de la tente pour permettre à l'air de s'échapper entièrement à travers l'ouverture avant (voir Fig. A-B).
- Tenez la tente à la verticale et tenez les 4 arceaux d'une main (voir Fig. C).
- Poussez le haut de l'arceau supérieur vers le sol et enrroulez-le au milieu. Poussez les nouveaux arceaux vers le bas avec une main tandis que l'autre main continue à maintenir les 4 arceaux ensemble (voir Fig. D-E).
- De nouveaux cerceaux se formeront au fur et à mesure que vous continuerez à pousser vers le bas. Desserrez la main qui tient les 4 arceaux ensemble et faites glisser tous les arceaux les uns dans les autres (voir Fig. F).
- Disposez tous les arceaux les uns sur les autres et fixez-les avec l'élastique (voir Fig. G). Vous pouvez maintenant ranger la tente dans son sac.

● **Nettoyage et entretien**

⚠ MISE EN GARDE ! Ne lavez jamais la tente dans une machine à laver. Dans le cas contraire, le produit pourrait perdre une partie de sa capacité à empêcher l'eau de pénétrer dans la tente.

⚠ ATTENTION ! N'utilisez jamais d'essence, de solvant ou d'autres produits de nettoyage. Sinon, vous risquez d'endommager le produit.

De la condensation peut se former sur les tentes synthétiques, vous devez donc aérer la tente aussi souvent que possible pour éviter que cela ne se produise.

- Pour nettoyer la tente et en éliminer les taches, utilisez uniquement un produit de nettoyage spécialement prévu pour le nettoyage des tentes en polyester.
- Retirez la saleté de la tente extérieure [1] à l'aide d'une éponge douce et d'eau propre.
- Laissez toutes les parties du produit bien sécher avant de le ranger. Ceci évitera la prolifération de moisissures, de mauvaises odeurs et la décoloration du produit.
- Si la fermeture à zip est difficile à ouvrir ou fermer, pulvérisez du lubrifiant silicone dessus.

● **Mise au rebut**

L'emballage se compose de matières recyclables pouvant être mises au rebut dans les déchetteries locales.

Votre mairie ou votre municipalité vous renseigneront sur les possibilités de mise au rebut des produits usagés.

● **Garantie**

Le produit a été fabriqué selon des critères de qualité stricts, et contrôlé consciencieusement avant sa livraison. En cas de défaut de matériau ou de fabrication, vous avez des droits légaux vis-à-vis du vendeur du produit. Vos droits légaux ne sont en aucun cas limités par notre garantie mentionnée ci-dessous.

La garantie de ce produit est de 3 ans à partir de la date d'achat. La période de garantie commence à la date d'achat. Conservez l'original de la preuve d'achat dans un endroit sûr car ce document est nécessaire pour prouver l'achat. Tout dommage ou défaut déjà présent au moment de l'achat doit être signalé immédiatement après le déballage du produit.

Si le produit présente un défaut de matériau ou de fabrication dans les 3 ans qui suivent la date d'achat, nous le réparerons ou le remplacerons - à notre choix - gratuitement pour vous. La période de garantie n'est pas prolongée par une demande de garantie acceptée. Cette mesure s'applique également pour les pièces remplacées et réparées. Cette garantie est annulée si le produit a été endommagé ou utilisé ou entretenu de manière incorrecte.

La garantie couvre les défauts de matériels et de fabrication. Cette garantie ne couvre pas les pièces du produit soumises à une usure normale, et qui sont donc considérées comme des pièces d'usure (par exemple les piles, les piles rechargeables, tuyaux, les cartouches d'encre), ni les dommages aux pièces fragiles, par exemple les interrupteurs ou les pièces en verre

● Faire valoir sa garantie

Pour garantir la rapidité d'exécution de la procédure de garantie, veuillez respecter les indications suivantes :

Veuillez conserver le ticket de caisse et la référence du produit (IAN 445255_2307) à titre de preuve d'achat pour toute demande.

Le numéro de référence de l'article est indiqué sur la plaque d'identification, gravé sur la page de titre de votre manuel (en bas à gauche) ou sur un autocollant apposé sur la face arrière ou inférieure du produit.

En cas de dysfonctionnement du produit, ou de tout autre défaut, contactez en premier lieu le service après-vente par téléphone ou par e-mail aux coordonnées indiquées ci-dessous.

Vous pouvez alors envoyer franco de port tout produit considéré comme défectueux au service clientèle indiqué, accompagné de la preuve d'achat (ticket de caisse) et d'une description écrite du défaut avec mention de sa date d'apparition.

● Service après-vente

FR Service après-vente France

Tél.: 0800904879

E-Mail: owim@lidl.fr

CH Service après-vente Suisse

Tél.: 0800562153

E-Mail: owim@lidl.ch

Elenco dei simboli utilizzati



Avvertenza di sicurezza
Istruzioni per l'uso

TENDA DA CAMPEGGIO POP-UP PER 2 PERSONE

● Introduzione



Congratulazioni per l'acquisto del vostro nuovo prodotto. Con esso avete optato per un prodotto di qualità. Familiarizzare con il prodotto prima di metterlo in funzione per la prima volta. A tale scopo, leggere attentamente le seguenti istruzioni d'uso e le avvertenze di sicurezza. Utilizzare il prodotto solo come descritto e per i campi di applicazione indicati. Conservare queste istruzioni in un luogo sicuro. Consegnare tutta la documentazione in caso di cessione del prodotto a terzi.

● Destinazione d'uso

Questo prodotto è adatto all'uso come alloggio durante i viaggi e in campeggio. Il prodotto non è destinato all'uso commerciale. È adatto anche per trascorrere occasionali fine settimana in campeggio con clima estivo e mite.

● Descrizione delle parti

- 1 Tenda esterna
- 2 Tenda interna
- 3 Tirante
- 4 Paletto
- 5 Borsa di trasporto

● Specifiche tecniche

Dimensioni: 148 x 112 x 247 cm
(L x H x P) circa

Colonna d'acqua  : 2000 mm

Dimensioni del sito di
installazione: vedere Fig. J



Avvertenze di sicurezza

LEGGERE LE ISTRUZIONI DI ASSEMBLAGGIO PRIMA DI USARE IL PRODOTTO. CONSERVARE LE ISTRUZIONI DI ASSEMBLAGGIO IN UN LUOGO SICURO.

ATTENZIONE! RISCHIO DI LESIONI!

Assicurarsi che tutti i componenti siano in buone condizioni e assemblati correttamente. Un assemblaggio scorretto comporta il rischio di lesioni. Eventuali parti danneggiate possono compromettere la sicurezza e le funzionalità del prodotto.

ATTENZIONE! Non lasciare i bambini senza supervisione.

Il prodotto non è una struttura di arrampicata né un giocattolo. Assicurarsi che nessuna persona, in particolare i bambini, salga o si appoggi al prodotto. Il prodotto può sbilanciarsi e ribaltarsi, con il rischio di lesioni e/o danni.

ATTENZIONE! RISCHIO DI LESIONI!

Non assemblare il prodotto per alcun motivo in presenza di forte vento.

- Selezionare un terreno il più possibile piatto e solido su cui installare la tenda.
- Le superfici sabbiose riducono la stabilità della tenda. Assicurarsi che la superficie sia in grado di trattenere saldamente i paletti della tenda.
- Non inserire i paletti della tenda nel terreno con forza. Se è necessario estendere i tiranti, usare un anello e posizionare il paletto in un altro punto.
- Verificare regolarmente che tutti i punti di collegamento e i tiranti siano intatti e che i paletti della tenda siano inseriti saldamente nel terreno.
- La tenda può subire danni se non viene assemblata nell'ordine corretto. Tali danni non sono coperti dalla garanzia.

ATTENZIONE! RISCHIO DI AVVELENAMENTO E DANNI MATERIALI!

Non accendere fuochi all'interno del prodotto e tenerlo lontano da fonti di calore.

- Le misure precauzionali relative agli incendi sono riportate sull'etichetta cucita all'interno della tenda. Si raccomanda di non rimuovere tale etichetta.
- Familiarizzarsi inoltre con le normative antincendio locali (ad esempio siti di campeggio, piazzole per tende).
- Per evitare il rischio di soffocamento, assicurarsi che le aperture di ventilazione (inclusa la porta esterna) siano sempre aperte.
- Mantenere l'uscita sgombra. Non bloccare l'uscita con alcun oggetto.

⚠ AVVERTENZA! RISCHIO DI

SOFFOCAMENTO! Se l'interno della tenda non è adeguatamente ventilato sussiste il rischio di soffocamento.

- Se si utilizzano apparecchi alimentati a gas o altri combustibili, è necessario garantire una maggiore ventilazione.

● **Precauzioni contro gli incendi**

Rispettare le seguenti regole di buon senso

- Non posizionare apparecchi caldi in prossimità delle pareti, del tetto o delle tende.
- Rispettare le avvertenze di sicurezza di tali apparecchi.
- Non permettere ai bambini di giocare in prossimità di apparecchi caldi.
- Mantenere le uscite sgombre. Non bloccare l'uscita con alcun oggetto.
- Familiarizzarsi con le precauzioni contro gli incendi del sito.

Conseguenze degli eventi meteorologici

- Per selezionare il luogo in cui installare la tenda è necessario prendere in considerazione l'ambiente locale e gli eventuali cambiamenti delle condizioni meteorologiche. Il terreno diventerà un lago in caso di pioggia? Sono presenti fiumi che potrebbero ingrossarsi o sono previste maree?
- Proteggere il prodotto da forti venti e temporali. Installare il prodotto in un luogo protetto dal vento, se possibile.

- Se sono previste forti raffiche di vento, sostituire i paletti standard con degli speciali paletti per temporali. Recarsi presso negozi specializzati per ottenere informazioni su prodotti supplementari utili.
- Rimuovere la tenda in previsione di abbondanti neviccate o temporali.
- Rimuovere eventuali accumuli di neve sul prodotto per evitare che possa collassare sotto il peso.
- Dopo averla assemblata, assicurarsi che la tenda da non sia eccessivamente tesa; in caso contrario non sarà in grado di adattarsi al cambiamento delle condizioni meteorologiche e potrebbe subire danni.
- Le cerniere lampo sono parti soggette a usura e non sono coperte dalla garanzia.
- Il materiale in poliestere della tenda è idrorepellente.
- Durante le prime piogge la tenda potrebbe non essere completamente impermeabile. Tuttavia, i fili della tenda si contraggono dopo essere stati esposti all'acqua; in breve tempo la tenda diventerà impermeabile.
- Dopo essere stato esposto a pioggia e umidità, il tessuto della tenda si espanderà in varia misura, e potrebbe essere necessario regolare la lunghezza dei tiranti. Se il materiale ritorna teso dopo essersi asciugato, allentare tempestivamente i tiranti.
- Non usare spray per insetti dentro o sopra la tenda.
- Piccoli strappi lungo le cuciture possono essere riparate con un apposito spray; inoltre, è possibile ricoprire il tessuto della tenda con uno spray impermeabilizzante.

● **Assemblaggio**

Il prodotto deve essere assemblato/disassemblato esclusivamente da persone competenti.

● **Installazione della tenda**

ATTENZIONE! I pali della tenda sono in tensione e, all'apertura, assumeranno la forma della tenda. Prestare attenzione a evitare lesioni dovute al rilascio della tensione.

- Rimuovere eventuali elastici e lanciare il prodotto in aria, lontano da sé.
- Fissare i ganci della tenda interna **2** agli anelli in plastica sul retro della tenda esterna **1** (Fig. H).
- Ancorare la tenda con i tiranti **3** e i paletti **4** (Fig. I).

● **Disassemblaggio della tenda**

- Afferrare il centro degli anelli superiori con una mano e avvicinare i punti centrali degli anelli inferiori. Iniziare dalla parte posteriore della tenda, affinché l'aria fuoriesca completamente dall'apertura anteriore (Fig. A-B).
- Tenere la tenda in posizione verticale e tenere tutti i 4 anelli in una mano (Fig. C).
- Spingere l'estremità dell'arco superiore verso il terreno e arrotolarlo verso il centro. Spingere i nuovi anelli verso il basso con una mano, continuando a tenere insieme i 4 anelli con l'altra mano (Fig. D-E).
- Continuando a spingere la tenda verso il basso si formeranno nuovi anelli. Allentare la presa della mano che tiene insieme i 4 anelli e fare scorrere tutti gli archi uno dentro l'altro (Fig. F).
- Disporre gli archi uno sopra l'altro e fissarli con l'elastico (Fig. G). Quindi inserire la tenda nella borsa di trasporto.

● **Pulizia e manutenzione**

⚠ ATTENZIONE! Non lavare la tenda in lavatrice per evitare di ridurne le proprietà idrorepellenti.

⚠ ATTENZIONE! Non usare benzina, solventi o altri detergenti perché possono danneggiare il prodotto.

Su tutte le tende sintetiche può formarsi della condensa; pertanto, arieggiare il prodotto il più frequentemente possibile per contrastare il fenomeno.

- Per pulire la tenda e rimuovere eventuali macchie, usare esclusivamente un detergente specifico per la pulizia di tende in poliestere.

- Rimuovere eventuale sporcizia dalla tenda esterna **1** con una spugna morbida e acqua pulita.
- Per evitare la formazione di muffa, cattivi odori o scolorimenti, lasciare che tutte le parti si asciughino completamente prima di riporre il prodotto nella confezione
- Se la cerniera si inceppa durante l'apertura o la chiusura, lubrificarla con del silicone spray.

● **Smaltimento**

L'imballaggio è composto da materiali ecologici che possono essere smaltiti presso i siti di raccolta locali per il riciclo.

E' possibile informarsi circa le possibilità di smaltimento del prodotto usato presso l'amministrazione comunale o cittadina.

● **Garanzia**

Il prodotto è stato fabbricato accuratamente secondo severe direttive di qualità ed è stato controllato meticolosamente prima della consegna. In caso di difetti di materiale o fabbricazione l'acquirente può far valere diritti legali nei confronti del venditore. La nostra garanzia sotto riportata non costituisce alcun limite ai diritti legali dell'acquirente.

Questo prodotto è garantito per 3 anni con decorrenza dalla data di acquisto. La garanzia decorre dalla data d'acquisto. Conservare lo scontrino originale in un posto sicuro perché questo documento viene richiesto come prova dell'avvenuto acquisto.

Tutti i danni o difetti presenti già al momento dell'acquisto devono essere comunicati subito dopo l'apertura della confezione.

Se entro 3 anni dalla data di acquisto di questo prodotto si rileva un difetto di materiale o di fabbricazione, noi procederemo, a nostra discrezione, alla riparazione o sostituzione gratuite del prodotto o al rimborso del prezzo di acquisto. Un eventuale intervento in garanzia non prolunga né rinnova il periodo di garanzia stesso. Ciò vale anche per le parti sostituite e riparate.

Questa garanzia decade in caso di danneggiamento oppure uso o manutenzione impropri del prodotto.

La prestazione in garanzia vale per difetti del materiale o di fabbricazione. Questa garanzia non si estende a componenti del prodotto esposti a normale logorio, che possono pertanto essere considerati come componenti soggetti a usura (esempio capacità della batteria, calcificazione, lampade, pneumatici, filtri, spazzole...). La garanzia non si estende altresì a danni che si verificano su componenti delicati (esempio interruttori, batterie, parti realizzate in vetro, schermi, accessori vari) nonché danni derivanti dal trasporto o altri incidenti.

● Gestione dei casi in garanzia

Per garantire un rapido disbrigo delle proprie pratiche, seguire le istruzioni seguenti:

Per ogni richiesta si prega di conservare lo scontrino e il codice dell'articolo (IAN 445255_2307) come prova d'acquisto.

Il numero d'articolo può essere dedotto dalla targhetta, da un'incisione, dal frontespizio delle istruzioni (in basso a sinistra) oppure dall'adesivo applicato sul retro o sul lato inferiore.

In caso di disfunzioni o avarie, contattare innanzitutto i partner di assistenza elencati di seguito telefonicamente oppure via e-mail.

Si può inviare il prodotto ritenuto difettoso all'indirizzo del centro di assistenza indicato con spedizione esente da affrancatura, completo del documento di acquisto (scontrino) e della descrizione del difetto, specificando anche quando tale difetto si è verificato.

● Assistenza

IT Assistenza Italia

Tel.: 800790789

E-Mail: owim@lidl.it

CH Assistenza Svizzera

Tel.: 0800562153

E-Mail: owim@lidl.ch