

GB

Before reading, fold out the illustration page and get to know all of the functions of your unit.

HU

Eloolvasás előtt hajtsa ki az oldalt az ábrákkal és ezt követően ismerkedjen meg a készülék valamennyi funkciójával.

SI

Preden začnete brati, odprite stran s slikami in se seznanite z vsemi funkcijami naprave.

CZ

Před čtením si nejdříve vyklapte stránku s obrázky a seznáme se se všemi funkcemi přístroje.

SK

Skôr než začnete návod čítať, si ho otvorte na strane s obrázkami a oboznáňte sa so všetkými funkciami prístroja.

DE AT CH

Klappen Sie vor dem Lesen die Seite mit den Abbildungen aus und machen Sie sich anschließend mit allen Funktionen des Artikels vertraut.



DELUXE WOODEN PLAY KITCHEN

GB

DELUXE WOODEN PLAY KITCHEN

Instructions for use

SI

LESENA KUHINJA DELUXE

Navodilo za uporabo

SK

DREVENÁ KUCHYŇKA DELUXE

Návod na používanie

HU

DELUXE FA KONYHA

Használati útmutató

CZ

LUXUSNÍ DŘEVĚNÁ KUCHYŇKA

Návod k použití

DE AT CH

DELUXE-HOLZ-KÜCHE

Gebrauchsanweisung



GB	Usage and safety information	Page	12
HU	Használati és biztonsági utasítások	14.	Oldal
SI	Napotki glede uporabe in varnosti	Strani	18
CZ	Pokyny k použití a bezpečnosti	Stránky	21
SK	Pokyny pre používanie a bezpečnosť	Stranu	23
DE/AT/CH	Gebrauchs- und Sicherheitshinweise	Seite	25

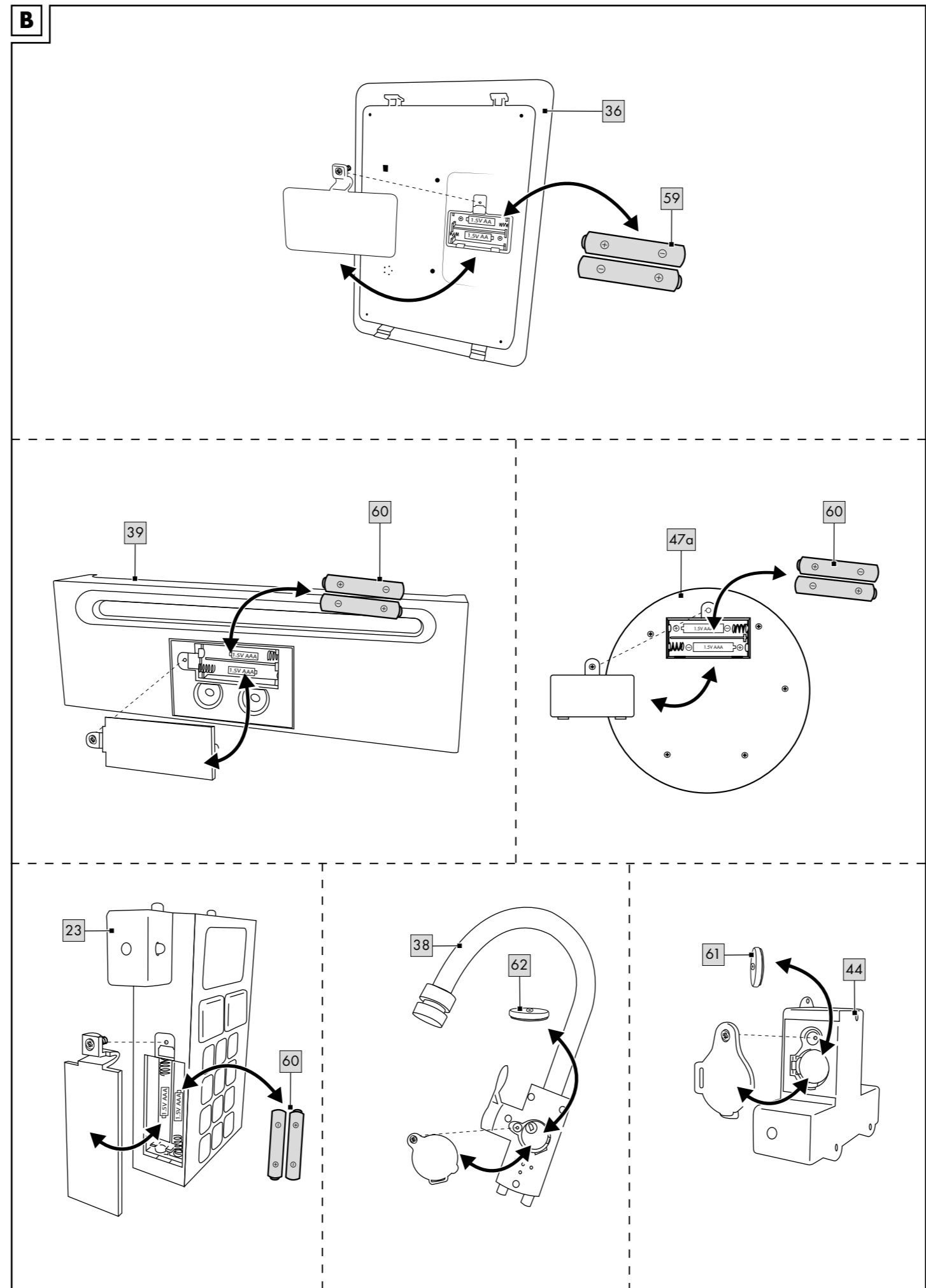
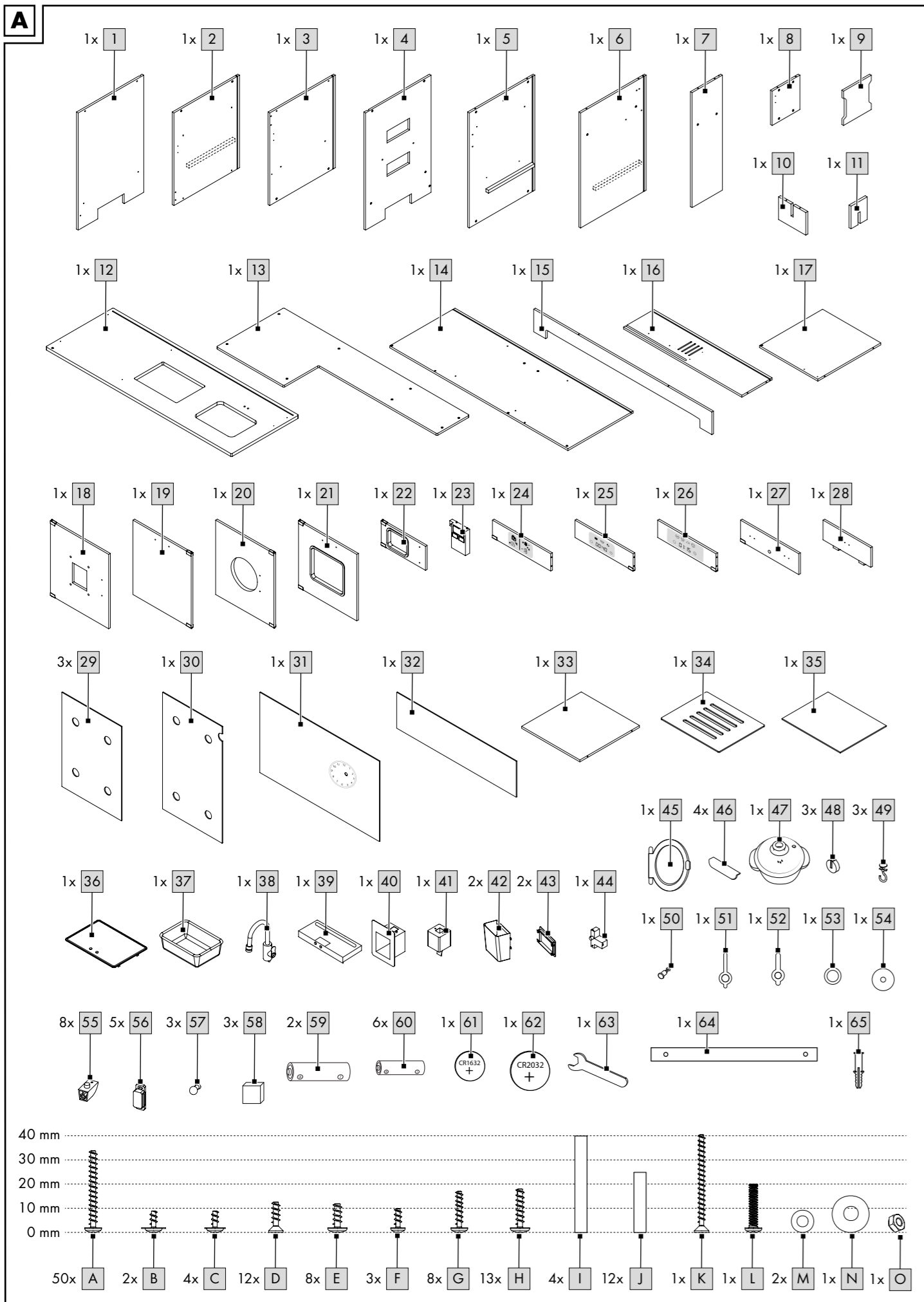

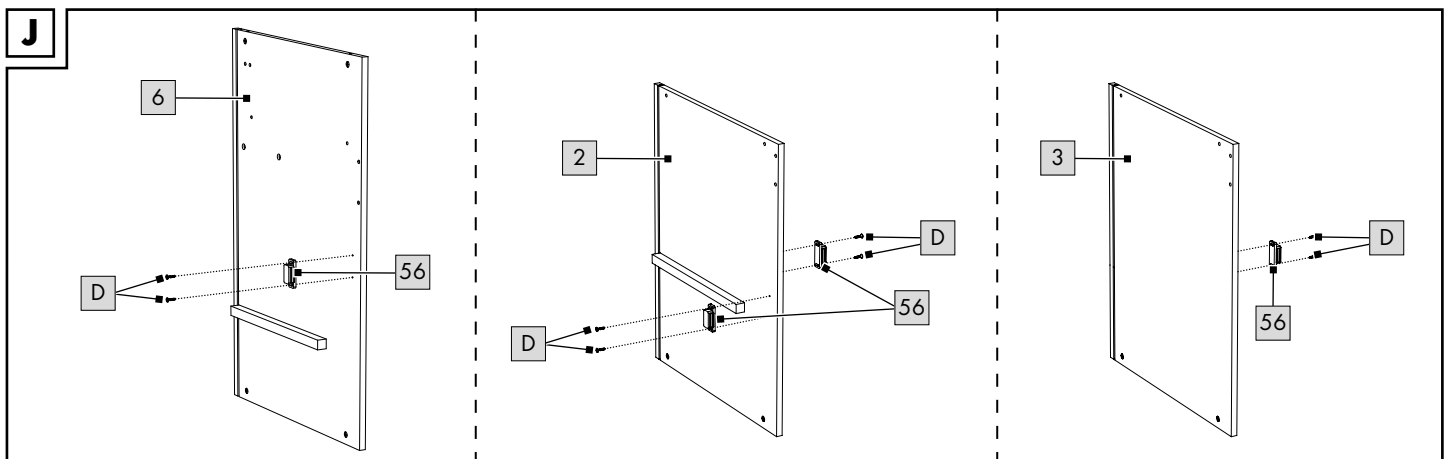
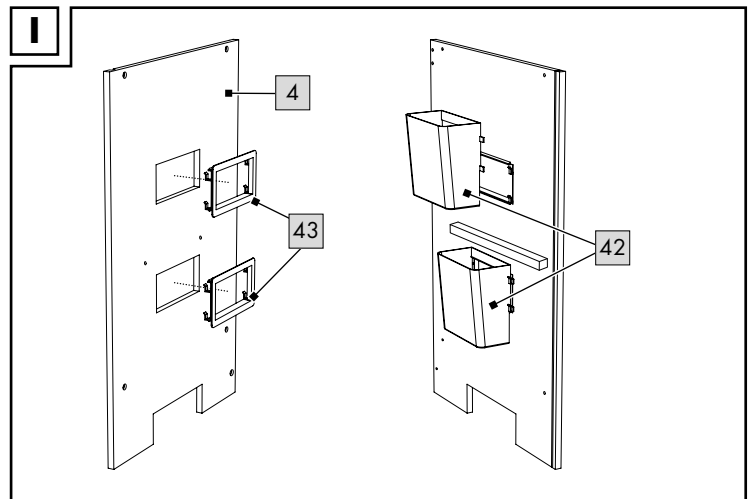
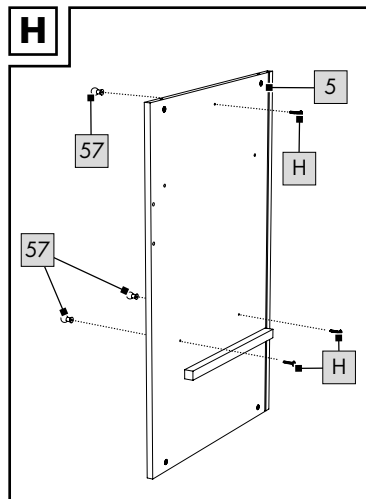
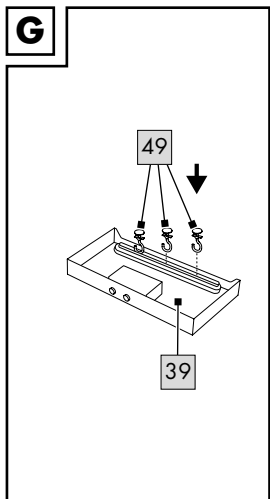
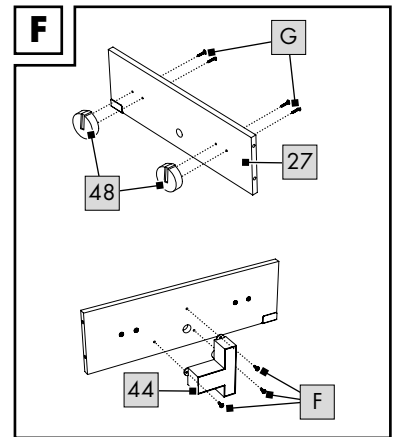
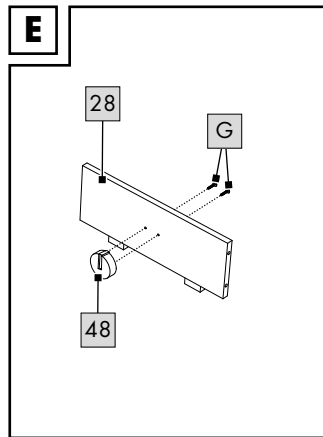
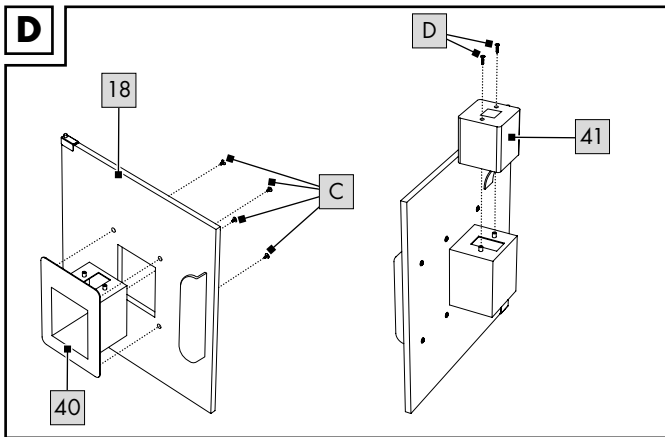
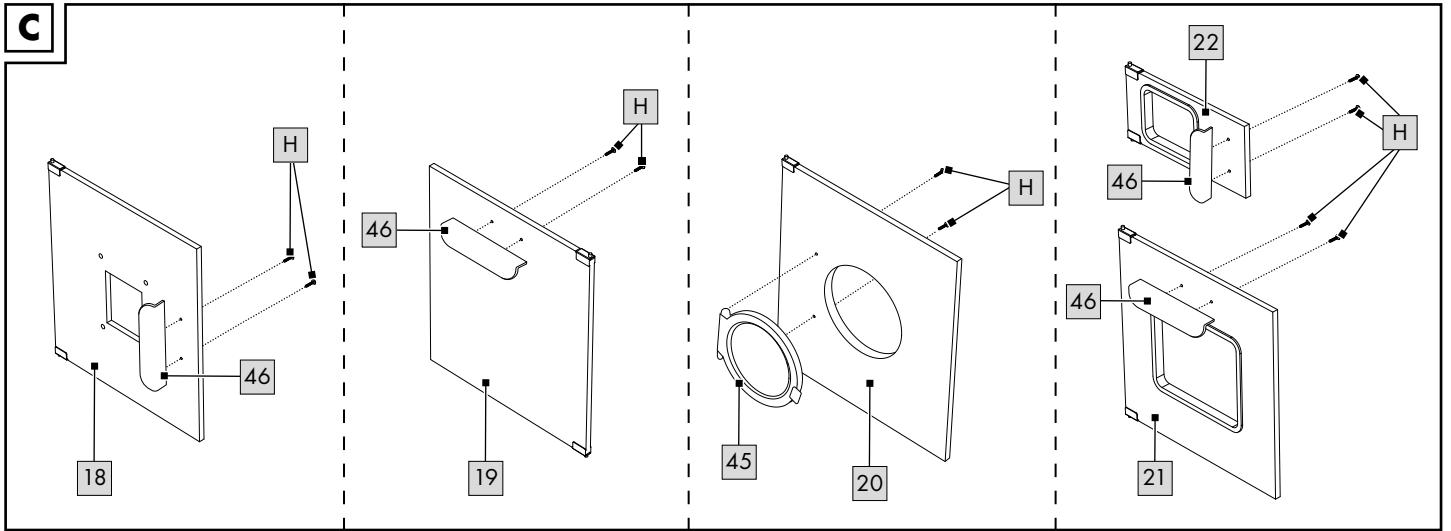

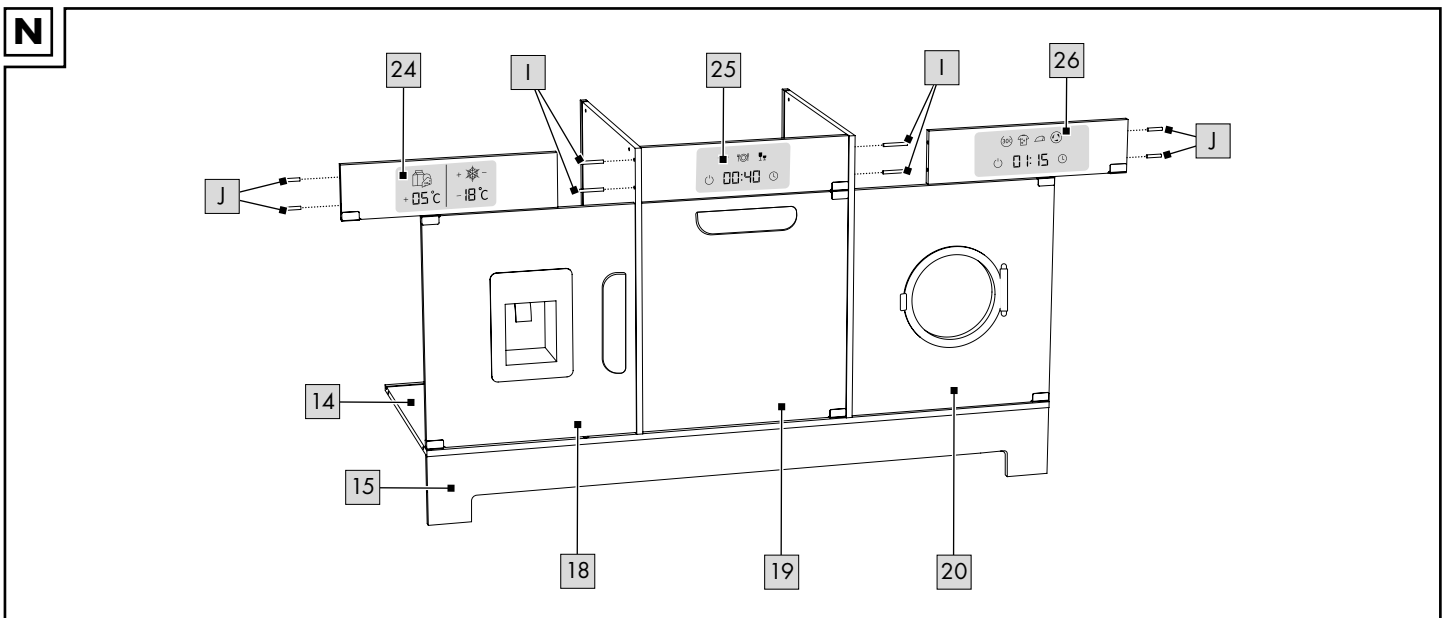
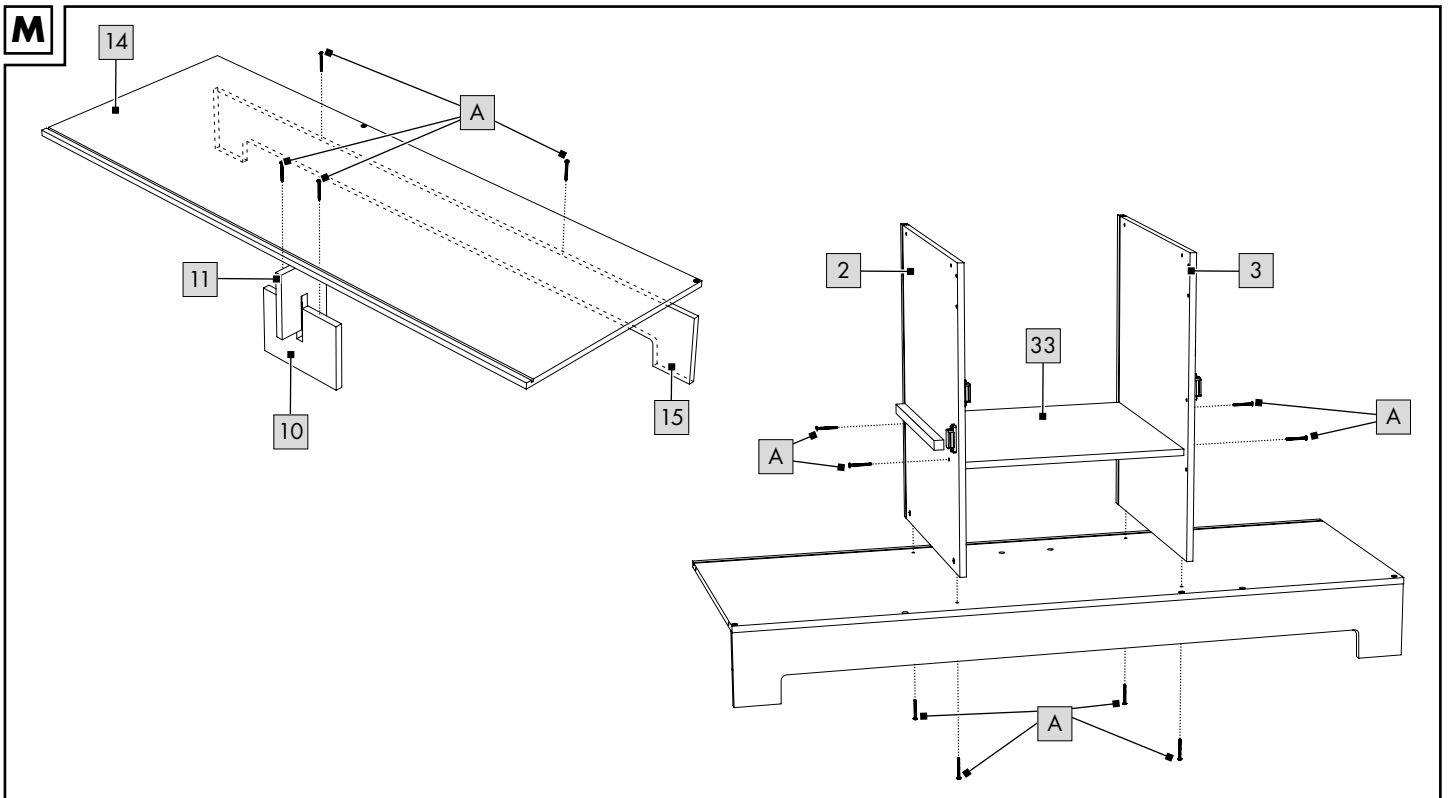
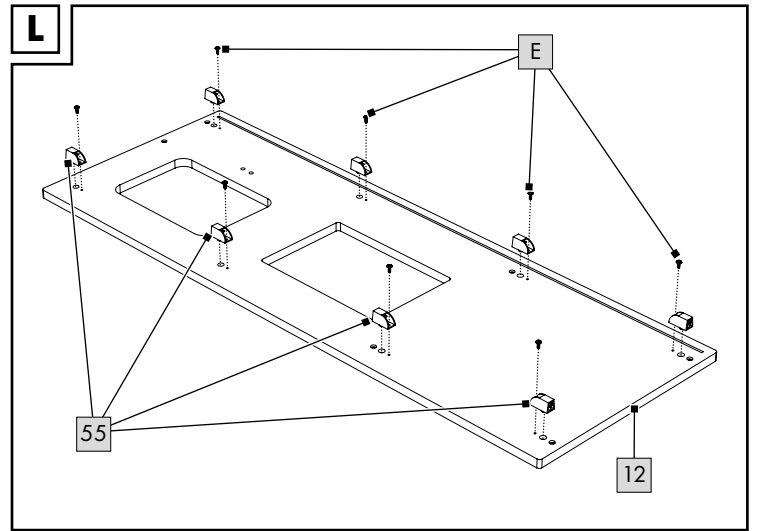
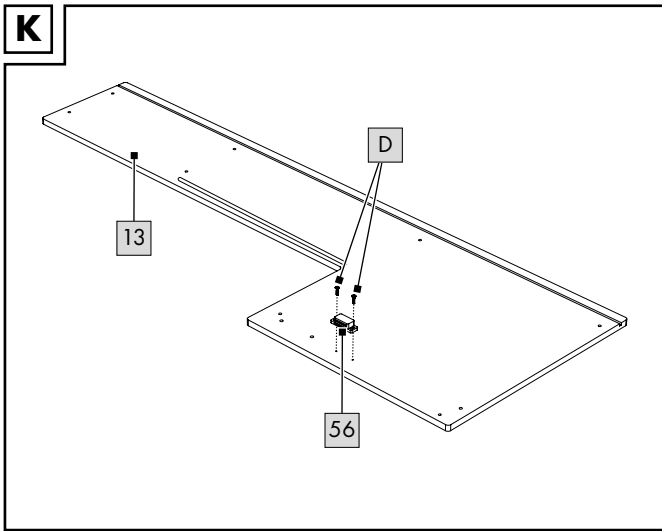

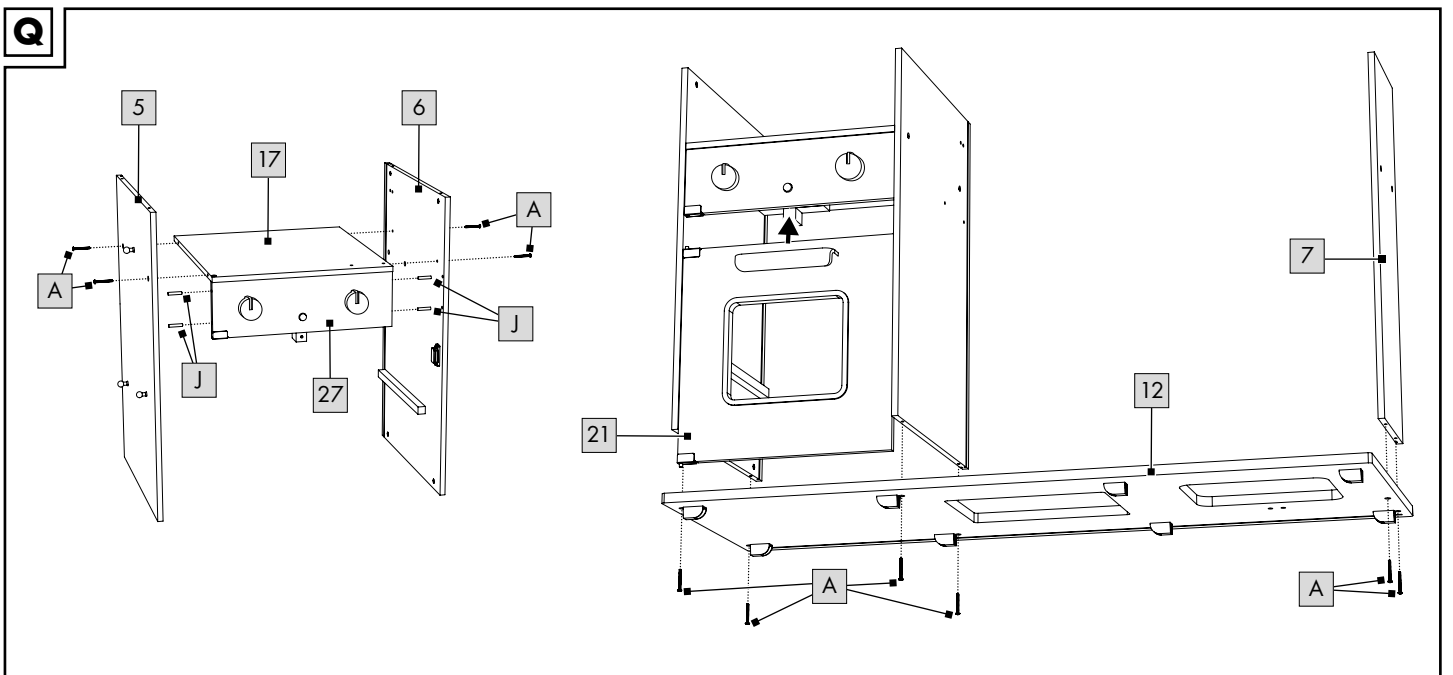
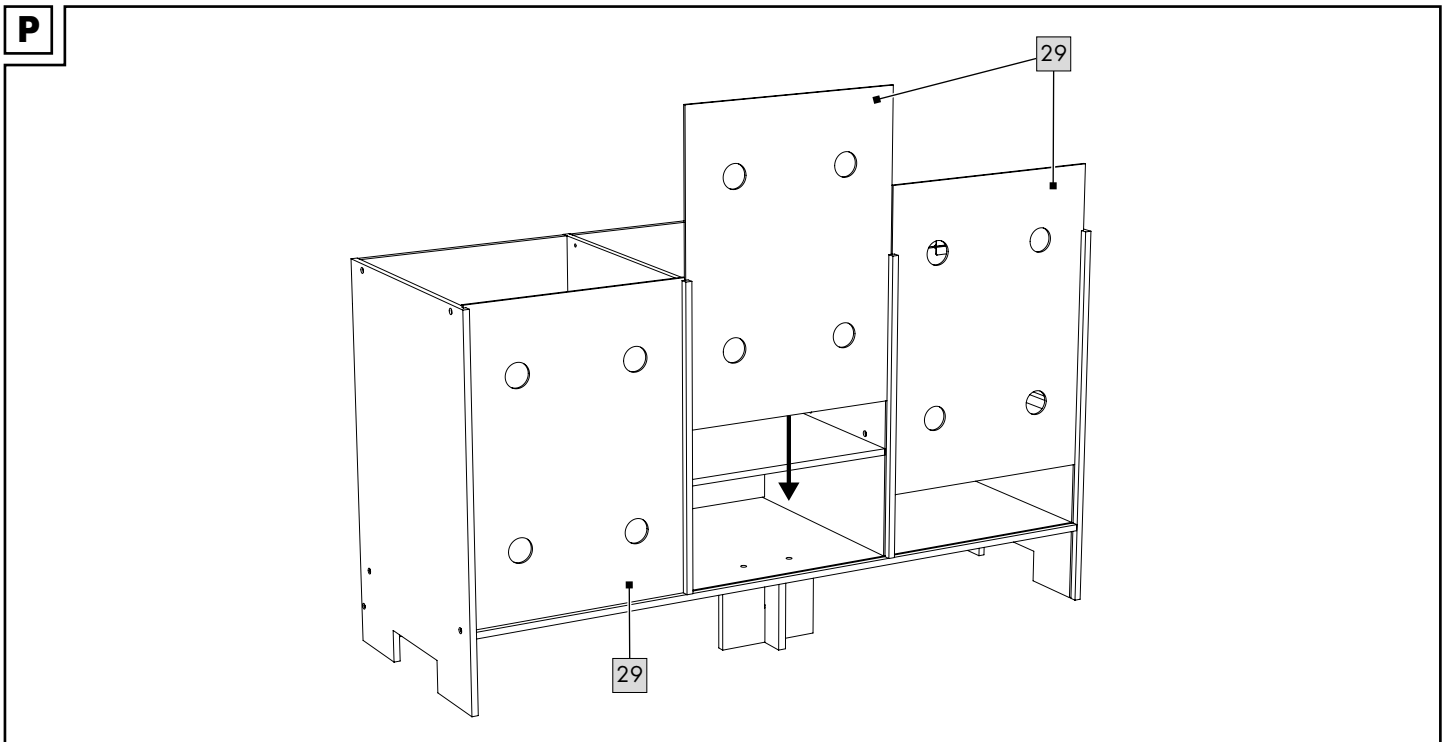
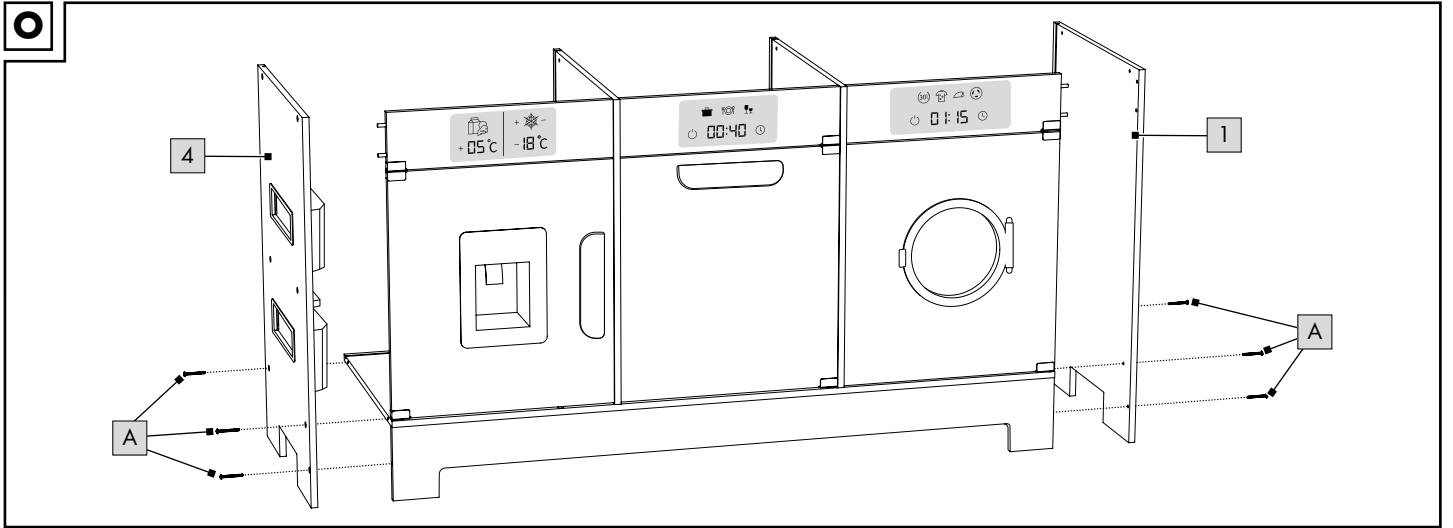

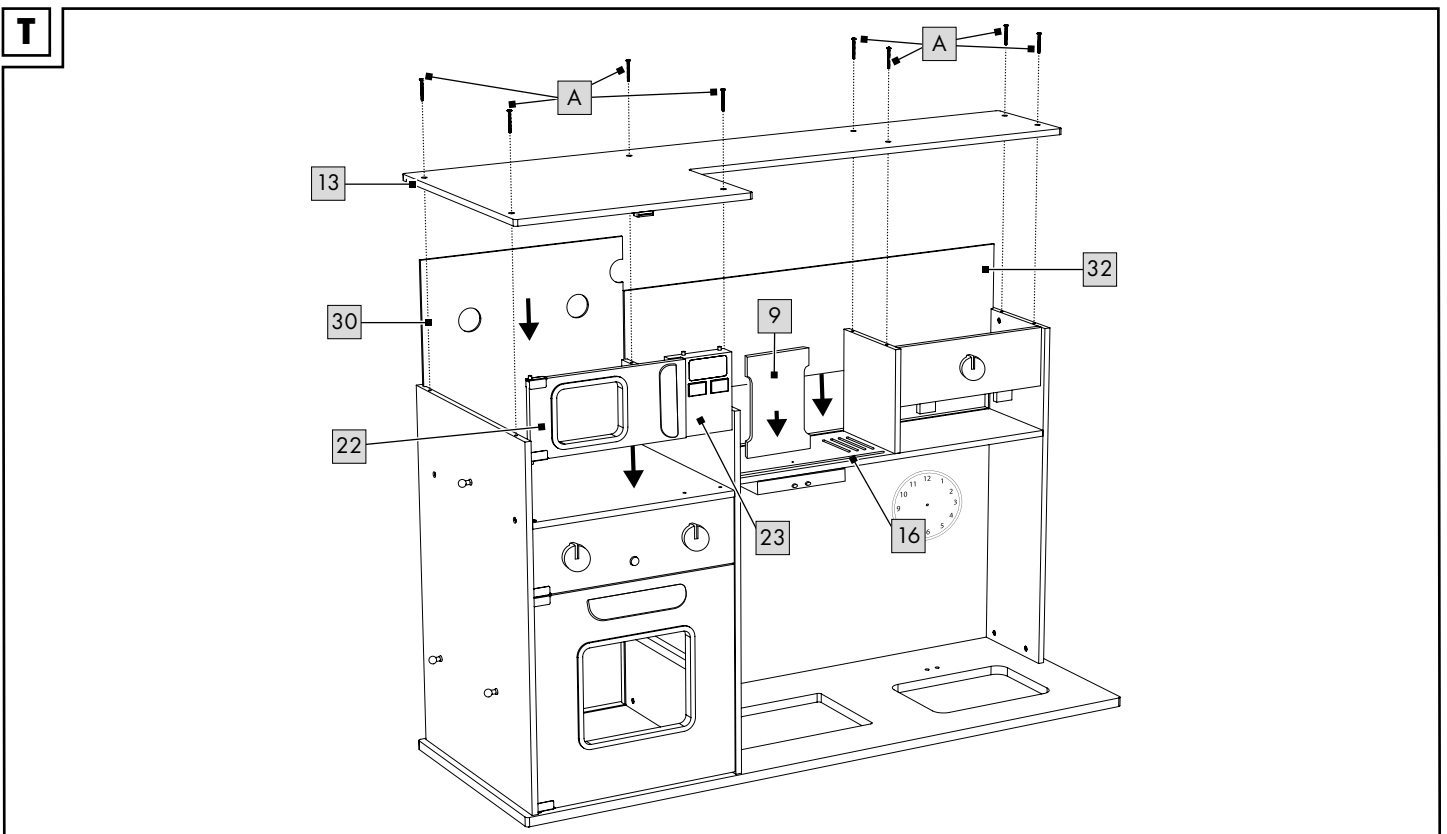
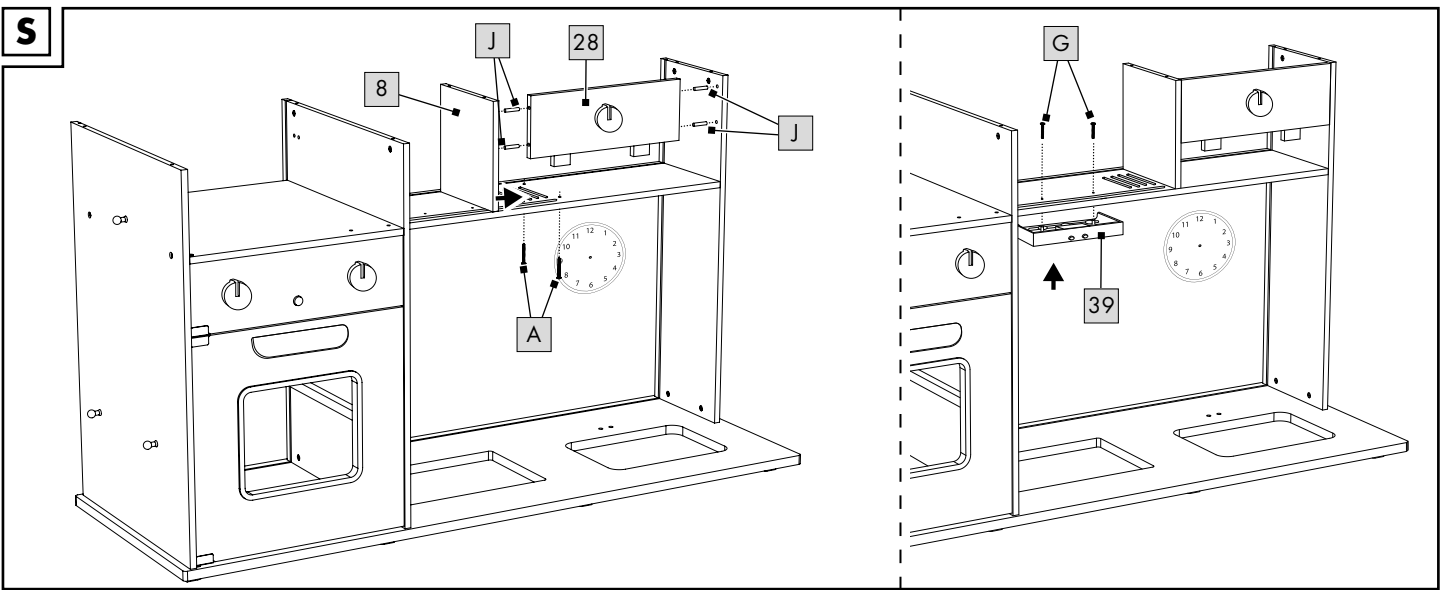
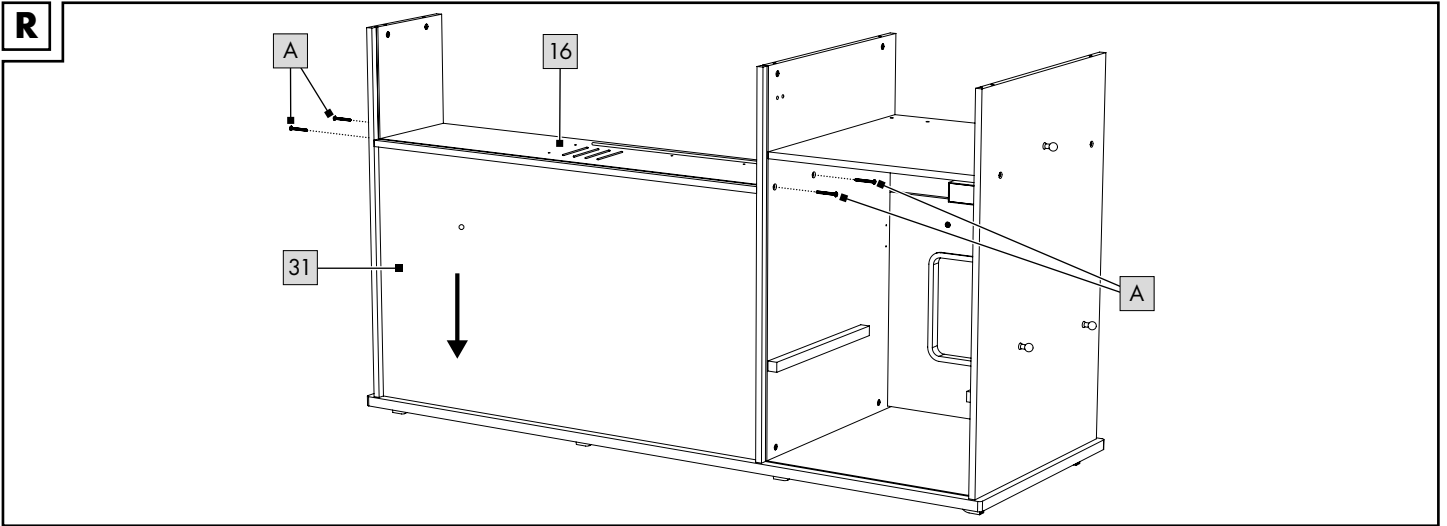

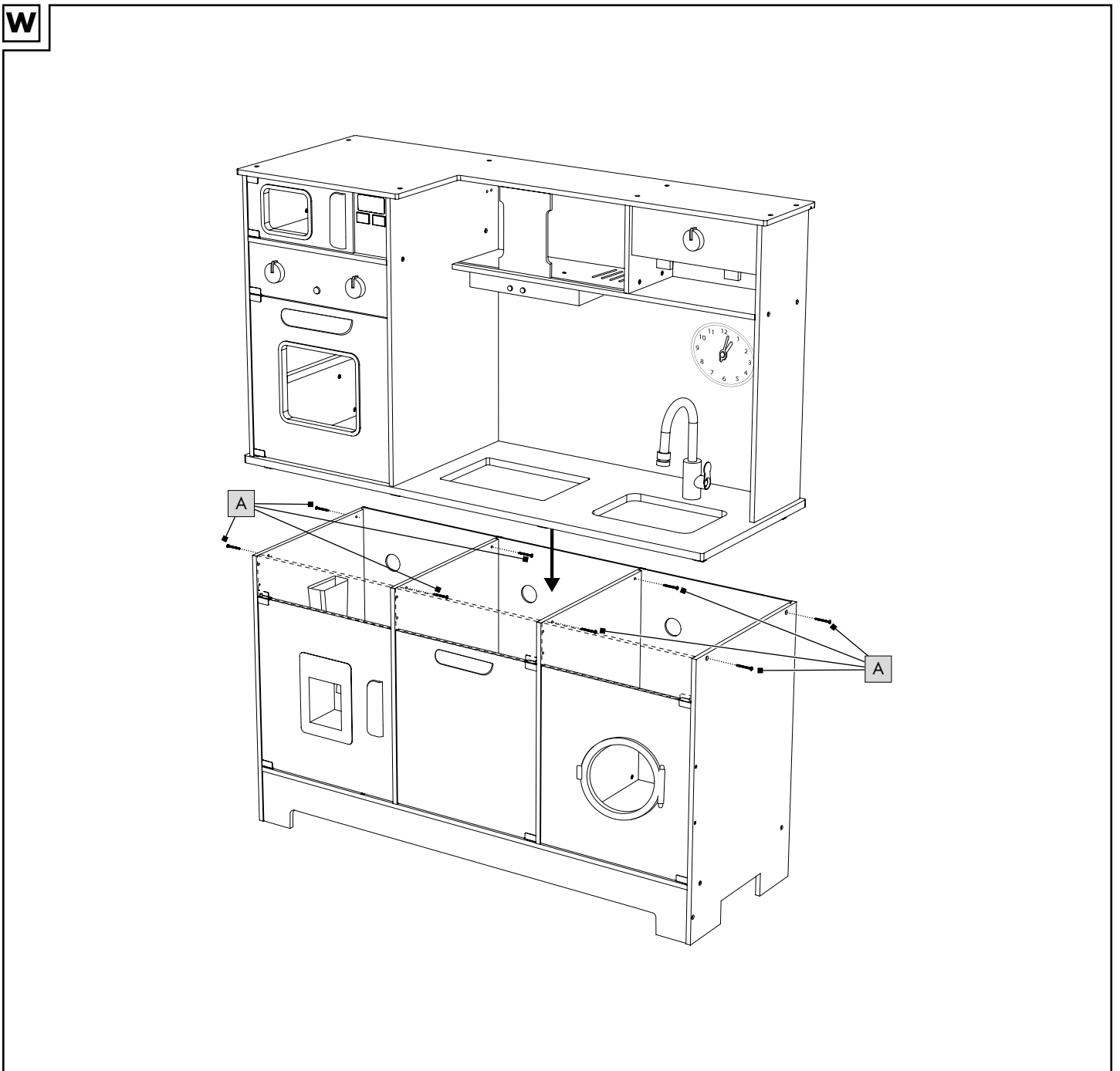
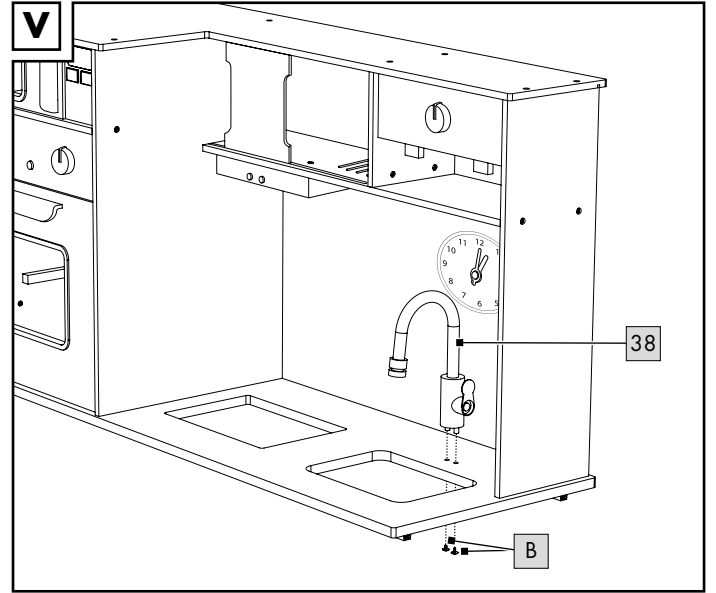
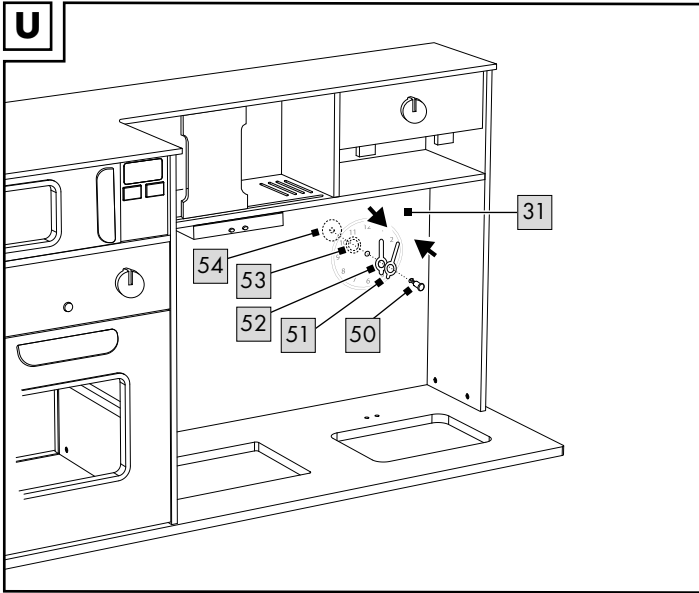

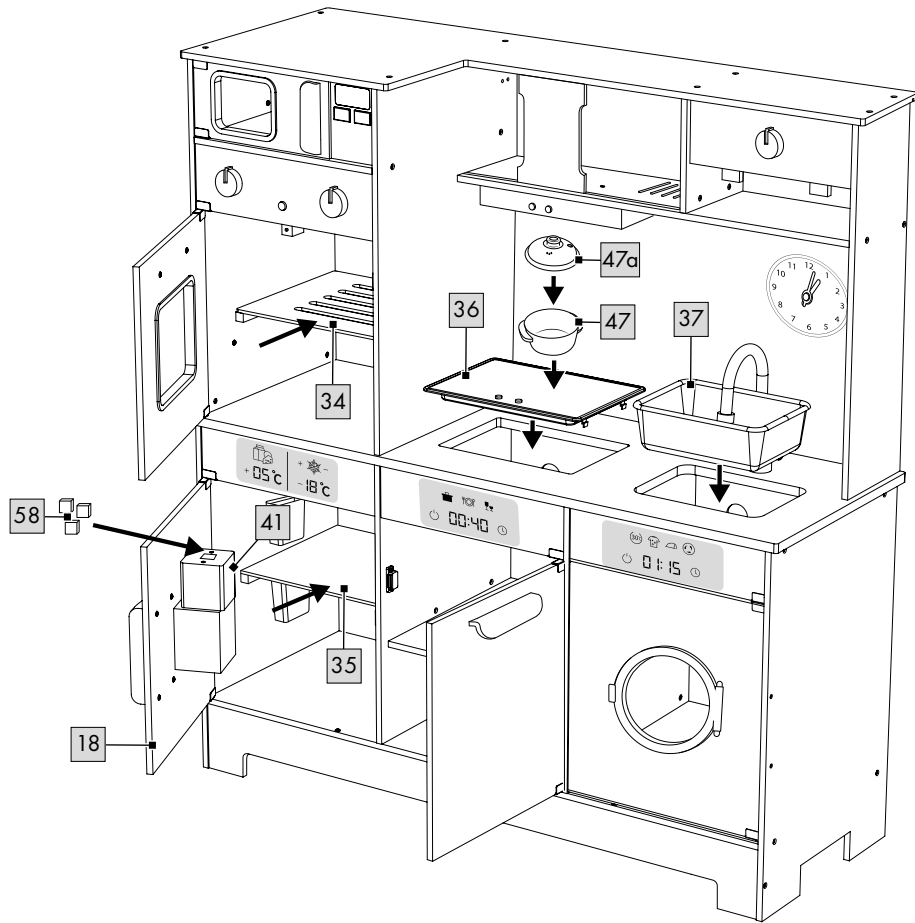
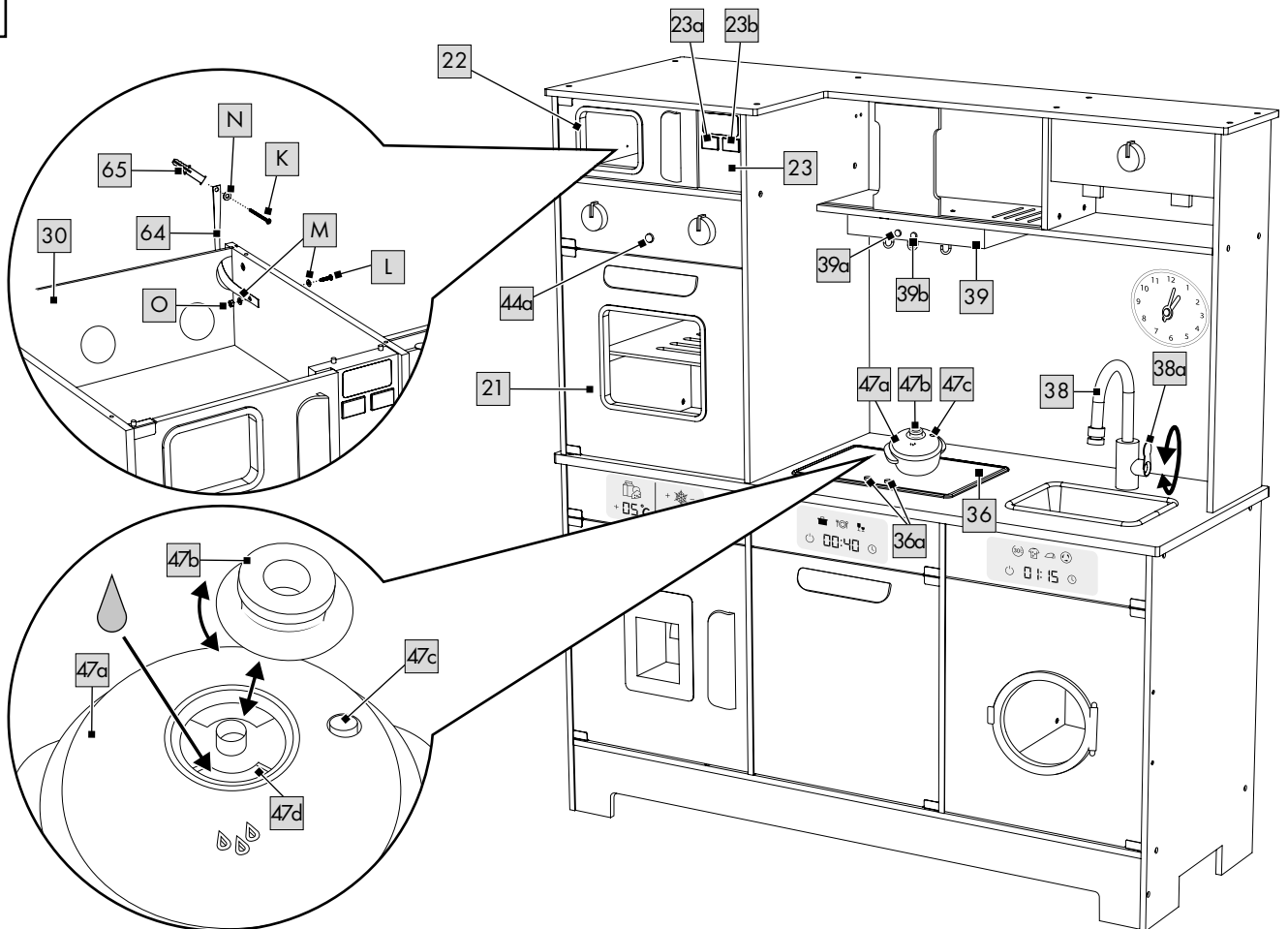
X**Y**

Congratulations!





You have chosen to purchase a high-quality product. Familiarise yourself with the product before using it for the first time.



Read the following instructions for use carefully.

Use the product only as described and only for the given areas of application. Store these instructions for use carefully. When passing the product on to third parties, please also hand over all accompanying documents.

Package contents (Fig. A)

- 1 x play kitchen, disassembled (1–35)
- 1 x hob (36)
- 1 x kitchen sink (37)
- 1 x tap (38)
- 1 x extractor hood (39)
- 1 x ice cube machine, 2-part:
 - 1 x ice cube compartment (40)
 - 1 x lever element (41)
- 2 x rubbish separation system, 2-part:
 - 2 x rubbish bin (42)
 - 2 x fastening frame (43)
- 1 x oven component (44)
- 1 x porthole (45)
- 4 x handle (46)
- 1 x saucepan (47)
 - incl. lid with steam feature and sound
- 3 x control knob (48)
- 3 x hook (49)
- 1 x clock, disassembled (50–54)
- 8 x corner connector (55)
- 5 x door magnet (56)
- 3 x wooden hook (57)
- 3 x ice cube (58)
- 2 x battery (1.5V  LR6, AA) (59)
- 6 x battery (1.5V  LR03, AAA) (60)
- 1 x battery (3V  CR1632) (61)
- 1 x battery (3V  CR2032) (62)
- 1 x set assembly materials:
 - 50 x screw, 3.5 x 32mm (A)
 - 2 x screw, Ø 10mm, 3 x 7mm (B)
 - 4 x screw, Ø 8.5mm, 3 x 7mm (C)
 - 12 x screw, 3 x 10mm (D)
 - 8 x screw, 4 x 10mm (E)
 - 3 x screw, 3 x 8mm (F)
 - 8 x screw, 3 x 16mm (G)
 - 13 x screw, 3.5 x 18mm (H)
 - 4 x wooden dowel, 40mm (I)
 - 12 x wooden dowel, 25mm (J)
- 1 x set wall attachment materials:
 - 1 x screw, 40mm (K)
 - 1 x screw, M4 x 20mm (L)
 - 2 x washer, small (M)
 - 1 x washer, large (N)
 - 1 x nut (O)
 - 1 x spanner (63)
 - 1 x band (64)
 - 1 x wall plug (65)
- 1 x instructions for use

Accessories:

- 1 x apron
- 1 x tea towel
- 1 x oven glove
- 1 x chef's hat
- 1 x frying pan
- 1 x tumbler
- 1 x spatula
- 1 x meat fork
- 1 x whisk

- 1 x dish rack
- 2 x cup
- 2 x plate
- 1 x chalk
- 1 x plant pot, 7-part:
 - 1 x pan
 - 1 x soil
 - 5 x plant
- 1 x pipette

Technical data

Dimensions (assembled):
approx. 109 x 120 x 40cm (W x H x D)

Battery power supply (extractor hood):

1.5V  LR03, AAA

Battery power supply (hob):

1.5V  LR6, AA

Battery power supply (microwave):

1.5V  LR03, AAA

Battery power supply (saucepan lid):

1.5V  LR03, AAA

Battery power supply (oven):

3V  CR1632

Battery power supply (tap):

3V  CR2032

Battery manufacturer CR1632, CR2032:

Camelion Battery Co., Ltd.
Block A, Tianan Digital Times Building,
Futian District, Shenzhen, China,
info@camelionbattery.com

Importer CR1632, CR2032:

DELTA-SPORT Handelskontor GmbH,
Wragekamp 6, 22397 Hamburg, GERMANY,
product-info@delta-sport.com

 DC symbol



Date of manufacture (month/year):
06/2025



Delta-Sport Handelskontor GmbH hereby declares that this product complies with the essential requirements and the other relevant provisions.



UK Conformity Assessed
Delta-Sport Handelskontor GmbH hereby declares that this product complies with the essential requirements and the other relevant provisions.

Intended use

This product is a toy for private use and for children aged 3 years and above.



Safety information

- Warning. Not suitable for children under 36 months. Strangulation hazard. Long cord.
- Children may only play with the product under adult supervision.
- Assembly must be performed by an adult. The product and all of its components must be fully assembled before being given to a child.
- Warning. Keep away from fire.
- The cookware must not be used for actual cooking.
- The product must be mounted to a wall immediately after assembly.
- Check the product for damage or wear before each use. Only use the product if it is in perfect condition!
- Only use the battery types: LR03, LR6, CR1632 and CR2032.

- This product contains small magnets. Magnets can cause serious injuries if swallowed! If a magnet is swallowed, consult a doctor immediately. This product was made with the utmost care. However, if defects are found, take the product away from children immediately and dispose of it.
- Warning. None of the packaging materials, attachments or the 'SUPER DRY' bag (drying agent) are part of the toy itself, and must always be removed for safety reasons before the product is given to children to play with.
- Warning. The drying agent contains calcium chloride (CAS 10043-52-4). Keep out of reach of children.
- Warning. This toy produces flashes that may trigger epilepsy in sensitised individuals.



Warnings on batteries!

- Remove the batteries if they are empty or if the product is not going to be used for an extended period.
- Do not use different battery types or brands, new and used batteries in combination, or batteries with different capacities, as they leak and can thus cause damage.
- Observe the polarity (+/-) when inserting batteries.
- Change all batteries at the same time and dispose of the old batteries properly.
- Warning! Batteries may not be charged or reactivated in any way. They may not be dismantled, thrown into fire, or short-circuited.
- Always keep batteries out of the reach of children.
- Do not use rechargeable batteries!
- The cleaning and user-maintenance may not be carried out by children without supervision.
- Clean the batteries and the device contacts as necessary and before inserting the batteries.
- Do not expose the batteries to extreme conditions (e.g. radiators or direct sunlight). Otherwise there is an increased risk of leaks.
- Warning. This product contains a coin battery (button cell with lithium). If swallowed, a coin battery can cause internal chemical burn injuries.
- Warning. Dispose of used batteries immediately. Keep new and used batteries out of the reach of children. Seek medical help immediately if you suspect that batteries have been swallowed or ingested.



Danger!

- Handle a damaged or leaking battery with extreme care and dispose of it properly and immediately. Wear gloves to handle the battery.
- If you come into contact with battery acid then wash the affected area with soap and water. If battery acid gets in your eye rinse it out with water and seek medical help immediately!
- Do not short-circuit the terminals.

Inserting/replacing batteries (Fig. B)

WARNING! Comply with the following instructions in order to prevent mechanical and electrical damage.

Before beginning to assemble the product insert two batteries (59) into the battery compartment of the stove top (36), two batteries (60) into each of the battery compartments of the extractor unit (39), of the saucepan lid (47a), and of the microwave control panel (23), one battery (62) into the battery compartment of the water tap (38), and one battery (61) into the battery compartment of the oven unit (44).

Note: You will need a suitable screwdriver (not contained in delivery).

Note: Pay attention to the plus/minus polarity of the batteries and their correct installation. The batteries must be located entirely inside the battery compartment.

Assembly

Important: Because of the size of the product, assembly should be performed by at least two adults.

- To assemble the product you require a suitable screwdriver (not included in the package contents) and a drill (not included in the package contents).
- Assemble the product on a flat and level surface as shown in Figures C–X.
- Ensure that the hooks on the fastening frame (43) are properly aligned (Fig. I). The hooks must be facing upward.
- When inserting the back panel (30), make sure that the semi-circular opening is at the top and facing inward (Fig. T).

Wall mounting (Fig. Y)

IMPORTANT! Before mounting the product, check whether the provided wall mounting materials are suitable for your wall. Only use suitable mounting materials for wall mounting. Enquire at a specialist store if necessary.

1. Select a suitable spot on your wall.
2. Drill a hole in the wall and insert the wall plug (65).
3. Fasten the band (64) to the wall with the washer (N) and the screw (K).
4. Guide the band through the semi-circular opening on the back panel (30).
5. Fasten the other end of the band at the first or second drill hole in the back panel with the screw (L), two washers (M) and the nut (O).

Use

Turning the hob on and off (Fig. Y)

There are two buttons (36a) on the hob (36).

- Press the left or right button to turn the light and sound of the respective cooking surface on and off.

Note: the light turns off automatically after approx. 3 minutes. The sound turns off automatically after approx. 15 seconds.

Oven with light (Fig. Y)

- Open the door (21) and the light turns on.
- Close the door and the light turns off.

Note: turn on the light when the door is closed by pressing the button (44a).

Extractor hood with light and sound (Fig. Y)

There are two switches on the extractor hood (39).

- Press the button (39a) to turn the light on and off.

Note: the light turns off automatically after approx. 3 minutes.

- Press the button (39b) to turn the sound on.

Note: the sound turns off automatically after approx. 15 seconds.

Microwave with light and sound (Fig. Y)

- Open the door (22) and the light turns on.

Note: the light turns off automatically after approx. 15 seconds.

- Close the microwave door and the light turns off.
- Press the start button (23a) on the microwave control panel (23) to turn the light and sound on.
- Press the stop button (23b) on the microwave control panel to turn the light and sound off.

Note: light and sound can only be turned on and off when the door is closed.

Refrigerator with ice cube machine (Fig. X)

- Open the door (18) and fill the lever element (41) of the ice cube machine with 3 ice cubes (58).
- Hold and press the tumbler into the ice cube machine so that an ice cube falls in.

Tap with sound (Fig. Y)

- Turn the handle (38a) of the tap (38) to activate the sound.
- Turn the handle again to deactivate the sound.

Saucepan lid with steam feature and sound (fig. Y)

- Turn the handle (47b) of the saucepan lid (47a) off in order to gain access to the water tank (47d).
- Fill the water tank up to a maximum of 4ml of fluid, using the pipette supplied.

Note: Only fill the water tank with tap water. The water tank has a capacity of approx. 4ml. Take care not to overfill the water tank/reservoir.

- Screw the handle back onto the saucepan lid.
- Press the button (47c) to allow steam to rise and to activate the sound.

Note: In the event that no steam is produced, shake the product slightly or fill the water tank with warm tap water.

Note: Steam and sound are switched off by again pressing the button or they switch off automatically after a while.

Storage, cleaning

When not in use, always store the product dry, clean, without batteries and at room temperature. Wipe clean with a dry cloth only. Completely use up all the water from the water tank each time to prevent mould formation.

IMPORTANT! Never clean the product with harsh cleaning agents.

Apron, tea towel, oven glove, chef's hat:

30°C delicate/gentle cycle



Disposal



The accompanying symbol indicates that this device complies with Directive 2012/19/EU. This directive indicates that you may not dispose of this device along with basic household waste at the end of its useful life and instead must hand it in to specifically designated collection sites, valuable substance collection stations, or waste disposal facilities.

Look after the environment and dispose of waste properly.

Batteries may not be disposed of with household waste. They may contain toxic heavy metals and are subject to hazardous waste treatment.

The chemical symbols of the heavy metals are as follows: Cd = cadmium, Hg = mercury, Pb = lead. Therefore, dispose of used or defective batteries at a municipal collection point in accordance with EU Regulation 2023/1542.



For further information about disposal of the product no longer needed, contact your local council. Dispose of the product and the packaging in an environmentally friendly manner. Store the packaging materials (foil bags, for example) out of the reach of children.



Note the label on the packaging materials when separating waste, as these are labelled with abbreviations (a) and numbers (b) with the following meaning: 1–7: plastics / 20–22: paper and cardboard / 80–98: composite materials.

The product and the packaging materials can be recycled, dispose of them separately for better treatment of waste.

Notes on the guarantee and service handling

The product was produced with great care and under continuous quality control. DELTA-SPORT HANDELSKONTOR GmbH gives private end customers a three-year guarantee on this product from the date of purchase (guarantee period) in accordance with the following provisions. The guarantee is only valid for material and manufacturing defects. The guarantee does not cover parts that are subject to normal wear and tear and that are thus considered wear parts (e.g. batteries) and it does not cover fragile parts such as switches or parts that are made of glass. Claims under this guarantee are excluded if the product has been used incorrectly, improperly, or contrary to the intended purpose, or if the provisions in the instructions for use were not observed, unless the end customer proves that a material or manufacturing defect exists that was not caused by one of the aforementioned circumstances.

Claims under the guarantee can only be made within the guarantee period by presenting the original sales receipt. Please therefore keep the original sales receipt. The guarantee period is not extended by any repairs carried out under the guarantee, under statutory guarantees, or as a gesture of goodwill. This also applies to replaced and repaired parts.

If you wish to make a claim please first contact the service hotline mentioned below or contact us by e-mail. If there is a guarantee case, then the product will be repaired or replaced free of charge to you or the purchase price will be refunded, depending on our choice. There are no further rights from the guarantee. Your legal rights, in particular guarantee claims against the respective seller, are not limited by this guarantee.

IAN: 486020_2501

Service Great Britain
Tel.: 0800 404 7657
E-Mail: deltasport@lidl.co.uk

Szívből gratulálunk!

Vásárlásával kiváló minőségű terméket választott. Használatba vétele előtt ismerkedjen meg a termékkel.



Figyelmesen olvassa el az alábbi használati útmutatót.

A terméket kizárólag az itt ismertetett módon, a rendeltetésének megfelelően használja. Gondosan őrizze meg a használati útmutatót. A termék továbbadásakor adja át az összes kapcsolódó dokumentumot is.

Csomag tartalma (A ábra)

- 1 x játékkonyha, szétszerelve (1-35)
- 1 x főzőlap (36)
- 1 x mosogatótálca (37)
- 1 x csaptelep (38)
- 1 x páraelszívó (39)
- 1 x jégkockakészítő, 2-részes:
 - 1 x jégkocka-rekesz (40)
 - 1 x kallantyús elem (41)
- 2 x szelektív szemétygyűjtő, 2-részes:
 - 2 x szemetesedény (42)
 - 2 x rögzítőkeret (43)
- 1 x sütőegység (44)
- 1 x kerek ablak (45)
- 4 x fogantyú (46)
- 1 x fazék (47)
 - gőz- és hangfunkciós fedővel
- 3 x forgatógomb (48)
- 3 x kempő (49)
- 1 x óra, szétszerelve (50-54)
- 8 x sarokösszekötő (55)
- 5 x ajtómágnes (56)
- 3 x fa akasztó (57)
- 3 x jégkocka (58)
- 2 x elem (1,5 V === LR6, AA) (59)
- 6 x elem (1,5 V === LR03, AAA) (60)
- 1 x elem (3 V === CR1632) (61)
- 1 x elem (3 V === CR2032) (62)
- 1 x szerelőanyag készlet:
 - 50 x csavar, 3,5 x 32 mm (A)
 - 2 x csavar, Ø 10 mm, 3 x 7 mm (B)
 - 4 x csavar, Ø 8,5 mm, 3 x 7 mm (C)
 - 12 x csavar, 3 x 10 mm (D)
 - 8 x csavar 4 x 10 mm (E)
 - 3 x csavar, 3 x 8 mm (F)
 - 8 x csavar, 3 x 16 mm (G)
 - 13 x csavar, 3,5 x 18 mm (H)
 - 4 x fatipli, 40 mm (I)
 - 12 x fatipli, 25 mm (J)
- 1 x fali rögzítőkészlet:
 - 1 x csavar, 40 mm (K)
 - 1 x csavar, M4 x 20 mm (L)
 - 2 x kicsi alátét (M)
 - 1 x nagy alátét (N)
 - 1 x csavaranya (O)
 - 1 x csavarkulcs (63)
 - 1 x pánt (64)
 - 1 x tipli (65)
- 1 x használati útmutató

Tartozékok:

- 1 x kötény
- 1 x törölgetőruha
- 1 x konyhai kesztyű
- 1 x szakácssapka
- 1 x serpenyő
- 1 x pohár
- 1 x fordítólappát

- 1 x húsvilla
- 1 x habverő
- 1 x edénytálca
- 2 x csésze
- 2 x tányér
- 1 x kréta
- 1 x növénycserép, 7-részes:
 - 1 x cserép
 - 1 x föld
 - 5 x növény
- 1 x pipetta

Műszaki adatok

Méret (összeszerelve):

kb. 109 x 120 x 40 cm (szé x ma x mé)

Elemes energiaellátás (páraelszívó):

1,5 V === LR03, AAA

Elemes energiaellátás (főzőlap):

1,5 V === LR6, AA

Elemes energiaellátás (mikrohullámú sütő):

1,5 V === LR03, AAA

Elemes energiaellátás (fazékfedő):

1,5 V === LR03, AAA

Elemes energiaellátás (sütő):

3 V === CR1632

Elemes energiaellátás (vízcsap):

3 V === CR2032

Elem-, illetve akkumulátor-előállító CR1632, CR2032:

Camelion Battery Co., Ltd.

Block A, Tianan Digital Times Building,

Futian District, Shenzhen, China,

info@camelionbattery.com

Importőr CR1632, CR2032:

DELTA-SPORT Handelskontor GmbH,

Wragekamp 6, 22397 Hamburg, GERMANY,

product-info@delta-sport.com

=== Egyenfeszültség jele



Gyártási dátum (hónap/év):

06/2025



A Delta-Sport Handelskontor GmbH kijelenti, hogy ez a cikk megfelel az alapvető követelményeknek és az egyéb vonatkozó rendelkezéseknek.

Rendeltetészerű használat

Jelen termék 3 éves korú gyermekek számára készült játékszer privát használatra.



Biztonsági utasítások

- Figyelmeztetés. Csak 36 hónaposnál idősebb gyermekek számára alkalmas. Fojtásveszély. Hosszú zsinór.
- Gyermekek a termékkel csak felnőtt felügyelete mellett játszhatnak.
- Az összeszerelést felnőtt végezze. Ügyeljen arra, hogy a terméket és annak összes elemét, illetve egységét csak teljesen összeszerelt állapotban adja át a gyermeknek.
- Figyelmeztetés. Tartsa távol nyílt lángtól.
- A főzőeszközöket nem szabad valódi főzéshez használni.
- A terméket közvetlenül az összeszerelés után egy falhoz kell rögzíteni.
- Minden használat előtt ellenőrizze a termék épségét, illetve elhasználódását. A terméket csak kifogástalan állapotban szabad használni!

- Csak a következő típusú elemeket használja: LR03, LR6, CR1632 és CR2032.
- A termék kis mágneseket tartalmaz. A mágnesek lenyelése súlyos sérüléseket okozhat! Mágnes lenyelése esetén forduljon azonnal orvoshoz. A termék a legnagyobb körültekintéssel készült. Amennyiben mégis előfordulnának meghibásodások, vegye el a terméket azonnal a gyerekektől, és helyezze egy hulladékgyűjtőbe.
- Figyelmeztetés. A csomagoló- és rögzítőanyagok, valamint a „SUPER DRY” tasak (szárítóanyag) nem képezik a játék részét, és biztonsági okokból el kell őket távolítani, mielőtt a terméket odaadná a gyermekeknek játszani.
- Figyelmeztetés. A szárítóanyag kalcium-kloridot tartalmaz (CAS 10043-52-4). Nem szabad, hogy gyermekek kezébe kerüljön.
- Figyelmeztetés. A játék villódzása az arra érzékeny személyeknél epilepsziát válthat ki.



Az elemmel kapcsolatos figyelmeztetések!

- Távolítsa el az elemeket, ha elhasználták vagy a terméket hosszabb ideig nem használja.
- Ne használjon együtt egymástól eltérő típusú, márkájú, illetve használt és új elemeket, vagy eltérő kapacitású elemeket, mivel ezek kifelé hatnak, ezzel károsítva a készüléket.
- A behelyezéskor ügyeljen a polarításra (+/-).
- Mindig egyszerre cserélje ki az elemeket, és gondoskodjon az előírás szerinti ártalmatlanításukról.
- Figyelmeztetés! Az elemeket tilos tölteni vagy más eszközökkel újra aktiválni, tilos őket szétzedni, tűzbe dobni vagy rövidre zární.
- Olyan helyen tárolja a készüléket, ahol a gyermekek nem érhetik el.
- Ne használjon feltölthető elemeket!
- A tisztítást és a felhasználói karbantartást a gyermekek felügyelet nélkül nem végezhetik.
- Szükség esetén és az elemek behelyezése előtt tisztítsa meg az elemek és a készülék érintkezőit.
- Ne tegye ki az elemeket extrém körülményeknek (pl. fűtőtest vagy közvetlen napsugárzás). Ellenkező esetben nő a kilyolás veszélye.
- Figyelmeztetés. Ez a termék érmeelemet tartalmaz (lítiumtartalmú gombelem). Az érmeelemek lenyelése súlyos belső kémiai égési sérülést okozhatnak.
- Figyelmeztetés. A használt elemeket azonnal dobja ki. Az új és használt elemek gyermekektől elzárva tartandók! Ha úgy gyanítja, hogy elemet nyelt vagy elem jutott a szervezetébe, azonnal kérjen orvosi segítséget.



Veszély!

- A károsodott vagy kifolyt elemekkel nagyon óvatosan bánjon, és haladéktalanul, előírás szerűen ártalmatlanítsa őket. Eközben viseljen kesztyűt!
- Ha akkumulátorsavval kerül érintkezésbe, mossa le vízzel és szappannal az érintett területet. Amennyiben akkumulátorsav kerül a szemébe, mossa ki vízzel, és azonnal forduljon orvoshoz!
- A csatlakozó sorkapcsokat nem szabad rövidre zární!

Elemek behelyezése/cseréje (B ábra)

FIGYELMEZTETÉS! A mechanikus és elektromos károk megelőzése érdekében vegye figyelembe a következő utasításokat.

Mielőtt hozzálátna a termék összeszereléséhez, helyezzen be két elemet (59) a főzőlap (36) elemtartó rekeszébe, továbbá két elemet (60) mind a páraelszívó (39), mind a fazékfedő (47a), mind a mikrohullámú kezelőpanelének (23) elemtartó rekeszébe, valamint egy elemet (62) a vízcsap (38) elemtartó rekeszébe, és egy elemet (61) a sütő (44) elemtartó rekeszébe.

Megjegyzés: Használjon megfelelő csavarhúzózt (a csomag nem tartalmazza).

Megjegyzés: Ügyeljen a megfelelő polarításra és a helyes behelyezésre. Az elemeket teljesen be kell illeszteni az elemtartóba.

Összeszerelés

Fontos: a termék összeszerelése a méret miatt legalább két felnőttel történjen.

- **Megjegyzés:** a termék összeszereléséhez szüksége lesz egy megfelelő csavarhúzóra (a csomag nem tartalmazza) és egy fúrógépre (a csomag nem tartalmazza).
- A terméket sima, egyenletes felületen, a C-X ábrák szerint szerelje össze.
- Ügyeljen a rögzítőkereten (43) található kampók elhelyezésének helyes irányára (I ábra). A kampóknak felfelé kell mutatniuk.
- Ügyeljen a hátfal (30) behelyezésekor arra, hogy a félköríves kivágás felül legyen és befelé mutasson (T ábra).

Rögzítés a falhoz (Y ábra)

FONTOS! A termék rögzítése előtt ellenőrizze, hogy a csomagban mellékelt fali rögzítési kellek az Ön falához megfelelnek-e. A falhoz való rögzítéshez csak arra alkalmas szerelési anyagokat alkalmazzon. Szükség esetén érdeklődjön erről szaküzletben.

1. Válasszon ki egy megfelelő falfelületet.
2. Fúrjon egy lyukat a falba, és dugja bele a tiplit (65).
3. Rögzítse a pántot (64) az alátéttel (N) és a csavarral (K) a falon.
4. Vezesse keresztül a pántot a félköríves nyíláson, ami a hátfal (30) tetején található.
5. A pánt másik végét rögzítse a hátfalon található első vagy második furatnál a csavarral (L), két alátéttel (M) és a csavaranyával (O).

Használat

A főzőlap be- és kikapcsolása (Y ábra)

A főzőlapon (36) két gomb található (36a).

- Nyomja meg a bal vagy a jobb gombot az adott főzőfelület fényének és a hangnak a bekapcsolásához.

Megjegyzés: a fény kb. 3 perc elteltével automatikusan kikapcsol. A hang kb. 15 másodperc után kapcsol ki automatikusan.

Sütő fényrel (Y ábra)

- Ha kinyitja az ajtót (21) a fény bekapcsol.
- Az ajtó becsukásakor a fény kialszik.

Megjegyzés: csukott ajtó esetén a fényt a gombbal (44a) kapcsolhatja be.

Páraelszívó fényrel és hanggal (Y ábra)

A páraelszívón (39) két gomb található.

- A fény be- és kikapcsolásához nyomja meg a gombot (39a).

Megjegyzés: a fény kb. 3 perc elteltével automatikusan kikapcsol.

- A hang bekapcsolásához nyomja meg a gombot (39b).

Megjegyzés: a hang kb. 15 másodperc után automatikusan kikapcsol.

Mikrohullámú sütő fényrel és hanggal (Y ábra)

- Ha kinyitja az ajtót (22) a fény bekapcsol.

Megjegyzés: a fény kb. 15 másodperc után automatikusan kikapcsol.

- A mikrohullámú sütő ajtajának becsukásakor a fény kialszik.
- A fény és a hang bekapcsolásához nyomja meg a mikrohullámú sütő kezelőfelületén (23) a bekapcsológombot (23a).
- A fény és a hang kikapcsolásához nyomja meg a mikrohullámú sütő kezelőfelületén a kikapcsológombot (23b).

Megjegyzés: a fényt és a hangot csak csukott ajtónál lehet be- és kikapcsolni.

Hűtőgép és jégkockakészítő (X ábra)

- Nyissa ki az ajtót (18), és tegyen 3 jégkockát (58) a jégkockakészítő kallantyús elemébe (41).
- Tartsa a poharat a jégkockakészítőbe, tolja meg, hogy egy jégkocka beleessen.

Csaptelep hanggal (Y ábra)

- A hang bekapcsolásához forgassa el a csaptelep (38) csapját (38a).
- A hang kikapcsolásához forgassa el ismét a csapot.

Gőz- és hangfunkciós fedő (Y ábra)

- Csavarja le a fazékfedél (47a) fogóját (47b), hogy hozzáférjen a víztartályhoz (47d).
- A mellékelt pipettát használva töltsse fel a víztartályt max. 4 ml csapvízzel.

Megjegyzés: kizárólag csapvizet töltsön a víztartályba. A víztartály kb. 4 ml-es töltőtér-fogattal rendelkezik. Ne töltsön túl sok vizet a víztartályba.

- Csavarja vissza a fogót a fazékfedőre.
- Nyomja meg a gombot (47c), hogy a termékből gőz jöjjön, és hogy a hangjelzés bekapcsoljon.

Megjegyzés: ha nem jön a gőz, óvatosan rázza meg a fazékfedőt, vagy töltsse fel a víztartályt meleg csapvízzel.

Megjegyzés: a gomb újbóli megnyomásával vagy bizonyos idő elteltével automatikusan, a gőz és a hang kikapcsol.

Tárolás, tisztítás

A terméket mindig száraz, tiszta és szobahőmérsékletű helyen tárolja elemek nélkül, ha azt nem használja. Csak törölje tisztára egy száraz törölkendővel. A penészesedés elkerülése érdekében minden egyes használat alkalmával a víztartályban lévő összes vizet el kell használni.

FONTOS! Ne használjon éles tisztítószerkezt a tisztításhoz.

Kötény, törölgetőruha, konyhai kesztyű: finommosás/kímélő mosás 30 °C-on



Tudnivalók a hulladékkezelésről



Az oldalsó szimbólum azt jelzi, hogy a készülék a 2012/19/EU irányelv hatálya alá tartozik. Ez az irányelv kimondja, hogy ezt a készüléket a hasznos élettartamának végén nem szabad a normál háztartási hulladékkal együtt ártalmatlanítani, hanem a speciálisan erre a célra kialakított gyűjtőhelyeken, újrahasznosító központokban vagy hulladékfeldolgozóknál kell leadni őket. Óvja a környezetet és ártalmatlanítsa szakszerűen a terméket.

Az elemeket/akkumulátorokat tilos a háztartási hulladékokkal együtt kidobni. Ugyanis mérgező nehézfémeket tartalmazhatnak, ami a különleges hulladékkezeléshez tartozik. A nehézfémek vegyjelei: Cd = kadmium, Hg = higany, Pb = ólom. Ezért a használt vagy meghibásodott elemeket/akkumulátorokat a 2023/1542/EU rendeletnek megfelelően a települési gyűjtőhelyen kell ártalmatlanítani.



Az elhasználatott készülék ártalmatlanításával kapcsolatos további információkat a települési vagy városi önkormányzattól tudhatja meg. A készüléket és a csomagolást környezetbarát módon ártalmatlanítsa. A csomagolóanyagokat (például fóliatasakokat) tartsa távol a gyermekektől.



A szelektív hulladékgyűjtés során vegye figyelembe a csomagolóanyagokon lévő jelzéseket, ahol a rövidítések (a) és számok (b) jelentése: 1-7: műanyagok / 20-22: papír és karton / 80-98: kötőanyagok. A termékek és a csomagolóanyagok újrahasznosíthatók, ezért a jobb hulladékkezelés érdekében külön gyűjtse ezeket.

A garanciával és a szerviz lebonyolításával kapcsolatos útmutató

A termék nagy gondossággal és állandó ellenőrzés mellett készült. A DELTA-SPORT HANDELS-KONTOR GmbH privát végső felhasználóknak a vásárlás dátumától számított három év (garancia időtartama) garanciát ad erre a termékre a következő rendelkezések szerint. A garancia csak anyaghibára és feldolgozási hibára érvényes. A garancia nem terjed ki a szokásos elhasználódásnak kitett, ezért kopó alkatrészeknek tekintendő alkatrészekre (pl. elemek), valamint a törékeny alkatrészekre sem, például a kapcsolókra vagy az üvegből készült alkatrészekre.

Kizárásra kerül a garanciaigény, ha a terméket szakszerűtlenül vagy helytelenül, nem rendeltetésszerűen vagy nem az előírányzott felhasználási körben használták, vagy figyelmen kívül hagyták a kezelési útmutató előírásait, kivéve, ha a végső felhasználó bizonyítja, hogy olyan anyag- vagy feldolgozási hiba áll fenn, amely nem a fent említett körülmények valamelyikéből ered.

A garanciaigény csak a garancia időtartamán belül, az eredeti pénztári bizonylat bemutatásával érvényesíthető. Ezért kérjük, őrizze meg az eredeti pénztári bizonylatot. A garancia, a törvényes garancia vagy a méltányosság alapján végzett esetleges javítások a garancia időtartamát nem hosszabbítják meg. Ez vonatkozik a kicserélt és javított alkatrészekre is.

Kérjük, hogy reklamáció esetén először az alábbi szervizvonalat hívja, vagy e-mailen keressen minket. Garanciális esetekben a terméket saját döntésünk alapján ingyenesen megjavítjuk, kicseréljük vagy megtérítjük a vételárat. A garanciából további jogok nem következnek.

A jelen garancia nem korlátozza az Ön törvényes jogait, különösen a mindenkori értékesítővel szembeni garanciaigényét.

IAN: 486020_2501

 Szerviz Magyarország
Tel.: 06800 21225
E-Mail: deltasport@idl.hu

(HU) JÓTÁLLÁSI TÁJÉKOZTATÓ	
A termék megnevezése: Deluxe fa konyha	Gyártási szám: 486020_2501
A termék típusa: Delta-Sport-Nr.: HD-16576	
A gyártó cégneve, címe és email címe: DELTA-SPORT HANDELSKONTOR GMBH Wragekamp 6 • 22397 Hamburg • GERMANY	Szerviz neve, címe, telefonszáma: Szerviz Magyarország H.I.D. Sport Kft Tel.: 06800 21225 Mester ut. 10a E-Mail: deltasport@lidl.hu H-5000 Szolnok
Az importáló/ forgalmazó neve és címe: Lidl Magyarország Kereskedelmi Bt., H-1037 Budapest, Rádl árok 6.	

- A jótállási idő a Magyarország területén, Lidl Magyarország Kereskedelmi Bt. üzletében történt vásárlás napjától számított 3 év, amely jogvesztő. A jótállási idő a fogyasztó részére történő átadással, vagy ha az üzembe helyezést a forgalmazó, vagy annak megbízottja végzi, az üzembe helyezés napjával kezdődik.
- A jótállási igény a jótállási jeggyel és/vagy a vásárlást igazoló blokkal érvényesíthető. A jótállási jegy szabálytalan kiállítása, vagy átadásának elmaradása nem érinti a jótállási kötelezettség-vállalás érvényességét. Kérjük, hogy a vásárlás tényének és időpontjának bizonyítására őrizze meg a pénztári fizetésnél kapott jótállási jegyet és a vásárlást igazoló blokkot.
- A vásárlástól számított három munkanapon belül érvényesített csereigény esetén a forgalmazó köteles a terméket kicserélni, feltéve ha a hiba a rendeltetészerű használatot akadályozza. A jótállási jogokat a termék tulajdonosaként a fogyasztó érvényesítheti az áruházakban, valamint a jótállási tájékoztatóban feltüntetett szervizekben. (A magyar Polgári Törvénykönyv alapján fogyasztónak minősül a szakmája, önálló foglalkozása vagy üzleti tevékenysége körén kívül eljáró természetes személy.) A jótállás ideje alatt a fogyasztó hibás teljesítés esetén kérheti a termék kijavítását, kicserélését, vagy ha a termék nem javítható vagy cserélhető, vagy az a forgalmazónak aránytalan többletköltséggel járna, illetve a fogyasztó kijavításhoz, kicseréléshez fűződő érdeke alapos ok miatt megszűnt, árleszállítást kérhet, vagy elállhat a szerződéstől és visszakérheti a vételárat. A kijavítás során a termékbe csak új alkatrészt kerülhet beépítésre.
- A fogyasztó a hiba felfedezése után a lehető legrövidebb időn belül köteles a hibát bejelenteni és a terméket a jótállási jogok érvényesítése céljából átadni. A hiba felfedezésétől számított két hónapon belül bejelentett jótállási igényt időben közölni kell tekinteni. A közlés elmaradásából eredő kárért a fogyasztó felelős. A jótállási igény érvényesíthetőségének határideje a termék, vagy fődarabjának kicserélése esetén a csere napján újraindul.
- A rögzített bekötésű, illetve a 10 kg-nál súlyosabb, vagy tömegközlekedési eszközön nem szállítható terméket az üzemeltetés helyén kell megjavítani. Abban az esetben, ha a javítás a helyszínen nem végezhető el, a termék ki- és visszaszereléséről, valamint szállításáról a forgalmazónak kell gondoskodnia.
- A jótállás nem áll fenn, ha a hiba a nem rendeltetészerű használatból, átalakításból, helytelen tárolásból, vagy a használati utasítástól eltérő kezelésből, vagy bármely a vásárlást követő behatásból fakad, vagy elemi kár okozta, és azt a forgalmazó, vagy a szerviz bizonyítja. A jótállás nem vonatkozik a mozgó kopó alkatrészek (világítótestek, gumibroncsok stb.) rendeltetészerű elhasználódására. A szerviz és a forgalmazó a kijavítás során nem felel a terméken a fogyasztó vagy harmadik személyek által tárolt adatokért vagy beállításokért.
- Fogyasztói jogvita esetén a fogyasztó a megyei (fővárosi) kereskedelmi és iparkamarák mellett működő békéltető testület eljárását is kezdeményezheti.
A jótállás a fogyasztó törvényből eredő szavatossági jogait és azok érvényesíthetőségét nem érinti.

Kijavítást ellenőrző szelvény:

A jótállási igény bejelentésének időpontja:	A hiba oka:
Javításra átvétel időpontja:	A hiba javításának módja:
A fogyasztó részére történő visszaadás időpontja:	A szerviz bélyegzője, kelt és aláírás:

Kicserélést ellenőrző szelvény:

A jótállási igény bejelentésének időpontja:
Kicserélés időpontja:
A cserélő bolt bélyegzője, kelt és aláírás:

Čestitamo!

Z nakupom ste se odločili za visokokakovosten izdelek. Pred prvo uporabo se seznanite z izdelkom.



V ta namen natančno preberite naslednje navodilo za uporabo.

Izdelek uporabljajte, kot je opisano, in za navedena področja uporabe. To navodilo za uporabo skrbno hranite. Če boste izdelek predali tretjim osebam, zraven priložite vsa dokumentacija.

Obseg dobave (slika A)

- 1 x igralna kuhinja, razstavljena (1-35)
- 1 x kuhalna plošča (36)
- 1 x pomivalno korito (37)
- 1 x pipa (38)
- 1 x kuhinjska napa (39)
- 1 x ledomat, 2-delni:
 - 1 x predal za ledene kocke (40)
 - 1 x element za prijetanje (41)
- 2 x sistem za ločevanje odpadkov, 2-delni:
 - 2 x koš za smeti (42)
 - 2 x okvir za pritrdjevanje (43)
- 1 x element za pečico (44)
- 1 x okroglo okence (45)
- 4 x ročaj (46)
- 1 x lonec (47)
 - vkli. s pokrovko s funkcijo pare in zvokom
- 3 x vrtljivi gumb (48)
- 3 x kavelj (49)
 - 1 x ura, razstavljena (50-54)
- 8 x kotni veznik (55)
- 5 x magnet za vrata (56)
- 3 x lesen kavelj (57)
- 3 x ledena kocka (58)
- 2 x baterija (1,5 V \equiv LR6, AA) (59)
- 6 x baterija (1,5 V \equiv LR03, AAA) (60)
- 1 x baterija (3 V \equiv CR1632) (61)
- 1 x baterija (3 V \equiv CR2032) (62)
- 1 x komplet montažnega materiala:
 - 50 x vijak, 3,5 x 32 mm (A)
 - 2 x vijak, Ø 10 mm, 3 x 7 mm (B)
 - 4 x vijak, Ø 8,5 mm, 3 x 7 mm (C)
 - 12 x vijak, 3 x 10 mm (D)
 - 8 x vijak, 4 x 10 mm (E)
 - 3 x vijak, 3 x 8 mm (F)
 - 8 x vijak, 3 x 16 mm (G)
 - 13 x vijak, 3,5 x 18 mm (H)
 - 4 x leseni vložek, 40 mm (I)
 - 12 x leseni vložek, 25 mm (J)
- 1 x komplet materiala za stensko montažo:
 - 1 x vijak, 40 mm (K)
 - 1 x vijak, M4 x 20 mm (L)
 - 2 x majhna podložka (M)
 - 1 x velika podložka (N)
 - 1 x matica vijaka (O)
 - 1 x viličasti ključ (63)
 - 1 x trak (64)
 - 1 x zidni vložek (65)
- 1 x navodilo za uporabo

Pripomočki:

- 1 x predpasnik
- 1 x krpa za posodo
- 1 x kuhinjska rokavica
- 1 x kuharska kapa
- 1 x ponev
- 1 x kupa
- 1 x lopatica za ponev

- 1 x vilice za meso
- 1 x metlica za stepanje
- 1 x košarica za posodo
- 2 x skodelica
- 2 x krožnik
- 1 x kreda
- 1 x lonec za rože, 7-delni:
 - 1 x lonec
 - 1 x zemlja
 - 5 x rastlina
- 1 x pipeta

Tehnični podatki

Mere (sestavljeno):

pribl. 109 x 120 x 40 cm (Š x V x G)

Baterijsko napajanje (kuhinjska napa):

1,5 V \equiv LR03, AAA

Baterijsko napajanje (kuhalna plošča):

1,5 V \equiv LR6, AA

Baterijsko napajanje (mikrovalovna pečica):

1,5 V \equiv LR03, AAA

Baterijsko napajanje (pokrovka lonca):

1,5 V \equiv LR03, AAA

Baterijsko napajanje (pečica):

3 V \equiv CR1632

Baterijsko napajanje (pipa):

3 V \equiv CR2032

Izdelovalec baterij CR1632, CR2032:

Camelion Battery Co., Ltd.

Block A, Tianan Digital Times Building,

Futian District, Shenzhen, China,

info@camelionbattery.com

Uvoznik CR1632, CR2032:

DELTA-SPORT Handelskontor GmbH,

Wragekamp 6, 22397 Hamburg, GERMANY,

product-info@delta-sport.com

\equiv Simbol za enosmerno napetost



Datum izdelave (mesec/leto):

06/2025



Delta-Sport Handelskontor GmbH izjavlja, da ta izdelek izpolnjuje bistvene zahteve in druge ustrezne

določbe.

Predvidena uporaba

Ta izdelek je igrača za otroke od 3. leta dalje za zasebno uporabo.



Varnostni napotki

- Opozorilo. Ni primerno za otroke, mlajše od 36 mesecev. Nevarnost zadavitve. Dolga vrstica.
- Otroci se lahko z izdelkom igrajo samo pod nadzorom odraslih.
- Izdelek mora sestaviti odrasla oseba. Bodite pozorni na to, da izdelek in vse njegove sestavne dele oz. komponente predate otroku le, ko je ta v celoti sestavljen.
- Opozorilo. Ne sme priti v stik z ognjem.
- Kuhinjske posode se ne smejo uporabljati za dejansko kuhanje.
- Izdelek morate takoj po montaži pritrditi na steno.
- Pred vsako uporabo preverite, ali je izdelek poškodovan oz. obrabljen. Izdelek lahko uporabljate samo, če je v brezhibnem stanju.

- Uporabljajte le te tipe baterij: LR03, LR6, CR1632 in CR2032.
- Ta izdelek vsebuje majhne magnetne. Zaužiti magneti lahko povzročijo resne poškodbe! Če zaužijete magnet, nemudoma poiščite zdravniško pomoč. Izdelek je bil skrbno izdelan. Če je kljub temu poškodovan, izdelek takoj odstranite iz dosega otrok in ga zavržite.
- Opozorilo. Embalažni material/materiali za pritrdjevanje in vrečka »SUPER DRY« (sikativ) niso sestavni deli igrače in jih je treba iz varnostnih razlogov odstraniti, preden se izdelek preda otrokom.
- Opozorilo. Sikativ vsebuje kalcijev klorid (CAS 10043-52-4). Ne sme priti v roke otrok.
- Opozorilo. Igrača ustvari svetlobne bliske, ki lahko pri občutljivih ljudeh sprožijo epileptični napad.



Opozorila za baterije!

- Če sta bateriji izrabljeni ali če izdelka dalj časa ne uporabljate, odstranite bateriji.
 - Ne uporabljajte različnih tipov ali znamk baterij, novih in rabljenih baterij skupaj ali baterij z različno kapaciteto, ker le-te lahko iztečejo in s tem povzročijo škodo.
 - Pri vstavljanju baterij upoštevajte polarnost (+/-).
 - Vse baterije zamenjajte istočasno in stare baterije zavržite v skladu s predpisi.
 - Opozorilo! Baterij ne smete polniti ali jih reaktivirati z drugimi sredstvi, ne smete jih razstavljati, metati v ogenj ali z njimi povzročati kratkega stika.
 - Baterije vedno shranjujte izven dosega otrok.
 - Ne uporabljajte baterij za ponovno polnjenje!
 - Otroci ne smejo izvajati čiščenja in uporabniškega vzdrževanja brez nadzora.
 - Po potrebi in pred vstavljanjem očistite kontakte baterij in naprave.
 - Baterij ne izpostavljajte ekstremnim pogojem (npr. grelnim telesom ali neposredni sončni svetlobi). Sicer obstaja povišana nevarnost iztekanja.
 - Opozorilo. Ta izdelek vsebuje kovančno baterijo (gumbna celica z litijem). Kovančna baterija lahko v primeru zaužitja povzroči resne notranje kemične opekline.
 - Opozorilo. Izrabljene baterije takoj zavržite. Nove in rabljene baterije hranite zunaj dosega otrok. Če sumite, da je kdo pogoltnil baterijo ali da je zašla v kateri koli del telesa, takoj poiščite zdravniško pomoč.
- ⚠ Nevarnost!**
- S poškodovano ali iztekajočo baterijo ravnajte izredno previdno in jo nemudoma zavržite v skladu s predpisi. Pri tem nosite rokavice.
 - Če pridete v stik z baterijsko kislino, sperite prizadeto mesto z vodo in milom. Če pride baterijska kislina v oči, sperite oči z vodo in nemudoma poiščite zdravniško pomoč!
 - S priključnimi sponkami se ne sme povzročati kratkega stika.

Vstavljanje/zamenjava baterij (slika B)

OPOZORILO! Da preprečite mehansko in električno škodo, upoštevajte naslednja navodila.

Preden začnete montažo izdelka, vstavite dve bateriji (59) v baterijski predalček kahalne plošče (36), po dve bateriji (60) v baterijski predalček elementa z napo (39), pokrovke lonca (47a) in upravljalne plošče mikrovalovne pečice (23), eno baterijo (62) v baterijski predalček vodovodne pipe (38) in eno baterijo (61) v baterijski predalček elementa s pečico (44).

Napotek: potrebujete ustrezen izvijač (ni priložen v obsegu dobave).

Napotek: pazite na plus/minus pola baterij in na pravilno vstavljanje. Bateriji morata biti v celoti v baterijskem držalu.

Sestavljanje

Pomembno: Izdelek morata zaradi njegove velikosti sestavljati najmanj dve odrasli osebi.

- Za montažo izdelka potrebujete ustrezen izvijač (ni v obsegu dobave) in vrtalnik (ni v obsegu dobave).
- Izdelek montirajte tako kot prikazujejo slike C-X, na ploski in vodoravni površini.
- Pazite na pravilno usmerjenost kavljev na okvirju za pritrdjevanje (43) (slika I). Kavelj mora biti obrnjen navzgor.
- Pri nameščanju hrbtnne stene (30) pazite, da je polkrožna odprtina zgoraj in obrnjena navznoter (slika T).

Stenska montaža (slika Y)

POMEMBNO! Pred pritrdjevanjem izdelka preverite, da je dobavljeni material za stensko montažo primeren za vašo steno. Pri stenski montaži uporabite samo primeren montažni material. Po potrebi povprašajte v specializirani trgovini.

1. Izberite ustrezno mesto na vaši steni.
2. Izvrtajte luknjo v steno in vstavite zidni vložek (65).
3. Trak (64) pritrdite s podložko (N) in vijakom (K) na steno.
4. Trak povlecite skozi polkrožno odprtino na hrbtni steni (30).
5. Drugi konec traku namestite v prvo ali drugo izvrtino na hrbtni steni z vijakom (L), dvema podložkama (M) in matico (O).

Uporaba

Vklop in izklop kahalne plošče (slika Y)

Na kahalni plošči (36) sta dve tipki (36a).

- Pritisnite levo ali desno tipko, da vklopite in izklopite posamezno kahalno površino ter zvok.

Napotek: Luč se samodejno izklopi po pribl. 3 minutah. Zvok se samodejno izklopi po pribl. 15 sekundah.

Pečica z lučjo (slika Y)

- Odprite vrata (21) in luč zasveti.
- Zaprite vrata in luč se izklopi.

Napotek: Luč lahko pri zaprtih vratih vklopite s tipko (44a).

Kuhinjska napa z lučjo in zvokom (slika Y)

Na kuhinjski napi (39) sta dve stikali.

- Pritisnite tipko (39a), da vklopite ali izklopite luč.

Napotek: Luč se samodejno izklopi po pribl. 3 minutah.

- Pritisnite tipko (39b), da vklopite zvok.

Napotek: Zvok se samodejno izklopi po pribl. 15 sekundah.

Mikrovalovna

pečica z lučjo in zvokom (slika Y)

- Odprite vrata (22) in luč zasveti.

Napotek: Luč se samodejno izklopi po pribl. 15 sekundah.

- Zaprite vrata mikrovalovne pečice in luč se izklopi.
- Pritisnite tipko za zagon (23a) na upravljalni plošči mikrovalovne pečice (23), da vklopite luč in zvok.
- Pritisnite tipko za prekinitev (23b) na upravljalni plošči mikrovalovne pečice, da izklopite luč in zvok.

Napotek: Luč in zvok lahko vklopite in izklopite le pri zaprtih vratih.

Hladilnik z napravo za ledene kocke (slika X)

- Odprite vrata (18) in napolnite element za prijetanje (41) v napravo za ledene kocke s 3 ledenimi kockami (58).
- Primitite in potisnite kupo v ledomat, da vanjo pade ledena kocka.

Pipa z zvokom (slika Y)

- Za aktiviranje zvoka obrnite ročaj (38a) na pipi (38).
- Za deaktiviranje zvoka znova obrnite ročaj.

Pokrovka lonca s funkcijo pare in zvokom (sl. Y)

- Odvijte ročaj (47b) pokrovke lonca (47a), da dostopate do rezervoarja za vodo (47d).
- S priloženo pipeto napolnite rezervoar za vodo z največ 4 ml tekočine.

Napotek: rezervoar za vodo polnite samo z vodovodno vodo. Rezervoar za vodo ima prostornino polnjenja približno 4 ml. Pazite, da rezervoarja za vodo ne napolnite preveč.

- Ročaj ponovno privijte na pokrovko lonca.
- Pritisnite tipko (47c), da izpustite paro in aktivirate zvok.

Napotek: če para ne izhaja, pokrovko lonca rahlo pretresite ali rezervoar za vodo napolnite s toplo vodovodno vodo.

Napotek: Para in zvok se samodejno izklopita, ko ponovno pritisnete tipko ali po preteku nekaj časa.

Shranjevanje, čiščenje

Če izdelka ne uporabljate, iz njega vedno vzemite baterije in ga shranite na suho, čisto mesto pri sobni temperaturi. Izdelek čistite le tako, da ga obrišete s suho krpo za čiščenje. Ob vsaki uporabi porabite vso vodo iz rezervoarja za vodo, da preprečite nastanek plesni. **POMEMBNO!** Nikoli ne čistite z ostrimi čistilnimi sredstvi.

Predpasnik, krpa za posodo, kuhinjska rokavica: 30 °C s programom za občutljivo perilo



Napotki za odlaganje v smeti



Sosednji simbol označuje, da za to napravo velja Direktiva 2012/19/EU. Ta direktiva določa, da te naprave po koncu njene življenjske dobe ne smete odvreči med običajne gospodinjske odpadke, temveč jo morate oddati na posebej vzpostavljenih zbirnih mestih, v centrih za recikliranje ali v podjetjih za odstranjevanje. Varujte okolje in pravilno odstranite med odpadke.

Baterij/akumulatorskih baterij ni dovoljeno odlagati med gospodinjske odpadke. Lahko vsebujejo težke kovine, zato so podvržene predelavi posebnih odpadkov. Kemični simboli težkih kovin so naslednji: Cd = kadmij, Hg = živo srebro, Pb = svinec. Zato izrabljene ali pokvarjene baterije/baterije za ponovno polnjenje odložite na občinskem zbirnem mestu v skladu z Uredbo EU 2023/1542.



Druge informacije o odstranjevanju odslužene opreme med odpadke lahko dobite pri svoji občinski ali mestni upravi.

Opremo in embalažo zavrzite okolju prijazno. Embalažni material (kot so npr. vrečke iz folije) hranite izven dosega otrok.



Pri ločevanju odpadkov upoštevajte oznake embalažnih materialov.

Označeni so s kraticami (a) in številkami (b) z naslednjim pomenom: 1-7: umetne mase / 20-22: papir in lepenka / 80-98: kompozitni materiali.

Izdelek in embalažne materiale je mogoče reciklirati, zato jih zavrzite ločeno, da jih je mogoče lažje predelati.

Napotki za garancijo in izvajanje servisne storitve

Izdelek je bil izdelan z veliko skrbnostjo in pod stalno kontrolo. DELTA-SPORT HANDELSKONTOR GmbH zasebnim končnim kupcem od datuma nakupa (garancijskega obdobja) v skladu z naslednjimi določbami odobri triletno garancijo na to postavko. Garancija velja samo za napake v materialu in obdelavi. Garancija ne velja za dele, ki so podvrženi običajni obrabi in jih je zato treba šteti za obrabljive dele (npr. baterije), in za lomljive dele, kot so npr. stikala ali deli iz stekla.

Zahtevki iz te garancije so izključeni, če je bil izdelek uporabljen nepravilno ali pretirano ali če ni bil uporabljen v okviru predvidenega namena ali predvidenega obsega uporabe ali če niso bile upoštevane specifikacije v navodilih za uporabo, razen če končni kupec lahko dokaže, da gre za napako v materialu ali izdelavi, ki ne temelji na eni od zgoraj navedenih okoliščin. Garancijski zahtevki se lahko uveljavljajo le v garancijskem roku ob predložitvi originalnega računa. Zato originalni račun shranite. Garancijski čas se zaradi morebitnih popravil na podlagi garancije, zakonskega jamstva ali kulance ne podaljša. To velja tudi za zamenjane in popravljene dele.

Pri morebitnih reklamacijah se najprej obrnite na spodaj navedeno servisno številko za nujne primere ali stopite z nami v stik po elektronski pošti. Če obstaja garancijski primer, vam bomo izdelek po naši izbiri brezplačno popravili, zamenjali ali pa vam bomo povrnili kupnino. Druge pravice iz garancije ne obstajajo.

Ta garancija ne omejuje vaših zakonskih pravic, še posebej garancijskih zahtevkov do prodajalca.

IAN: 486020_2501

Servis Slovenija
Tel.: 080 080917
E-Mail: deltasport@idl.si

Garancijski list

1. S tem garancijskim listom DELTA-SPORT HAN-DELSKONTOR GMBH jamčimo, da bo izdelek v garancijskem roku ob normalni in pravilni uporabi brezhibno deloval in se zavezujemo, da bomo ob izpolnjenih spodaj navedenih pogojih odpravili morebitne pomanjkljivosti in okvare zaradi napak v materialu ali izdelavi oziroma po svoji presoji izdelek zamenjali ali vrnili kupnino.
2. Garancija je veljavna na ozemlju Republike Slovenije.
3. Garancijski rok za proizvod je 3 leta od datuma izročitve blaga. Datum izročitve blaga je razviden iz računa.
4. Če izdelek ne izpolnjuje specifikacij ali nima lastnosti, navedenih v garancijskem listu ali oglaševalskem sporočilu, lahko potrošnik najprej zahteva odpravo napak. O napaki mora potrošnik obvestiti proizvajalca ali pooblaščen servis (kontaktna številka in elektronski naslov navedena zgoraj) in zahtevati odpravo napak. Kupec je dolžan ob uveljavljanju zahtevka predložiti garancijski list in račun, kot potrdilo in dokazilo o nakupu ter dnevu izročitve blaga. Svetujemo vam, da pred tem natančno preberete navodila o sestavi in uporabi izdelka.
5. Rok za odpravo napake je 30 dni od dneva, ko je proizvajalec ali pooblaščen servis prejel zahtevo za odpravo napake. Če napake v tem roku niso odpravljene, mora proizvajalec potrošniku brezplačno zamenjati blago z enakim, novim in brezhibnim blagom. Rok se lahko zaradi narave in kompleksnosti blaga, narave in resnosti neskladnosti ter napora, ki je potreben za dokončanje popravila ali zamenjave podaljša za najkrajši čas, ki je potreben za dokončanje popravila, vendar največ za 15 dni. O številu dni podaljšane roka in razlogih za podaljšanje mora biti potrošnik obveščen pred potekom 30 dnevnega roka za odpravo napak.
6. Če v roku 30 dni oz. v primeru podaljšanja v roku 45 dni blago ni popravljeno ali blago ni zamenjano z novim, lahko potrošnik od proizvajalca zahteva vračilo celotne kupnine ali zahteva sorazmerno znižanje kupnine. Sorazmerno znižanje kupnine je sorazmerno zmanjšanju vrednosti blaga, ki ga je potrošnik prejel, v primerjavi z vrednostjo, ki bi jo imelo blago, če bi bilo skladno.
7. Če se neskladnost pojavi v manj kot 30 dneh od dobave blaga, lahko potrošnik ob predložitvi blaga od proizvajalca takoj zahteva vračilo plačanega zneska.
8. Proizvajalec oziroma pooblaščen servis lahko potrošniku za čas popravila blaga, za katero je bila izdana obvezna garancija, zagotovi brezplačno uporabo podobnega blaga. Če proizvajalec potrošniku ne zagotovi nadomestnega blaga v začasno uporabo, ima potrošnik pravico uveljavljati škodo, ki jo je utrpel, ker blaga ni mogel uporabljati od trenutka, ko je zahteval popravilo ali zamenjavo, do njune izvršitve.
9. Stroške za material, nadomestne dele, delo, prenos in prevoz izdelkov, ki nastanejo pri odpravljanju okvar oziroma nadomestitvi blaga z novim, krije proizvajalec.
10. V primeru zamenjave blaga ali zamenjave bistvenega dela blaga z novim se potrošniku izda nov garancijski list.
11. V primeru, da proizvod popravljata nepooblaščen servis ali nepooblaščen oseba, kupec ne more uveljavljati zahtevkov iz te garancije.
12. Vzroki za okvaro oziroma nedelovanje izdelka morajo biti lastnosti stvari same in ne vzroki, ki so zunaj proizvajalčeve oziroma prodajalčeve sfere. Kupec ne more uveljavljati zahtevkov iz te garancije, če se ni držal priloženih navodil iz te sestavo in uporabo izdelka ali če je izdelek kakorkoli spremenjen ali nepravilno vzdrževan.
13. Proizvajalec zagotavlja proti plačilu popravilo, vzdrževanje blaga, nadomestne dele in priklopne aparate vsaj tri leta po poteku garancijskega roka.
14. Obrabni deli oz. potrošni material so izvzeti iz garancije.
15. Vsi potrebni podatki za uveljavljanje garancije in podatki, ki identificirajo blago za katerega velja garancija se nahajajo na dveh ločenih dokumentih (garancijski list, račun).
16. Ta garancija proizvajalca ne izključuje zakonske pravice potrošnika, da zoper prodajalca v primeru neskladnosti blaga brezplačno uveljavlja jamčevalne zahtevke. Ta garancija prav tako ne izključuje pravic potrošnika, ki izhajajo iz obveznega jamstva za skladnost blaga.

Prodajalec: Lidl Slovenija d.o.o. k.d.,
Pod lipami 1, SI-1218 Komenda

Srdečně blahopřejeme!

Svým nákupem jste se rozhodli pro kvalitní výrobek. Před prvním použitím se prosím seznamte s tímto výrobkem.



Pozorně si přečtěte následující návod k použití.

Používejte tento výrobek pouze tak, jak je popsáno, a pro uvedené účely. Uchovejte si tento návod k použití pro budoucí použití. Pokud výrobek předáte třetí osobě, předejte jí i veškerou dokumentaci.

Obsah balení (obr. A)

- 1 x kuchyňka na hraní, rozložená (1-35)
 - 1 x varná deska (36)
 - 1 x dřez (37)
 - 1 x vodovodní kohoutek (38)
 - 1 x digestoř (39)
 - 1 x výrobek ledu, 2dílný:
 - 1 x přihrádka na kostky ledu (40)
 - 1 x pákový prvek (41)
 - 2 x systém na třídění odpadu, 2dílný:
 - 2 x nádoba na odpadky (42)
 - 2 x upevňovací rám (43)
 - 1 x prvek s pečicí troubou (44)
 - 1 x okénko (45)
 - 4 x úchytka (46)
 - 1 x hrnec (47)
 - včetně pokličky s parní funkcí a zvukem
 - 3 x otočný knoflík (48)
 - 3 x háček (49)
 - 1 x hodiny, rozložené (50-54)
 - 8 x rohová spojka (55)
 - 5 x dveřní magnet (56)
 - 3 x dřevěný háček (57)
 - 3 x kostka ledu (58)
 - 2 x baterie (1,5 V \equiv LR6, AA) (59)
 - 6 x baterie (1,5 V \equiv LR03, AAA) (60)
 - 1 x baterie (3 V \equiv CR1632) (61)
 - 1 x baterie (3 V \equiv CR2032) (62)
 - 1 x sada materiálu k montáži:
 - 50 x šroub, 3,5 x 32 mm (A)
 - 2 x šroub, Ø 10 mm, 3 x 7 mm (B)
 - 4 x šroub, Ø 8,5 mm, 3 x 7 mm (C)
 - 12 x šroub, 3 x 10 mm (D)
 - 8 x šroub, 4 x 10 mm (E)
 - 3 x šroub, 3 x 8 mm (F)
 - 8 x šroub, 3 x 16 mm (G)
 - 13 x šroub, 3,5 x 18 mm (H)
 - 4 x dřevěná hmoždinka, 40 mm (I)
 - 12 x dřevěná hmoždinka, 25 mm (J)
 - 1 x sada materiálu k upevnění na stěnu:
 - 1 x šroub, 40 mm (K)
 - 1 x šroub, M4 x 20 mm (L)
 - 2 x podložka, malá (M)
 - 1 x podložka, velká (N)
 - 1 x šroubová matice (O)
 - 1 x klíč na šrouby (63)
 - 1 x páska (64)
 - 1 x hmoždinka (65)
 - 1 x návod k použití
- ### **Příslušenství:**
- 1 x zástěra
 - 1 x utěrka
 - 1 x chňapka
 - 1 x kuchařská čepice
 - 1 x pánev
 - 1 x pohár
 - 1 x obrabečka
 - 1 x vidlička na maso

- 1 x metlička na sníh
- 1 x oplachovací koš
- 2 x šálek
- 2 x talíř
- 1 x křída
- 1 x květináč, 7dílný:
 - 1 x hrnec
 - 1 x zemina
 - 5 x rostlina
- 1 x pipeta

Technické údaje

Rozměry (ve složeném stavu):
cca 109 x 120 x 40 cm (Š x V x H)

Zdroj energie digestoř (baterie):

1,5 V \equiv LR03, AAA

Zdroj energie varné desky (baterie):

1,5 V \equiv LR6, AA

Zdroj energie mikrovlnné trouby (baterie):

1,5 V \equiv LR03, AAA

Napájení baterie (poklička):

1,5V \equiv LR03, AAA

Zdroj energie pečicí trouby (baterie):

3 V \equiv CR1632

Zdroj energie vodovodního kohoutku (baterie):

3 V \equiv CR2032

Zhotovitel baterie CR1632, CR2032:

Camelion Battery Co., Ltd.
Block A, Tianan Digital Times Building,
Futian District, Shenzhen, China,
info@camelionbattery.com

Dovoze CR1632, CR2032:

DELTA-SPORT Handelskontor GmbH,
Wragekamp 6, 22397 Hamburg, GERMANY,
product-info@delta-sport.com

\equiv Symbol pro stejnosměrné napětí



Datum výroby (měsíc/rok):

06/2025



Společnost Delta-Sport Handelskontor GmbH tímto prohlašuje, že tento výrobek splňuje základní požadavky a další příslušná ustanovení.

Použití dle určení

Tento výrobek je hračka pro děti od 3 let pro privátní potřebu.

Bezpečnostní pokyny

- Upozornění. Nevhodné pro děti mladší 36 měsíců. Nebezpečí uškrcení. Dlouhá šňůra.
- Děti si mohou hrát s výrobkem pouze pod dohledem dospělé osoby.
- Montáž musí provést dospělý člověk. Dbejte na to, abyste výrobek a všechny součásti, resp. komponenty předali dítěti pouze v sestaveném stavu.
- Upozornění. Udržujte mimo dosah ohně.
- Kuchyňské nádobí se nesmí používat ke skutečnému vaření.
- Výrobek je nutné ihned po sestavení upevnit ke stěně.
- Před každým použitím zkontrolujte, zda není výrobek poškozený nebo opotřebený. Tento výrobek se smí používat pouze v bezvadném stavu!
- Používejte pouze baterie typu: LR03, LR6, CR1632 a CR2032.

- Výrobek obsahuje malé magnety. Spolknutý magnet může způsobit závažná poranění! Dojde-li ke spolknutí magnetu, ihned vyhledejte lékařskou pomoc. Výrobek byl vyroben s maximální pečlivostí. Pokud se však přesto vyskytne poškození, ihned odstraňte výrobek z dosahu dětí a zlikvidujte jej.
- Upozornění. Veškeré balicí a upevňovací materiály a sáček „SUPER DRY“ (sušící činidlo) nejsou součástí výrobku a musí být z bezpečnostních důvodů odstraněny předtím, než si děti s výrobkem začnou hrát.
- Upozornění. Sušící činidlo obsahuje chlorid vápenatý (CAS 10043-52-4). Nesmí se dostat do rukou dětí.
- Upozornění. Hračka generuje světelné záblesky, které mohou u citlivých osob vyvolat epileptický záchvat.



Varovné pokyny pro baterie!

- Odstraňte baterie, když jsou spotřebovány nebo výrobek nebyl delší čas používán.
- Nepoužívejte různé typy, značky baterií, společně nové a použité baterie nebo baterie s rozličnou kapacitou, protože ty mohou vytéct, a tím způsobit škody.
- Při vkládání respektujte polaritu (+/-).
- Vyměňujte všechny baterie současně a staré baterie likvidujte do odpadu podle předpisů.
- Varování! Baterie se nesmí nabíjet nebo reaktivovat pomocí jiných prostředků, nesmí se rozebírat, házet do ohně, nebo spojovat nakrátko.
- Baterie uchovávejte vždy z dosahu dětí.
- Nepoužívejte baterie, které se dají opakovaně nabíjet!
- Čištění a užíva telskou údržbu nesmí provádět děti bez dozoru.
- V případě potřeby a před vkládáním čistěte kontakty baterií a přístroje.
- Nevystavujte baterie žádným extrémním podmínkám (např. topným tělesům nebo přímému slunečnímu záření). Jinak existuje zvýšené nebezpečí, že vytečou.
- Upozornění. Tento výrobek obsahuje mincovou baterii (knoflíkový článek s lithiem). Mincová baterie může při spolknutí způsobit vážné vnitřní chemické popáleniny.
- Upozornění. Použité baterie okamžitě zlikvidujte. Nové a použité baterie uchovávejte mimo dosah dětí. Pokud máte podezření na polknutí nebo vniknutí baterie do těla, okamžitě vyhledejte lékařskou pomoc.



Nebezpečí!

- S poškozenými nebo vyteklými bateriemi zacházejte krajně opatrně a tyto ihned likvidujte do odpadu podle předpisů. Noste přitom rukavice.
- Dostanete-li se do kontaktu s kyselinou z baterie, omývejte dotyčné místo vodou a mýdlem. Dostane-li se Vám kyselina z baterie do oka, vyplachujte jej vodou a ihned se odeberte k lékařskému ošetření!
- Svorky připoje nesmí být spojovány na krátko.

Vkládání/výměna baterií (obr. B)

UPOZORNĚNÍ! Dodržujte následující pokyny, abyste se vyhnuli mechanickým a elektrickým poškozením.

Před zahájením montáže vložte dvě baterie (59) do přihrádky na baterie varné desky (36), po dvou bateriích (60) do přihrádky na baterie digestoře (39), pokličky hrnce (47a) a ovládacího panelu mikrovlnné trouby (23), jednu baterii (62) do přihrádky na baterie kohoutku (38) a jednu baterii (61) do přihrádky na baterie topného tělesa trouby (44).

Upozornění: Potřebujete vhodný šroubovák (není obsahem dodávky).

Upozornění: Dejte pozor na plus/minus póly baterií a na správné vložení. Baterie se musí kompletně nacházet v držáku baterie.

Sestavení

Důležité: Sestavení výrobku musí vzhledem k velikosti provádět minimálně dva dospělí.

- Pro sestavení výrobku budete potřebovat vhodný šroubovák (není součástí obsahu balení) a vrtáčku (není součástí obsahu balení).
- Sestavte výrobek na plochem a rovném podkladu tak, jak je znázorněno na obrázcích C-X.
- Dbejte na správné vyrovnání háčků na upevňovacím rámu (43) (obr. I). Háčky musí směřovat nahoru.
- Při vsazování zadní stěny (30) dbejte na to, aby se půlkruhový otvor nacházel nahoře a směřoval dovnitř (obr. T).

Montáž na stěnu (obr. Y)

DŮLEŽITÉ! Před připevněním výrobku zkontrolujte, zda je dodaný upevňovací materiál vhodný pro Vaši stěnu. Pro montáž na stěnu použijte pouze vhodný montážní materiál. V případě potřeby se informujte ve specializovaném obchodě.

1. Vyberte vhodné místo na stěně.
2. Vyvrtejte do stěny otvor a vložte hmoždinku (65).
3. Zafixujte pásku (64) podložkou (N) a šroubem (K) ke stěně.
4. Protáhněte pásku půlkruhovým otvorem nahore na zadní stěně (30).
5. Druhý konec pásky zafixujte do prvního nebo druhého otvoru na zadní stěně šroubem (L), dvěma podložkami (M) a šroubovou maticí (O).

Použití

Zapnutí a vypnutí varné desky (obr. Y)

Na varné desce (36) jsou dvě tlačítka (36a).

- Stisknete levé nebo pravé tlačítko, abyste zapnuli a vypnuli světlo příslušné plotýnky a zvuk.

Upozornění: Světlo se po cca 3 minutách automaticky vypne. Zvuk se po cca 15 sekundách automaticky vypne.

Pečící trouba se světlem (obr. Y)

- Otevřete dvířka (21) a rozsvítí se světlo.
- Zavřete dvířka a světlo zhasne.

Upozornění: Jsou-li dvířka zavřená, rozsvítíte světlo tlačítkem (44a).

Digestoř se světlem a zvukem (obr. Y)

Na digestoři (39) se nachází dva spínače.

- Pro zapnutí nebo vypnutí světla stisknete tlačítko (39a).

Upozornění: Světlo se po cca 3 minutách automaticky vypne.

- Pro zapnutí zvuku stisknete tlačítko (39b).

Upozornění: Zvuk se po cca 15 sekundách automaticky vypne.

Mikrovlnná trouba se světlem a zvukem (obr. Y)

- Otevřete dvířka (22) a rozsvítí se světlo.

Upozornění: Světlo se po cca 15 sekundách automaticky vypne.

- Zavřete dvířka mikrovlnné trouby a světlo se vypne.
- Pro zapnutí světla a zvuku stisknete na ovládacím panelu mikrovlnné trouby (23) tlačítko Start (23a).
- Pro vypnutí světla a zvuku stisknete na ovládacím panelu mikrovlnné trouby tlačítko Stop (23b).

Upozornění: Světlo a zvuk lze zapnout a vypnout pouze při zavřených dvířkách.

Chladnička s výrobníkem ledu (obr. X)

- Otevřete dvířka (18) a pákový prvek (41) výrobníku ledu naplňte 3 kostkami ledu (58).
- Držte a natlačte pohár do výrobníku ledu, aby do něho spadla kostka ledu.

Vodovodní kohoutek se zvukem (obr. Y)

- Pro aktivaci zvuku otočte páčkou (38a) vodovodního kohoutku (38).
- Pro deaktivaci zvuku znovu otočte páčkou.

Poklička s parní funkcí a zvukem (obr. Y)

- Odšroubujte rukojeť (47b) pokličky (47a), abyste získali přístup k nádržce na vodu (47d).
- Pomocí dodané pipety naplňte nádržku na vodu maximálně 4 ml kapaliny.

Upozornění: Nádržku na vodu plňte výlučně vodou z vodovodu. Nádržka na vodu má objem naplně cca 4 ml. Dejte pozor, abyste nádržku na vodu nepřeplnili.

- Našroubujte rukojeť zpět na pokličku.
- Stisknutím tlačítka (47c) nechte stoupat páru a aktivujte zvuk.

Upozornění: Pokud nevychází pára, jemně zatřeste pokličkou nebo naplňte nádržku na vodu teplou vodou z vodovodu.

Upozornění: Pára a zvuk se vypnou opětovným stisknutím tlačítka nebo po chvíli automaticky.

Uskladnění, čištění

Pokud výrobek nepoužíváte, skladujte jej vždy suchý, čistý, bez baterií a při pokojové teplotě. Utírejte pouze suchým hadříkem. Při každém použití spotřebiče spotřebujte všechnu vodu v nádržce na vodu, abyste zabránili vzniku plísní. **DŮLEŽITÉ!** K čištění nikdy nepoužívejte agresivní čisticí prostředky.

Zástěra, utěrka, chňapka, kuchařská čepice: 30 °C jemné prádlo/šetrné praní



Pokyny k likvidaci



Tento doprovodný symbol označuje, že toto zařízení podléhá směrnici 2012/19/EU. Tato směrnice uvádí, že toto zařízení nesmíte po skončení jeho životnosti likvidovat s běžným domovním odpadem, ale musíte jej odevzdat na speciálně zřízených sběrných místech, v recyklačních střediscích nebo ve společnostech pro likvidaci odpadu. Chraňte životní prostředí a provádějte řádnou likvidaci.

Poškození životního prostředí v důsledku nesprávné likvidace baterií/akumulátorů! Baterie/akumulátory nesmějí být likvidovány spolu s komunálním odpadem. Mohou obsahovat toxické těžké kovy a podléhají zpracování nebezpečného odpadu. Chemické symboly těžkých kovů jsou následující: Cd = kadmium, Hg = rtuť, Pb = olovo. Použití nebo vadné baterie/dobíjecí baterie proto odevzdávejte na obecní sběrné místo v souladu s nařízením EU 2023/1542.



O možnostech likvidace vysloužilého výrobku se informujte u Vaší obecní nebo městské správy. Výrobek a obaly likvidujte ekologicky. Uchovávejte obalové materiály (jako např. fóliové sáčky) nedostupné pro děti.



Při třídění odpadu dodržujte označení balicích materiálů, které jsou označeny zkratkami (a) a čísly (b) s následujícím významem: 1-7: plasty / 20-22: papír a karton / 80-98: smíšený odpad.

Výrobek a balicí materiály jsou recyklovatelné, likvidujte je odděleně pro lepší zpracování odpadu.

Pokyny k záruce a průběhu služby

Výrobek byl vyroben s velkou péčí a za stálé kontroly. DELTA-SPORT HANDELSKONTOR GmbH poskytuje koncovým privátním zákazníkům na tento výrobek tři roky záruky od data nákupu (záruční lhůta) podle následující ustanovení. Záruka se týká pouze vad materiálu a závad ve zpracování. Záruka se nevztahuje na díly, které podléhají běžnému opotřebení, a proto je třeba je považovat za opotřebitelné díly (např. baterie), ani na křehké díly, jako jsou vypínače nebo díly ze skla.

Nároky z této záruky jsou vyloučeny, pokud výrobek byl používán neodborně nebo nedovoleným způsobem nebo nikoli v rámci stanoveného účelu určení nebo předpokládaného rozsahu používání nebo nebyla dodržena zadání v návodu k obsluze, ledaže by koncový zákazník prokázal, že existuje vada materiálu nebo došlo k chybě ve zpracování, které nevyplyvají z některé výše uvedených okolností.

Nároky z záruky lze uplatnit pouze v rámci záruční lhůty po předložení originálního pokladního dokladu. Proto si prosím uschovejte originál pokladního dokladu. Doba záruky se neprodlužuje případnými opravami na základě záruky, zákonné záruky nebo kulance. Totéž platí také pro vyměněné a opravené díly. Při reklamaci se prosím obraťte na níže uvedenou horkou linku servisu nebo se s námi spojte e-mailem. Pokud se vyskytne případ reklamacie, výrobek Vám - dle naší volby - bezplatně opravíme, vyměníme nebo Vám vrátíme kupní cenu. Další práva ze záruky nevznikají.

Vaše zákonná práva, zejména nároky na zajištění záruky vůči konkrétnímu prodejci, nejsou touto zárukou omezena.

IAN: 486020_2501

Servis Česko
Tel.: 800 143 873
E-Mail: deltasport@idl.cz

Blahoželáme!

Svojím nákupom ste sa rozhodli pre kvalitný výrobok. Pred prvým použitím sa s výrobkom dôkladne oboznámte.



Pozorne si prečítajte tento návod na používanie.

Výrobok používajte len uvedeným spôsobom a na uvedený účel. Tento návod na používanie si dobre uschovajte. Pri odovzdávaní výrobku tretej osobe odovzdajte s výrobkom aj všetky podklady.

Rozsah dodávky (obr. A)

- 1 x detská kuchynka, rozložená (1 - 35)
- 1 x varná doska (36)
- 1 x kuchynský drez (37)
- 1 x vodovodný kohútik (38)
- 1 x odsávač pár (39)
- 1 x stroj na výrobu kociek ľadu, 2-dielny:
 - 1 x priehradka na kocky ľadu (40)
 - 1 x pákový prvok (41)
- 2 x systém na triedený odpad, 2-dielny:
 - 2 x nádoba na odpad (42)
 - 2 x upevňovací rám (43)
- 1 x prvok rúry na pečenie (44)
- 1 x okienko (45)
- 4 x rukoväť (46)
- 1 x hrniec (47)
 - vrát. pokrievky s parnou funkciou a zvukom
- 3 x otočný gombík (48)
- 3 x háčik (49)
 - 1 x hodiny, rozložené (50 - 54)
- 8 x rohový spojovací kus (55)
- 5 x magnet na dvierka (56)
- 3 x drevený háčik (57)
- 3 x kocka ľadu (58)
- 2 x batéria (1,5 V \equiv LR6, AA) (59)
- 6 x batéria (1,5 V \equiv LR03, AAA) (60)
- 1 x batéria (3 V \equiv CR1632) (61)
- 1 x batéria (3 V \equiv CR2032) (62)
- 1 x súprava montážneho materiálu:
 - 50 x skrutka, 3,5 x 32 mm (A)
 - 2 x skrutka, Ø 10 mm, 3 x 7 mm (B)
 - 4 x skrutka, Ø 8,5 mm, 3 x 7 mm (C)
 - 12 x skrutka, 3 x 10 mm (D)
 - 8 x skrutka, 4 x 10 mm (E)
 - 3 x skrutka, 3 x 8 mm (F)
 - 8 x skrutka, 3 x 16 mm (G)
 - 13 x skrutka, 3,5 x 18 mm (H)
 - 4 x drevený kolík, 40 mm (I)
 - 12 x drevený kolík, 25 mm (J)
- 1 x súprava upevňovacieho materiálu na stenu:
 - 1 x skrutka, 40 mm (K)
 - 1 x skrutka, M4 x 20 mm (L)
 - 2 x podložka malá (M)
 - 1 x podložka veľká (N)
 - 1 x skrutková matica (O)
 - 1 x kľúč na skrutky (63)
 - 1 x pás (64)
 - 1 x kolík (65)
- 1 x návod na používanie

Príslušenstvo:

- 1 x zástera
- 1 x utierka
- 1 x chňapka
- 1 x kuchárska čiapka
- 1 x panvica
- 1 x pohár
- 1 x obracačka
- 1 x vidlička na mäso

- 1 x metlička na šľahanie
- 1 x umývací kôš
- 2 x šálka
- 2 x tanier
- 1 x krieda
- 1 x kvetináč, 7-dielny:
 - 1 x kvetináč
 - 1 x zemina
 - 5 x rastlina
- 1 x pipeta

Technické údaje

Rozmery (v zmontovanom stave):
cca 109 x 120 x 40 cm (Š x V x H)

Zdroj energie batéria (odsávač pár):

1,5 V \equiv LR03, AAA

Zdroj energie batéria (varná doska):

1,5 V \equiv LR6, AA

Zdroj energie batéria (mikrovlnná rúra):

1,5 V \equiv LR03, AAA

Zdroj energie batéria (pokrievka hrnca):

1,5 V \equiv LR03, AAA

Zdroj energie batéria (rúra na pečenie):

3 V \equiv CR1632

Zdroj energie batéria (vodovodný kohútik):

3 V \equiv CR2032

Zhotoviteľ batérie CR1632, CR2032:

Camelion Battery Co., Ltd.

Block A, Tianan Digital Times Building,

Futian District, Shenzhen, China,

info@camelionbattery.com

Dovoza CR1632, CR2032:

DELTA-SPORT Handelskontor GmbH,

Wragekamp 6, 22397 Hamburg, GERMANY,

product-info@delta-sport.com

\equiv Symbol pre jednosmerné napätie



Dátum výroby (mesiac/rok):

06/2025



Spoločnosť Delta-Sport Handelskontor GmbH týmto vyhlasuje, že tento výrobok spĺňa základné požiadavky a ostatné príslušné ustanovenia.

Určené použitie

Tento výrobok je hračka pre deti od 3 rokov pre súkromné použitie.

Bezpečnostné pokyny

- Upozornenie. Nevhodné pre deti vo veku do 36 mesiacov. Nebezpečenstvo uskrtenia. Dlhá šnúra.
- Deti sa s výrobkom smú hrať len pod dohľadom dospelšej osoby.
- Montáž musí vykonať dospelá osoba. Dbajte na to, aby sa výrobok a všetky súčasti, resp. komponenty odovzdali dieťaťu len v poskladanom stave.
- Upozornenie. Uchovávajúte mimo ohňa.
- Riad sa nesmie používať na skutočné varenie.
- Hneď po zmontovaní sa výrobok musí pripevniť k stene.
- Pred každým použitím skontrolujte, či výrobok nie je poškodený alebo opotrebovaný. Výrobok sa môže používať len v bezchybnom stave!
- Používajte len batérie typu: LR03, LR6, CR1632 a CR2032.

- Tento výrobok obsahuje malé magnety. Prehltuté magnety môžu spôsobiť vážne zranenia! V prípade prehltnutia magnetu okamžite vyhľadajte lekára. Výrobok je vyrobený s najväčšou starostlivosťou, ak by aj napriek tomu došlo k jeho poškodeniu, je nutné bezodkladne ho odstrániť z dosahu detí a zlikvidovať.
- Upozornenie. Všetky obalové/upevňovacie materiály a vrecká „SUPER DRY“ (vysušovací prostriedok) nie sú súčasťou hračky a je potrebné ich z bezpečnostných dôvodov odstrániť pred sprístupnením výrobku deťom na hranie.
- Upozornenie. Vysušovací prostriedok obsahuje chlorid vápenatý (CAS 10043-52-4). Nesmie sa dostať deťom do rúk.
- Upozornenie. Hračka vytvára elektrické záblesky, ktoré môžu u citlivých osôb vyvolať epilepsiu.



Výstražné pokyny pre batérie!

- Odstráňte batérie, ak sú vybité alebo keď sa výrobok dlhší čas nepoužíval.
- Nepoužívajte rozdielne typy a značky batérií, nepoužívajte spolu nové a už používané batérie alebo batérie s rozdielnou kapacitou, pretože tieto by mohli vytiect' a spôsobiť škody.
- Pri vkladaní sledujte polaritu (+/-).
- Vymeňte všetky batérie súčasne a staré batérie zlikvidujte podľa predpisov.
- Výstraha! Batérie sa nesmú dobíjať alebo reaktivovať inými prostriedkami, nesmú sa rozoberať, hádzať do ohňa alebo skratovať.
- Batérie uschovávajúte vždy mimo dosahu detí.
- Nepoužívajte dobíjať batérie!
- Čistenie a údržbu pri používaní nesmú robiť deti bez dohľadu.
- V prípade potreby a pred vložením vyčistite batérie a kontakty na prístroji.
- Batérie nevystavujte extrémnym podmienkam (napr. vykurovacie telesá alebo priame slnečné žiarenie). V opačnom prípade hrozí zvýšené nebezpečenstvo vytečenia.
- Upozornenie. Tento výrobok obsahuje mincovú batériu (gombíkový článok s lítium). Mincová batéria môže pri prehltnutí spôsobiť vážne vnútorné chemické popáleniny.
- Upozornenie. Použitie batérie okamžite zlikvidujte. Nové a použité batérie uchovávajúte mimo dosahu detí. Pokiaľ máte podozrenie na prehltnutie alebo vniknutie batérie do tela, okamžite vyhľadajte lekársku pomoc.



Nebezpečenstvo!

- S poškodenou alebo vybitou batériou zaobchádzajte mimoriadne opatrne a túto potom obratom podľa predpisov likvidujte. Noste pritom rukavice.
- Ak sa dostanete do kontaktu s elektrolytom, umyte postihnuté miesto vodou a mydlom. Keď sa elektrolyt dostane do oka, vypláchnite ho vodou a čo najskôr vyhľadajte lekárske ošetrovanie.
- Prívodné svorky sa nesmú spojiť nakrátko.

Vloženie/výmena batérií (obr. B)

UPOZORNENIE! Dodržujte nasledovné pokyny, aby ste zabránili mechanickým a elektrickým poškodeniam.

Skôr ako začnete s montážou výrobku, vložte dve batérie (59) do batériového priestoru (36) varného poľa, zakaždým po dve batérie (60) do batériového priestoru prvku na odsávanie pary (39), pokrievky hrnca (47a) a ovládacieho panelu mikrovlnnej rúry (23), jednu batériu (62) do batériového priestoru vodovodného kohútika (38) a jednu batériu (61) do batériového priestoru rúry na pečenie (44).

Upozornenie: Potrebujete vhodný skrutkovač (nie je súčasťou balenia).

Upozornenie: Dávajte pozor na plusový a mínusový pól batérií a na správne vloženie. Batérie sa musia úplne nachádzať v držadle na batérie.

Montáž

Dôležité: Montáž výrobku by kvôli veľkosti mali vykonať minimálne dvaja dospelí.

- Na montáž výrobku potrebujete vhodný skrutkovač (nie je v rozsahu dodávky) a vítačku (nie je v rozsahu dodávky).
- Namontujte výrobok na pevný a rovný podklad, ako je znázornené na obrázkoch C – X.
- Dajte pozor na správne narovnanie háčikov na upevňovacích rámoch (43) (obr. I). Háčiky musia smerovať nahor.
- Pri vkladaní zadnej steny (30) dávajte pozor, aby sa polkruhový otvor nachádzal hore a smeroval dovnútra (obr. T).

Montáž na stenu (obr. Y)

DÔLEŽITÉ! Pred pripevnením výrobku si overte, či dodaný upevňovací materiál na stenu je vhodný pre vašu stenu. Na upevnenie na stenu použijte iba vhodný montážny materiál. V prípade potreby sa informujte v špecializovanej predajni.

1. Vyberte si vhodné miesto na vašej stene.
2. Vyvrtajte otvor do steny a vložte do neho kolík (65).
3. Pripevnite pás (64) pomocou podložky (N) a skrutky (K) na stenu.
4. Pás prevedte polkruhovým otvorom hore na zadnej stene (30).
5. Upevnite druhý koniec pásu v prvom alebo druhom vyvrtanom otvore na zadnej stene pomocou skrutky (L), dvoch podložiek (M) a skrutkovej matice (O).

Použitie

Zapnutie a vypnutie varnej dosky (obr. Y)

Na varnej doske (36) sa nachádzajú dve tlačidlá (36a).

- Stlačte ľavé alebo pravé tlačidlo, aby sa zaplo a vyplo svetlo príslušnej varnej plochy a tiež zvuk.

Upozornenie: Svetlo sa automaticky vypne po cca 3 minútach. Zvuk sa automaticky vypne po cca 15 sekundách.

Rúra na pečenie so svetlom (obr. Y)

- Otvorte dvierka (21) a svetlo sa rozsvieti.
- Zatvorte dvierka a svetlo zhasne.

Upozornenie: Svetlo zapnete pri zatvorených dvierkach pomocou tlačidla (44a).

Odsávač pár so svetlom a zvukom (obr. Y)

Na odsávači pár (39) sa nachádzajú dva vypínače.

- Aby sa zaplo alebo vyplo svetlo, stlačte tlačidlo (39a).

Upozornenie: Svetlo sa po cca 3 minútach automaticky vypne.

- Na zapnutie zvuku stlačte tlačidlo (39b).

Upozornenie: Zvuk sa po cca 15 sekundách automaticky vypne.

Mikrovlnná rúra so svetlom a zvukom (obr. Y)

- Otvorte dvierka (22) a svetlo sa zapne.

Upozornenie: Svetlo sa automaticky vypne po cca 15 sekundách.

- Zatvorte dvierka mikrovlnnej rúry a svetlo sa vypne.

- Ak chcete zapnúť svetlo a zvuk, stlačte tlačidlo štart (23a) na ovládacom paneli mikrovlnnej rúry (23).

- Ak chcete vypnúť svetlo a zvuk, stlačte tlačidlo stop (23b) na ovládacom paneli mikrovlnnej rúry.

Upozornenie: Svetlo a zvuk možno zapínať a vypínať len vtedy, keď sú dvierka zatvorené.

Chladnička so strojom na výrobu kociek ľadu (obr. X)

- Otvorte dvierka (18) a naplňte pákový prvok (41) stroja na výrobu kociek 3 kockami ľadu (58).
- Podržte a tlačte pohár do stroja na výrobu kociek ľadu tak, aby vypadla jedna kocka ľadu.

Vodovodný kohútik so zvukom (obr. Y)

- Otočte rukoväť (38a) vodovodného kohútika (38), aby sa aktivoval zvuk.
- Znovu otočte rukoväť, aby sa zvuk deaktivoval.

Pokrievka hrnca s parnou funkciou a zvukom (obr. Y)

- Odtočte rúčku (47b) pokrievky hrnca (47a) tak, aby ste sa dostali k nádrži na vodu (47d).
- Naplňte do nádrže na vodu pomocou dodávanej pipety max. 4 ml. tekutiny.

Poznámka: Do nádrže na vodu dávajte výhradne vodu z vodovodu. Nádrž na vodu má plniaci objem cca 4 ml. Dávajte pozor na to, aby ste nádrž na vodu nepreplnili.

- Rúčku znovu naskrutkujte na pokrievku hrnca.
- Zatláčte tlačidlo (47c) na vypustenie pary a aktiváciu zvuku.

Poznámka: Ak by nevychádzala žiadna para, pokrievku hrnca trochu potrasť alebo nádrž na vodu naplňte teplou vodou z vodovodu.

Poznámka: Svetlo a zvuk sa vypnú po opätovnom stlačení tlačidla alebo po uplynutí určitého času automaticky.

Skladovanie, čistenie

Pri nepoužívaní skladujte výrobok vždy suchý, čistý, bez batérií a pri izbovej teplote. Čistite iba suchou čistiacou handričkou. Pri každom použití úplne spotrebujte vodu z vodnej nádrže, aby ste zabránili tvorbe pliesne. **DÔLEŽITÉ!** Výrobok nikdy nečistite ostrými čistiacimi prostriedkami.

Záster, utierka, chňapka, kuchárska čiapka: 30 °C bielizeň na jemné/ručné pranie



Pokyny k likvidácii



Vedľa uvedených symbolov znázorňuje, že tento prístroj podlieha smernici 2012/19/EÚ.

Táto smernica oznamuje, že tento výrobok nesmiete na konci jeho doby používania likvidovať spolu s bežným domácim odpadom, ale ho musíte odovzdať v špeciálne zriadených zberných dvoroch, recyklačných centrách alebo likvidačných prevádzkach.

Chráňte životné prostredie a likvidujte odborne. Batérie/akumulátory sa nesmú likvidovať spolu s domovým odpadom. Môžu obsahovať toxické ťažké kovy a podliehajú spracovaniu špeciálneho odpadu. Chemické symboly ťažkých kovov sú nasledovné: Cd = kadmium, Hg = ortuť, Pb = olovo. Použité alebo poškodené batérie/dobíjateľné batérie preto likvidujte na obecnom zbernom mieste v súlade s nariadením EÚ 2023/1542.



Ďalšie informácie o možnostiach likvidácie zastaraného prístroja dostanete na svojej obecnej alebo mestskej správe. Prístroj a obal zlikvidujte ekologicky. Obalový materiál (ako napr. fóliové vrecká) uschovajte mimo dosahu detí.



Pri triedení odpadu dodržiavajte označenie obalových materiálov, ktoré sú označené skratkami (a) a číslami (b) s nasledujúcim významom: 1 – 7: plasty / 20 – 22: papier a lepenka / 80 – 98: kompozitné látky. Výrobok a obalové materiály sú recyklovateľné, likvidujte tieto oddelene pre lepšie spracovanie odpadu.

Pokyny k záruke a priebehu servisu

Výrobok bol vyrobený veľmi starostlivo a pod stálou kontrolou. Na tento výrobok poskytujeme DELTA-SPORT HANDELSKONTOR GmbH súkromným koncovým užívateľom trojročnú záruku odo dňa kúpy (záručná lehota) po splnení nasledovných podmienok. Záruka platí len na chyby materiálu a spracovania. Záruka sa nevzťahuje na diely, ktoré podliehajú bežnému opotrebovaniu a preto sa považujú za diely podliehajúce opotrebovaniu (napr. batérie) alebo krehké diely, ako sú spínače alebo diely vyrobené zo skla.

Nároky z tejto záruky zanikajú, keď sa výrobok používal neodborne alebo nesprávne, mimo určenia na používanie alebo určeného rozsahu používania alebo neboli dodržané pokyny návodu na obsluhu, s výnimkou, že koncový užívateľ preukáže, že ide o chybu materiálu alebo spracovania, ktorá nebola spôsobená niektorou z hore uvedených okolností.

Záruku je možné uplatniť len počas záručnej lehoty po predložení originálu pokladničného dokladu. Originál pokladničného dokladu preto prosím uschovajte. Záručná doba sa kvôli prípadným záručným opravám, zákonnej záruke alebo ako obchodné gesto nepredlžuje. Platí to aj pre vymenené a opravené diely.

Pri reklamáciách sa prosím najskôr obráťte na dole uvedenú Service-Hotline alebo sa s nami spojte prostredníctvom e-mailu. Ak sa jedná o záručný prípad, výrobok – podľa našej voľby – bezplatne opravíme, vymeníme alebo vrátime kúpnu cenu. Ďalšie práva zo záruky nevyplývajú. Vaše zákonné práva, hlavne nároky na záručné plnenie voči príslušnému predajcovi, nie sú touto zárukou obmedzené.

IAN: 486020_2501

SK Servis Slovensko
Tel.: 0850 232001
E-Mail: deltasport@idl.sk

Herzlichen Glückwunsch!

Mit Ihrem Kauf haben Sie sich für einen hochwertigen Artikel entschieden. Machen Sie sich vor der ersten Verwendung mit dem Artikel vertraut.



Lesen Sie hierzu aufmerksam die nachfolgende Gebrauchsanweisung.

Benutzen Sie den Artikel nur wie beschrieben und für die angegebenen Einsatzbereiche. Bewahren Sie diese Gebrauchsanweisung gut auf. Händigen Sie alle Unterlagen bei Weitergabe des Artikels an Dritte ebenfalls mit aus.

Lieferumfang (Abb. A)

- 1 x Spielküche, zerlegt (1 - 35)
- 1 x Kochfeld (36)
- 1 x Spülbecken (37)
- 1 x Wasserhahn (38)
- 1 x Dunstabzugshaube (39)
- 1 x Eiswürfelmaschine, 2-tlg.:
 - 1 x Eiswürfelfach (40)
 - 1 x Hebeelement (41)
- 2 x Mülltrennungssystem, 2-tlg.:
 - 2 x Müllbehälter (42)
 - 2 x Befestigungsrahmen (43)
- 1 x Backofenelement (44)
- 1 x Bullauge (45)
- 4 x Griff (46)
- 1 x Topf (47)
 - inkl. Deckel mit Dampffunktion und Sound
- 3 x Drehknopf (48)
- 3 x Haken (49)
- 1 x Uhr, zerlegt (50 - 54)
- 8 x Eckverbinder (55)
- 5 x Türmagnet (56)
- 3 x Holzhaken (57)
- 3 x Eiswürfel (58)
- 2 x Batterie (1,5V === LR6, AA) (59)
- 6 x Batterie (1,5V === LR03, AAA) (60)
- 1 x Batterie (3V === CR1632) (61)
- 1 x Batterie (3V === CR2032) (62)
- 1 x Set Montagematerial:
 - 50 x Schraube, 3,5x32 mm (A)
 - 2 x Schraube, Ø10 mm, 3x7 mm (B)
 - 4 x Schraube, Ø8,5 mm, 3x7 mm (C)
 - 12 x Schraube, 3x10 mm (D)
 - 8 x Schraube, 4x10 mm (E)
 - 3 x Schraube, 3x8 mm (F)
 - 8 x Schraube, 3x16 mm (G)
 - 13 x Schraube, 3,5x18 mm (H)
 - 4 x Holzdübel, 40 mm (I)
 - 12 x Holzdübel, 25 mm (J)
- 1 x Set Wandbefestigungsmaterial:
 - 1 x Schraube, 40 mm (K)
 - 1 x Schraube, M4x20 mm (L)
 - 2 x Unterlegscheibe, klein (M)
 - 1 x Unterlegscheibe, groß (N)
 - 1 x Schraubenmutter (O)
 - 1 x Schraubenschlüssel (63)
 - 1 x Band (64)
 - 1 x Dübel (65)
- 1 x Gebrauchsanweisung

Zubehör:

- 1 x Schürze
- 1 x Geschirrtuch
- 1 x Ofenhandschuh
- 1 x Kochmütze

- 1 x Bratpfanne
- 1 x Becher
- 1 x Pfannenwender
- 1 x Fleischgabel
- 1 x Schneebesen
- 1 x Spülkorb
- 2 x Tasse
- 2 x Teller
- 1 x Kreide
- 1 x Pflanzentopf, 7-tlg.:
 - 1 x Topf
 - 1 x Erde
 - 5 x Pflanze
- 1 x Pipette

Technische Daten

Maße (aufgebaut):

ca. 109 x 120 x 40 cm (B x H x T)

Energieversorgung Batterie (Dunstabzugshaube):

1,5V === LR03, AAA

Energieversorgung Batterie (Kochfeld):

1,5V === LR6, AA

Energieversorgung Batterie (Mikrowelle):

1,5V === LR03, AAA

Energieversorgung Batterie (Topfdeckel):

1,5V === LR03, AAA

Energieversorgung Batterie (Backofen):

3V === CR1632

Energieversorgung Batterie (Wasserhahn):

3V === CR2032

Batterieerzeuger CR1632, CR2032:

Camelion Battery Co., Ltd.

Block A, Tianan Digital Times Building,

Futian District, Shenzhen, China,

info@camelionbattery.com

Importeur CR1632, CR2032:

DELTA-SPORT Handelskontor GmbH,

Wragekamp 6, 22397 Hamburg, GERMANY,

product-info@delta-sport.com

=== Symbol für Gleichspannung



Herstellungsdatum (Monat/Jahr):

06/2025



Hiermit erklärt Delta-Sport Handelskontor GmbH, dass dieser Artikel mit den grundlegenden Anforderungen und den übrigen einschlägigen Bestimmungen übereinstimmt.

Bestimmungsgemäße Verwendung

Dieser Artikel ist ein Spielzeug für Kinder ab 3 Jahren für den privaten Gebrauch.



Sicherheitshinweise

- Achtung. Nicht für Kinder unter 36 Monaten geeignet. Strangulationsgefahr. Lange Schnur.
- Kinder dürfen nur unter Aufsicht von Erwachsenen mit dem Artikel spielen.
- Der Zusammenbau ist durch einen Erwachsenen vorzunehmen. Achten Sie darauf, dass der Artikel und sämtliche Bestandteile bzw. Komponenten nur im aufgebauten Zustand an das Kind übergeben werden.
- Achtung. Von Feuer fernhalten.
- Das Kochgeschirr darf nicht zum tatsächlichen Kochen verwendet werden.

- Der Artikel muss direkt nach dem Aufbau an einer Wand fixiert werden.
- Prüfen Sie den Artikel vor jedem Gebrauch auf Beschädigungen oder Abnutzungen. Der Artikel darf nur in einwandfreiem Zustand verwendet werden!
- Verwenden Sie nur den Batterietyp: LR03, LR6, CR1632 und CR2032.
- Dieser Artikel enthält kleine Magnete. Verschluckte Magnete können schwerwiegende Verletzungen herbeiführen! Sollte ein Magnet verschluckt werden, suchen Sie sofort einen Arzt auf. Der Artikel wird unter größter Sorgfalt hergestellt, sollte es dennoch vorkommen, dass Beschädigungen auftreten, entfernen Sie den Artikel unverzüglich von Kindern und entsorgen Sie ihn.
- Achtung. Alle Verpackungs-/Befestigungsmaterialien und der „SUPER DRY“-Beutel (Trockenmittel) sind nicht Bestandteil des Spielzeugs und müssen aus Sicherheitsgründen entfernt werden, bevor der Artikel Kindern zum Spielen übergeben wird.
- Achtung. Trockenmittel enthält calcium chloride (CAS 10043-52-4). Darf nicht in die Hände von Kindern gelangen.
- Achtung. Das Spielzeug erzeugt Lichtblitze, die bei empfindlichen Personen Epilepsie auslösen können.



Warnhinweise Batterien!

- Entfernen Sie die Batterien, wenn diese verbraucht sind oder der Artikel längere Zeit nicht verwendet wird.
- Benutzen Sie keine verschiedenen Batterie-Typen, -Marken, keine neuen und gebrauchten Batterien miteinander oder solche mit unterschiedlicher Kapazität, da diese auslaufen und somit Schäden verursachen können.
- Beachten Sie die Polarität (+/-) beim Einlegen.
- Tauschen Sie alle Batterien gleichzeitig aus und entsorgen Sie die alten Batterien vorschriftsmäßig.
- Warnung! Batterien dürfen nicht geladen oder mit anderen Mitteln reaktiviert, nicht auseinandergenommen, nicht ins Feuer geworfen oder kurzgeschlossen werden.
- Bewahren Sie Batterien immer außerhalb der Reichweite von Kindern auf.
- Verwenden Sie keine wiederaufladbaren Batterien!
- Reinigung und Benutzer-Wartung dürfen nicht von Kindern ohne Beaufsichtigung durchgeführt werden.
- Reinigen Sie bei Bedarf und vor dem Einlegen die Batterie- und Gerätekontakte.
- Setzen Sie die Batterien keinen extremen Bedingungen aus (z. B. Heizkörper oder direkte Sonneneinstrahlung). Es besteht ansonsten erhöhte Auslaufgefahr.
- Achtung. Dieser Artikel enthält eine Münzbatterie (Knopfzelle mit Lithium). Eine Münzbatterie kann bei Verschlucken schwerwiegende innere chemische Verbrennungen verursachen.
- Achtung. Gebrauchte Batterien umgehend entsorgen. Neue und gebrauchte Batterien von Kindern fernhalten. Bei Verdacht auf Verschlucken oder Eindringen von Batterien in den Körper sofort medizinische Hilfe hinzuziehen.

Gefahr!

- Gehen Sie mit einer beschädigten oder auslaufenden Batterie äußerst vorsichtig um und entsorgen Sie diese umgehend vorschriftsmäßig. Tragen Sie dabei Handschuhe.
- Wenn Sie mit Batteriesäure in Berührung kommen, waschen Sie die betreffende Stelle mit Wasser und Seife. Gelangt Batteriesäure in Ihr Auge, spülen Sie es mit Wasser aus und begeben Sie sich umgehend in ärztliche Behandlung!
- Die Anschlussklemmen dürfen nicht kurzgeschlossen werden.

Batterien einsetzen/ auswechseln (Abb. B)

ACHTUNG! Beachten Sie folgende Anweisungen, um mechanische und elektrische Beschädigungen zu vermeiden.

Bevor Sie mit der Montage des Artikels beginnen, setzen Sie zwei Batterien (59) in das Batteriefach des Kochfelds (36), jeweils zwei Batterien (60) in das Batteriefach des Dunstabzugselements (39), des Topfdeckels (47a) und des Mikrowellenbedienfelds (23), eine Batterie (62) in das Batteriefach des Wasserhahns (38) und eine Batterie (61) in das Batteriefach des Backofenelements (44) ein.

Hinweis: Sie benötigen einen geeigneten Schraubendreher (nicht im Lieferumfang enthalten).

Hinweis: Achten Sie auf die Plus-/Minus-Pole der Batterien und auf das korrekte Einsetzen. Die Batterien müssen sich komplett in der Batteriehalterung befinden.

Aufbau

Wichtig: Der Aufbau des Artikels sollte aufgrund der Größe von mindestens zwei Erwachsenen durchgeführt werden.

- Für den Aufbau des Artikels benötigen Sie einen geeigneten Schraubendreher (nicht im Lieferumfang enthalten) und eine Bohrmaschine (nicht im Lieferumfang enthalten).
- Montieren Sie den Artikel, wie in den Abbildungen C - X dargestellt, auf einem flachen und ebenerdigen Untergrund.
- Achten Sie auf die korrekte Ausrichtung der Haken am Befestigungsrahmen (43) (Abb. I). Die Haken müssen nach oben gerichtet sein.
- Achten Sie beim Einsetzen der Rückwand (30) darauf, dass sich die halbrunde Öffnung oben befindet und nach innen zeigt (Abb. T).

Wandmontage (Abb. Y)

WICHTIG! Prüfen Sie vor dem Befestigen des Artikels, ob das mitgelieferte Wandbefestigungsmaterial für Ihre Wand geeignet ist. Verwenden Sie für die Wandmontage nur geeignetes Montagmaterial. Erkundigen Sie sich ggf. im Fachhandel.

1. Wählen Sie eine geeignete Stelle an Ihrer Wand aus.
2. Bohren Sie ein Loch in die Wand und stecken Sie den Dübel (65) hinein.

3. Fixieren Sie das Band (64) mit der Unterlegscheibe (N) und der Schraube (K) an der Wand.
4. Führen Sie das Band durch die halbrunde Öffnung oben an der Rückwand (30).
5. Fixieren Sie das andere Ende des Bandes im ersten oder im zweiten Bohrloch an der Rückwand mit der Schraube (L), zwei Unterlegscheiben (M) und der Schraubenmutter (O).

Verwendung

Kochfeld ein- und ausschalten (Abb. Y)

Auf dem Kochfeld (36) befinden sich zwei Tasten (36a).

- Drücken Sie die linke oder die rechte Taste, um das Licht der jeweiligen Kochfläche sowie den Sound ein- und auszuschalten.

Hinweis: Das Licht schaltet sich automatisch nach ca. 3 Minuten aus. Der Sound schaltet sich automatisch nach ca. 15 Sekunden aus.

Backofen mit Licht (Abb. Y)

- Öffnen Sie die Tür (21) und das Licht geht an.
- Schließen Sie die Tür und das Licht geht aus.

Hinweis: Schalten Sie das Licht bei geschlossener Tür mit der Taste (44a) ein.

Dunstabzugshaube mit Licht und Sound (Abb. Y)

An der Dunstabzugshaube (39) befinden sich zwei Schalter.

- Drücken Sie die Taste (39a), um das Licht ein- oder auszuschalten.

Hinweis: Das Licht schaltet sich nach ca. 3 Minuten automatisch aus.

- Drücken Sie die Taste (39b), um den Sound einzuschalten.

Hinweis: Der Sound schaltet sich nach ca. 15 Sekunden automatisch aus.

Mikrowelle mit Licht und Sound (Abb. Y)

- Öffnen Sie die Tür (22) und das Licht schaltet sich ein.

Hinweis: Das Licht schaltet sich nach ca. 15 Sekunden automatisch aus.

- Schließen Sie die Mikrowellentür und das Licht schaltet sich aus.
- Drücken Sie die Starttaste (23a) auf dem Mikrowellenbedienfeld (23), um Licht und Sound einzuschalten.
- Drücken Sie die Stoptaste (23b) auf dem Mikrowellenbedienfeld, um Licht und Sound auszuschalten.

Hinweis: Licht und Sound lassen sich nur bei geschlossener Tür ein- und ausschalten.

Kühlschrank mit Eiswürfelmaschine (Abb. X)

- Öffnen Sie die Tür (18) und befüllen Sie das Hebelelement (41) der Eiswürfelmaschine mit 3 Eiswürfeln (58).
- Halten und drücken Sie den Becher in die Eiswürfelmaschine, damit ein Eiswürfel hineinfällt.

Wasserhahn mit Sound (Abb. Y)

- Drehen Sie am Griff (38a) des Wasserhahns (38), um den Sound zu aktivieren.
- Drehen Sie erneut am Griff, um den Sound zu deaktivieren.

Topfdeckel mit Dampffunktion und Sound (Abb. Y)

- Drehen Sie den Griff (47b) des Topfdeckels (47a) ab, um an den Wassertank (47d) zu gelangen.
- Befüllen Sie den Wassertank mit der mitgelieferten Pipette mit max. 4 ml Flüssigkeit.

Hinweis: Füllen Sie ausschließlich Leitungswasser in den Wassertank. Der Wassertank hat ein Füllvolumen von ca. 4 ml. Achten Sie darauf, dass Sie den Wassertank nicht überfüllen.

- Drehen Sie den Griff wieder auf den Topfdeckel.
- Drücken Sie auf die Taste (47c), um Dampf aufsteigen zu lassen und den Sound zu aktivieren.

Hinweis: Schütteln Sie den Topfdeckel leicht oder befüllen Sie den Wassertank mit warmem Leitungswasser, sollte kein Dampf herauskommen.

Hinweis: Der Dampf und der Sound schalten sich durch erneutes Drücken der Taste oder nach einiger Zeit automatisch ab.

Lagerung, Reinigung

Lagern Sie den Artikel bei Nichtbenutzung immer trocken, sauber, ohne Batterien und bei Raumtemperatur. Nur mit einem trockenen Reinigungstuch sauber wischen. Brauchen Sie bei jeder Verwendung das Wasser aus dem Wassertank vollständig auf, um Schimmelbildung zu vermeiden. WICHTIG! Nie mit scharfen Reinigungsmitteln reinigen.

Schürze, Geschirrtuch, Ofenhandschuh, Kochmütze: 30 °C Feinwäsche/Schonwäsche



Hinweise zur Entsorgung



Die durchgestrichene Mülltonne ist ein Verbraucherhinweis der Richtlinie 2012/19/EU und weist darauf hin, dass dieses Gerät am Ende seiner Nutzungszeit nicht im Hausmüll entsorgt werden darf. Das Gerät ist bei eingerichteten Sammelstellen, Wertstoffhöfen oder Entsorgungsbetrieben abzugeben. Zudem sind Vertreiber von Elektro- und Elektronikgeräten sowie Vertreiber von Lebensmitteln zur Rücknahme verpflichtet. LIDL bietet Ihnen Rückgabemöglichkeiten direkt in den Filialen und Märkten an. Rückgabe und Entsorgung sind für Sie kostenfrei. Beim Kauf eines Neugeräts haben Sie das Recht, ein entsprechendes Altgerät unentgeltlich zurückzugeben. Zusätzlich haben Sie die Möglichkeit, unabhängig vom Kauf eines Neugeräts, unentgeltlich (bis zu drei) Altgeräte abzugeben, die in keiner Abmessung größer als 25 cm sind. Bitte löschen Sie vor der Rückgabe alle personenbezogenen Daten. Bitte entnehmen Sie vor der Rückgabe Batterien oder Akkus, die nicht vom Altgerät umschlossen sind, sowie Lampen, die zerstörungsfrei entnommen werden können, und führen diese einer separaten Sammlung zu.

Batterien/Akkus dürfen nicht über den Hausmüll entsorgt werden. Sie können giftige Schwermetalle enthalten und unterliegen der Sondermüllbehandlung. Die chemischen Symbole der Schwermetalle sind wie folgt: Cd = Cadmium, Hg = Quecksilber, Pb = Blei. Geben Sie deshalb verbrauchte oder defekte Batterien/Akkus gemäß der Verordnung (EU) 2023/1542 bei einer kommunalen Sammelstelle ab.



Weitere Informationen zur Entsorgung des ausgedienten Geräts erhalten Sie bei Ihrer Gemeinde- oder Stadtverwaltung. Entsorgen Sie das Gerät und die Verpackung umweltschonend. Bewahren Sie Verpackungsmaterialien (wie z. B. Folienbeutel) für Kinder unerreichbar auf.



Beachten Sie die Kennzeichnung der Verpackungsmaterialien bei der Abfalltrennung, diese sind gekennzeichnet mit Abkürzungen (a) und Nummern (b) mit folgender Bedeutung: 1-7: Kunststoffe / 20-22: Papier und Pappe / 80-98: Verbundstoffe. Der Artikel und die Verpackungsmaterialien sind recycelbar, entsorgen Sie diese getrennt für eine bessere Abfallbehandlung.

Hinweise zur Garantie und Serviceabwicklung

Der Artikel wurde mit großer Sorgfalt und unter ständiger Kontrolle produziert. DELTA-SPORT HANDELSKONTOR GmbH räumt privaten Endkunden auf diesen Artikel drei Jahre Garantie ab Kaufdatum (Garantiefrist) nach Maßgabe der folgenden Bestimmungen ein. Die Garantie gilt nur für Material- und Verarbeitungsfehler. Die Garantie erstreckt sich nicht auf Teile, die der normalen Abnutzung unterliegen und deshalb als Verschleißteile anzusehen sind (z. B. Batterien) sowie nicht auf zerbrechliche Teile wie Schalter oder Teile, die aus Glas gefertigt sind. Ansprüche aus dieser Garantie sind ausgeschlossen, wenn der Artikel unsachgemäß oder missbräuchlich oder nicht im Rahmen der vorgesehenen Bestimmung oder des vorgesehenen Nutzungsumfangs verwendet wurde oder Vorgaben in der Anleitung/Anweisung nicht beachtet wurden, es sei denn, der Endkunde weist nach, dass ein Material- oder Verarbeitungsfehler vorliegt, der nicht auf einem der vorgenannten Umstände beruht. Ansprüche aus der Garantie können nur innerhalb der Garantiefrist unter Vorlage des Originalkassenbelegs geltend gemacht werden. Bitte bewahren Sie deshalb den Originalkassenbeleg auf. Die Garantiefrist wird durch etwaige Reparaturen aufgrund der Garantie, gesetzlicher Gewährleistung oder Kulanz nicht verlängert. Dies gilt auch für ersetzte und reparierte Teile. Bitte wenden Sie sich bei Beanstandungen zunächst an die untenstehende Service-Hotline oder setzen Sie sich per E-Mail mit uns in Verbindung. Liegt ein Garantiefall vor, wird der Artikel von uns – nach unserer Wahl – für Sie kostenlos repariert, ersetzt oder der Kaufpreis erstattet. Weitere Rechte aus der Garantie bestehen nicht. Ihre gesetzlichen Rechte, insbesondere Gewährleistungsansprüche gegenüber dem jeweiligen Verkäufer, werden durch diese Garantie nicht eingeschränkt.

IAN: 486020_2501

- DE** Kundenservice Deutschland
Tel.: 0800 5435 111
E-Mail: deltasport@lidl.de
- AT** Service Österreich
Tel.: 0800 447744
E-Mail: deltasport@lidl.at
- CH** Service Schweiz
Tel.: 0800 56 44 33
E-Mail: deltasport@lidl.ch



VON KINDERN FERNHALTEN
KEEP OUT OF REACH OF CHILDREN
TENIR LES PILES HORS DE LA PORTÉE DES ENFANTS
BUITEN HET BEREIK VAN KINDEREN OPBERGEN
MANTENER FUERA DEL ALCANCE DE LOS NIÑOS
TENERE LONTANO DALLA PORTATA DEI BAMBINI
MANTER FORA DO ALCANCE DE CRIANÇAS
OPBEVARES UTILGÆNGELIGT FOR BØRN
SÄILYTTÄVÄ LASTEN ULOTTUMATTOMISSA
FÖRVARAS UTOM RÄCKHÅLL FÖR BARN
PRZECHOWYWAĆ POZA ZASIĘGIEM DZIECI
SAUGOTI NUO VAIKŲ



NICHT INS FEUER WERFEN
DO NOT DISPOSE OF IN FIRE
NE PAS JETER LES PILES AU FEU
NIET IN VUUR WERPEN
NO ARROJAR AL FUEGO
NON GETTARE NEL FUOCO
NÃO ATIRAR PARA O FOGO
MÅ IKKE KASTES I ILD
EI SAA HEITTÄÄ TULEEN
FÅR EJ KASTAS I ELD
NIE WRZUCAĆ DO OGNI
NEMESTI I UGNĪ



NICHT FALSCH EINLEGEN
DO NOT INSERT INCORRECTLY
NE PAS INSÉRER LES PILES DE MANIÈRE INCORRECTE
NIET VERKEERD INLEGGEN
NO INTRODUCIR INCORRECTAMENTE
NON INSERIRE IN MODO ERRATO
NÃO INSERIR INCORRETAMENTE
MÅ IKKE LÆGGES FORKERT I
EI SAA ASETTAA VÄÄRIN
FÅR EJ SÅTTAS I FELAKTIGT
NIE WKŁADAĆ NIEPOPRAWNIE
NEĪDĒTI KLAIDINGAI



NICHT DEFORMIEREN ODER BESCHÄDIGEN
DO NOT DEFORM OR DAMAGE
NE PAS DÉFORMER/ENDOMMAGER LES PILES
NIET VERVORMEN/BESCHADIGEN
NO DEFORMAR/DANĀR
NON DEFORMARE / DANNEGGIARE
NÃO DEFORMAR/DANIFICAR
MÅ IKKE DEFORDERES/BESKADIGES
EI SAA VAURIOITTA MEKAANISESTI
FÅR EJ DEFORDERAS/SKADAS
NIE DEFORMOWAĆ/NIE USZKADZAĆ
NEDEFORMUOTI / NEPAŽEISTI



NICHT ÖFFNEN ODER AUSEINANDERNEHMEN
DO NOT OPEN OR DISMANTLE
NE PAS OUVRIR OU DÉMANTELER LES PILES
NIET OPENEN/NIET DEMONTEREN
NO ABRIR/NO DESARMAR
NON APRIRE / SMONTARE
NÃO ABRIR NEM DESMONTAR
MÅ IKKE ÅBNES/SKILLES AD
EI SAA AVATA TAI PURKAA OSIIN
FÅR EJ ÖPPNAS ELLER DEMONTERAS
NIE ROZMONTOWYWAĆ
NEATIDARYTI / NEARDYTI



UNTERSCHIEDLICHE TYPEN UND MARKEN NICHT MITEINANDER MISCHE
DO NOT MIX DIFFERENT TYPES OR BRANDS
NE PAS MÉLANGER DES MARQUES OU DES TYPES DE PILES DIFFÉRENTS
NOOIT VERSCHILLENDE SYSTEMEN, MERKEN EN TYPES GELIJKTIJDIG GEBRUIKEN
NO MEZCLAR SISTEMAS, MARCAS Y TIPOS DIFERENTES
NON UTILIZZARE CONTEMPORANEAMENTE SISTEMI, MARCHE E TIPI DIFFERENTI
NÃO MISTURAR DIFERENTES MARCAS OU TIPOS
BRUG ALDRIG FORSKELLIGE SYSTEMER, MÆRKER OG TYPER SAMTIDIGT
ÄLÄ KÄYTÄ SAMANAIKAISESTI ERI TYYPPISIÄ TAI MERKISIÄ PARISTOJA
BLANDA INTE OLIKA TYPER ELLER MÄRKEN
NIE ŁĄCZYĆ Z BATERIAMI INNYCH MAREK LUB RODZAJÓW
SKIRTINGŲ SISTEMŲ, PREKIŲ ŽENKLŲ IR TIPŲ NENAUDOTI KARTU

HOIA LASTELE KÄTTESAAMATUS KOHAS
UZGLABĀT BĒRNIEM NEPIEĒJAMĀ VIETĀ
GYERMEKEK ELŐL ELZÁRVA TARTANDÓ
HRANITI ZUNAJ DOSEGA OTROK
UCHOVÁVEJTE MIMO DOSAH DĚTÍ
UCHOVÁVAĚ MIMO DOSAHU DEŤÍ
ČUVATI IZVAN DOHVATA DJECE
DRŽATI VAN DOMAŠAJA DECE
A SE ȚINE DEPARTE DE COPII
СЪХРАНЯВАЙТЕ НА МЯСТО, НЕДОСТЪПНО ЗА ДЕЦА
ΝΑ ΦΥΛΑΣΣΟΝΤΑΙ ΜΑΚΡΙΑ ΑΠΟ ΠΑΙΔΙΑ

ÄRA VISKA TULLE
NEMEST UGUNĪ
NE DOBJA TŪZBE
NE METATI V OGENJ
NEHÁZEJTE DO OHNĚ
NEVHADZOVAĚ DO OHŇA
NE BACATI U VATRU
NE BACATI U VATRU
A NU SE ARUNCA ÎN FOC
НЕ ХВЪРЛЯЙТЕ В ОГЪН
ΝΑ ΜΗΝ ΑΠΟΡΡΪΠΤΟΝΤΑΙ ΣΤΗ ΦΩΤΙΑ

ÄRA SISESTA VALESTI
NEIEVIETOT NEPAEIZI
NE HELYEZSE BE ROSSZ IRÁNYBAN
NE NARAČNO VSTAVLJATI
NEVKLÁDEJTE ŠPATNĚ
NEVKLADAĚ NESPRÁVNE
NE UMETATI POGREŠNO
NE UMETATI POGREŠNO
A NU SE INTRODUCÉ GREȘIT
НЕ ПОСТАВЛЯЙТЕ НЕПРАВИЛНО
ΝΑ ΜΗΝ ΓΙΝΕΤΑΙ ΕΣΦΑΛΜΈΝΗ ΤΟΠΟΘΈΤΗΣΗ

ÄRA DEFORMEERI/KAHJUSTA
NEDEFORMĚT/NEBOJĀT
NE DEFORMÁLJA / NE SÉRTSE MEG
NE DEFORMIRATI/POŠKODOVATI
NEDEFORMUJTE/NEPOŠKOZUJTE
NEDEFORMOVAĚ/NEPOŠKODZOVAĚ
NE DEFORMIRATI/OŠTEĆIVATI
NE DEFORMISATI/OŠTEĆIVATI
A NU SE DEFORMA SAU DETERIORA
НЕ ДЕФОРМИРАЙТЕ/НЕ ПОВРЕЖДАЙТЕ
ΜΗΝ ΠΑΡΑΜΟΡΦΩΝΕΤΕ/ΚΑΤΑΣΤΡΈΦΕΤΕ

ÄRA AVA EGA VÖTA KOOST LAHTI
NEATVĚRT/NEIZJAUKT
NE NYISSA KI ÉS NE SZEDJE SZÉT
NE ODPIRATI/RAZSTAVLJATI
NEOTEVÍREJTE/NEROZEBÍREJTE
NEOTVÁRAĚ/NEROZOBERAĚ
NE OTVARATI/RASTAVLJATI
NE OTVARATI/NE RASTAVLJATI
A NU SE DESCHIDE SAU DEZASAMBLA
НЕ ОТВАРЯЙТЕ/НЕ РАЗГЛОБЯВАЙТЕ
ΜΗΝ ΑΝΟΙΓΕΤΕ / ΜΗΝ ΑΠΟΣΥΝΑΡΜΟΛΟΓΕΙΤΕ

ÄRA KASUTA KORRAGA ERINEVAID SÜSTEEME, KAUBAMÄRKE EGA TÜÜPE
VIENLAIČĪGI NEIZMANTOT DAŽĀDU SISTĒMU, RAŽOTĀJU UN TIPU BATERIJAS
SOHA NE HASZNÁLJON EGYIDEJŰLEG KÜLÖNBÖZŐ RENDSZEREKET,
MÁRKÁKAT ÉS TÍPUSOKAT
NE UPORABLJATI HKRATI RAZLIČNIH ZNAMK ALI VRST
NIKDY NEPOUŽÍVEJTE SOUČASNĚ RŮZNÉ SYSTÉMY, ZNAČKY A TYPY
NIKDY NEPOUŽÍVAĚ SŪČASNE RŮZNE SYSTÉMY, ZNAČKY A TYPY
NIKAD NE KORISTITI ISTOVREMENO RAZLIČITE SUSTAVE, MARKE I TIPOVE
NIKADA NE KORISTITI RAZLIČITE SISTEME, BRENDOVE I TIPOVE U ISTO VREME
A NU SE AMESTECA DIFERITE TIPURI DE BATERII SAU DIN MĂRCI DIFE-
RITE
НИКОГА НЕ ИЗПОЛЗВАЙТЕ ЕДНОВРЕМЕННО РАЗЛИЧНИ СИСТЕМИ,
МАРКИ И ТИПОВЕ
ΜΗΝ ΧΡΗΣΙΜΟΠΟΙΕΙΤΕ ΠΟΤΕ ΔΙΑΦΟΡΕΤΙΚΑ ΣΥΣΤΗΜΑΤΑ, ΜΑΡΚΕΣ ΚΑΙ
ΤΥΠΟΥΣ ΤΑΥΤΟΧΡΟΝΑ



NEUE UND GEBRAUCHTE BATTERIEN NICHT MITEINANDER MISCHEN
DO NOT MIX NEW AND USED
NE PAS MÉLANGER DES PILES NEUVES ET USAGÉES
NOOIT NIEUWE EN GEBRUIKTE BATTERIJEN DOOR ELKAAR GEBRUIKEN
NO MEZCLAR PILAS NUEVAS Y USADAS
NON UTILIZZARE INSIEME BATTERIE NUOVE E USATE
NÃO MISTURAR PILHAS NOVAS E USADAS
BLAND ALDRIG NYE OG BRUGTE BATTERIER
ÄLÄ KÄYTÄ VANHOJA PARISTOJA UUSIEN KANSSA
BLANDA INTE GAMLA OCH NYA BATTERIER
NIE ŁĄCZYĆ UŻYWANYCH I NOWYCH BATERII
NAUJŲ IR NAUDOTŲ BATERIJŲ NENAUDOTI KARTU



NICHT LADEN
DO NOT CHARGE
NE PAS RECHARGER LES PILES
NIET HERLADEN
NO RECARGAR
NON RICARICARE
NÃO RECARREGAR
MÅ IKKE GENOPLADES
EI SAA LADATA
FÅR EJ ÅTERUPPLADDAS
NIE ŁADOWAĆ PONOWNIE
NEĮKRAUTI



NICHT IN WASSER TAUCHEN ODER IM REGEN STEHEN LASSEN
DO NOT TO RAIN OR WATER IMMERSION
NE PAS PLONGER LES PILES DANS L'EAU NI LES LAISSER SOUS LA PLUIE
NIET IN WATER DOMPELEN OF IN DE REGEN LATEN STAAN
NO SUMERGIR EN AGUA NI EXPONER A LA LLUVIA
NON IMMERGERE IN ACQUA O LASCIARE ALLA PIOGGIA
NÃO MERGULHAR EM ÁGUA NEM EXPOR À CHUVA
MÅ IKKE NEDSÆNKES I VAND ELLER EFTERLADES I REGN
EI SAA UPOTTA VETEEN TAI JÄTTÄÄ SATEESEEN
FÅR INTE SÅNKAS NED I VATTEN ELLER STÅ I REGN
NIE ZANURZAĆ W WODZIE I NIE NARAŻAĆ NA DZIAŁANIE DESZCZU
NENARDINTI Į VANDENĮ IR NELAIKYTI LIETUJE



NICHT KURZSCHLIESSEN
DO NOT SHORT-CIRCUIT
LA PILE PEUT EXPLOSER OU COULER LORSQU'ELLE EST COURT-CIRCUITÉE
NIET KORTSLUITEN
NO PONER EN CORTOCIRCUITO
NON COLLEGARE IN CORTO CIRCUITO
NÃO PROVOCAR CURTO-CIRCUITO
MÅ IKKE KORTSLUTTES
EI SAA OIKOSULKEA
FÅR EJ KORTSLUTAS
NIE ZWIERAĆ
NEATLIKTI TRUMPOJO JUNGIMO



AUF RICHTIGES EINLEGEN ACHTEN
INSERT CORRECTLY
RESPECTER LES POLARITÉS (+/-)
POLARITEIT (+/-) IN ACHT NEMEN
RESPECTAR LA POLARIDAD (+/-)
RISPETTARE LA POLARITÀ (+/-)
RESPEITAR A POLARIDADE (+/-)
VÆR OPMÆRKSOM PÅ POLARITETEN (+/-)
HUOMIOI NAPAIUUUS (+/-)
OBSERVERA POLERNAS PLACERING (+/-)
SPRAWDZIĆ PRAWIDŁOWĄ BIEGUNOWOŚĆ (+/-)
LAIKYTIS POLIŠKUMO (+/-)

ÄRA SEGA OMVAHAEL UUSI JA KASUTATUD PATAREISID
VIENLAICĪGI NEIZMANTOT JAUNAS UN LIETOTAS BATERIJAS
SOHA NE KEVERJE AZ ÚJ ÉS A HASZNÁLT ELEMÉKET
NIKOLI NE MEŠATI NOVIH IN RABLJENIH BATERIJ
NIKDY NEKOMBINUJTE NOVÉ A POUŽITÉ BATERIE
NIKDY NEKOMBINOVAJ NOVÉ A POUŽITÉ BATERIE
NIKAD MIJEŠATI NOVE I RABLJENE BATERIJE
NIKADA NE MEŠATI NOVE I KORIŠĆENE BATERIJE
A NU SE AMESTECA BATERII UZATE CU BATERII NOI
НИКОГА НЕ СМЕСВАЈТЕ НОВИ И УПОТРЕБЈВАНИ БАТЕРИИ
ΠΟΤΕ ΜΗΝ ΑΝΑΜΙΓΝΥΕΤΕ ΝΕΕΣ ΚΑΙ ΧΡΗΣΙΜΟΠΟΙΗΜΕΝΕΣ ΜΠΑΤΑΡΙΕΣ

ÄRA LAE
NELÄDĒT
NE TÖLTSE ÚJRA
NE POLNITI
NENABÍJEJTE
OPĀTOVNE NENABĪJĀT
NE PUNITI
NE PUNITI
A NU SE ĪNCĀRCA
НЕ ПРЕЗАРЕЖДАЙТЕ
ΜΗΝ ΕΠΑΝΑΦΟΡΤΙΖΕΤΕ

ÄRA KASTA VETTE EGA JÄTA VIHMA KÄTTE
NEGREMĒT ŪDENĪ VAI NEATSTĀT LIETŪ
NE MERĪTSE VĪZBE, ĒS NE HAGYJA ESŐBEN
NE POTAPLJATI V VODO ALI PUŠČATI NA DEŽJU
NEPONOŪJTE DO VODY A NENECHÁVEJTE NA DEŠTI
NEPONÁRAĚ DO VODY ALEBO NENECHÁVAJ NA DAŽDI
NE URANJATI U VODU ILI OSTAVLJATI NA KIŠI
NE POTAPATI U VODU I NE OSTAVLJATI NA KIŠI
A NU SE SCUFUNDA ĪN APĀ SAU LĀSA ĪN PLOAIE
НЕ ПОТАПЯЙТЕ ВЪВ ВОДА ИЛИ НЕ ОСТАВЯЙТЕ ПОД ДЪЖДА
ΜΗΝ ΤΙΣ ΒΥΘΪΖΕΤΕ ΣΤΟ ΝΕΡΟ ΚΑΙ ΜΗΝ ΤΙΣ ΑΦ΄ΗΝΕΤΕ ΣΤΗ ΒΡΟΧΗ

ÄRA LASE TEKKIDA LŪHISEL
NEIZVEIDOT ĪSSAVIENOJUMU
NE ZĀRJA RÖVIDRE
NE POVZROČATI KRATKEGA STIKA
NEZKRATUJTE
NESKRATOVAĚ
NE KRATKO SPAJATI
NEMOJTE KRATKO SPAJATI
A NU SE SCURTCIRCUITA
НЕ СВЪРЗВАЙТЕ НАКЪСО
ΜΗΝ ΒΡΑΧΥΚΥΚΛΩΝΕΤΕ

SISESTA ŐGESTI
IEVĒROT POLARITĀTI (+/-)
ŪGYELJEN A POLARITĀSRA (+/-)
UPOŠTEVATI POLARNOST (+/-)
DODRŹUJTE POLARITU (+/-)
DODRŹOVAĚ POLARITU (+/-)
UMETNUTI ISPRAVNO
VODITI RAČUNA O POLARITETU (+/-)
A SE RESPECTA POLARITATEA
СПАЗВАЙТЕ ПОЛЯРНОСТТА (+/-)
ΠΡΟΣΟΧΗ ΣΤΗΝ ΠΟΛΙΚΌΤΗΤΑ (+/-)