



WASSERKOCHER SWKE 2400 E1

DE AT CH

WASSERKOCHER

Bedienungsanleitung und Sicherheitshinweise

FR CH

BOUILLLOIRE

Mode d'emploi et consignes de sécurité

IT CH

BOLLITORE ELETTRICO

Istruzioni d'uso e disposizioni di sicurezza

TARGA GMBH
Coesterweg 45
59494 Soest
GERMANY

Stand der Informationen
Version des informations
Versione delle informazioni:
06/2023 - Ident.-No.: SWKE 2400 E1 062023-1

IAN 427244_2304

CH

IAN 427244_2304

CH

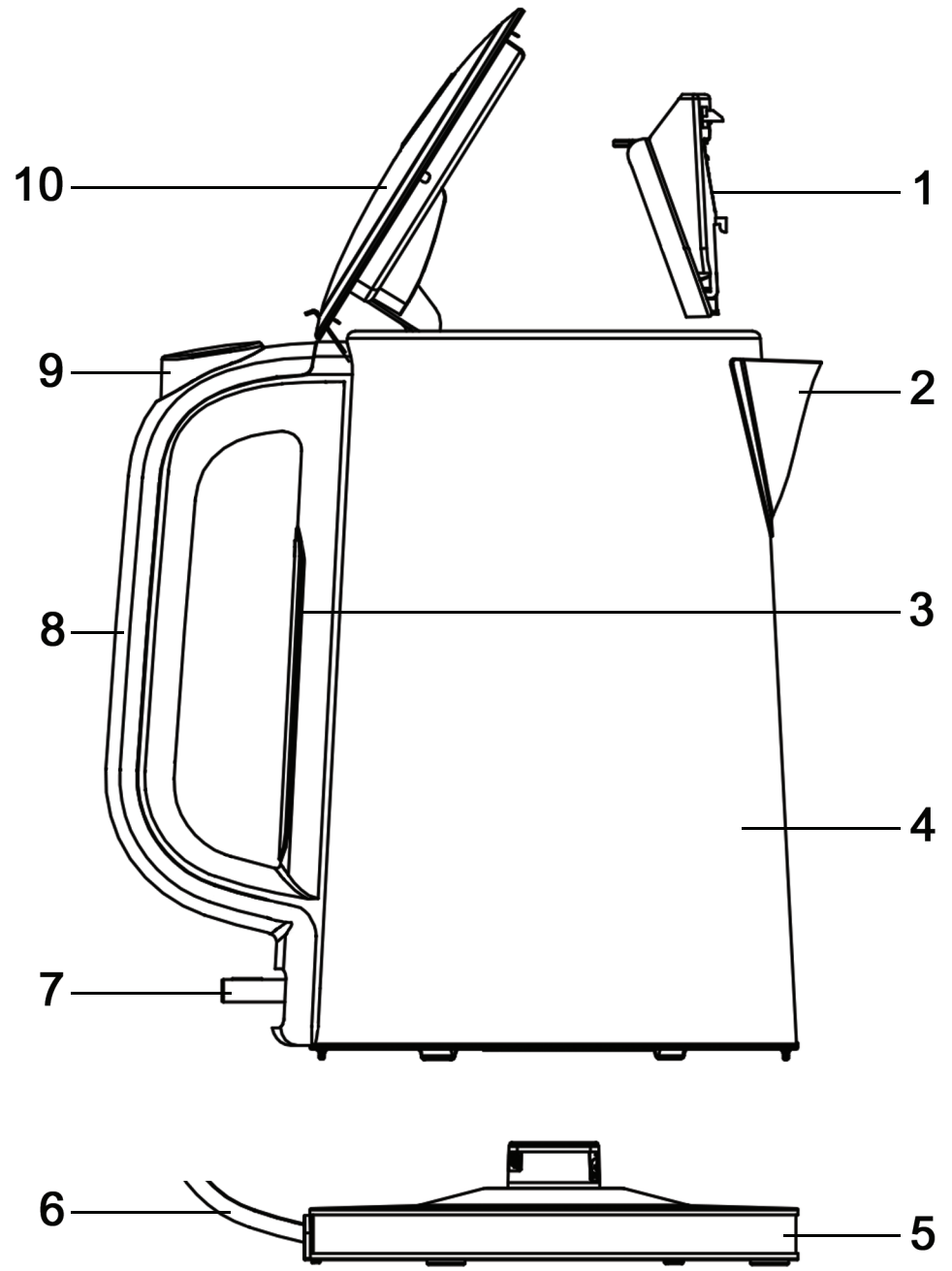

Deutsch.....	2
Français	19
Italiano	39

Inhaltsverzeichnis

1. Bestimmungsgemäße Verwendung	3
2. Lieferumfang	3
3. Technische Daten	4
4. Sicherheitshinweise	4
5. Urheberrecht	10
6. Vor der Inbetriebnahme	11
7. Inbetriebnahme	11
7.1 Wasser aufkochen	11
8. Wartung / Reinigung	13
8.1 Kessel (4) entkalken	13
8.2 Kalkfilter (1) reinigen	13
8.3 Lagerung bei Nichtbenutzung	14
9. Problemlösung	14
10. Umwelthinweise und Entsorgungsangaben	15
11. Konformitätsvermerke	16
12. Garantiehinweise	17

Herzlichen Glückwunsch!

Mit dem Kauf des kabellosen Wasserkochers SilverCrest SWKE 2400 E1, nachfolgend als Wasserkocher bezeichnet, haben Sie sich für ein hochwertiges Produkt entschieden.

Machen Sie sich vor der ersten Inbetriebnahme mit dem Wasserkocher vertraut und lesen Sie diese Bedienungsanleitung aufmerksam durch. Beachten Sie vor allem die Sicherheitshinweise und benutzen Sie den Wasserkocher nur, wie in dieser Bedienungsanleitung beschrieben und für die angegebenen Einsatzbereiche.

Bewahren Sie diese Bedienungsanleitung gut auf. Händigen Sie alle Unterlagen bei Weitergabe des Wasserkochers an Dritte ebenfalls mit aus.

1. Bestimmungsgemäße Verwendung

Dieser Wasserkocher ist ein Haushaltsgerät und dient ausschließlich zum Erhitzen von Wasser. Er darf nicht außerhalb von geschlossenen Räumen und in tropischen Klimaregionen genutzt werden. Der Wasserkocher ist nicht für den Betrieb in einem Unternehmen bzw. den gewerblichen Einsatz vorgesehen. Verwenden Sie den Wasserkocher ausschließlich in Wohnbereichen für den privaten Gebrauch, jede andere Verwendung ist nicht bestimmungsgemäß. Dieser Wasserkocher erfüllt alle, im Zusammenhang mit der CE-Konformität, relevanten Normen und Standards. Bei einer nicht mit dem Hersteller abgestimmten Änderung des Wasserkochers ist die Einhaltung dieser Normen nicht mehr gewährleistet. Aus hieraus resultierenden Schäden oder Störungen ist jegliche Haftung seitens des Herstellers ausgeschlossen. Benutzen Sie nur das vom Hersteller mitgelieferte Zubehör.

Bitte beachten Sie die Landesvorschriften bzw. Gesetze des Einsatzlandes.

2. Lieferumfang

Nehmen Sie den Wasserkocher und alle Zubehörteile aus der Verpackung. Entfernen Sie alle Verpackungsmaterialien und überprüfen Sie, ob alle Komponenten vollständig und unbeschädigt sind. Im Falle einer unvollständigen oder beschädigten Lieferung wenden Sie sich bitte an den Hersteller.

- **Wasserkocher SilverCrest SWKE 2400 E1**
- **Gerätebasis**
- **Kurzanleitung (vollständige Bedienungsanleitung Online verfügbar)**

Diese Bedienungsanleitung ist mit einem ausklappbaren Umschlag versehen. Auf der Innenseite des Umschlags sind der SilverCrest Wasserkocher SWKE 2400 E1 und alle Bedienelemente mit einer Bezifferung abgebildet. Sie können diese Umschlagseite ausgeklappt lassen, während Sie weitere Kapitel der Bedienungsanleitung lesen. So haben Sie immer eine Referenz zum betreffenden Bedienelement vor Augen. Die Ziffern haben folgende Bedeutung:

1	Kalkfilter
2	Ausguss
3	Wasserstandsanzeige
4	Kessel
5	Basis (mit integrierter Kabelaufwicklung)
6	Netzkabel
7	EIN-/AUS-Schalter (mit integrierter, weißer Betriebsanzeige)
8	Griff
9	Deckelöffnungstaste
10	Deckel

3. Technische Daten

Hersteller	TARGA GmbH
Bezeichnung	SilverCrest SWKE 2400 E1
Spannungsversorgung	220-240 V~, 50/60 Hz
Leistungsaufnahme	2000W - 2400W
Fassungsvermögen	0,5 (Minimum) bis 1,7 (Maximum) Liter
Schutzklasse	I

Änderungen der technischen Daten sowie des Designs können ohne Ankündigung erfolgen.

4. Sicherheitshinweise

Vor der ersten Verwendung des Gerätes lesen Sie bitte die folgenden Anweisungen genau durch und beachten Sie alle Warnhinweise, selbst wenn Ihnen der Umgang mit elektronischen und Haushaltsgeräten vertraut ist. Bewahren Sie diese Bedienungsanleitung sorgfältig als zukünftige Referenz auf. Wenn Sie das Gerät verkaufen oder weitergeben, händigen Sie unbedingt auch diese Bedienungsanleitung aus. Sie ist Bestandteil des Gerätes.

Erläuterung der verwendeten Symbole



GEFAHR! Dieses Signalwort bezeichnet eine Gefährdung mit einem hohen Risikograd, die, wenn sie nicht vermieden wird, den Tod oder schwere Verletzung zur Folge hat.



WARNING! Dieses Signalwort bezeichnet eine Gefährdung mit einem mittleren Risikograd, die, wenn sie nicht vermieden wird, den Tod oder schwere Verletzung zur Folge haben kann.



GEFAHR! Dieses Symbol kennzeichnet Gefahren für die Gesundheit bis zur Lebensgefahr und/oder Sachschäden durch elektrischen Schlag.



Achtung, heiße Oberfläche!

GEFAHR! Dieses Symbol warnt vor Verletzungen / Verbrennungen im Zusammenhang mit heißen Oberflächen.



In diesem Wasserkocher ist ein Qualitäts-Controller der Firma OTTER verbaut.



Dieses Symbol kennzeichnet Produkte, die auf ihre physikalische und chemische Zusammensetzung getestet wurden und gemäß der Anforderung der Verordnung EG 1935/2004 als gesundheitlich unbedenklich für den Kontakt mit Lebensmitteln befunden wurden.



Dieses Symbol kennzeichnet weitere informative Hinweise zum Thema.



EIN/AUS



Herstelleradresse

Vorhersehbarer Missbrauch

- Erhitzen Sie den Kessel (4) nur mit der hierfür entwickelten Basis (5). Stellen Sie ihn keinesfalls auf ein Kochfeld, um ihn zu erhitzen, und verwenden Sie auch keine Basis eines anderen Wasserkochers.
- Benutzen Sie den Kessel (4) nicht für andere Flüssigkeiten, sondern nur mit Trinkwasser.
- Verwenden Sie immer frisches Trinkwasser. Verzehren Sie kein Wasser, welches schon länger als eine Stunde im Kessel (4) gestanden hat. Kochen Sie kein erkaltetes Wasser erneut auf. Schütten Sie altes Wasser immer weg. Es können sich Keime bilden.

Der Wasserkocher darf nicht mit einer externen Zeitschaltuhr oder einem separaten Fernwirksystem betrieben werden.

Kinder und Personen mit Einschränkungen

- Dieses Gerät darf von Kindern ab 8 Jahren und von Personen mit reduzierten körperlichen, sensorischen oder geistigen Fähigkeiten oder Mangel an Erfahrung bzw. Wissen benutzt werden, wenn sie beaufsichtigt oder bezüglich des sicheren Gebrauches des Gerätes unterwiesen wurden und die daraus resultierenden Gefahren verstanden haben.
- Kinder dürfen nicht mit dem Gerät spielen.
- Reinigung und Wartung durch den Benutzer dürfen nicht durch Kinder vorgenommen werden, es sei denn, sie sind 8 Jahre oder älter und werden beaufsichtigt.
- Kinder unter 8 Jahren sind vom Gerät und dem Netzkabel (6) fernzuhalten.



GEFAHR! Verpackungsmaterial ist kein Kinderspielzeug. Kinder dürfen nicht mit den Kunststoffbeuteln spielen. Es besteht Erstickungsgefahr.

Bewahren Sie das Gerät außerhalb der Reichweite von Kindern auf.

Allgemeine Sicherheitshinweise



GEFAHR von Verbrennungen

- Berühren Sie bei und unmittelbar nach dem Betrieb keinesfalls das Gehäuse des Kessels (4). Halten oder tragen Sie den Kessel (4) immer nur am Griff (8).
- Wenn das Wasser kocht, entweicht heißer Dampf. Achten Sie darauf, dass Sie sich nicht verbrennen. Tragen Sie ggf. Topf-Handschuhe. Drehen Sie den Kessel (4) so, dass der Dampf von Ihnen weg gerichtet austritt.
- Beachten Sie, dass nach der Anwendung die Oberfläche des Heizelements noch über Restwärme verfügt.
- Reinigen Sie den Kessel (4) nur, wenn er vollständig abgekühlt ist.
- Füllen Sie den Kessel (4) mit maximal 1,7 Liter Wasser. Beachten Sie hierzu die Wasserstandsanzeige (3). Wenn Sie zu viel Wasser einfüllen, kann dieses überkochen und Verbrennungen und Sachschäden verursachen.
- Kochen Sie Wasser nur mit geschlossenem Deckel (10). Andernfalls kann das Wasser überkochen und Verbrennungen und Sachschäden verursachen.
- Öffnen Sie den Deckel (10) nicht, während Wasser erhitzt wird.



WARNUNG vor Sachschäden

- Der Kessel (4) darf nur mit der zugehörigen Basis (5) verwendet werden.
- Stellen Sie keine Gegenstände auf der Basis (5) ab.
- Betreiben Sie den Wasserkocher nur auf einer ebenen, stabilen, feuerfesten Oberfläche. Wenn der Wasserkocher nicht auf einer ebenen Oberfläche steht, kann dieser durch die Bewegung des kochenden Wassers umkippen und Sachschäden und unter Umständen auch Verbrennungen verursachen.
- Lassen Sie den Wasserkocher während des Betriebes niemals unbeaufsichtigt.
- Ziehen Sie den Netzstecker aus der Netzsteckdose, wenn der Wasserkocher unbeaufsichtigt ist.



GEFAHR durch elektrischen Schlag

- Wenn die Netzanschlussleitung dieses Gerätes beschädigt wird, muss sie durch den Hersteller oder seinen Kundendienst oder eine ähnlich qualifizierte Person ersetzt werden, um Gefährdungen zu vermeiden.
- Öffnen Sie niemals das Gehäuse der Basis (5), da dieses keine zu wartenden Teile enthält. Bei geöffnetem Gehäuse besteht Gefahr durch Stromschlag.
- Falls Sie Rauchentwicklung, ungewöhnliche Geräusche oder Gerüche feststellen, schalten Sie den Wasserkocher sofort aus und ziehen Sie den Netzstecker aus der Netzsteckdose. In diesen Fällen darf der Wasserkocher nicht weiterverwendet werden, bevor eine Überprüfung durch einen Fachmann

durchgeführt wurde. Atmen Sie keinesfalls Rauch aus einem möglichen Gerätebrand ein. Sollten Sie dennoch Rauch eingeatmet haben, suchen Sie einen Arzt auf. Das Einatmen von Rauch kann gesundheitsschädlich sein.

- Stellen Sie sicher, dass das Netzkabel (6) nicht durch scharfe Kanten oder heiße Stellen beschädigt werden kann. Wickeln Sie das Netzkabel (6) nach dem Gebrauch stets um die Netzkabelaufwicklung unter der Basis (5).
- Stellen Sie sicher, dass das Netzkabel (6) nicht eingeklemmt oder gequetscht wird.
- Das Gerät muss bei nicht vorhandener Aufsicht, vor dem Zusammenbau, dem Auseinandernehmen oder Reinigen stets vom Stromnetz getrennt werden.
- Um den Netzstecker aus der Steckdose zu ziehen, ziehen Sie nur am Netzstecker selbst und niemals am Netzkabel (6).
- Wenn Sie sichtbare Beschädigungen am Wasserkocher oder am Netzkabel (6) feststellen, schalten Sie das Gerät sofort aus, ziehen Sie den Netzstecker aus der Steckdose und setzen Sie sich mit dem Kundendienst in Verbindung.
- Schließen Sie die Basis (5) nur an eine ordnungsgemäß installierte, leicht zugängliche Steckdose an, deren Netzspannung der Angabe auf dem Typenschild entspricht. Es ist keine Aktion seitens der Benutzer erforderlich, um das Produkt zwischen 50 und 60 Hz umzustellen. Das Produkt passt sich sowohl für 50 als auch für 60 Hz an. Die Steckdose muss nach dem Anschließen weiterhin leicht zugänglich sein, damit Sie im Notfall den Netzstecker schnell ziehen können
- Es darf keine Flüssigkeit auf die Gerätesteckverbindung überlaufen.

- Tauchen Sie die Basis (5) niemals in Wasser oder andere Flüssigkeiten. Sollte Flüssigkeit in die Basis (5) gelangt sein, ziehen Sie sofort den Netzstecker aus der Steckdose und setzen Sie sich mit dem Kundendienst in Verbindung.



GEFAHR von Brand

Füllen Sie den Kessel (4) mit mindestens 0,5 L Wasser. Wenn Sie zu wenig Wasser einfüllen, besteht Brandgefahr durch Überhitzung.

Halten Sie einen Abstand von mindestens 50 cm rund um den Wasserkocher zu entzündlichen und brennbaren Materialien ein. Es besteht Brandgefahr.

5. Urheberrecht

Alle Inhalte dieser Bedienungsanleitung unterliegen dem Urheberrecht und werden dem Leser ausschließlich als Informationsquelle bereitgestellt. Jegliches Kopieren oder Vervielfältigen von Daten und Informationen ist ohne ausdrückliche und schriftliche Genehmigung durch den Autor verboten. Dies betrifft auch die gewerbliche Nutzung der Inhalte und Daten. Text und Abbildungen entsprechen dem technischen Stand bei Drucklegung. Änderungen vorbehalten.

6. Vor der Inbetriebnahme

Entnehmen Sie den Wasserkocher SWKE 2400 E1 und alle Zubehörteile der Verpackung und überprüfen Sie die Vollständigkeit der Lieferung. Entfernen Sie alle Schutzfolien. Halten Sie das Verpackungsmaterial von Kindern fern und entsorgen Sie es umweltgerecht.

7. Inbetriebnahme

Bevor Sie zum ersten Mal Wasser zum Verzehr zubereiten, müssen Sie den Kessel (4) und den Kalkfilter (1) zunächst reinigen, um Staub und evtl. Reste des Verpackungsmaterials zu entfernen. Dazu gehen Sie wie folgt vor:

1. Öffnen Sie den Deckel (10) durch Drücken der Deckelöffnungstaste (9) und entnehmen Sie den Kalkfilter (1). Spülen Sie den Kessel (4) mit klarem Wasser aus und reinigen Sie den Kalkfilter (1) unter fließendem Wasser.
2. Füllen Sie den Kessel (4) mit Trinkwasser bis zur Markierung „MAX 1.7 L“.
3. Schließen Sie den Deckel (10), indem Sie ihn herunterdrücken, und lassen Sie das Wasser einmal aufkochen (siehe den folgenden Abschnitt „Wasser aufkochen“) und schütten Sie es weg.

Wiederholen Sie die Schritte 1 bis 3 ein weiteres Mal. Setzen Sie den Kalkfilter (1) wieder ein. Danach ist der Kessel (4) gereinigt. Sie können den Wasserkocher nun verwenden.

7.1 Wasser aufkochen



GEFAHR durch elektrischen Schlag

Halten Sie die Basis (5) von Wasser fern. Es besteht Lebensgefahr durch elektrischen Schlag.



WARNUNG

Kochen Sie bei der allerersten Inbetriebnahme zweimal Wasser auf, das Sie wegschütten (siehe den vorherigen Abschnitt „Inbetriebnahme“).



WARNUNG

Verwenden Sie immer frisches Trinkwasser. Verzehren Sie kein Wasser, wenn es länger als eine Stunde im Kessel (4) gestanden hat.

Kabelaufwicklung

An der Unterseite der Basis (5) befindet sich eine integrierte Kabelaufwicklung. Sie haben so die Möglichkeit, die Länge des Netzkabels (6) auf Ihre örtlichen Gegebenheiten einzustellen.

Wenn Sie den Wasserkocher nicht benutzen, können Sie hier die Kabellänge auf ein Minimum reduzieren.

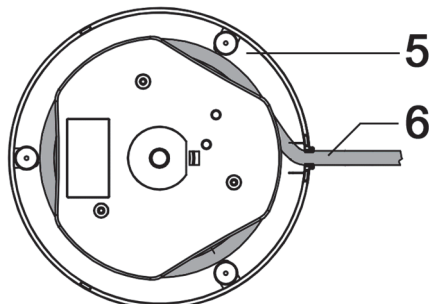

- Wickeln Sie das Netzkabel (6) an der Unterseite der Basis (5) ab.
- Stellen Sie die Basis (5) auf eine ebene, rutschfeste und trockene Oberfläche. Achten Sie darauf, dass das Netzkabel (6) durch die hierfür vorgesehene Aussparung an der Unterseite der Basis (5) geführt werden muss, um einen sicheren Stand zu gewährleisten.



WARNUNG

Wenn das Netzkabel (6) nicht durch die hierfür vorgesehene Aussparung auf der Unterseite der Basis (5) geführt wird, stehen die Basis (5) und der Kessel (4) nicht stabil. Durch die Bewegung des aufkochenden Wassers kann der Wasserkocher umkippen und schwere Sach- und Personenschäden verursachen!

- Öffnen Sie den Deckel (10) durch Drücken der Deckelöffnungstaste (9).
- Füllen Sie den Kessel (4) mit Trinkwasser, mindestens bis zur Markierung „MIN 0.5 L“ und höchstens bis zur Markierung „MAX 1.7 L“ der Wasserstandsanzeige (3) und schließen Sie den Deckel (10), indem Sie ihn herunterdrücken.



Wenn Sie den Kessel (4) auf die Basis (5) stellen, können Sie ihn frei um 360° um die senkrechte Achse drehen. Er muss nicht in einer bestimmten Position einrasten. So können Sie den Kessel (4) geeignet drehen, dass Sie einerseits die Wasserstandsanzeige (3) gut kontrollieren können und andererseits der Dampf von Ihnen weg gerichtet austritt.

- Stecken Sie den Netzstecker in eine immer leicht zugängliche Netzsteckdose.
- Stellen Sie den Kessel (4) auf die Basis (5) und drücken Sie den EIN-/AUS-Schalter (7) nach unten, um den Kessel (4) einzuschalten. Die in den EIN-/AUS-Schalter (7) integrierte Betriebsanzeige leuchtet weiß. Während des Heizvorgangs macht der Wasserkocher Geräusche. Dies stellt keine Fehlfunktion dar.



GEFAHR von Verbrennungen

Drehen Sie den Kessel (4) so, dass der Dampf von Ihnen weg gerichtet austritt. Anderenfalls können Sie sich verbrennen.

Kochen Sie Wasser nur mit geschlossenem Deckel (10) auf. Anderenfalls kann der Kessel (4) überkochen und Verbrennungen und Sachschäden verursachen.

- Sobald das Wasser kocht, schaltet sich der Kessel (4) aus. Der EIN-/AUS-Schalter (7) stellt sich automatisch in die obere Position zurück und die integrierte Betriebsanzeige erlischt.
- Ziehen Sie den Netzstecker des Netzkabels (6) aus der Netzsteckdose, nehmen Sie den Kessel (4) von der Basis (5) und gießen Sie das Wasser aus.



GEFAHR von Verbrennungen

Berühren Sie bei und unmittelbar nach dem Betrieb keinesfalls das Gehäuse des Kessels (4). Halten oder tragen Sie den Kessel (4) nur am Griff (8).

Wenn das Wasser kocht, entweicht heißer Dampf. Achten Sie darauf, dass Sie sich nicht verbrennen. Tragen Sie ggf. Topf-Handschuhe. Drehen Sie den Kessel (4) so, dass der Dampf von Ihnen weg gerichtet austritt.

8. Wartung / Reinigung



GEFAHR von Verbrennungen

Warten Sie, bis der Kessel (4) vollständig abgekühlt ist, bevor Sie ihn reinigen. Anderenfalls können Sie sich verbrennen.



GEFAHR durch elektrischen Schlag

Ziehen Sie vor der Reinigung den Netzstecker aus der Steckdose. Anderenfalls besteht Stromschlaggefahr.

Schütten oder sprühen Sie keine Flüssigkeiten auf die Basis (5) und tauchen Sie diese auch nicht in Wasser oder andere Flüssigkeiten. Anderenfalls besteht Stromschlag- und Brandgefahr durch Kurzschlüsse.



WARNUNG vor Sachschäden

Verwenden Sie zur Reinigung keine kratzenden oder ätzenden Reinigungsmittel und auch keine kratzenden Gegenstände (z. B. Metallschwämme). Anderenfalls kann der Wasserkocher beschädigt werden.

- Spülen Sie den Kessel (4) von innen mit klarem Wasser aus.
- Die Außenflächen des Kessels (4) und der Basis (5) reinigen Sie mit einem leicht angefeuchteten Tuch. Bei hartnäckigen Verschmutzungen geben Sie etwas Spülmittel auf das angefeuchtete Tuch. Achten Sie darauf, dass sich am Kessel (4) und an der Basis (5) keine Spülmittelreste befinden, wenn Sie den Wasserkocher wieder in Betrieb nehmen. Trocknen Sie Kessel (4) und Basis (5) vor der nächsten Verwendung gut ab.



Zum Entfernen hartnäckiger Verschmutzungen im Innern des Kessels (4) können Sie eine Spül- oder Flaschenbürste mit einem langen Stiel verwenden.

8.1 Kessel (4) entkalken

Mit der Zeit kann es vorkommen, dass sich Kalk („Kesselstein“) im Kessel (4) abgelagert. Dieser führt zu Energieverlust und kann die Lebensdauer des Wasserkochers verkürzen. Daher sollten Sie Kalkablagerungen entfernen, sobald diese sichtbar werden.

- Verwenden Sie einen Kalklöser, der für Kaffeemaschinen und andere Haushaltsgeräte geeignet ist. Verfahren Sie wie in der Bedienungsanleitung des Kalklösers beschrieben.
- Nach dem Entkalken spülen Sie den Kessel (4) mehrfach mit reichlich klarem Wasser aus.

8.2 Kalkfilter (1) reinigen

Im Kessel (4) ist ein Kalkfilter (1) installiert, den Sie von Zeit zu Zeit ebenfalls reinigen sollten. So reinigen Sie den Kalkfilter (1):

- Nehmen Sie den abgekühlten Kessel (4) von der Basis (5).

- Öffnen Sie den Deckel (10) durch Drücken der Deckelöffnungstaste (9)
 - Greifen Sie vorsichtig mit der Hand in den Kessel (4). Ziehen Sie den Kalkfilter (1) am oberen Ende aus der Führung am Ausguss (2) heraus und entnehmen Sie ihn.
 - Legen Sie den Kalkfilter (1) einige Stunden in eine warme Entkalkerlösung für Haushaltsgeräte (z. B. für Kaffeemaschinen) und spülen Sie ihn anschließend gut mit klarem Wasser ab.
 - Setzen Sie den Kalkfilter (1) wieder ein, indem Sie das untere Ende zunächst in die Führung am Ausguss (2) einsetzen. Schieben Sie den Kalkfilter (1) bis zum Anschlag nach unten.
- Schließen Sie den Deckel (10), indem Sie ihn herunterdrücken.

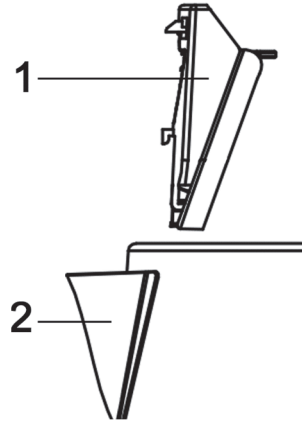

8.3 Lagerung bei Nichtbenutzung

Wenn Sie den Wasserkocher für einen längeren Zeitraum nicht gebrauchen, bewahren Sie diesen an einem trockenen und sauberen Ort auf.

- Lassen Sie den Kessel (4) vollständig abkühlen, bevor Sie ihn lagern.
- Wickeln Sie das Netzkabel (6) um die Netzkabelaufwicklung unter der Basis (5) und verstauen Sie den Wasserkocher an einem sicheren und staubfreien Ort.

9. Problemlösung

Sollte Ihr Wasserkocher einmal nicht wie gewohnt funktionieren, versuchen Sie zunächst anhand der folgenden Hinweise das Problem zu lösen. Falls nach Durcharbeiten der folgenden Tipps der Fehler fortbesteht, setzen Sie sich mit unserer Hotline in Verbindung.





Der Wasserkocher hat keine Funktion

- Der Netzstecker ist nicht eingesteckt. Stecken Sie den Netzstecker in eine Netzsteckdose.
- Die Netzsteckdose ist defekt. Probieren Sie das Gerät an einer anderen Netzsteckdose von der Sie sicher wissen, dass diese in Ordnung ist.
- Der Kessel (4) ist nicht eingeschaltet. Drücken Sie den EIN-/AUS-Schalter (7) nach unten, um den Kessel (4) einzuschalten.
- Der Kessel (4) ist überhitzt und der Überhitzungsschutz verhindert das Einschalten. Warten Sie, bis der Kessel (4) abgekühlt ist. Füllen Sie mindestens 0,5 Liter Wasser bis zur Markierung „MIN 0.5 L“ in den Kessel (4).

Der EIN-/AUS-Schalter (7) rastet beim Einschalten nicht ein

- Der Kessel (4) steht nicht richtig auf der Basis (5). Stellen Sie den Kessel (4) richtig auf die Basis (5).

10. Umwelthinweise und Entsorgungsangaben

	<p>Das Symbol der durchgestrichenen Mülltonne bedeutet, dass dieses Gerät am Ende der Nutzungszeit nicht über den Hausmüll entsorgt werden darf. Das Gerät ist bei eingerichteten Sammelstellen, Wertstoffhöfen oder Entsorgungsbetrieben abzugeben. Zudem sind Vertreiber von Elektro- und Elektronikgeräten sowie Vertreiber von Lebensmitteln zur Rücknahme verpflichtet. LIDL bietet Ihnen Rückgabemöglichkeiten direkt in den Filialen und Märkten an. Rückgabe und Entsorgung sind für Sie kostenfrei. Beim Kauf eines Neugerätes haben Sie das Recht, ein entsprechendes Altgerät unentgeltlich zurückzugeben.</p> <p>Zusätzlich haben Sie die Möglichkeit, unabhängig vom Kauf eines Neugerätes, unentgeltlich (bis zu drei) Altgeräte abzugeben, die in keiner Abmessung größer als 25 cm sind.</p> <p>Bitte löschen Sie vor der Rückgabe alle personenbezogenen Daten.</p> <p>Bitte entnehmen Sie vor der Rückgabe Batterien oder Akkumulatoren, die nicht vom Altgerät umschlossen sind, sowie Lampen, die zerstörungsfrei entnommen werden können und führen diese einer separaten Sammlung zu.</p>
	<p>Das Symbol mit der durchgekreuzten Mülltonne auf Batterien und Akkus zeigt, dass diese nicht im Hausmüll entsorgt werden dürfen, sondern getrennt gesammelt werden müssen.</p> <p>Unter diesem Symbol finden Sie bei schadstoffhaltigen Batterien zusätzlich das chemische Symbol des Schadstoffes mit folgender Bedeutung:</p> <ul style="list-style-type: none"> - Pb: Batterie enthält Blei - Cd: Batterie enthält Cadmium - Hg: batterie enthält Quecksilber <p>Sie sind zur Rückgabe gebrauchter Batterien und Akkus gesetzlich verpflichtet. Altbatterien können Schadstoffe enthalten, die bei nicht sachgemäßer Lagerung oder Entsorgung die Umwelt oder Ihre Gesundheit schädigen können. Batterien enthalten aber auch wichtige Rohstoffe, wie z.B. Eisen, Zink, Mangan oder Nickel und können verwertet werden.</p> <p>Sie können die Batterien nach Gebrauch entweder an uns oder bei Stellen in Ihrer unmittelbaren Nähe (z. B. im Handel oder in kommunalen Sammelstellen) unentgeltlich zurückgeben. Bitte beachten Sie, dass Batterien nur im entladenen Zustand in die Sammelbehälter für Geräte-Altbatterien gegeben werden dürfen bzw. bei nicht vollständig entladenen Batterien Vorsorge gegen Kurzschlüsse getroffen werden muss.</p>
	<p>Führen Sie auch die Verpackung einer umweltgerechten Entsorgung zu. Kartonagen können bei Altpapiersammlungen oder an öffentlichen Sammelplätzen zur Wiederverwertung abgegeben werden. Folien und Kunststoffe des Lieferumfangs werden über Ihr örtliches Entsorgungsunternehmen eingesammelt und umweltgerecht entsorgt.</p>
	

Nur relevant für Frankreich:

Points de collecte sur www.quefairedemesdechets.fr
Privilégiez la réparation ou le don de votre appareil !

„Sortieren einfacher gemacht“

Das Produkt, das Zubehör, beiliegende Druckerzeugnisse und die Verpackungsbestandteile sind recycelbar. Diese unterliegen einer erweiterten Herstellerverantwortung und werden sortiert und getrennt gesammelt.



Beachten Sie die Kennzeichnung der Verpackungsmaterialien bei der Abfalltrennung, diese sind gekennzeichnet mit Abkürzungen (a) und Nummern (b) mit folgender Bedeutung:



1-7: Kunststoffe / 20-22: Papier und Pappe / 80-98: Verbundstoffe.

Symbol	Werkstoff	Enthalten in folgenden Verpackungsbestandteilen dieses Produktes
	Polyethylen High-Density	Kunststoffüte innerhalb der Verkaufsverpackung
	Wellpappe	Verkaufsverpackung und Transportschutz zwischen Basis und Kessel

11. Konformitätsvermerke

Dieses Produkt erfüllt die Anforderungen der geltenden europäischen und nationalen Richtlinien. Die Konformität wurde nachgewiesen. Entsprechende Erklärungen und Unterlagen sind beim Hersteller hinterlegt.

Die vollständige EU-Konformitätserklärung kann unter folgendem Link heruntergeladen werden:

https://www.targa.gmbh/downloads/conformity/427244_2304.pdf

12. Garantiehinweise

Garantie der TARGA GmbH

Sehr geehrte Kundin, sehr geehrter Kunde,

Sie erhalten auf dieses Gerät 3 Jahre Garantie ab Kaufdatum. Im Falle von Mängeln dieses Produkts stehen Ihnen gegen den Verkäufer des Produkts gesetzliche Rechte zu. Diese gesetzlichen Rechte werden durch unsere im Folgenden dargestellte Garantie nicht eingeschränkt.

Garantiebedingungen

Die Garantiefrist beginnt mit dem Kaufdatum. Bitte bewahren Sie den originalen Kassenbon gut auf. Diese Unterlage wird als Nachweis für den Kauf benötigt. Tritt innerhalb von drei Jahren ab dem Kaufdatum dieses Produkts ein Material- oder Fabrikationsfehler auf, wird das Produkt von uns – nach unserer Wahl – für Sie kostenlos repariert oder ersetzt.

Garantiezeit und gesetzliche Mängelansprüche

Die Garantiezeit wird durch die Gewährleistung nicht verlängert. Dies gilt auch für ersetzte und reparierte Teile. Eventuell schon beim Kauf vorhandene Schäden und Mängel müssen sofort nach dem Auspacken gemeldet werden. Nach Ablauf der Garantiezeit anfallende Reparaturen sind kostenpflichtig.

Garantieumfang

Das Gerät wurde nach strengen Qualitätsrichtlinien sorgfältig produziert und vor Auslieferung gewissenhaft geprüft. Die Garantieleistung gilt für Material- oder Fabrikationsfehler. Diese Garantie erstreckt sich nicht auf Produktteile, die normaler Abnutzung ausgesetzt sind und daher als Verschleißteile angesehen werden können oder für Beschädigungen an zerbrechlichen Teilen, z. B. Schalter, Akkus oder die aus Glas gefertigt sind. Diese Garantie verfällt, wenn das Produkt beschädigt, nicht sachgemäß benutzt oder gewartet wurde. Für eine sachgemäße Benutzung des Produkts sind alle in der Bedienungsanleitung aufgeführten Anweisungen genau einzuhalten. Verwendungszwecke und Handlungen, von denen in der Bedienungsanleitung abgeraten oder vor denen gewarnt wird, sind unbedingt zu vermeiden. Das Produkt ist nur für den privaten und nicht für den gewerblichen Gebrauch bestimmt. Bei missbräuchlicher und unsachgemäßer Behandlung, Gewaltanwendung und bei Eingriffen, die nicht von unserer autorisierten Service-Niederlassung vorgenommen wurden, erlischt die Garantie. Mit Reparatur oder Austausch des Produkts beginnt kein neuer Garantiezeitraum.

Abwicklung im Garantiefall

Um eine schnelle Bearbeitung Ihres Anliegens zu gewährleisten, folgen Sie bitte den folgenden Hinweisen:

- Bitte lesen Sie vor Inbetriebnahme Ihres Produktes sorgfältig die beigelegte Dokumentation. Sollte es einmal zu einem Problem kommen, welches auf diese Weise nicht gelöst werden kann, wenden Sie sich bitte an unsere Hotline.
- Bitte halten Sie für alle Anfragen den Kassenbon und die Artikelnummer bzw. wenn vorhanden die Seriennummer als Nachweis für den Kauf bereit.
- Für den Fall, dass eine telefonische Lösung nicht möglich ist, wird durch unsere Hotline in Abhängigkeit der Fehlerursache ein weiterführender Service veranlasst.

- Auf www.lidl-service.com können Sie dieses und viele weitere Handbücher, Produktvideos und Installationssoftware herunterladen. Mit diesem QR-Code gelangen Sie direkt auf die LIDL-Service-Seite (www.lidl-service.com) und können mittels Eingabe der Artikelnummer (IAN) Ihre Bedienungsanleitung öffnen.



Service

DE Telefon: 0800 5435111
E-Mail: targa@lidl.de

AT Telefon: 0820 201222
E-Mail: targa@lidl.at

CH Telefon: 0842 665 566
E-Mail: targa@lidl.ch

IAN: 427244_2304



Hersteller

Bitte beachten Sie, dass die folgende Anschrift keine Serviceanschrift ist. Kontaktieren Sie zunächst die oben benannte Servicestelle.

TARGA GmbH
Coesterweg 45
59494 Soest
DEUTSCHLAND

Table des matières

1. Utilisation conforme.....	20
2. Contenu de la livraison	20
3. Caractéristiques techniques	21
4. Consignes de sécurité.....	21
5. Droits d’auteur	27
6. Avant la mise en service	28
7. Mise en service	28
7.1 Faire bouillir de l’eau	28
8. Entretien/nettoyage	30
8.1 Détartrage de la bouilloire (4)	30
8.2 Nettoyage du filtre anti-calcaire (1).....	30
8.3 Entreposage en cas de non-utilisation.....	31
9. Résolution des problèmes.....	31
10. Directives environnementales et indications concernant l’élimination des déchets	32
11. Remarques relatives à la conformité	33
12. Informations concernant la garantie.....	34

Félicitations !

Grâce à l'achat de votre bouilloire sans fil SilverCrest SWKE 2400 E1, ci-après désignée par l'appellation « bouilloire », vous avez fait le choix d'un produit de haute qualité.

Avant la première mise en service, familiarisez-vous avec la bouilloire en lisant attentivement le présent mode d'emploi. Veuillez notamment respecter les consignes de sécurité et n'utiliser la bouilloire que dans les domaines d'application décrits et indiqués dans le présent mode d'emploi.

Veuillez conserver le présent mode d'emploi. Veuillez également transmettre tous les documents en cas de transfert de la bouilloire à un tiers.

1. Utilisation conforme

Cette bouilloire est un appareil électroménager qui doit être exclusivement utilisé pour chauffer de l'eau. Il ne doit en aucun cas être employé hors des espaces fermés et dans des régions climatiques tropicales. La bouilloire n'est pas prévue pour une utilisation en entreprise ou pour une exploitation commerciale. Elle ne doit être utilisée qu'à titre privé dans une zone résidentielle ; aucune autre utilisation n'est admise. Cette bouilloire satisfait à toutes les normes et tous les standards applicables en matière de conformité CE. En cas de modification de la bouilloire effectuée sans l'accord du fabricant, le respect de ces normes n'est plus garanti. Le fabricant décline toute responsabilité quant aux dommages ou problèmes pouvant résulter d'une telle situation. Utilisez uniquement les accessoires livrés par le fabricant.

Veuillez respecter les réglementations et la législation en vigueur dans le pays d'utilisation.

2. Contenu de la livraison

Sortez la bouilloire et tous les accessoires de leur emballage. Retirez tous les matériaux d'emballage et vérifiez que tous les composants sont présents dans leur intégralité et qu'ils sont en bon état. En cas de livraison incomplète ou détériorée, veuillez vous adresser au fabricant.

- **Bouilloire SilverCrest SWKE 2400 E1**
- **Socle de l'appareil**
- **Mode d'emploi abrégé (mode d'emploi exhaustif disponible en ligne)**

Le présent mode d'emploi est doté d'un rabat dépliant. Une illustration chiffrée de la bouilloire SilverCrest SWKE 2400 E1 et de tous les éléments de commande est reproduite sur la face interne du rabat. Vous pouvez laisser cette page de couverture dépliée pendant que vous lisez un autre chapitre du mode d'emploi. Vous pouvez ainsi repérer à tout moment l'élément de commande concerné. Les chiffres désignent les éléments suivants :

1	Filtre anti-calcaire
2	Bec verseur
3	Indicateur de niveau d'eau
4	Bouilloire
5	Socle (avec range-cordon intégré)
6	Câble d'alimentation
7	Bouton MARCHÉ/ARRÊT (avec voyant de fonctionnement blanc intégré)
8	Poignée
9	Touche d'ouverture du couvercle
10	Couvercle

3. Caractéristiques techniques

Fabricant	TARGA GmbH
Désignation	SilverCrest SWKE 2400 E1
Alimentation	220-240 V~, 50/60 Hz
Puissance absorbée	2 000 W - 2 400 W
Contenance	de 0,5 (minimum) à 1,7 (maximum) litre
Classe de protection	I

Les caractéristiques techniques ainsi que la conception peuvent faire l'objet de modifications sans préavis.

4. Consignes de sécurité

Préalablement à la première utilisation de l'appareil, veuillez lire attentivement les instructions suivantes et respectez tous les avertissements, même si la manipulation d'appareils électroniques et électroménagers vous est familière. Conservez ce mode d'emploi soigneusement en vue d'une consultation ultérieure. Si vous vendez ou confiez l'appareil à une autre personne, vous devez absolument lui fournir le présent mode d'emploi. Il fait partie intégrante de l'appareil.

Signification des symboles utilisés



DANGER ! Cette mention d'avertissement désigne un danger avec un degré de risque élevé pouvant, s'il n'est pas évité, causer la mort ou des blessures graves.



AVERTISSEMENT ! Cette mention d'avertissement désigne un danger avec un degré de risque modéré pouvant, s'il n'est pas évité, causer la mort ou des blessures graves.



DANGER ! Ce symbole met en garde l'utilisateur contre les risques pour la santé pouvant aller jusqu'à un danger de mort et/ou des dommages matériels résultant d'un choc électrique.



Attention, surface chaude !

DANGER ! Ce symbole vous avertit des risques de blessure/brûlure que pourraient entraîner les surfaces chaudes.



Cette bouilloire contient un contrôleur de qualité intégré fabriqué par l'entreprise OTTER.



Ce symbole désigne des produits dont la composition physique et chimique a été testée, déclarés inoffensifs pour la santé en ce qui concerne le contact avec des aliments, conformément au règlement CE 1935/2004.



Ce symbole attire l'attention sur des informations complémentaires sur le sujet.



MARCHE/ARRÊT



Adresse du fabricant

Mauvais usage prévisible

- Chauffez la bouilloire (4) exclusivement à l'aide du socle (5) prévu à cet effet. Ne la posez en aucun cas sur une plaque chauffante pour la chauffer et n'utilisez aucun socle autre que celui fourni avec la bouilloire.
- Utilisez la bouilloire (4) exclusivement pour l'eau potable, et non pas pour d'autres liquides.
- Utilisez toujours de l'eau fraîche. Jetez toujours l'eau restée plus d'une heure dans la bouilloire (4). Ne refaites pas bouillir de l'eau qui a refroidi. Jetez toujours l'eau qui n'est plus fraîche. Des germes peuvent se former.

La bouilloire ne doit pas être utilisée avec un minuteur externe ou un système de commande à distance.

Enfants et personnes à capacités réduites

- Cet appareil peut être utilisé par des enfants de plus de 8 ans et des personnes présentant des capacités mentales, sensorielles ou physiques réduites ou ne disposant pas de l'expérience ou des connaissances nécessaires, à condition qu'ils soient supervisés ou informés de l'utilisation sûre de l'appareil et comprennent ainsi les risques encourus.
- Les enfants ne doivent pas jouer avec l'appareil.
- Le nettoyage et l'entretien ne doivent pas être effectués par des enfants, sauf s'ils sont âgés de 8 ans ou plus et qu'ils sont supervisés lors de l'exécution de la tâche.
- Veuillez tenir les enfants de moins de 8 ans à l'écart de l'appareil et du câble d'alimentation (6).



DANGER ! L'emballage n'est pas un jouet. Les enfants ne doivent pas jouer avec les sacs en plastique. Ils pourraient s'étouffer.

Conservez l'appareil hors de portée des enfants.

Consignes générales de sécurité



RISQUE de brûlures

- Ne touchez en aucun cas l'enveloppe de la bouilloire (4) pendant et immédiatement après l'utilisation. Tenez ou soulevez la bouilloire (4) exclusivement au moyen de la poignée (8).
- De la vapeur chaude s'échappe lorsque l'eau commence à bouillir. Faites attention à ne pas vous brûler. Si besoin, portez des gants de cuisine. Faites pivoter la bouilloire (4) de manière à ce que la vapeur ne soit pas orientée dans votre direction.
- Veuillez noter qu'après l'utilisation, la surface de l'élément chauffant possède encore un peu de chaleur résiduelle.
- Nettoyez la bouilloire (4) uniquement lorsqu'elle a totalement refroidi.
- Versez au maximum 1,7 litre d'eau dans la bouilloire (4). Référez-vous à l'indicateur de niveau d'eau (3). Si vous la remplissez trop, la bouilloire pourrait déborder lors de l'ébullition et entraîner des brûlures ou l'endommagement de l'appareil.
- Fermez toujours le couvercle (10) lorsque vous faites bouillir de l'eau. Dans le cas contraire, la bouilloire pourrait déborder et entraîner des brûlures ou l'endommagement de l'appareil.
- N'ouvrez jamais le couvercle (10) pendant que l'eau chauffe.



AVERTISSEMENT relatif aux dommages matériels

- La bouilloire (4) doit être utilisée exclusivement avec le socle (5) fourni avec l'appareil.
- Ne placez aucun objet sur le socle (5).
- Faites fonctionner la bouilloire uniquement sur une surface plane, stable et résistante à la chaleur. Si la bouilloire n'est pas placée sur une surface plane, elle pourrait basculer par les mouvements de l'eau en ébullition et causer des dommages matériels et éventuellement des brûlures.
- Ne laissez jamais la bouilloire sans surveillance pendant le fonctionnement.
- Débranchez la fiche secteur de la prise de courant lorsque vous vous éloignez de la bouilloire.



RISQUE de choc électrique

- Si le câble de raccordement de cet appareil est endommagé, il doit être remplacé par le fabricant, son service client ou une autre personne qualifiée afin d'éviter tout danger.
- N'ouvrez jamais le boîtier du socle (5) car celui-ci ne contient aucune pièce à entretenir. Cela peut entraîner une électrocution lorsque le boîtier est ouvert.
- Suite à la constatation d'une formation de fumée, de bruits ou d'odeurs inhabituels, éteignez immédiatement la bouilloire et débranchez la fiche secteur de la prise de courant. Si vous vous trouvez dans l'une de ces situations, n'utilisez plus la bouilloire tant qu'un spécialiste n'a pas effectué de vérification. Si l'appareil s'enflamme, ne respirez en aucun cas la fumée.

Consultez un médecin si vous avez inhalé de la fumée. L'inhalation de fumée peut être nuisible à la santé.

- Assurez-vous que le câble d'alimentation (6) ne peut pas être endommagé par des bords tranchants ou des points chauds. Après chaque utilisation, veuillez toujours enrouler le câble d'alimentation (6) et le remettre dans le range-cordon sous le socle (5).
- Assurez-vous que le câble d'alimentation (6) n'est pas pincé ou coincé.
- L'appareil doit être débranché du secteur en l'absence de surveillance et avant les opérations d'assemblage, de démontage ou de nettoyage.
- Pour débrancher la fiche secteur de la prise, tirez uniquement sur la fiche et non pas sur le câble d'alimentation (6).
- Suite à la constatation de dommages visibles sur la bouilloire ou le câble d'alimentation (6), éteignez immédiatement la bouilloire, débranchez la fiche secteur de la prise et contactez le service client.
- Ne raccordez le socle (5) qu'à une prise de courant correctement installée, facilement accessible et dont la tension correspond à l'indication fournie sur la plaque signalétique. Aucune action n'est requise de la part de l'utilisateur pour faire basculer le produit entre 50 et 60 Hz. Le produit s'adapte aussi bien à une tension de 50 que de 60 Hz. Après le raccordement, la fiche secteur doit toujours être facilement accessible pour que vous puissiez la débrancher rapidement en cas d'urgence.
- Aucun liquide ne doit entrer en contact avec la fiche de raccordement de l'appareil.

- Ne plongez en aucun cas le socle (5) entièrement dans de l'eau ou tout autre liquide. Si vous constatez la présence de liquide sur la base (5), débranchez immédiatement la fiche secteur de la prise et contactez le service client.



RISQUE d'incendie

Versez au minimum 0,5 l d'eau dans la bouilloire (4). Il y a un risque d'incendie si la quantité d'eau n'est pas suffisante.

Respectez une distance d'au moins 50 cm autour de la bouilloire par rapport aux matériaux combustibles et inflammables. Il existe un risque d'incendie !

5. Droits d'auteur

Tous les contenus du présent mode d'emploi sont soumis aux droits d'auteur et sont mis à disposition du lecteur exclusivement à titre d'information. Toute copie ou reproduction des données et informations sans l'accord explicite et écrit de l'auteur est interdite. Cette disposition s'applique également en cas d'utilisation commerciale des contenus et données. Le texte et les illustrations sont conformes à l'état de la technique lors de l'impression. Sous réserve de modifications.

6. Avant la mise en service

Sortez la bouilloire SWKE 2400 E1 et tous les accessoires de leur emballage et vérifiez que la livraison est bien complète. Retirez tous les films de protection. Conservez l'emballage hors de portée des enfants et mettez-le au rebut en respectant l'environnement.

7. Mise en service

Nettoyez la bouilloire (4) et le filtre anti-calcaire (1) avant de l'utiliser pour la première fois afin d'en ôter la poussière et les potentiels restes d'emballage. Procédez comme suit :

1. Ouvrez le couvercle (10) en appuyant sur la touche d'ouverture du couvercle (9) et retirez le filtre anti-calcaire (1). Rincez la bouilloire (4) à l'eau claire et nettoyez le filtre anti-calcaire (1) à l'eau courante.
2. Versez de l'eau potable dans la bouilloire (4) sans dépasser le repère « MAX 1,7 L ».
3. Remettez le couvercle (10) en place en appuyant dessus et faites bouillir l'eau une fois (voir le paragraphe suivant « Faire bouillir de l'eau ») puis jetez-la.

Répétez encore une fois les étapes 1 à 3. Remplacez le filtre anti-calcaire (1). La bouilloire (4) est alors propre. Vous pouvez désormais utiliser la bouilloire.

7.1 Faire bouillir de l'eau



RISQUE de choc électrique

Tenir le socle (5) éloigné de toute source d'eau. Il existe un danger de mort par électrocution.



AVERTISSEMENT

Lors de la première utilisation, faites bouillir de l'eau à deux reprises et jetez l'eau à chaque fois (voir le paragraphe précédent « Mise en service »).



AVERTISSEMENT

Utilisez toujours de l'eau fraîche. Ne consommez jamais de l'eau restée plus d'une heure dans la bouilloire (4).

Range-cordon

Un range-cordon intégré se trouve en dessous du socle (5). Il vous permet de régler la longueur du câble d'alimentation (6) en fonction de vos conditions locales. Lorsque vous n'utilisez pas la bouilloire, il est possible de réduire à un minimum la longueur du câble.

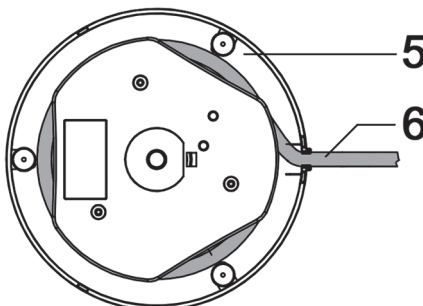

- Déroulez le câble d'alimentation (6) se trouvant sous le socle (5).
- Placez le socle (5) sur une surface plane, non glissante et sèche. Ce faisant, assurez-vous que le câble d'alimentation (6) passe bien par la fente prévue à cet effet sous le socle (5), afin de garantir une bonne stabilité.



AVERTISSEMENT

Si nous ne passez pas le câble d'alimentation (6) par la fente prévue à cet effet située sous le socle (5), le socle (5) et la bouilloire (4) ne seront pas stables. Les mouvements de l'eau en ébullition risqueraient de renverser la bouilloire et de provoquer de graves blessures et dommages matériels !

- Ouvrez le couvercle (10) en appuyant sur la touche d'ouverture du couvercle (9).
- Versez de l'eau potable dans la bouilloire (4), au moins jusqu'au repère « MIN 0,5 L » et au maximum jusqu'au repère « MAX 1,7 L » de l'indicateur du niveau d'eau (3). Remettez le couvercle en place (10) en appuyant dessus.



Lorsque la bouilloire (4) est placée sur le socle (5), elle peut tourner librement à 360° autour de l'axe vertical. Elle n'a pas besoin d'être engagée dans une position particulière. Vous pouvez tourner la bouilloire (4) de manière, d'une part, à facilement contrôler l'indicateur de niveau d'eau (3) et d'autre part, à ce que la vapeur ne soit pas orientée dans votre direction.

- Branchez la fiche secteur dans une prise facilement accessible.
- Placez la bouilloire (4) sur le socle (5) et appuyez sur le bouton marche/arrêt (7) vers le bas pour mettre la bouilloire (4) en marche. Le voyant de fonctionnement intégré au bouton marche/arrêt (7) devient blanc. Durant le processus de chauffage, la bouilloire fait du bruit. Cela est normal.



RISQUE de brûlures

Faites pivoter la bouilloire (4) de manière à ce que la vapeur ne soit pas orientée dans votre direction. Sinon vous vous exposez à un risque de brûlure.

Fermez toujours le couvercle (10) lorsque vous faites bouillir de l'eau. Sinon la bouilloire (4) pourrait déborder lors de l'ébullition et entraîner des brûlures ou l'endommagement de l'appareil.

- La bouilloire (4) s'éteint dès que l'eau bout. Le bouton marche/arrêt (7) retourne automatiquement à sa position d'arrêt (vers le haut) et le voyant de fonctionnement s'éteint.
- Débranchez la fiche secteur du câble d'alimentation (6) de la prise secteur, retirez la bouilloire (4) du socle (5) et versez l'eau.



RISQUE de brûlures

Ne touchez en aucun cas l'enveloppe de la bouilloire (4) pendant et immédiatement après l'utilisation. Tenez ou soulevez la bouilloire (4) exclusivement au moyen de la poignée (8).

De la vapeur chaude s'échappe lorsque l'eau commence à bouillir. Faites attention à ne pas vous brûler. Si besoin, portez des gants de cuisine. Faites pivoter la bouilloire (4) de manière à ce que la vapeur ne soit pas orientée dans votre direction.

8. Entretien/nettoyage



RISQUE de brûlures

Veillez attendre que la bouilloire (4) ait entièrement refroidi avant de la nettoyer. Sinon vous vous exposez à un risque de brûlure.



RISQUE de choc électrique

Avant le nettoyage, débranchez la fiche secteur de la prise. Sinon vous vous exposez à un risque d'électrocution.

Ne versez ou ne projetez aucun liquide sur le socle (5) et ne le plongez en aucun cas entièrement dans de l'eau ou tout autre liquide. Sinon vous vous exposez à un risque d'électrocution ou d'incendie dû à des courts-circuits.



AVERTISSEMENT relatif aux dommages matériels

Pour effectuer le nettoyage, n'utilisez aucun détergent abrasif ou caustique, ni d'objets abrasifs (p. ex. des éponges métalliques). Sinon, la bouilloire peut être endommagée.

- Rincez l'intérieur de la bouilloire (4) à l'eau claire.
- Nettoyez l'extérieur de la bouilloire (4) et le socle (5) à l'aide d'un chiffon légèrement humide. En cas de saleté tenace, ajoutez un peu de liquide vaisselle sur le chiffon humide. Assurez-vous qu'il n'y a pas de résidus de détergent sur la bouilloire (4) et sur le socle (5) avant de remettre la bouilloire en service. Séchez bien la bouilloire (4) et le socle (5) avant de les réutiliser.



Pour éliminer la saleté tenace se trouvant à l'intérieur de la bouilloire (4), vous pouvez utiliser une brosse à vaisselle ou un goupillon à long manche.

8.1 Détartrage de la bouilloire (4)

Au fil du temps, il se peut que du calcaire (« tartre ») s'accumule dans la bouilloire (4). Cela entraîne une perte d'énergie et peut réduire la durée de vie de la bouilloire. Les dépôts de calcaire doivent donc être éliminés dès qu'ils deviennent visibles.

- Utilisez un produit de détartrage adapté pour les machines à café et autres appareils ménagers. Suivez les instructions d'utilisation du produit de détartrage.
- Après le détartrage, rincez abondamment la bouilloire (4) à l'eau claire à plusieurs reprises.

8.2 Nettoyage du filtre anti-calcaire (1)

Un filtre anti-calcaire (1) est installé dans la bouilloire (4) et il doit être nettoyé de temps en temps. Pour nettoyer le filtre anti-calcaire (1), procédez de la manière suivante :

- Une fois refroidie, retirez la bouilloire (4) du socle (5).
- Ouvrez le couvercle (10) en appuyant sur la touche d'ouverture du couvercle (9).

- Mettez votre main avec précaution dans la bouilloire (4). Ôtez le filtre anticalcaire (1) par son extrémité supérieure de la glissière située sur le bec verseur (2) et retirez-le.
- Déposez le filtre anti-calcaire (1) pendant quelques heures dans une solution anti-calcaire pour appareils ménagers (p. ex. pour machines à café) chaude. Puis rincez-le bien à l'eau claire.
- Remplacez le filtre anti-calcaire (1) en plaçant d'abord l'extrémité inférieure dans la glissière du bec verseur (2) . Poussez le filtre anticalcaire (1) vers le bas jusqu'à la butée.
- Remettez le couvercle (10) en place en appuyant dessus.

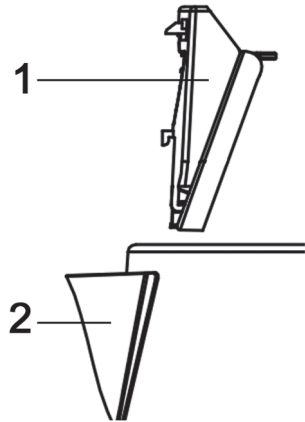

8.3 Entreposage en cas de non-utilisation

Si vous n'utilisez pas la bouilloire pendant une longue période, conservez-la dans un endroit sec et frais.

- Laissez la bouilloire (4) entièrement refroidir avant de l'entreposer.
- Enroulez le câble d'alimentation (6) autour du range-cordon situé sous le socle (5) et rangez la bouilloire dans un endroit sûr et à l'abri de la poussière.

9. Résolution des problèmes

Si votre bouilloire venait à ne plus fonctionner comme d'habitude, essayez d'abord de résoudre le problème à l'aide des instructions suivantes. Si le problème persiste après avoir respecté les indications suivantes, contactez notre hotline (voir chapitre « Informations concernant la garantie »).





La bouilloire ne fonctionne pas.

- La fiche secteur n'est pas branchée. Branchez la fiche secteur dans une prise.
- La prise est défectueuse. Essayez de brancher l'appareil à une autre prise dont vous savez qu'elle fonctionne.
- La bouilloire (4) ne se met pas en marche. Appuyez sur le bouton marche/arrêt (7) vers le bas pour mettre la bouilloire (4) en marche.
- La bouilloire (4) surchauffe, ce qui empêche sa mise en marche. Veuillez attendre que la bouilloire (4) ait refroidi. Versez au moins 0,5 litre d'eau dans la bouilloire (4) jusqu'au repère « MIN 0,5 L ».

Le bouton marche/arrêt (7) ne s'enclenche pas en position marche

- La bouilloire (4) n'est pas placée correctement sur le socle (5). Placez la bouilloire (4) correctement sur le socle (5).

10. Directives environnementales et indications concernant l'élimination des déchets

	<p>Les appareils identifiés par ce symbole sont soumis à la directive européenne 2012/19/UE. Tous les appareils électriques et électroniques usagés doivent être mis au rebut, séparément des déchets ménagers et par le biais des points de collecte prévus par l'État. L'élimination conforme des anciens appareils permet de préserver l'environnement et votre santé. Des renseignements complémentaires concernant l'élimination réglementaire des anciens appareils peuvent être obtenus auprès de la municipalité, des services d'élimination des déchets, ou du commerce ayant vendu l'appareil.</p>
	<p>Le symbole de la poubelle barrée sur les piles et les accumulateurs indique qu'ils ne doivent pas être jetés avec les ordures ménagères, mais collectés séparément.</p> <p>Sous ce symbole, vous trouverez également, pour les piles contenant des substances nocives, le symbole chimique de la substance nocive avec la signification suivante :</p> <ul style="list-style-type: none"> - Pb : la pile contient du plomb - Cd : la pile contient du cadmium - Hg : la pile contient du mercure <p>Vous êtes légalement tenu de rapporter les piles et les accumulateurs usagés. Les piles usagées peuvent contenir des substances nocives qui peuvent nuire à l'environnement ou à votre santé si elles ne sont pas stockées ou éliminées correctement. Mais les piles contiennent également des matières premières importantes, comme le fer, le zinc, le manganèse ou le nickel, et peuvent être recyclées.</p> <p>Après utilisation, vous pouvez nous retourner les piles gratuitement ou les déposer dans un point de collecte proche de chez vous (par exemple dans un magasin ou un point de collecte communal). Veuillez noter que les piles ne doivent être déposées dans le récipient de collecte des déchets de piles que lorsqu'elles sont déchargées. Si les piles ne sont pas totalement déchargées, des précautions sont à prendre contre les courts-circuits.</p>
 	<p>L'élimination de l'emballage doit également respecter les directives environnementales. Les cartons peuvent être déposés dans les bacs de collecte de vieux papiers ou aux points de collecte publics en vue de leur recyclage. Les films et plastiques utilisés dans les emballages d'origine sont collectés par les entreprises de ramassage des déchets locales et éliminés de manière respectueuse de l'environnement.</p>

Uniquement pertinent pour la France :

Points de collecte sur www.quefairemesdechets.fr
Privilégiez la réparation ou le don de votre appareil !

« Trier plus facilement »

Le produit, les accessoires, les supports imprimés et les éléments d'emballage sont recyclables. Ils sont soumis à une responsabilité élargie du fabricant et sont triés et collectés séparément.



Veillez prendre en compte l'identification des matériaux d'emballage lors du tri sélectif. Ils sont caractérisés par des abréviations (a) et des numéros (b) ayant la signification suivante :



1-7 : plastique / 20-22 : papier et carton / 80-98 : matériaux composites.

Symbole	Matériau	Contenu dans les composants d'emballage suivants de ce produit
	Polyéthylène haute densité	Sachet en plastique à l'intérieur de l'emballage de vente
	Carton ondulé	Emballage de vente et protection de transport entre le socle et la bouilloire

11. Remarques relatives à la conformité

Ce produit est conforme aux dispositions des directives européennes et nationales en vigueur. La conformité a été démontrée. Les déclarations de conformité et documents correspondants sont disponibles auprès du fabricant.

Le document intégral de la déclaration de conformité UE est disponible au téléchargement sous le lien suivant :

https://www.targa.gmbh/downloads/conformity/427244_2304.pdf

12. Informations concernant la garantie

Vous pouvez télécharger ce manuel et bien d'autres ainsi que des vidéos sur les produits et des logiciels d'installation sur www.lidl-service.com. Ce code QR vous permet d'arriver directement sur le site du service après-vente LIDL (www.lidl-service.com) ; vous pouvez y ouvrir votre mode d'emploi en saisissant le numéro d'article (IAN).



Garantie de TARGA GmbH



Cher client, chère cliente,

La garantie accordée sur ce produit est de trois ans à partir de la date d'achat. En cas de vice sur ce produit, vous disposez de droits que vous pouvez faire valoir vis-à-vis du vendeur du produit. L'exercice de ces droits n'est pas limité par notre garantie exposée ci-après.

Conditions de garantie

La période de garantie commence à la date d'achat. Merci de conserver soigneusement le ticket de caisse d'origine. Il vous sera demandé comme preuve d'achat. Si un vice matériel ou de fabrication survient dans les trois ans qui suivent la date d'achat de ce produit, le produit sera réparé ou remplacé gratuitement, le choix restant à notre discrétion.

Période de garantie et droits résultant de vices

La période de garantie n'est pas prolongée en cas de son exercice. La même chose s'applique pour les pièces remplacées et réparées. Les dégâts et vices éventuellement présents dès l'achat doivent être signalés immédiatement dès le déballage. Une fois la période de garantie écoulée, toute réparation est payante.

Prestations incluses dans la garantie

L'appareil a été fabriqué selon des directives qualité strictes et a été soigneusement contrôlé avant d'être livré. La garantie s'applique aux défauts matériels ou de fabrication. Cette garantie ne s'étend pas aux pièces soumises à une usure normale et qui peuvent donc être considérées comme des pièces d'usure, ni aux dégâts sur les pièces fragiles comme p. ex. les interrupteurs, les piles rechargeables ou les pièces en verre. Cette garantie est invalidée si le produit est endommagé, est utilisé ou entretenu de manière inappropriée. Pour assurer une utilisation conforme du produit, toutes les instructions indiquées dans le mode d'emploi doivent être soigneusement respectées. Les utilisations et manipulations non conseillées

dans le mode d'emploi ou qui font l'objet d'un avertissement doivent impérativement être évitées. Ce produit est destiné exclusivement à une utilisation privée et non commerciale. La garantie prend fin en cas de manipulation abusive et inappropriée, de recours à la force et d'interventions qui ne sont pas effectuées par notre service technique autorisé. La réparation ou le remplacement du produit ne prolonge pas d'autant la période de garantie.

Processus d'application de la garantie

Afin de permettre un traitement rapide de votre demande, nous vous prions de suivre les indications suivantes :

- Avant de mettre votre produit en service, merci de lire avec attention la documentation jointe. Si un problème survient qui ne peut être résolu de cette manière, merci de vous adresser à notre assistance téléphonique.
- Pour toute demande, ayez la référence de l'article et si disponible, le numéro de série, à portée de main pour apporter la preuve de votre achat.
- S'il est impossible d'apporter une solution par téléphone, notre assistance téléphonique organisera une intervention technique en fonction de l'origine de la panne.

Indépendamment de la garantie commerciale souscrite, le vendeur reste tenu des défauts de conformité du bien et des vices rédhibitoires dans les conditions prévues aux articles L217-4 à L217-13 du Code de la consommation et aux articles 1641 à 1648 et 2232 du Code Civil.

Article L217-16 du Code de la consommation

Lorsque l'acheteur demande au vendeur, pendant le cours de la garantie commerciale qui lui a été consentie lors de l'acquisition ou de la réparation d'un bien meuble, une remise en état couverte par la garantie, toute période d'immobilisation d'au moins sept jours vient s'ajouter à la durée de la garantie qui restait à courir. Cette période court à compter de la demande d'intervention de l'acheteur ou de la mise à disposition pour réparation du bien en cause, si cette mise à disposition est postérieure à la demande d'intervention.

Article L217-4 du Code de la consommation

Le vendeur livre un bien conforme au contrat et répond des défauts de conformité existant lors de la délivrance.

Il répond également des défauts de conformité résultant de l'emballage, des instructions de montage ou de l'installation lorsque celle-ci a été mise à sa charge par le contrat ou a été réalisée sous sa responsabilité.

Article L217-5 du Code de la consommation

Le bien est conforme au contrat :

1° S'il est propre à l'usage habituellement attendu d'un bien semblable et, le cas échéant :

- s'il correspond à la description donnée par le vendeur et possède les qualités que celui-ci a présentées à l'acheteur sous forme d'échantillon ou de modèle ;

- s'il présente les qualités qu'un acheteur peut légitimement attendre eu égard aux déclarations publiques faites par le vendeur, par le producteur ou par son représentant, notamment dans la publicité ou l'étiquetage ;
- 2° Ou s'il présente les caractéristiques définies d'un commun accord par les parties ou être propre à tout usage spécial recherché par l'acheteur, porté à la connaissance du vendeur et que ce dernier a accepté.

Article L217-12 du Code de la consommation

L'action résultant du défaut de conformité se prescrit par deux ans à compter de la délivrance du bien.

Article 1641 du Code civil

Le vendeur est tenu de la garantie à raison des défauts cachés de la chose vendue qui la rendent impropre à l'usage auquel on la destine, ou qui diminuent tellement cet usage que l'acheteur ne l'aurait pas acquise, ou n'en aurait donné qu'un moindre prix, s'il les avait connus.

Article 1648 1er alinéa du Code civil

L'action résultant des vices rédhibitoires doit être intentée par l'acquéreur dans un délai de deux ans à compter de la découverte du vice.

Les pièces détachées indispensables à l'utilisation du produit sont disponibles pendant la durée de la garantie du produit.



Service



Téléphone : 0800 919270

E-Mail : targa@lidl.fr

IAN: 427244_2304



Fabricant

Important : l'adresse suivante n'est pas l'adresse de notre service technique. Contactez d'abord notre service technique aux coordonnées ci-dessus.

TARGA GmbH

Coesterweg 45

59494 Soest

ALLEMAGNE

Garantie de TARGA GmbH

Cher client, chère cliente,

La garantie accordée sur ce produit est de trois ans à partir de la date d'achat. En cas de vice sur ce produit, vous disposez de droits que vous pouvez faire valoir vis-à-vis du vendeur du produit. L'exercice de ces droits n'est pas limité par notre garantie exposée ci-après.

Conditions de garantie

La période de garantie commence à la date d'achat. Merci de conserver soigneusement le ticket de caisse d'origine. Il vous sera demandé comme preuve d'achat. Si un vice matériel ou de fabrication survient dans les trois ans qui suivent la date d'achat de ce produit, le produit sera réparé ou remplacé gratuitement, le choix restant à notre discrétion.

Période de garantie et droits résultant de vices

La période de garantie n'est pas prolongée en cas de son exercice. La même chose s'applique pour les pièces remplacées et réparées. Les dégâts et vices éventuellement présents dès l'achat doivent être signalés immédiatement dès le déballage. Une fois la période de garantie écoulée, toute réparation est payante.

Prestations incluses dans la garantie

L'appareil a été fabriqué selon des directives qualité strictes et a été soigneusement contrôlé avant d'être livré. La garantie s'applique aux défauts matériels ou de fabrication. Cette garantie ne s'étend pas aux pièces soumises à une usure normale et qui peuvent donc être considérées comme des pièces d'usure, ni aux dégâts sur les pièces fragiles comme p. ex. les interrupteurs, les piles rechargeables ou les pièces en verre. Cette garantie est invalidée si le produit est endommagé, est utilisé ou entretenu de manière inappropriée. Pour assurer une utilisation conforme du produit, toutes les instructions indiquées dans le mode d'emploi doivent être soigneusement respectées. Les utilisations et manipulations non conseillées dans le mode d'emploi ou qui font l'objet d'un avertissement doivent impérativement être évitées. Ce produit est destiné exclusivement à une utilisation privée et non commerciale. La garantie prend fin en cas de manipulation abusive et inappropriée, de recours à la force et d'interventions qui ne sont pas effectuées par notre service technique autorisé. La réparation ou le remplacement du produit ne prolonge pas d'autant la période de garantie.

Processus d'application de la garantie

Afin de permettre un traitement rapide de votre demande, nous vous prions de suivre les indications suivantes :

- Avant de mettre votre produit en service, merci de lire avec attention la documentation jointe. Si un problème survient qui ne peut être résolu de cette manière, merci de vous adresser à notre assistance téléphonique.

- Pour toute demande, ayez la référence de l'article et si disponible, le numéro de série, à portée de main pour apporter la preuve de votre achat.
- S'il est impossible d'apporter une solution par téléphone, notre assistance téléphonique organisera une intervention technique en fonction de l'origine de la panne.



Service

BE Téléphone : 0800 12089
E-Mail : targa@lidl.be

LU Téléphone : 8002 5142
E-Mail : targa@lidl.be

CH Téléphone : 0800 56 44 33
E-Mail : targa@lidl.ch

IAN: 427244_2304



Fabricant

Important : l'adresse suivante n'est pas l'adresse de notre service technique. Contactez d'abord notre service technique aux coordonnées ci-dessus.

TARGA GmbH

Coesterweg 45

59494 Soest

ALLEMAGNE

Sommario

1. Destinazione d'uso	40
2. Dotazione	40
3. Specifiche tecniche	41
4. Avvertenze per la sicurezza.....	41
5. Copyright.....	47
6. Prima dell'utilizzo.....	47
7. Messa in funzione	47
7.1 Ebollizione dell'acqua.....	47
8. Manutenzione / pulizia.....	49
8.1 Rimuovere il calcare dal bollitore (4).....	49
8.2 Pulizia del filtro anticalcare (1).....	50
8.3 Conservazione in caso di inutilizzo prolungato	50
9. Risoluzione di problemi	51
10. Indicazioni ambientali e misure di smaltimento	52
11. Dichiarazione di conformità.....	53
12. Avvertenze sulla garanzia.....	54

Congratulazioni!

Ti ringraziamo per l'acquisto del bollitore senza fili SilverCrest SWKE 2400 E1 (di seguito definito "bollitore") e per la scelta di un prodotto di alta gamma.

Prima di mettere in funzione il bollitore per la prima volta è necessario leggere attentamente le istruzioni per l'uso. Prestare particolare attenzione alle avvertenze di sicurezza e utilizzare il bollitore esclusivamente secondo quanto descritto nelle presenti istruzioni, rispettandone la destinazione d'uso indicata.

Conservare accuratamente il presente manuale di istruzioni. In caso di cessione del bollitore a terzi è necessario consegnare anche tutta la relativa documentazione.

1. Destinazione d'uso

Il bollitore è un apparecchio destinato esclusivamente all'uso domestico per scaldare l'acqua. L'utilizzo del dispositivo è vietato all'aperto e in regioni caratterizzate da climi tropicali. Il bollitore non è pertanto idoneo all'utilizzo commerciale e/o all'interno di aziende. Il bollitore è predisposto per il solo utilizzo domestico e privato. L'impiego per altri scopi non è conforme alla destinazione d'uso. Il presente bollitore è conforme a tutte le norme e le direttive previste dalla dichiarazione di conformità CE. Tale conformità non è più garantita in caso di modifiche apportate al bollitore senza il consenso del produttore. Il produttore declina ogni responsabilità per danni o guasti derivanti dalla violazione di tali norme. Utilizzare unicamente gli accessori in dotazione forniti dal produttore.

Osservare le normative nazionali e/o le leggi vigenti del paese di utilizzo.

2. Dotazione

Estrarre dalla confezione il bollitore e tutti i rispettivi accessori. Rimuovere completamente i materiali di imballaggio, verificando la completezza e l'integrità di tutti i componenti. Nel caso in cui la consegna risulti incompleta o presenti dei danni, contattare il produttore.

- **Bollitore SilverCrest SWKE 2400 E1**
- **Base del dispositivo**
- **Guida rapida (le istruzioni per l'uso complete sono disponibili online)**

Le presenti istruzioni per l'uso sono dotate di una copertina apribile. Sul retro della copertina è illustrato il bollitore SilverCrest SWKE 2400 E1 e i relativi comandi/componenti, contrassegnati da numeri di riferimento. È possibile lasciare aperta la pagina della copertina mentre si procede a leggere gli altri capitoli del manuale di istruzioni. In questo modo si ha sempre un riferimento visivo dell'elemento di comando trattato. La numerazione corrisponde ai seguenti elementi:

1	Filtro anticalcare
2	Beccuccio
3	Indicatore livello acqua
4	Bollitore
5	Base (con riavvolgimento cavo integrato)
6	Cavo di alimentazione
7	Interruttore ON/OFF (con spia di funzionamento bianca integrata)
8	Impugnatura
9	Pulsante per apertura coperchio
10	Coperchio

3. Specifiche tecniche

Produttore	TARGA GmbH
Nome	SilverCrest SWKE 2400 E1
Alimentazione	220-240 V~, 50/60 Hz
Potenza assorbita	2.000 W - 2.400 W
Capacità	da 0,5 litri (minimo) a 1,7 litri (massimo)
Classe di protezione	I

Eventuali modifiche alle specifiche tecniche e al design possono essere apportate senza preavviso.

4. Avvertenze per la sicurezza

Prima di utilizzare il dispositivo per la prima volta, leggere attentamente le seguenti istruzioni e osservare le avvertenze, anche se si ha già dimestichezza con i dispositivi elettronici e gli elettrodomestici. Conservare accuratamente le presenti istruzioni per l'uso per eventuali consultazioni future. In caso di vendita o cessione del dispositivo, consegnare anche le presenti istruzioni per l'uso, quali parti integranti del dispositivo.

Simbologia utilizzata



PERICOLO! Questa parola indica un pericolo con un livello di rischio elevato che, se non evitato, provoca la morte o lesioni gravi.



AVVERTENZA! Questa parola indica un pericolo con un livello di rischio medio che, se non evitato, può provocare la morte o lesioni gravi.



PERICOLO! Questo simbolo segnala pericoli per la salute, compreso il rischio di morte e/o danni materiali a causa di scosse elettriche.



Attenzione: superficie molto calda!

PERICOLO! Questo simbolo segnala possibili lesioni/ustioni qualora si entri a contatto con superfici calde.



Nel bollitore è integrato un dispositivo di controllo qualità dell'azienda OTTER.



Questo simbolo apposto sui prodotti indica che la loro composizione fisica e chimica è stata sottoposta a test e che il loro contatto con i generi alimentari non rappresenta un rischio per la salute, nel rispetto delle prescrizioni del Regolamento CE 1935/2004.



Questo simbolo indica ulteriori note informative sull'argomento.



ON/OFF



Indirizzo del produttore

Possibile uso improprio

- Riscaldare il bollitore (4) esclusivamente sull'apposita base (5). Non riscaldare mai il bollitore su un fornello e non utilizzare in nessun caso le basi di altri bollitori.
- Introdurre solo acqua potabile nel bollitore (4), non utilizzare il bollitore per liquidi diversi.
- Utilizzare esclusivamente acqua corrente. Non consumare l'acqua rimasta nel bollitore (4) per più di un'ora. Non far bollire acqua già raffreddata in precedenza. Gettare sempre l'acqua non utilizzata. Potrebbero formarsi germi.

Non utilizzare il bollitore con un timer esterno o con un sistema di telecomando separato.

Bambini e persone con disabilità

- Il presente dispositivo può essere utilizzato da bambini dagli 8 anni in su e da persone con ridotte facoltà fisiche, sensoriali o mentali, nonché da persone prive di sufficiente esperienza o conoscenza dello stesso, solo se sorvegliati o istruiti in merito all'utilizzo sicuro del dispositivo stesso e consapevoli degli eventuali rischi derivanti da un utilizzo improprio.
- Non permettere ai bambini di giocare con il dispositivo.
- La pulizia e la manutenzione a carico dell'utente non possono essere eseguite da bambini, se non di età superiore a 8 anni e a meno che non siano sorvegliati.
- Tenere il bollitore e il cavo di alimentazione (6) lontano dalla portata dei bambini di età inferiore a 8 anni.



PERICOLO! Il materiale di imballaggio non è un giocattolo. Non permettere ai bambini di giocare con i sacchetti in plastica. Pericolo di soffocamento.

Conservare il dispositivo al di fuori della portata dei bambini.

Avvertenze generali per la sicurezza



PERICOLO di ustioni

- Non toccare mai il corpo del bollitore (4) durante o immediatamente dopo l'utilizzo. Utilizzare sempre e solo l'impugnatura (8) per afferrare o sollevare il bollitore (4).
- Quando l'acqua bolle, fuoriesce del vapore molto caldo. Fare attenzione a non ustionarsi. Se necessario, indossare guanti da forno. Girare il bollitore (4) in modo tale da dirigere il flusso di vapore lontano dall'utente.
- Tenere presente che, dopo l'utilizzo, la superficie dell'elemento riscaldante rimane calda.
- Pulire il bollitore (4) solo se completamente raffreddato.
- Riempire il bollitore (4) al massimo con 1,7 litri di acqua. A tale scopo, fare riferimento all'indicatore del livello dell'acqua (3). Riempiendo eccessivamente il bollitore, l'acqua in ebollizione potrebbe fuoriuscire provocando ustioni e danni materiali.
- Far bollire l'acqua esclusivamente con il coperchio (10) chiuso. In caso contrario, l'acqua in ebollizione potrebbe fuoriuscire provocando ustioni e danni materiali.
- Non aprire il coperchio (10) mentre l'acqua viene riscaldata.



AVVERTENZA per danni materiali

- Utilizzare il bollitore (4) solo con la rispettiva base (5).
- Non appoggiare oggetti sulla base dell'apparecchio (5).
- Utilizzare il bollitore solo se posizionato su una superficie piana, stabile e refrattaria. Se la superficie di appoggio non è piana, l'acqua in ebollizione potrebbe portare il bollitore a ribaltarsi causando danni materiali e possibili ustioni.

- Non lasciare mai il bollitore incustodito durante il funzionamento.
- Scollegare sempre la spina dalla presa di corrente se il bollitore rimane incustodito.



PERICOLO di scossa elettrica

- Qualora il cavo di collegamento alla rete del dispositivo presenti danni, provvedere a farlo sostituire dal produttore, dal servizio di assistenza clienti o da personale similmente qualificato per evitare pericoli.
- Non aprire mai il corpo della base (5), in quanto non contiene alcun componente che necessiti di manutenzione. L'apertura dell'alloggiamento comporta il pericolo di scossa elettrica.
- Se si nota la presenza di fumo, rumori o odori anomali, spegnere immediatamente il bollitore e scollegare la spina dalla presa di corrente. In questi casi, non utilizzare il bollitore prima di averlo sottoposto a un controllo approfondito da parte del personale specializzato. Non inalare i fumi derivanti da un eventuale incendio del dispositivo. In caso di inalazione accidentale dei fumi, consultare un medico. L'inalazione dei fumi può arrecare danni alla salute.
- Assicurarsi che il cavo di alimentazione (6) non venga danneggiato da spigoli vivi o superfici calde. Riavvolgere sempre il cavo di alimentazione (6) intorno al supporto di avvolgimento presente sotto la base (5) dopo l'utilizzo.
- Assicurarsi che il cavo di alimentazione (6) non venga stretto o schiacciato.

- Scollegare sempre dalla rete elettrica il dispositivo in caso non venga sorvegliato, prima dell'assemblaggio, dello smontaggio o della pulizia.
- Afferrare sempre la spina per disinserire il cavo di alimentazione dalla presa di corrente, non tirare mai il cavo stesso (6).
- In caso di danni visibili al bollitore o al cavo di alimentazione (6), spegnere immediatamente il dispositivo, scollegare la spina dalla presa di corrente e rivolgersi al servizio di assistenza clienti.
- Collegare la base (5) esclusivamente a prese di corrente facilmente accessibili e a norma, la cui tensione di rete corrisponda a quella indicata sulla targhetta del modello. Per convertire la frequenza da 50 a 60 Hz, l'utente non deve eseguire nessuna azione. Il prodotto esegue la conversione da 50 a 60 Hz in completa autonomia. Dopo aver collegato l'apparecchio alla presa di corrente, assicurarsi che questa resti facilmente accessibile, in modo da poter staccare rapidamente la spina in caso di pericolo.
- Evitare il contatto con l'acqua del connettore ad innesto.
- Non immergere mai la base (5) in acqua o altri liquidi. Nel caso in cui siano penetrati liquidi nella base (5), scollegare immediatamente la spina dalla presa di corrente e rivolgersi al servizio di assistenza clienti.



PERICOLO di incendio

Riempire il bollitore (4) con almeno 0,5 l di acqua. Una quantità eccessivamente ridotta di acqua può causare il surriscaldamento dell'apparecchio e il conseguente pericolo di incendio.

Mantenere una distanza di almeno 50 cm dal bollitore per i materiali infiammabili. Pericolo di incendio.

5. Copyright

I contenuti delle presenti istruzioni per l'uso sono protetti da copyright e vengono forniti all'utente unicamente a scopo informativo. È rigorosamente vietato copiare o riprodurre i dati e le informazioni ivi contenute senza l'autorizzazione scritta ed esplicita dell'autore. Il divieto si applica anche in caso di utilizzo commerciale di tali informazioni e dati. Testi e illustrazioni si intendono aggiornati al momento della stampa. Con riserva di modifiche.

6. Prima dell'utilizzo

Estrarre dalla confezione il bollitore SWKE 2400 E1 e tutti gli accessori e verificare che siano presenti tutte le parti in dotazione. Rimuovere tutte le pellicole protettive. Tenere il materiale da imballaggio fuori dalla portata dei bambini e smaltirlo correttamente.

7. Messa in funzione

Prima di riscaldare per la prima volta l'acqua per il consumo è necessario pulire il bollitore (4) e il filtro anticalcare (1), in modo da rimuovere la polvere ed eventuali residui del materiale di imballaggio.

Procedere come segue:

1. Aprire il coperchio (10) premendo l'apposito pulsante di apertura (9) ed estrarre il filtro anticalcare (1). Risciacquare il bollitore (4) con acqua pulita e pulire il filtro anticalcare (1) sotto acqua corrente.
2. Riempire il bollitore (4) con acqua potabile sino al segno "MAX 1.7 L".
3. Chiudere il coperchio (10) spingendolo verso il basso e portare l'acqua ad ebollizione (vedere la sezione seguente "Ebollizione dell'acqua"), quindi gettarla via.

Ripetere i passaggi da 1 a 3 per un'altra volta. Riposizionare il filtro anticalcare (1). Ora il bollitore (4) è pulito. Adesso è possibile utilizzare il bollitore.

7.1 Ebollizione dell'acqua



PERICOLO di scossa elettrica

Tenere la base dell'apparecchio (5) lontano dall'acqua. Pericolo di scosse elettriche mortali.



ATTENZIONE

Alla prima messa in funzione, portare a ebollizione l'acqua per due volte dopo averla gettata via (vedere la sezione precedente "Messa in esercizio").



ATTENZIONE

Utilizzare esclusivamente acqua corrente. Non riscaldare l'acqua che è rimasta per più di un'ora nel bollitore (4).

Riavvolgimento del cavo

Sul lato inferiore della base (5) c'è un supporto integrato per il riavvolgimento del cavo. L'utente ha la possibilità di regolare la lunghezza del cavo alimentatore (6) in funzione delle necessità.

Se non si utilizza il bollitore, è possibile accorciare al minimo la lunghezza del cavo.

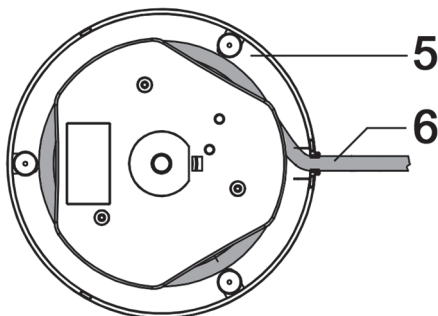

- Riavvolgere il cavo di alimentazione (6) sul lato inferiore della base (5).
- Posizionare la base (5) su una superficie piana, antiscivolo e asciutta. Assicurarsi che il cavo di alimentazione (6) venga inserito nell'apposito spazio sul lato inferiore della base (5) così da garantire una posizione stabile del dispositivo.



ATTENZIONE

Qualora il cavo di alimentazione (6) non venga inserito nell'apposito spazio posto sul lato inferiore della base (5), la stessa base (5) e il bollitore (4) potrebbero diventare instabili. Le sollecitazioni causate dall'acqua in ebollizione possono portare al ribaltamento del bollitore causando ingenti danni a cose e persone!

- Aprire il coperchio (10) premendo l'apposito pulsante di apertura (9).
- Riempire il bollitore (4) con acqua potabile almeno sino al segno "MIN 0.5 L" e al massimo sino al segno "MAX 1.7 L" dell'indicatore del livello d'acqua (3) e chiudere il coperchio (10) premendolo verso il basso.



Quando si posiziona il bollitore (4) sulla base (5), è possibile ruotarlo liberamente di 360° sull'asse verticale. Non è necessario incastrare il bollitore in una determinata posizione. In questo modo, è possibile girare il bollitore (4) per controllare adeguatamente l'indicatore del livello dell'acqua (3) oppure per direzionare il flusso di vapore lontano dall'utente.

- Inserire la spina in una presa di alimentazione facilmente accessibile.
- Posizionare il bollitore (4) sulla base (5) e spingere l'interruttore ON/OFF (7) verso il basso per accendere il bollitore (4). La spia di funzionamento dell'interruttore ON/OFF (7) si illumina di bianco. Durante l'ebollizione il bollitore emette dei rumori. Non si tratta di un malfunzionamento.



PERICOLO di ustioni

Girare il bollitore (4) in modo tale da dirigere il flusso di vapore lontano dall'utente. In caso contrario sussiste il pericolo di ustioni. Far bollire l'acqua esclusivamente con il coperchio (10) chiuso. In caso contrario, l'acqua in ebollizione potrebbe fuoriuscire dal bollitore (4) provocando ustioni e danni materiali.

- Una volta che l'acqua bolle, il bollitore (4) si spegne. L'interruttore ON/OFF (7) torna automaticamente nella posizione precedente (in alto) e la spia di funzionamento si spegne.
- Scollegare la spina del cavo di alimentazione (6) dalla presa di corrente, rimuovere il bollitore (4) dalla base (5) e versare l'acqua.



PERICOLO di ustioni

Non toccare mai il corpo del bollitore (4) durante o immediatamente dopo l'utilizzo. Utilizzare solo l'impugnatura (8) per afferrare o sollevare il bollitore (4). Quando l'acqua bolle, fuoriesce del vapore molto caldo. Fare attenzione a non ustionarsi. Se necessario, indossare guanti da forno. Girare il bollitore (4) in modo tale da dirigere il flusso di vapore lontano dall'utente.

8. Manutenzione / pulizia



PERICOLO di ustioni

Attendere che il bollitore (4) sia completamente raffreddato prima di pulirlo. In caso contrario sussiste il pericolo di ustioni.



PERICOLO di scossa elettrica

Prima della pulizia, scollegare la spina dalla presa di alimentazione. In caso contrario sussiste il pericolo di scossa elettrica.

Non versare o spruzzare liquidi sulla base (5) e non immergerla in acqua o altri liquidi. In caso contrario sussiste il pericolo di scossa elettrica e incendio da cortocircuito.



AVVERTENZA per danni materiali

Non utilizzare detergenti abrasivi o corrosivi per la pulizia, evitare l'uso di oggetti abrasivi (ad es. spugne in metallo). In caso contrario si rischia di danneggiare il bollitore.

- Risciacquare il bollitore (4) dall'interno con acqua pulita.
- Le superfici esterne del bollitore (4) e della base (5) si possono pulire con un panno leggermente umido. In caso di sporco ostinato, aggiungere un po' di detergente al panno umido per la pulizia. Assicurarsi che sul bollitore (4) e sulla base (5) non rimangano depositati residui di detergente una volta rimesso in funzione il bollitore. Asciugare accuratamente il bollitore (4) e la base (5) prima di riporli per il prossimo utilizzo.



Per rimuovere le macchie ostinate all'interno del bollitore (4), è possibile utilizzare una piccola spazzola o uno scovolino per bottiglie con un manico lungo.

8.1 Rimuovere il calcare dal bollitore (4)

Con il tempo possono formarsi depositi di calcare nel bollitore (4) che causano incrostazioni e perdite di efficienza energetica, riducendo la durata dello stesso bollitore. Di conseguenza, è necessario rimuovere i depositi di calcare non appena visibili.

- Utilizzare un agente anticalcare per macchine da caffè e altri elettrodomestici. Seguire la procedura descritte nelle istruzioni d'uso dell'anticalcare.
- Dopo aver rimosso il calcare, risciacquare il bollitore (4) più volte con abbondante acqua pulita.

8.2 Pulizia del filtro anticalcare (1)

Nel bollitore (4) è installato un filtro anticalcare (1) che è consigliabile pulire di tanto in tanto. Ecco come pulire il filtro anticalcare (1):

- Rimuovere il bollitore (4) dalla base (5) una volta raffreddato.
- Aprire il coperchio (10) premendo l'apposito pulsante di apertura (9).
 - Infilare con cautela una mano nel bollitore (4). Afferrare il filtro anticalcare (1) all'estremità superiore e rimuoverlo dalla guida presente sul beccuccio (2).
 - Immergere il filtro anticalcare (1) per alcune ore in una soluzione anticalcare calda per elettrodomestici (ad es. per macchine da caffè), quindi risciacquarlo accuratamente con acqua corrente.
 - Riposizionare il filtro anticalcare (1) inserendo dapprima l'estremità inferiore nella guida presente sul beccuccio (2). Spingere il filtro anticalcare (1) verso il basso fino al punto di arresto.
- Chiudere il coperchio (10) spingendolo verso il basso.

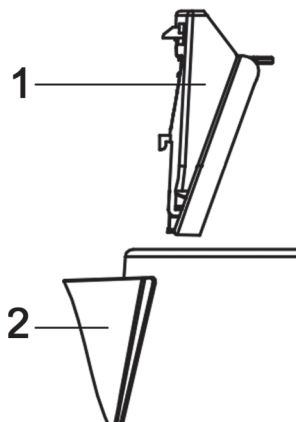

8.3 Conservazione in caso di inutilizzo prolungato

Nel caso in cui non si utilizzi il bollitore per un periodo di tempo prolungato, conservarlo in un luogo pulito e asciutto.

- Lasciar raffreddare completamente il bollitore (4) prima di riporlo.
- Riavvolgere il cavo di alimentazione (6) intorno al supporto di avvolgimento presente sotto la base (5) e conservare il bollitore in un luogo sicuro e lontano dalla polvere.

9. Risoluzione di problemi

In caso di funzionamento anomalo del bollitore, provare a risolvere il problema consultando le seguenti avvertenze. Al persistere del problema, anche dopo aver adottato i seguenti accorgimenti, contattare la nostra hotline di assistenza.





Il bollitore non funziona

- La spina di rete non è inserita. Inserire la spina in una presa di corrente.
- La presa di corrente è guasta. Provare ad accendere il dispositivo usando un'altra presa di cui si è sicuri del buon funzionamento.
- Il bollitore (4) non è acceso. Spingere l'interruttore ON/OFF (7) verso il basso per accendere il bollitore (4).
- Il bollitore (4) è surriscaldato e la protezione contro il surriscaldamento ne impedisce l'accensione. Attendere che il bollitore (4) si sia raffreddato. Versare un minimo di 0,5 litri di acqua fino al segno "MIN 0.5 L" all'interno del bollitore (4).

L'interruttore ON/OFF (7) non scatta all'accensione

- Il bollitore (4) non è posizionato correttamente sulla base (5). Posizionare correttamente il bollitore (4) sulla base (5).

10. Indicazioni ambientali e misure di smaltimento

	<p>I dispositivi che riportano questo simbolo sono conformi alla Direttiva europea 2012/19/UE. I dispositivi elettrici ed elettronici dismessi devono essere smaltiti, separatamente dai rifiuti domestici, presso gli appositi centri di raccolta predisposti dai singoli paesi. Il corretto smaltimento del dispositivo dismesso contribuisce a evitare possibili danni ambientali, nonché l'insorgere di rischi per la salute personale. Ulteriori informazioni sullo smaltimento corretto dei dispositivi dismessi sono reperibili presso le amministrazioni comunali, gli enti preposti a tale servizio o nel negozio dove è stato acquistato l'apparecchio.</p>
	<p>Il simbolo del cassonetto barrato con una croce posto su batterie e accumulatori indica che non devono essere smaltiti nei rifiuti domestici, bensì con la raccolta differenziata.</p> <p>Sotto questo simbolo, nel caso di batterie contenenti sostanze nocive, si trova il simbolo chimico della sostanza in questione che ha il significato seguente:</p> <ul style="list-style-type: none"> - Pb: la batteria contiene piombo - Cd: la batteria contiene cadmio - Hg: la batteria contiene mercurio <p>L'acquirente è obbligato per legge a restituire le batterie e gli accumulatori usati. Le batterie dismesse possono contenere sostanze nocive in grado di inquinare l'ambiente o provocare danni alla salute in caso di stoccaggio o smaltimento non appropriati. Le batterie contengono tuttavia anche importanti materie prime, come ad es. ferro, zinco, manganese o nickel, che possono essere riciclate.</p> <p>Dopo l'uso, è possibile consegnare gratuitamente le batterie presso la nostra sede oppure presso i punti di raccolta predisposti a livello locale (ad es. nel punto vendita o nei centri di raccolta comunali). Le batterie vanno smaltite completamente scariche negli appositi centri di raccolta per batterie/dispositivi usati. In caso di batterie non completamente scariche, è necessario adottare misure cautelative contro possibili cortocircuiti.</p>
  ES/PT	<p>Riciclare correttamente anche il materiale di imballaggio. I materiali di cartone possono essere smaltiti presso gli appositi contenitori per carta oppure nei centri pubblici di raccolta predisposti al riciclaggio. Pellicole e imballaggi di plastica devono essere consegnati presso i punti di raccolta pubblici locali e smaltiti adeguatamente.</p>

Solo per la Francia:**“Uno smaltimento più facile”**

Il prodotto, gli accessori, gli stampati allegati e i componenti dell’imballaggio sono riciclabili. Questi sono soggetti alla responsabilità estesa del produttore e vengono selezionati e raccolti separatamente.



Durante la separazione dei rifiuti, osservare l’etichettatura dei materiali di imballaggio, contrassegnati da abbreviazioni (a) e numeri (b) con il seguente significato:



1-7: plastica / 20-22: carta e cartone / 80-98: materiali compositi.

Simbolo	Materiale	Contenuto nei seguenti componenti di imballaggio del prodotto
	Polietilene alta densità	Sacchetto in plastica all’interno della confezione di vendita
	Cartone ondulato	Confezione di vendita e protezione per il trasporto tra base e bollitore

11. Dichiarazione di conformità

Il presente prodotto soddisfa i requisiti delle direttive vigenti a livello europeo e nazionale. La conformità è stata comprovata. Le certificazioni e la documentazione sono state depositate presso il produttore.

La dichiarazione di conformità EU completa può essere scaricata al link seguente:

https://www.targa.gmbh/downloads/conformity/427244_2304.pdf

12. Avvertenze sulla garanzia

Garanzia di TARGA GmbH

Gentile cliente,

con questo apparecchio riceve 3 anni di garanzia a partire dalla data di acquisto. Nel caso in cui dovesse riscontrare difetti del presente prodotto, Lei gode di diritti legali nei confronti del venditore del prodotto. Tali diritti non sono in alcun modo limitati dalla garanzia qui di seguito riportata.

Condizioni di garanzia

Il periodo di validità della garanzia ha inizio con la data di acquisto. Conservare lo scontrino fiscale originale come prova d'acquisto. Se entro tre anni dalla data di acquisto dovessero essere riscontrati difetti di materiale o di fabbricazione, il prodotto sarà, a nostra discrezione, riparato o sostituito gratuitamente.

Durata della garanzia e diritti per difetti

La durata della presente garanzia non viene prolungata dalla garanzia legale. Ciò vale anche per i pezzi sostituiti e riparati. Eventuali danni e difetti già presenti al momento dell'acquisto devono essere notificati immediatamente dopo l'apertura della confezione. Allo scadere della garanzia le riparazioni saranno a carico del cliente.

Copertura della garanzia

L'apparecchio è stato accuratamente prodotto nel rispetto di elevati standard qualitativi e controllato scrupolosamente prima della consegna. La garanzia è valida per difetti di materiale o fabbricazione. Tale garanzia non si estende alle parti del prodotto esposte a normale usura (i cosiddetti pezzi d'usura) o al danneggiamento di pezzi fragili, ad es. interruttori, accumulatori o pezzi in vetro. La presente garanzia decade se il prodotto viene danneggiato, non utilizzato correttamente o sottoposto a manutenzione. Per un corretto utilizzo del prodotto, attenersi scrupolosamente alle istruzioni descritte nel manuale d'uso. Evitare nel modo più assoluto utilizzi e azioni sconsigliate o segnalate come pericolose nelle istruzioni d'uso. Il prodotto è destinato esclusivamente all'uso privato e non commerciale. In caso di utilizzo improprio, scorretto o violento e in caso di interventi non eseguiti dal nostro centro di assistenza autorizzato, la garanzia è da considerarsi nulla. La riparazione o sostituzione del prodotto non comporta l'inizio di un nuovo periodo di garanzia.

Gestione in caso di garanzia

Per una rapida soddisfazione della Sua richiesta, si attenga alle seguenti istruzioni:

- Prima della messa in funzione del prodotto, leggere attentamente la documentazione allegata. Se dovesse presentarsi un problema che non si riesce a risolvere con i mezzi indicati, contattare la nostra assistenza clienti.
- Per ogni richiesta, si prega di custodire come prova d'acquisto lo scontrino fiscale e il codice articolo oppure il numero di serie, se esistente.

- Nel caso in cui non sia possibile trovare una soluzione per via telefonica, tramite la nostra assistenza clienti viene contattata una seconda assistenza, in base alla causa del difetto.
- Su www.lidl-service.com è possibile scaricare questo e molti altri manuali, video dei prodotti e software di installazione. Scansionare questo codice QR per accedere direttamente alla pagina di assistenza di LIDL (www.lidl-service.com): qui è possibile consultare le istruzioni per l'uso inserendo il codice articolo (IAN).



Assistenza

- IT** Telefono: 800781188
E-Mail: targa@lidl.it
- CH** Telefono: 0800 56 44 33
E-Mail: targa@lidl.ch
- MT** Telefono: 800 62230
E-Mail: targa@lidl.com.mt

IAN: 427244_2304



Produttore

Considerare che il seguente indirizzo non coincide con l'indirizzo dell'assistenza. Contattare in primo luogo il centro di assistenza sopra indicato.

TARGA GmbH
Coesterweg 45
59494 Soest
GERMANIA

