

POWERFIX®

Profi+



www.lidl-service.com



MULTI-PURPOSE TABLE SET

GB IE NI

MULTI-PURPOSE TABLE SET

Assembly instructions, Variation possibilities

FR BE

TABLES MULTI-USAGES

Instructions de montage, possibilités d'utilisation

DE AT CH

MULTIFUNKTIONSTISCH-SET

Montageanleitung, Variationsmöglichkeiten

DK

SÆT MED MULTIFUNKTIONSBORDE

Montagevejledning, Variationsmuligheder

NL BE

MULTIFUNCTIONELE TAFELSET

Montage-instructies, variatiemogelijkheden

IAN 298691

GB IE NI
DK BE NL

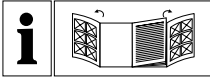

GB/IE/NI	Assembly instructions, Variation possibilities	Page	5
DK	Montagevejledning, Variationsmuligheder	Side	7
FR/BE	Instructions de montage, possibilités d'utilisation	Page	9
NL/BE	Montage-instructies, variatiemogelijkheden	Pagina	11
DE/AT/CH	Montageanleitung, Variationsmöglichkeiten	Seite	13

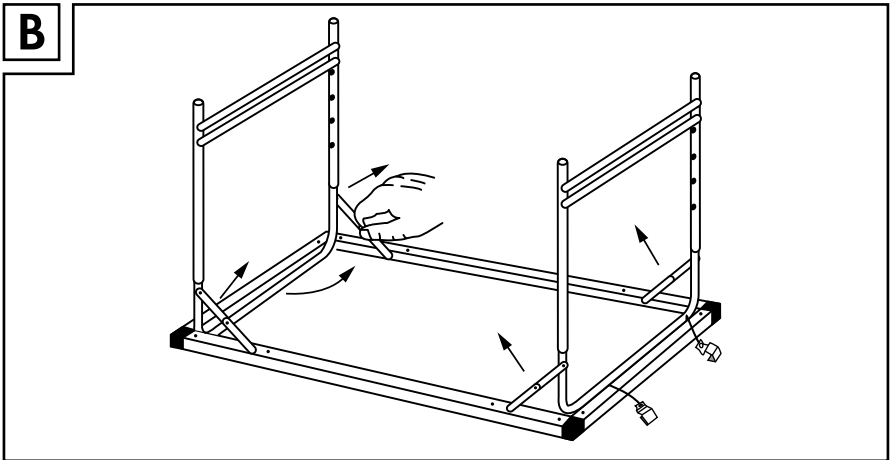
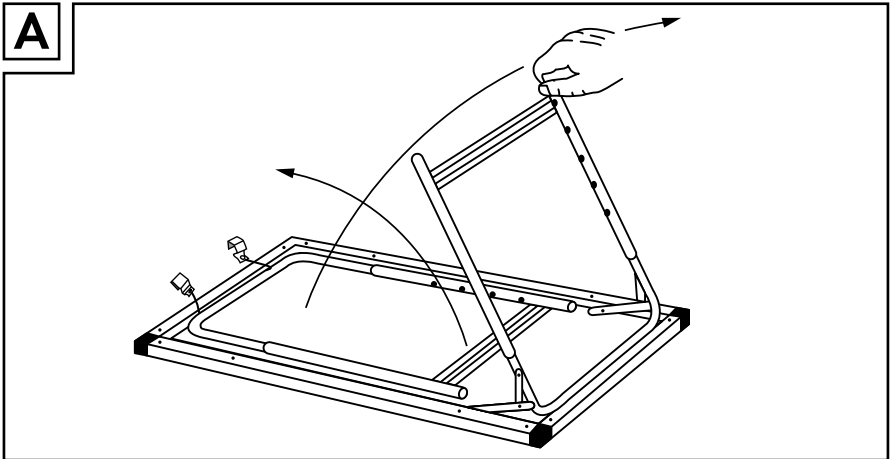
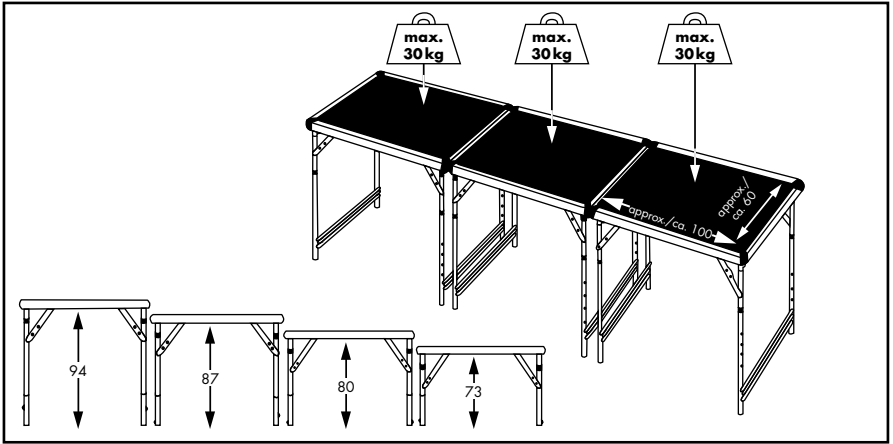

C

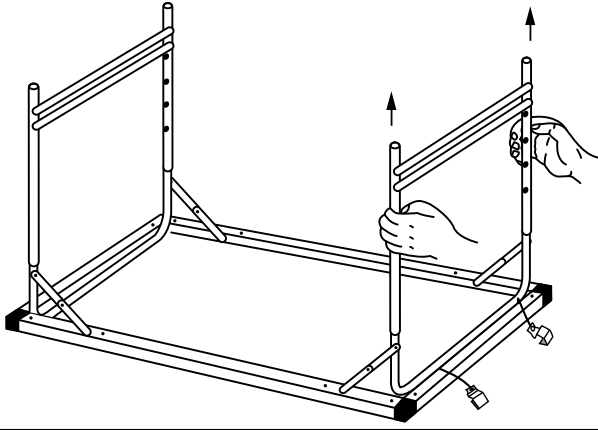

D

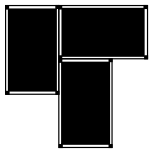
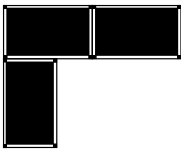
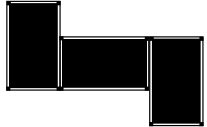
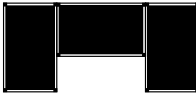
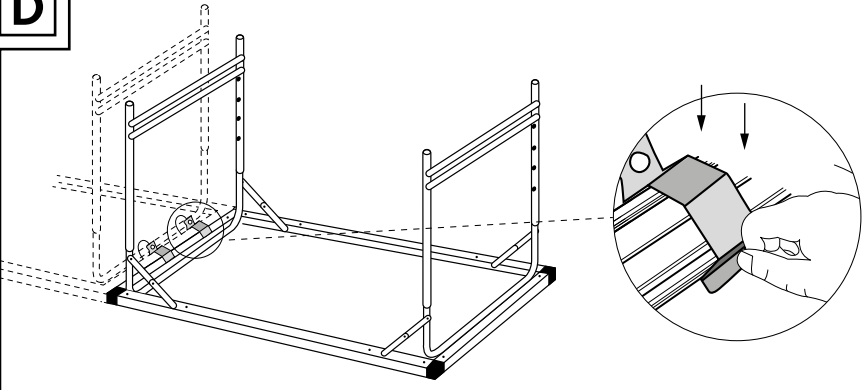

Multi-Purpose Table Set

● Introduction

We congratulate you on the purchase of your new product. You have chosen a high quality product. Familiarise yourself with the product before using it for the first time. In addition, please carefully refer to the operating instructions and the safety advice below. Only use the product as instructed and only for the indicated field of application. Keep these instructions in a safe place. If you pass the product on to anyone else, please ensure that you also pass on all the documentation with it

● Intended use

The multi-function table set has three table elements to use individually or together. It further has four different table heights. The multi-function Tables are multifunctional, e.g. for wallpapering, parties, etc. They are easy to transport and fold for space-saving storage. This product is only intended for private household use, not for commercial purposes.

● Technical data

Set-up dimensions



per section: approx. 100 x 60 cm
Table heights: 73 cm; 80 cm; 87 cm;
94 cm adjustment

Load capacity

per table: max. 30 kg



Safety notices

-  **⚠ WARNING! RISK OF FATAL INJURY AND ACCIDENT HAZARD FOR TODDLERS AND SMALL CHILDREN!** Never leave children unsupervised with the packaging material. Suffocation hazard.
- **⚠ WARNING! DANGER TO LIFE!** During installation keep children away from the area in which you are working.
- Make sure that the product is only assembled by competent persons.
- Be sure to place the product on a solid surface at floor level.
- **⚠ CAUTION!** Do not leave children unattended! The product is not a climbing frame or toy! Do not allow persons, particularly children, to climb onto or lean against the product. Otherwise the load on the product may become unbalanced and cause it to tip over. This may result in injury and/or damage.
- Store the product in a dry location, out of the reach of children.
- **⚠ CAUTION!** Do not lift or move the product when weighed down in any way.
-  The load on the product must not exceed 30 kg. Failure to observe this advice may result in injury and/or product damage.
- Only use the product in areas protected from rain.
- Do not use the product as a work platform.
- Only fold the tables at the lowest height setting.
- Verify the spring bolts are firmly in place before every use.
- Dispose of defective, no longer usable tables according to the local regulations.

● Installation

1. First unfold the table legs in pairs (see Fig. A).
2. Pull the hinges upwards until flat (see Fig. B).
3. Select the desired table height and lock in place with the spring bolts (see Fig. C).
4. Use the brackets to connect the tables of the same height (see Fig. D).

Remark: There are many possibilities to combine the tables. Please note it may be not possible to use the brackets in some cases.

● Cleaning and care

- To remove more stubborn dirt, use a damp cloth and, if necessary, a mild cleaning agent.

● Disposal

The packaging is made entirely of recyclable materials, which you may dispose of at local recycling facilities

Contact your local refuse disposal authority for more details of how to dispose of your worn-out product.

Sæt med multifunktionsborde

● Indledning

Hjerteligt tillykke med købet af deres nye produkt. Du har besluttet dig for et produkt af høj kvalitet. Gør Dem fortrolig med apparatet inden første ibrugtagning. Læs derfor den efterfølgende brugsvejledning og sikkerhedsanvisningerne omhyggeligt. Brug kun produktet som beskrevet og kun til de angivne anvendelsesområder. Opbevar denne vejledning på et sikkert sted. Hvis De giver produktet videre til andre, skal alle dokumenter følge med.

● Formålsbestemt anvendelse

Multifunktionsbord-sættet består af tre bord-elementer, som du kan bruge enkeltvis eller kombineret. Derudover kan du vælge mellem fire forskellige bordhøjder. Multifunktionsborde kan bruges i mange sammenhænge, fx som tapets-erbord, til festlige lejligheder m.m. De er nemme at transportere og kan foldes sammen, så at de er pladsbesparende. Produktet er udelukkende beregnet til brug i private hjem og ikke til erhvervs-mæssig brug.

● Tekniske data

Opstillingsmål per element:	ca. 100 x 60 cm
Bordhøjde:	73 cm; 80 cm; 87 cm; 94 cm efter valg
Bærekraft pr. bord:	max. 30 kg



Sikkerhedshenvisninger

-  **ADVARSEL! LIVS- OG ULYKKESFARE FOR SMÅBØRN OG BØRN!**
Børn må aldrig være uden opsyn med emballagen. Der er fare for kvælning.
- **ADVARSEL! LIVSFARE!** Hold børn væk fra arbejdsområdet, mens produktet monteres.
- Vær opmærksom på, at produktet kun monteres af fagkyndige personer.
- Sørg for, at produktet står på et fast, plant underlag.
- **ADVARSEL!** Lad ikke børn være uden opsyn! Produktet er ikke noget klatre- eller legeapparat! Sørg for at personer, især børn, ikke klatrer op på produktet, henholdsvis ikke læner sig mod produktet. Produktet kan komme ud af balance og vælte. Det kan resultere i personskader og/eller beskadigelser af produktet.
- Opbevar produktet på et tørt sted, utilgængeligt for børn.
- **ADVARSEL!** Bordet må ikke løftes eller flyttes med vægt på bordpladen.
-  Belast produktet ikke med mere end 30 kg. Ellers er der fare for personskade og/eller beskadigelser af produktet.
- Anvend kun produktet i områder, der er beskyttet mod regnen.
- Benyt ikke produktet som arbejdsplatform.
- Vær opmærksom på, at bordene kun klappes sammen i den laveste højdeindstilling.
- Kontrollér inden hver anvendelse, om fjederboltene af højdejusteringen sidder fast.
- Bortskaf defekte borde, der ikke kan anvendes uden risiko i henhold til de kommunale bestemmelser.

● Montage

1. Klap først bordbenene ud parvis (se afbildning A).

2. Træk i hængslerne, indtil de står lige (se afbildning B).
3. Vælg den ønskede bordhøjde og lås denne ved hjælp af fjederboltene (se afbildning C).
4. Brug holdeklemmerne, for at forbinde borde af samme højde (se afbildning D).

Bemærk: der er mange muligheder for at kombinere bordene med hinanden. Vær opmærksom på, at du i nogle tilfælde ikke kan bruge holdeklemmerne.

● Rengøring og pleje

- Anvend ved kraftigere snavs en fugtig klud og i givet fald et mildt rengøringsmiddel.

● Bortskaffelse

Indpakningen består af miljøvenlige materialer, som De kan bortskaffe over de lokale genbrugssteder.

De får oplyst muligheder til bortskaffelse af det udtjente produkt hos deres lokale myndigheder eller bystyre.

Tables multi-usages

● Introduction

Nous vous félicitons pour l'achat de votre nouveau produit. Vous avez opté pour un produit de grande qualité. Avant la première mise en service, vous devez vous familiariser avec toutes les fonctions du produit. Veuillez lire attentivement le mode d'emploi ci-dessous et les consignes de sécurité. N'utilisez le produit que pour l'usage décrit et les domaines d'application cités. Conserver ces instructions dans un lieu sûr. Si vous donnez le produit à des tiers, remettez-leur également la totalité des documents.

● Utilisation conforme

Cet ensemble de tables multifonction dispose de trois éléments de table, qui peuvent s'utiliser individuellement ou ensemble. De plus, vous avez le choix entre quatre hauteurs de table différentes. Les tables multifonction sont utilisables de nombreuses manières, par ex. comme table à tapisser, lors de fêtes et bien plus encore. Ces tables sont simples à transporter et prennent peu de place une fois repliées. Ce produit est uniquement conçu pour un usage domestique privé et non pas pour un usage commercial.



● Caractéristiques techniques

Dimensions de la structure,
par élément : env. 100 x 60 cm
Hauteur de table : 73 cm; 80 cm; 87 cm;
94 cm au choix

Capacité de charge
par table : max. 30 kg



Consignes de sécurité

-  **AVERTISSEMENT ! DANGER DE MORT ET D'ACCIDENT POUR LES ENFANTS EN BAS ÂGE ET LES ENFANTS !** Ne laissez jamais des enfants sans surveillance avec le matériel d'emballage. Risque d'asphyxie.
- **AVERTISSEMENT ! DANGER DE MORT !** Maintenez les enfants éloignés de la zone de travail pendant le montage.
- Veiller à ce que le produit soit uniquement monté par des personnes qualifiées.
- Assurez-vous que le produit soit placé sur une surface stable et plane.
- **ATTENTION !** Ne laissez pas des enfants sans surveillance ! Ce produit n'est pas un jouet, et ne doit pas être escaladé ! Assurez-vous que les personnes, et les enfants en particulier, n'escaladent pas le produit ou ne s'appuient pas dessus. Le produit peut être déséquilibré et basculer. Ceci risque d'engendrer des blessures et/ou des dommages matériels.
- Conservez le produit dans un endroit sec et non accessible aux enfants.
- **ATTENTION !** Ne pas soulever ou déplacer la table, lorsqu'elle est exposée à un poids.
-  La table ne doit pas être chargée par un poids dépassant les 30 kg. Autrement, vous risquez de provoquer des blessures et/ou d'endommager le produit.
- Utiliser ce produit uniquement dans des espaces protégés contre la pluie.
- N'utilisez pas ce produit comme plateforme de travail.
- Veillez à replier uniquement les tables à la hauteur la plus basse.
- Avant chaque utilisation, vérifier que les axes de ressort du réglage de la hauteur soient fermement fixés.
- Mettez au rebut les tables présentant des défauts, et n'étant plus en état de service, dans le respect des dispositions locales.

● Montage

1. Dépliez tout d'abord les jambes de table par paire (voir ill. A).
2. Montez les charnières de façon parallèle (voir ill. B).
3. Sélectionnez la hauteur de table souhaitée, et la déterminer en utilisant les axes de ressort (voir ill. C).
4. Utilisez les clips de maintien, afin de raccorder les tables à la même hauteur (voir ill. D).

Remarque : les possibilités de combinaison des tables entre elles sont multiples. Veuillez noter que les clips de maintien ne peuvent pas être utilisés dans certains cas.

● Nettoyage et entretien

- En cas de salissures plus tenaces, utilisez un chiffon humide et, le cas échéant, un nettoyant doux.

● Mise au rebut

L'emballage se compose de matières recyclables pouvant être mises au rebut dans les déchetteries locales.

Votre mairie ou votre municipalité vous renseigneront sur les possibilités de mise au rebut des produits usagés.

Multifunctionele tafelset

● Inleiding

Hartelijk gefeliciteerd met de aankoop van uw nieuwe product. U hebt voor een hoogwaardig product gekozen. Maak u voor de eerste gebruiknaam vertrouwd met het product. Lees hiervoor aandachtig de volgende gebruiksaanwijzing en de veiligheidsvoorschriften. Gebruik het product alleen zoals beschreven en voor de aangegeven toepassingsgebieden. Bewaar deze gebruiksaanwijzing op een veilige plek. Geef, wanneer u het product doorgeeft aan derden, ook alle documenten mee.

● Correct gebruik

Het multifunctionele tafel-set bezit drie tafelelementen, die u afzonder of gecombineerd kunt gebruiken. Bovendien heeft u de keuze uit vier verschillende tafelhoogtes. De multifunctionele tafels kunnen veelzijdig worden gebruikt, bijv. als behangtafel, tijdens feestjes e.v.a. Ze kunnen eenvoudig getransporteerd en ruimtebesparend opgevouwen worden. Het product is alleen bestemd voor het gebruik in privé huishoudens en niet voor commercieel gebruik.

● Technische gegevens

Afmetingen opgebouwd

per element:	ca. 100 x 60 cm
Tafelhoogtes:	keuze uit 73 cm; 80 cm; 87 cm; 94 cm
Draagkracht per tafel:	max. 30 kg



Veiligheidsinstructies

-  **WAARSCHUWING! LEVENSGEVAAR EN GEVAAR VOOR ONGEVALLEN VOOR KLEUTERS EN KINDEREN!** Laat kinderen nooit zonder toezicht bij het verpakkingsmateriaal. Er bestaat verstikkingsgevaar.
- **WAARSCHUWING! LEVENSGEVAAR!** Houd kinderen tijdens de montage uit de buurt van de montageplek.
- Let erop, dat het product alleen door vakkundige personen gemonteerd wordt.
- Zorg er voor, dat het product op een stevige, vlakke ondergrond staat.
- **WAARSCHUWING! WEES VOORZICHTIG!** Laat kinderen nooit zonder toezicht! Het product is geen klimtoestel of speelgoed! Zorg ervoor, dat personen en in het bijzonder kinderen, niet op het product klimmen resp. niet tegen het product leunen. Het product kan uit balans raken en omvallen. Letsel en/of beschadigingen kunnen het gevolg zijn.
- Bewaar het product op een voor kinderen ontoegankelijke, droge plek.
- **WEES VOORZICHTIG!** Til de tafel niet op en beweeg hem niet, als deze wordt belast door gewicht.
-  Belast het product niet met meer dan 30 kg. Anders bestaat er kans op gevaar voor letsel en/of beschadigingen aan het product.
- Gebruik het product alleen in een tegen regen beschermd bereik.
- Gebruik het product niet als werktafel.
- Let erop, dat u de tafel alleen in de laagste stand kunt opvouwen.
- Controleer voor ieder gebruik, of de bouten van de hoogte-instelling vast zitten.
- Verwijder defecte, niet meer veilig te gebruiken tafels in overeenstemming met de plaatselijke voorschriften.

● Montage

1. Klap eerst de poten paarsgewijs uit (zie afb. A).
2. Trek de scharnieren recht omhoog (zie afb. B).
3. Kies de gewenste tafelhoogte en vergrendel deze met behulp van de bouten (zie afb. C).
4. Gebruik de bevestigingsklemmen, om tafels met dezelfde hoogte te verbinden (zie afb. D).

Opmerking: Er zijn tal van mogelijkheden, de tafels met elkaar te combineren. Houd er alstublieft rekening mee, dat de bevestigingsklemmen in sommige gevallen niet gebruikt kunnen worden.

● Reiniging en onderhoud

- Gebruik bij grotere verontreinigingen een vochtig doekje en eventueel een mild reinigingsmiddel.

● Verwijdering

De verpakking bestaat uit milieuvriendelijke grondstoffen die u via de plaatselijke recyclingcontainers kunt afvoeren.

Informatie over de mogelijkheden om het uitgediende product na gebruik te verwijderen, verstrekt uw gemeentelijke overheid.

Multifunktionstisch-Set

● Einleitung

Wir beglückwünschen Sie zum Kauf Ihres neuen Produkts. Sie haben sich damit für ein hochwertiges Produkt entschieden. Machen Sie sich vor der ersten Inbetriebnahme mit dem Produkt vertraut. Lesen Sie hierzu aufmerksam die nachfolgende Bedienungsanleitung und die Sicherheitshinweise. Benutzen Sie das Produkt nur wie beschrieben und für die angegebenen Einsatzbereiche. Bewahren Sie diese Anleitung an einem sicheren Ort auf. Händigen Sie alle Unterlagen bei Weitergabe des Produktes an Dritte mit aus.

● Bestimmungsgemäße Verwendung



Das Multifunktionstisch-Set verfügt über drei Tischelemente, die Sie einzeln oder kombiniert verwenden können. Darüber hinaus können Sie zwischen vier verschiedenen Tischhöhen wählen. Die Multifunktionstische sind vielseitig einsetzbar, z. B. als Tapeziertisch, bei Partys u. v. m. Sie sind einfach zu transportieren und platzsparend zusammenklappbar. Das Produkt ist nur für den Einsatz in privaten Haushalten und nicht für den kommerziellen Gebrauch vorgesehen.

● Technische Daten

Aufbaumaß je Element: ca. 100 x 60 cm
Tischhöhen: 73 cm; 80 cm; 87 cm;
94 cm wählbar
Tragkraft pro Tisch: max. 30 kg



Sicherheitshinweise

-  **⚠️ WARNUNG! LEBENS- UND UNFALLGEFAHR FÜR KLEINKINDER UND KINDER!**
Lassen Sie Kinder niemals unbeaufsichtigt mit dem Verpackungsmaterial. Es besteht Erstickungsgefahr.
- **⚠️ WARNUNG! LEBENSGEFAHR!** Halten Sie Kinder während der Montage vom Arbeitsbereich fern.
- Achten Sie darauf, dass das Produkt nur von fachkundigen Personen montiert wird.
- Stellen Sie sicher, dass das Produkt auf einem festen, ebenerdigen Untergrund steht.
- **⚠️ VORSICHT!** Lassen Sie Kinder nicht unbeaufsichtigt! Das Produkt ist kein Kletter- oder Spielgerät! Stellen Sie sicher, dass Personen, insbesondere Kinder, nicht auf das Produkt klettern bzw. sich nicht am Produkt anlehnen. Das Produkt kann aus dem Gleichgewicht kommen und umkippen. Verletzungen und/oder Beschädigungen können die Folgen sein.
- Bewahren Sie das Produkt an einem für Kinder nicht erreichbaren, trockenen Ort auf.
- **VORSICHT!** Heben Sie den Tisch nicht an oder bewegen Sie ihn nicht, wenn dieser durch Gewicht belastet ist.
-  Belasten Sie das Produkt nicht über 30 kg. Andernfalls drohen Verletzungsgefahr und/oder Beschädigungen des Produkts.
- Verwenden Sie das Produkt nur in regengeschützten Bereichen.
- Verwenden Sie das Produkt nicht als Arbeitsbühne.
- Achten Sie darauf, dass Sie die Tische nur in der niedrigsten Höheneinstellung zusammenklappen.
- Überprüfen Sie vor jeder Verwendung, ob die Federbolzen der Höhenverstellung fest sitzen.
- Entsorgen Sie defekte, nicht mehr sicher verwendbare Tische gemäß den örtlichen Bestimmungen.

● Montage

1. Klappen Sie zunächst die Tischbeine paarweise aus (siehe Abb. A).
2. Ziehen Sie die Scharniere zu einer Geraden hoch (siehe Abb. B).
3. Wählen Sie die gewünschte Tischhöhe und arretieren diese mittels der Federbolzen (siehe Abb. C).
4. Nutzen Sie die Halteklammern, um Tische gleicher Höhe zu verbinden (siehe Abb. D).

Hinweis: Es gibt viele Möglichkeiten, die Tische miteinander zu kombinieren. Bitte beachten Sie, dass Sie die Halteklammern in einigen Fällen nicht verwenden können.

● Reinigung und Pflege

- Verwenden Sie bei stärkeren Verschmutzungen ein feuchtes Tuch und ggf. ein mildes Reinigungsmittel.

● Entsorgung

Die Verpackung besteht aus umweltfreundlichen Materialien, die Sie über die örtlichen Recyclingstellen entsorgen können.

Möglichkeiten zur Entsorgung des ausgedienten Produkts erfahren Sie bei Ihrer Gemeinde- oder Stadtverwaltung.

OWIM GmbH & Co. KG

Stiftsbergstraße 1
DE:74167 Neckarsulm
GERMANY

Model no.: HG02350

Version: 03 / 2018

Last Information Update · Tilstand af
information · Version des informations
Stand van de informatie · Stand der
Informationen: 12 / 2017
Ident-No.: HG02350122017-6

IAN 298691

