

## WASHING MACHINE SHELVING UNIT

HU

### MOSÓGÉP FELETTI POLC

Használati- és biztonsági utasítások

SI

### NADGRADNA POLICA ZA PRALNI STROJ

Navodila za montažo in varnostna opozorila

CZ

### REGÁL NAD PRAČKU

Pokyny k montáži a bezpečnostní pokyny

DE/AT/CH

### WASCHMASCHINEN-ÜBERBAUREGAL

Montage- und Sicherheitshinweise

**3**

3 YEAR WARRANTY  
3 EV GARANCIA  
3 LETNA GARANCIJA  
3 ROKY ZÁRUKA  
3 JAHRE GARANTIE

IAN 485856\_2501

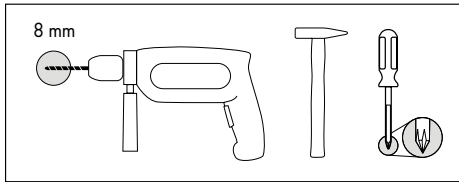

HU	Mosógép feletti polc Használati- és biztonsági utasítások	5
SI	Nadgradna polica za pralni stroj Navodila za montažo in varnostna opozorila	8
CZ	Regál nad pračku Pokyny k montáži a bezpečnostní pokyny	13
DE/AT/CH	Waschmaschinen-Überbauregal Montage- und Sicherheitshinweise	16

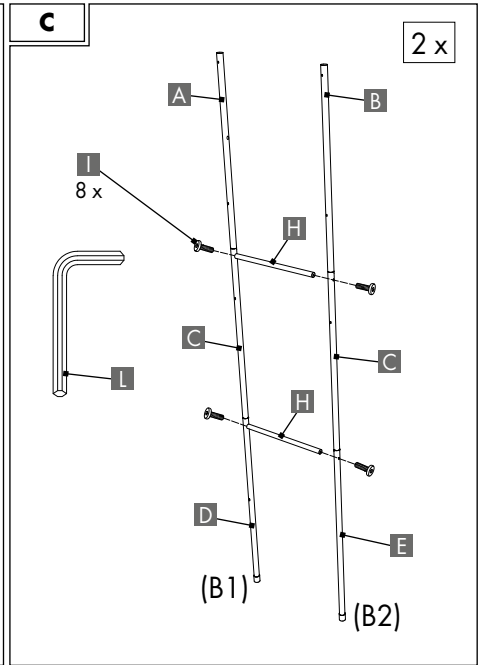
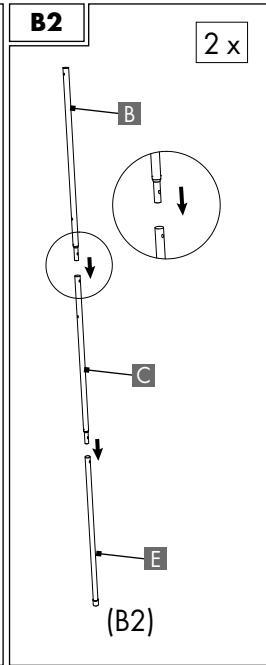
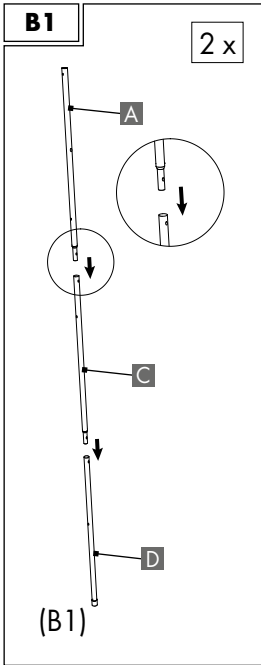
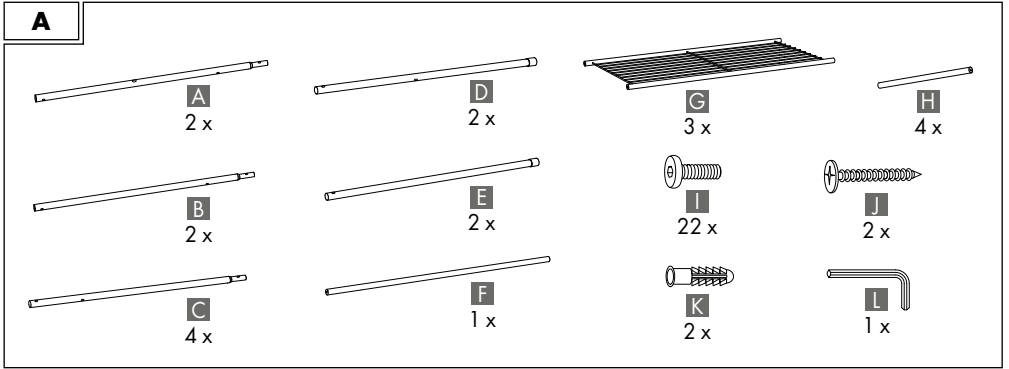

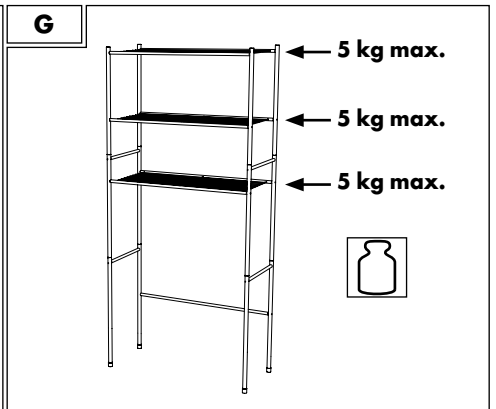
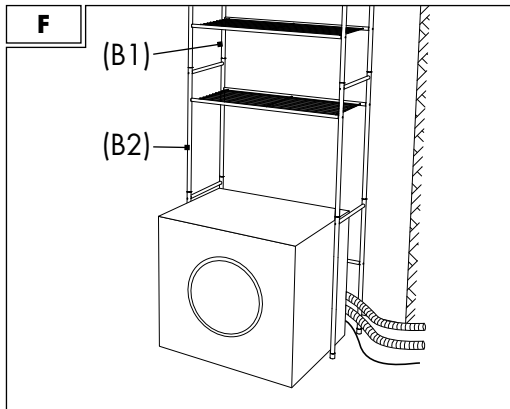
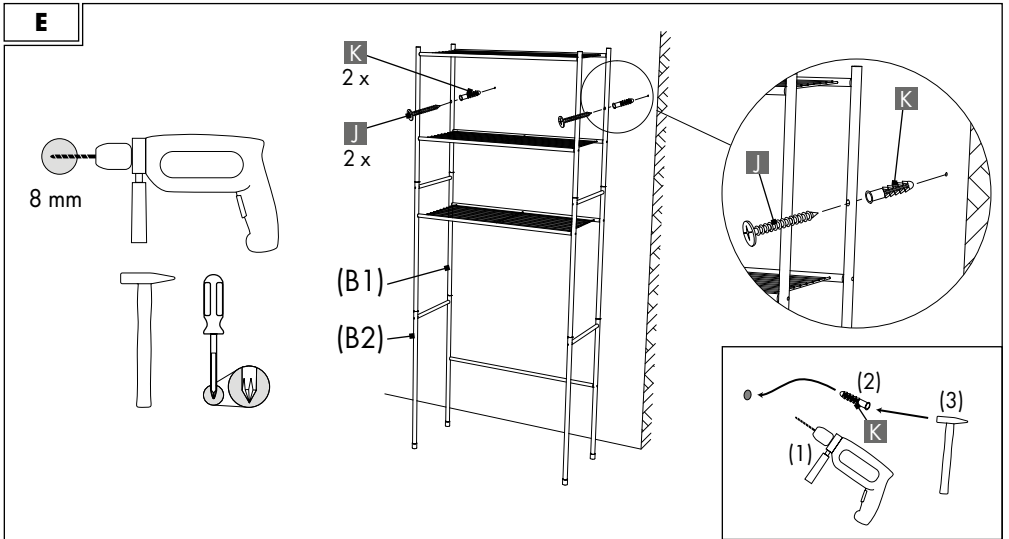
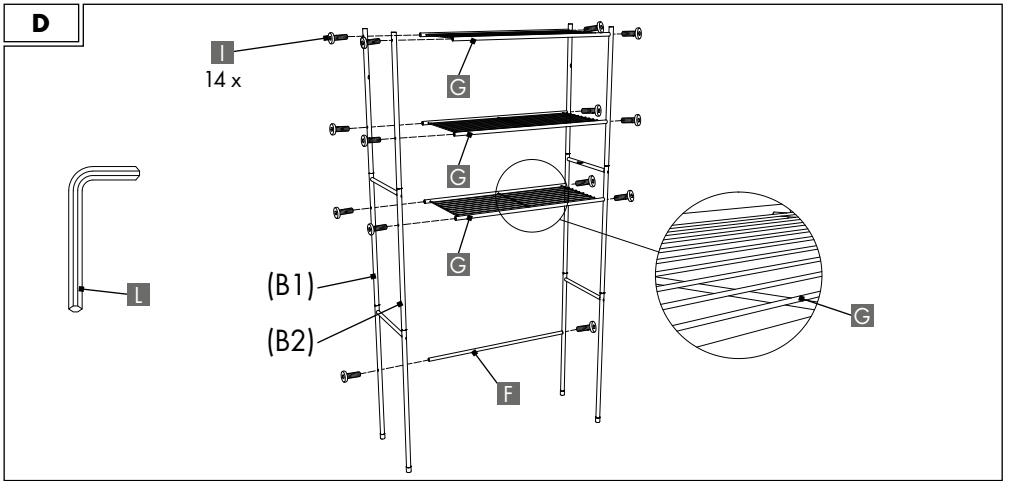

# MOSÓGÉP FELETTI POLC

## Használati- és biztonsági utasítások

1. Bevezetés .....	5
2. Rendeltetésszerű használat .....	5
3. A csomag tartalma (A. ábra) .....	5
4. Műszaki adatok .....	5
5. Biztonsági tudnivalók .....	6
6. Szerelés .....	6
7. A termék rögzítése a falhoz .....	6
8. Tisztítási és ápolási tudnivalók .....	7
9. Ártalmatlanítás .....	7
10. Garancia .....	7
11. Forgalmazó .....	8
12. Szervizcím .....	8

## 1. Bevezetés

### Gratulálunk!

Ön kiváló minőségű terméket választott. Kérjük, az első használatba vétel előtt ismerkedjen meg a termékkel. Ehhez olvassa el figyelmesen a jelen használati utasítást. A terméket csak a leírt módon és csak a megadott területeken szabad használni. A termék használata előtt ismerjen meg minden kezelési és biztonsági tudnivalót. Őrizze meg a használati utasítást. A termék továbbadása esetén feltétlenül csatolni kell minden dokumentumot is.

A továbbiakban a Mosógép feletti polc termék néven szerepel.

## Jelmagyarázat

Az alábbi szimbólumokat és kifejezéseket használjuk ebben a szerelési útmutató, a terméken és annak csomagolásán.

### ▲ FIGYELMEZTETÉS!

Ez a szimbólum/kifejezés magas kockázattal járó veszélyt jelöl, amely el nem kerülés esetén halálhoz vagy súlyos sérüléshez vezethet.

### ▲ VIGYÁZAT!

Ez a szimbólum/kifejezés alacsony kockázattal járó veszélyt jelöl, amely el nem kerülés esetén kis mértékű vagy csekély sérüléshez vezethet.

### TUDNIVALÓ!

Ez a kifejezés anyagi kár kockázatára figyelmeztet vagy hasznos kiegészítő információkat szolgáltat a felhasználás

lással kapcsolatban.



Ez a szimbólum további információkra hívja fel a figyelmet.



Ez a szimbólum a termékek azonosítószámát jelzi.



Ez a szimbólum azt jelzi, hogy a termék lábait ki-méletek a padlóhoz.



Ez a szimbólum azt jelzi, hogy az összeszerelési anyagot és az útmutatót tartalmazza.



Ezek a szimbólumok a csomagolás és a termék ártalmatlanításával kapcsolatban tájékoztat.



Ez a szimbólum az FSC®-tanúsítványról ad tájékoztatást.

## 2. Rendeltetésszerű használat

A termék nem alkalmas ipari célú használatra. A termék ettől eltérő használata vagy átalakítása nem rendeltetésszerű használatnak minősül és kockázattal (például sérüléssel és rongálódással) járhat. A forgalmazó semminemű felelősséget nem vállal a nem rendeltetésszerű használatból eredő károkért.



A termék kizárólag beltéri használatra alkalmas.

## 3. A csomag tartalma (A. ábra)

- 2x fejléc **A**
- 2x fejléc **B**
- 4x középléc **C**
- 2x lábléc **D**
- 2x lábléc **E**
- 1x keresztartó **F**
- 3x polc fenéklap **G**
- 4x oldalmerevítő **H**
- 22x hatlapfejű csavar **I**
- 2x kereszt csavar **J**
- 2x dübel **K**
- 1x hatszögletű aljzat **L**
- 1x használati- és biztonsági utasítások (ábra nélkül)

## 4. Műszaki adatok

Típus: Mosógép feletti polc

IAN: 485856\_2501

Tradix cikkszám: 485856-25-A

Méretetek: kb. 66 x 162 x 30 cm (szé x ma x mé)

Anyag: Fém, porfestett

Gyártási dátum: 04/2025

Garancia: 3 év

## 5. Biztonsági tudnivalók

### **⚠ FIGYELMEZTETÉS!**

#### **Sérülés és fulladás veszélye!**



**Ha a gyerekek a termékkel vagy a csomagolással játszanak, megsérülhetnek vagy megrázhathatnak!**

- Ne hagyja, hogy a termékkel gyermekek játszanak.
- Ne hagyjon felügyelet nélkül gyermekeket a termék közelében.
- A terméket és annak csomagolása gyermekektől távol tartandó.

### **⚠ FIGYELMEZTETÉS!**

#### **Sérülésveszély!**

**Hibás terméket nem szabad használni! Sérülésveszély áll fenn!**

- Ne használja tovább a terméket üzemzavar, sérülések vagy hibák esetén.
- A szakszerűtlen javítások komoly veszélyt jelentenek a felhasználóra nézve.

### **⚠ VIGYÁZAT!**

#### **Sérülésveszély!**

**Leesés vagy zuhanás miatti sérülésveszély áll fenn!**

- A termék nem felkapaszkodási segédeszköz.
- Soha ne álljon vagy üljön a termékre.

### **⚠ VIGYÁZAT!**

#### **Dologi kár veszélye!**



**A terméket nem szabad túlterhelni.**

- A terméket maximális terhelésig terhelje, lásd **G. ábra**.

## 6. Szerelés

1. Távolítsa el valamennyi csomagolóanyagot.
2. Ellenőrizze, hogy minden alkatrész rendelkezésre áll és sértetlen.

Amennyiben ez nem így van, kérjük, vegye fel a kapcsolatot a megadott szervizzel.

### **TUDNIVALÓ!**

#### **Dologi kár veszélye!**

- A termék érzékeny padlóra történő felállítása megkarcolhatja vagy károsíthatja azokat.

- Összeszerelés előtt helyezzen alátétet vagy a termék csomagolását arra felületre, amelyen a terméket felállítja.

3. Helyezze el az egyes alkatrészeket az **A. ábra** szerint.
4. Szerelje fel a terméket a **B1. ábrától** kezdve a **D. ábráig** jelzett módon.

### **TUDNIVALÓ!**

- A hatlapfejű csavarokat **II** csak akkor húzza meg szorosra, miután az összes alkatrészt összeszerelte.
- Ne húzza túl a hatlapfejű csavarokat **III**!

## 7. A termék rögzítése a falhoz

### **⚠ VIGYÁZAT!**

#### **Sérülésveszély!**

**Biztosítsa a terméket a leesés ellen! A beszorulás miatt sérülésveszély áll fenn!**

- A terméket feltétlenül szükséges a falhoz rögzíteni. Ellenkező esetben a termék felborulhat, és például gyermekeket sérülhet meg.
- Állítsa a terméket vízszintes felületre!

### **⚠ FIGYELMEZTETÉS!**

#### **Életveszély!**



**Ne fúrjon anélkül, hogy a tervezett helyeken először ellenőrizné az elektromos, gáz- vagy vízvezetéseket!**

#### **Életveszély áll fenn!**

- Az elektromos, gáz- vagy vízvezetékek károsodása veszélyes helyzeteket idézhet elő! Használjon megfelelő érzékelőket annak megállapításához, hogy vannak-e rejtett vezetékek a munkaterületen.

### **TUDNIVALÓ!**

- A mellékelt rögzítőanyag nem minden falanyaghoz alkalmas.
- Ha nem biztos abban, hogy a csomaghoz mellékelt rögzítőanyag megfelel-e az adott körülményeknek, akkor érdeklődjön szaküzletben a megfelelő rögzítőanyag iránt.

### **TUDNIVALÓ!**

A terméket rendeltetése mosógép felépítmény. Mielőtt a terméket a mosógép mögötti falra rögzítené, járjon el az alábbiak szerint:

1. Kapcsolja ki a mosógépet.

2. Válassza le a mosógépet az áramhálózatról.
3. Zárja el a mosógép vízvezetését.
4. Húzza előre a mosógépet a falról.
5. Helyezze a terméket a falhoz, a mosógép mögött közepra.

### TUDNIVALÓ!

Ügyeljen arra, hogy a tömlők és a mosógép tápkábele szabadon legyenek az első lécc (B2) és a hátsó lécc (B1) között, lásd **F. ábra**.

### TUDNIVALÓ!

Ha kétségei merülnének fel a mosógép kezelésével kapcsolatban, forduljon szakemberhez!

### TUDNIVALÓ!

A termék falhoz történő rögzítéséhez szükség van egy fúróra, egy Phillips csavarhúzóra és egy kalapácsra.

6. Rögzítse a terméket az **E. ábrán** jelzett módon.
7. Tolja vissza a mosógépet a falhoz rögzített termék közé.

### TUDNIVALÓ!

Ügyeljen arra, hogy ne csipje be a tömlöket és a mosógép tápvezetékét!

8. Nyissa ki a vízbeömlőnyílást.
9. Csatlakoztassa újra a mosógépet a hálózathoz. Most már újra bekapcsolhatja a mosógépet.

## 8. Tisztítási és ápolási tudnivalók

### TUDNIVALÓ!

#### Anyagi kár veszélye!

- csak nedves ruhával tisztítható
- csak enyhe tisztítószert használjon
- ne használjon durva tisztítószereket vagy vegyszereket
- ne használjon éles szélű termékeket, például spatulát vagy hasonlót, mert ezek károsíthatják a felületet

## 9. Ártalmatlanítás

### Csomagolás ártalmatlanítása



A csomagolás és a kezelési útmutató környezetbarát anyagokból készült, amelyek a helyi szelektív hulladékgyűjtő üzemekben ártalmatlaníthatók.

### Termék ártalmatlanítása

A terméket tilos a hagyományos háztartási hulladékkal együtt gyűjteni. A termék ártalmatlanítási lehetőségeivel

kapcsolatos további információkért forduljon önkormányzati/városi önkormányzatához vagy Lidl fiókjához.

## 10. Garancia

Tisztelt ügyfelünk! A termékre a vásárlástól számított 3 év jótállás érvényes. A termék hibája esetén a termék forgalmazójával szemben önt a törvény által előírt jogok illetik meg. Ezeket a törvényes jogokat az alábbiakban leírt jótállásunk nem korlátozza.

### Garanciális feltételek

A jótállás időtartama a vásárlás napján kezdődik. Kérjük, gondosan őrizze meg az eredeti pénztári bizonylatot. Ezzel a bizonylattal tudja igazolni a vásárlás tényét. Amennyiben a vásárlástól számított három éven belül anyagbeli vagy gyártási hiba merül fel, akkor a terméket – cégünk döntése alapján – vagy díjtalanul megjavítjuk, vagy kicseréljük. A jótállás előfeltétele, hogy a három éves időtartamon belül átadásra kerüljön a meghibásodott készülék és a vásárlást igazoló bizonylat (nyugta), és rövid írásos leírást kapjunk a hiba jellegéről és a fellépés időpontjáról. Amennyiben a hiba a jótállásunk hatálya alá tartozik, akkor a javított vagy kicserélt terméket küldjük vissza önnek. A termék javításával vagy cseréjével nem kezdődik új jótállási időtartam.

### Garancia időtartama és törvény szerinti garanciális igények

A garancia időtartamát a garancia nem hosszabbítja meg. Ez a kicserélt és megjavított alkatrészekre is érvényes. Az esetlegesen már a vásárlás során fennálló sérüléseket és hiányosságokat már a kicsomagolást követően azonnal jelenteni kell. A garancia időtartamának letelte után a keletkező javítások díjkötelesek.

### A garancia terjedelme

A készülék szigorú minőségi irányelvek alapján készült és a szállítást megelőzően lelkiismeretes ellenőrzésen esett át. A garancia az anyag- és gyártási hibákra érvényes. A garancia nem érvényes azokra a termékalkatrészekre, amelyek normál kopásnak vannak kitéve és ezért azok kopó alkatrésznek tekinthetők, vagy törekeny alkatrészeken keletkező sérülésekre, például kapcsoló vagy üvegből készült elemekre.

A garancia semmissé válik, ha a termék sérült, nem szakszerűen használták vagy tartották karban. A termék szakszerű használata érdekében a használati útmutatóban felsorolt utasításokat pontosan be kell tartani. Feltétlenül kerülni kell azokat az alkalmazási célokat és műveleteket, amelyeket a használati útmutató nem javasol, vagy amelyekre figyelmeztet.

A termék csupán a privát használatra alkalmas, ipari célú használatra nem. A visszaélősszerű és szakszerűtlen

használat, erőszak alkalmazása és nem a felhatalmazott szerviztelephelyünk által végzet beavatkozások esetén megszűnik a garancia.

### A garanciális eset lebonylítása

A kérése gyors feldolgozásának biztosításához, kövesse az alábbi tudnivalókat:

- A vásárlás igazolásához készítse elő minden kérelemhez a vásárlást igazoló nyugtát és a cikkszámot (IAN 485856\_2501).
- A cikkszámot megtalálja a termék típusábláján, a termékre gravírozva, az útmutató fedőlapján vagy a termék hátoldalán vagy az alján a matricán.
- Működési hibák vagy egyéb hiányosságok fellépése esetén először vegye fel a kapcsolatot telefonon vagy e-mailben a következőkben megnevezett szerviz részleggel.
- A hibásnak talált terméket a vásárlási bizonylat (vásárlást igazoló nyugta) melléklésével a hiányosság és a keletkezés időpontjának megadása mellett díjmentesen elküldheti a közölt szerviz címére.

A [www.lidl-service.com](http://www.lidl-service.com) oldalon letöltheti a jelen és számos további kézikönyvet, termékvideót és telepítési szoftvert.



A QR-kód segítségével közvetlenül a Lidl szerviz oldalára ([www.lidl-service.com](http://www.lidl-service.com)) jut és a cikkszám (IAN 485856\_2501) megadásával megnyithatja a használati útmutatót.

### 11. Forgalmazó

TRADIX GmbH & Co. KG  
Schwanheimer Str. 132  
DE-64625 Bensheim/GERMANY

### 12. Szervizcím

TRADIX SERVICE-CENTER  
c/o Sertronics GmbH  
Alfred-Nobel-Str. 1  
DE-63128 Dietzenbach/GERMANY

Hotline: 00800 / 30012001 (díjmentesen hívható szám, mobiltelefon esetén nem)

E-Mail: [tradox-hu@sertronics.de](mailto:tradox-hu@sertronics.de)

04/2025

Tradix cikkszám: 485856-25-A

IAN 485856\_2501

SI

## NADGRADNA POLICA ZA PRALNI STROJ

### Navodila za montažo in varnostna opozorila

1. Uvod.....	8
2. Predvidena uporaba.....	9
3. Obseg dobave (sl. A).....	9
4. Tehnični podatki.....	9
5. Varnostna navodila.....	9
6. Montaža.....	9
7. Pritrjevanje izdelka na steno.....	10
8. Navodila za čiščenje in nego.....	10
9. Odstranjevanje med odpadke.....	10
10. Garancija.....	10
11. Distributer.....	12
12. Naslov servisa.....	12

### 1. Uvod

#### Čestitam!

S svojim nakupom ste se odločili za zelo kakovostni izdelek. Pred prvo uporabo se seznanite z izdelkom. V ta namen skrbno preberite pričujoča navodila za montažo za uporabo. Izdelek uporabljajte samo tako, kot je opisano in za navedena področja uporabe. Pred uporabo izdelka se seznanite z vsemi navodili za uporabo in varnostnimi napotki. Dobro shranite ta navodila za montažo. Ob predaji izdelka tretji osebi ji izročite tudi vso dokumentacijo.

V nadaljevanju bo Nadgradna polica za pralni stroj imenovano izdelek.

### Razlaga znakov

V teh navodila za montažo, na izdelku ali na embalaži so uporabljeni naslednji simboli in opozorilne besede.

#### ⚠ OPOZORILO!

Ta signalni simbol / beseda označujeta ogrožanje z visoko stopnjo tveganja, ki ima lahko za posledico smrt ali hudo poškodbo, če ju ne upoštevate.

#### ⚠ PREVIDNOST!

Ta signalni simbol / beseda označujeta ogrožanje z manjšo stopnjo tveganja, ki ima lahko za posledico manjšo ali zmerno poškodbo, če ju ne upoštevate.

#### NAPOTEK!

Ta signalna beseda svari zoper mogočo gmotno škodoali vam ponuja koristne dodatne informacije za uporabo.



Ta simbol označuje nadaljnje informacije.

485856

Ta simbol označuje identifikacijsko številko izdelkov.



Ta simbol označuje, da ima izdelek nogice za zaščito tal.



Ta simbol označuje, da sta priložena montažni material in navodila.



Ti simboli informirajo o odstranjevanju embalaže in izdelka med odpadke.



Ta simbol informira o certifikatu FSC®.

## 2. Predvidena uporaba

Izdelek je namenjen samo za domačo uporabo. Druga uporaba ali spreminjanje izdelka niso v skladu s predvideno uporabo in lahko povzročijo tvegana stanja ali gmotno škodo. Za škodo, ki izhaja iz uporabe, ki ni predvidena, prodajalec ne prevzema nobenega jamstva.



Izdelek je primeren izključno za uporabo v notranjih prostorih.

## 3. Obseg dobave (sl. A)

- 2 zgornji palici **A**
- 2 zgornji palici **B**
- 4 sredinske palice **C**
- 2 spodnji palici **D**
- 2 spodnji palici **E**
- 1 prečka **F**
- 4 dna regala **G**
- 3 stranske palice **H**
- 22 inbus vijakov **I**
- 2 križna vijaka **J**
- 2 vložka **K**
- 1 inbus ključ **L**
- 1 navodila za montažo in varnostna opozorila (brez slike)

## 4. Tehnični podatki

Tip: Nadgradna polica za pralni stroj

IAN: 485856\_2501

Tradix, št. izd.: 485856-25-A

Mere: pribl. 66 x 162 x 30 cm (Š x V x G)

Material: Kovina s prašno prevleko

Datum proizvodnje: 04/2025

Garancija: 3 leta

## 5. Varnostna navodila

### ⚠ OPOZORILO!

#### Nevarnost poškodb in zadržitev!



Če se otroci igrajo z izdelkom ali embalažo, se lahko poškodujejo ali zadržijo!

- Otrokom ne dovolite, da bi se igrali z izdelkom ali embalažo.
- Nadzorujte otroke, ki so v bližini izdelka.
- Izdelek in embalažo shranite izven dosega otrok.

### ⚠ OPOZORILO!

#### Nevarnost poškodb!

**Pokvarjenega izdelka ni več dovoljeno uporabljati! Obstaja nevarnost poškodb!**

- Izdelka ne uporabljajte, če obstajajo motnje v delovanju, je poškodovan ali pokvarjen.
- Zaradi nestrokovnega popravila lahko nastane velika nevarnost za uporabnika.

### ⚠ PREVIDNOST!

#### Nevarnost poškodb!

**Obstaja nevarnost poškodb zaradi prevrnitve ali padca!**

- Izdelek ni pripomoček za vzpenjanje.
- Nikoli ne stojte ali sedite na izdelku.

### ⚠ PREVIDNOST!

#### Nevarnost gmotne škode!



**Izdelka ni dovoljeno preobremeniti!**

- Izdelek obremenite le do največje obremenitve, glejte **sl. G**.

## 6. Montaža

1. Odstranite ves material embalaže.
2. Preverite, ali so vsi deli priloženi in nepoškodovani. Če niso, se oglasite na navedenem naslovu servisa.

### NAPOTEK!

#### Nevarnost gmotne škode!



- Če izdelek namestite na občutljiva tla, se ta lahko opraskajo ali poškodujejo.
- Pred montažo razgrnite odejo ali embalažo na površino, na katero montirate izdelek.

3. Posamezne dele položite tako, kot je prikazano na **sl.**

**A.**

4. Izdelek montirajte tako, kot je prikazano na **sl. B1** do **sl. D**.

**NAPOTEK!**

- Inbus vijake  zategnite šele, ko so nameščeni vsi deli.
- Inbus vijakov  ne zategnite premočno!

**7. Pritrjevanje izdelka na steno****⚠ PREVIDNOST!****Nevarnost poškodb!****Zavarujte izdelek pred padcem! Obstaja nevarnost poškodb zaradi ujetja!**

- Izdelek je nujno treba pritrditi na steno. V nasprotnem primeru se lahko izdelek prevrne in poškoduje, na primer otroke.
- Izdelek postavite na ravni površini.

**⚠ OPOZORILO!****Smrtna nevarnost!**

**Ne začnite vrtati, če pred tem niste preverili, da na predvidenih mestih ni električnih, plinskih ali vodovodnih napeljav! Obstaja smrtna nevarnost!**

- Če poškodujete električne, plinske ali vodovodne napeljave, lahko povzročite nevarne situacije! Uporabite primerne detektorje, da bi ugotovili, ali so v delovnem območju morebiti položene skrite napeljave.

**NAPOTEK!**

- Priloženi montažni material ni primeren za vse stenske materiale.
- Če niste prepričani, ali je priloženi montažni material primeren za pritrdjevanje na vašo steno, se o ustreznem montažnem materialu posvetujte s prodajalcem v specializirani trgovini.

**NAPOTEK!**

Izdelek je namenjen vgradnji nad pralnim strojem. Preden izdelek pritrdite na steno za pralnim strojem, storite naslednje:

1. Izklopite pralni stroj.
2. Pralni stroj odklopite iz napajanja.
3. Zaprite dotok vode do pralnega stroja.
4. Izvlecite pralni stroj naprej od stene.
5. Izdelek namestite na sredino stene za pralnim strojem.

**NAPOTEK!**

Pazite na to, da cevi in napajalni kabel pralnega stroja prosto ležijo med sprednjo palico (B2) in zadnjo palico (B1), glejte **sl. F**.

**NAPOTEK!**

Če ste v dvomih glede rokovanja s pralnim strojem, se obrnite na pomoč strokovnjaka!

**NAPOTEK!**

Za pritrditev izdelka na steno potrebujete vrtalnik s svedrom 8 mm s križno glavo in kladivo.

6. Izdelek pritrdite tako, kot je prikazano na **sl. E**.
7. Potisnite pralni stroj nazaj med ogrodje izdelka, ki je pritrjen na steno.

**NAPOTEK!**

Pazite na to, da cevi in napajalni kabel pralnega stroja niso priprti!

8. Odprite dotok vode.
  9. Pralni stroj znova priklopite na napajanje.
- Pralni stroj lahko zdaj znova vklopite.

**8. Navodila za čiščenje in nego****NAPOTEK!****Nevarnost materialne škode!**

- čistite le z vlažno krpo
- uporabljajte le blago čistilo
- ne uporabljajte ostrih sredstev za čiščenje oz. kemikalij
- ne uporabljajte pripomočkov z ostrim robom, kot npr. Lopatic ali podobno, lahko poškodujete površino

**9. Odstranjevanje med odpadke****Odstranitev embalaže med odpadke**

Embalaža in navodila za uporabo so izdelani iz okolju prijaznih materialov, ki jih lahko odvržete na lokalnih reciklažnih mestih.

**Odstranjevanje izdelka med****odpadke**

Izdelka ni dovoljeno odstraniti med običajne gospodinjske odpadke. Za več informacij o možnih odstranjevanja izdelka se obrnite na vašo občinsko/mestno upravo ali poslovalnico Lidl.

**10. Garancija**

Spoštovani kupec, za napravo prejmete 3 leta garancije od datuma nakupa. V primeru pomanjkljivosti izdelka lahko uveljavljate zakonske pravice proti prodajalcu izdelka.

Naša garancija, predstavljena v nadaljevanju, ne omejuje zakonskih pravic.

## Garancijski pogoji

Garancijski rok se prične z datumom nakupa. Skrbno shranite račun. Ta dokument je potreben kot dokazilo za nakup.

Če se v roku treh let od datuma nakupa na izdelku pojavi napake v materialu ali izdelavi, vam izdelek – po naši presoji – brezplačno popravimo ali nadomestimo. Pogoji za garancijo je, da okvarjeno napravo in dokazilo o nakupu (račun) priložite v 3-letnem roku, ter pisno na kratko opišete, v čem se je pojavila pomanjkljivost in kdaj je nastopila. V kolikor je pomanjkljivost zajeta v našo garancijo, boste prejeli popravilno ali novo napravo. S popravilom ali zamenjavo izdelka se ne prične novo garancijsko obdobje.

## Garancijski rok in zakonske pravice za zahtevke zaradi pomanjkljivosti

Garancijski rok se z jamstvom ne podaljša. To velja tudi za zamenjane ali popravljene sestavne dele. Poškodbe in pomanjkljivosti, ki obstajajo morebiti že ob nakupu, morate sporočiti takoj, ko ste odpakirali izdelek. Popravila, ki jih opravimo po poteku garancijskega roka, so plačljiva.

## Obseg garancije

Naprava je bila skrbno izdelana po strogih kakovostnih smernicah in pred dobavo vestno preizkušena. Garancijska storitev velja za napake v materialu ali izdelavi. Garancija ne pokriva delov izdelka, ki so izpostavljeni normalni obrabi in zato lahko veljajo kot obrabni sestavni deli, ali za poškodbe lomljivih sestavnih delov, npr. stikal, ali delov, narejenih iz stekla.

Ta garancija preneha veljati, če je izdelek poškodovan, ni uporabljan ali vzdrževan pravilno. Za pravilno uporabo izdelka je treba upoštevati vse napotke, ki so navedeni v teh navodilih za uporabo. Obvezno je treba preprečiti namensko uporabo ali dejanja, ki jih navodila za uporabo odsvetujejo ali izrecno opozarjajo nanje.

Izdelek je primeren le za ljubiteljske prostočasne konjičke času in ni namenjen obrtni uporabi. Garancija preneha veljati ob zlorabi ali nepravilnem ravnanju, uporabi sile ali posegih, ki so jih izvedle servisne delavnice, ki nimajo naših pooblastil.

## Potek v primeru uveljavljanja garancije

Da bi zagotovili hitro obdelavo vašega primera, sledite naslednjim navodilom:

- Za vse zahtevke imejte kot dokazilo o nakupu priloženi blagajniški račun in številko izdelka (IAN 485856\_2501).
- Številka izdelka je zapisana na tipski ploščici izdelka,

gravuri, na naslovnici navodil za uporabo ali kot nalepka na hrbtini ali spodnji strani izdelka.

- Če pride do napak v delovanju ali drugih pomanjkljivosti, kontaktirajte po telefonu ali po e-pošti najprej s servisnim oddelkom, ki je naveden v nadaljevanju.
- Na naslov servisa lahko pošljete brezplačno le izdelek, ki je označen kot pokvarjen, in, ki ste mu priložili potrdilo o nakupu (blagajniški račun) in opis pomanjkljivosti ter kdaj je nastala napaka.

S spletne strani [www.lidl-service.com](http://www.lidl-service.com) si lahko snamete ta in številne druge priročnike, videe o izdelkih in programsko opremo.



S to kodo QR-Code pridete neposredno na servisno spletno stran Lidla ([www.lidl-service.com](http://www.lidl-service.com)), kjer lahko z vnosom številke izdelka (IAN 485856\_2501) odprete svoja navodila za uporabo.

## Garancijski list:

1. S tem garancijskim listom jamčimo, da bo izdelek v garancijskem roku ob normalni in pravilni uporabi brezhibno deloval in se zavezujemo, da bomo ob izpolnjenih spodaj navedenih pogojih odpravili morebitne pomanjkljivosti in okvare zaradi napak v materialu ali izdelavi oziroma po svoji presoji izdelek zamenjali ali vrnilo kupnino.
2. Garancija je veljavna na ozemlju Republike Slovenije.
3. Garancijski rok za proizvod je 3 leta od datuma izročitve blaga. Datum izročitve blaga je razviden iz računa.
4. Če izdelek ne izpolnjuje specifikacij ali nima lastnosti, navedenih v garancijskem listu ali oglaševalskem sporočilu, lahko potrošnik najprej zahteva odpravo napak. O napaki mora potrošnik obvestiti proizvajalca ali pooblaščen servis (kontaktna številka in elektronski naslov navedena zgoraj) in zahtevati odpravo napak. Kupec je dolžan ob uveljavljanju zahtevka predložiti garancijski list in račun, kot potrdilo in dokazilo o nakupu ter dnevu izročitve blaga. Svetujemo vam, da pred tem natančno preberete navodila o sestavi in uporabi izdelka.
5. Rok za odpravo napake je 30 dni od dneva, ko je proizvajalec ali pooblaščen servis prejel zahtevo za odpravo napake. Če napake v tem roku niso odpravljene, mora proizvajalec potrošniku brezplačno zamenjati blago z enakim, novim in brezhibnim blagom. Rok se lahko zaradi narave in kompleksnosti blaga, narave in resnosti neskladnosti ter napora, ki je potreben za dokončanje popravila ali zamenjave podaljša za najkrajši čas, ki je potreben za dokončanje popravila, vendar največ za 15 dni. O številu dni

podaljšane roka in razlogih za podaljšanje mora biti potrošnik obveščen pred potekom 30 dnevnega roka za odpravo napak.

6. Če v roku 30 dni oz. v primeru podaljšanja v roku 45 dni blago ni popravljeno ali blago ni zamenjano z novim, lahko potrošnik od proizvajalca zahteva vračilo celotne kupnine ali zahteva sorazmerno znižanje kupnine. Sorazmerno znižanje kupnine je sorazmerno zmanjšanju vrednosti blaga, ki ga je potrošnik prejel, v primerjavi z vrednostjo, ki bi jo imelo blago, če bi bilo skladno.
7. Če se neskladnost pojavi v manj kot 30 dneh od dobave blaga, lahko potrošnik ob predložitvi blaga od proizvajalca takoj zahteva vračilo plačanega zneska.
8. Proizvajalec oziroma pooblaščen servis lahko potrošniku za čas popravila blaga, za katero je bila izdana obvezna garancija, zagotovi brezplačno uporabo podobnega blaga. Če proizvajalec potrošniku ne zagotovi nadomestnega blaga v začasno uporabo, ima potrošnik pravico uveljavljati škodo, ki jo je utrpel, ker blaga ni mogel uporabljati od trenutka, ko je zahteval popravilo ali zamenjavo, do njune izvršitve.
9. Stroške za material, nadomestne dele, delo, prenos in prevoz izdelkov, ki nastanejo pri odpravljanju okvar oziroma nadomestitvi blaga z novim, krije proizvajalec.
10. V primeru zamenjave blaga ali zamenjave bistvenega dela blaga z novim se potrošniku izda nov garancijski list.
11. V primeru, da proizvod popravljata nepooblaščen servis ali nepooblaščen oseba, kupec ne more uveljavljati zahtevkov iz te garancije.
12. Vzroki za okvaro oziroma nedelovanje izdelka morajo biti lastnosti stvari same in ne vzroki, ki so zunaj proizvajalčeve oziroma prodajalčeve sfere. Kupec ne more uveljavljati zahtevkov iz te garancije, če se ni držal priloženih navodil za sestavo in uporabo izdelka ali če je izdelek kakorkoli spremenjen ali nepravilno vzdrževan.
13. Proizvajalec zagotavlja proti plačilu popravilo, vzdrževanje blaga, nadomestne dele in priklopne aparate vsaj 3 leta po poteku garancijskega roka,
14. Obrabni deli oz. potrošni material so izvzeti iz garancije.
15. Vsi potrebni podatki za uveljavljanje garancije in podatki, ki identificirajo blago za katerega velja garancija se nahajajo na dveh ločenih dokumentih (garancijski list, račun).
16. Ta garancija proizvajalca ne izključuje zakonske pravice potrošnika, da zoper prodajalca v primeru neskladnosti blaga brezplačno uveljavlja jamčevalne zahtevke. Ta garancija prav tako ne izključuje pravic potrošnika, ki izhajajo iz obveznega jamstva za skla-

dnost blaga.

### **Prodajalec:**

**Lidl Slovenija d.o.o. k.d., Pod lipami 1, SI-1218 Komenda**

### **11. Distributer**

TRADIX GmbH & Co. KG  
Schwanheimer Str. 132  
DE-64625 Bensheim/GERMANY

### **12. Naslov servisa**

TRADIX SERVICE-CENTER  
c/o Sertronics GmbH  
Alfred-Nobel-Str. 1  
DE-63128 Dietzenbach/GERMANY

Hotline: 00800 / 30012001 (brezplačno, cena za mobilne telefone odstopa)  
E-Mail: tradix-si@sertronics.de

04/2025

Tradix, št. Izd.: 485856-25-A

IAN 485856_2501
-----------------

# REGÁL NAD PRAČKU

## Pokyny k montáži a bezpečnostní pokyny

1. Úvod.....	13
2. Použití v souladu s určením.....	13
3. Rozsah dodávky (obr. A).....	13
4. Technické údaje.....	13
5. Bezpečnostní pokyny.....	14
6. Montáž.....	14
7. Upevnění výrobku na stěnu.....	14
8. Pokyny k čištění a ošetřování.....	15
9. Likvidace.....	15
10. Záruka.....	15
11. Distributor.....	16
12. Adresa servisu.....	16

## 1. Úvod

### Srdečně blahopřejeme!

Vaši koupí jste se rozhodli pro vysoce kvalitní produkt. Před prvním uvedením do provozu je nutné se s produktem seznámit. Z tohoto důvodu si pozorně přečtete následující návod k montáži. Produkt použijte pouze tak, jak je popsáno a pro uvedené oblasti použití. Před použitím produktu se seznámte se všemi pokyny k ovládání a bezpečnostními pokyny. Návod k montáži dobře uschovejte. Při předání třetím osobám předejte společně s produktem rovněž i veškerou dokumentaci.

V dalším textu bude Regál nad pračku značována jako produkt.

### Vysvětlení značek

Následující symboly a signální slova jsou použita v tomto návodu k montáži, na výrobek nebo na obalu.

### **VAROVÁNÍ!**

Tento signální symbol / toto signální slovo označuje ohrožení vysoké stupně a pokud mu nebude zabráněno, může mít za následek smrt nebo těžké poranění.

### **POZOR!**

Tento signální symbol / toto signální slovo označuje ohrožení nízkého stupně a pokud mu nebude zabráněno, může mít za následek lehké nebo středně těžké poranění.

### **UPOZORNĚNÍ!**

Toto signální slovo varuje před možnými hmotnými škodami nebo vám nabízí užitečné doplňující informace k

použití.



Tento symbol upozorňuje na podrobnější informace.



Tento symbol označuje identifikační číslo produktu.



Tento symbol označuje, že výrobek má nožičky, které jsou šetrné k podlaze.



Tento symbol označuje, že montážní materiál a návod jsou součástí dodávky.



Tyto symboly vás informují o likvidaci obalu a produktu.



Tento symbol podává informaci o certifikátu FSC®.

## 2. Použití v souladu s určením

Produkt není určen ke komerčnímu použití. Jiné použití nebo změna produktu platí za použití v rozporu s určením a může mít za následek riziko poranění a poškození. Za škody vzniklé následkem použití v rozporu s určením distributor nepřevezme ručení.



Produkt vyhovuje výlučně jen k použití v interiéru.

## 3. Rozsah dodávky (obr. A)

- 2 x vrchní tyč **A**
- 2 x vrchní tyč **B**
- 4 x prostřední tyč **C**
- 2 x spodní tyč **D**
- 2 x spodní tyč **E**
- 1 x příčná rozpěra **F**
- 3 x police **G**
- 4 x boční rozpěra **H**
- 22 x inbusový šroub **I**
- 2 x křížový šroub **J**
- 2 x hmoždinka **K**
- 1 x inbusový klíč **L**
- 1 x pokyny k montáži a bezpečnostní pokyny (bez obr.)

## 4. Technické údaje

Typ: Regál nad pračku

IAN: 485856\_2501

Obj. č. spol. Tradix: 485856-25-A

Rozměry: cca 66 x 162 x 30 cm (Š x V x H)

Materiál: Kov s povrchovou úpravou práškováním

Datum výroby: 04/2025

Datum výroby: 04/2025

Záruka: 3 roky

## 5. Bezpečnostní pokyny

### **VAROVÁNÍ!**

#### Nebezpečí poranění a udušení!



**Pokud si děti hrají s výrobkem nebo obalem, mohou se na něm zranit nebo udušit!**

- Nikdy děti nenechávejte si hrát s produktem nebo obalem.
- Nenechávejte děti v blízkosti produktu bez dozoru.
- Uchovávejte produkt a obal mimo dosah dětí.

### **VAROVÁNÍ!**

#### Nebezpečí poranění!

**Vadný produkt se nesmí používat! Hrozí nebezpečí poranění!**

- Při poruchách funkce, poškození nebo závadách produkt nepoužívejte.
- Neodborné opravy mohou představovat značné ohrožení uživatele.

### **POZOR!**

#### Nebezpečí poranění!

**Hrozí nebezpečí poranění v důsledku zřícení nebo pádu!**

- Produkt není žádná výstupní pomůcka.
- Nikdy na produkt nestoupejte nebo nesedejte.

### **POZOR!**

#### Nebezpečí věcných škod!



**Produkt se nesmí přetěžovat!**

- Produkt zatěžujte pouze do maximálního zatížení, viz **obr. G**.

## 6. Montáž

1. Odstraňte veškerý obalový materiál.
2. Zkontrolujte, zda jsou přítomny všechny díly a zda jsou nepoškozeny.  
Pokud tomu tak není, kontaktujte uvedenou servisní adresu.

### **UPOZORNĚNÍ!**



#### Nebezpečí věcných škod!

- Montáž produktu na citlivou podlahu ji může poškrábat resp. poškodit.
- Před montáží rozložte na zem deku nebo obal produk-

tu, na kterém budete produkt sestavovat.

3. Rozložte si jednotlivé díly tak, jak je znázorněno na **obr. A**.
4. Smontujte produkt tak, jak je znázorněno na **obr. B1** až **obr. D**.

### **UPOZORNĚNÍ!**

- Inbusové šrouby  dotáhněte napevno teprve tehdy, když jsou smontovány všechny díly.
- Zabraňte přetažení inbusových šroubů .

## 7. Upevnění výrobku na stěnu

### **POZOR!**

#### Nebezpečí zranění!

**Zajistěte výrobek proti pádu! Hrozí nebezpečí zranění v důsledku zachycení!**

- Výrobek je bezpodmínečně nutné připevnit ke stěně. Jinak by výrobek mohl spadnout a zranit například děti.
- Postavte produkt na rovný podklad.

### **VAROVÁNÍ!**

#### Nebezpečí ohrožení života!

**Nezahajujte vrtání, aniž byste zkontrolovali zamýšlená místa vrtání na přítomnost elektrického, plynového nebo vodovodního vedení! Hrozí smrtelné nebezpečí!**

- Při poškození elektrického, plynového nebo vodovodního vedení mohou nastat nebezpečné situace! Použijte vhodné detektory ke zjištění, zda se v pracovní oblasti nenacházejí skrytá vedení.

### **UPOZORNĚNÍ!**

- Dodaný montážní materiál není vhodný pro všechny materiály, ze kterých zeď může být postavena.
- Pokud si nebudete jisti, zda je dodaný upevňovací materiál vhodný pro dané místní podmínky, informujte se v odborné prodejně o vhodném upevňovacím materiálu.

### **UPOZORNĚNÍ!**

Produkt je zamýšlen jako nástavba nad pračku. Než produkt za pračkou upevníte na zeď, postupujte následovně:

1. Vypněte pračku.
2. Odpojte pračku z elektrické sítě.
3. Zavřete přívod vody k pračce.
4. Odtáhněte pračku směrem dopředu od zdi.

5. Umístěte produkt ke zdi za pračku a vyrovnejte na střed.

### UPOZORNĚNÍ!

Dbejte na to, aby elektrický kabel a hadice pračky ležely volně mezi přední tyčí (B2) a zadní tyčí (B1), viz **obr. F**.

### UPOZORNĚNÍ!

Pokud máte pochybnosti ohledně manipulace s pračkou, zavolejte si na pomoc odborníka!

### UPOZORNĚNÍ!

Pro upevnění produktu ke zdi potřebujete vrtačku s vrtákem o velikosti 8 mm, křížový šroubovák a kladiivo.

- Upevněte produkt, jak je znázorněno na **obr. E**.
- Zasuňte pračku nazpět mezi produkt upevněný ke zdi.

### UPOZORNĚNÍ!

Dbejte na to, abyste neskřípli hadice a elektrický kabel pračky!

- Otevřete přívod vody.
  - Připojte pračku opět k elektrické síti.
- Nyní lze pračku opět zapnout.

## 8. Pokyny k čištění a ošetřování

### UPOZORNĚNÍ!

#### Nebezpečí věcných škod!

- čistěte jen vlhkým hadříkem
- používejte pouze jemný prací prostředek
- nepoužívejte agresivní čisticí prostředky resp. Chemikálie
- nepoužívejte žádné ostré předměty, jako např. Špatle apod., mohou poškodit povrch

## 9. Likvidace

### Likvidace obalu



Obal a návod k obsluze jsou vyrobeny z materiálů šetrných k životnímu prostředí, které můžete odevzdat na místních recyklačních místech.

### Likvidace produktu

Produkt se nesmí likvidovat spolu s domovním odpadem. Bližší informace o možnostech likvidace výrobku vám poskytne obecní/městský úřad nebo pobočka Lidl.

## 10. Záruka

Vážené zákaznice, vážení zákazníci, na tento výrobek

poskytujeme záruku 3 roky od data zakoupení. V případě závad na tomto výrobku vám vůči prodejci výrobku náleží zákonná práva. Tato zákonná práva nejsou omezena následující zárukou.

### Záruční podmínky

Záruční doba začíná běžet dnem nákupu výrobku. Uschovejte prosím originál účtenky. Tento doklad bude vyžadován jako důkaz o koupi.

Pokud ve lhůtě tří let od data zakoupení výrobku tento vykáže materiální nebo výrobní vady, výrobek vám na základě naší volby buď zdarma opravíme, nebo vyměníme. Pro plnění záruky požadujeme, aby byl během tříleté záruční doby předložen vadný výrobek a doklad o koupi (účtenka) se stručným písemným popisem vady a udáním doby, kdy se vada objevila. Vztahuje-li se na vadu záruka, obdržíte od nás buď opravený, nebo nový výrobek. Opravu nebo výměnou výrobku nezačíná běžet nová záruční lhůta.

### Záruční doba a zákonné nároky v případě závady

Záruční doba se v případě záručního plnění neprodlužuje. To se vztahuje i na vyměněné nebo opravené díly. Poškození a závady, které byly na produktu již v okamžiku koupě, je nutné ohlásit okamžitě po vybalení. Po uplynutí záruční doby jsou případné opravy zpoplatněny.

### Rozsah záruky

Tento přístroj byl pečlivě vyroben podle přísných kritérií kvality a před expedicí svědomitě zkontrolován. Záruční plnění se vztahuje na chyby materiálu nebo výrobku. Tato záruka se nevztahuje na díly produktu, které podléhají běžnému opotřebení a proto na ně lze nahlížet jako na díly podléhající opotřebení nebo na křehké díly, např. Spínače nebo díly ze skla.

Tato záruka pozbývá platnosti, pokud byl produkt poškozen, byl nesprávně používán nebo udržován. Pro správné používání produktu je nutné přesně dodržovat pokyny uvedené v návodu k obsluze. Je nutné bezpodmínečně zabránit použití a manipulaci, před kterou návod k obsluze odrazuje nebo varuje.

Produkt je určen pouze pro soukromé účely a není určen ke komerčnímu použití. Při zneužití nebo neodborné manipulaci, použití násilí nebo zásazích do produktu, které nebyly provedeny naší autorizovanou servisní pobočkou, zaniká záruka.

### Postup v případě záruky

Pro zaručení rychlého zpracování vaší žádosti prosím postupujte podle následujících pokynů:

- Pro všechny dotazy si připravte účtenku a číslo výrobku (IAN 485856\_2501) jako doklad o koupi.

- Číslo výrobku naleznete na typovém štítku na produktu, na gravuře na produktu, na titulní stránce vašeho návodu nebo na nálepce na zadní nebo spodní straně produktu.
- Pokud se vyskytnou chyby funkce nebo jiné závady, kontaktujte nejprve telefonicky nebo e-mailem níže uvedené servisní oddělení.
- Produkt, který byl uznán za vadný, můžete poté spolu s kupním dokladem (účtenkou) a uvedením toho, jak vada vznikla a kdy k ní došlo, bezplatně zaslat na adresu servisního centra, která vám byla sdělena.

Můžete si ji stáhnout na stránce [www.lidl-service.com](http://www.lidl-service.com) a také mnoho dalších příruček, videí k produktům a instalačních softwarů.



Pomocí tohoto QR kódu se dostanete přímo na servisní stránku společnosti Lidl ([www.lidl-service.com](http://www.lidl-service.com)) a můžete zde prostřednictvím zadání čísla výrobku (IAN 485856\_2501) otevřít váš návod k obsluze.

## 11. Distributor

TRADIX GmbH & Co. KG  
Schwanheimer Str. 132  
DE-64625 Bensheim/GERMANY

## 12. Adresa servisu

TRADIX SERVICE-CENTER  
c/o Sertronics GmbH  
Alfred-Nobel-Str. 1  
DE-63128 Dietzenbach/GERMANY

Hotline: 00800 / 30012001 (zdarma, odlišně u volání z mobilního telefonu)

E-Mail: [tradix-cz@sertronics.de](mailto:tradix-cz@sertronics.de)

04/2025

Obj. Č. Spol. Tradix: 485856-25-A

IAN 485856\_2501

# WASCHMASCHINEN-ÜBERBAUREGAL

## Montage- und Sicherheitshinweise

1. Einleitung.....	16
2. Bestimmungsgemäßer Gebrauch .....	17
3. Lieferumfang (Abb. A) .....	17
4. Technische Daten .....	17
5. Sicherheitshinweise .....	17
6. Montage .....	17
7. Produkt an der Wand fixieren.....	18
8. Reinigungs- & Pflegehinweise.....	18
9. Entsorgung .....	19
10. Garantie .....	19
11. Inverkehrbringer .....	20
12. Serviceadresse .....	20

## 1. Einleitung

### Herzlichen Glückwunsch!

Mit Ihrem Kauf haben Sie sich für ein hochwertiges Produkt entschieden. Machen Sie sich vor der ersten Inbetriebnahme mit dem Produkt vertraut. Lesen Sie hierzu aufmerksam die nachfolgenden Montage- und Sicherheitshinweise. Machen Sie sich vor der Benutzung des Produkts mit allen Montage- und Sicherheitshinweisen vertraut. Benutzen Sie das Produkt nur wie beschrieben und für die angegebenen Einsatzbereiche. Bewahren Sie diese Montage- und Sicherheitshinweise für späteres Nachschlagen gut auf. Händigen Sie alle Unterlagen bei Weitergabe des Produkts an Dritte ebenfalls mit aus.

Im Folgenden wird das Waschmaschinen-Überbauregal Produkt genannt.

## Zeichenerklärung

Die folgenden Symbole und Signalwörter werden in diesen Montage- und Sicherheitshinweisen, auf dem Produkt oder auf der Verpackung verwendet.

### **⚠️ WARNUNG!**

Dieses Symbolsymbol/-wort bezeichnet eine Gefährdung mit einem hohen Risikograd, die, wenn sie nicht vermieden wird, den Tod oder eine schwere Verletzung zur Folge haben kann.

### **⚠️ VORSICHT!**

Dieses Symbolsymbol/-wort bezeichnet eine Gefährdung mit einem niedrigen Risikograd, die, wenn sie nicht vermieden wird, eine geringfügige oder mäßige Verletzung zur

Folge haben kann.

## HINWEIS!

Dieses Signalwort warnt vor möglichen Sachschäden oder bietet Ihnen nützliche Zusatzinformationen zur Verwendung.



Dieses Symbol weist auf weiterführende Informationen hin.

485856

Dieses Symbol bezeichnet eine Identifikationsnummer für Produkte.



Dieses Symbol weist darauf hin, dass das Produkt über bodenschonende FüÙe verfügt.



Dieses Symbol weist darauf hin, dass Montage-material und eine Anleitung enthalten sind.



Diese Symbole informieren Sie über die Entsorgung von Verpackung und Produkt.



Dieses Symbol gibt Auskunft über das FSC®-Zertifikat.

## 2. BestimmungsgemäÙer Gebrauch

Das Produkt ist nicht für den gewerblichen Einsatz bestimmt. Andere Verwendung oder Veränderung am Produkt gelten als nicht bestimmungsgemäÙ und können zu Risiken wie Verletzungen und Beschädigungen führen. Für Schäden, die aus der nicht bestimmungsgemäÙen Verwendung resultieren, übernimmt der Inverkehrbringer keine Haftung.



Das Produkt ist ausschließlich für den Gebrauch im Innenbereich geeignet.

## 3. Lieferumfang (Abb. A)

- 2x Kopfstange **A**
- 2x Kopfstange **B**
- 4x Mittelstange **C**
- 2x Fußstange **D**
- 2x Fußstange **E**
- 1x Querstrebe **F**
- 3x Regalboden **G**
- 4x Seitenstrebe **H**
- 22x Innensechskant-Schraube **I**
- 2x Kreuz-Schraube **J**
- 2x Dübel **K**

1x Innensechskant **L**

1x Montage- und Sicherheitshinweise (ohne Abb.)

## 4. Technische Daten

Typ: Waschmaschinen-Überbauregal

IAN: 485856\_2501

Tradix Art.-Nr.: 485856-25-A

MaÙe: ca. 66 x 162 x 30 cm (B x H x T)

Material: Metall pulverbeschichtet

Produktionsdatum: 04/2025

Garantie: 3 Jahre

## 5. Sicherheitshinweise

### ⚠️ WARNUNG!

### Verletzungs- und Erstickungsgefahr!



**Wenn Kinder mit dem Produkt oder der Verpackung spielen, können sie sich daran verletzen oder ersticken!**

- Lassen Sie Kinder nicht mit dem Produkt oder der Verpackung spielen.
- Beaufsichtigen Sie Kinder in der Nähe des Produkts.
- Bewahren Sie das Produkt und die Verpackung außerhalb der Reichweite von Kindern auf.

### ⚠️ WARNUNG!

### Verletzungsgefahr!

**Ein defektes Produkt darf nicht benutzt werden! Es besteht Verletzungsgefahr!**

- Benutzen Sie das Produkt nicht bei Funktionsstörungen, Beschädigungen oder Defekten.
- Durch unsachgemäÙe Reparaturen können erhebliche Gefahren für den Benutzer entstehen.

### ⚠️ VORSICHT!

### Verletzungsgefahr!

**Es besteht Verletzungsgefahr durch Stürzen oder Fallen!**

- Das Produkt ist keine Steighilfe.
- Stellen oder setzen Sie sich niemals auf das Produkt.

### ⚠️ VORSICHT!

### Gefahr von Sachschäden!



**Das Produkt darf nicht überlastet werden!**

- Belasten Sie das Produkt nur bis zur maximalen Belastung, siehe **Abb. G**.

## 6. Montage

1. Entfernen Sie sämtliches Verpackungsmaterial.

2. Überprüfen Sie, ob alle Teile vorhanden und unbeschädigt sind.  
Falls dies nicht der Fall ist, wenden Sie sich an die angegebene Serviceadresse.

**HINWEIS!****Gefahr von Sachschäden!**

- Durch die Montage des Produkts auf empfindlichen Böden können diese verkratzt bzw. beschädigt werden.
  - Legen Sie vor der Montage eine Decke oder die Verpackung des Produkts auf der Fläche, auf der Sie das Produkt montieren, aus.
3. Legen Sie die Einzelteile wie in **Abb. A** abgebildet aus.
  4. Montieren Sie das Produkt wie in den **Abb. B1** bis **Abb. D** gezeigt.

**HINWEIS!**

- Ziehen Sie die Innensechskant-Schrauben **1** erst fest an, nachdem alle Teile montiert sind.
- Überdrehen Sie die Innensechskant-Schrauben **1** nicht!

**7. Produkt an der Wand fixieren****⚠ VORSICHT!****Verletzungsgefahr!****Sichern Sie das Produkt gegen Umfallen! Es besteht Verletzungsgefahr durch Einklemmen!**

- Es ist zwingend notwendig, das Produkt an einer Wand zu fixieren. Das Produkt könnte sonst umfallen und dabei z. B. Kinder verletzen.
- Stellen Sie das Produkt auf einen ebenen Untergrund.

**⚠ WARNUNG!****Lebensgefahr!**

**Bohren Sie nicht, ohne vorher die angegebenen Stellen auf Strom-, Gas- oder Wasserleitungen zu prüfen! Es besteht**

**Lebensgefahr!**

- Die Beschädigung von Strom-, Gas- oder Wasserleitungen kann zu gefährlichen Situationen führen! Benutzen Sie geeignete Detektoren, um festzustellen, ob im Arbeitsbereich verborgene Leitungen liegen.

**HINWEIS!**

- Das mitgelieferte Montagematerial ist nicht für alle Wandwerkstoffe geeignet.

- Wenn Sie sich nicht sicher sind, ob das mitgelieferte Befestigungsmaterial für die vorhandenen Gegebenheiten geeignet ist, informieren Sie sich im Fachhandel nach geeignetem Befestigungsmaterial.

**HINWEIS!**

Das Produkt ist als Überbau einer Waschmaschine gedacht. Bevor Sie das Produkt hinter der Waschmaschine an der Wand fixieren, gehen Sie wie folgt vor:

1. Schalten Sie die Waschmaschine aus.
2. Trennen Sie die Waschmaschine vom Stromnetz.
3. Schließen Sie den Wasserzulauf zur Waschmaschine.
4. Ziehen Sie die Waschmaschine nach vorne von der Wand weg.
5. Stellen Sie das Produkt an die Wand mittig hinter die Waschmaschine.

**HINWEIS!**

Achten Sie darauf, dass die Schläuche und die Stromleitung der Waschmaschine frei zwischen der vorderen Stange (B2) und der hinteren Stange (B1) liegen, siehe **Abb. F**.

**HINWEIS!**

Wenn Sie Zweifel mit der Handhabung der Waschmaschine haben, ziehen Sie eine Fachkraft zu Hilfe!

**HINWEIS!**

Zum Fixieren des Produkts an einer Wand benötigen Sie eine Bohrmaschine mit 8 mm Bohrer, einen Kreuzschlitzschrauber und einen Hammer.

6. Fixieren Sie das Produkt wie in **Abb. E** gezeigt.
7. Schieben Sie die Waschmaschine zwischen das an der Wand fixierte Produkt zurück.

**HINWEIS!**

Achten Sie darauf, dass die Schläuche und die Stromleitung der Waschmaschine nicht eingeklemmt werden!

8. Öffnen Sie den Wasserzulauf.
  9. Schließen Sie die Waschmaschine wieder an das Stromnetz an.
- Sie können die Waschmaschine jetzt wieder anschalten.

**8. Reinigungs- & Pflegehinweise****HINWEIS!****Gefahr von Sachschäden!**

- nur mit einem feuchten Lappen reinigen

- benutzen Sie nur ein mildes Reinigungsmittel
- keine scharfen Reinigungsmittel bzw. Chemikalien verwenden
- keine scharfkantigen Produkte, wie z. B. Spachteln oder Ähnliches verwenden, sie können die Oberfläche beschädigen

## 9. Entsorgung

### Verpackung entsorgen



Die Verpackung und die Anleitung bestehen aus umweltfreundlichen Materialien, die Sie über die örtlichen Recyclingstellen entsorgen können.

### Produkt entsorgen

Das Produkt darf nicht über den normalen Hausmüll entsorgt werden. Über Entsorgungsmöglichkeiten des Produkts informieren Sie sich bitte bei Ihrer Gemeinde-/Stadtverwaltung oder in Ihrer Lidl-Filiale.

## 10. Garantie

Sehr geehrte Kundin, sehr geehrter Kunde, Sie erhalten auf dieses Produkt 3 Jahre Garantie ab Kaufdatum. Im Falle von Mängeln dieses Produkts stehen Ihnen gegen den Verkäufer des Produkts gesetzliche Rechte zu. Diese gesetzlichen Rechte werden durch unsere im Folgenden dargestellte Garantie nicht eingeschränkt.

### Garantiebedingungen

Die Garantiefrist beginnt mit dem Kaufdatum. Bitte bewahren Sie den Original-Kassenbon gut auf. Diese Unterlage wird als Nachweis für den Kauf benötigt.

Tritt innerhalb von drei Jahren ab dem Kaufdatum dieses Produkts ein Material- oder Fabrikationsfehler auf, wird das Produkt von uns – nach unserer Wahl – für Sie kostenlos repariert oder ersetzt. Diese Garantieleistung setzt voraus, dass innerhalb der Drei-Jahres-Frist das defekte Produkt und der Kaufbeleg (Kassenbon) vorgelegt und schriftlich kurz beschrieben wird, worin der Mangel besteht und wann er aufgetreten ist.

Wenn der Defekt von unserer Garantie gedeckt ist, erhalten Sie das reparierte oder ein neues Produkt zurück. Mit Reparatur oder Austausch des Produkts beginnt kein neuer Garantiezeitraum.

### Garantiezeit und gesetzliche Mängelansprüche

Die Garantiezeit wird durch die Gewährleistung nicht verlängert. Dies gilt auch für ersetzte und reparierte Teile. Eventuell schon beim Kauf vorhandene Schäden und Mängel müssen sofort nach dem Auspacken gemeldet werden. Nach Ablauf der Garantiezeit anfallende Reparaturen sind kostenpflichtig.

### Garantieumfang

Das Produkt wurde nach strengen Qualitätsrichtlinien sorgfältig produziert und vor Anlieferung gewissenhaft geprüft. Die Garantieleistung gilt für Material- und Fabrikationsfehler. Diese Garantie erstreckt sich nicht auf Produktteile, die normaler Abnutzung ausgesetzt sind und daher als Verschleißteile angesehen werden können oder für Beschädigungen an zerbrechlichen Teilen, z. B. Schalter, die aus Glas gefertigt sind.

Diese Garantie verfällt, wenn das Produkt beschädigt oder nicht sachgemäß benutzt oder gewartet wurde. Für eine sachgemäße Benutzung des Produkts sind alle in der Anleitung aufgeführten Anweisungen genau einzuhalten. Verwendungszwecke und Handlungen, von denen in der Anleitung abgesehen oder vor denen gewarnt wird, sind unbedingt zu vermeiden.

Das Produkt ist lediglich für den privaten und nicht für den gewerblichen Gebrauch bestimmt. Bei missbräuchlicher und unsachgemäßer Behandlung, Gewaltanwendung und bei Eingriffen, die nicht von unserer autorisierten Service-Niederlassung vorgenommen wurden, erlischt die Garantie.

### Abwicklung im Garantiefall

Um für eine schnelle Bearbeitung Ihres Anliegens zu sorgen, folgen Sie bitte den folgenden Hinweisen:

- Bitte halten Sie für alle Anfragen den Kassenbon und die Artikelnummer (IAN) 485856\_2501 als Nachweis für den Kauf bereit.
- Die Artikelnummer entnehmen Sie bitte dem Typenschild am Produkt, einer Gravur am Produkt, dem Titelblatt Ihrer Anleitung oder dem Aufkleber auf der Rück- oder Unterseite des Produkts.
- Sollten Funktionsfehler oder sonstige Mängel auftreten, kontaktieren Sie zunächst die nachfolgend benannte Serviceabteilung telefonisch oder per E-Mail.
- Ein als defekt erfasstes Produkt können Sie dann unter Beifügung des Kaufbelegs (Kassenbon) und der Angabe, worin der Mangel besteht und wann er aufgetreten ist, für Sie portofrei an die Ihnen mitgeteilte Serviceadresse übersenden.

Auf [www.lidl-service.com](http://www.lidl-service.com) können Sie dieses und viele weitere Handbücher, Produktvideos und Installationssoftware herunterladen.



Mit diesem QR-Code gelangen Sie direkt auf die Lidl-Service-Seite ([www.lidl-service.com](http://www.lidl-service.com)) und können mittels der Eingabe der Artikelnummer (IAN) 485856\_2501 Ihre Anleitung öffnen.

## 11. Inverkehrbringer

TRADIX GmbH & Co. KG  
Schwanheimer Str. 132  
DE-64625 Bensheim/GERMANY

## 12. Serviceadresse

TRADIX SERVICE-CENTER  
c/o Sertronics GmbH  
Alfred-Nobel-Str. 1  
DE-63128 Dietzenbach/GERMANY

Hotline: 00800 / 30012001 (kostenfrei, Mobilfunk  
abweichend)

E-Mail: tradix-de@sertronics.de

E-Mail: tradix-at@sertronics.de

E-Mail: tradix-ch@sertronics.de

04/2025

Tradix Art.-Nr.: 485856-25-A

IAN 485856\_2501

## TRADIX GmbH & Co. KG

Schwanheimer Str. 132  
DE-64625 Bensheim  
GERMANY

### Serviceadresse:

TRADIX SERVICE-CENTER  
Hotline: 00800 30012001

Az információk aktualitása · Stanje informacij · Stav informací · Stand der Informationen:  
04/2025

Tradix Art.-Nr.: 485856-25-A

# JÓTÁLLÁSI TÁJÉKOZTATÓ



A termék megnevezése: Mosógép feletti polc / 485856-25-A	Gyártási szám: 485856_2501
A termék típusa:	
A gyártó cégneve, címe, e-mail címe: Tradix GmbH & Co. KG Schwanheimer Str. 132 D-64625 Bensheim/Germany	Szerviz neve, címe, telefonszáma: TRADIX SERVICE CENTER c/o Sertronics GmbH Alfred-Nobel-Str. 1 DE-63128 Dietzenbach/GERMANY
Az importáló/ forgalmazó neve és címe: Lidl Magyarország Kereskedelmi Bt., H-1037 Budapest, Rádl árok 6.	

1. A jótállási idő a Magyarország területén, Lidl Magyarország Kereskedelmi Bt. üzletében történt vásárlás napjától számított 1 év, amely jogvesztő. A jótállási idő a fogyasztó részére történő átadással, vagy ha az üzembe helyezést a forgalmazó, vagy annak megbízottja végzi, az üzembe helyezés napjával kezdődik.
2. A jótállási igény a jótállási jeggyel és/vagy a vásárlást igazoló blokkal érvényesíthető. A jótállási jegy szabálytalan kiállítása, vagy átadásának elmaradása nem érinti a jótállási kötelezettség-vállalás érvényességét. Kérjük, hogy a vásárlás tényének és időpontjának bizonyítására őrizze meg a pénztári fizetésnél kapott jótállási jegyet és a vásárlást igazoló blokkot.
3. A vásárlástól számított három munkanapon belül érvényesített csereigény esetén a forgalmazó köteles a terméket kicserélni, feltéve ha a hiba a rendeltetésszerű használatot akadályozza. A jótállási jogokat a termék tulajdonosaként a fogyasztó érvényesítheti az áruházakban, valamint a jótállási tájékoztatóban feltüntetett szervizekben. (A magyar Polgári Törvénykönyv alapján fogyasztónak minősül a szakmája, önálló foglalkozása vagy üzleti tevékenysége körén kívül eljáró természetes személy.)  
A jótállás ideje alatt a fogyasztó hibás teljesítés esetén kérheti a termék kijavítását, kicserélését, vagy ha a termék nem javítható vagy cserélhető, vagy az a forgalmazónak aránytalan többletköltséggel járna, illetve a fogyasztó kijavításához, kicseréléshez fűződő érdeke alapos ok miatt megszűnt, árszállítást kérhet, vagy elállhat a szerződéstől és visszakérheti a vételárat. A kijavítás során a termékbe csak új alkatrészek kerülhetnek beépítésre.
4. A fogyasztó a hiba felfedezése után a lehető legrövidebb időn belül köteles a hibát bejelenteni és a terméket a jótállási jogok érvényesítése céljából átadni. A hiba felfedezésétől számított két hónapon belül bejelentett jótállási igényt időben közöltnek kell tekinteni. A közlés elmaradásából eredő kárért a fogyasztó felelős. A jótállási igény érvényesíthetőségének határideje a termék, vagy fődarabjának kicserélése esetén a csere napján újraindul.
5. A rögzített bekötésű, illetve a 10 kg-nál súlyosabb, vagy tömegközlekedési eszközön nem szállítható terméket az üzemeltetés helyén kell megjavítani. Abban az esetben, ha a javítás a helyszínen nem végezhető el, a termék ki- és visszaszereléséről, vala-

mint szállításáról a forgalmazónak kell gondoskodnia.

6. A jótállás nem áll fenn, ha a hiba a nem rendeltetésszerű használatból, átalakításból, helytelen tárolásból, vagy a használati utasítástól eltérő kezelésből, vagy bármely a vásárlást követő behatásból fakad, vagy elemi kár okozta, és azt a forgalmazó, vagy a szerviz bizonyítja. A jótállás nem vonatkozik a mozgó kopó alkatrészek (világítótestek, gumibroncsok stb.) rendeltetésszerű elhasználódására. A szerviz és a forgalmazó a kijavítás során nem felel a termékben a fogyasztó vagy harmadik személyek által tárolt adatokért vagy beállításokért.
7. Fogyasztói jogvita esetén a fogyasztó a megyei (fővárosi) kereskedelmi és iparkamárák mellett működő békéltető testület eljárását is kezdeményezheti.

A jótállás a fogyasztó törvényből eredő szavatossági jogait és azok érvényesíthetőségét nem érinti.

Kijavítást ellenőrző szelvény:

A jótállási igény bejelentésének időpontja:	A hiba oka:
Javításra átvétel időpontja:	A hiba javításának módja:
A fogyasztó részére történő visszaadás időpontja:	Szerviz neve, címe, telefonszáma:
A szerviz bélyegzője, kelt és aláírás:	
A jótállási igény bejelentésének időpontja:	
Kicserélés időpontja:	
A cserélő bolt bélyegzője, kelt és aláírás:	