

**TABLE TENNIS NET
TISCHTENNIS-NETZ
FILET DE PING-PONG**

GB IE NI MT TABLE TENNIS NET
Instructions for use

FR CH BE FILET DE PING-PONG
Notice d'utilisation

PL SIATKA NA STOLNISA STOŁOWEGO
Instrukcja użytkowania

SK SIET' NA STOLNÝ TENIS
Návod na používanie

DK BORDTENNISNET
Brugervejledning

HU ASZTALITENISZ HÁLÓ
Használati útmutató

DE AT CH BE TISCHTENNIS-NETZ
Gebrauchsanweisung

NL BE TAFELTENNISNET
Gebruiksaanwijzing

CZ SÍTKA NA STOLNÍ TENIS
Návod k použití

ES RED DE PING-PONG
Instrucciones de uso

IT RETE PER PING-PONG
Istruzioni d'uso

PT REDE DE TÊNIS DE MESA
Manual de utilização

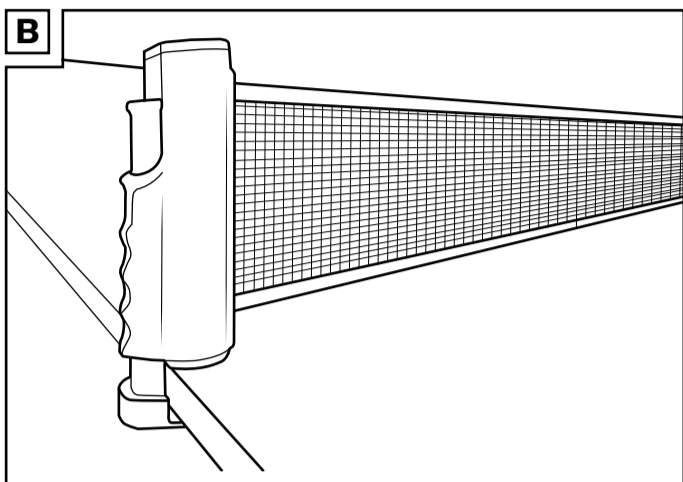
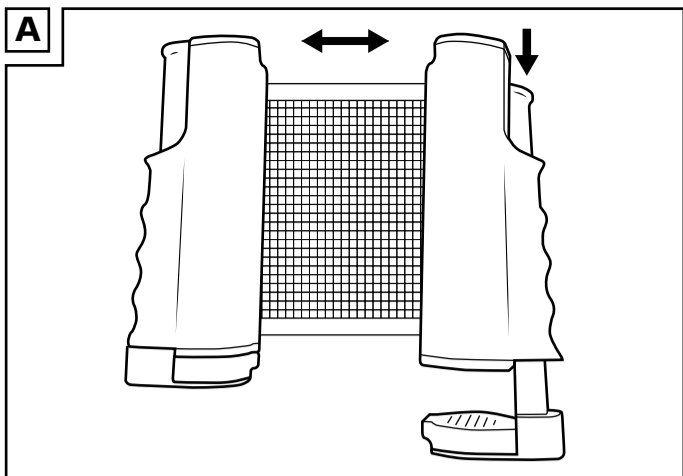

Congratulations!
You have chosen to purchase a high-quality product. Familiarise yourself with the product before using it for the first time.

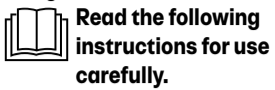

Read the following instructions for use carefully.
Use the product only as described and only for the given areas of application. Store these instructions for use carefully. When passing the product on to third parties, please also hand over all accompanying documents.

Package contents
1 x table tennis net
1 x instructions for use

Technical data
Dimensions of net (H x W): 13,8 x 160cm
Dimensions of net holder (W x H x D): 14,5 x 19,5 x 5,5cm

Date of manufacture (month/year): 01/2026

Intended use

This product was designed for private use for sport and leisure. Please find the current rules of the game in relevant literature on the sport.

Safety information

Read the instructions for use carefully and keep them for future reference!

Life-threatening hazard!
• Never leave children unattended with the packaging materials. There is a risk of suffocation.

Risk of injury!

- Check the product for damage or wear before each use. Only use the product if it is in perfect condition!
- Take care when expanding and retracting the product. Keep your hands clear of the clamping mechanism to avoid the risk of pinching injuries.
- No modifications may be made to the product!

Use

1. Push down the clamping mechanism on one side of the product (Fig. A).
2. Clamp the side to the table edge securely (Fig. B).
3. Pull out the other side of the product and attach it to the table edge.

Storage, cleaning

When not in use, always store the product clean and dry at room temperature. Wipe clean with a dry cloth only. **IMPORTANT!** Never clean the product with harsh cleaning agents.

Disposal

Dispose of the product and packaging materials in accordance with current local regulations.

Store the packaging materials (foil bags, for example) out of the reach of children. For further information about disposal of the product no longer needed, contact your local council. Dispose of the product and the packaging in an environmentally friendly manner.



The Recycling Code distinguishes different materials to be returned for recycling. The Code consists of the recycling symbol for the material that identifies the material.

Notes on the guarantee and service handling

The product was produced with great care and under continuous quality control. DELTA-SPORT HANDELSKONTOR GmbH gives private end customers a three-year guarantee on this product from the date of purchase (guarantee period) in accordance with the following provisions. The guarantee is only valid for material and manufacturing defects.

The guarantee does not cover parts that are subject to normal wear and tear and that are thus considered wear parts (e.g. batteries) and it does not cover fragile parts such as switches or parts that are made of glass. Claims under this guarantee are excluded if the product has been used incorrectly, improperly, or contrary to the intended purpose, or if the provisions in the instructions for use were not observed, unless the end customer proves that a material or manufacturing defect exists that was not caused by one of the aforementioned circumstances. Claims under the guarantee can only be made within the guarantee period by presenting the original sales receipt. Please therefore keep the original sales receipt. The guarantee period is not extended by any repairs carried out under the guarantee, under statutory guarantees, or as a gesture of goodwill. This also applies to replaced and repaired parts.

If you wish to make a claim please first contact the service hotline mentioned below or contact us by e-mail. If there is a guarantee case, then the product will be repaired or replaced free of charge to you or the purchase price will be refunded, depending on our choice. There are no further rights from the guarantee. Your legal rights, in particular guarantee claims against the respective seller, are not limited by this guarantee.
IAN: S20477_2510

GB Service Great Britain
Tel.: 0800 404 7657
E-Mail: deltasport@lidl.co.uk

IE Service Ireland
NL Tel.: 1800 101010
E-Mail: deltasport@lidl.ie

MT Service Malta
Tel.: 80062230
E-Mail: deltasport@lidl.com.mt

Herzlichen Glückwunsch! Mit Ihrem Kauf haben Sie sich für einen hochwertigen Artikel entschieden. Machen Sie sich vor dem ersten Verwenden mit dem Artikel vertraut.

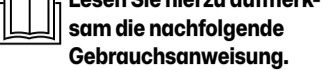

Lesen Sie hierzu aufmerksam die nachfolgende Gebrauchsanweisung.
Benutzen Sie den Artikel nur wie beschrieben und für die angegebenen Einsatzbereiche. Bewahren Sie diese Gebrauchsanweisung gut auf. Händigen Sie alle Unterlagen bei Weitergabe des Artikels an Dritte ebenfalls mit aus.

Lieferumfang
1 x Tischtennis-Netz
1 x Gebrauchsanweisung

Technische Daten
Maße Netz (H x B): 13,8 x 160 cm
Maße Netzhalter (B x H x T): 14,5 x 19,5 x 5,5 cm

Herstellungsdatum (Monat/Jahr): 01/2026

Bestimmungsgemäße Verwendung
Dieser Artikel ist als Sport- und Freizeitartikel für den privaten Gebrauch konzipiert.

Die aktuell gültigen Spielregeln entnehmen Sie bitte einschlägiger Fachliteratur.

Sicherheitshinweise
Lesen Sie diese Gebrauchsanweisung sorgfältig und bewahren Sie diese unbedingt auf!

Lebensgefahr!

- Lassen Sie Kinder nie unbeaufsichtigt mit dem Verpackungsmaterial. Es besteht Erstickungsgefahr.
- Der Artikel ist kein Spielzeug.

Verletzungsgefahr!

- Prüfen Sie den Artikel vor jedem Gebrauch auf Beschädigungen oder Abnutzungen. Der Artikel darf nur in einwandfreiem Zustand verwendet werden!
- Vorsicht beim Aus- und Zusammenziehen des Artikels. Halten Sie die Hände von den Spannmechanismen fern, um der Verletzungsgefahr durch Quetschungen vorzubeugen.
- Es dürfen keine Modifikationen am Artikel vorgenommen werden!

IAN 520477_2510

GB IE NI DE AT CH FR BE
NL PL CZ SK ES DK IT HU PT



PDF ONLINE
www.lidl-service.com



DELTA-SPORT HANDELSKONTOR GMBH
Wragekamp 6 • 22397 Hamburg
GERMANY

01/2026

Delta-Sport-Nr.: TS-17052

IAN 520477_2510

8

GB/IE/NI/MT GB/IE/NI/MT GB/IE/NI/MT GB/IE/NI/MT GB/IE/NI/MT GB/IE/NI/MT DE/AT/CH/BE DE/AT/CH/BE

Verwendung

1. Drücken Sie den Spannmechanismus des Artikels auf einer Seite herunter (Abb. A).
 2. Spannen Sie die Seite an der Tischkante fest (Abb. B).
- Hinweis:** Der Artikel lässt sich an Tischkanten mit 0,5-5 cm Stärke befestigen.
 3. Ziehen Sie die andere Seite des Artikels aus und befestigen Sie sie an der Tischkante.

Hinweis: Der Artikel lässt sich aufgrund seiner eigenen Spannung leicht entfernen und wieder in seine Ausgangsform schieben.

Lagerung, Reinigung

Lagern Sie den Artikel bei Nichtbenutzung immer trocken und sauber bei Raumtemperatur. Nur mit einem trockenen Reinigungstuch sauber wischen. **WICHTIG!** Nie mit scharfen Reinigungsmitteln reinigen.

Hinweise zur Entsorgung

Entsorgen Sie den Artikel und die Verpackungsmaterialien entsprechend den aktuellen örtlichen Vorschriften. Bewahren Sie Verpackungsmaterialien (wie z. B. Folienbeutel) für Kinder unerreichbar auf.

Weitere Informationen zur Entsorgung des ausgedienten Artikels erhalten Sie bei Ihrer Gemeinde- oder Stadtverwaltung. Entsorgen Sie den Artikel und die Verpackung umweltschonend.

Der Recycling-Code dient der Kennzeichnung verschiedener Materialien zur Rückführung in den Kreislauf (Recycling). Der Code besteht aus einem Recyclingymbol für den Verwertungskreislauf und einer Nummer, die das Material kennzeichnet.

Hinweise zur Garantie und Serviceabwicklung

Der Artikel wurde mit großer Sorgfalt und unter ständiger Kontrolle produziert. DELTA-SPORT HANDELSKONTOR GmbH räumt privaten Endkunden auf diesen Artikel drei Jahre Garantie ab Kaufdatum (Garantiefrist) nach Maßgabe der folgenden Bestimmungen ein. Die Garantie gilt nur für Material- und Verarbeitungsfehler.

Die Garantie erstreckt sich nicht auf Teile, die der normalen Abnutzung unterliegen und deshalb als Verschleißteile anzusehen sind (z. B. Batterien) sowie nicht auf zerbrechliche Teile wie Schalter oder Teile, die aus Glas gefertigt sind. Ansprüche aus dieser Garantie sind ausgeschlossen, wenn der Artikel unsachgemäß oder missbräuchlich oder nicht im Rahmen der vorgesehenen Bestimmung oder des vorgesehenen Nutzungsumfanges verwendet wurde oder Vorgaben in der Anleitung/Anweisung nicht beachtet wurden, es sei denn, der Endkunde weist nach, dass ein Material- oder Verarbeitungsfehler vorliegt, der nicht auf einem der vorgenannten Umstände beruht. Ansprüche aus der Garantie können nur innerhalb der Garantiefrist unter Vorlage des Originalkassenbelegs geltend gemacht werden. Bitte bewahren Sie deshalb den Originalkassenbeleg auf. Die Garantiefrist wird durch etwaige Reparaturen aufgrund der Garantie, gesetzlicher Gewährleistung oder Kulanz nicht verlängert.

Dies gilt auch für ersetzte und reparierte Teile. Bitte wenden Sie sich bei Beanstandungen zunächst an die untenstehende Service-Hotline oder setzen Sie sich per E-Mail mit uns in Verbindung. Liegt ein Garantiefall vor, wird der Artikel von uns – nach unserer Wahl – für Sie kostenlos repariert, ersetzt oder der Kaufpreis erstattet. Weitere Rechte aus der Garantie bestehen nicht. Ihre gesetzlichen Rechte, insbesondere Gewährleistungsansprüche gegenüber dem jeweiligen Verkäufer, werden durch diese Garantie nicht eingeschränkt.

IAN: S20477_2510

DE Kundenservice Deutschland
Tel.: 0800 5435 111
E-Mail: deltasport@lidl.de

AT Service Österreich
Tel.: 0800 447744
E-Mail: deltasport@lidl.at

CH Service Schweiz
Tel.: 0800 56 44 33
E-Mail: deltasport@lidl.ch

BE Service Belgien
Tel.: 0800 12089
E-Mail: deltasport@lidl.be

DE/AT/CH/BE DE/AT/CH/BE DE/AT/CH/BE DE/AT/CH/BE FR/BE FR/BE FR/BE FR/BE FR/BE FR/BE

Cette période court à compter de la demande d'intervention de l'acheteur ou de la mise à disposition pour réparation du bien en cause, si cette mise à disposition est postérieure à la demande d'intervention. Indépendamment de la garantie commerciale souscrite, le vendeur reste tenu des défauts de conformité du bien et des vices rédhibitoires dans les conditions prévues aux articles L217-4 à L217-13 du Code de la consommation et aux articles 1641 à 1648 et 2232 du Code Civil.

Article L217-5 du Code de la consommation

Le bien est conforme au contrat: 1° S'il est propre à l'usage habituellement attendu d'un bien semblable et, le cas échéant: • s'il correspond à la description donnée par le vendeur et posséder les qualités que celui-ci a présentées à l'acheteur sous forme d'échantillon ou de modèle; • s'il présente les qualités qu'un acheteur peut légitimement attendre eu égard aux déclarations publiques faites par le vendeur, par le producteur ou par son représentant, notamment dans la publicité ou l'étiquetage;

2° Ou s'il présente les caractéristiques définies d'un commun accord par les parties ou être propre à tout usage spécial recherché par l'acheteur, porté à la connaissance du vendeur et que ce dernier a accepté.

Article L217-12 du Code de la consommation

L'action résultant du défaut de conformité se prescrit par deux ans à compter de la délivrance du bien.

Article 1641 du Code civil

Le vendeur est tenu de la garantie à raison des défauts cachés de la chose vendue qui la rendent impropre à l'usage auquel on la destine, ou qui diminuent tellement cet usage que l'acheteur ne l'aurait pas acquise, ou n'en aurait donné qu'un moindre prix, s'il les avait connus.

Article 1648 ter alinéa du Code civil

L'action résultant des vices rédhibitoires doit être intentée par l'acquéreur dans un délai de deux ans à compter de la découverte du vice.

Les pièces détachées indispensables à l'utilisation du produit sont disponibles pendant la durée de la garantie du produit.
IAN: S20477_2510

FR Service France
Tel.: 0800 919 270
E-Mail: deltasport@lidl.fr

CH Service Suisse
Tel.: 0800 56 44 33
E-Mail: deltasport@lidl.ch

BE Service Belgique
Tel.: 0800 12089
E-Mail: deltasport@lidl.be

*nest valable que pour la France

Gefeliciteerd! Met uw aankoop hebt u voor een hoogwaardig artikel gekozen. Zorg ervoor dat u voor het eerste gebruik met het artikel vertrouwd raakt.

Lees hiervoor de volgende gebruiksaanwijzing zorgvuldig door en bewaar hem vervolgens goed!

Levensgevaar!
• Laat kinderen nooit zonder toezicht alleen met het verpakkingsmateriaal. Er bestaat verstikkingsgevaar.
• Dit artikel is geen speelgoed.

Kans op lichamelijk letsel!

- Controleer het artikel voor elk gebruik op beschadigingen of slijtage. Het artikel mag alleen in goede staat worden gebruikt!
- Wees voorzichtig bij het uit- en inschutven van het artikel. Houd de handen uit de buurt van de spanmechanismen om lichamelijk letsel door beknelling te voorkomen.
- Het artikel mag niet worden gemodificeerd!

Productiedatum (maand/jaar): 01/2026

Beoogd gebruik

Dit artikel is een sport- en vrijetijdsartikel en is ontworpen voor particulier gebruik.

Raadpleeg voor de momenteel geldende spelregels de desbetreffende spelregels.

Veiligheidstips
Lees deze gebruiksaanwijzing zorgvuldig door en bewaar hem vervolgens goed!

- **Levensgevaar!**
• Laat kinderen nooit zonder toezicht alleen met het verpakkingsmateriaal. Er bestaat verstikkingsgevaar.
- Dit artikel is geen speelgoed.

Kans op lichamelijk letsel!

- Controleer het artikel voor elk gebruik op beschadigingen of slijtage. Het artikel mag alleen in goede staat worden gebruikt!
- Wees voorzichtig bij het uit- en inschutven van het artikel. Houd de handen uit de buurt van de spanmechanismen om lichamelijk letsel door beknelling te voorkomen.
- Het artikel mag niet worden gemodificeerd!

Productiedatum (maand/jaar): 01/2026

Beoogd gebruik

Dit artikel is een sport- en vrijetijdsartikel en is ontworpen voor particulier gebruik.

2. Klem deze kant vast aan de tafeland (afb. B).

1. **Aanwijzing:** het artikel kan aan tafelvrienden met een dikte van 0,5 - 5 cm worden bevestigd.
2. Schuif het artikel uit door te trekken aan de andere kant van het artikel en bevestig deze aan de tafeland.
3. **Aanwijzing:** het artikel kan door de eigen spanning gemakkelijk worden losgemaakt en zodanig verstikkingsgevaar.

Opslag, reiniging

Bewaar het artikel wanneer u dit niet gebruikt altijd droog en schoon op kamertemperatuur. Veeg alleen schoon met een droge schoonmaakdoek. **BELANGRIJK!** Reinig nooit met agressieve reinigingsmiddelen.

Afvalverwerking

Voer het artikel en de verpakkingsmaterialen af in overeenstemming met de actuele lokale voorschriften. Berg verpakkingsmaterialen (zoals bv. foliezakjes) op buiten het bereik van kinderen.

Bijkomende informatie over de afvoer van het onbruikbaar geworden artikel krijgt u bij uw gemeente- of stadsbestuur. Voer het artikel en de verpakking milieuvriendelijk af.

De recyclingcode dient om verschillende materialen voor recyclingdoeleinden te kenmerken. De code bestaat uit een recyclingssymbool voor de recyclingcyclus en een nummer dat het materiaal kenmerkt.

Opmerkingen over garantie en serviceafhandeling

Het artikel werd met de grootste zorgvuldigheid en onder permanent toezicht geproduceerd. De firma DELTA-SPORT HANDELSKONTOR GmbH verleent particuliere eindklanten op dit artikel drie jaar garantie, te rekenen vanaf de datum van aankoop (garantietermijn) en dit op grond van de volgende bepalingen. De garantie geldt alleen voor materiaal- en verwerkingsfouten.

De garantie is niet van toepassing op onderdelen die aan een normale slijtage onderhevig zijn en daarom als slijtageonderdelen te beschouwen zijn (bv. batterijen) en evenmin op breekbare onderdelen zoals schakelaars of onderdelen die van glas gemaakt zijn. Uit de garantie voortvloeiende claims zijn uitgesloten als het artikel onakkundig, verkeerd of niet in het kader van de voorziene bepaling of in het kader van het voorziene gebruikdoeleinde gebruikt werd of indien richtlijnen in de gebruiksaanwijzing niet in acht genomen werden, tenzij de eindklant aantooft dat er sprake is van een materiaal- of verwerkingsfout die niet op één van de hoger vermeldte omstandigheden gebaseerd is. Uit de garantie voortvloeiende claims kunnen alleen tijdens de garantieterijde op vertoon van de originele kassabon ingediend worden. Geleive daarom de originele kassabon te bewaren. De garantieterijde wordt door eventuele reparaties op grond van de garantie, wettelijke waarborg of coulance niet verlengd.

Dit geldt ook voor vervangen en gerepareerde onderdelen. Gelieve u bij klachten in eerste instantie tot de hieronder vermelde servicehotline te richten of met ons per e-mail contact op te nemen. Is er sprake van een garantiegeval, dan wordt het artikel door ons - naar onze keuze - voor u gratis gerepareerd, wordt het vervangen of wordt de aankoopkoopsom terugbetaald. Verdere rechten op grond van de garantie bestaan niet. Uw wettelijke rechten, in het bijzonder rechten op garantie tenover de betreffende verkoper, worden door deze garantie niet beperkt.

IAN: S20477_2510

NL Service Nederland
Tel.: 0800 0249630
E-Mail: deltasport@lidl.nl

BE Service België
Tel.: 0800 12089
E-Mail: deltasport@lidl.be

Gratuleerme! Decydując się na ten produkt, otrzymując Państwo towar wysokiej jakości. Należy zapoznać się z produktem przed jego pierwszym użyciem. **Należy uważnie przeczytać następującą instrukcję użytkowania.** Produkt ten należy użytkować wyłącznie w opisanym sposobie oraz zgodnie ze wskazanym przeznaczeniem. Niniejszą instrukcją użytkowania należy przechowywać w bezpiecznym miejscu. Przekazując produkt innej osobie, należy upewnić się, że otrzyma ona także całą dokumentację dotyczącą produktu.

Zakres dostawy
1 x siatka do tenisa stołowego
1 x instrukcja użytkowania

Dane techniczne
Wymiary siatki (wys. x szer.): 13,8 x 160 cm
Wymiary uchwyty na siatkę (szer. x wys. x gł.): 14,5 x 19,5 x 5,5 cm

Data produkcji (miesiąc/rok): 01/2026

Użytkowanie zgodne z przeznaczeniem

Produkt został zaprojektowany jako artykuł sportowy i rekreacyjny do użytku prywatnego. Aktualne zasady gry można znaleźć w odpowiedniej literaturze specjalistycznej.

Wskazówki

Należy uważnie przeczytać niniejszą instrukcję użytkowania i zachować ją do późniejszego użycia!

Zagrożenie życia!
• Nigdy nie pozwalaj, aby dzieci miały dostęp do opakowania bez nadzoru. Niebezpieczeństwo uduszenia się.
• Produkt nie jest zabawką.

Niebezpieczeństwo odniesienia obrażeń!

- Przed każdym użyciem należy sprawdzić produkt pod kątem uszkodzeń lub zużycia. Produkt może być używany wyłącznie, jeśli jest w idealnym stanie!
- Przy rozwijaniu i zwijaniu produktu należy zachować ostrożność.

Éliminez le produit et les matériaux d'emballage conformément aux réglementations locales actuelles en vigueur. Conservez les matériaux d'emballage (comme les sachets en plastique) hors de portée des enfants. Vous obtiendrez plus d'informations relatives à l'élimination du produit usagé auprès de votre commune ou de votre municipalité. Éliminez le produit et l'emballage dans le respect de l'environnement.

Le code de recyclage est utilisé pour identifier les différents matériaux à retourner dans le cycle de recyclage. Ce code se compose du symbole de recyclage, représentant le cycle de recyclage ainsi que d'un numéro identifiant le matériau.

Indications concernant la garantie et le service après-vente

L'article a été produit avec grand soin et sous un contrôle constant. DELTA-SPORT HANDELSKONTOR GmbH accorde au client final privé une garantie de trois ans sur cet article à compter de la date

d'achat (période de garantie) conformément aux dispositions suivantes. La garantie ne vaut que pour les défauts de matériaux et de fabrication. La garantie ne couvre pas les pièces soumises à une usure normale, lesquelles doivent donc être considérées comme des pièces d'usure (comme p. ex., les piles, de même qu'elle ne couvre pas les pièces fragiles, telles que les interrupteurs ou les pièces fabriquées en verre. Les réclamations au titre de cette garantie sont exclues si l'article a été utilisé de manière abusive ou inappropriée, hors du cadre de son usage ou du champ d'application prévu ou si les instructions de la notice d'utilisation n'ont pas été respectées, à moins que le client final ne prouve que l'article présentait un défaut de matériau ou de fabrication n'étant pas dû à l'une des conditions mentionnées ci-dessus. Les réclamations au titre de la garantie ne peuvent être adressées pendant la période de garantie qu'en présentant le ticket de caisse original. Veuillez pour cela conserver le ticket de caisse original.

Le code de recyclage est utilisé pour identifier les différents matériaux à retourner dans le cycle de recyclage. Ce code se compose du symbole de recyclage, représentant le cycle de recyclage ainsi que d'un numéro identifiant le matériau.

Indications concernant la garantie et le service après-vente

L'article a été produit avec grand soin et sous un contrôle constant. DELTA-SPORT HANDELSKONTOR GmbH accorde au client final privé une garantie de trois ans sur cet article à compter de la date

Ceci s'applique également aux pièces remplacées et réparées. Si vous avez des plaintes à formuler, veuillez d'abord contacter le service d'assistance téléphonique ci-dessous ou nous contacter par courrier électronique. Si le cas est couvert par la garantie, nous nous engageons - à notre appréciation - à réparer ou à remplacer l'article gratuitement pour vous ou à vous rembourser le prix d'achat. Aucun autre droit ne découle de la garantie. Vos droits légaux, en particulier les droits de garantie contre le vendeur concerné, ne sont pas limités par cette garantie.

***Article L217-16 du Code de la consommation**

Lorsque l'acheteur demande au vendeur, pendant le cours de la garantie commerciale qui lui a été consentie lors de l'acquisition ou de la réparation d'un bien meuble, une remise en état couverte par la garantie, toute période d'immobilisation d'au moins sept jours vient s'ajouter à la durée de la garantie qui restait à courir.

Wskazówki dotyczące gwarancji i obsługi serwisowej

Artykuł został wyprodukowany z najwyższą starannością i pod stałą kontrolą. DELTA-SPORT HANDELSKONTOR GmbH przyznaje Klientowi końcowemu na niniejszy artykuł trzy lata gwarancji od daty zakupu (okres gwarancyjny) z zastrzeżeniem poniższych postanowień. Gwarancja dotyczy wyłącznie wad materiałowych i wad wykonania. Gwarancja nie obejmuje części, które podlegają normalnemu zużyciu i z tego względu należy je traktować jako części zużywalne (np. baterie) i nie obejmuje części kruchych takich jak przelączniki ani części wykonanych z tytanu lub innych materiałów. Gwarancja nie obejmuje wad wykonania. Gwarancja nie obejmuje części, które podlegają normalnemu zużyciu i z tego względu należy je traktować jako części zużywalne (np. baterie) i nie obejmuje części kruchych takich jak przelączniki ani części wykonanych z tytanu lub innych materiałów. Gwarancja nie obejmuje wad wykonania. Gwarancja nie obejmuje części, które podlegają normalnemu zużyciu i z tego względu należy

wykonania, która nie wynika z podanych wyżej przyczyn. Roszczenia z tytułu gwarancji można zgłaszać wyłącznie w okresie gwarancyjnym za okazaniem oryginalnego dowodu zakupu. Prosimy zatem zachować oryginalny dowód zakupu! **Pozornie si přečtete následující návod k použití.** Používejte tento výrobek pouze tak, jak je popsáno, a pro uvedené účely. Ušchovejte si tento návod k použití pro budoucí použití. Pokud výrobek přádate třetí osobě, přečtěte jí i veškerou dokumentaci.

Obsah balení
1 x sítka na stolní tenis
1 x návod k použití

Technické údaje

Rozměry sítky (v x š): 13,8 x 160 cm
Rozměry držáku sítky (š x v x h): 14,5 x 19,5 x 5,5 cm

Datum výroby (měsíc/rok): 01/2026

Použití dle určení

Tento výrobek je výrobkem pro sport a volný čas a je určen pro soukromé použití. Aktuální platná pravidla hry naleznete v příslušné odborné literatuře.

Serwis Polska
Tel.: 22 397 4996
E-Mail: deltasport@lidl.pl

 PL	 PL	 CZ	 CZ	 CZ	 CZ	 SK	 SK	 SK	 SK	 ES	 ES
-------------------------------	-------------------------------	-------------------------------	-------------------------------	-------------------------------	-------------------------------	-------------------------------	-------------------------------	-------------------------------	-------------------------------	-------------------------------	-------------------------------

2. Fije el lado en el borde de la mesa (Fig. B).
Nota: El artículo se puede fijar en bordes de mesa con un grosor comprendido entre 0,5-5 cm.
3. Tire del otro lado del artículo y fíjelo en el borde de la mesa.
Nota: El artículo puede retirarse fácilmente y recuperar su forma inicial debido a su propia tensión.

Almacenamiento, limpieza

Si no va a utilizarlo, almacene siempre el artículo seco y limpio y a temperatura ambiente. Limpíelo únicamente pasando un paño de limpieza seco.
¡IMPORTANTE! No lo limpie con productos de limpieza agresivos.

Indicaciones para la eliminación

Elimine el artículo y los materiales de embalaje conforme a la correspondiente normativa local vigente. Guarde el material de embalaje (como, p. ej., las bolsas de plástico) fuera del alcance de los niños. En su administración local o municipal podrá obtener más información sobre la eliminación del artículo usado.

 ES	 ES	 ES	 ES	 DK	 DK	 DK	 DK	 IT/CH/MT	 IT/CH/MT	 IT/CH/MT	 IT/CH/MT
-------------------------------	-------------------------------	-------------------------------	-------------------------------	-------------------------------	-------------------------------	-------------------------------	-------------------------------	-------------------------------------	-------------------------------------	-------------------------------------	-------------------------------------

Le richieste di garanzia possono essere avanzate solo entro il relativo termine, su presentazione dello scontrino originale di acquisto. Si prega quindi di conservare lo scontrino originale. Il termine di garanzia non sarà prolungato a seguito di eventuali riparazioni effettuate sulla base della garanzia, della garanzia obbligatoria prevista per legge oppure di accandiscendenza. Ciò vale anche per le parti sostituite oppure riparate. In caso di contestazione rivolgersi dapprima alla hotline di assistenza sotto indicata oppure mettersi in contatto con noi via e-mail. Laddove sussista un caso coperto dalla garanzia, l'articolo sarà – a nostra discrezione – da noi riparato gratuitamente, sostituito oppure sarà rimborsato il prezzo di acquisto. Non sussistono ulteriori diritti derivanti dalla garanzia. I vostri diritti giuridici, in particolare i diritti di garanzia obbligatoria prevista dalla legge nei confronti del relativo venditore, non sono limitati dalla presente garanzia.

IAN: 520477_2510
 Assistenza Italia
Tel.: 800781188
E-Mail: deltasport@lidl.it

Assistenza Svizzera
Tel.: 0800 56 44 33
E-Mail: deltasport@lidl.ch

Assistenza Malta
Tel.: 80062230
E-Mail: deltasport@lidl.com.mt

*si applica solo alla Svizzera/Malta

*si applica solo all'Italia

Szívbeli gratulálunk! Vásárlásával kiváló minőségű terméket vásárolt. Használatba vétele előtt ismerkedjen meg a termékkel. **Figyelmesen olvassa el az alábbi használati útmutatót.** A termékét kizárólag az itt ismertetett módon, a rendeltetésének megfelelően használja. Gondosan őrizze meg a használati útmutatót. A termék továbbadásakor adja át az összes kapcsolódó dokumentumot is. **Csomag tartalma** 1 x asztaltenisz háló 1 x használati útmutató **Műszaki adatok** Háló mérete (MA x SZÉ): 13,8 x 160 cm Hálótartó mérete (SZÉ x MA x MÉ): 14,5 x 19,5 x 5,5 cm Gyártási dátum (hónap/év): 01/2026

Rendeltetészerű használat

A termék sport- és szabadidős termék, magánélel használatra készült.

Srdečné blahoželanie! Svéj nákupom jste se rozhodli pro kvalitní výrobek. Před prvním použitím se prosím seznamte s tímto výrobkem.

Pozorně si přečtete následující návod k použití.

Používejte tento výrobek pouze tak, jak je popsáno, a pro uvedené účely. Ušchovejte si tento návod k použití pro budoucí použití. Pokud výrobek přádate třetí osobě, přečtěte jí i veškerou dokumentaci.

Obsah balení

1 x sítka na stolní tenis
1 x návod k použití

Rozměry sítky (v x š): 13,8 x 160 cm
Rozměry držáku sítky (š x v x h): 14,5 x 19,5 x 5,5 cm

Datum výroby (měsíc/rok): 01/2026

Použití dle určení
Tento výrobek je výrobkem pro sport a volný čas a je určen pro soukromé použití. Aktuální platná pravidla hry naleznete v příslušné odborné literatuře.

Serwis Polska
Tel.: 22 397 4996
E-Mail: deltasport@lidl.pl

 PL	 PL	 CZ	 CZ	 CZ	 CZ	 SK	 SK	 SK	 SK	 ES	 ES
-------------------------------	-------------------------------	-------------------------------	-------------------------------	-------------------------------	-------------------------------	-------------------------------	-------------------------------	-------------------------------	-------------------------------	-------------------------------	-------------------------------

Elimine el artículo y el embalaje de forma respetuosa con el medio ambiente.

El código de reciclaje se emplea para señalar los diferentes materiales para su retorno al ciclo de reciclaje. El código se compone de un símbolo de reciclaje para el ciclo de aprovechamiento y un número que señala el material.

Indicaciones relativas a la garantía y la gestión de servicios

El artículo ha sido fabricado con gran esmero y sometido a controles constantes. Para el mismo, DELTA-SPORT HANDELSKONTOR GmbH ofrece a los clientes finales particulares una garantía de tres años a contar desde la fecha de compra (periodo de garantía) con arreglo a las condiciones que se exponen a continuación. La garantía tiene validez únicamente para fallos del material y fabricación. La garantía no cubre las piezas sometidas a un desgaste normal y se consideran por ello piezas de desgaste (p. ej., pillos) así como tampoco a piezas frágiles como interruptores o piezas

Bezepečné pokyny Přečtete si pozorně návod k použití a uschovejte si jej!

⚠ Nebezpečí ohrožení života!

- Nenechávejte děti nikdy bez dozoru s balicím materiálem. Hrozí nebezpečí udušení.
- Tento výrobek není hračka.

⚠ Nebezpečí poranění!

- Před každým použitím zkontrolujte, zda není výrobek poškozený nebo opotřebený. Tento výrobek se smí používat pouze v bezvadném stavu!

- Pozor při roztažování a skládání výrobku. Udržujte ruce z dosahu upínacího mechanismu, především tak nebezpečí poranění skřípnutím.
- Na výrobku nejsou povoleny žádné úpravy!

Použití

- Zatlačte upínací mechanismus výrobku na jedné straně dš (obr. A).
- Tuto stranu upněte ke hraně dš (obr. B).

Upozornění: Výrobek lze připevnit na hrny stolu s tloušťkou 0,5–5 cm.

3. Roztáhnete druhou stranu výrobku a upevníte ji k hraně stolu.

Upozornění: Výrobek lze vlivem jeho vlastního napětí snadno odstranit a zase posunout do výchozí pozice.

Uskladnění, čištění

Pokud výrobek nepoužíváte, skladujte jej vždy suchý a čistý při pokojové teplotě. Učítejte pouze suchým hadříkem. **DŮLEŽITÉ!** K čištění nikdy nepoužívejte agresivní čisticí prostředky.

Pokyny k likvidaci

Výrobek a obalové materiály likvidujte podle aktuálních místních předpisů. Uchovávejte obalové materiály (jako např. fóliové sáčky) nedostupné pro děti.

O možnostech likvidace vysloužilého výrobku se informujte u Vaší obecní nebo městské správy. Výrobek a obaly likvidujte ekologicky.

Recyklační kód slouží ke značení různých materiálů pro proces opětovného zhodnocení (recyklace).

 PL	 PL	 CZ	 CZ	 CZ	 CZ	 SK	 SK	 SK	 SK	 ES	 ES
-------------------------------	-------------------------------	-------------------------------	-------------------------------	-------------------------------	-------------------------------	-------------------------------	-------------------------------	-------------------------------	-------------------------------	-------------------------------	-------------------------------

Si el caso está cubierto por la garantía, a nuestra elección, repararemos o cambiaremos gratuitamente el artículo o le restituiremos el precio de compra del mismo. De la garantía no se derivan otros derechos. Esta garantía no limitará sus derechos legales, especialmente los derechos de garantía frente al vendedor correspondiente.
IAN: 520477_2510

Servicio España
Tel.: 900 984 989
E-Mail: deltasport@lidl.es

Fremstillingsdato (måned/år): 01/2026

Bestemmelsesmæssig brug
Artiklen er et sports- og fritidsartikel, som er udviklet til privat brug. De aktuelle spilleregler finder du i den relevante faglitteratur.

Hjerteligt tillykke! Du har valgt at købe et kvalitetsprodukt. Lær produktet at kende, inden du bruger det første gang. **Det gør du ved at læse nedenstående brugervejledning omhyggeligt.** Brug kun produktet som beskrevet og til de angivne anvendelsesområder. Opbevar denne brugervejledning et sikkert sted. Udlever også alle dokumenter, hvis produktet videregives til en tredje part. **Leveringsomfang** 1 x bordtennisnet 1 x brugervejledning **Tekniske data** Mål net (h x b): 13,8 x 160 cm Mål netholder (b x h x d): 14,5 x 19,5 x 5,5 cm Fremstillingsdato (måned/år): 01/2026

Bestemmelsesmæssig brug
Artiklen er et sports- og fritidsartikel, som er udviklet til privat brug. De aktuelle spilleregler finder du i den relevante faglitteratur.

A jelenleg érvényes játékszabályokat nézzé meg a vonatkozó sajtóadatokban.

Biztonsági utasítások Figyelmesen olvassa el a használati útmutatót és feltételenül őrizze meg!

⚠ Életveszély!

- Soha ne hagyjon felügyelet nélkül gyermeket a csomagolóanyaggal. Légtucat külső elzáródása miatti fulladásveszély.
- A termék nem játékszer.

⚠ Balesetveszély!

- Minden használat előtt ellenőrizze a termék épységét, illetve elhasználódását. A terméket csak kifogástalan állapotban szabad használni!
- Vigyázzon a termék kihúzásakor és összecsuksúdosakor. Tartsa távol a kezét a feszítőszerkezettől a becsúspódás miatti balesetveszély megelőzése érdekében.
- A terméket nem szabad átalakítani, módosítani!

Használat

- Nyomja le a termék feszítőszerkezetét az egyik oldalon (A ábra).
- Rögzítse az oldalt az asztalra (B ábra).

Kód sestává ze symbolu recyklace, který má odrážet proces zhodnocení, a čísla, které označují materiál.

Pokyny k záruce a průběhu služby

Výrobek byl vyroben s velkou péčí a za stálé kontroly. DELTA-SPORT HANDELSKONTOR GmbH poskytuje koncovým privátním zákazníkům na tento výrobek tři roky záruky od data nákupu (záruční lhůta) podle následující ustanovení. Záruka se týká pouze vad materiálu a závad ve zpracování. Záruka se nevztahuje na díly, které podléhají běžnému opotřebení, a proto je třeba je považovat za opotřebitelné díly (např. baterie), ani na křehké díly, jako jsou vypínače nebo díly ze skla.

Nároky z této záruky jsou vyloučeny, pokud výrobek byl používán neodborně nebo nedovoleným způsobem nebo určení v rámci stanoveného účelu určení nebo předpokládaného rozsahu použití nebo nebyla dodržena zadání v návodu k obsluze, ledaže by koncový zákazník prokázal, že existuje vada materiálu nebo došlo k závadě ve zpracování, které nevyplývají z některé výše uvedených okolností. Nároky ze záruky lze uplatnit pouze v rámci záruční lhůty po předložení originálního pokladního dokladu. Proto si prosím uschovejte originál pokladního dokladu. Doba záruky se neprodlužuje případnými opravami na základě záruky, záruka na výrobek nebo kulance. Totéž platí také pro vyměněná a opravené díly. Při reklamaci se prosím obračete na níže uvedenou horkou linku servisu nebo se s námi spojte e-mailem.

Pokud se vyskytne případ reklamace, výrobek Vám – dle naší volby – bezplatně opravíme, vyměníme nebo Vám vrátíme kupní cenu. Další práva ze záruky nevznikají. Vaše zákonná práva, zejména nároky na zajištění záruky vůči konkrétnímu prodejci, nejsou touto zárukou omezena.
IAN: 520477_2510
 Servis Česko
Tel.: 800 143 873
E-Mail: deltasport@lidl.cz

Blahoželáme! Svojm nákupom ste sa rozhodli pre kvalitný výrobok. Pred prvým použitím sa s výrobkom dôkladne oboznámte. **Pozorne si prečítajte tento návod na použitvanie.** Výrobok používajte len uvedeným spôsobom a na uvedený účel. **Upozornenie:** Výrobok sa dá vďaka svojm vlastnému napnutiu ľahko odstrániť a opäť vrátiť do svojej východiskovej polohy. **Skladovanie, čistenie** Pri nepoužití skladujte výrobok vždy suchý a čistý pri izbovej teplote. Čistite iba suchou čistiacou handričkou. **DŮLEŽITÉ!** Výrobok nikdy nečistite ostrými čistiacimi prostriedkami. **Pokyny k likvidácii** Výrobok a obalové materiály zlikvidujte podľa aktuálných miestnych predpisov. Obalový materiál (ako napr. fóliové vrecká) uschovajte mimo dosahu detí. Ďalšie informácie o možnostiach likvidácie zastaraného výrobku dostanete na svojej obecnej alebo mestskej správe. Výrobok a obal zlikvidujte ekologicky.

Si el caso está cubierto por la garantía, a nuestra elección, repararemos o cambiaremos gratuitamente el artículo o le restituiremos el precio de compra del mismo. De la garantía no se derivan otros derechos. Esta garantía no limitará sus derechos legales, especialmente los derechos de garantía frente al vendedor correspondiente.
IAN: 520477_2510

Servicio España
Tel.: 900 984 989
E-Mail: deltasport@lidl.es

Fremstillingsdato (måned/år): 01/2026

Bestemmelsesmæssig brug
Artiklen er et sports- og fritidsartikel, som er udviklet til privat brug. De aktuelle spilleregler finder du i den relevante faglitteratur.

Hjerteligt tillykke! Du har valgt at købe et kvalitetsprodukt. Lær produktet at kende, inden du bruger det første gang. **Det gør du ved at læse nedenstående brugervejledning omhyggeligt.** Brug kun produktet som beskrevet og til de angivne anvendelsesområder. Opbevar denne brugervejledning et sikkert sted. Udlever også alle dokumenter, hvis produktet videregives til en tredje part. **Leveringsomfang** 1 x bordtennisnet 1 x brugervejledning **Tekniske data** Mål net (h x b): 13,8 x 160 cm Mål netholder (b x h x d): 14,5 x 19,5 x 5,5 cm Fremstillingsdato (måned/år): 01/2026

Bestemmelsesmæssig brug
Artiklen er et sports- og fritidsartikel, som er udviklet til privat brug. De aktuelle spilleregler finder du i den relevante faglitteratur.

Bemærk: Artiklen er nemt at fjerne og at skubbe tilbage i sin udgangsform på grund af dens egenspænding. **Opbevaring, rengøring** Opbevar altid artiklen tør og ren ved stuetemperatur, når den ikke er i brug. Tør den kun af med en tør rengøringsklud. VIGTIGT! Må aldrig rengøres med skrappere rengøringsmidler. **Henvisninger vedr. bortskaffelse** Bortskaf artiklen og emballagematerialerne i henhold til aktuelle, lokale forskrifter. Opbevar emballagematerialer (som f.eks. folieposer) utilgængeligt for børn. Yderligere informationer om bortskaffelse af den udjente artikel kan indhentes hos kommunen. Bortskaf artiklen og emballagen på en miljøvenlig måde. Genbrugskoden tjener til identifikation af forskellige materialer med hensyn til tilbageførsel til genanvendelseskredslobet (recycling). Koden består af et genbrugssymbol, som afspejler genanvendelseskredslobet, og et tal, der identificerer materialet.

Pokud se vyskytne případ reklamace, výrobek Vám – dle naší volby – bezplatně opravíme, vyměníme nebo Vám vrátíme kupní cenu. Další práva ze záruky nevznikají. Vaše zákonná práva, zejména nároky na zajištění záruky vůči konkrétnímu prodejci, nejsou touto zárukou omezena.
IAN: 520477_2510
 Servis Česko
Tel.: 800 143 873
E-Mail: deltasport@lidl.cz

Blahoželáme! Svojm nákupom ste sa rozhodli pre kvalitný výrobok. Pred prvým použitím sa s výrobkom dôkladne oboznámte. **Pozorne si prečítajte tento návod na použitvanie.** Výrobok používajte len uvedeným spôsobom a na uvedený účel. **Upozornenie:** Výrobok sa dá vďaka svojm vlastnému napnutiu ľahko odstrániť a opäť vrátiť do svojej východiskovej polohy. **Skladovanie, čistenie** Pri nepoužití skladujte výrobok vždy suchý a čistý pri izbovej teplote. Čistite iba suchou čistiacou handričkou. **DŮLEŽITÉ!** Výrobok nikdy nečistite ostrými čistiacimi prostriedkami. **Pokyny k likvidácii** Výrobok a obalové materiály zlikvidujte podľa aktuálných miestnych predpisov. Obalový materiál (ako napr. fóliové vrecká) uschovajte mimo dosahu detí. Ďalšie informácie o možnostiach likvidácie zastaraného výrobku dostanete na svojej obecnej alebo mestskej správe. Výrobok a obal zlikvidujte ekologicky.

Si el caso está cubierto por la garantía, a nuestra elección, repararemos o cambiaremos gratuitamente el artículo o le restituiremos el precio de compra del mismo. De la garantía no se derivan otros derechos. Esta garantía no limitará sus derechos legales, especialmente los derechos de garantía frente al vendedor correspondiente.
IAN: 520477_2510

Servicio España
Tel.: 900 984 989
E-Mail: deltasport@lidl.es

Uřčené použití
Tento výrobek je navrhnutý ako výrobok pre šport a voľný čas na súkromné použitie. Aktuálne platné pravidlá hry nájdete v príslušnej odbornej literatúre.

 PL	 PL	 CZ	 CZ	 CZ	 CZ	 SK	 SK	 SK	 SK	 ES	 ES
-------------------------------	-------------------------------	-------------------------------	-------------------------------	-------------------------------	-------------------------------	-------------------------------	-------------------------------	-------------------------------	-------------------------------	-------------------------------	-------------------------------

Blahoželáme! Svojm nákupom ste sa rozhodli pre kvalitný výrobok. Pred prvým použitím sa s výrobkom dôkladne oboznámte. **Pozorne si prečítajte tento návod na použitvanie.** Výrobok používajte len uvedeným spôsobom a na uvedený účel. **Upozornenie:** Výrobok sa dá vďaka svojm vlastnému napnutiu ľahko odstrániť a opäť vrátiť do svojej východiskovej polohy. **Skladovanie, čistenie** Pri nepoužití skladujte výrobok vždy suchý a čistý pri izbovej teplote. Čistite iba suchou čistiacou handričkou. **DŮLEŽITÉ!** Výrobok nikdy nečistite ostrými čistiacimi prostriedkami. **Pokyny k likvidácii** Výrobok a obalové materiály zlikvidujte podľa aktuálných miestnych predpisov. Obalový materiál (ako napr. fóliové vrecká) uschovajte mimo dosahu detí. Ďalšie informácie o možnostiach likvidácie zastaraného výrobku dostanete na svojej obecnej alebo mestskej správe. Výrobok a obal zlikvidujte ekologicky.

Si el caso está cubierto por la garantía, a nuestra elección, repararemos o cambiaremos gratuitamente el artículo o le restituiremos el precio de compra del mismo. De la garantía no se derivan otros derechos. Esta garantía no limitará sus derechos legales, especialmente los derechos de garantía frente al vendedor correspondiente.
IAN: 520477_2510

Servicio España
Tel.: 900 984 989
E-Mail: deltasport@lidl.es

Uřčené použití
Tento výrobek je navrhnutý ako výrobok pre šport a voľný čas na súkromné použitie. Aktuálne platné pravidlá hry nájdete v príslušnej odbornej literatúre.

Bemærk: Artiklen er nemt at fjerne og at skubbe tilbage i sin udgangsform på grund af dens egenspænding. **Opbevaring, rengøring** Opbevar altid artiklen tør og ren ved stuetemperatur, når den ikke er i brug. Tør den kun af med en tør rengøringsklud. VIGTIGT! Må aldrig rengøres med skrappere rengøringsmidler. **Henvisninger vedr. bortskaffelse** Bortskaf artiklen og emballagematerialerne i henhold til aktuelle, lokale forskrifter. Opbevar emballagematerialer (som f.eks. folieposer) utilgængeligt for børn. Yderligere informationer om bortskaffelse af den udjente artikel kan indhentes hos kommunen. Bortskaf artiklen og emballagen på en miljøvenlig måde. Genbrugskoden tjener til identifikation af forskellige materialer med hensyn til tilbageførsel til genanvendelseskredslobet (recycling). Koden består af et genbrugssymbol, som afspejler genanvendelseskredslobet, og et tal, der identificerer materialet.

 PL	 PL	 CZ	 CZ	 CZ	 CZ	 SK	 SK	 SK	 SK	 ES	 ES
-------------------------------	-------------------------------	-------------------------------	-------------------------------	-------------------------------	-------------------------------	-------------------------------	-------------------------------	-------------------------------	-------------------------------	-------------------------------	-------------------------------

Bepečnostné pokyny Tento návod na používanie si starostlivo přečtajte a uschovejte ho!

⚠ Nebezpečnostvo ohrozenia života!

- Nikdy nenechávajte deti bez dozoru s obalovým materiálom. Hrozí nebezpečnostvo udušenia.
- Výrobok nie je hračka.

⚠ Nebezpečnostvo poranenia!

- Pred každým použitím skontrolujte, či výrobok nie je poškodený alebo opotrebovaný. Tento výrobok sa smie používať len v bezchybnom stave!
- Pozor pri rozkladaní a skládaní výrobku. Udržívajte ruky v dostatočnej vzdialenosti od upínacieho mechanizmu, aby ste zabránili nebezpečnostvo poranenia poškodením.
- Na výrobku sa nesmú vykonávať žiadne zmeny!

Použitie

- Zatlačte upínací mechanismus výrobku na jednej strane nadol (obr. A).

 PL	 PL	 CZ	 CZ	 CZ	 CZ	 SK	 SK	 SK	 SK	 ES	 ES
-------------------------------	-------------------------------	-------------------------------	-------------------------------	-------------------------------	-------------------------------	-------------------------------	-------------------------------	-------------------------------	-------------------------------	-------------------------------	-------------------------------

2. Tuto stranu pevne priprite na hrany stola (obr. B).
Upozornenie: Výrobok sa dá pripnevať na hranu stola s hrúbkou 0,5 – 5 cm.
3. Pochiňte druhú stranu výrobku a pripneviť ju na hranu stola.
Upozornenie: Výrobok sa dá vďaka svojm vlastnému napnutiu ľahko odstrániť a opäť vrátiť do svojej východiskovej polohy.

Skladovanie, čistenie Pri nepoužití skladujte výrobok vždy suchý a čistý pri izbovej teplote. Čistite iba suchou čistiacou handričkou. **DŮLEŽITÉ!** Výrobok nikdy nečistite ostrými čistiacimi prostriedkami. **Pokyny k likvidácii** Výrobok a obalové materiály zlikvidujte podľa aktuálných miestnych predpisov. Obalový materiál (ako napr. fóliové vrecká) uschovajte mimo dosahu detí. Ďalšie informácie o možnostiach likvidácie zastaraného výrobku dostanete na svojej obecnej alebo mestskej správe. Výrobok a obal zlikvidujte ekologicky.

Pokyny k likvidácii

Výrobok a obalové materiály zlikvidujte podľa aktuálných miestnych predpisov. Obalový materiál (ako napr. fóliové vrecká) uschovajte mimo dosahu detí. Ďalšie informácie o možnostiach likvidácie zastaraného výrobku dostanete na svojej obecnej alebo mestskej správe. Výrobok a obal zlikvidujte ekologicky.

 PL	 PL	 CZ	 CZ	 CZ	 CZ	 SK	 SK	 SK	 SK	 ES	 ES
-------------------------------	-------------------------------	-------------------------------	-------------------------------	-------------------------------	-------------------------------	-------------------------------	-------------------------------	-------------------------------	-------------------------------	-------------------------------	-------------------------------

Recyklačný kód slúži na označenie rôznych materiálov za účelom vrátenia do kolobehu opätovného pozovania (recyklácia). Kód pozostáva z recyklačného symbolu pre zobrazenie kolobehu opätovného používania a čísla, ktoré označujú materiál