



PDF ONLINE  
parkside-diy.com

## KLAPPTRITT AUS STAHL

DE AT CH

### KLAPPTRITT AUS STAHL

Gebrauchsanweisung

FR CH

### MARCHEPIED PLIANT EN ACIER

Notice d'utilisation

IT CH

### GRADINO PIEGHEVOLE IN ACCIAIO

Istruzioni d'uso

IAN 458938\_2401

DE AT CH  
FR IT

**A**

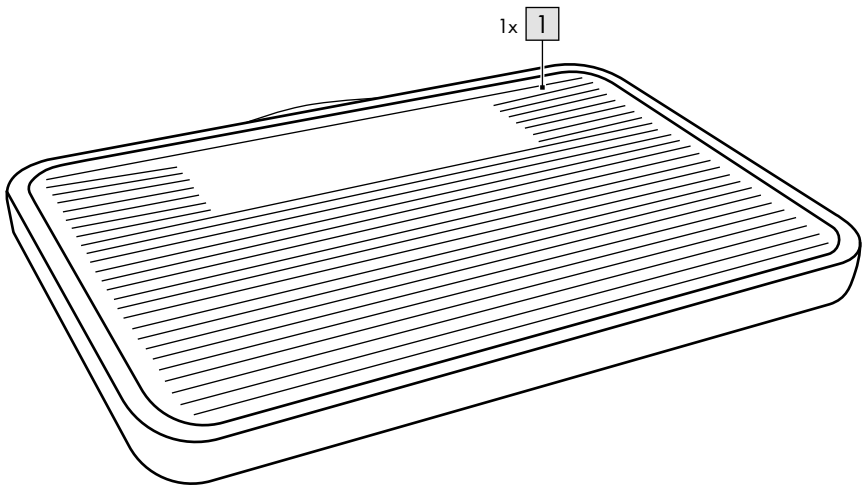

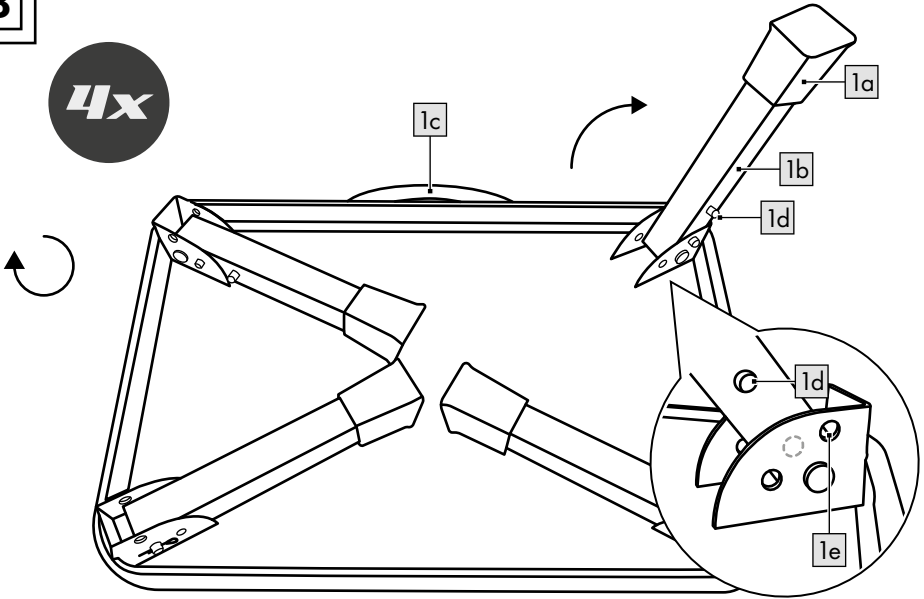
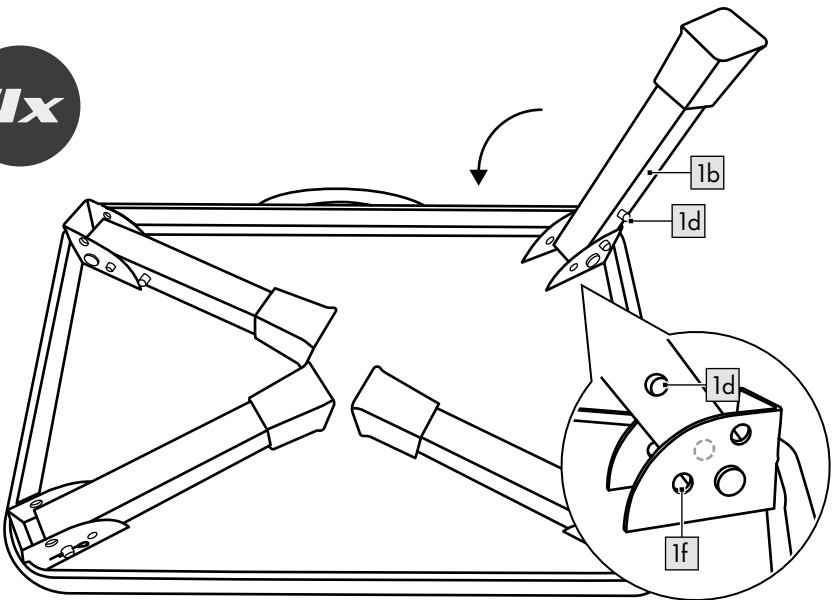
**B****4x****C****4x**

D

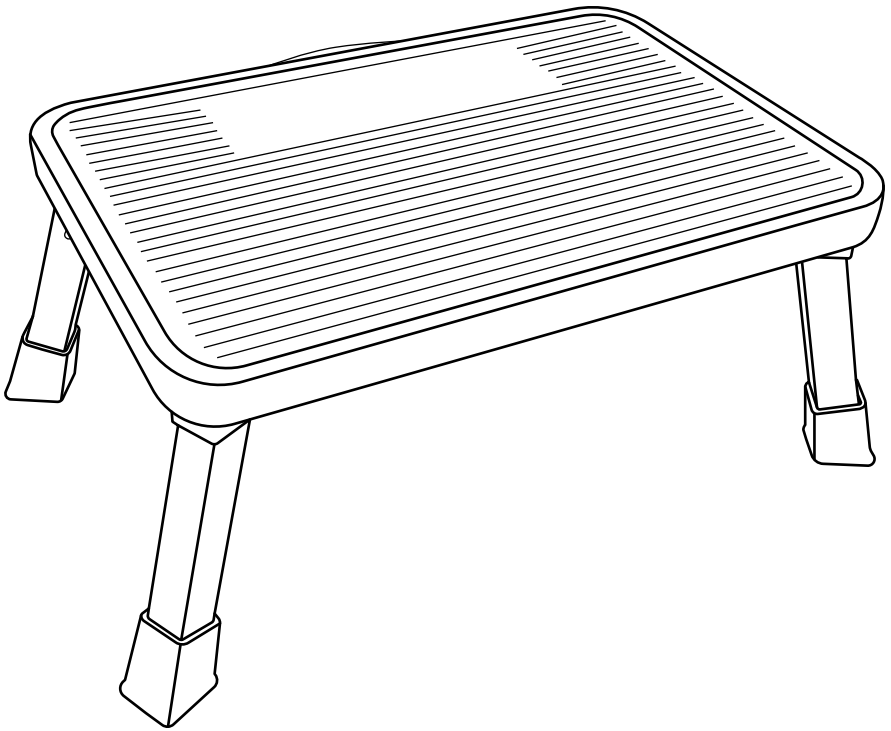



DE AT CH

Lieferumfang/	
Teileübersicht .....	7
Technische Daten .....	7
Bestimmungsgemäße	
Verwendung .....	7
Verwendete Symbole/	
Sicherheitshinweise zur	
Vermeidung von	
Unfallursachen.....	7
Lebensgefahr! .....	10
Verletzungsgefahr	
für Kinder! .....	10
Verwendung .....	10
Tritt aufklappen .....	10
Tritt zusammen-	
klappen .....	10
Liste der zu	
überprüfenden Teile .....	11
Reparatur und Wartung ...	12
Transport und Lagerung ...	12
Reinigung .....	13
Hinweise zur Entsorgung ...	13
Hinweise zur Garantie und	
Serviceabwicklung .....	14
Abwicklung im	
Garantiefall .....	15
Servicekontakt .....	16

FR CH

Contenu de la livraison/	
Liste des composants .....	17
Données techniques .....	17
Utilisation conforme .....	17
Symboles utilisés/	
Consignes de sécurité	
pour éviter les causes	
d'accidents .....	17
Danger de mort ! .....	20
Danger de blessure pour	
les enfants ! .....	20
Utilisation .....	20
Déplier l'escabeau .....	20
Replier l'escabeau .....	20
Liste des pièces à vérifier ...	21
Réparation et entretien .....	22
Transport et stockage .....	22
Nettoyage .....	23
Mise au rebut .....	23
Indications concernant la	
garantie et le service	
après-vente .....	24
Traitement de la garantie ...	25
Contact service .....	26

IT CH

Contenuto della confezione/ denominazione dei pezzi (imm. A) .....	27
Dati tecnici .....	27
Utilizzo conforme .....	27
Simboli utilizzati/ Indicazioni di sicurezza per evitare cause di incidente..	27
 Pericolo di morte! .....	30
 Pericolo che i bambini subiscano lesioni! .....	30
Utilizzo .....	30
Aprire lo sgabello pieghevole (imm. B).....	30
Chiudere lo sgabello pieghevole (imm. C).....	31
Elenco dei pezzi da ispezio- nare .....	31
Riparazione e manutenzione .....	32
Trasporto e stoccaggio .....	32
Pulizia .....	33
Smaltimento .....	33
Avvertenze sulla garanzia e sulla gestione dei servizi di assistenza.....	34
Evasione delle richieste di garanzia .....	35
Recapiti dell'assistenza .....	36

Herzlichen Glückwunsch!  
Mit Ihrem Kauf haben Sie  
sich für einen hochwertigen  
Artikel entschieden. Machen  
Sie sich vor der ersten Ver-  
wendung mit dem Artikel  
vertraut.



**Lesen Sie hierzu  
aufmerksam die  
nachfolgende Ge-  
brauchsanweisung.**

Benutzen Sie den Artikel nur  
wie beschrieben und für die  
angegebenen Einsatzbe-  
reiche. Bewahren Sie diese  
Gebrauchsanweisung gut auf.  
Händigen Sie alle Unterlagen  
bei Weitergabe des Artikels  
an Dritte ebenfalls mit aus.

**Lieferumfang/  
Teileübersicht (Abb. A)**

1 x Stahl-Tritt (1)  
1 x Gebrauchsanweisung

**Technische Daten**

Gewicht: ca. 2,05 kg  
höchstmögliche Nutzlast:  
150 kg



Herstellungsdatum  
(Monat/Jahr): 06/2024

**Bestimmungsgemäße  
Verwendung**

Dieser Artikel ist als Aufstei-  
gehilfe im Innenbereich für  
den privaten Gebrauch kon-  
struiert und bis max. 150 kg  
belastbar. Der Artikel kann als  
Standplatz bei kurzzeitigen  
Tätigkeiten genutzt werden.

**Verwendete  
Symbole/Sicherheits-  
hinweise zur  
Vermeidung von  
Unfallursachen**



Warnung, Sturz  
von dem Tritt



Anleitung beachten

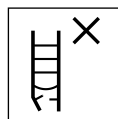

Tritt nach Lieferung  
überprüfen. Vor je-  
der Nutzung Sicht-  
prüfung des Trittes auf Be-  
schädigung und sichere  
Benutzung. Keinen beschä-  
digten Tritt benutzen.



höchstmögliche Nutzlast



Den Tritt nicht auf einem unebenen oder losen Untergrund benutzen.



Seitliches Herauslehnen vermeiden.



Den Tritt nicht auf verunreinigtem Untergrund aufstellen.



höchstmögliche Anzahl der Benutzer



Den Tritt nicht mit abgewendetem Gesicht auf- oder absteigen.



Arbeiten, die eine seitliche Belastung bei Tritten bewirken, z. B. seitliches Bohren durch feste Werkstoffe, vermeiden.



Bei Benutzung eines Trittes keine Ausrüstung tragen, die schwer oder unhandlich ist.

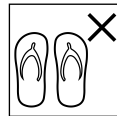

Den Tritt nicht mit ungeeigneten Schuhen besteigen.

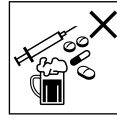

Den Tritt im Fall von körperlichen Einschränkungen nicht benutzen. Bestimmte gesundheitliche Gegebenheiten, Medikamenteneinnahme, Alkohol- oder Drogenmissbrauch können bei der Benutzung des Trittes zu einer Gefährdung der Sicherheit führen.



**Warnung, elektrische Gefährdung.**

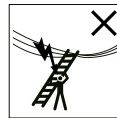

Alle durch elektrische Betriebsmittel im Arbeitsbereich imgegebenen Risiken feststellen, z. B.

Hochspannungs-Freileitungen oder andere freiliegende elektrische Betriebsmittel, und den Tritt nicht verwenden, wenn Risiken durch elektrischen Strom bestehen.





Nicht von dem Tritt auf eine andere Oberfläche seitlich wegsteigen.



Den Tritt vor Benutzung vollständig öffnen.



Den Tritt nur mit eingelegter Spreizsicherung verwenden.



Tritte dürfen nicht als Anlegeleitern verwendet werden, es sei denn, sie sind dafür ausgelegt.



Horizontale Oberflächen, die der Plattform eines Trittes ähneln, jedoch nicht dafür ausgelegt sind (z. B. Arbeitsablage aus Kunststoff), müssen deutlich auf der Oberfläche markiert sein (falls konstruktionsbedingt erforderlich).

- Nicht zu lange ohne regelmäßige Unterbrechungen auf dem Tritt bleiben (Müdigkeit ist ein Risiko).

- Sicherstellen, dass der Tritt für den jeweiligen Einsatz geeignet ist.
- Einen verunreinigten Tritt, z. B. durch nasse Farbe, Schmutz, Öl oder Schnee, nicht benutzen.
- Im Rahmen eines beruflichen Gebrauchs muss eine Risikobewertung unter Berücksichtigung der Rechtsvorschriften im Land der Benutzung durchgeführt werden.
- Wenn der Tritt in Stellung gebracht wird, ist auf das Risiko einer Kollision zu achten, z. B. mit Fußgängern, Fahrzeugen oder Türen. Türen (jedoch nicht Notausgänge) und Fenster im Arbeitsbereich verriegeln, falls möglich.
- Die Konstruktion des Trittes nicht verändern.
- Während des Stehens auf dem Tritt diesen nicht bewegen.
- Für unvermeidbare Arbeiten unter elektrischer Spannung nichtleitende Tritte benutzen.

## **Lebensgefahr!**

- Lassen Sie Kinder niemals unbeaufsichtigt mit dem Verpackungsmaterial. Es besteht Erstickungsgefahr.

## **Verletzungsgefahr für Kinder!**

- Kinder dürfen nicht mit dem Artikel spielen. Weisen Sie Kinder insbesondere darauf hin, dass der Artikel kein Spielzeug ist.
- Beachten Sie den natürlichen Spieltrieb und die Experimentierfreudigkeit von Kindern. Verhindern Sie Situationen und Verhaltensweisen, die nicht für den Artikel vorgesehen sind.
- Der Artikel ist kein Kletter- oder Spielgerät! Stellen Sie sicher, dass sich Personen, insbesondere Kinder, nicht an dem Artikel hochziehen.
- Der Artikel muss bei Nichtgebrauch unzugänglich für Kinder gelagert werden.
- Reinigung und Benutzer-Wartung dürfen nicht von Kindern durchgeführt werden.

## **Verwendung**

**Quetschgefahr.** Achten Sie beim Auf- und Zusammenklappen des Artikels auf Ihre Finger.

### **Tritt aufklappen (Abb. B)**

1. Legen Sie den Artikel (1) inkl. Tragegriff (1c) so auf den Boden, dass die Standbeine (1b) inkl. Füße (1a) nach oben zeigen.
2. Drücken Sie den Arretierknopf (1d) und klappen das Standbein (1b) nach außen bis dieses in der dafür vorgesehenen Aussparung (1e) einrastet.

**Wichtig:** Das Standbein muss mit einem hörbaren Klickgeräusch einrasten.

3. Wiederholen Sie den Vorgang mit den 3 übrigen Standbeinen.

### **Tritt zusammenklappen (Abb. C)**

- Drücken Sie die Arretierknöpfe (1d) und klappen Sie die Standbeine (1b) ein. Diese müssen in die vorgesehenen Aussparung (1f) einrasten.

**Wichtig:** Die Standbeine müssen mit einem hörbaren Klickgeräusch einrasten in die Aussparungen (1f) einrasten.

## Liste der zu überprüfenden Teile

Bei regelmäßigen Überprüfungen muss Folgendes berücksichtigt werden:

- überprüfen, dass Schenkel (aufrechtstehende Teile) nicht verbogen, gekrümmt, verdreht, verbeult, gerissen, korrodiert oder verrottet sind;
- überprüfen, dass Schenkel um die Fixierpunkte für andere Teile in gutem Zustand sind;
- überprüfen, dass Befestigungen (wie z. B. Nieten, Schrauben, Bolzen) nicht fehlen und nicht lose oder korrodiert sind;
- überprüfen, dass Stufen nicht fehlen und nicht lose, stark abgenutzt, korrodiert oder beschädigt sind;
- überprüfen, dass Gelenke zwischen Vorder- und Rückseite nicht beschädigt, lose oder korrodiert sind;
- überprüfen, dass die Verriegelung in horizontaler Stellung bleibt, hintere Schienen und Eckversteifungen nicht fehlen und nicht verbogen, lose, korrodiert oder beschädigt sind;
- überprüfen, dass Sprossenhaken nicht fehlen, nicht beschädigt, lose oder korrodiert sind und sich ordnungsgemäß auf den Sprossen einhaken lassen;
- überprüfen, dass Führungsbügel nicht fehlen, nicht beschädigt, lose oder korrodiert sind und ordnungsgemäß in den Holm greifen;
- überprüfen, dass die Trittfüße/Fußkappen nicht fehlen und nicht lose, stark abgenutzt, korrodiert oder beschädigt sind;

- überprüfen, dass der gesamte Tritt frei von Verunreinigung ist (z. B. Schmutz, Farbe, Öl oder Fett);
- überprüfen, dass die Verriegelungsschnapper (wenn vorhanden) nicht beschädigt oder korrodiert sind und ordnungsgemäß funktionieren;
- überprüfen, dass keine Teile oder Befestigungen der Plattform (wenn vorhanden) fehlen und dass die Plattform nicht beschädigt oder korrodiert ist.

Ergibt eine der oben stehenden Überprüfungen kein zufriedenstellendes Ergebnis, sollte der Tritt NICHT benutzt werden.

## Reparatur und Wartung

- Halten Sie den Artikel sauber und frei von fremden Materialien, da diese Materialien die Gelenke und die Funktion zerstören können.
- Ölen Sie regelmäßig den Gelenkmechanismus.

- Reparaturen und Wartungsarbeiten an dem Artikel müssen von einer sachkundigen Person und den Anleitungen des Herstellers entsprechend durchgeführt werden. ANMERKUNG: Eine fachkundige Person ist jemand, der über Kenntnisse verfügt, um Reparaturen oder Wartungsarbeiten durchzuführen, z. B. durch Teilnahme an einer Schulung des Herstellers.
- Bei Reparatur und Austausch von Teilen, wie z. B. Füßen, ist falls erforderlich der Hersteller oder Händler zu kontaktieren.

## Transport und Lagerung

- Unsachgemäßer Umgang mit dem Artikel bei Transport und Lagerung kann zu Beschädigungen führen.
- Klappen Sie den Artikel nach der Verwendung sowie zur Lagerung und zum Transport zusammen.

- Sichern und befestigen Sie den Artikel während des Transports (z. B. auf Dachträgern oder im Auto), um Beschädigungen zu vermeiden.
- Tritte sollten in Übereinstimmung mit den Anleitungen des Herstellers gelagert werden.
- Lagern Sie den Artikel bei Nichtbenutzung immer trocken und sauber bei Raumtemperatur.
- Lagern Sie nichts auf dem Artikel.
- Lagern Sie den Artikel fern von Bereichen, in denen sein Zustand sich schnell verschlechtern könnte (z. B. Feuchtigkeit, hohe Temperaturen, der Witterung ausgesetzt).
- Lagern Sie den Artikel so, dass er keine Stolpergefahr und kein Hindernis darstellen kann.

- Tritte, die aus Thermoplast, duromerem Kunststoff und verstärktem Kunststoff bestehen oder diese Stoffe enthalten, sollten außerhalb von direkter Sonneneinstrahlung gelagert werden.

## Reinigung

Nur mit einem feuchten Reinigungstuch reinigen und anschließend trockenwischen. **WICHTIG!** Nie mit scharfen Reinigungsmitteln reinigen.

## Hinweise zur Entsorgung



Entsorgen Sie den Artikel und die Verpackungsmaterialien entsprechend den aktuellen örtlichen Vorschriften. Bewahren Sie Verpackungsmaterialien (wie z. B. Folienbeutel) für Kinder unerreichbar auf. Weitere Informationen zur Entsorgung des ausgedienten Artikels erhalten Sie bei Ihrer Gemeinde- oder Stadtverwaltung. Entsorgen Sie den Artikel und die Verpackung umweltschonend.



Der Recycling-Code dient der Kennzeichnung verschiedener Materialien zur Rückführung in den Wiederverwertungskreislauf (Recycling). Der Code besteht aus einem Recyclingsymbol für den Verwertungskreislauf und einer Nummer, die das Material kennzeichnet.

## **Hinweise zur Garantie und Serviceabwicklung**

Der Artikel wurde mit großer Sorgfalt und unter ständiger Kontrolle produziert. DELTA-SPORT HANDELSKONTOR GmbH räumt privaten Endkunden auf diesen Artikel drei Jahre Garantie ab Kaufdatum (Garantiefrist) nach Maßgabe der folgenden Bestimmungen ein. Die Garantie gilt nur für Material- und Verarbeitungsfehler. Die Garantie erstreckt sich nicht auf Teile, die der normalen Abnutzung unterliegen und deshalb als Verschleißteile anzusehen sind (z. B. Batterien) sowie nicht auf zerbrechliche Teile wie

Schalter oder Teile, die aus Glas gefertigt sind. Ansprüche aus dieser Garantie sind ausgeschlossen, wenn der Artikel unsachgemäß oder missbräuchlich oder nicht im Rahmen der vorgesehenen Bestimmung oder des vorgesehenen Nutzungsumfangs verwendet wurde oder Vorgaben in der Anleitung/Anweisung nicht beachtet wurden, es sei denn, der Endkunde weist nach, dass ein Material- oder Verarbeitungsfehler vorliegt, der nicht auf einem der vorgenannten Umstände beruht. Ansprüche aus der Garantie können nur innerhalb der Garantiefrist unter Vorlage des Originalkassenbelegs geltend gemacht werden. Bitte bewahren Sie deshalb den Originalkassenbeleg auf. Die Garantiefrist wird durch etwaige Reparaturen aufgrund der Garantie, gesetzlicher Gewährleistung oder Kulanz nicht verlängert. Dies gilt auch für ersetzte und reparierte Teile.

Bitte wenden Sie sich bei Beanstandungen zunächst an die untenstehende Service-Hotline oder setzen Sie sich per E-Mail mit uns in Verbindung. Liegt ein Garantiefall vor, wird der Artikel von uns – nach unserer Wahl – für Sie kostenlos repariert, ersetzt oder der Kaufpreis erstattet. Weitere Rechte aus der Garantie bestehen nicht. Ihre gesetzlichen Rechte, insbesondere Gewährleistungsansprüche gegenüber dem jeweiligen Verkäufer, werden durch diese Garantie nicht eingeschränkt.

## **Abwicklung im Garantiefall**

Um eine schnelle Bearbeitung Ihres Anliegens zu gewährleisten, folgen Sie bitte den folgenden Hinweisen:

- Bitte halten Sie für alle Anfragen den Kassenbon und die Artikelnummer (z. B. IAN 123456\_7890) als Nachweis für den Kauf bereit.
- Die Artikelnummer entnehmen Sie bitte dem Typenschild am Artikel, einer Gravur am Artikel, dem Titelblatt Ihrer Anleitung (unten links) oder dem Aufkleber auf der Rück- oder Unterseite des Artikels.
- Sollten Funktionsfehler oder sonstige Mängel auftreten, kontaktieren Sie zunächst die nachfolgend benannte Serviceabteilung telefonisch oder nutzen Sie unser Kontaktformular, das Sie auf [parksidediy.com](http://parksidediy.com) in der Kategorie Service finden.
- Einen als defekt erfassten Artikel können Sie dann unter Beifügung des Kaufbelegs (Kassenbon) und der Angabe, worin der Mangel besteht und wann er aufgetreten ist, für Sie portofrei an die Ihnen mitgeteilte Serviceanschrift übersenden.



Auf parkside-diy.com können Sie diese und viele weitere Handbücher einsehen

und herunterladen. Mit diesem QR-Code gelangen Sie direkt auf parkside-diy.com. Wählen Sie Ihr Land aus, und suchen Sie über die Suchmaske nach den Anleitungen. Mittels Eingabe der Artikelnummer (z. B. IAN 123456\_7890) gelangen Sie zur Anleitung für Ihren Artikel.

IAN: 458938\_2401

## Servicekontakt

- Ⓓ🇪 Kundenservice  
Deutschland  
Telefon: 08008855300  
Kontaktformular auf  
parkside-diy.com  
Sitz: Deutschland
- Ⓐ🇹 Österreich  
Telefon: 0800447750  
Kontaktformular auf  
parkside-diy.com  
Sitz: Deutschland
- Ⓒ🇭 Schweiz  
Telefon: 0800563601  
Kontaktformular auf  
parkside-diy.com  
Sitz: Deutschland



Félicitations !

Vous venez d'acquérir un article de grande qualité. Avant la première utilisation, familiarisez-vous avec l'article.



**Pour cela, veuillez lire attentivement la notice d'utilisation suivante.**

Utilisez l'article uniquement comme indiqué et pour les domaines d'utilisation mentionnés. Conservez bien cette notice d'utilisation. Si vous cédez l'article à un tiers, veillez à lui remettre l'ensemble de la documentation.

## **Contenu de la livraison /Liste des composants (fig. A)**

1 escabeau en acier (1)

1 notice d'utilisation

## **Données techniques**

Poids : env. 2,05 kg

Charge maximale admise :  
150 kg



Date de fabrication  
(mois/année) : 06/2024

## **Utilisation conforme**

Cet article est conçu comme une échelle à utiliser à l'intérieur pour un usage privé et pouvant supporter jusqu'à une charge maximale de 150 kg. L'article peut être utilisé comme support pour des activités de courte durée.

## **Symboles utilisés/ Consignes de sécurité pour éviter les causes d'accidents**



Avertissement,  
chute  
de l'escabeau



Lire les instructions

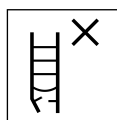

Vérifier l'état de  
l'escabeau avant la  
première utilisation

Avant chaque

utilisation, contrôler visuellement l'escabeau pour vérifier qu'il n'est pas endommagé et qu'il peut être utilisé en toute sécurité. Ne pas utiliser d'escabeau endommagé.



Charge maximale admise



Ne pas utiliser l'escabeau sur une surface non nivelée ou instable.



Éviter de se pencher sur le côté.

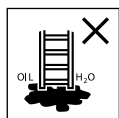

Ne pas installer l'escabeau sur un sol qui présente des impuretés.



Nombre maximal d'utilisateurs



Ne pas monter ou descendre de l'escabeau en regardant ailleurs.



Éviter les travaux générant un poids qui ferait pencher l'escabeau sur le côté, p. ex. si des matériaux solides sont percés de manière latérale

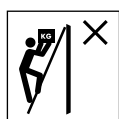

Lors de l'utilisation d'un escabeau, ne pas porter d'équipement lourd ou encombrant.

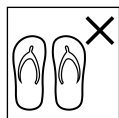

Ne pas monter sur l'escabeau avec des chaussures non adaptées.



Ne pas utiliser l'escabeau en cas d'incapacité physique. Certaines conditions de santé, la prise de médicaments ou l'abus d'alcool ou de drogues peuvent entraîner un risque pour la sécurité lors de l'utilisation de l'escabeau.



**Avertissement, danger électrique.**

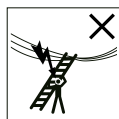

Identifier tous les risques liés aux équipements électriques dans la zone de travail,

p. ex. les lignes aériennes à haute tension ou d'autres équipements électriques exposés, et ne pas utiliser l'escabeau en cas de risques liés au courant électrique.



Ne pas descendre latéralement de l'escabeau sur une autre surface.



Ouvrir complètement l'escabeau avant de l'utiliser.

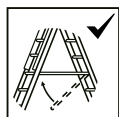

N'utiliser l'escabeau qu'avec la barre d'écartement correctement bloquée.



Les escabeaux ne doivent pas être utilisés comme des échelles simples, à moins qu'ils ne soient conçus à cet effet.



Les surfaces horizontales qui ressemblent à la plateforme d'un escabeau, mais qui ne sont pas conçues pour cela (p. ex., une tablette d'appoint en plastique), doivent être clairement différenciées sur leur surface (si la forme de la structure l'exige).

- Ne pas rester trop longtemps sur l'escabeau et faire régulièrement des pauses (ne pas sous-estimer le risque de fatigue).

- S'assurer que l'escabeau est adapté à son utilisation.
- Ne pas utiliser un escabeau souillé, p. ex. par de la peinture humide, de la saleté, de l'huile ou de la neige.
- Dans le cadre d'une utilisation professionnelle, une évaluation des risques doit être effectuée en tenant compte de la législation du pays d'utilisation.
- Lorsque l'escabeau est installé, faites attention au risque de collision, p. ex. avec des piétons, des véhicules ou des portes. Dans la mesure du possible, verrouiller les portes (sauf issues de secours) et les fenêtres présentes dans la zone de travail.
- Ne pas apporter de modifications à la structure de l'escabeau.
- Ne pas déplacer l'escabeau si quelqu'un se trouve dessus.
- Si des travaux sous tension électrique ne peuvent être évités, utiliser des escabeaux dont le matériau est isolant.

## **Danger de mort !**

- Ne laissez jamais des enfants manipuler le matériau d'emballage sans surveillance. Danger d'étouffement.

## **Danger de blessure pour les enfants !**

- Les enfants ne doivent pas jouer avec l'article. Communiquez bien aux enfants que cet article n'est pas un jouet.
- Gardez en mémoire que les enfants disposent d'une tendance naturelle au jeu et à l'expérimentation. Empêchez les situations et les comportements qui ne sont pas prévus pour l'article.
- L'article n'est pas un appareil d'escalade ni de jeu ! Veillez à ce que personne, en particulier les enfants, ne se hisse sur l'article.
- L'article doit être rangé hors de portée des enfants lorsqu'il n'est pas utilisé.
- Le nettoyage et l'entretien relevant de l'utilisateur ne doivent pas être réalisés par des enfants.

## **Utilisation**

**Risque** de pincement. Attention à vos doigts lorsque vous dépliez et repliez l'article.

### **Déplier l'escabeau (fig. B)**

1. Posez l'article (1) avec la poignée de transport (1c) sur le sol de telle manière que les pieds (1b), y compris leurs extrémités (1a), soient orientés vers le haut.
2. Appuyez sur le bouton d'arrêt (1d) et dépliez le pied (1b) vers l'extérieur jusqu'à ce qu'il s'emboîte dans l'encoche (1e) prévue à cet effet.

**Important :** Le pied doit s'emboîter en émettant un clic audible.

3. Répétez l'opération avec les 3 autres pieds.

### **Replier l'escabeau (fig. C)**

- Appuyez sur les boutons d'arrêt (1d) et repliez les pieds (1b). Ceux-ci doivent s'emboîter dans l'encoche (1f) prévue à cet effet.

**Important :** Les pieds doivent s'emboîter dans les encoches (1f) avec un clic audible.

## Liste des pièces à vérifier

Veillez procéder à des vérifications régulières en tenant compte des éléments suivants :

- Vérifier que les montants (barres portantes de la structure) ne sont pas déformés, courbés, tordus, cabossés, fissurés, corrodés ni moisis.
- Vérifier que les montants autour des points de fixation des autres pièces sont en bon état.
- Vérifier qu'il ne manque aucune fixation (telles que rivets, vis, boulons) et que ces dernières ne sont pas desserrées ni corrodées.
- Vérifier qu'il ne manque aucune marche et que celles-ci ne sont pas desserrées, fortement usées, corrodées ni endommagées.
- Vérifier que les charnières entre l'avant et l'arrière ne sont pas endommagées, desserrées ni corrodées.
- Vérifier que le verrouillage reste en position horizontale, qu'il ne manque aucune glissière arrière ou raidisseur d'angle, que ces derniers ne sont pas tordus, desserrés, corrodés ni endommagés.
- Vérifier qu'il ne manque aucun crochet aux échelons, que ceux-ci ne sont pas endommagés, desserrés ni corrodés et qu'ils s'accrochent correctement sur les échelons.
- Vérifier qu'il ne manque aucun support de guidage, que ceux-ci ne sont pas endommagés, desserrés ni corrodés et qu'ils s'engagent correctement dans le longeron.
- Vérifier qu'il ne manque aucun pied / capuchon antidérapant et qu'ils ne sont pas desserrés, fortement usés, corrodés ni endommagés.
- Vérifier que l'ensemble de l'escabeau est exempt d'impuretés (p. ex. saleté, peinture, huile ou graisse).

- Vérifier que les loquets de verrouillage (s'il y en a) ne sont pas endommagés ni corrodés et qu'ils fonctionnent correctement.
- Vérifier qu'il ne manque aucune pièce ou fixation de la plateforme (s'il y en a) et que la plateforme n'est pas endommagée ni corrodée.

Si lors de la vérification, l'un des critères énoncés ci-dessus n'est pas rempli de manière satisfaisante, l'escalabeau ne doit PAS être utilisé.

## Réparation et entretien

- Gardez l'article propre et exempt de matériaux étrangers, car ces matériaux peuvent détériorer les charnières et nuire au fonctionnement.
- Huilez régulièrement le mécanisme des charnières.
- Les réparations et l'entretien de l'article doivent être effectués par une personne compétente et conformément aux instructions du fabricant.

**REMARQUE :** On entend par « personne compétente » une personne qui dispose des connaissances nécessaires pour effectuer des réparations ou des travaux d'entretien, laquelle aurait, p. ex., participé à une formation donnée par le fabricant.

- En cas de réparation ou de remplacement de pièces, comme p. ex. les pieds, il peut être nécessaire de contacter le fabricant ou le revendeur.

## Transport et stockage

- Une manipulation inappropriée de l'article lors du transport et du stockage peut entraîner des dommages.
- Repliez l'article après utilisation ainsi que pour le stockage et le transport.
- Sécurisez et immobilisez l'article pendant le transport (p. ex. sur une galerie de toit ou dans une voiture) afin d'éviter tout dommage.

- Les escabeaux doivent être stockés conformément aux instructions du fabricant.
- Lorsque vous n'utilisez pas l'article, rangez-le toujours dans un endroit sec et propre à une température ambiante.
- Ne stockez rien sur l'article.
- Ne stockez pas l'article dans des endroits où son état pourrait se détériorer rapidement (p. ex. humidité, températures élevées, exposition aux intempéries).
- Stockez l'article de telle manière que personne ne puisse trébucher dessus et qu'il ne représente un obstacle pour personne.
- Les escabeaux en thermoplastique, en plastique thermodurcissable et en plastique renforcé, ou contenant l'un de ces matériaux, doivent être stockés à l'abri de la lumière directe du soleil.

## Nettoyage

Nettoyez l'article uniquement avec un chiffon de nettoyage humide, puis l'essuyez.

**IMPORTANT !** Ne jamais laver avec des produits de nettoyage agressifs.

## Mise au rebut



Éliminez le produit et les matériaux d'emballage conformément aux réglementations locales actuelles en vigueur. Conservez les matériaux d'emballage (comme les sachets en plastique) hors de portée des enfants. Vous obtiendrez plus d'informations relatives à l'élimination du produit usagé auprès de votre commune ou de votre municipalité. Éliminez le produit et l'emballage dans le respect de l'environnement.



Le code de recyclage est utilisé pour identifier les différents matériaux à retourner dans le cycle de recyclage. Ce code se compose du symbole de recyclage, représentant le cycle de recyclage ainsi que d'un numéro identifiant le matériau.

## **Indications concernant la garantie et le service après-vente**

L'article a été produit avec grand soin et sous un contrôle constant.

DELTA-SPORT HANDELS-KONTOR GmbH accorde au client final privé une garantie de trois ans sur cet article à compter de la date d'achat (période de garantie) conformément aux dispositions suivantes. La garantie ne vaut que pour les défauts de matériaux et de fabrication. La garantie ne couvre pas les pièces soumises à une usure normale, lesquelles doivent donc être considérées comme des pièces d'usure (comme par ex. les piles), de même qu'elle ne couvre pas les pièces fragiles, telles que les interrupteurs, les batteries ou les pièces fabriquées en verre.

Les réclamations au titre de cette garantie sont exclues si l'article a été utilisé de manière abusive ou inappropriée, hors du cadre de

son usage ou du champ d'application prévu ou si les instructions de la notice d'utilisation n'ont pas été respectées, à moins que le client final ne prouve que l'article présentait un défaut de matériau ou de fabrication n'étant pas dû à l'une des conditions mentionnées ci-dessus. Les réclamations au titre de la garantie ne peuvent être adressées pendant la période de garantie qu'en présentant le ticket de caisse original. Veuillez pour cela conserver le ticket de caisse original. Ceci s'applique également aux pièces remplacées et réparées. Si vous avez des plaintes à formuler, veuillez d'abord contacter le service d'assistance téléphonique ci-dessous ou nous contacter par courrier électronique. Si le cas est couvert par la garantie, nous nous engageons - à notre appréciation - à réparer ou à remplacer l'article gratuitement pour vous ou à vous rembourser le prix d'achat.



Aucun autre droit ne découle de la garantie.

Vos droits légaux, en particulier les droits de garantie contre le vendeur concerné, ne sont pas limités par cette garantie.

## Traitement de la garantie

Afin que nous puissions vous garantir un traitement rapide de votre demande, veuillez suivre les instructions suivantes :

- Pour toute demande, veuillez avoir le ticket de caisse et le numéro d'article (p. ex. IAN 123456\_7890) à portée de main en tant que justificatif d'achat.
- Vous trouverez le numéro d'article sur la fiche signalétique de l'article, sur une inscription gravée sur l'article, sur la page de titre de votre notice explicative (en bas à gauche) ou sur l'autocollant au dos ou en dessous de l'article.

- En cas d'erreurs de fonctionnement ou d'autres défauts, contactez d'abord le service après-vente indiqué ci-dessous par téléphone ou utilisez notre formulaire de contact que vous trouverez sur le site [parkside-diy.com](http://parkside-diy.com) dans la catégorie Service.
- Vous pourrez ensuite envoyer votre article jugé défectueux à l'adresse de service qui vous a été communiquée, sans frais de port, en y joignant le justificatif d'achat (ticket de caisse) et en indiquant en quoi consiste le défaut et quand il est survenu.



Sur [parkside-diy.com](http://parkside-diy.com), vous pouvez consulter et télécharger la présente notice

ainsi que de nombreuses autres.

Ce code QR vous permet d'accéder directement à parkside-diy.com. Sélectionnez votre pays et utilisez le champ de recherche pour trouver des notices d'utilisation. En saisissant le numéro d'article (p. ex. IAN 123456\_7890), vous accédez à la notice d'utilisation de votre article.

IAN: 458938\_2401

## **Contact service**

Ⓢ Service après-vente Suisse  
Téléphone : 0800563601  
Formulaire de contact sur  
parkside-diy.com  
Siège : Allemagne

Congratulazioni!

Avete acquistato un articolo di alta qualità. Consigliamo di familiarizzare con l'articolo prima di cominciare ad utilizzarlo.



### **Leggere attentamente le seguenti istruzioni d'uso.**

Utilizzare l'articolo solo nel modo descritto e per gli ambiti di applicazione indicati. Conservare accuratamente queste istruzioni d'uso. In caso di trasferimento dell'articolo a terzi, consegnare tutti i documenti insieme all'articolo.

### **Contenuto della confezione/denominazione dei pezzi (imm. A)**

1 x sgabello pieghevole in acciaio (1)  
1 x istruzioni per l'uso

### **Dati tecnici**

Peso: circa 2,05 kg  
portata utile massima: 150 kg



Data di produzione (mese/anno): 06/2024

### **Utilizzo conforme**

Questo articolo è concepito come ausilio per raggiungere una posizione in quota in ambienti interni per uso domestico privato e ha una portata massima di 150 kg. L'articolo può essere utilizzato come base per brevi attività.

### **Simboli utilizzati/Indicazioni di sicurezza per evitare cause di incidente**



Avvertenza, rischio di caduta dallo sgabello pieghevole



Seguire le istruzioni

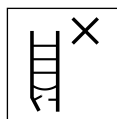

Ispezionare lo sgabello pieghevole dopo la consegna. Prima di ogni utilizzo,

eseguire un'ispezione dello sgabello pieghevole per verificare che non sia danneggiato e affinché possa essere usato in sicurezza.

Non utilizzare lo sgabello pieghevole se danneggiato.



portata utile massima



Non utilizzare lo sgabello pieghevole su fondo irregolare o instabile.



Evitare di sporgersi lateralmente.

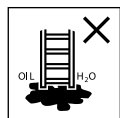

Non posizionare lo sgabello pieghevole su un fondo sporco.



Numero massimo di utenti



Non salire né scendere dallo sgabello pieghevole guardando altrove.



Evitare i lavori che generano un carico laterale sugli sgabelli pieghevoli, ad es. la foratura laterale di materiali solidi.



Quando si usa lo sgabello pieghevole, non portare attrezzature pesanti o poco maneggevoli.

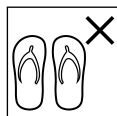

Non salire sullo sgabello pieghevole con scarpe inadatte.



Non utilizzare lo sgabello pieghevole in caso di limitazioni fisiche. Determinate condizioni di salute, quali l'assunzione di farmaci, di alcolici o l'abuso di droghe possono provocare pericoli per la sicurezza durante l'uso dello sgabello pieghevole



**Avvertenza, pericolo elettrico.**

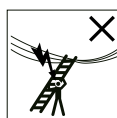

Individuare tutti i rischi legati ai mezzi di esercizio elettrici nell'area di lavoro, ad es. cavi liberi dell'alta tensione o altri mezzi di esercizio elettrici liberi e non utilizzare lo sgabello pieghevole in presenza di pericolo di scossa elettrica.



Non allontanarsi dallo sgabello pieghevole con movimento laterale su un'altra superficie.



Prima dell'uso, aprire completamente lo sgabello pieghevole.

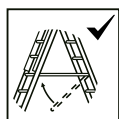

Utilizzare lo sgabello pieghevole solo con la sicura anti-apertura inserita.



Gli sgabelli pieghevoli non devono essere utilizzati come scale da appoggio, a meno che non sia previsto questo tipo di utilizzo.



Le superfici orizzontali simili alla piattaforma di uno sgabello pieghevole, ma che non hanno questa funzione (ad es. ripiano di lavoro in plastica), devono essere contrassegnate in modo chiaro sulla superficie (se necessario a livello costruttivo).

- Non rimanere sullo sgabello pieghevole troppo a lungo senza interruzioni regolari (la stanchezza è un rischio).

- Accertarsi che lo sgabello pieghevole sia adatto allo scopo di utilizzo.
- Non utilizzare lo sgabello pieghevole se sporco, ad es. con macchie fresche di vernice, impurità, olio o neve.
- In caso di utilizzo per lavoro, occorre effettuare una valutazione dei rischi che tenga conto delle disposizioni di legge vigenti nel paese di utilizzo.
- Fare attenzione al rischio di collisione quando viene portato lo sgabello pieghevole in posizione, ad es. mentre si incrociano pedoni, veicoli o si attraversano porte. Se possibile, chiudere porte (escluse le uscite di sicurezza) e le finestre nell'area di lavoro.
- Non alterare la struttura dello sgabello pieghevole.
- Non muovere lo sgabello pieghevole mentre si è sopra.
- Se è strettamente necessario eseguire lavori sotto tensione elettrica, utilizzare sgabelli pieghevoli non conduttivi.

## **Pericolo di morte!**

- Non lasciare mai i bambini incustoditi con il materiale di imballaggio. Rischio di soffocamento.

## **Pericolo che i bambini subiscano lesioni!**

- I bambini non devono giocare con l'articolo. Istruire i bambini in particolare sul fatto che l'articolo non è un giocattolo.
- Tenere in considerazione la tendenza naturale al gioco dei bambini e la loro predisposizione a fare nuove esperienze. Evitare situazioni e modalità comportamentali che non sono previste per l'articolo.
- L'articolo non è un'attrezzatura per arrampicarsi o per giocare! Assicurarsi che nessuno, in particolare i bambini, salga sull'articolo.
- In caso di non utilizzo, l'articolo deve essere conservato fuori dalla portata dei bambini.

- La pulizia e la manutenzione affidata all'utente non possono essere condotte da bambini.

## **Utilizzo**

**Pericolo** di subire ferite da schiacciamento. Quando si apre e si richiude l'articolo, fare particolare attenzione alle dita.

### **Aprire lo sgabello pieghevole (imm. B)**

1. Posizionare l'articolo (1) incl. maniglia di trasporto (1c) sul pavimento in modo tale che le gambe di sostegno (1b) incl. i piedini (1a) siano rivolte verso l'alto.
2. Premere il tasto di bloccaggio (1d) e aprire la gamba di sostegno (1b) verso l'esterno fino allo scatto nell'apposito incavo (1e).

**Importante:** La gamba di sostegno deve incastrarsi con un clic udibile.

3. Ripetere la stessa procedura per le altre 3 gambe di sostegno.

## **Chiudere lo sgabello pieghevole (imm. C)**

- Premere i tasti di bloccaggio (1d) e chiudere le gambe di sostegno (1b). Devono incastrarsi nell'apposito incavo (1f).

**Importante:** Le gambe di sostegno devono incastrarsi negli incavi (1f) con un clic udibile.

## **Elenco dei pezzi da ispezionare**

Durante le ispezioni periodiche, fare attenzione a quanto segue:

- verificare che i montanti (elementi verticali) non siano piegati, curvati, ritorti, ammaccati, fessurati, corrosi o marci;
- verificare che i montanti siano in buono stato attorno ai punti di fissaggio di altri pezzi;
- verificare che non manchino o non siano allentati o corrosi gli elementi di fissaggio (ad es. chiodi, viti, bulloni);
- verificare che non vi siano gradini mancanti, staccati, fortemente usurati, corrosi o danneggiati;
- verificare che gli snodi tra parte anteriore e posteriore non siano danneggiati, staccati o corrosi;
- verificare che il blocco rimanga in posizione orizzontale, che le guide e i rinforzi angolari siano presenti e che non siano piegati, allentati, corrosi o danneggiati;
- verificare che i ganci dei pioli non siano mancanti, danneggiati, staccati o corrosi e che si incastrino correttamente ai pioli;
- verificare che le staffe di guida non siano mancanti, danneggiate, staccate o corrose e che si incastrino correttamente nel montante;
- verificare che non vi siano piedini dello sgabello pieghevole/tappi dei piedini mancanti, staccati, fortemente usurati, corrosi o danneggiati;

- verificare che tutto lo sgabello pieghevole sia privo di sporcizia (ad es. imbrattamenti, vernici, olio o vernice);
- verificare che gli scatti di bloccaggio (se presenti) non siano danneggiati o corrosi e che funzionino correttamente;
- verificare che non vi siano elementi o fissaggi della piattaforma (se presenti) mancanti e che la piattaforma non sia danneggiata né corrosa.

Se da una o più ispezioni tra quelle elencate sopra emerge la presenza di condizioni non soddisfacenti, allora NON utilizzare lo sgabello pieghevole.

## **Riparazione e manutenzione**

- Tenere l'articolo pulito e privo di materiali esterni, in quanto potrebbero rovinare gli snodi e comprometterne il funzionamento.
- Oliare regolarmente il meccanismo di snodo.

- Le riparazioni e i lavori di manutenzione sull'articolo vanno eseguiti da una persona competente e secondo le istruzioni del produttore. **NOTA:** per persona competente si intende una persona che ha le conoscenze necessarie per eseguire riparazioni o interventi di manutenzione, acquisite ad es. partecipando a un corso del produttore.
- In caso di riparazione e sostituzione di componenti, come i piedini, se necessario contattare il produttore o il rivenditore.

## **Trasporto e stoccaggio**

- Un utilizzo non conforme dell'articolo durante il trasporto e lo stoccaggio può provocare danni.
- Dopo l'uso e per lo stoccaggio e il trasporto, chiudere l'articolo.
- Durante il trasporto, bloccare e fissare l'articolo (ad es. su barre sul tettuccio o in auto), in modo da evitare di danneggiarlo.



- Gli sgabelli pieghevoli vanno riposti in conformità con le istruzioni del produttore.
- In caso di mancato utilizzo, riporre l'articolo sempre asciutto e pulito a temperatura ambiente.
- Non appoggiare nulla sull'articolo.
- Tenere l'articolo lontano da aree in cui le sue condizioni potrebbero rapidamente deteriorarsi (ad es. per l'esposizione a umidità, alte temperature, intemperie).
- Stoccare l'articolo in modo tale che non sia un ostacolo e che non provochi il rischio di inciampamento.
- Gli sgabelli pieghevoli in materiali termoplastici e duromeri o plastica rinforzata o ancora che contengono queste sostanze, vanno riposti lontano dai raggi diretti del sole

## Pulizia

Pulire solo con un panno umido e quindi asciugare. **IMPORTANTE!** Non utilizzare mai detergenti aggressivi.

## Smaltimento



Smaltire l'articolo e i materiali della confezione nel rispetto delle attuali normative locali. Conservare i materiali della confezione (come ad es. i sacchetti) in modo che non siano raggiungibili per i bambini. Presso la propria amministrazione comunale o cittadina è possibile ottenere ulteriori informazioni sullo smaltimento dell'articolo alla fine del suo periodo di impiego. Smaltire l'articolo e la confezione nel rispetto dell'ambiente.



Il codice di riciclaggio serve per indicare i diversi materiali per il loro ritorno al ciclo di riutilizzo (recycling). Il codice è composto da un simbolo di riciclaggio per il ciclo di riutilizzo e da un numero che contraddistingue il materiale.

## **Avvertenze sulla garanzia e sulla gestione dei servizi di assistenza**

L'articolo è stato prodotto con la massima cura e sotto un continuo controllo. DELTA-SPORT HANDELS-KONTOR GmbH concede ai client finali privati, su questo articolo, tre anni di garanzia dalla data di acquisto (termine di garanzia) sulla base delle seguenti disposizioni. La garanzia vale solo per i vizi di materiale e di lavorazione. La garanzia non si estende alle parti soggette ad un normale degradamento e che siano quindi da considerarsi come pezzi soggetti ad usura (ad es. le batterie) né ai pezzi fragili come ad es. interruttori, batterie ricaricabili oppure pezzi in vetro. Dalla presente garanzia sono escluse le richieste legate a casi di utilizzo non conforme oppure di abuso dell'articolo, oppure di utilizzo avvenuto non nell'ambito delle condizioni previste oppure

del campo di impiego previsto, oppure in caso di non osservanza delle direttive riportate nelle istruzioni d'uso, a meno che il cliente non dimostri che sussista un vizio di materiale o di lavorazione che non sia riconducibile ad una delle circostanze riportate sopra. Le richieste di garanzia possono essere avanzate solo entro il relativo termine, su presentazione dello scontrino originale di acquisto. Si prega quindi di conservare lo scontrino originale.

Il termine di garanzia non sarà prolungato a seguito di eventuali riparazioni effettuate sulla base della garanzia, della garanzia obbligatoria prevista per legge oppure di accondiscendenza.

Ciò vale anche per le parti sostituite oppure riparate. In caso di contestazione rivolgersi dapprima alla hotline di assistenza sotto indicata oppure mettersi in contatto con noi via e-mail. Laddove sussista un caso coperto dalla garanzia,

l'articolo sarà – a nostra discrezione – da noi riparato gratuitamente, sostituito oppure sarà rimborsato il prezzo di acquisto. Non sussistono ulteriori diritti derivanti dalla garanzia. I vostri diritti giuridici, in particolare i diritti di garanzia obbligatoria prevista dalla legge nei confronti del relativo venditore, non sono limitati dalla presente garanzia.

## **Evasione delle richieste di garanzia**

Affinché la vostra richiesta di garanzia sia evasa rapidamente, attenersi alle seguenti indicazioni:

- Conservare lo scontrino e il codice articolo (ad es. IAN 123456\_7890) per dimostrare l'acquisto e indicarli a ogni richiesta.
- Il codice articolo si trova sulla targhetta di tipo dell'articolo, è incisa sull'articolo, indicata sulla pagina iniziale delle istruzioni (in basso a sinistra) o sull'adesivo posto sul retro o nella parte inferiore dell'articolo.
- In caso di anomalie di funzionamento o altri difetti, contattare innanzitutto il reparto di assistenza indicato di seguito al telefono oppure compilando il modulo di contatto su [parkside-diy.com](http://parkside-diy.com) nella sezione Assistenza.
- Allegando la prova di acquisto (scontrino) e descrivendo il difetto e il modo in cui si è presentato, potrete spedire gratuitamente l'articolo all'indirizzo dell'assistenza che vi verrà indicato.



Su [parkside-diy.com](http://parkside-diy.com) potete visualizzare e scaricare questi e molti altri manuali.

Con questo codice QR si raggiunge direttamente il sito [parkside-diy.com](http://parkside-diy.com). Scegliere il Paese e cercare le operative la finestra di ricerca.

- Immettendo il codice articolo (ad es. IAN 123456\_7890) si arriva alle operative specifiche dell'articolo.

IAN: 458938\_2401

## **Recapiti dell'assistenza**

- Ⓢ Assistenza clienti Svizzera  
Telefono: 0800563601  
Modulo di contatto su  
[parkside-diy.com](http://parkside-diy.com)  
Sede: Germania







**DELTA-SPORT HANDELSKONTOR GMBH**

Wragekamp 6 • 22397 Hamburg

GERMANY



06/2024

Delta-Sport-Nr.: ST-14817

---

05.13.2024 / AM 10:17

IAN 458938\_2401

