



## GARDEN BENCH

GB CY

### GARDEN BENCH

Assembly instructions

SI

### VRTNA KLOP

Navodilo za sestavljanje

SK

### ZÁHRADNÁ LAVIČKA

Montážny návod

RS

### BAŠTENSKA KLUPA

Uputstvo za montažu

BG

### ГРАДИНСКА ПЕЙКА

Ръководство за сглобяване

HU

### KERTI PAD

Szerelési útmutató

CZ

### ZÁHRADNÍ LAVICE

Návod k sestavení

HR

### VRTNA KLUPA

Upute za sastavljanje

RO

### BANCĂ DE GRĂDINĂ

Instrucțiuni de asamblare

GR CY

### ΠΑΓΚΑΚΙ ΚΗΠΟΥ

Οδηγίες συναρμολόγησης

IAN 495385\_2504



**A**

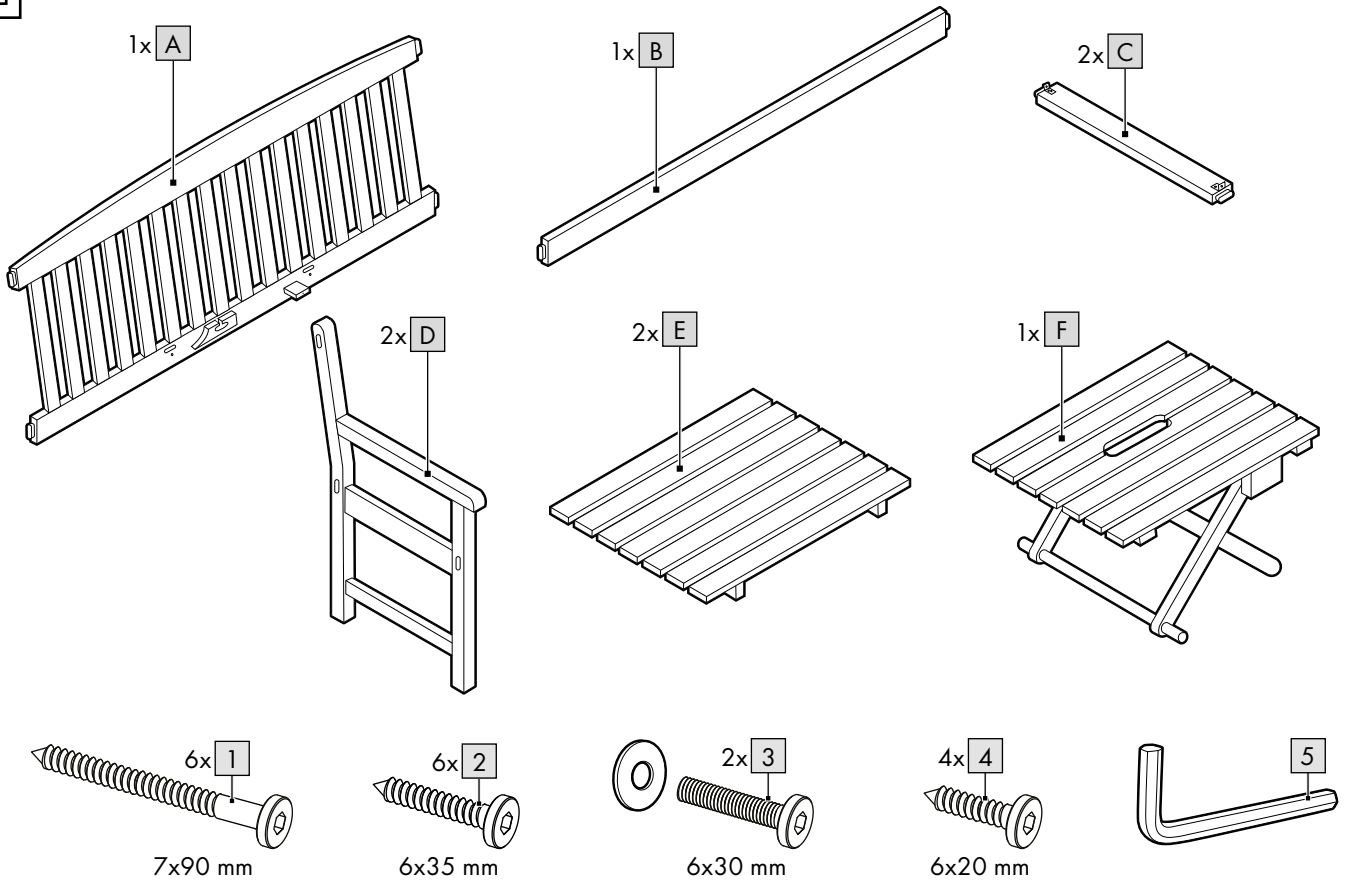

**B**

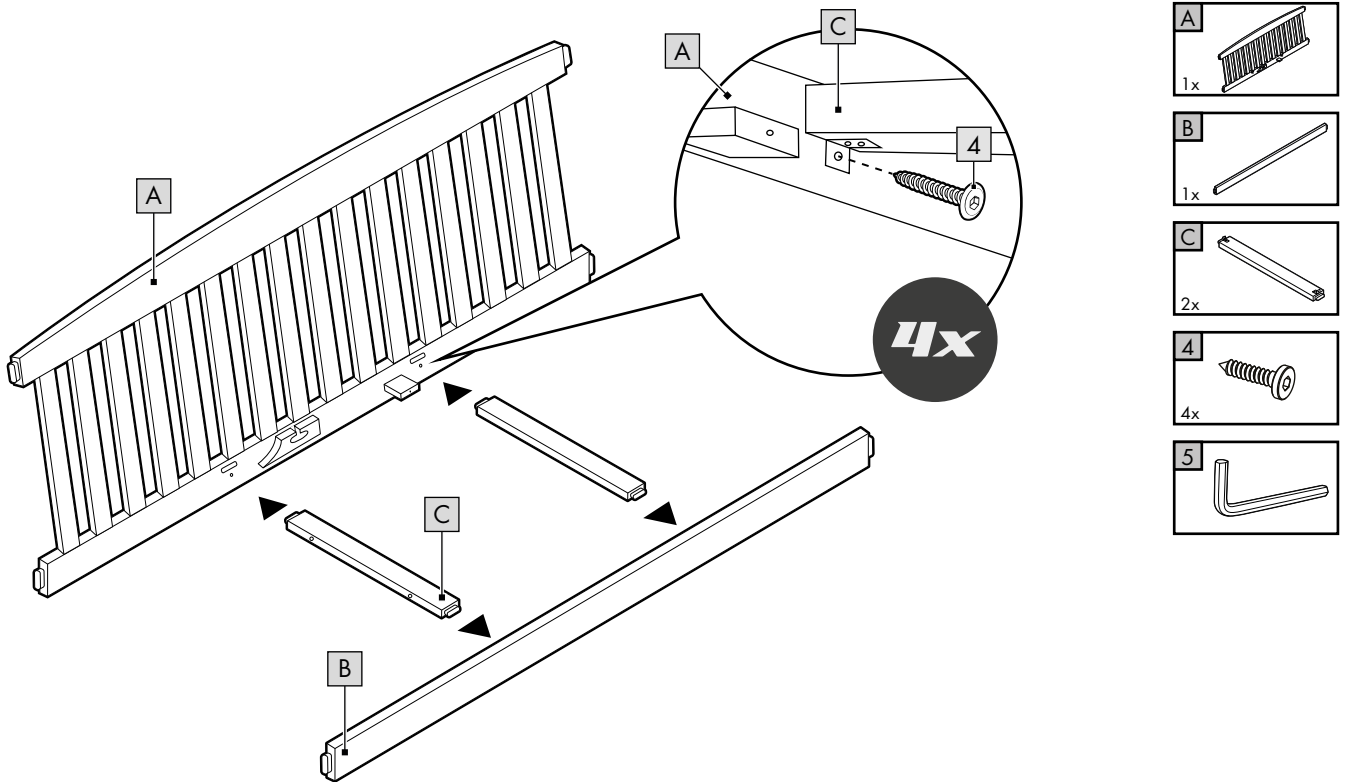

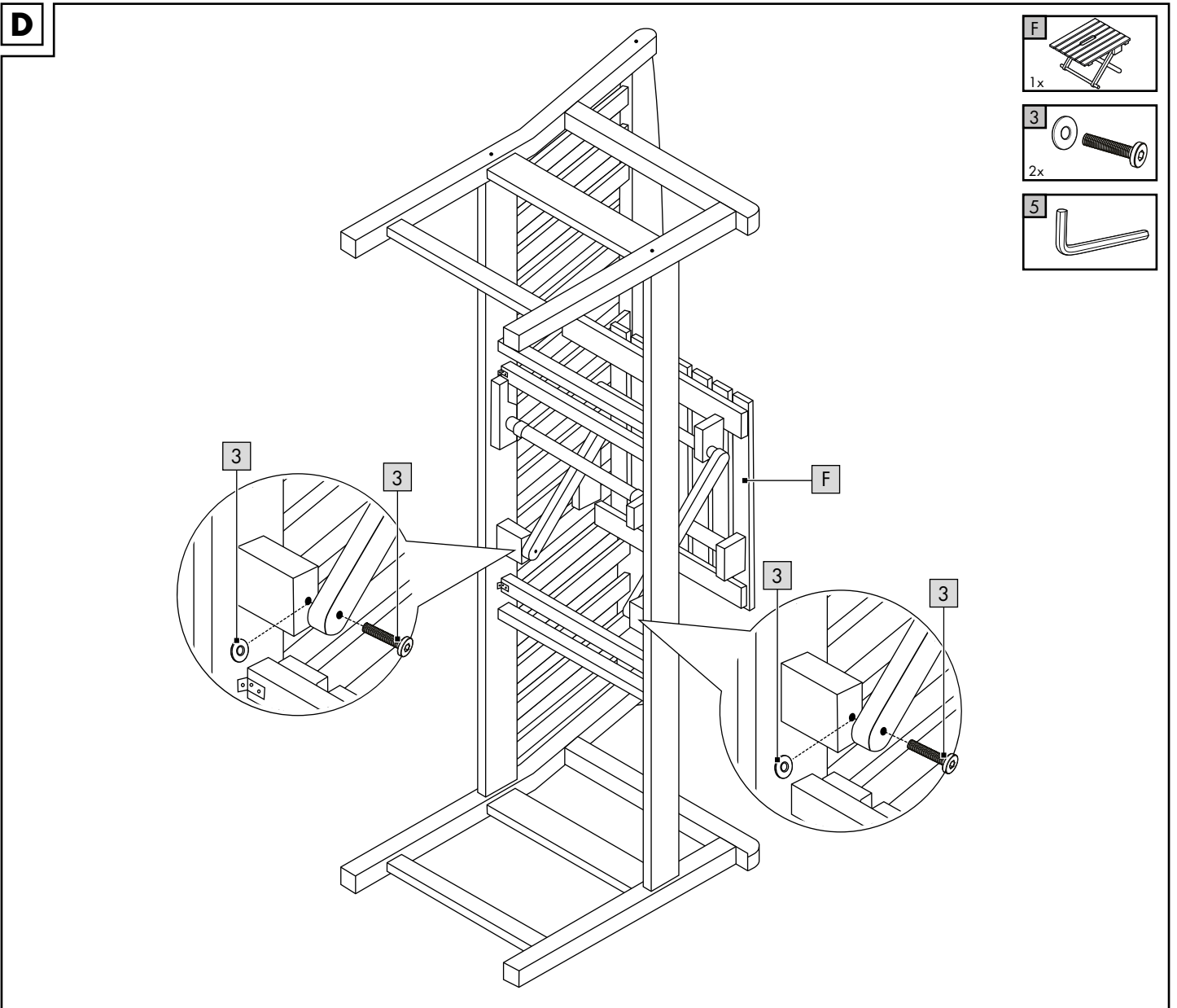
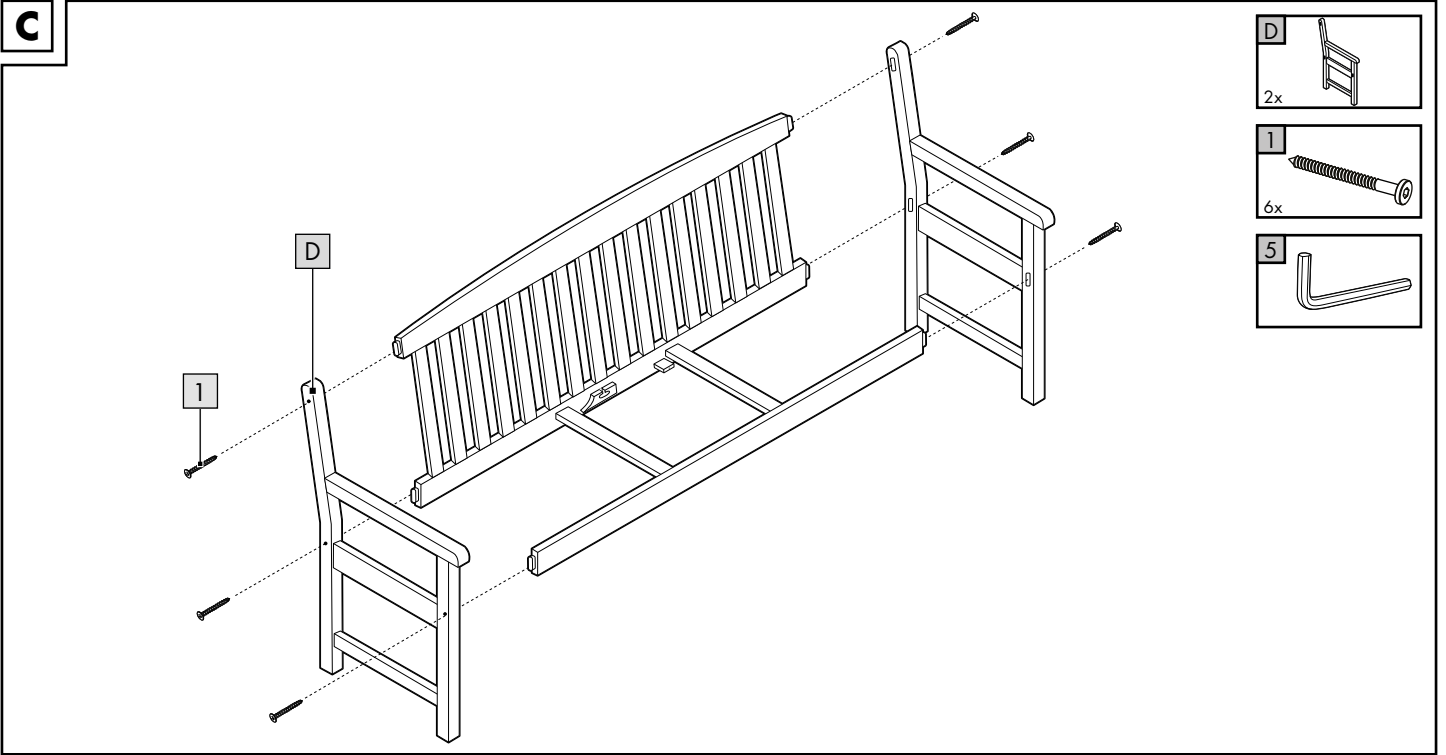

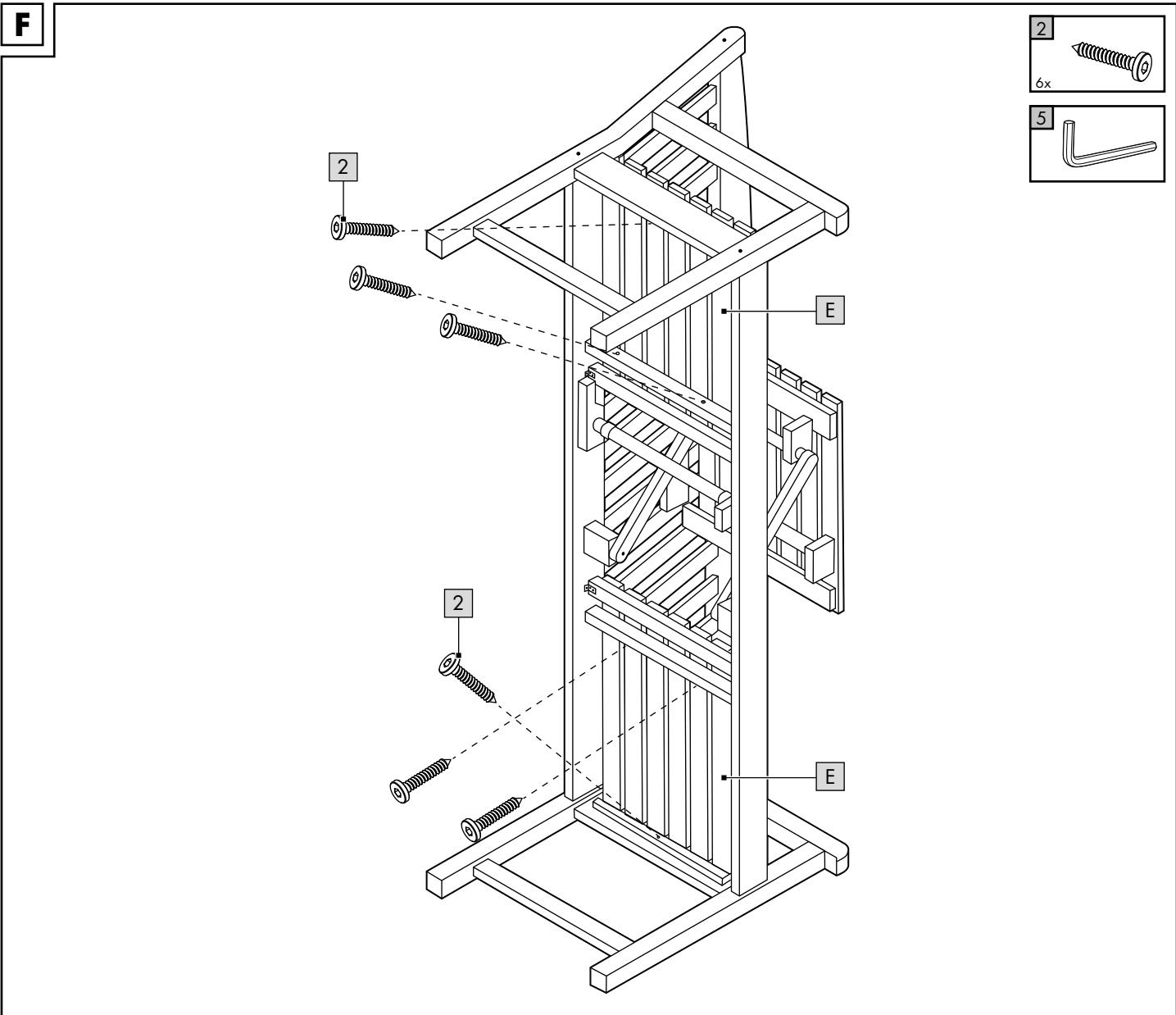
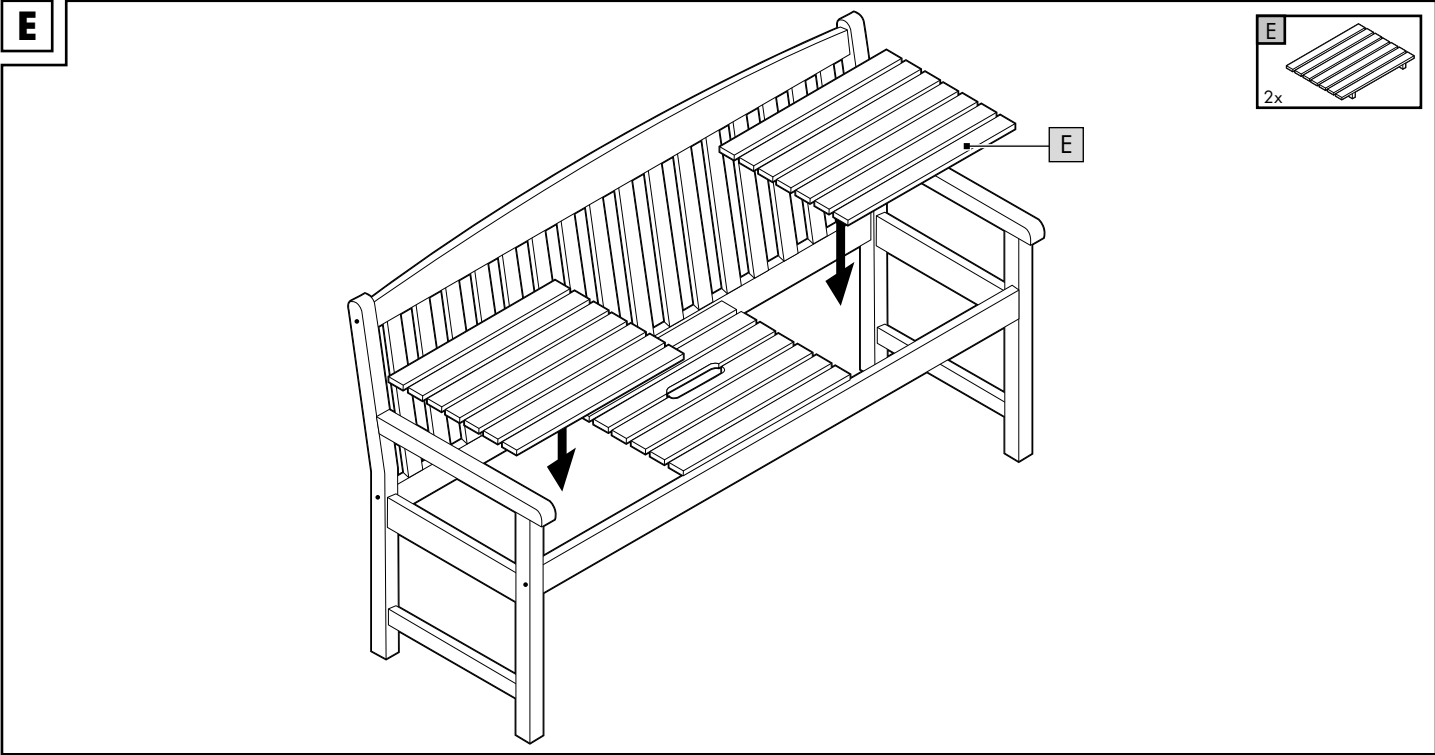

G

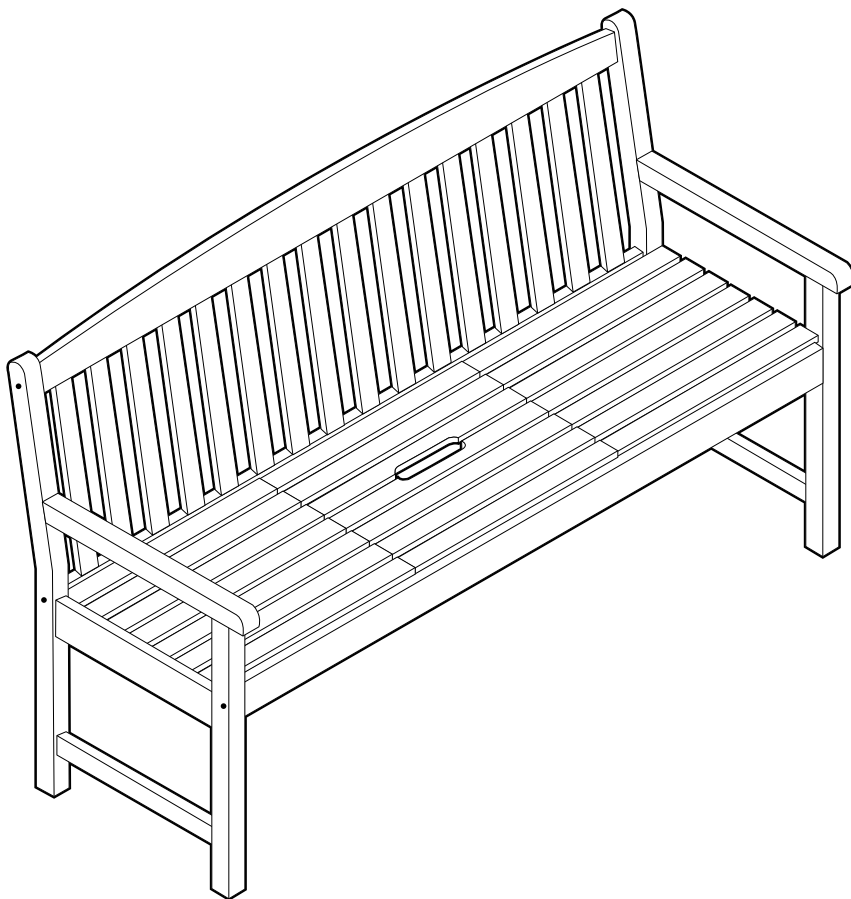
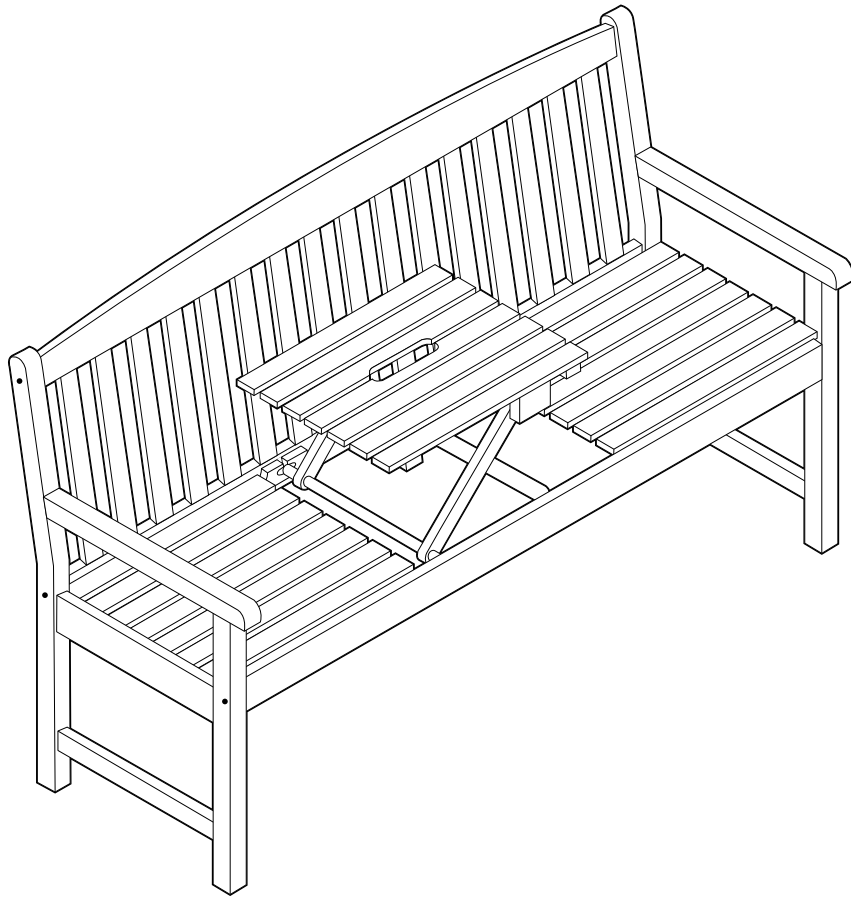

GB CY

**IMPORTANT, RETAIN FOR FUTURE REFERENCE: READ CAREFULLY!**

HU

**FONTOS, KÉSŐBBI HIVATKOZÁSOK CÉLJÁBÓL ŐRIZZE MEG:  
OLVASSA EL FIGYELMESEN!**

SI

**POMEMBNO, SHRANITE ZA KASNEJŠO UPORABO: NATANČNO PREBERITE!**

CZ

**DŮLEŽITÉ, UCHOVEJTE PRO POZDĚJŠÍ POUŽITÍ: PEČLIVĚ SI PŘEČTĚTE!**

SK

**DÔLEŽITÉ, USCHOVAJTE PRE PRÍPAD POUŽITIA V BUDÚCNOSTI:  
DÔKLADNE SI PREČÍTAJTE POKYNY!**

HR

**VAŽNO, POHRANITI ZA KASNIJE PONOVRNO KORIŠTENJE:  
PAŽLJIVO ČITAJTE!**

RS

**VAŽNO, SAČUVATI ZA KASNIJE REFERENCE: PAŽLJIVO PROČITATI!**

RO

**IMPORTANT, A SE PĂSTRA PENTRU CONSULTAREA ULTERIOARĂ:  
A SE CITI CU ATENȚIE!**

BG

**ВАЖНО, ЗАПАЗЕТЕ ЗА ПО-НАТАТЪШНИ СПРАВКИ:  
ПРОЧЕТЕТЕ ВНИМАТЕЛНО!**

GR CY

**ΣΗΜΑΝΤΙΚΟ, ΦΥΛΑΞΤΕ ΩΣΤΕ ΝΑ ΜΠΟΡΕΙΤΕ ΝΑ ΑΝΑΤΡΕΞΕΤΕ ΑΝΑ ΠΑΣΑ  
ΣΤΙΓΜΗ: ΔΙΑΒΑΣΤΕ ΠΡΟΣΕΚΤΙΚΑ!**

Congratulations!

You have chosen to purchase a high-quality product. Familiarise yourself with the product before using it for the first time.



### Read the following assembly instructions and the safety information carefully.

Use the product only as described and only for the given areas of application. Store these assembly instructions carefully. When passing the product on to third parties, please also hand over all accompanying documents.

## Package contents (Fig. A)

- 1 x garden bench, disassembled (A-F)
- 1 x assembly materials (1-5)
- 1 x assembly instructions

## Technical data



Maximum load: 250kg



Date of manufacture, (month/year):  
11/2025

## Intended use

The item is designed for residential use, e.g. on a balcony, patio or in the garden. The item is not intended for commercial use.

## Safety information



### Life-threatening hazard!

- Never leave children unattended with the packing materials. Risk of suffocation.



### Risk of injury!

- Make sure the product is properly stabilised before using it!
- Place the item on a level surface.
- The item may only be used with adult supervision, and should not be used as a toy.
- Please take care of your fingers when folding and unfolding the product. There is a risk of injury from crushing.
- Check the item for damage or wear before each use. The product may only be used in good order and condition!
- Check regularly to make sure all screws are tight! The product may only be used in good order and condition!
- Never stand on the item.
- Keep the item away from open flames.



### Preventing damage to the item!

- Secure the item during extreme weather conditions, e.g. strong wind. Store the item in a sheltered area.

## Assembly

1. Assemble the item as shown in Figures B-F.

**Note:** Make sure that the lateral boreholes of part C (fig. B) face outwards.

2. Place the item on a level surface.

## Use (Fig. G)

1. To unfold the table, grab the table in the fold and pull it upwards.

**Note:** Ensure that the table is securely latched in the bracket on the bench.

2. To fold the table, release the bracket and fold the table down.

## Cleaning and care

- Please be aware that wood can change due to changes in temperature, air humidity and other influences.
- The wood used in the item is a natural product and may therefore deviate slightly in terms of colour and structure.

**IMPORTANT!** Never clean the product with harsh cleaning agents.

## Care instructions

- Clean the item using a soft brush and mild soapy water.
- Allow the item to completely dry after cleaning.
- Treat the item using wood care oil from a specialist retailer. You should treat the item several times per season.

The wood must be completely dry before carrying out treatment.

- Follow the manufacturer's instructions for the selected care oil.

## Storage

When not in use, always store the product clean and dry at room temperature. When stored outdoors the product should be covered by a tarpaulin. Make sure that there is adequate air circulation and keep the tarpaulin dry.

## Disposal



Dispose of the product and packaging materials in accordance with current local regulations. Store the packaging materials (foil bags, for example) out of the reach of children. For further information about disposal of the product no longer needed, contact your local council. Dispose of the product and the packaging in an environmentally friendly manner.



The Recycling Code distinguishes different materials to be returned for recycling. The Code consists of the recycling symbol for the recycling process and a number that identifies the material.

## Notes on the guarantee and service handling

The product was produced with great care and under continuous quality control. DELTA-SPORT HANDELSKONTOR GmbH gives private end customers a three-year guarantee on this product from the date of purchase (guarantee period) in accordance with the following provisions. The guarantee is only valid for material and manufacturing defects. The guarantee does not cover parts that are subject to normal wear and tear and that are thus considered wear parts (e.g. batteries) and it does not cover fragile parts such as switches or parts that are made of glass. Claims under this guarantee are excluded if the product has been used incorrectly, improperly, or contrary to the intended purpose, or if the provisions in the instructions for use were not observed, unless the end customer proves that a material or manufacturing defect exists that was not caused by one of the aforementioned circumstances.

Claims under the guarantee can only be made within the guarantee period by presenting the original sales receipt. Please therefore keep the original sales receipt. The guarantee period is not extended by any repairs carried out under the guarantee, under statutory guarantees, or as a gesture of goodwill. This also applies to replaced and repaired parts.

If you wish to make a claim please first contact the service hotline mentioned below or contact us by e-mail. If there is a guarantee case, then the product will be repaired or replaced free of charge to you or the purchase price will be refunded, depending on our choice. There are no further rights from the guarantee. Your legal rights, in particular guarantee claims against the respective seller, are not limited by this guarantee.

IAN: 495385\_2504

**GB** Service Great Britain  
Tel.: 0800 404 7657  
E-Mail: [deltasport@lidl.co.uk](mailto:deltasport@lidl.co.uk)

**CY** Service Cyprus  
Tel.: 8009 4241  
E-Mail: [deltasport@lidl.com.cy](mailto:deltasport@lidl.com.cy)

Szívvel gratulálunk!

Vásárlásával kiváló minőségű terméket választott. Használatba vétele előtt ismerkedjen meg a termékkel.



**Figyelmesen olvassa el az alábbi szerelési útmutatót, valamint a biztonsági utasításokat.**

A terméket kizárólag az itt ismertetett módon, a rendeltetésének megfelelően használja. Gondosan őrizze meg a szerelési útmutatót. A termék továbbadásakor adja át az összes kapcsolódó dokumentumot is.

## A csomag tartalma (A ábra)

- 1 x kerti pad, szétszedve (A-F)
- 1 x szerelési segédelemek (1-5)
- 1 x szerelési útmutató

## Műszaki adatok



Maximális terhelhetőség: 250 kg



Gyártási idő (hónap/év):  
11/2025

## Rendeltetészerű használat

A terméket lakóterületen, például erkélyen, teraszon vagy kertben való használatra tervezték. A termék nem kereskedelmi célú felhasználásra készült.

## Biztonsági utasítások



### Életveszély!

- A gyermekeket soha ne hagyja felügyelet nélkül a csomagolóanyaggal! Fulladásveszély áll fenn.



### Sérülésveszély!

- Használat előtt ellenőrizze, hogy a termék stabil-e!
- A terméket sík felületre kell állítani.
- A termék nem gyermekjáték, csak felnőtt közvetlen felügyelete mellett használható.
- Az asztal kinyitása és becsukása közben különösen vigyázzon az ujjaira. Sérülésveszély: becsípődés veszélye áll fenn.
- Használat előtt mindig ellenőrizze, hogy nem látható-e sérülés vagy kopás jelei a terméken. A terméket csak kifogástalan állapotban szabad használni!
- Rendszeresen ellenőrizze, hogy elég szorosak-e a csavarkötések! A terméket csak kifogástalan állapotban szabad használni.
- Soha ne álljon rá a termékre.
- A termék nem használható nyílt láng közelében.



### Dologi károk megelőzése!

- Szélsőséges időjárás, például erős szél esetén, rögzítse a terméket. A terméket védett helyiségben kell tárolni.

## Összeszerelés

- Szerelje össze a terméket a B-F ábrán látható módon.

- Megjegyzés:** ügyeljen arra, hogy a C alkatrész oldalsó furatai (B ábra) kifelé nézzenek.
- A terméket egyenletes talajon állítsa fel.

## Használat (G ábra)

- Az asztal kinyitásához markoljon bele a nyílásába, és húzza fölfelé.

- Megjegyzés:** ügyeljen arra, hogy az asztal retesze teljesen bekattanjon a pad tartójába.
- Az asztal összecukukásához oldja ki a rögzítést, és lefelé engedve csukja össze az asztalt.

## Tisztítás és ápolás

- Vegye figyelembe, hogy a fa a változó hőmérséklet vagy páratartalom, illetve egyéb hatások miatt megváltoztathatja az alakját.
- A termékben felhasznált fa természetes anyag, ezért előfordulhatnak kis színbeli és szerkezeti eltérések.

**FONTOS!** Ne használjon éles tisztítószerkeket a tisztításhoz.

## Ápolási utasítások

- A terméket puha kefével és enyhe szappanos vízzel tisztítsa meg.
- A terméknek a tisztítást követően teljesen meg kell száradnia.
- A terméket szakkereskedőtől származó faápoló olajjal kezelje. A karbantartást adott esetben szezononként többször el kell végezni. Az ápolási folyamat megkezdésekor a fának teljesen száraznak kell lennie!
- Kövesse a vásárolt ápolóolaj gyártójának utasításait.

## Tárolás

A terméket mindig száraz, tiszta és szobahőmérsékletű helyen tárolja, ha azt nem használja. Kültéri tárolás esetén a terméket ponyvával le kell takarni. Ügyeljen arra, hogy a légáramlás megfelelő legyen, és tartsa szárazon a ponyvát.

## Tudnivalók a hulladékkezelésről



A terméket és a csomagolóanyagokat a hatályos helyi előírásoknak megfelelően semmisítse meg. A csomagolóanyagokat (például fóliatasakokat) tartsa távol a gyermekektől. Az elhasználdott termék ártalmatlanításával kapcsolatos további információkat a települési vagy városi önkormányzattól tudhatja meg. A terméket és a csomagolást környezetkímélő módon kell ártalmatlanítani.



Az újrahasonosítási kód az újrafelhasználási ciklusba való visszavezetésre (újrahasonosítás) szánt különböző anyagok azonosítására szolgál. A kód az újrahasonosítási ciklus újrahasonosítási szimbólumból és az anyag azonosító számból áll.

## A garanciával és a szerviz lebonyolításával kapcsolatos útmutató

A termék nagy gondossággal és állandó ellenőrzés mellett készült. A DELTA-SPORT HANDELS-KONTOR GmbH privát végső felhasználóknak a vásárlás dátumától számított három év (garancia időtartama) garanciát ad erre a termékre a következő rendelkezések szerint. A garancia csak anyaghibára és feldolgozási hibára érvényes.

A garancia nem terjed ki a szokásos elhasználódásnak kitett, ezért kopó alkatrésznek tekintendő alkatrészekre (pl. elemek), valamint a törékeny alkatrészekre sem, például a kapcsolókra vagy az üvegből készült alkatrészekre.

Kizárásra kerül a garanciaigény, ha a terméket szakszerűtlenül vagy helytelenül, nem rendeltetészerűen vagy nem az előírt felhasználati körben használták, vagy figyelmen kívül hagyták a kezelési útmutató előírásait, kivéve, ha a végső felhasználó bizonyítja, hogy olyan anyag- vagy feldolgozási hiba áll fenn, amely nem a fent említett körülmények valamelyikéből ered.

A garanciaigény csak a garancia időtartamán belül, az eredeti pénztári bizonylat bemutatásával érvényesíthető. Ezért kérjük, őrizze meg az eredeti pénztári bizonylatot. A garancia, a törvényes garancia vagy a méltányosság alapján végzett esetleges javítások a garancia időtartamát nem hosszabbítják meg. Ez vonatkozik a kicserélt és javított alkatrészekre is.

Kérjük, hogy reklamáció esetén először az alábbi szervizvonalat hívja, vagy e-mailen keressen minket. Garanciális esetekben a terméket saját döntésünk alapján ingyenesen megjavítjuk, kicseréljük vagy megtérítjük a vételárat. A garanciából további jogok nem következnek.

A jelen garancia nem korlátozza az Ön törvényes jogait, különösen a mindenkori értékesítővel szembeni garanciaigényét.

IAN: 495385\_2504



Szerviz Magyarország  
Tel.: 06800 21225  
E-Mail: deltasport@lidl.hu

Čestitamo!

Z nakupom ste se odločili za visokokakovosten izdelek. Pred prvo uporabo se seznanite z izdelkom.



### V ta namen natančno preberite naslednja navodila za sestavljanje in varnostne napotke.

Izdelek uporabljajte, kot je opisano, in za navedena področja uporabe. Ta navodilo za sestavljanje skrbno hranite. Če boste izdelek predali tretjim osebam, zraven priložite vso dokumentacijo.

## Obseg dobave (sl. A)

- 1 x vrtna klop, razstavljena (A-F)
- 1 x montažni material (1-5)
- 1 x navodilo za sestavljanje

## Tehnični podatki



Največja obremenitev: 250 kg



Datum izdelave (mesec/leto):  
11/2025

## Namenska uporaba

Izdelek je zasnovan za uporabo v bivalnem področju, npr. na balkonu, terasi ali vrtu. Izdelek ni namenjen za komercialno uporabo.

## Varnostni napotki



### Smrtna nevarnost!

- Otrok nikoli ne pusite brez nadzora z embalažnim materialom. Obstaja nevarnost zadušitve.



### Nevarnost telesnih poškodb!

- Pred uporabo izdelka pazite na pravilno stabilnost!
- Izdelek postavite na ravno podlago.
- Izdelek se sme uporabljati le pod nadzorom odraslih oseb in ne kot igrača.
- Pri razklapljanju in sklapljanju mize pazite na svoje prste. Obstaja nevarnost telesnih poškodb zaradi stisnjenja.
- Pred vsako uporabo preverite izdelek glede poškodb ali obrabe. Izdelek smete uporabljati le v brezhibnem stanju!
- Redno preverjajte pravilno pritrditev vijčnih spojev! Izdelek se sme uporabljati le v brezhibnem stanju.
- Nikoli ne stopajte na izdelek.
- Izdelka ne uporabljajte v bližini odprtega ognja.



### Preprečevanje materialnih škod!

- V primeru ekstremnih vremenskih razmer, kot npr. pri močnem vetru, izdelek zavarujte. Izdelek shranjujte v zaščitenih prostorih.

## Montaža

- Izdelek sestavite, kot je prikazano na slikah B-F.

**Napotek:** pazite, da so stranske izvrtine dela C (sl. B) obrnjene navzven.

- Izdelek postavite na tla.

## Uporaba (sl. G)

- Za razklapljanje mize sezite v odprtino mize in jo potegnite navzgor.

**Napotek:** pazite, da se miza v celoti zaskoči v držalo klopi.

- Za sklapljanje mize popustite pritrditev in mizo zložite navzdol.

## Čiščenje in nega

- Upoštevajte, da se les lahko zaradi spreminjanja temperature, zračne vlage in drugih vplivov spreminja.
- Les izdelka je naraven proizvod, zato so možna manjša odstopanja v barvi in strukturi. POMEMBNO! Nikoli ne čistite z ostrimi čistilnimi sredstvi.

### Napotek za nego

- Izdelek očistite z mehko krtačo in blago milnico.
- Po čiščenju počakajte, da se izdelek v celoti posuši.
- Izdelek namažite z oljem za nego lesa, ki ga lahko kupite v specializirani trgovini. V posamezni sezoni večkrat poskrbite za ustrezno nego izdelka. Les mora biti pred postopkom nege popolnoma suh!
- Upoštevajte napotke proizvajalca izbranega olja za nego.

### Shranjevanje

Če izdelka ne uporabljate, ga shranite na suho, čisto mesto pri sobni temperaturi. Pri shranjevanju izdelka na prostem ga je treba pokriti s ponjavo. Pazite na zadostno kroženje zraka in poskrbite, da bo ponjava suha.

## Napotki za odlaganje v smeti



Izdelek in embalažni material zavrzite v skladu z veljavnimi lokalnimi predpisi.

Embalažni material (kot so npr. vrečke iz folije) hranite izven dosega otrok. Druge informacije o odstranjevanju odsluženega izdelka med odpadke lahko dobite pri svoji občinski ali mestni upravi. Izdelek in embalažo zavrzite okolju prijazno.



Koda za recikliranje je namenjena označevanju različnih materialov za vrnitev v cikel recikliranja. Koda je sestavljena iz simbola recikliranja za cikel recikliranja in številke, ki označuje material.

## Napotki za garancijo in izvajanje servisne storitve

Izdelek je bil izdelan z veliko skrbnostjo in pod stalno kontrolo. DELTA-SPORT HANDELSKONTOR GmbH zasebnim končnim kupcem od datuma nakupa (garancijskega obdobja) v skladu z naslednjimi določbami odobri triletno garancijo na to postavko. Garancija velja samo za napake v materialu in obdelavi. Garancija ne velja za dele, ki so podvrženi običajni obrabi in jih je zato treba šteti za obrabljive dele (npr. baterije), in za lomljive dele, kot so npr. stikala ali deli iz stekla.

Zahtevki iz te garancije so izključeni, če je bil izdelek uporabljen nepravilno ali pretirano ali če ni bil uporabljen v okviru predvidenega namena ali predvidenega obsega uporabe ali če niso bile upoštevane specifikacije v navodilih za uporabo, razen če končni kupec lahko dokaže, da gre za napako v materialu ali izdelavi, ki ne temelji na eni od zgoraj navedenih okoliščin. Garancijski zahtevki se lahko uveljavljajo le v garancijskem roku ob predložitvi originalnega računa. Zato originalni račun shranite. Garancijski čas se zaradi morebitnih popravil na podlagi garancije, zakonskega jamstva ali kulance ne podaljša. To velja tudi za zamenjane in popravljene dele.

Pri morebitnih reklamacijah se najprej obrnite na spodaj navedeno servisno številko za nujne primere ali stopite z nami v stik po elektronski pošti. Če obstaja garancijski primer, vam bomo izdelek po naši izbiri brezplačno popravili, zamenjali ali pa vam bomo povrnili kupnino. Druge pravice iz garancije ne obstajajo. Ta garancija ne omejuje vaših zakonskih pravic, še posebej garancijskih zahtevkov do prodajalca.

IAN: 495385\_2504

 Servis Slovenija  
Tel.: 080 080917  
E-Mail: [deltasport@lidl.si](mailto:deltasport@lidl.si)

## Garancijski list

1. S tem garancijskim listom DELTA-SPORT HANDELSKONTOR GMBH jamčimo, da bo izdelek v garancijskem roku ob normalni in pravilni uporabi brezhibno deloval in se zavezujemo, da bomo ob izpolnjenih spodaj navedenih pogojih odpravili morebitne pomanjkljivosti in okvare zaradi napak v materialu ali izdelavi oziroma po svoji presoji izdelek zamenjali ali vrnili kupnino.
2. Garancija je veljavna na ozemlju Republike Slovenije.
3. Garancijski rok za proizvod je 3 leta od datuma izročitve blaga. Datum izročitve blaga je razviden iz računa.
4. Če izdelek ne izpolnjuje specifikacij ali nima lastnosti, navedenih v garancijskem listu ali oglaševalskem sporočilu, lahko potrošnik najprej zahteva odpravo napak. O napaki mora potrošnik obvestiti proizvajalca ali pooblaščen servis (kontaktna številka in elektronski naslov navedena zgoraj) in zahtevati odpravo napak. Kupec je dolžan ob uveljavljanju zahtevka predložiti garancijski list in račun, kot potrdilo in dokazilo o nakupu ter dnevu izročitve blaga. Svetujemo vam, da pred tem natančno preberete navodila o sestavi in uporabi izdelka.
5. Rok za odpravo napake je 30 dni od dneva, ko je proizvajalec ali pooblaščen servis prejel zahtevo za odpravo napake. Če napake v tem roku niso odpravljene, mora proizvajalec potrošniku brezplačno zamenjati blago z enakim, novim in brezhibnim blagom. Rok se lahko zaradi narave in kompleksnosti blaga, narave in resnosti neskladnosti ter napora, ki je potreben za dokončanje popravila ali zamenjave podaljša za najkrajši čas, ki je potreben za dokončanje popravila, vendar največ za 15 dni. O številu dni podaljšane roka in razlogih za podaljšanje mora biti potrošnik obveščen pred potekom 30 dnevnega roka za odpravo napak.
6. Če v roku 30 dni oz. v primeru podaljšanja v roku 45 dni blago ni popravljeno ali blago ni zamenjano z novim, lahko potrošnik od proizvajalca zahteva vračilo celotne kupnine ali zahteva sorazmerno znižanje kupnine. Sorazmerno znižanje kupnine je sorazmerno zmanjšanju vrednosti blaga, ki ga je potrošnik prejel, v primerjavi z vrednostjo, ki bi jo imelo blago, če bi bilo skladno.
7. Če se neskladnost pojavi v manj kot 30 dneh od dobave blaga, lahko potrošnik ob predložitvi blaga od proizvajalca takoj zahteva vračilo plačanega zneska.
8. Proizvajalec oziroma pooblaščen servis lahko potrošniku za čas popravila blaga, za katero je bila izdana obvezna garancija, zagotovi brezplačno uporabo podobnega blaga. Če proizvajalec potrošniku ne zagotovi nadomestnega blaga v začasno uporabo, ima potrošnik pravico uveljavljati škodo, ki jo je utrpel, ker blaga ni mogel uporabljati od trenutka, ko je zahteval popravilo ali zamenjavo, do njune izvršitve.
9. Stroške za material, nadomestne dele, delo, prenos in prevoz izdelkov, ki nastanejo pri odpravljanju okvar oziroma nadomestitvi blaga z novim, krije proizvajalec.
10. V primeru zamenjave blaga ali zamenjave bistvenega dela blaga z novim se potrošniku izda nov garancijski list.
11. V primeru, da proizvod popravlja nepooblaščen servis ali nepooblaščen oseba, kupec ne more uveljavljati zahtevkov iz te garancije.
12. Vzroki za okvaro oziroma nedelovanje izdelka morajo biti lastnosti stvari same in ne vzroki, ki so zunaj proizvajalčeve oziroma prodajalčeve sfere. Kupec ne more uveljavljati zahtevkov iz te garancije, če se ni držal priloženih navodil za sestavo in uporabo izdelka ali če je izdelek kakorkoli spremenjen ali nepravilno vzdrževan.
13. Proizvajalec zagotavlja proti plačilu popravilo, vzdrževanje blaga, nadomestne dele in prikladne aparate vsaj tri leta po poteku garancijskega roka.
14. Obrabni deli oz. potrošni material so izvzeti iz garancije.
15. Vsi potrebni podatki za uveljavljanje garancije in podatki, ki identificirajo blago za katerega velja garancija se nahajajo na dveh ločenih dokumentih (garancijski list, račun).
16. Ta garancija proizvajalca ne izključuje zakonske pravice potrošnika, da zoper prodajalca v primeru neskladnosti blaga brezplačno uveljavlja jamčevalne zahtevke. Ta garancija prav tako ne izključuje pravic potrošnika, ki izhajajo iz obveznega jamstva za skladnost blaga.

Prodajalec: Lidl Slovenija d.o.o. k.d.,  
Pod lipami 1, SI-1218 Komenda

Srdečně blahopřejeme!

Svým nákupem jste se rozhodli pro kvalitní výrobek. Před prvním použitím se prosím seznamte s tímto výrobkem.



### **Pozorně si přečtete následující návod k sestavení a bezpečnostní pokyny.**

Použijte tento výrobek pouze tak, jak je popsáno, a pro uvedené účely. Dobře si tento návod k sestavení uschovejte. Pokud výrobek předáte třetí osobě, předejte jí i veškerou dokumentaci.

## **Obsah balení (obr. A)**

- 1 x zahradní lavička, rozložená (A-F)
- 1 x montážní materiál (1-5)
- 1 x návod k sestavení

## **Technické údaje**



Maximální zatížení: 250 kg



Datum výroby (měsíc/rok):  
11/2025

## **Použití dle určení**

Tento výrobek je určen k použití v obytných prostorech, jako je např. balkon, terasa nebo zahrádka. Výrobek není určen pro komerční použití.

## **Bezpečnostní pokyny**



### **Nebezpečí ohrožení života!**

- Nenechávejte děti nikdy hrát si s obalovým materiálem bez dozoru. Hrozí nebezpečí udušení.



### **Nebezpečí poranění!**

- Před použitím výrobku dbejte na správnou stabilitu!
- Postavte výrobek na vodorovný podklad.
- Výrobek smí být použitý jen pod dozorem dospělých a ne jako hračka.
- Při rozkládání a skládání stolu dávejte pozor na prsty. Nebezpečí poranění uskřípnutím.
- Výrobek před každým použitím zkontrolujte, zda není poškozený nebo opotřebený. Výrobek smí být používán pouze v bezvadném stavu!
- Zkontrolujte pravidelně pevné usazení a těsnění všech šroubových spojů! Výrobek smí být používán pouze v bezvadném stavu!
- Nikdy nestoupejte na výrobek.
- Nepoužívejte tento výrobek v blízkosti otevřeného ohně.



### **Zamezení věcným škodám!**

- Zajistěte výrobek proti extrémním podmínkám počasí, jako např. při silném větru. Výrobek uschovejte v chráněných prostorách.

## **Montáž**

1. Sestavte výrobek tak, jak je znázorněno na obrázcích B-F.

**Poznámka:** Dbejte na to, aby boční otvory dílu C (obr. B) směřovaly ven.

2. Postavte výrobek rovně na zem.

## **Použití (obr. G)**

1. Jestliže chcete stůl rozložit, sáhněte do otvoru stolu a vytáhněte ho nahoru.

**Upozornění:** Dbejte na to, aby stůl kompletně zapadl do držáku lavice.

2. Při sklápění stolu povolte upevnění a sklopte stůl dolů.

## **Čištění a údržba**

- Dřevo se může vlivem střídání teplot, vlhkosti či působením dalších vlivů měnit.
  - Dřevo, ze kterého je lavička vyrobena, je přírodní produkt a mohou se u něho proto objevit drobné odchylky v barvě a struktuře.
- DŮLEŽITÉ!** K čištění nikdy nepoužívejte agresivní čisticí prostředky.

## **Pokyny k údržbě**

- Očistěte výrobek měkkým kartáčem a jemným mýdlovým roztokem.
- Po čištění nechte výrobek zcela vyschnout.
- Ošetřete výrobek olejem na ošetření dřeva od specializovaných prodejců. Výrobek byste případně měli ošetřit několikrát za sezónu. Před naolejováním musí být dřevo zcela suché!
- Dodržujte pokyny výrobce vybraného oleje.

## **Uskladnění**

Pokud výrobek nepoužíváte, skladujte jej vždy suchý a čistý při pokojové teplotě. Pokud je výrobek uložen venku, měl by být zakryt plachtou. Zajistěte dostatečnou cirkulaci vzduchu a plachtu udržujte v suchu.

## **Pokyny k likvidaci**



Výrobek a obalové materiály likvidujte podle aktuálních místních předpisů. Uchovávejte obalové materiály (jako např. fóliové sáčky) nedostupné pro děti. O možnostech likvidace vysloužilého výrobku se informujte u Vaší obecní nebo městské správy. Výrobek a obaly likvidujte ekologicky.



Recyklační kód slouží ke značení různých materiálů pro proces opětovného zhodnocení (recyklace). Kód sestává ze symbolu recyklace, který má odrážet proces zhodnocení, a čísla, které označuje materiál.

## **Pokyny k záruce a průběhu služby**

Výrobek byl vyroben s velkou péčí a za stálé kontroly. DELTA-SPORT HANDELSKONTOR GmbH poskytuje koncovým privátním zákazníkům na tento výrobek tři roky záruky od data nákupu (záruční lhůta) podle následující ustanovení. Záruka se týká pouze vad materiálu a závad ve zpracování. Záruka se nevztahuje na díly, které podléhají běžnému opotřebení, a proto je třeba je považovat za opotřebitelné díly (např. baterie), ani na křehké díly, jako jsou vypínače nebo díly ze skla.

Nároky z této záruky jsou vyloučeny, pokud výrobek byl používán neodborně nebo nedovoleným způsobem nebo nikoli v rámci stanoveného účelu určení nebo předpokládaného rozsahu používání nebo nebyla dodržena zadání v návodu k obsluze, ledaže by koncový zákazník prokázal, že existuje vada materiálu nebo došlo k chybě ve zpracování, které nevyplývají z některé výše uvedených okolností.

Nároky ze záruky lze uplatnit pouze v rámci záruční lhůty po předložení originálního pokladního dokladu. Proto si prosím uschovejte originál pokladního dokladu. Doba záruky se neprodlužuje případnými opravami na základě záruky, zákonné záruky nebo kulance. Totéž platí také pro vyměněné a opravené díly.

Při reklamaci se prosím obračtejte na níže uvedenou horkou linku servisu nebo se s námi spojte e-mailem. Pokud se vyskytne případ reklamace, výrobek Vám – dle naší volby – bezplatně opravíme, vyměníme nebo Vám vrátíme kupní cenu.

Další práva ze záruky nevznikají.

Vaše zákonná práva, zejména nároky na zajištění záruky vůči konkrétnímu prodejci, nejsou touto zárukou omezena.

IAN: 495385\_2504



Servis Česko

Tel.: 800 143 873

E-Mail: [deltasport@idl.cz](mailto:deltasport@idl.cz)

Blahoželáme!

Svojím nákupom ste sa rozhodli pre kvalitný výrobok. Pred prvým použitím sa s výrobkom dôkladne oboznámte.



### **Pozorne si prečítajte tento montážny návod a bezpečnostné pokyny.**

Výrobok používajte len uvedeným spôsobom a na uvedený účel. Tento montážny návod si dobre uschovajte. Pri odovzdávaní výrobku tretej osobe odovzdajte s výrobkom aj všetky podklady.

### **Rozsah dodávky (obr. A)**

- 1 x záhradná lavica, rozobratá (A - F)
- 1 x montážny materiál (1 - 5)
- 1 x montážny návod

### **Technické údaje**



Maximálne zaťaženie: 250 kg



Dátum výroby (mesiac/rok):  
11/2025

### **Určené použitie**

Výrobok je určený na použitie v bytovom priestore, napr. balkón, terasa alebo záhrada. Tento výrobok nie je určený na komerčné použitie.

### **Bezpečnostné pokyny**



#### **Nebezpečenstvo ohrozenia života!**

- Nikdy nedovoľte deťom zostať s obalovým materiálom bez dozoru. Hrozí nebezpečenstvo udusenía.



#### **Nebezpečenstvo poranenia!**

- Pred použitím sa presvedčte o správnej stabilite výrobku!
- Výrobok položte na rovný povrch.
- Výrobok sa smie používať iba pod dozorom dospelšej osoby a nikdy nie ako hračka.
- Pri rozkladaní a skladaní stola dávajte pozor na svoje prsty. Hrozí nebezpečenstvo poranenia pomliaždením.
- Pred každým použitím skontrolujte, či výrobok nie je poškodený alebo opotrebovaný. Výrobok sa môže používať len v bezchybnom stave.
- Pravidelne kontrolujte pevné dotiahnutie všetkých skrutkových spojov! Výrobok sa môže používať len v bezchybnom stave.
- Na výrobok sa nikdy nestavajte.
- Výrobok nepoužívajte v blízkosti otvoreného ohňa.



#### **Zabránenie vecným škodám!**

- Pri extrémnych poveternostných podmienkach výrobok zaistíte, napr. pri silnom vetre. Výrobok skladujte v chránených priestoroch.

### **Montáž**

1. Namontujte výrobok, ako je znázornené na obr. B - F.

**Upozornenie:** Dávajte pozor na to, aby bočné vrtné otvory časti C (obr. B) smerovali von.  
2. Výrobok postavte na rovný podklad.

### **Použitie (obr. G)**

1. Na odklopenie stola, siahnite do otvoru stola a vytiahnite ho nahor.

**Upozornenie:** Dbajte na to, aby stôl úplne zaklapol do držiaka lavice.

2. Ak chcete stôl zložiť, uvoľnite fixáciu a sklopte stôl nadol.

### **Čistenie a údržba**

- Upozorňujeme, že drevo sa môže meniť v dôsledku meniacich sa teplôt, vlhkosti a iných vplyvov.
- Drevo výrobku je prírodným produktom, a preto sa môžu vyskytnúť malé odchýlky vo farbe a štruktúre.

**DÔLEŽITÉ!** Výrobok nikdy nečistite ostrými čistiacimi prostriedkami.

### **Pokyn k starostlivosti**

- Výrobok očistite mäkkou kefou a jemným mydlovým lúhom.
- Po čistení nechajte výrobok úplne vysušiť.
- Ošetríte výrobok olejom na ošetrovanie dreva od špecializovaných predajcov. Starostlivosť by sa mala počas sezóny vykonávať prípadne niekoľkokrát.  
Ak chcete vykonávať starostlivosť, musí byť drevo úplne suché!
- Dodržujte pokyny výrobcu pre zvolený olej na ošetrovanie dreva.

### **Skladovanie**

Pri nepoužívaní skladujte výrobok vždy suchý a čistý pri izbovej teplote. Pri skladovaní v exteriéri by mal byť výrobok zakrytý plachtou. Dávajte pozor na dostatočnú cirkuláciu vzduchu a udržiavajte plachtu suchú.

### **Pokyny k likvidácii**



Výrobok a obalový materiál zlikvidujte podľa aktuálnych miestnych predpisov. Obalový materiál (ako napr. fóliové vrecká) uschovajte mimo dosahu detí.

Ďalšie informácie o možnostiach likvidácie zastaraného výrobku dostanete na svojej obecnej alebo mestskej správe. Výrobok a obal zlikvidujte ekologicky.



Recyklačný kód slúži na označenie rôznych materiálov za účelom vrátenia do kolobehu opätovného používania (recyklácia). Kód pozostáva z recyklačného symbolu pre zobrazenie kolobehu opätovného používania a čísla, ktoré označuje materiál.

### **Pokyny k záruke a priebehu servisu**

Výrobok bol vyrobený veľmi starostlivo a pod stálou kontrolou. Na tento výrobok poskytuje DELTA-SPORT HANDELSKONTOR GmbH súkromným koncovým užívateľom trojročnú záruku odo dňa kúpy (záručná lehota) po splnení nasledovných podmienok. Záruka platí len na chyby materiálu a spracovania. Záruka sa nevzťahuje na diely, ktoré podliehajú bežnému opotrebovaniu a preto sa považujú za diely podliehajúce opotrebovaniu (napr. batérie) alebo krehké diely, ako sú spínače alebo diely vyrobené zo skla. Nároky z tejto záruky zanikajú, keď sa výrobok používal neodborne alebo nesprávne, mimo určenia na používanie alebo určeného rozsahu používania alebo neboli dodržané pokyny návodu na obsluhu, s výnimkou, že koncový užívateľ preukáže, že ide o chybu materiálu alebo spracovania, ktorá nebola spôsobená niektorou z hore uvedených okolností.

Záruku je možné uplatniť len počas záručnej lehoty po predložení originálu pokladničného dokladu. Originál pokladničného dokladu preto prosím uschovajte. Záručná doba sa kvôli prípadným záručným opravám, zákonnej záruke alebo ako obchodné gesto nepredlžuje. Platí to aj pre vymenené a opravené diely. Pri reklamáciách sa prosím najskôr obráťte na dole uvedenú Service-Hotline alebo sa s nami spojte prostredníctvom e-mailu. Ak sa jedná o záručný prípad, výrobok - podľa našej voľby - bezplatne opravíme, vymeníme alebo vrátime kúpnu cenu. Ďalšie práva zo záruky nevyplývajú.

Vaše zákonné práva, hlavne nároky na záručné plnenie voči príslušnému predajcovi, nie sú touto zárukou obmedzené.

IAN: 495385\_2504



Servis Slovensko  
Tel.: 0850 232001  
E-Mail: [deltasport@idl.sk](mailto:deltasport@idl.sk)

Čestitamo!

Ovom kupnjom odlučili ste se za visokokvalitetan proizvod. Upoznajte se s proizvodom prije prve upotrebe.



### Stoga pažljivo pročitajte sljedeće upute za sastavljanje i sigurnosne napomene.

Koristite se proizvodom samo na način kako je ovdje opisano i u navedene svrhe. Dobro čuvajte ove upute za sastavljanje. Ako proizvod predajete drugim osobama, svakako im predajte i svu dokumentaciju.

## Opseg isporuke (sl. A)

1 x vrtna klupa, rastavljena (A-F)

1 x materijal za montažu (1-5)

1 x upute za sastavljanje

## Tehnički podaci



Maksimalno opterećenje: 250 kg



Datum proizvodnje (mjesec/godina):  
11/2025

## Namjenska uporaba

Proizvod je koncipiran za korištenje u stambenim prostorima, npr. za balkon, terasu ili vrt. Proizvod nije namijenjen za komercijalnu uporabu.

## Sigurnosne napomene



### Opasnost po život!

- Nikad ne ostavljajte djecu da se bez nadzora igraju s ambalažnim materijalom. Postoji opasnost od gušenja.



### Opasnost od ozljeda!

- Prije korištenja provjerite da je proizvod stabilan!
- Postavite proizvod na ravnu podlogu.
- Proizvod se smije koristiti samo uz nadzor odraslih i ne kao igračka.
- Prilikom rasklapanja i sklapanja stola pazite na prste. Postoji opasnost od ozljeda uslijed prignječenja.
- Prije svake uporabe provjerite je li proizvod oštećen ili istrošen. Proizvod se smije koristiti samo u besprijeжном stanju!
- Provjerite redovito jesu li svi vijčani spojevi dobro pritegnuti! Proizvod se smije koristiti samo u besprijeжном stanju.
- Nikada nemojte stajati na proizvod.
- Ne koristite proizvod u blizini otvorene vatre.



### Izbjegavanje materijalnih šteta!

- Osigurajte proizvod pri ekstremnim vremenskim prilikama, primjerice, jakom vjetru. Proizvod skladištite u zaštićenim prostorima.

## Montaža

1. Sastavite proizvod kako je prikazano na sl. B - F.

**Napomena:** Pazite da bočni provrti dijela C (sl. B) budu okrenuti prema van.

2. Postavite proizvod na tlo.

## Uporaba (sl. G)

1. Kako biste rasklopili stol, posegnite u otvor na stolu i povucite ga prema gore.

**Napomena:** Obratite pozornost da se stol potpuno uglati u nosač klupe.

2. Za sklapanje stola, olabavite fiksaciju i preklopite stol prema dolje.

## Čišćenje i njega

- Imajte na umu da se drvo može promijeniti zbog promjene temperature, vlažnosti i drugih utjecaja.
- Drvo u proizvodu je prirodni proizvod te su moguća mala odstupanja u boji i strukturi. VAŽNO! Proizvod nikad nemojte čistiti oštrim sredstvima za čišćenje.

## Upute za njegu

- Očistite predmet mekom četkom i blagom sapunicom.
- Nakon čišćenja ostavite proizvod da se potpuno osuši.
- Proizvod tretirajte uljem za njegu drva iz specijalizirane trgovine. Po potrebi održavanje trebate obaviti nekoliko puta u sezoni. Drvo mora biti potpuno suho za proces njege!
- Slijedite upute proizvođača za odabrano ulje za njegu.

## Skladištenje

Kada ne koristite proizvod, čuvajte ga uvijek u suhom i čistom stanju na sobnoj temperaturi. Ako se skladišti na vanjskom prostoru, proizvod treba prekriti ceradom. Osigurajte dovoljnu cirkulaciju zraka i održavajte ceradu suhom.

## Uputa za zbrinjavanje



Zbrinite proizvod i ambalažne materijale u skladu s važećim lokalnim propisima. Čuvajte ambalažni materijal (kao što su npr. folijske vrećice) izvan dohvata djece. Za više informacija o zbrinjavanju istrošenog proizvoda obratite se svojoj općinskoj ili gradskoj upravi. Zbrinite proizvod i ambalažu ekološki.



Kod za reciklažu služi za označavanje raznih materijala radi njihova vraćanja u kružni tok za ponovno korištenje (recikliranje). Kod se sastoji od simbola za kružni tok korištenja te broja koji označava materijal.

## Napomene vezane za garanciju i usluge servisa

Proizvod je proizveden s velikom pažnjom i pod stalnom kontrolom. Tvrtka DELTA-SPORT HANDELSKONTOR GmbH privatnim krajnjim kupcima na ovaj proizvod daje trogodišnju garanciju od datuma kupovine (garancijsko razdoblje) u skladu s sljedećim odredbama. Garancija se odnosi samo na greške u materijalu i obradi. Garancija se ne odnosi na dijelove koji su podložni uobičajenom habanju te se stoga moraju smatrati potrošenim dijelovima (npr. baterije), niti na lomljive dijelove poput sklopki ili dijelova koji su izrađeni od stakla.

Zahtjevi iz ove garancije su isključeni ako je proizvod korišten nepropisno ili nepravilno ili ako nije korišten u okviru predviđene namjene ili predviđenog opsega uporabe ili ako se nisu poštvale odredbe iz uputa za uporabu, osim ako krajnji kupac može dokazati da se radi o greški u materijalu ili obradi koji se ne temelji na nekoj od gore spomenutih okolnosti.

Zahtjevi iz garancije mogu se ostvariti samo unutar garancijskog roka uz predočenje izvornog računa. Čuvajte stoga izvorni račun. Garancijski rok se načelno ne produžuje uslijed eventualnih popravaka na temelju garancije, zakonskog jamstva ili kulancije. To se također odnosi i na zamijenjene i popravljene dijelove.

U slučaju bilo kakvih pritužbi, molimo kontaktirajte prvo niže navedeni servisni telefon ili nas kontaktirajte putem e-pošte. Ako se radi o garancijskom slučaju, mi ćemo proizvod - po našem izboru - besplatno popraviti ili zamijeniti ili ćemo vam vratiti kupoprodajnu cijenu. Druga prava na temelju garancije ne postoje.

Ovom garancijom nisu ograničena vaša zakonska prava, posebno jamstveni zahtjevi prema dotičnom prodavatelju.

(1) U slučaju manjeg popravka jamstveni rok se produljuje onoliko koliko je kupac bio lišen uporabe stvari.

(2) Međutim, kad je zbog neispravnosti stvari izvršena njezina zamjena ili njezin bitni popravak, jamstveni rok počinje teći ponovno od zamjene, odnosno od vraćanja popravljene stvari.

(3) Ako je zamijenjen ili bitno popravljen samo neki dio stvari, jamstveni rok počinje teći ponovno samo za taj dio.

IAN: 495385\_2504



Servis Hrvatska

Tel.: 0800 777 999

E-Mail: [deltasport@lidl.hr](mailto:deltasport@lidl.hr)

Srdačno čestitamo!

Ovom kupovinom ste se odlučili za kvalitetan proizvod. Upoznajte se sa proizvodom pre nego što počnete da ga koristite.



**U tu svrhu pažljivo pročitajte sledeće uputstvo za montažu i bezbednosne napomene.**

Proizvod koristiti samo na opisani način i za navedenu oblast primene. Sačuvajte ovo uputstvo za montažu. Kada proizvod predajete trećem licu, priložite i svu dokumentaciju.

## Obim isporuke (sl. A)

- 1 x baštenska klupa, u delovima (A-F)
- 1 x materijal za montažu (1-5)
- 1 x uputstvo za montažu

## Tehnički podaci



Maksimalno opterećenje: 250 kg



Datum proizvodnje (mesec/godina):  
11/2025

## Namenska upotreba

Artikal je dizajniran za upotrebu u životnom prostoru, npr. na balkonu, terasi ili u bašti. Artikal nije namenjen za komercijalnu upotrebu.

## Sigurnosne napomene



### Opasnost po život!

- Nikada ne ostavljajte decu bez nadzora s ambalažom. Postoji opasnost od gušenja.



### Opasnost od povrede!

- Pre upotrebe artikla vodite računa o pravilnoj stabilnosti!
- Stavite artikal na ravnu površinu.
- Artikal smete koristiti samo uz nadzor odrasle osobe i zabranjeno je koristiti ga kao igračku.
- Vodite računa o svojim prstima prilikom preklapanja i rasklapanja. Postoji opasnost od povreda usled prignječenja.
- Pre svake upotrebe proverite artikal na oštećenja ili habanja. Artikal smete koristiti samo ukoliko je u besprekornom stanju!
- Redovno proveravajte zategnutost svih navojnih spojeva! Artikal smete koristiti samo ukoliko je u besprekornom stanju.
- Nikada se nemojte peti na artikal.
- Ne koristite artikal u blizini otvorene vatre.



### Izbegavanje materijalnih šteta!

- Obezbedite artikal pod ekstremnim vremenskim uslovima, kao npr. na jakom vetru. Čuvajte artikal u zaštićenim prostorijama.

## Montaža

- Montirajte artikal kao što je prikazano na sl. B - F.

- Napomena:** Vodite računa o tome da bočne rupe dela C (sl. B) budu okrenute prema spolja.
- Postavite artikal na nivo tla.

## Upotreba (sl. G)

- Da biste preklopili sto, posegnite u otvor stola i povucite ga naviše.

**Napomena:** Pri tome vodite računa da se sto u potpunosti uglavi u držač klupe.

- Da biste rasklopili sto, oslobodite učvršćenje i preklopite sto nadole.

## Čišćenje i održavanje

- Vodite računa o tome da drvo može da se izmeni usled promenljive temperature, vlažnosti vazduha i drugih uticaja.
- Drvo artikla je prirodni proizvod i zato su moguća mala odstupanja boje i strukture.

**VAŽNO!** Nikada nemojte čistiti artikal agresivnim sredstvima za čišćenje.

## Napomena za održavanje

- Očistite artikal mekom četkom i blagom sapunicom.
- Nakon čišćenja, ostavite artikal da se sasvim osuši.
- Tretirajte artikal uljem za negu drveta iz specijalizovane radnje. Ponavljajte postupak nege nekoliko puta u sezoni. Drvo mora biti potpuno suvo da bi se sproveo postupak nege!
- Pridržavajte se uputstva proizvođača odabranog ulja za negu.

## Čuvanje

Kada se ne koristi, proizvod čuvati u suvom i čistom stanju na sobnoj temperaturi. Ako se čuva napolju, artikal se mora prekriti ceradom. Pazite da postoji dovoljna cirkulacija vazduha i održavajte ceradu u suvom stanju.

## Napomene u vezi odlaganja u otpad



Odložite artikal i ambalaže u skladu sa važećim lokalnim propisima. Držite materijale za pakovanje (kao što su kese od folije) van domašaja dece.

Za više informacija o načinu odlaganja dotrajalog artikla obratite se svojoj lokalnoj ili gradskoj upravi. Odložite artikal i pakovanje u skladu s principima za zaštitu životne sredine.



Kod za reciklažu se koristi za označavanje različitih materijala za povratak u ciklus reciklaže. Kod se sastoji od simbola za reciklažu i broja koji identifikuje materijal.

## Napomene za garanciju i postupak za servisiranje

Ovaj proizvod proizveden je pod brižnim nadzorom i stalnom kontrolom. Za ovaj proizvod DELTA-SPORT HANDELSKONTOR GmbH odobrava privatnim krajnjim korisnicima garanciju od tri godine od datuma kupovine (garantni rok) u skladu sa sledećim odredbama. Garancija se odnosi samo na materijalne i obradne greške. Garancijom nisu obuhvaćeni delovi koji podležu standardnom habanju i stoga se smatraju potrošnim delovima (npr. baterije), kao ni lomljivi delovi kao što su prekidači ili delovi izrađeni od stakla.

Prava koja proizlaze iz ove garanciju gube se ako je predmet korišćen nenamenski ili nepravilno i izvan njegove predviđene namene ili predviđenog obima upotrebe, kao i ukoliko se korisnik nije pridržavao navoda iz uputstva za upotrebu izuzev ako krajnji korisnik dokaže da postoji greška u materijalu ili njegovoj obradi koja ne proizlazi iz gorepomenutih okolnosti. Prava koja proizlaze iz garancije važe isključivo za period u okviru garantnog roka uz predočenje originalnog računa. Zato Vas molimo da sačuvate originalni račun. Garantni rok se ne produžava zbog popravki koje se vrše na osnovu garancije, zakonske garancije ili dobrih poslovnih običaja. To se odnosi i na zamenjene i popravljene delove. U slučaju bilo kakvih pritužbi, molimo Vas da prvo kontaktirate niže navedeni telefon dežurne servisne službe ili nas kontaktirajte putem e-pošte. U slučaju prava na garanciju, mi ćemo - po našem izboru - besplatno popraviti ili zameniti proizvod ili Vam vratiti novac prema kupoprodajnoj ceni. Druga prava nisu obuhvaćena garancijom. Ova garancija ne ograničava Vaša zakonska prava, a naročito ne Vaše pravo na potraživanje garancije prema predmetnom prodavcu.

IAN: 495385\_2504



Servis Srbija

Tel.: 0800 300 180

E-Mail: [deltasport@lidl.rs](mailto:deltasport@lidl.rs)

## Uvozi i stavlja u promet:

### Lidl Srbija KD,

Prva južna radna 3,  
22330 Nova Pazova, Republika Srbija  
Tel.: 0800 300 180,  
E-Mail: [kontakt@lidl.rs](mailto:kontakt@lidl.rs)

## Kako izjaviti reklamaciju?

Molimo Vas:

- da pozovete korisnički servis: 0800 300 180
- pošaljete e-mail na: [kontakt@lidl.rs](mailto:kontakt@lidl.rs)
- posećite najbližu Lidl prodavnicu.

Da bismo osigurali najbržu asistenciju, molimo da sačuvate fiskalni račun i date ga na uvid prilikom izjavljivanja reklamacije. Lidl i proizvođač nisu u mogućnosti da garantuju obezbeđivanje servisiranja i dostupnost rezervnih delova nakon isteka garantnog perioda/perioda saobraznosti. Ukoliko za tim bude potrebe, putem naše Službe za potrošače možete proveriti dostupnost rezervnih delova i opcije za popravku. Hvala na razumevanju.

## GARANCIJA I GARANTNI LIST

Poštovani,

Ovim putem Vas upoznajemo sa Vašim pravima i obavezama koje proističu iz Zakona o zaštiti potrošača, a u pogledu ostvarivanja prava iz garancije.

Ova garancija ni na koji način ne utiče, niti isključuje prava koja kupac ima u skladu sa važećim Zakonom o zaštiti potrošača po osnovu zakonske odgovornosti prodavca za nesaobraznost robe ugovoru koja traje 2 godine od dana kada je roba predata kupcu.

Davalac garancije ovom izjavom preuzima obavezu da kupcima svojih aparata, a pod uslovima definisanim u ovoj izjavi, obezbedi:

- besplatno otklanjanje kvarova u garantnom roku, koji bi nastali kod uobičajene upotrebe ili zbog grešaka u proizvodnji i materijalu, ili
- zamenu aparata, u garantnom roku predviđenim ovom garancijskom izjavom, u slučaju da opravka nije moguća, ili
- ako otklanjanje kvara nije moguće, kupac ima pravo da zahteva od prodavca povrat novca.

Ukupan rok garancije je 3 godine.

Garantni rok počinje da važi od datuma kupovine proizvoda, odnosno od prijema istog od strane kupca, a što se dokazuje fiskalnim računom.

Garancija važi na teritoriji Republike Srbije.

Kupac može da izjavi reklamaciju usmeno u nekom od prodajnih objekata Lidl Srbija KD, odnosno telefonom, pisanim putem ili elektronskim putem na kontakte kompanije Lidl Srbija KD, uz dostavu fiskalnog računa na uvid.

U cilju ispravnog funkcionisanja proizvod se koristi u skladu sa njegovom namenom i Uputstvom za upotrebu.

Na zahtev kupca, koji je izjavljen u garantnom roku, prodavac će izvršiti otklanjanje kvarova i nedostataka na proizvodu u roku predviđenom Zakonom.

### Garantni uslovi:

Pre obraćanja prodavcu za tehničku pomoć, potrebno je proveriti ispravnost instalacije i ostalih potrebnih uslova naznačenih u Uputstvu za upotrebu.

Kupac je dužan da prodavcu preda sve pripadajuće delove proizvoda koje je preuzeo u trenutku kupovine.

### Popravke u roku garancije:

Garancija važi počev od dana kada je roba predata kupcu, a na osnovu fiskalnog odsečka. U istom periodu davalac garancije, odnosno prodavac je u obavezi da otkloni sve tehničke kvarove bez naknade, u zakonskom roku.

### Garancija ne važi u sledećim slučajevima:

1. Ukoliko prodavcu uz aparat nije priložen fiskalni račun sa datumom prodaje.
2. Ukoliko je kvar prouzrokovan udarom грома, strujnim udarom ili sličnim delovanjem spoljne sile na sam uređaj (požar, poplava, naponski udar...).
3. Ukoliko su nastali kvarovi i oštećenja na uređaju posledica delovanja spoljnih uticaja, kao što su: velika vlaga, previsoka i suviše niska temperatura (pucanje cevi usled smrzavanja, oštećenja gumenih delova, rđanje, itd.)
4. Ukoliko proizvod nije korišćen u skladu sa Uputstvom za upotrebu.
5. Ukoliko je proizvod pokušalo da popravi treće neovlašćeno lice.
6. Ukoliko proizvod nije korišćen u skladu sa namenom.
7. Ukoliko je čišćenje i održavanje uređaja urađeno protivno Uputstvu za upotrebu.
8. Ukoliko je proizvod korišćen u profesionalne svrhe.

|                               |  |
|-------------------------------|--|
| Naziv proizvoda:              | Baštenska klupa  |
| Model:                        | Delta-Sport-Nr.: GB-16947  |
| IAN / Serijski broj:          | IAN: 495385_2504   |
| Proizvođač:                   | DELTA-SPORT HANDELSKONTOR GMBH • Wragkamp 6 • 22397 Hamburg GERMANY  |
| Davalac garancije- uvoznik:   | Lidl Srbija KD, Prva južna radna 3, 22330 Nova Pazova, Republika Srbija, Tel.: 0800 300 180, E-Mail: kontakt@lidl.rs |
| Datum predaje robe potrošaču: | datum sa fiskalnog računa  |
| Uvozi i stavlja u promet:     | Lidl Srbija KD, Prva južna radna 3, 22330 Nova Pazova, Republika Srbija, Tel.: 0800 300 180, E-Mail: kontakt@lidl.rs |

Felicitări!

Ați ales să achiziționați un produs de calitate superioară. Înainte de prima utilizare, trebuie să vă familiarizați cu produsul dumneavoastră.



### Citiți cu atenție următoarele instrucțiuni de asamblare și indicații cu privire la siguranță.

Utilizați produsul numai în modul descris și în scopurile de utilizare prevăzute. Păstrați aceste instrucțiuni de asamblare într-un loc sigur. În cazul predării produsului unei alte persoane, transmiteți toată documentația acestuia.

## Cuprinsul livrării (fig. A)

- 1 x bancă de grădină, dezasamblată (A-F)
- 1 x material de montaj (1-5)
- 1 x instrucțiuni de asamblare

## Date tehnice



Sarcină maximă: 250 kg



Data fabricației (luna/anul):  
11/2025

## Utilizare conform destinației

Articolul este conceput pentru utilizarea în spațiul de locuit, de ex. balcon, terasă sau grădină. Articolul nu este destinat utilizării comerciale.

## Instrucțiuni de siguranță



### Pericol de moarte!

- Nu lăsați copiii nesupravegheați să intre în contact cu ambalajul. Există pericol de sufocare.



### Pericol de vătămare!

- Asigurați stabilitatea corectă înainte de a utiliza articolul!
- Așezați articolul pe o suprafață plană.
- Articolul poate fi utilizat numai sub supravegherea adulților și nu ca jucărie.
- La plierea și deplierea mesei aveți grijă la degete. Pericol de rănire prin strivire.
- Înainte de fiecare utilizare, verificați articolul cu privire la deteriorări sau uzură. Articolul poate fi utilizat numai în stare perfectă!
- Verificați în mod regulat fermitatea tuturor îmbinărilor cu șurub! Articolul poate fi folosit numai în stare perfectă.
- Nu vă poziționați cu picioarele niciodată pe articol.
- Nu utilizați articolul în apropierea focului deschis.



### Evitarea deteriorării!

- Asigurați articolul în condiții de vreme proastă, de ex. pe vânt puternic. Depozitați articolul în încăperi ferite.

## Montajul

1. Asamblați articolul conform fig. B - F.

**Indicație:** Aveți grijă ca orificiile laterale ale piesei C (fig. B) să fie orientate spre exterior.

2. Așezați articolul la nivelul solului.

## Utilizare (fig. G)

1. Pentru a deplia masa, trageți-o în sus prin intermediul orificiilor.

**Indicație:** Asigurați-vă că masa se blochează complet în suportul băncii.

2. Pentru a plia masa desprindeți fixarea și pliați masa în jos.

## Curățarea și îngrijirea

- Țineți cont că lemnul se poate modifica din cauza temperaturilor schimbătoare, umiditate și alte influențe.
- Lemnul din articol este un produs natural, astfel pot apărea mici diferențe de culoare și structură.

**IMPORTANT!** Nu folosiți niciodată detergenți agresivi pentru curățare.

## Instrucțiuni de îngrijire

- Curățați articolul cu o perie moale și apă cu săpun delicat.
- După curățare lăsați articolul să se usuce complet.
- Tratați articolul cu ulei pentru întreținerea lemnului din comerț. La nevoie, întreținerea poate avea loc de mai multe ori pe sezon. Lemnul trebuie să fie complet uscat pentru procesul de întreținere!
- Urmați indicațiile producătorului respectivelui ulei de întreținere.

## Depozitarea

În cazul în care nu îl folosiți, depozitați întotdeauna produsul în stare uscată și curată, la temperatura camerei. Pentru depozitarea în exterior acoperiți articolul cu o prelată. Asigurați o circulație suficientă a aerului și mențineți prelată în stare uscată.

## Instrucțiuni privind eliminarea



Eliminați produsul și materialele de ambalare în conformitate cu reglementările locale în vigoare. Nu lăsați materialele de ambalare (cum ar fi pungii din folie) la îndemâna copiilor. Puteți afla mai multe informații despre alte opțiuni de eliminare a articolului uzat de la municipalitatea sau administrația orașului. Eliminați articolul și ambalajul în mod ecologic.



Codul de reciclare este folosit pentru a identifica diferite materiale în vederea returnării acestora în ciclul de reciclare (Recycling). Codul este format din simbolul de reciclare destinat să reflecte ciclul de valorificare și un număr care identifică materialul.

## Indicații referitoare la garanție și operațiuni de service

Articolul a fost fabricat cu mare atenție și supus unui control permanent. DELTA-SPORT HANDELSKONTOR GmbH acordă clienților finali privați o garanție de trei ani pentru acest articol de la data achiziției (perioada de garanție) în conformitate cu următoarele dispoziții. Garanția se aplică doar pentru defectele de material și de prelucrare. Garanția nu se extinde asupra pieselor supuse unei uzuri normale, considerate astfel drept piese de uzură (de ex. baterii) și nici asupra pieselor fragile, de ex. comutatoare sau piese fabricate din sticlă.

Se exclude orice drept legal în legătură cu această garanție dacă articolul a fost utilizat necorespunzător sau abuziv, fără respectarea prevederilor stabilite sau al scopului de utilizare prevăzut sau dacă specificațiile din instrucțiunile de utilizare nu au fost respectate, cu excepția cazului în care clientul final poate dovedi că există defecte de material sau de prelucrare care nu se datorează uneia dintre circumstanțele menționate anterior.

Drepturile din garanție pot fi revendicate doar cu respectarea termenului de garanție și prin prezentarea bonului de casă în original. Vă rugăm astfel să păstrați bonul de casă în original. Durata garanției nu se va prelungi prin eventuale reparații realizate în baza garanției, ca urmare a garanției legale sau prin service-ul acordat după expirarea garanției. Acest lucru se aplică și în cazul pieselor înlocuite sau reparate. În cazul lipsei de conformitate survenite în perioada de garanție, termenul de garanție legală de conformitate și termenul garanției comerciale se prelungesc cu durata de nefuncționare a produsului.

Pentru produsele de folosință îndelungată, înlocuite în perioada de garanție, va curge un nou termen de la data înlocuirii acestora.

Pentru reclamații, vă rugăm să vă adresați întâi liniei telefonice de service indicată mai jos sau să luați legătura cu noi prin e-mail. Dacă este un caz de garanție, articolul va fi reparat, înlocuit gratuit sau vi se va restitui prețul de achiziție – la alegerea noastră. Nu se acordă alte drepturi prin prezenta garanție.

Drepturile dvs. legale, în special cererile de garanție față de vânzătorul respectiv, nu sunt restricționate de această garanție.

IAN: 495385\_2504

 Service România  
Tel.: 0800 896 637  
E-Mail: deltasport@lidl.ro

Поздравления!

С Вашата покупка Вие избрахте продукт с високо качество. Запознайте се с него преди първото му използване.



**За целта прочетете внимателно следното ръководство за сглобяване и указанията за безопасност.**

Използвайте продукта само в съответствие с описанието и за посочените области на приложение. Съхранявайте добре ръководството за сглобяване. При предаването на продукта на трета страна предайте и всички документи.

## Обем на доставката (фиг. А)

1 x градинска пейка, разглобена (A-F)

1 x монтажен материал (1-5)

1 x ръководство за сглобяване

## Технически данни



Максимално натоварване: 250 kg



Дата на производство (месец/година):  
11/2025

## Употреба по предназначение

Продуктът е проектиран за битова употреба, напр. на балкона, терасата или в градината. Продуктът не е предназначен за употреба за професионални цели.

## Указания за безопасност



### Опасност за живота!

- Никога не оставяйте без надзор деца с опаковъчния материал. Има опасност от задушаване.



### Опасност от нараняване!

- Обърнете внимание на достатъчната стабилност на продукта, преди да го използвате!
- Поставете продукта върху равна основа.
- Продуктът може да бъде използван само под надзора на възрастни и не като играчка.
- При разгъване и сгъване на масата обръщайте внимание на пръстите си. Има опасност от нараняване чрез прищипване.
- Преди всяка употреба проверявайте продукта за повреди или износване. Продуктът може да се използва само ако е в безупречно състояние!
- Проверявайте редовно дали всички винтове са добре затегнати! Продуктът може да се използва само когато е в безупречно състояние.
- Никога не се качвайте върху продукта.
- Не използвайте продукта близо до открит огън.



### Избягване на материални щети!

- Осигурявайте продукта при екстремни метеорологични условия, като напр. при силен вятър. Съхранявайте продукта в защитени помещения.

## Сглобяване

1. Монтирайте продукта, както е показано на фиг. В - F.

**Указание:** Уверете се, че страничните отвори на част С (фиг. В) са обърнати навън.

2. Поставете продукта на равно място.

## Употреба (фиг. G)

1. За да разгънете масата, бръкнете в отвора на масата и я издърпайте нагоре.

**Указание:** Обърнете внимание на това, масата да се фиксира напълно в държача на пейката.

2. За да сгънете масата, освободете фиксатора и сгънете масата надолу.

## Почистване и поддръжка

- Имайте предвид, че поради промяна на температурите, влажността на въздуха и други влияния дървото може да се промени.
- Дървото в продукта е естествен продукт и затова може да се стигне до леки отклонения в цвета и структурата.

**ВАЖНО!** Никога не почиствайте с агресивни почистващи препарати.

### Указание за поддръжка

- Почиствайте продукта с мека четка и мек сапунен разтвор.
- След почистване оставете продукта да изсъхне напълно.
- Третирайте продукта с масло за поддръжка на дърво от специализираните магазини. При нужда трябва да извършвате поддръжката няколко пъти на сезон. За процеса на поддръжка дървото трябва да бъде напълно сухо!
- Спазвайте указанията на производителя на избраното масло за поддръжка.

### Съхранение

Съхранявайте продукта винаги сух и чист, на стайна температура, когато не го използвате. При съхранение навън продуктът трябва да се покрие с покривало. Обърнете внимание на достатъчната циркулация на въздух и дръжте покривалото сухо.

## Указания за отстраняване като отпадък



Изхвърлете продукта и опаковъчните материали в съответствие с действащите местни разпоредби. Съхранявайте опаковъчните материали (като напр. найлонови пликове) на място, недостъпно за деца. Допълнителна информация относно изхвърлянето на излезли от употреба продукт ще получите от Вашата общинска или градска управа. Изхвърлете продукта и опаковката с грижа за околната среда.



Кодът за рециклиране служи за обозначаване на различни материали за връщането им в цикъла за повторно използване (рециклиране). Кодът се състои от символ за рециклиране за цикъла за повторно използване и номер, обозначаващ материала.

## Указания за гаранцията и процеса на сервизно обслужване

Продуктът е произведен с голямо старание и под постоянен контрол. DELTA-SPORT HANDELSKONTOR GmbH предоставя на частни крайни клиенти три години гаранция за този продукт от датата на закупуване (гаранционен срок) в съответствие със следните разпоредби. Гаранцията важи само за дефекти на материала и фабрични дефекти. Гаранцията не се разпространява върху части, които са подложени на нормално износване и затова трябва да бъдат разглеждани като лесно износващи се части (например батерии), както и върху чупливи части, като напр. превключватели или части, изработени от стъкло.

Претенции по тази гаранция са изключени, ако продуктът е бил използван неправилно или неправомерно, и не в рамките на предвиденото предназначение или предвидения обхват на употреба или не са спазени указанията в ръководството за обслужване, освен ако крайният клиент да докаже, че са налице дефекти на материала или грешки при обработката, които не се основават на някое от гореспоменатите обстоятелства. Претенции по тази гаранция могат да бъдат предявени само в рамките на гаранционния срок след представяне на оригиналната касова бележка. Затова моля, запазете оригиналната касова бележка.

Ако имате оплаквания, моля, обадете се на горещата линия за обслужване, посочена по-долу, или се свържете с нас по имейл. Вашите законови права, по-специално гаранционни искове срещу съответния продавач, не са ограничени от тази гаранция.

### Гаранция

Уважаеми клиенти, за този уред получавате 3 години гаранция от датата на покупката. В случай на несъответствие на продукта с договора за продажба Вие имате законно право да предявите рекламация пред продавача на продукта при условията и в сроковете, определени в глава трета, раздел II и III и глава четвърта от Закона за предоставяне на цифрово съдържание и цифрови услуги и за продажба на стоки (ЗПЦСЦУПС)\*. Вашите права, произтичащи от посочените разпоредби, не се ограничават от нашата по-долу представена търговска гаранция, не са свързани с разходи за потребителите и независимо от нея продавачът на продукта отговаря за липсата на съответствие на потребителската стока с договора за продажба съгласно ЗПЦСЦУПС.

### Гаранционни условия

Гаранционният срок е 3 години от датата на получаване на стоката. Пазете добре оригиналната касова бележка. Този документ е необходим като доказателство за покупката. Ако в рамките на три години от датата на закупуване на този продукт се появи дефект на материала или производствен дефект, продуктът ще бъде безплатно ремонтиран или заменен.

Гаранцията предполага в рамките на тригодишния гаранционен срок да се представят дефектния уред, касовата бележка (касовият бон), както и всички други документи, установяващи наличието на дефект и писмено да се обясни в какво се състои дефектът и кога е възникнал. Ако дефектът е покрит от нашата гаранция, Вие ще получите обратно ремонтния или нов продукт. В случай на замяна на дефектна стока първоначалните гаранционен срок и гаранционни условия се запазват. В случай на ремонт на дефектна стока, срокът на ремонта се прибавя към гаранционния срок. За евентуално наличните и установени повреди и дефекти още при покупката трябва да се съобщи веднага след разопаковането. Евентуалните ремонти след изтичане на гаранционния срок са срещу заплащане. Ремонтът или замяната на продукта не поражда нова гаранция.

#### **Обхват на гаранцията**

Уредът е произведен грижливо според строгите изисквания за качество и добросъвестно изпитан преди доставка. Гаранцията важи за дефекти на материала или производствени дефекти. Гаранцията не обхваща консумативите, както и частите на продукта, които подлежат на нормално износване, поради което могат да бъдат разглеждани като бързо износващи се части (например филтри или приставки) или повредите на чупливи части (например прекъсвачи, батерии или такива произведени от стъкло). Гаранцията отпада, ако уредът е повреден поради неправилно използване или в резултат на неосъществяване на техническа поддръжка. За правилната употреба на продукта трябва точно да се спазват всички указания в упътването за експлоатация. Предназначение и действия, които не се препоръчват от упътването за експлоатация или за които то предупреждава, трябва задължително да се избягват. Продуктът е предназначен само за частна, а не за професионална употреба. При злоупотреба и неправилно третиране, употреба на сила и при интервенции, които не са извършени от клона на нашия оторизиран сервиз, гаранцията отпада.

#### **Процедура при гаранционен случай**

За да се гарантира бърза обработка на Вашия случай, следвайте следните указания:

- За всички запитвания подгответе касовата бележка и идентификационния номер (IAN 495385\_2504) като доказателство за покупката.
- Вземете артикулния номер от фабричната табелка.
- При възникване на функционални или други дефекти първо се свържете по телефона или чрез имейл с долупосочения сервизен отдел. След това ще получите допълнителна информация за уреждането на Вашата рекламация.

- След съгласуване с нашия сервиз можете да изпратите дефектния продукт на посочения Ви адрес на сервиза безплатно за Вас, като приложите касовата бележка (касовия бон) и посочите писмено в какво се състои дефектът и кога е възникнал. За да се избегнат проблеми с приемането и допълнителни разходи, задължително използвайте само адреса, който Ви е посочен. Осигурете изпращането да не е като експресен товар или като друг специален товар. Изпратете уреда заедно с всички принадлежности, доставени при покупката, и осигурете достатъчно сигурна транспортна опаковка.

#### **Ремонтен сервиз / извънгаранционно обслужване**

Ремонти извън гаранцията можете да възложите на клона на нашия сервиз срещу заплащане. Той с удоволствие ще Ви направи предварителна калкулация. Можем да обработваме само уреди, които са достатъчно опаковани и изпратени с платени транспортни разходи.

**Внимание:** Изпратете Вашия уред на клона на нашия сервиз почистен и с указание за дефекта.

Уредите, предмет на извънгаранционно обслужване, изпратени с неплатени транспортни разходи – с наложен платеж, като експресен или друг специален товар – не се приемат. Ние ще извършим безплатно изхвърлянето на изпратените от Вас дефектни уреди.

#### **Сервизно обслужване**

##### **България**

Тел.: 00800 111 4920  
Е-мейл: [deltasport@lidl.bg](mailto:deltasport@lidl.bg)  
IAN 495385\_2504

##### **Вносител**

Моля, обърнете внимание, че следващият адрес не е адрес на сервиза. Първо се свържете с горепосочения сервизен център.

#### **ДЕЛТА-СПОРТ ХАНДЕЛСКОНТОР ГМБХ**

Врагекамп 6  
22397 Хамбург  
Германия

\* Като физическо лице – потребител, независимо от настоящата търговска гаранция, Вие се ползвате от правата на законовата гаранция, предоставена от Закона за предоставяне на цифрово съдържание и цифрови услуги и за продажбата на стоки /ЗПЦСЦУПС/. По-специално Вие имате право при несъответствие на стоката да бъде извършен ремонт или замяна по Ваш избор, освен ако това е невъзможно или е свързано с непропорционално големи разходи за продавача. Вие имате право на пропорционално намаляване на цената или на разваляне на договора при наличие на условията на чл. 33, ал. 3 от ЗПЦСЦУПС. Условията и сроковете на законовата гаранция са регламентирани в глава трета, раздел II и III и в глава четвърта на ЗПЦСЦУПС.

IAN: 495385\_2504

**BG** Сервизно обслужване България  
Тел.: 00800 111 4920  
Е-мейл: [deltasport@lidl.bg](mailto:deltasport@lidl.bg)

## Συγχαρητήρια!

Με την αγορά σας επιλέξατε ένα προϊόν υψηλής ποιότητας. Εξοικειωθείτε με το προϊόν, πριν το χρησιμοποιήσετε για πρώτη φορά.



### Διαβάστε προσεκτικά τις οδηγίες συναρμολόγησης και τις προειδοποιήσεις ασφαλείας που ακολουθούν.

Χρησιμοποιείτε το προϊόν μόνο σύμφωνα με τον τρόπο περιγραφής και για τα πεδία εφαρμογής που αναφέρονται. Φυλάξτε τις παρούσες οδηγίες συναρμολόγησης. Παραδώστε όλα τα συνοδευτικά έγγραφα όταν παραχωρείτε το προϊόν σε τρίτους.

## Παραδοτέος εξοπλισμός (Εικ. Α)

- 1 x παγκάκι κήπου, αποσυναρμολογημένο (Α-Ε)
- 1 x υλικό συναρμολόγησης (1-5)
- 1 x οδηγίες συναρμολόγησης

## Τεχνικά χαρακτηριστικά



Μέγιστο φορτίο: 250 kg



Ημερομηνία κατασκευής (Μήνας/Έτος): 11/2025

## Προβλεπόμενη χρήση

Το προϊόν είναι σχεδιασμένο για οικιακή χρήση, π.χ. σε μπαλκόνια, βεράντες ή κήπους. Το προϊόν δεν είναι σχεδιασμένο για επαγγελματική χρήση.

## Υποδειξεις ασφαλείας



### Κίνδυνος-θάνατος!

- Μην αφήνετε ποτέ τα παιδιά χωρίς επίβλεψη με το υλικό συσκευασίας. Υπάρχει κίνδυνος ασφυξίας.



### Κίνδυνος τραυματισμού!

- Πριν τη χρήση, βεβαιωθείτε ότι το προϊόν είναι καλά στερεωμένο!
- Τοποθετείτε το προϊόν επάνω σε επίπεδη βάση.
- Το προϊόν επιτρέπεται να χρησιμοποιείται μόνο υπό την επίβλεψη ενηλίκων και όχι ως παιχνίδι.
- Κατά την αναδίπλωση και δίπλωση του τραπέζιου προσέχετε τα δάχτυλά σας. Υπάρχει κίνδυνος τραυματισμού λόγω συνθλίψεων.
- Πριν από κάθε χρήση, ελέγχετε το προϊόν για πιθανές βλάβες ή φθορές. Το προϊόν επιτρέπεται να χρησιμοποιείται μόνο σε άριστη κατάσταση!
- Ελέγχετε τακτικά τη σταθερότητα των βιδωτών συνδέσεων! Το προϊόν επιτρέπεται να χρησιμοποιείται μόνο σε άριστη κατάσταση.
- Μη στέκεστε ποτέ επάνω στο προϊόν.
- Μη χρησιμοποιείτε το προϊόν κοντά σε ανοιχτές εστίες φωτιάς.



### Αποφυγή υλικών ζημιών!

- Ασφαλιζετε το προϊόν σε περίπτωση ακραίων καιρικών συνθηκών, όπως π.χ. δυνατού ανέμου. Αποθηκεύετε το προϊόν σε προστατευμένους χώρους.

## Συναρμολόγηση

- Συναρμολογήστε το προϊόν όπως φαίνεται στις εικόνες Β - Ε.
- Υπόδειξη:** Βεβαιωθείτε ότι οι πλευρικές οπές του μέρους C (Εικ. Β) είναι στραμμένες προς τα έξω.
- Τοποθετήστε το προϊόν στο επίπεδο του εδάφους.

## Χρήση (Εικ. Γ)

- Για να ανοίξετε το τραπέζι, πιάστε στο άνοιγμα του τραπεζιού και τραβήξτε προς τα πάνω.
- Υπόδειξη:** Βεβαιωθείτε ότι το τραπέζι κουμπώνει πλήρως στο στήριγμα του πάγκου.
- Για να διπλώσετε το τραπέζι, χαλαρώστε το στήριγμα και διπλώστε το τραπέζι προς τα κάτω.

## Καθαρισμός και συντήρηση

- Να θυμάστε ότι το ξύλο μπορεί να αλλάξει λόγω εναλλαγών της θερμοκρασίας, της υγρασίας του αέρα και άλλων επιδράσεων.
- Το ξύλο του προϊόντος είναι ένα φυσικό προϊόν και, συνεπώς, ενδέχεται να υπάρχουν μικρές αποκλίσεις ως προς το χρώμα και τη δομή.

ΣΗΜΑΝΤΙΚΟ! Μην καθαρίζετε ποτέ το προϊόν με ισχυρά καθαριστικά.

## Οδηγία συντήρησης

- Καθαρίζετε το προϊόν με μια μαλακή βούρτσα και ήπια σαπουνάδα.
- Μετά τον καθαρισμό, αφήστε το προϊόν να στεγνώσει καλά.
- Βάζετε στο προϊόν ειδικό λάδι συντήρησης ξύλου του εμπορίου. Η συντήρηση ενδέχεται να πρέπει να διεξάγεται πολλές φορές ανά σεζόν. Το ξύλο πρέπει να έχει στεγνώσει καλά για τη διαδικασία συντήρησης!
- Τηρείτε τις υποδείξεις του κατασκευαστή του επιλεγμένου λαδιού συντήρησης.

## Αποθήκευση

Εάν δεν το χρησιμοποιείτε, αποθηκεύετε το προϊόν πάντα στεγνό και καθαρό σε θερμοκρασία δωματίου. Κατά την αποθήκευση σε εξωτερικό χώρο, το προϊόν πρέπει να καλύπτεται με μουσαμά. Βεβαιωθείτε ότι υπάρχει επαρκής κυκλοφορία αέρα και κρατήστε τον μουσαμά στεγνό.

## Υποδείξεις ως προς την απόρριψη



Απορρίψτε το προϊόν και τα υλικά συσκευασίας σύμφωνα με τις ισχύουσες τοπικές προδιαγραφές. Διατηρείτε τα υλικά συσκευασίας (όπως σακούλες μεμβράνης) μακριά από τα παιδιά. Για περαιτέρω πληροφορίες απόρριψης του χρησιμοποιημένου προϊόντος μπορείτε να ενημερώνεστε από την κοινότητα ή τη δημοτική διοίκηση. Απορρίψτε το προϊόν και τη συσκευασία με φιλικό προς το περιβάλλον τρόπο.



Ο κωδικός ανακύκλωσης χρησιμεύει στη σήμανση διαφόρων υλικών για την επαναχρησιμοποίηση στο κύκλωμα ανακύκλωσης. Ο κωδικός αποτελείται από ένα σύμβολο ανακύκλωσης για το κύκλωμα αξιοποίησης και έναν αριθμό, ο οποίος επισημαίνει το υλικό.

## Υποδείξεις σχετικά με την εγγύηση και τη διαδικασία σέρβις

Το προϊόν έχει κατασκευαστεί με μεγάλη προσοχή και υπό συνεχή έλεγχο. Η DELTA-SPORT HANDELSKONTOR GmbH παρέχει σε ιδιώτες τελικούς πελάτες τρία χρόνια εγγύηση για αυτό το προϊόν από την ημερομηνία αγοράς (διάκριση εγγυήσεως), σύμφωνα με τους ακόλουθους όρους. Η εγγύηση ισχύει μόνο για σφάλματα υλικών και επεξεργασίας. Η εγγύηση δεν καλύπτει μέρη που υπόκεινται σε κανονική φθορά και επομένως θεωρούνται φθιρόμενα μέρη (π.χ. μπαταρίες) ή εύθραυστα μέρη όπως διακόπτες ή εξαρτήματα από γυαλί.

Αξιώσεις από αυτή την εγγύηση αποκλείονται, σε περίπτωση που το προϊόν χρησιμοποιήθηκε εσφαλμένα ή καταχρηστικά ή δεν χρησιμοποιήθηκε στα πλαίσια των προβλεπόμενων όρων ή του προβλεπόμενου εύρους χρήσης ή δεν έχουν τηρηθεί προδιαγραφές των οδηγιών χρήσης, εκτός και εάν ο τελικός πελάτης αποδειξει ότι υφίσταται σφάλμα υλικού ή επεξεργασίας, το οποίο δεν οφείλεται σε μια από τις ως άνω καταστάσεις.

Οι αξιώσεις εγγυήσεως ισχύουν μόνο εντός του χρόνου εγγυήσεως και με την υποβολή της γνήσιας απόδειξης αγοράς. Παρακαλείσθε, λοιπόν, όπως φυλάξετε τη γνήσια απόδειξη αγοράς.

Σε περίπτωση παραπόνων, απευθυνθείτε αρχικά στην κάτωθι ανοιχτή γραμμή τηλεφωνικής εξυπηρέτησης ή επικοινωνήστε μαζί μας μέσω email. Εάν υφίσταται θέμα εγγυήσεως, θα επισκευάσουμε ή θα αντικαταστήσουμε δωρεάν το προϊόν ή θα επιστρέψουμε το ποσό αγοράς - σύμφωνα με την κρίση μας. Λοιπά δικαιώματα εκ της εγγυήσεως δεν υφίστανται.

Τα νόμιμα δικαιώματά σας, ειδικά οι αξιώσεις εγγυήσεως έναντι του εκάστοτε πωλητή, δεν περιορίζονται λόγω της παρούσας εγγύησης.

\* Με την αντικατάσταση της συσκευής, σύμφωνα με το ΝΟΜΟ 2251/1994, ξεκινάει εκ νέου η περίοδος της εγγύησης. Μετά την λήξη της εγγύησης προκύπτουσες επισκευές είναι με κόστος.

IAN: 495385\_2504

**GR** Σέρβις Ελλάδα  
Tel.: 00800 490826606  
E-Mail: deltasport@lidl.gr

**CY** Σέρβις Κύπρος  
Tel.: 8009 4241  
E-Mail: deltasport@lidl.com.cy

\* ισχύει μόνο για την Ελλάδα

**DELTA-SPORT HANDELSKONTOR GMBH**

Wragekamp 6 • 22397 Hamburg  
GERMANY

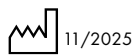

Delta-Sport-Nr.: GB-16947

---

IAN 495385\_2504

3 