



## CORDLESS LED TABLE LAMP

**CZ**

### AKU STOLNÍ LED LAMPA

Pokyny k montáži, obsluze a bezpečnostní pokyny

**DE AT CH**

### LED-AKKU-TISCHLEUCHTE

Montage-, Bedienungs- und Sicherheitshinweise

**SK**

### AKU LED STOLNÁ LAMPA

Pokyny pre montáž, obsluhu a bezpečnostné pokyny





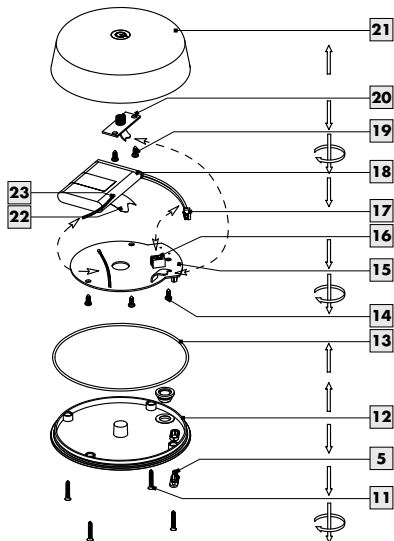
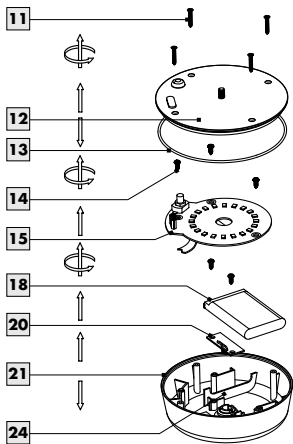
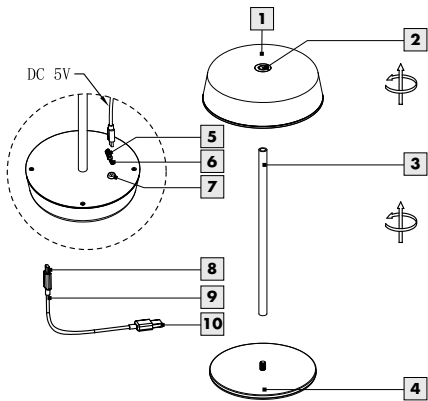

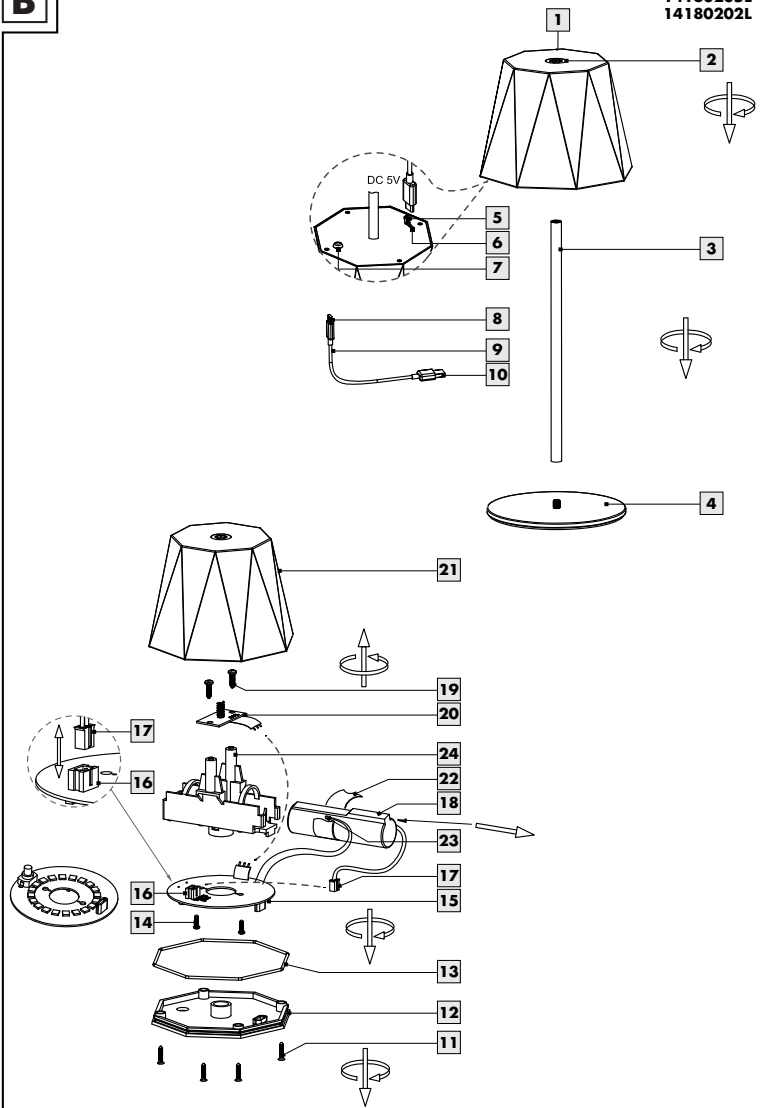











IAN 510461\_2501













**CZ SK**

**A****14180103L**  
**14180101L**

**B**14180205L  
14180202L

# Vysvětlení použitých piktogramů

Vysvětlení použitých piktogramů			
	Přečtěte si pokyny!		Tak postupujete správně
	Není vhodné k používání s externími stmívači a elektronickými spínači.		Pouze pro vnitřní použití, pro suché a uzavřené místnosti.
<b>A</b>	Ampéry		Střídavé napětí (druh proudu a napětí)
<b>Hz</b>	Hertz (kmitočet)		Stejnoseměrné napětí (druh proudu a napětí)
	Watt (činný výkon)		Obal i zařízení zlikvidujte ekologicky!
	Používejte ochranné rukavice!		Dbejte na výstrahy a řiďte se bezpečnostními pokyny!
	Varování před zásahem elektrického proudu! Ohrožení života!		Nebezpečí ohrožení života a zranění malých i větších dětí!
	Škody na životním prostředí v důsledku nesprávné likvidace baterií/akumulátorů!		USB přípojka
	Dotykový spínač	<b>SELV</b>	Ochranné nízké napětí
	Třída ochrany III - Ochrana proti úrazu elektrickým proudem (nebezpečné tělesné proudy) díky ochrannému nízkému napětí (< 60 V DC)		Prodlužte životnost dobíjecí baterie. Pokud světlo delší dobu nepoužíváte, vypněte jej pomocí ON-/OFF vypínače.
	Zdroj světla tohoto výrobku je vyměnitelný.		Obal je vyroben ze 100 % recyklovatelného papíru.

		Vlnitá lepenka			Karton
		Papír			Polyethylentereftalát
		Polyetylén (nízká hustota)			Bezpečnostní pokyny Instrukce
	<b>lm</b>	Lumeny		<b>K</b>	Teplota světla v Kelvinech
<b>Ra</b>	<b>CRI</b>	Index podání barev		<b>IP44</b>	Stupeň krytí (odolnost proti stříkající vodě)
		Světlo nabíjejte pouze přiloženým USB kabelem!			Uchovávejte mimo dosah dětí!
		Nevhazujte do ohně!			Nevkládejte nesprávným směrem, respektujte polaritu (+/-)!
		Nepoužívejte sílu!			Nerozebírejte/neotevírejte!
		Nepoužívejte současně různé systémy, značky a typy!			Nikdy nemíchejte nové a použité baterie!
		Nedobíjejte!			Nevhazujte do vody!
		Nezkratujte! – Baterie mohou vybuchnout nebo přestat těsnit.			Vložte správně – respektujte polaritu (+/-)!
<b>ta</b>		maximální jmenovitá/okolní teplota			

## Aku stolní LED lampa

### ● Úvod



Blahopřejeme Vám k zakoupení Vašeho nového přístroje. Rozhodli jste se pro vysoce kvalitní výrobek.

Pečlivě si prosím přečtěte tento kompletní návod k obsluze. Tento návod k obsluze patří k tomuto výrobku a obsahuje důležité informace o uvedení do provozu a o manipulaci s výrobkem. Vždy respektujte všechny bezpečnostní pokyny. Před uvedením do provozu zkontrolujte, zda je k dispozici správné napětí a zda jsou správně instalovány všechny díly. V případě dotazů nebo pochybností při manipulaci s přístrojem kontaktujte prosím svého obchodníka nebo servisní centrum. Tento návod prosím pečlivě uschovejte a případně ho předějte třetím osobám.

### ● Použití ke stanovenému účelu

Tento výrobek je vhodný pro vnitřní i venkovní použití. Tento výrobek je určen pouze pro domácí použití. Tento výrobek je určen pro běžný provoz.

Lampu nabíjejte pouze v interiéru. Během nabíjení ji chraňte před přímým slunečním světlem, aby nedošlo k přehřátí baterie. Pokud je to možné, nabíjejte baterii při teplotě mezi 10 a 30 °C.

Pokud lampu delší dobu nepoužíváte (bez nabíjení baterie), může dojít k poškození baterie hlubokým vybitím. Abyste zabránili

hlubokému vybití baterie, nabíjejte ji alespoň každých 6 měsíců.

### ● Obsah dodávky

Bezprostředně po vybalení vždy zkontrolujte úplnost dodávky a bezvadný stav zařízení.

- 1 Aku stolní LED lampa  
14180103L / 14180101L / 14180205L /  
14180202L
- 1 Připojovací kabel USB (USB-C na USB-A)
- 1 Návod k obsluze

### ● Popis dílů

- 1 Světlo
- 2 Dotykový spínač
- 3 Trubka
- 4 Základna lampy
- 5 Ochranný kryt
- 6 USB nabíjecí přípojka
- 7 Spínač ON-/OFF
- 8 USB-C konektor
- 9 Připojovací kabel USB
- 10 USB-A konektor
- 11 Šrouby spodního krytu lampy
- 12 Spodní kryt lampy
- 13 Těsnicí kroužek
- 14 Šrouby destičky plošných spojů LED
- 15 Destička plošných spojů LED
- 16 Zásuvný konektor destičky plošných spojů LED
- 17 Zastrčka kabelu od akumulátoru
- 18 akumulátor
- 19 Šrouby destičky se spínači
- 20 Destička se spínači

- 21 Horní kryt lampy
- 22 Izolační páska
- 23 Teplotní čidlo
- 24 Držák

## ● Technické údaje

### Lampa:

Model č.: 14180103L /  
14180101L /  
14180205L / 14180202L

Provozní napětí: SELV 5 V === 0,88 A  
(USB)

Jmenovitý výkon: max. 4,4 W

Třída ochrany: III / 

Stupeň krytí: IP44

Doba nabíjení: cca 4 hodin

Doba svícení: max. 20 hodiny

### Akumulátor:

Typ: 803450 (Li-ion polymer)  
(14180103L/14180101L)  
18650 (Li-Ion)  
(14180205L/14180202L)

Jmenovitý výkon: 3,7 V / 1 500 mAh

Zástrčka: JST PH2P

### Modul LED:

Model č.: LFC2521FMW  
(14180103L/14180101L)  
LFC2521RMW  
(14180205L/14180202L)

Jmenovitý výkon: max. 1,4 W

Zástrčka: JST PH2P

Tento výrobek obsahuje světelný zdroj třídy energetické účinnosti „F“.

## ● Bezpečnost



### Bezpečnostní pokyny

Při škodách způsobených nedodržením tohoto návodu k obsluze zaniká záruka! Za následné škody se neručí! Za věcné nebo osobní škody, způsobené neodborným zacházením nebo nerespektováním bezpečnostních pokynů, se neručí!

-  **VÝSTRAHA!**  
**NEBEZPEČÍ OHROŽENÍ ŽIVOTA A ZRANĚNÍ**

#### PRO MALÉ A VELKÉ DĚTI!

Nenechávejte děti nikdy samotné s obalovým materiálem. Hrozí nebezpečí udušení obalovým materiálem. Děti nebezpečí často podceňují. Výrobek chraňte před dětmi.

- Tento výrobek mohou používat děti od 8 let, osoby se sníženými fyzickými, smyslovými nebo duševními schopnostmi nebo s nedostatečnými zkušenostmi a znalostmi, jestliže budou pod dohledem nebo byly poučeny o bezpečném používání výrobku a chápou nebezpečí, která z jeho používání vyplývají. S výrobkem si děti nesmí hrát. Děti nesmí bez dohledu provádět čištění ani užívatelskou údržbu.

#### **NEBEZPEČÍ ZRANĚNÍ!**

- Nenechávejte světlo nebo obalový materiál bez dozoru. Plastové sáčky/pytlíky, plastové části atd. mohou být pro děti nebezpečnou hračkou.



## Zabraňte ohrožení života v důsledku zásahu elektrickým proudem

- Před každým použitím zkontrolujte, zda nejsou lampa nebo přípojovací kabel USB poškozeny. Pokud zjistíte jakékoli poškození, lampu nikdy nepoužívejte.
- Bezpodmínečně se vyvarujte kontaktu s vodiči a kontakty pod napětím a s vodou nebo jinými kapalinami.
- Nevkládejte produkt ani přípojovací kabel USB do vody či jiné kapaliny.
- Nikdy výrobek nestavte na místa, z nichž by mohl spadnout do vany nebo umyvadla.
- Nikdy nesahejte na elektrický spotřebič, který spadl do vody. V takovém případě okamžitě odpojte výrobek od zdroje napájení.
- Nikdy neotvírejte žádný z elektrických provozních prostředků ani do nich nestrkejte jakékoli předměty. Takové zásahy znamenají nebezpečí ohrožení života elektrickým proudem.
- Používejte pouze síťový adaptér USB, jehož specifikace odpovídají specifikacím produktu.
- Nikdy se nedotýkejte síťového adaptéru USB mokřými rukama.
- Nikdy nevytahujte síťový adaptér USB ze zásuvky tažením za přípojovací USB kabel, vždy uchopte přímo síťový adaptér USB.
- Nepokládejte lampu na vlhký nebo vodivý povrch.

- Před montáží, demontáží, čištěním nebo pokud světlo delší dobu nepoužíváte, vždy odpojte síťový adaptér USB.
- Nelámejte přípojovací kabel USB a netahejte jej přes ostré hrany.
- Používejte výhradně dodané komponenty; v opačném případě zanikají veškeré záruční nároky.
- Zdroj světla může být vyměněn zákazníkem.
- Akumulátor může vyměnit zákazník.
- Pokud výrobek nepoužíváte, provádíte jeho čištění nebo pokud dojde k poruše, vždy výrobek vypněte a vytáhněte síťový adaptér USB ze zásuvky.



## Vyvarujte se nebezpečí požáru a poranění

-  Není vhodné k používání s externími stmívači a elektro-nickými spínači.
- Je-li světlo rozsvíceno, nedívejte se do něj z krátké vzdálenosti.
- Nikdy se nedívejte do LED optickým nástrojem (např. lupou).
- Nezakrývejte lampu ani síťový adaptér USB látkami, závěsy nebo jinými předměty a chráňte je před jinými snadno hořlavými materiály. Zajistěte dostatečnou cirkulaci vzduchu a dostatečnou vzdálenost kolem lampy. Nadměrný vývin tepla může vést ke vzniku požáru.
- Neprovozujte výrobek v blízkosti zdrojů tepla, jako jsou radiátory nebo jiná sálající zařízení!

- Nevhazujte výrobek do ohně ani jej nevystavujte vysokým teplotám.
- Připojovací kabel USB vedte tak, aby o něj nikdo nemohl zakopnout.



### Tak postupujete správně

- Umístěte lampu tak, aby byla chráněna před nečistotami a nadměrným zahříváním.
- Buďte neustále opatrní! Dávejte vždy pozor na to, co děláte, a vždy používejte zdravý rozum. Lampu nepoužívejte, pokud se nemůžete soustředit nebo se necítíte dobře.
- Před použitím se seznamte se všemi pokyny a ilustracemi v tomto návodu a se samotným výrobkem.



### Bezpečnostní pokyny pro baterie/akumulátory

-  **VAROVÁNÍ! BATERIE UCHOVÁVEJTE MIMO DOSAH DĚTÍ!**  
Požití může způsobit chemické popáleniny, perforaci měkkých tkání a smrt. K vážnému popálení může dojít do 2 hodin po požití. Okamžitě vyhledejte lékařskou pomoc.
- Okamžitě zlikvidujte použité baterie/akumulátory. Nové i použité baterie/akumulátory udržujte mimo dosah dětí. Pokud si myslíte, že došlo ke spolknutí baterií/akumulátorů nebo se nacházíte uvnitř těla, okamžitě vyhledejte lékařskou pomoc.

- Vždy zcela zavřete příhrádku na baterie. Pokud není příhrádka na baterie bezpečně uzavřena, přestaňte výrobek používat, vyjměte baterie a chraňte je před dětmi.



### NEBEZPEČÍ VÝBUCHU!

- Nenabíjecí baterie nikdy nenabíjejte. Baterie/akumulátory nezkratujte ani neotevírejte. Může dojít k přehřátí, nebezpečí požáru nebo prasknutí.
- Baterie/akumulátory nikdy neházejte do ohně nebo vody.
- Baterie/akumulátory nevystavujte mechanickému zatížení.
- Používejte výhradně baterie/akumulátory, které odpovídají specifikacím v kapitole „Technické údaje“. Použití nesprávných baterií/akumulátorů může vést k požáru či výbuchu.

### Riziko vytečení baterií/akumulátorů

- Zabraňte extrémním podmínkám a teplotám, které by mohly působit na baterie/akumulátory, např. topná tělesa nebo přímé sluneční záření.
- Jakmile jsou baterie/akumulátory vybité, zabraňte kontaktu pokožky, očí a sliznic s chemikáliemi! Postižená místa ihned omyjte čistou vodou a vyhledejte lékaře!



### POUŽÍVEJTE OCHRANNÉ RUKAVICE!

Vytečené nebo poškozené baterie/akumulátory mohou v případě kontaktu s kůží způsobit poleptání. Proto v takovém případě použijte vhodné ochranné rukavice.

# Bezpečnost / Uvedení do provozu

- V případě vytečení baterií/akumulátorů je ihned odstraňte z výrobku, abyste předešli jeho poškození.
- Používejte pouze stejný typ baterií/akumulátorů. Nemíchejte staré baterie/akumulátory s novými!
- Pokud produkt nebudete delší dobu používat, vypněte světlo [1] ON-/OFF-spínače [7].

## Riziko vytečení baterií/akumulátorů

- Používejte výhradně uvedený typ baterie/akumulátoru!
- Používejte baterie/akumulátory podle označení polarit (+) a (-), které je uvedeno na baterii/akumulátoru a na výrobku.
- Vybité baterie/akumulátory ihned odstraňte z výrobku.

## ● Uvedení do provozu

### ● Nabíjení lampy

**Upozornění:** Používejte síťový adaptér USB (není součástí dodávky), který dodává ochranné malé napětí (SELV) a splňuje požadavky bezpečnostní normy EN 62368.

Lampu nabíjejte pouze v interiéru, v suchých a uzavřených místnostech. Světlo nabíjejte pouze připojovacím kabelem USB, který byl se světlem dodán! Používejte pouze síťový adaptér USB, jehož specifikace odpovídají specifikacím produktu.

**Upozornění:** Odstraňte z výrobku veškerý obalový materiál.

- Světlo [1] zapnete pomocí ON-/OFF-spínače [7].
- Sundejte ochranný kryt [5] z USB nabíjecí přípojky [6].
- USB-C konektor [8] připojovacího kabelu USB [9] připojte do USB nabíjecí přípojky [6].
- Zasuňte USB-A konektor [10] připojovacího kabelu USB [9] do vhodné USB zdířky, např. od síťového adaptéru USB (není součástí dodávky) nebo podobného zařízení.  
Během nabíjení svítí kontrolka červeně. Pokud kontrolka nesvítí, zkontrolujte, zda je zapnutý ON-/OFF-spínač [7].
- Nechejte světlo [1] zcela nabít. Po dokončení nabíjení se kontrolka rozsvítí zeleně.
- Vytáhněte připojovací kabel USB [9] z USB zdířky a z připojovacího kabelu USB [6].
- USB nabíjecí přípojku [6] zakryjte ochranným krytem [5].

### ● Montáž světla

**Upozornění:** Odstraňte z výrobku veškerý obalový materiál.

- Světlo [1] je připraveno k namontování, avšak šrouby nejsou pevně utaženy. Dbejte na pevné utažení. V případě nutnosti přišroubujte světlo [1] na základnu lampy [4].

## ● Zapínání/vypínání a stmívání lampy

Pokud světlo [1] delší dobu nepoužíváte, vypněte ho pomocí ON-/OFF-spínače [7]. Odpojte ho tím zcela od elektrického proudu a budete šetřit akumulátor.

ON-/OFF-spínač [7]:

- Světlo [1] připojte do elektrického proudu pomocí ON-/OFF-spínače [7].
- Zhasněte světlo [1] ON-/OFF-spínačem [7]. Tím ho zcela odpojte od přívodu elektrické energie.

Dotykový spínač [2] / stmívání světla:

- Pro zapnutí nebo vypnutí světla [1] se krátce dotkněte dotykového spínače [2].
- Držte dotykový spínač [2] tak dlouho, dokud nedosáhnete požadovaného ztlumení.

**Upozornění:** Při vypnutí dotykovým spínačem [2] zůstane světlo [1] v pohotovostním režimu a uloží se zvolený jas.

## ● Demontáž

### 14180103L / 14180101L:

1. Světlo [1] vypněte pomocí ON-/OFF-spínače [7].
2. Odšroubujte lampu [1] z trubky [3].
3. Pomocí šroubováku vyšroubujte šrouby [11] ze spodního krytu lampy [12] a vytáhněte je. Dejte pozor na těsnicí kroužek [13].

4. Pomocí šroubováku vyšroubujte šrouby [14] z destičky plošných spojů LED [15] a odstraňte ji.
5. Opatrně vytáhněte zástrčku kabelu od akumulátoru [17] ze zásuvného konektoru od destičky plošných spojů LED [16].
6. Vyměte opatrně akumulátor [18] z držáku v horním krytu lampy [21].
7. Uvolněte izolační pásku [22] teplotního čidla [23].
8. Pomocí šroubováku vyšroubujte šrouby [19] z destičky se spínači [20] a vytáhněte ji.

### 14180205L / 14180202L:

1. Světlo [1] vypněte pomocí ON-/OFF-spínače [7].
2. Odšroubujte lampu [1] z trubky [3].
3. Pomocí šroubováku vyšroubujte šrouby [11] ze spodního krytu lampy [12]. Dejte pozor na těsnicí kroužek [13].
4. Sundejte spodní kryt lampy [12].
5. Z horního krytu lampy [21] vytáhněte celý blok obvodové desky.
6. Opatrně vytáhněte zástrčku kabelu od akumulátoru [17] ze zásuvného konektoru od destičky plošných spojů LED [16].
7. Vysuňte akumulátor [18] opatrně na polovinu cesty z držáku [24].
8. Uvolněte izolační pásku [22] teplotního čidla [23].
9. Vyměte opatrně akumulátor [18] jeho vysunutím z držáku [24].

# Demontáž

10. Pomocí šroubováku vyšroubujte šrouby [19] z destičky se spínači [20] a vytáhněte ji.
11. Vyšroubujte šrouby destičky plošných spojů LED [14] z držáku [24].  
Nyní můžete odebrat obě destičky plošných spojů [20] [15].

## ● Výměna baterie

### 14180103L / 14180101L:

Přejete-li si akumulátor vyměnit, proveďte kroky 1 až 7, které jsou uvedeny v kapitole „Demontáž“.

- Teplotní čidlo [23] připevněte izolační páskou [22] na nový akumulátor [18].
- Akumulátor [18] nasadte opět opatrně do držáku [24] horního krytu lampy [21] a zástrčku kabelu od akumulátoru [17] zasuněte opatrně do konektoru destičky plošných spojů LED [16].
- Nasadte destičku plošných spojů LED [15] zpět na držák [24] horního krytu lampy [21] a přišroubujte ji pomocí šroubů [14].
- Nasadte spodní kryt lampy [12]. Dbejte na správnou polohu šroubů, USB nabíjecí přípojky [6], spínače ON-/OFF [7] a na správné usazení těsnicího kroužku [13].
- Pomocí šroubů [11] přišroubujte spodní kryt lampy [12].

Při nákupu náhradního akumulátoru respektujte údaje o výkonu, které jsou uvedeny v kapitole „Technické údaje“.

Dbejte na to, aby náhradní akumulátor splňoval požadavky směrnice IEC 62133-2.

### 14180205L / 14180202L:

Přejete-li si akumulátor vyměnit, proveďte kroky 1 až 9, které jsou uvedeny v kapitole „Demontáž“.

- Opatrně zasuněte baterii [18] do poloviny do držáku [24].
- Teplotní čidlo [23] připevněte izolační páskou [22] na nový akumulátor [18].
- Akumulátor [18] nasuněte opatrně zcela do držáku [24] a zástrčku kabelu od akumulátoru [17] zasuněte opatrně do konektoru destičky plošných spojů LED [16].
- Blok obvodové desky vložte do horního krytu lampy [21]. Dbejte na správnou polohu pružiny dotykového spínače [2], USB nabíjecí přípojky [6] a spínače ON-/OFF [7].  
**Upozornění:** dbejte na to, aby držák [24] dobře seděl v připravených otvorech horního krytu lampy [21]. Správné umístění dotykového spínače [2] zkontrolujte zapnutím světla [1] pomocí spínače ON-/OFF [7] a poté zapnutím světla [1] pomocí dotykového spínače [2].
- Nasadte spodní kryt lampy [12]. Dbejte na správnou polohu šroubů, USB nabíjecí přípojky [6], spínače ON-/OFF [7] a na správné usazení těsnicího kroužku [13].

- Pomocí šroubů [11] přišroubujte spodní kryt lampy [12].

Při nákupu náhradního akumulátoru respektujte údaje o výkonu, které jsou uvedeny v kapitole „Technické údaje“.

Dbejte na to, aby náhradní akumulátor splňoval požadavky směrnice IEC 62133-2.

## ● Výměna destičky plošných spojů

### 14180103L / 14180101L:

Přejete-li si destičky plošných spojů [20] [15] vyměnit, proveďte kroky 1 až 8, které jsou uvedeny v kapitole „Demontáž“.

- Nasadte destičku se spínači [20] na držák [24] v horním krytu lampy [21] a pevně ji přišroubujte. Dbejte na správné usazení pružiny.
- Akumulátor [18] nasadte opět opatrně do držáku [24] horního krytu lampy [21] a zástrčku kabelu od akumulátoru [17] zasuněte opatrně do konektoru destičky plošných spojů LED [16].
- Destičku plošných spojů LED [15] opět vložte do horního krytu lampy [21] a přišroubujte pomocí šroubů.
- Nasadte spodní kryt lampy [12]. Dbejte na správnou polohu šroubů, USB nabíjecí přípojky [6], spínače ON-/OFF [7] a na správné usazení těsnicího kroužku [13].
- Pomocí šroubů [11] přišroubujte spodní kryt lampy [12].

Náhradní destičku plošných spojů LED můžete zakoupit v našem zákaznickém servisu s uvedením čísla výrobku (viz „Technické údaje“).

### 14180205L / 14180202L:

Přejete-li si destičky plošných spojů [20] [15] vyměnit, proveďte kroky 1 až 11, které jsou uvedeny v kapitole „Demontáž“.

- Držák [24] nasadte na novou destičku plošných spojů LED [15].
- Oba šrouby [14] našroubujte zpět do destičky plošných spojů LED [15].
- Opatrně zasuněte baterii [18] do poloviny do držáku [24].
- Teplotní čidlo [23] upevněte izolační páskou [22] na akumulátor [18].
- Akumulátor [18] nasuňte opatrně zcela do držáku [24] a zástrčku kabelu od akumulátoru [17] zasuněte opatrně do konektoru destičky plošných spojů LED [16].
- Nasadte destičku se spínači [20] zpět na držák [24] a přišroubujte ji pomocí šroubů [19].

# Demontáž / Údržba a čištění / Zlikvidování

- Blok obvodové desky vložte do horního krytu lampy [21]. Dbejte na správnou polohu pružiny dotykového spínače [2], USB nabíjecí přípojky [6] a spínače ON-/OFF [7].

**Upozornění:** dbejte na to, aby držák [24] dobře seděl v připravených otvorech horního krytu lampy [21]. Správné umístění dotykového spínače [2] zkontrolujte zapnutím světla [1] pomocí spínače ON-/OFF [7] a poté zapnutím světla [1] pomocí dotykového spínače [2].

- Nasaďte spodní kryt lampy [12]. Dbejte na správnou polohu šroubů, USB nabíjecí přípojky [6], spínače ON-/OFF [7] a na správné usazení těsnicího kroužku [13].
- Pomocí šroubů [11] přišroubujte spodní kryt lampy [12].

Náhradní destičku plošných spojů LED můžete zakoupit v našem zákaznickém servisu s uvedením čísla výrobku (viz „Technické údaje“).

## ● Údržba a čištění

### **⚠ VÝSTRAHA! OHROŽENÍ ŽIVOTA V DŮSLEDKU ÚRAZU ELEKTRICKÝM PROUDEM!**

Před zahájením veškerých prací odpojte lampu od elektrické sítě. Za tímto účelem vytáhněte připojovací kabel USB z napájecí zdičky USB.

- Nepoužívejte na čištění rozpouštědla, benzin nebo podobné látky, lampu můžete poškodit.
- Používejte na čištění suchou tkaninu, která nepouští vlákna.

## ● Zlikvidování



Obal se skládá z ekologických materiálů, které můžete zlikvidovat prostřednictvím místních sběrů recyklovatelných materiálů.



Při třídění odpadu se řiďte podle označení obalových materiálů zkratkami (a) a čísly (b), s následujícím významem: 1–7: umělé hmoty / 20–22: papír a lepenka / 80–98: složené látky.



Jakmile Váš výrobek dosloužil, nevyhazujte ho v zájmu ochrany životního prostředí do odpadu z domácností, ale odveďte ho k odborné likvidaci. O sběrnách a otevírací době se můžete informovat u Vaší kompetentní správy.

Vadné nebo použité baterie musí být recyklovány v souladu s nařízením (EU) 2023/1542. Vraťte baterie a/nebo přístroj do dostupného sběrného zařízení.

### **Poškození životního prostředí v důsledku špatné likvidace baterií/akumulátorů!**



Baterie se nesmí vyhazovat do odpadu z domácností. Mohou obsahovat jedovaté těžké kovy, proto pro ně platí předpisy pro nakládání s nebezpečným odpadem. Jsou použity následující chemické symboly těžkých kovů: Cd = kadmium, Hg = rtuť, Pb = olovo. Proto odevzdejte vybité baterie do komunální sběry.

## ● Záruka a servis

### ● Záruka

Od okamžiku zakoupení dostáváte na výrobek záruku po dobu 36 měsíců. Přístroj byl pečlivě vyroben a podroben přesné kontrole kvality. Během záruční doby odstraníme bezplatně všechny vady materiálu a opravíme závady z výroby. V případě, že se během záruční doby přesto vyskytnou závady, zašlete přístroj na uvedenou adresu servisu a uveďte následující číslo modelu: 14180103L / 14180101L / 14180205L / 14180202L .

Ze záruky vyloučeny škody způsobené neodborným zacházením, nerespektováním návodu k obsluze nebo zásahem neautorizovanou osobou, jakož i poškození rychle opotřebitelných dílů (např. svítecí prostředky). Záručním výkonem se záruční doba neprodlouží ani neobnoví.

### ● Adresa servisu

Briloner Leuchten GmbH & Co. KG  
Am Steinbach 14  
59872 Meschede  
NĚMECKO  
Tel.: +49 29 1 / 95 29 93-650  
Fax: +49 29 1 / 95 29 93-109  
E-mail: kundenservice@briloner.com  
www.briloner.com

**IAN 510461\_2501**

Pro všechny požadavky si připravte pokladní blok a číslo výrobku (IAN 510461\_2501) jako doklad o nákupu.















### ● Prohlášení o shodě CE























Tento výrobek a dodávané baterie / akumulátory splňují požadavky platných evropských a národních směrnic. Shoda byla ověřena. Příslušná prohlášení a dokumenty jsou k dispozici u výrobce.



### ● Výrobce

Briloner Leuchten GmbH & Co. KG  
Am Steinbach 14  
59872 Meschede  
NĚMECKO

# Legenda použitých piktogramov

Legenda použitých piktogramov			
	Prečítajte si inštrukcie!		Takto sa správate správne
	Nie je vhodné pre externé stmievače a elektronické spínače.		Len na vnútorné použitie, do suchých a uzavretých miestností.
<b>A</b>	Ampéry	 A.C. a.c.	Striedavé napätie (typ elektrického prúdu a napätia)
<b>Hz</b>	Hertz (frekvencia)	 d.c. DC	Jednosmerné napätie (typ elektrického prúdu a napätia)
 <b>W</b>	Watt (efektívny výkon)		Ekologicky zlikvidujte obal a zariadenie!
	Noste ochranné rukavice!		Dodržiavajte varovné a bezpečnostné pokyny!
	Varovanie pred zásahom elektrickým prúdom! Ohrozenie života!		Ohrozenie života a riziko úrazu pre malé deti a deti!
	Poškodenie životného prostredia spôsobené nesprávnou likvidáciou batérií/akumulátorov!		USB prípojka
	Dotykový spínač	<b>SELV</b>	Ochranné malé napätie

	<p>Trieda ochrany III – Ochrana pred zásahom elektrickým prúdom (nebezpečnými telesnými prúdmi) na základe ochranného malého napätia (&lt;60 V DC)</p>		<p>Predĺžte životnosť svojej nabíjateľnej batérie. Ak svetlo dlhší čas nepoužívate, vypnite ho pomocou ON-/OFF vypínača.</p>
	<p>Zdroj svetla tohto výrobku je vymeniteľný.</p>		<p>Obal je zložený zo 100 % recyklovaného papiera.</p>
	<p>Vlnitá lepenka</p>		<p>Kartón</p>
	<p>Papier</p>		<p>Polyetyléntereftalát</p>
	<p>Polyetylén (obmedzená hustota)</p>		<p>Bezpečnostné pokyny Inštrukcie</p>
	<p>Lúmen</p>		<p>Teplota svetla v Kelvinoch</p>
	<p>Index odrazu farieb</p>		<p>Druh ochrany (s ochranou pred striekajúcou vodou)</p>
	<p>Svetlo nabíjajte iba pomocou dodaného USB kábla!</p>		<p>Uchovávajújte mimo dosahu detí!</p>
	<p>Nehádzte do ohňa!</p>		<p>Nevkladajte ich naopak, zachovajte polaritu (+/-)!</p>
	<p>Nepôsobte silou!</p>		<p>Nerokkladajte/neotvárajte!</p>
	<p>Nikdy nepoužívajte rôzne systémy, značky a typy súčasne!</p>		<p>Nikdy nemiešajte nové a opotrebované batérie!</p>
	<p>Znovu nenabíjajte!</p>		<p>Nehádzte do vody!</p>

	Neskratujte! – Batérie môžu explodovať alebo zostať netesné.		Správne vloženie – dodržajte polaritu (+/-)!
<b>ta</b>	najvyššia menovitá/okolitá teplota		

## Aku LED stolná lampa

### ● Úvod



Gratulujeme vám ku kúpe vášho nového zariadenia. Rozhodli ste sa pre vysokokvalitný výrobok.

Úplne a poriadne si prečítajte

tento návod na obsluhu. Tento návod patrí k tomuto výrobku a obsahuje dôležité pokyny týkajúce sa uvedenia do prevádzky a manipulácie. Vždy dodržiavajte všetky bezpečnostné pokyny. Pred uvedením do prevádzky skontrolujte, či je k dispozícii správne napätie a či sú správne namontované všetky diely. Ak by ste mali otázky alebo pochybnosti v súvislosti s manipuláciou so zariadením, kontaktujte vášho predajcu alebo servisné stredisko. Poriadne si uschovajte tento návod a príp. ho postúpte tretej osobe.

### ● Používanie v súlade s určeným účelom

Tento výrobok je vhodný na použitie v interiéri aj exteriéri. Tento výrobok je určený len na domáce použitie. Tento výrobok je určený na bežnú prevádzku.

Svetlo nabíjajte len v interiéri. Počas nabíjania ho chráňte pred priamym slnečným

svetlom, aby ste zabránili prehriatiu akumulátora. Ak je to možné, nabíjajte batériu pri teplote od 10 °C do 30 °C.

Ak sa svetlo nepoužíva dlhší čas (bez nabíjania akumulátora), akumulátor sa môže poškodiť hlbokým vybitím. Akumulátor nabíjajte aspoň každých 6 mesiacov, aby ste zabránili jeho hlbokému vybitiu.

### ● Obsah dodávky

Bezprostredne po vybalení vždy skontrolujte úplnosť dodávky ako aj bezchybný stav zariadenia.

- 1 Aku LED stolná lampa  
14180103L / 14180101L / 14180205L / 14180202L
- 1 USB pripájací kábel (USB-C na USB-A)
- 1 Návod na obsluhu

### ● Popis častí

- 1 Svetlo
- 2 Dotykový spínač
- 3 Rúrka
- 4 Nožička svetla
- 5 Ochranná krytka
- 6 USB nabíjacia prípojka
- 7 Spínač ON-/OFF

- 8 USB-C konektor
- 9 Pripojovací kábel USB
- 10 USB-A konektor
- 11 Skrutky spodného krytu svetla
- 12 Spodný kryt svetla
- 13 Tesniaci krúžok
- 14 Skrutky LED základnej dosky
- 15 LED základná doska
- 16 Zasúvací konektor LED základnej dosky
- 17 Zástrčka kabeláže akumulátora
- 18 akumulátor
- 19 Skrutky spínacej základnej dosky
- 20 Spínacia základná doska
- 21 Horný kryt svetla
- 22 Izolačný pás
- 23 Teplotný snímač
- 24 Držiak

## ● Technické údaje

### Svetlo:

Č. modelu:	14180103L / 14180101L / 14180205L / 14180202L
Prevádzkové napätie:	SELV 5 V === 0,88 A (USB)
Menovitý výkon:	max. 4,4 W
Trieda ochrany:	III/Ⓢ
Druh ochrany:	IP44
Trvanie nabíjania:	cca 4 hodín
Trvanie svietenia:	max. 20 hodiny

### Akumulátor:

Typ:	803450 (Li-ion polymér) 14180103L/14180101L 18650 (Lítiovo-iónové) 14180205L/14180202L
Menovitý výkon:	3,7 V/1 500 mAh
Zástrčka:	JST PH2P

### LED modul:

Č. modelu:	LFC2521FMW 14180103L/14180101L LFC2521RMW 14180205L/14180202L
Menovitý výkon:	max. 1,4 W
Zástrčka:	JST PH2P

Tento výrobok obsahuje svetelný zdroj triedy energetickej účinnosti „F“.

## ● Bezpečnosť



### Bezpečnostné pokyny

V prípade škôd, ktoré vzniknú nedodržiavaním tohto návodu na obsluhu, zaniká garančný nárok! Pri následných škodách nepreberá výrobca ručenie! V prípade vecných škôd alebo poranenia osôb, ktoré boli zapríčinené neodbornou manipuláciou alebo nedodržiavaním bezpečnostných pokynov, nepreberá výrobca ručenie!

-  **VAROVANIE!**  
**NEBEZPEČENSTVO**  
**OHROZENIA ŽIVOTA A**  
**NEBEZPEČENSTVO ÚRAZU PRE**  
**MALÉ I STARŠIE DETI!**

# Bezpečnosť

Nikdy nenechávajte deti bez dozoru s obalovým materiálom. Existuje nebezpečenstvo zadusenia obalovým materiálom. Deti často podceňujú nebezpečenstvo. Držte deti vždy v bezpečnej vzdialenosti od výrobku.

- Tento prístroj môžu používať deti od 8 rokov ako aj osoby so zníženými psychickými, senzorickými alebo duševnými schopnosťami alebo s nedostatkom skúseností a vedomostí, ak sú pod dozorom, alebo ak boli poučené ohľadom bezpečného používania prístroja, a ak porozumeli nebezpečenstvám spojeným s jeho používaním. Deti sa s prístrojom nesmú hrať. Čistenie a údržbu nesmú vykonávať deti bez dozoru.

## NEBEZPEČENSTVO PORANENIA!

- Nenechajte svetlá alebo obalový materiál položený bez dohľadu. Plastové fólie/tašky, plastové diely atď. by mohli byť pre deti nebezpečnou hračkou.



## Zabráňte ohrozeniu života zásahom elektrickým prúdom

- Pred každým použitím skontrolujte prípadné poškodenia svetla a USB pripájacieho kábla. Nikdy vaše svetlo nepoužívajte, pokiaľ zistíte akékoľvek poškodenia.
- Bezpodmienečne zabráňte styku vedení a kontaktov vedúcich napätie s vodou alebo inými kvapalinami.
- Ani výrobok, ani USB pripájací kábel neponárajte do vody ani iných kvapalín.
- Nikdy neskladujte výrobok tak, že by mohol spadnúť do vane alebo umývadla.
- Nikdy nesiahajte na elektrospotrebič, pokiaľ spadol do vody. V takom prípade okamžite odpojte výrobok z elektrického napájania.
- Nikdy neotvárajte žiadny z elektrických prevádzkových prostriedkov, ani do nich nestrkajte žiadne predmety. Takéto zásahy predstavujú ohrozenie života v dôsledku zásahu elektrickým prúdom.
- Používajte iba USB sieťový adaptér, ktorého technické údaje sa zhodujú s údajmi na výrobku.
- Nikdy nechytajte USB sieťový adaptér mokrymi rukami.
- Nikdy nevyťahujte zo zásuvky USB sieťový adaptér za USB pripájací kábel, ale uchopte vždy USB sieťový adaptér.
- Svetidlo neumiestňujte na vlhký alebo vodivý povrch.
- Pred montážou, demontážou, čistením alebo pokiaľ dlhší čas nepoužívate svetlo, vytiahnite sieťový USB sieťový adaptér zo zásuvky.
- Nezalamujte USB pripájací kábel a nepokladajte ho cez ostré hrany.
- Používajte výlučne dodané jednotlivé diely, v opačnom prípade zaniknúť všetky nároky na záruku.
- Zdroj svetla si môže zákazník vymeniť sám.
- Akumulátor si vymieňa zákazník.
- Pokiaľ výrobok nepoužívate, čistíte ho alebo pokiaľ nastane porucha, vždy

vypnite výrobok a vytiahnite USB sieťový adaptér zo zásuvky.



### Zabráňte nebezpečenstvu požiaru a poranení

- 
 Nie je vhodné pre externé stmievače a elektronické spínače.
- Počas prevádzky nepozerajte do svietidla z krátkej vzdialenosti.
- LED diódu nepozorujte pomocou optického nástroja (napr. lupy).
- Pokryte svetlo, príp. USB sieťový adaptér utierkami, záclonami alebo inými predmetmi a dodržiavajte odstup od iných ľahko horľavých materiálov. Dbajte na dostatočnú cirkuláciu vzduchu a vzdialenosť okolo svetla. Nadmerná tvorba tepla môže viesť k požiaru.
- Nikdy neprevádzkujte výrobok v blízkosti zdrojov tepla, akými sú napríklad ohrevné telesá alebo iné zariadenia, ktoré vytvárajú teplo!
- Nehádzajte výrobok do ohňa a nevystavujte ho vysokým teplotám.
- Natiahnite USB pripájací kábel tak, aby sa oň nikto nepotýnal.



### Takto postupujete správne



- Svetlo umiestnite tak, aby bolo chránené pred znečistením a príliš silným zahriatím.
- Vždy buďte opatrný! Vždy dbajte na to, čo robíte, a postupujte s rozumom. V žiadnom prípade nepoužívajte svetlo,

keď ste nekoncentrovaný alebo sa necítite dobre.

- Pred použitím sa oboznámte so všetkými inštrukciami a obrázkami v tomto návode, ako aj s výrobkom.



### Bezpečnostné pokyny pre batérie/akumulátory

- 

**VAROVANIE! BATÉRIE UCHOVÁVAJTE MIMO DOSAHU DETÍ!**  
 Prehltutie môže zapríčiniť chemickú popálenie, perforáciu mäkkých tkanív a smrť. Ťažké popálenie môžu nastať v priebehu 2 hodín po prehltutí. Okamžite vyhľadajte lekára.
- Ihneď zlikvidujte opotrebované batérie/akumulátory. Držte nové a opotrebované batérie/akumulátory mimo dosahu detí. Pokiaľ si myslíte, že boli batérie/akumulátory prehltuté alebo sa nachádzajú v tele, okamžite vyhľadajte lekára.
- Vždy úplne zatvorte priehradku na batérie. Ak priehradka na batérie nie je bezpečne uzavretá, prestaňte výrobok používať, vyberte batérie a uchovávajte ich mimo dosahu detí.
- 
**NEBEZPEČENSTVO VÝBUCHU!** Nikdy znovu nenabíjajte nenabíjateľné batérie. Neskratujte batérie/akumulátory ani ich neotvárajte. Dôsledkom môže byť prehriatie, nebezpečenstvo požiaru alebo prasknutie.
- Nikdy nevyhadzujte batérie/akumulátory do ohňa alebo vody.



- Nevystavujte batérie/akumulátory mechanickému zaťaženiu.
- Používajte výlučne batérie/akumulátory podľa údajov v kapitole „Technické údaje“. Použitie nesprávnych batérií/akumulátorov môže viesť k požiaru alebo explózii.

## Riziko vytečenia batérií/akumulátorov

- Zabráňte extrémnym podmienkam a teplotám, ktoré môžu pôsobiť na batérie/akumulátory, napr. na ohrevných telesách/zapríčené priamym slnečným žiarením.
- Keď sú batérie/akumulátory vytečené, zabráňte kontaktu s pokožkou, očami a sliznicami s chemikáliami! Dotknuté miesta okamžite vypláchnite čistou vodou a vyhľadajte lekára!



### **NOSTE OCHRANNÉ RUKAVICE!**

- Vytečené alebo poškodené batérie/akumulátory môžu pri dotyku s pokožkou zapríčiniť podráždenia. Preto v tomto prípade noste vhodné ochranné rukavice.
- V prípade vytečenia batérií/akumulátorov tieto batérie/akumulátory okamžite odstráňte, aby ste zabránili poškodeniu.
- Používajte iba batérie/akumulátory rovnakého typu. Nemiešajte staré batérie/akumulátory s novými!
- Vypnite svetlo  pomocou spínača ON-/OFF , keď sa výrobok nepoužíva dlhší čas.

## Riziko vytečenia batérií/akumulátorov







- Používajte výlučne uvedený typ batérie/akumulátora!
- Nasadíte batérie/akumulátory podľa označenia polarity (+) a (-) na batériu/akumulátor výrobu.
- Vyčerpané batérie/akumulátory okamžite odstráňte z výrobku.

## ● Uvedenie do prevádzky

### ● Nabitie svetla

**Upozornenie:** Používajte USB sieťový adaptér (nie je súčasťou dodávky), ktoré poskytujú ochranné malé napätie (SELV) a zodpovedá bezpečnostnej norme EN 62368. Nabíjajte svetlo iba v interiéri, v suchých a uzavretých miestnostiach. Nabíjajte svetlo iba s dodaným USB pripájacím káblom! Používajte iba USB sieťový adaptér, ktorého technické údaje sa zhodujú s údajmi na výrobku.

**Upozornenie:** odstráňte všetok obalový materiál z výrobku.

- Zapnite svetlo  pomocou spínača ON-/OFF .
- Vytiahnite ochrannú krytku  z USB nabíjacej prípojky .
- Pripojte USB-C konektor  USB pripájacieho kábla  do USB nabíjacej prípojky .

- Zasuňte USB-A konektor [10] USB pripájacieho kábla [9] do vhodnej USB zdiery, napr. USB sieťového adaptéra (nie je súčasťou dodávky) alebo pod.

Počas procesu nabíjania svieti kontrolka načerveno. Keď kontrolka nesvieti, skontrolujte, či je spínač ON-/OFF [7] zapnutý.

- Nechajte svetlo [1] úplne nabíť. Keď je nabíjanie ukončené, zasvieti kontrolka nazeleno.
- Odpojte USB pripájací kábel [9] z USB zdiery a USB nabíjacej prípojky [6].
- Uzatvorte USB nabíjajúcu prípojku [6] pomocou ochrannnej krytky [5].

## ● Montáž svetla

**Upozornenie:** odstráňte všetok obalový materiál z výrobku.

- Svetlo [1] je vopred namontované, ale nie pevne zoskrutkované. Dbajte na pevné osadenie. Pokiaľ je to potrebné, pevne naskrutkujte svetlo [1], na nožičku svetla [4].

## ● Zapínanie/vypínanie a stmievanie svetidla

Keď svetlo [1] nepoužívate dlhší čas, vypnite svetlo pomocou spínača ON-/OFF [7], aby ste ho úplne odpojili od napájania a aby ste šetrili akumulátor [18].

Spínač ON-/OFF [7]:

- Zapnite svetlo [1] pomocou spínača ON-/OFF [7], aby ste zabezpečili napájanie.
- Vypnite svetlo [1] pomocou spínača ON-/OFF [7], aby ste ho úplne odpojili od elektrického napájania.

Dotykový spínač [2]/stlmenie svetla:

- Krátko sa dotknite dotykového spínača [2], aby ste zapli alebo vypli svetlo [1].
- Dotýkajte dotykového spínača [2] dovtedy, kým nedosiahnete požadovaný stupeň stmievania.

**Upozornenie:** Pri vypnutí pomocou dotykového spínača [2] zostáva svetlo [1] v pohotovostnom režime a zvolený jas sa uloží.

## ● Demontáž

### 14180103L / 14180101L:

1. Vypnite svetlo [1] pomocou spínača ON-/OFF [7].
2. Odskrutkujte svetlo [1] z rúrky [3].
3. Vykrúťte skrutky [11] pomocou skrutkovača zo spodného krytu svetla [12] a vyberte ich. Dbajte na tesniaci krúžok [13].
4. Vykrúťte skrutky [14] pomocou skrutkovača z LED základnej dosky [15] a vyberte ich.
5. Opatrne potiahnite zástrčku kabeláže akumulátora [17] zo zasúvacieho konektora LED základnej dosky [16].

# Demontáž

6. Opatrne vyberte akumulátor [18] z držiaka v hornom kryte svetla [21].
7. Uvoľnite izolačný pás [22] teplotného snímača [23].
8. Vykrúťte skrutky [19] pomocou skrutkovača zo spínacej základnej dosky [20] a vyberte ich.

## 14180205L / 14180202L:

1. Vypnite svetlo [1] pomocou spínača ON-/OFF [7].
2. Odskrutkujte svetlo [1] z rúrky [3].
3. Vykrúťte skrutky [11] pomocou skrutkovača zo spodného krytu svetla [12]. Dbajte na tesniaci krúžok [13].
4. Snímte spodný kryt svetla [12].
5. Vytiahnite celý blok základnej dosky z horného krytu svetla [21].
6. Opatrne potiahnite zástrčku kabeláže akumulátora [17] zo zasúvacieho konektora LED základnej dosky [16].
7. Opatrne vysuňte akumulátor [18] do polovice z držiaka [24].
8. Uvoľnite izolačný pás [22] teplotného snímača [23].
9. Opatrne vyberte akumulátor [18], pričom ho vysuniete z držiaka [24].
10. Vykrúťte skrutky [19] pomocou skrutkovača zo spínacej základnej dosky [20] a vyberte ich.
11. Vykrúťte skrutky LED základnej dosky [14] z držiaka [24].  
Obidve základné dosky [20] [15] je teraz možné vybrať.

## ● Výmena batérie

### 14180103L / 14180101L:

Na výmenu akumulátora dodržiavajte kroky 1 až 7 kapitoly „Demontáž“.

- Upevnite teplotný snímač [23] pomocou izolačného pásu [22] na nový akumulátor [18].
- Znovu opatrne vložte akumulátor [18] do držiaka [24] horného krytu svetla [21] a opatrne zasunite zástrčku kabeláže akumulátora [17] do konektora LED základnej dosky [16].
- Znovu nasadíte LED základnú dosku [15] do držiaka [24] horného krytu svetla [21] a upevnite ju pomocou skrutiek [14].
- Nasadíte spodný kryt svetla [12]. Dbajte na správnu polohu skrutkového spoja, USB nabíjacej prípojky [6], spínača ON-/OFF [7] a na správne umiestnenie tesniaceho krúžka [13].
- Upevnite spodný kryt svetla [12] pomocou skrutiek [11].

Pri zakúpení náhradného akumulátora dbajte na výkonové charakteristiky z kapitoly „Technické údaje“.

Dbajte na to, aby náhradný akumulátor zodpovedal smernici IEC 62133-2.

### 14180205L / 14180202L:

Na výmenu akumulátora dodržiavajte kroky 1 až 9 kapitoly „Demontáž“.

- Opatrne zasunite batériu [18] do polovice do držiaka [24].

- Upevníte teplotný snímač [23] pomocou izolačného pásu [22] na nový akumulátor [18].
  - Znovu opatrne úplne nasuňte akumulátor [18] do držiaka [24] a opatrne zasuniete zástrčku kabeláže akumulátora [17] do konektora LED základnej dosky [16].
  - Nasadíte blok základnej dosky na horný kryt svetla [21]. Dbajte na správnu polohu pružiny pre dotykový spínač [2], USB nabíjacej prípojky [6] a spínača ON-/OFF [7].
- Upozornenie:** Dbajte na to, aby držiak [24] správne sedel v určených výrezoch v hornom kryte svetla [21]. Otestujte správne umiestnenie dotykového spínača [2], pričom zapnete svetlo [1] pomocou spínača ON-/OFF [7] a následne zapnete svetlo [1] prostredníctvom dotykového spínača [2].
- Nasadíte spodný kryt svetla [12]. Dbajte na správnu polohu skrutkového spoja, USB nabíjacej prípojky [6], spínača ON-/OFF [7] a na správne umiestnenie tesniaceho krúžka [13].
  - Upevníte spodný kryt svetla [12] pomocou skrutiek [11].

Pri zakúpení náhradného akumulátora dbajte na výkonové charakteristiky z kapitoly „Technické údaje“.

Dbajte na to, aby náhradný akumulátor zodpovedal smernici IEC 62133-2.

## ● Výmena základnej dosky

### 14180103L / 14180101L:

Na výmenu základných dosiek [20] [15] dodržiavajte kroky 1 až 8 kapitoly „Demontáž“.

- Nasadíte spínaciu základnú dosku [20] na držiak [24] v hornom kryte svetla [21] a pevne ich zoskrutkujete. Dbajte na správne umiestnenie pružín.
- Znovu opatrne vložte akumulátor [18] do držiaka [24] horného krytu svetla [21] a opatrne zasuniete zástrčku kabeláže akumulátora [17] do konektora LED základnej dosky [16].
- Znovu nasadíte LED základnú dosku [15] do horného krytu svetla [21] a upevníte ju pomocou skrutiek.
- Nasadíte spodný kryt svetla [12]. Dbajte na správnu polohu skrutkového spoja, USB nabíjacej prípojky [6], spínača ON-/OFF [7] a na správne umiestnenie tesniaceho krúžka [13].
- Upevníte spodný kryt svetla [12] pomocou skrutiek [11].

Náhradnú LED základnú dosku nájdete pod údajom čísla výrobu (pozrite si „Technické údaje“) v našom zákaznickom servise.

### 14180205L / 14180202L:

Na výmenu základných dosiek [20] [15] dodržiavajte kroky 1 až 11 kapitoly „Demontáž“.

- Nasadíte držiak [24] na novú LED základnú dosku [15].
- Znovu zakrúťte obidve skrutky [14] do LED základnej dosky [15].
- Opatrne zasuniete batériu [18] do polovice do držiaka [24].
- Upevníte teplotný snímač [23] pomocou izolačného pásu [22] na akumulátor [18].
- Znovu opatrne úplne nasuniete akumulátor [18] do držiaka [24] a opatrne zasuniete zástrčku kabeláže akumulátora [17] do konektora LED základnej dosky [16].
- Znovu nasadíte spínaciu základnú dosku [20] na držiak [24] a upevníte ju pomocou skrutiek [19].
- Nasadíte blok základnej dosky na horný kryt svetla [21]. Dbajte na správnu polohu pružiny pre dotykový spínač [2], USB nabíjacej prípojky [6] a spínača ON-/OFF [7].

**Upozornenie:** Dbajte na to, aby držiak [24] správne sedel v určených výrezoch v hornom kryte svetla [21]. Otestujte správne umiestnenie dotykového spínača [2], pričom zapnete svetlo [1] pomocou spínača ON-/OFF [7] a následne zapnete svetlo [1] prostredníctvom dotykového spínača [2].

- Nasadíte spodný kryt svetla [12]. Dbajte na správnu polohu skrutkového spoja, USB nabíjacej prípojky [6], spínača ON-/OFF [7] a na správne umiestnenie tesniaceho krúžka [13].

- Upevníte spodný kryt svetla [12] pomocou skrutiek [11].

Náhradnú LED základnú dosku nájdete pod údajom čísla výrobku (pozrite si „Technické údaje“) v našom zákaznickom servise.

## • Údržba a čistenie

### **VAROVANIE! OHROZENIE ŽIVOTA ZÁSAHOM ELEKTRICKÝM PRÚDOM!**

Pred všetkými prácami odpojte svetlo z elektrickej siete. Na to vytiahnite USB pripájací kábel z USB nabíjacej zdiery.

- Nepoužívajte žiadne rozpúšťadlá, benzín a. i. Svetidlo by sa pritom poškodilo.
- Na čistenie používajte iba suchú handričku, ktorá nepúšťa vlákna.

## • Likvidácia



Obal pozostáva z ekologických materiálov, ktoré môžete odovzdať na miestnych recyklačných zberných miestach.



Všímajte si prosím označenie obalových materiálov pre triedenie odpadu, sú označené skratkami (a) a číslami (b) s nasledujúcim významom: 1–7: Plasty / 20–22: Papier a kartón / 80–98: Spojené látky



Vyhodte výrobok, keď už doslúžil. V záujme ochrany životného prostredia ho nevyhadzujte do domového odpadu, ale odovzdajte ho na odbornú likvidáciu. O zberných miestach a ich otváracích hodinách sa môžete informovať vo vašej príslušnej správe.

Chybné alebo použité batérie sa musia recyklovať v súlade s nariadením (EÚ) 2023/1542. Vráťte batérie a zariadenie prostredníctvom ponúkaných zberných zariadení.

## Poškodenie životného prostredia spôsobené nesprávnou likvidáciou batérií/akumulátorov!



Batérie sa nesmú likvidovať v domovom odpade. Môžu obsahovať jedovaté ťažké kovy a podliehajú opatreniam, ktoré sa týkajú zvláštneho odpadu. Chemické symboly ťažkých kovov sú nasledujúce: Cd = kadmium, Hg = ortuť, Pb = olovo. Preto odovzdajte opotrebované batérie do komunálneho zberného miesta.

## ● Záruka a servis

### ● Garančné prehlásenie

Na tento prístroj poskytujeme záruku 36 mesiacov od dátumu kúpy. Prístroj bol starostlivo vyrobený a podrobený dôkladnej kontrole kvality. V rámci záručnej doby bezplatne opravíme všetky chyby materiálu a

výrobné chyby. Ak by sa však počas záručnej doby vyskytli nedostatky, odošlite prístroj na uvedenú adresu servisu s uvedením nasledovného čísla modelu: 14180103L / 14180101L / 14180205L / 14180202L.

Zo záruky sú vylúčené škody spôsobené neodbornou manipuláciou, nedodržaním návodu na obsluhu alebo zásahom neautorizovanej osoby, ako aj diely podliehajúce opotrebovaniu (napr. osvetľovacie prostriedky). Poskytnutím záruky sa záručná doba nepredlžuje ani neobnovuje.

### ● Servisná adresa

Briloner Leuchten GmbH & Co. KG

Am Steinbach 14

59872 Meschede

NEMECKO

Tel.: +49 29 1 / 95 29 93-650

Fax: +49 29 1 / 95 29 93-109

E-mail: kundenservice@briloner.com

www.briloner.com

**IAN 510461\_2501**

Pre všetky otázky majte pripravený pokladničný doklad a číslo výrobku (IAN 510461\_2501) ako dôkaz o kúpe.

### ● Prehlásenie o zhode CE

Tento výrobok a dodané batérie / akumulátory spĺňajú požiadavky platných európskych a národných smerníc. Zhoda bola overená.

## Záruka a servis

Príslušné vyhlásenia a dokumenty sú k dispozícii u výrobcu.









- **Výrobca**

Briloner Leuchten GmbH & Co. KG

Am Steinbach 14

59872 Meschede

NEMECKO

Legende der verwendeten Piktogramme			
	Anweisungen lesen!		So verhalten Sie sich richtig
	Nicht geeignet für externe Dimmer und elektronische Schalter.		Nur für den Innenbereich, für trockene und geschlossene Räume.
<b>A</b>	Ampere	 A.C. a.c.	Wechselspannung (Strom- und Spannungsart)
<b>Hz</b>	Hertz (Frequenz)	 d.c. DC	Gleichspannung (Strom- und Spannungsart)
	Watt (Wirkleistung)		Entsorgen Sie Verpackung und Gerät umweltgerecht!
	Schutzhandschuhe tragen!		Warn- und Sicherheitshinweise beachten!
	Warnung vor elektrischem Schlag! Lebensgefahr!		Lebens- und Unfallgefahr für Kleinkinder und Kinder!
	Umweltschäden durch falsche Entsorgung der Batterien / Akkus!		USB-Anschluss
	Touch-Schalter	<b>SELV</b>	Schutzkleinspannung
	Schutzklasse III - Schutz vor elektrischem Schlag (gefährliche Körperströme) durch Schutzkleinspannung (< 60 V DC)		Verlängern Sie die Lebensdauer Ihres Akkus. Wenn Sie die Leuchte längere Zeit nicht benutzen, schalten Sie die Leuchte am ON-/OFF Schalter aus.

	Die Lichtquelle dieses Produkts ist austauschbar.		Die Verpackung besteht aus 100 % recyceltem Papier.
	Wellpappe		Pappe
	Papier		Polyethylenterephthalat
	Polyethylen (geringe Dichte)		Sicherheitshinweise Handlungsanweisungen
	Lumen		Lichttemperatur in Kelvin
<b>Ra CRI</b>	Farbwiedergabeindex		Schutzart (spritzwassergeschützt)
	Die Leuchte nur mit dem mitgelieferten USB-Kabel laden!		Außer Reichweite von Kindern aufbewahren!
	Nicht ins Feuer werfen!		Nicht falsch herum einsetzen, Polarität ( + / - ) beachten!
	Keine Gewalt anwenden!		Nicht zerlegen / öffnen!
	Nie verschiedene Systeme, Marken und Typen gleichzeitig verwenden!		Nie neue und gebrauchte Batterien mischen!
	Nicht wieder aufladen!		Nicht ins Wasser werfen!
	Nicht kurzschließen! - Batterien können explodieren oder undicht werden.		Richtig einsetzen - Polarität ( + / - ) beachten!

**ta**

höchste Bemessungs- / Umgebungstemperatur

## LED-Akku-Tischleuchte

### ● Einleitung



Wir beglückwünschen Sie zum Kauf Ihres neuen Gerätes. Sie haben sich damit für ein hochwertiges Produkt entschieden. Bitte

lesen Sie diese Bedienungsanleitung vollständig und sorgfältig durch. Diese Anleitung gehört zu diesem Produkt und enthält wichtige Hinweise zur Inbetriebnahme und Handhabung. Beachten Sie immer alle Sicherheitshinweise. Prüfen Sie vor der Inbetriebnahme, ob die korrekte Spannung vorhanden ist und ob alle Teile richtig montiert sind. Sollten Sie Fragen haben oder unsicher in Bezug auf die Handhabung des Gerätes sein, setzen Sie sich bitte mit Ihrem Händler oder der Servicestelle in Verbindung. Bewahren Sie diese Anleitung bitte sorgfältig auf und geben Sie sie ggf. an Dritte weiter.

### ● Bestimmungsgemäße Verwendung

Dieses Produkt ist für den Innen- und Außenbereich geeignet. Dieses Produkt ist nur für den Einsatz in privaten Haushalten vorgesehen. Dieses Produkt ist vorgesehen für den normalen Betrieb.

Laden Sie die Leuchte nur im Innenraum. Schützen Sie sie während des Ladevorgangs

vor direkter Sonneneinstrahlung, um ein Überhitzen des Akkus zu verhindern. Laden Sie den Akku möglichst bei einer Temperatur zwischen 10 °C und 30 °C.

Bei längerem Nichtgebrauch der Leuchte (ohne Akku-Ladung) kann der Akku durch Tiefenentladung beschädigt werden. Laden Sie den Akku spätestens alle 6 Monate auf, um einer Tiefenentladung vorzubeugen.

### ● Lieferumfang

Kontrollieren Sie unmittelbar nach dem Auspacken immer den Lieferumfang auf Vollständigkeit sowie den einwandfreien Zustand des Gerätes.

- 1 LED-Akku-Tischleuchte  
14180103L / 14180101L / 14180205L /  
14180202L
- 1 USB-Anschlusskabel (USB-C auf USB-A)
- 1 Bedienungsanleitung

### ● Teilebeschreibung

- 1 Leuchte
- 2 Touch-Schalter
- 3 Rohr
- 4 Leuchtenfuß
- 5 Schutzkappe
- 6 USB-Ladeanschluss
- 7 ON-/OFF Schalter
- 8 USB-C Stecker
- 9 USB-Anschlusskabel

- 10 USB-A Stecker
- 11 Schrauben der unteren Leuchtenabdeckung
- 12 Untere Leuchtenabdeckung
- 13 Dichtungsring
- 14 Schrauben der LED-Platine
- 15 LED-Platine
- 16 Steckverbinder der LED-Platine
- 17 Stecker der Akkuverkabelung
- 18 Akku
- 19 Schrauben der Schalterplatine
- 20 Schalterplatine
- 21 Obere Leuchtenabdeckung
- 22 Isolierband
- 23 Temperaturfühler
- 24 Halterung

## ● Technische Daten

### Leuchte:

Modell-Nr.:	14180103L / 14180101L / 14180205L / 14180202L
Betriebsspannung:	SELV 5 V === 0,88 A (USB)
Nennleistung:	max. 4,4 W
Schutzklasse:	III / 
Schutzart:	IP44
Ladedauer:	ca. 4 Stunden
Leuchtdauer:	max. 20 Stunden

### Akku:

Typ:	803450 (Li-Ionen-Polymer) (14180103L/ 14180101L) 18650 (Li-Ionen) (14180205L/14180202L)
Nennleistung:	3,7 V / 1500 mAh
Stecker:	JST PH2P

### LED-Modul:

Modell-Nr.:	LFC2521FMW (14180103L/14180101L) LFC2521RMW (14180205L/14180202L)
Nennleistung:	max. 1,4 W
Stecker:	JST PH2P

Dieses Produkt enthält Lichtquellen der Energieeffizienzklasse „F“.

## ● Sicherheit



### Sicherheitshinweise

Bei Schäden, die durch Nichtbeachtung dieser Bedienungsanleitung verursacht werden, erlischt der Garantieanspruch! Für Folgeschäden wird keine Haftung übernommen! Bei Sach- oder Personenschäden, die durch unsachgemäße Handhabung oder Nichtbeachtung der Sicherheitshinweise verursacht werden, wird keine Haftung übernommen!



**! WARNING!**  
**LEBENS- UND UNFALL-**

## GEFAHR FÜR KLEINKINDER UND KINDER!

Lassen Sie Kinder niemals unbeaufsichtigt mit dem Verpackungsmaterial. Es besteht Erstickungsgefahr durch Verpackungsmaterial. Kinder unterschätzen häufig die Gefahren. Halten Sie Kinder stets vom Produkt fern.

- Dieses Gerät kann von Kindern ab 8 Jahren und darüber sowie von Personen mit verringerten physischen, sensorischen oder mentalen Fähigkeiten oder Mangel an Erfahrung und Wissen benutzt werden, wenn sie beaufsichtigt oder bezüglich des sicheren Gebrauchs des Gerätes unterwiesen wurden und die daraus resultierenden Gefahren verstehen. Kinder dürfen nicht mit dem Gerät spielen. Reinigung und Benutzerwartung dürfen nicht von Kindern ohne Beaufsichtigung durchgeführt werden.

## VERLETZUNGSGEFAHR!

- Lassen Sie die Leuchte oder Verpackungsmaterial nicht achtlos liegen. Plastikfolien / -tüten, Kunststoffteile etc. könnten für Kinder zu einem gefährlichen Spielzeug werden.



## Vermeiden Sie Lebensgefahr durch elektrischen Schlag

- Überprüfen Sie vor jedem Gebrauch die Leuchte und das USB-Anschlusskabel auf etwaige Beschädigungen. Benutzen Sie Ihre Leuchte niemals, wenn Sie irgendwelche Beschädigungen feststellen.

- Vermeiden Sie unbedingt die Berührung der spannungsführenden Leitungen und Kontakte mit Wasser oder anderen Flüssigkeiten.
- Tauchen Sie weder das Produkt noch das USB-Anschlusskabel in Wasser oder andere Flüssigkeiten.
- Lagern Sie das Produkt nie so, dass es in eine Wanne oder in ein Waschbecken fallen kann.
- Greifen Sie niemals nach einem Elektrogerät, wenn es ins Wasser gefallen ist. Trennen Sie das Produkt in einem solchen Fall sofort von der Stromversorgung.
- Öffnen Sie niemals eines der elektrischen Betriebsmittel oder stecken irgendwelche Gegenstände in dieselben. Derartige Eingriffe bedeuten Lebensgefahr durch elektrischen Schlag.
- Verwenden Sie nur einen USB-Netzadapter, dessen technische Daten mit denen des Produkts übereinstimmen.
- Fassen Sie den USB-Netzadapter niemals mit feuchten Händen an.
- Ziehen Sie den USB-Netzadapter nie am USB-Anschlusskabel aus der Steckdose, sondern fassen Sie immer den USB-Netzadapter an.
- Platzieren Sie die Leuchte nicht auf feuchtem oder leitendem Untergrund.
- Ziehen Sie immer den USB-Netzadapter vor der Montage, Demontage, Reinigung oder, wenn Sie die Leuchte eine Zeit lang nicht verwenden, aus der Steckdose.
- Knicken Sie das USB-Anschlusskabel nicht und legen Sie es nicht über scharfe Kanten.

- Verwenden Sie ausschließlich die mitgelieferten Einzelteile, ansonsten erlöschen alle Gewährleistungsansprüche.
- Die Lichtquelle ist vom Kunden austauschbar.
- Der Akku ist vom Kunden austauschbar.
- Wenn Sie das Produkt nicht benutzen, es reinigen oder wenn eine Störung auftritt, schalten Sie das Produkt immer aus und ziehen Sie den USB-Netzadapter aus der Steckdose.
- Werfen Sie das Produkt nicht ins Feuer und setzen Sie es keinen hohen Temperaturen aus.
- Verlegen Sie das USB-Anschlusskabel so, dass es nicht zur Stolperfalle wird.



## So verhalten Sie sich richtig





## Vermeiden Sie Brand- und Verletzungsgefahr

-  Nicht geeignet für externe Dimmer und elektronische Schalter.
- Bei Betrieb nicht aus kurzem Abstand in das Leuchtmittel schauen.
- Die LED nicht mit einem optischen Instrument (z. B. Lupe) betrachten.
- Decken Sie die Leuchte bzw. den USB-Netzadapter nicht mit Tüchern, Gardinen oder anderen Gegenständen ab und halten Sie Abstand zu anderen leicht brennbaren Materialien. Achten Sie auf ausreichende Luftzirkulation und Abstand rund um die Leuchte. Eine übermäßige Wärmeentwicklung kann zur Brandentwicklung führen.
- Betreiben Sie das Produkt nicht in der Nähe von Hitzequellen wie beispielsweise Heizkörper oder anderen Geräten, welche Hitze abgeben!



## Sicherheitshinweise für Batterien/Akkus

-   **WARNUNG! BATTERIEN AUSSERHALB DER REICHWEITE VON KINDERN AUFBEWAHREN!**  
Das Verschlucken kann chemische Verbrennungen, Perforation von Weichteilgewebe und den Tod verursachen. Schwere Verbrennungen können innerhalb von 2 Stunden nach dem Verschlucken auftreten. Sofort einen Arzt aufsuchen.
- Entsorgen Sie verbrauchte Batterien / Akkus sofort. Halten Sie neue und

gebrauchte Batterien / Akkus von Kindern fern. Wenn Sie glauben, dass Batterien / Akkus verschluckt wurden oder sich im Körper befinden, suchen Sie sofort einen Arzt auf.

- Verschließen Sie das Batteriefach immer vollständig. Wenn das Batteriefach nicht sicher verschlossen ist, verwenden Sie das Produkt nicht mehr, nehmen Sie die Batterien heraus und halten Sie sie von Kindern fern.
-  **EXPLOSIONSGEFAHR!**  
Laden Sie nicht aufladbare Batterien niemals wieder auf. Schließen Sie Batterien / Akkus nicht kurz und / oder öffnen Sie diese nicht. Überhitzung, Brandgefahr oder Platzen können die Folge sein.
- Werfen Sie Batterien/Akkus niemals in Feuer oder Wasser.
- Setzen Sie Batterien/Akkus keiner mechanischen Belastung aus.
- Verwenden Sie ausschließlich Batterien / Akkus gemäß der Angaben im Kapitel „Technische Daten“. Die Verwendung falscher Batterien / Akkus kann zu einem Brand oder einer Explosion führen.



### Risiko des Auslaufens von Batterien/Akkus

- Vermeiden Sie extreme Bedingungen und Temperaturen, die auf Batterien / Akkus einwirken können, z. B. auf Heizkörpern / durch direkte Sonneneinstrahlung.
- Wenn Batterien / Akkus ausgelaufen sind, vermeiden Sie den Kontakt von Haut, Augen und Schleimhäuten mit den

Chemikalien! Spülen Sie die betroffenen Stellen sofort mit klarem Wasser und suchen Sie einen Arzt auf!



### SCHUTZHANDSCHUHE TRAGEN!

- Ausgelaufene oder beschädigte Batterien / Akkus können bei Berührung mit der Haut Verätzungen verursachen. Tragen Sie deshalb in diesem Fall geeignete Schutzhandschuhe.
- Im Falle eines Auslaufens der Batterien / Akkus entfernen Sie diese sofort aus dem Produkt, um Beschädigungen zu vermeiden.
- Verwenden Sie nur Batterien / Akkus des gleichen Typs. Mischen Sie nicht alte Batterien / Akkus mit neuen!
- Schalten Sie die Leuchte  mit dem ON-/OFF-Schalter  aus, wenn das Produkt längere Zeit nicht verwendet wird.

### Risiko des Auslaufens von Batterien / Akkus

- Verwenden Sie ausschließlich den angegebenen Batterietyp / Akkutyp!
- Setzen Sie Batterien / Akkus gemäß der Polaritätskennzeichnung (+) und (-) an Batterie / Akku und des Produkts ein.
- Entfernen Sie erschöpfte Batterien / Akkus umgehend aus dem Produkt.

## ● **Inbetriebnahme**

### ● **Leuchte aufladen**

**Hinweis:** Verwenden Sie einen USB-Netzadapter (nicht im Lieferumfang enthalten), der Schutzkleinspannung (SELV) liefert und der Sicherheitsnorm EN 62368 entspricht. Laden Sie die Leuchte nur im Innenbereich, in trockenen und geschlossenen Räumen. Laden Sie die Leuchte nur mit dem mitgelieferten USB-Anschlusskabel! Verwenden Sie nur einen USB-Netzadapter dessen technische Daten mit denen des Produkts übereinstimmen.

**Hinweis:** Entfernen Sie sämtliches Verpackungsmaterial vom Produkt.

- Schalten Sie die Leuchte **1** mit dem ON-/OFF-Schalter **7** ein.
- Ziehen Sie die Schutzkappe **5** vom USB-Ladeanschluss **6**.
- Schließen Sie den USB-C Stecker **8** des USB-Anschlusskabels **9** an den USB-Ladeanschluss **6** an.
- Stecken Sie den USB-A Stecker **10** des USB-Anschlusskabels **9** in eine geeignete USB-Buchse, z.B. USB-Netzadapter (nicht im Lieferumfang enthalten) oder Ähnliches.

Während des Ladevorgangs leuchtet die Kontrollleuchte rot. Wenn die Kontrollleuchte nicht leuchtet, kontrollieren Sie, ob der ON-/OFF-Schalter **7** eingeschaltet ist.

- Lassen Sie die Leuchte **1** vollständig aufladen. Wenn der Ladevorgang abgeschlossen ist, leuchtet die Kontrollleuchte grün.
- Trennen Sie das USB-Anschlusskabel **9** von der USB-Buchse und dem USB-Ladeanschluss **6**.
- Verschließen Sie den USB-Ladeanschluss **6** mit der Schutzkappe **5**.

### ● **Leuchte montieren**

**Hinweis:** Entfernen Sie sämtliches Verpackungsmaterial vom Produkt.

- Die Leuchte **1** ist vormontiert, aber nicht festgeschraubt. Achten Sie auf einen festen Sitz. Drehen Sie die Leuchte **1**, wenn notwendig auf dem Leuchtefuß **4** fest.

### ● **Leuchte ein- / ausschalten und dimmen**

Wenn Sie die Leuchte **1** längere Zeit nicht benutzen, schalten Sie die Leuchte mit dem ON-/OFF-Schalter **7** aus, um sie vollständig von der Stromversorgung zu trennen und den Akku **18** zu schonen.

ON-/OFF-Schalter **7**:

- Schalten Sie die Leuchte **1** am ON-/OFF-Schalter **7** ein, um die Stromversorgung herzustellen.
- Schalten Sie die Leuchte **1** am ON-/OFF-Schalter **7** aus, um sie vollständig von der Stromversorgung zu trennen.

Touch-Schalter [2] / Leuchte dimmen:

- Berühren Sie den Touch-Schalter [2] kurz, um die Leuchte [1] ein- oder abzuschalten.
- Berühren Sie den Touch-Schalter [2] solange, bis Sie die gewünschte Dimmstufe erreicht haben.

**Hinweis:** Bei der Abschaltung mit dem Touch-Schalter [2], bleibt die Leuchte [1] im Standbybetrieb und die ausgewählte Helligkeit wird gespeichert.

## ● Demontage

### 14180103L / 14180101L:

1. Schalten Sie die Leuchte [1] mit dem ON-/OFF-Schalter [7] aus.
  2. Schrauben Sie den Leuchte [1] vom Rohr [3] ab.
  3. Drehen Sie die Schrauben [11], mit Hilfe eines Schraubendrehers, aus der unteren Leuchtenabdeckung [12] und nehmen Sie diese ab. Achten Sie auf den Dichtungsring [13].
  4. Drehen Sie die Schrauben [14], mit Hilfe eines Schraubendrehers aus der LED-Platine [15] und nehmen Sie diese ab.
  5. Ziehen Sie vorsichtig den Stecker der Akkuverkabelung [17] aus dem Steckverbinder der LED-Platine [16].
  6. Entnehmen Sie vorsichtig den Akku [18] aus der Halterung in der oberen Leuchtenabdeckung [21].
7. Lösen Sie das Isolierband [22] des Temperaturfühlers [23].
  8. Drehen Sie die Schrauben [19], mit Hilfe eines Schraubendrehers, aus der Schalterplatte [20] und nehmen Sie diese ab.

### 14180205L / 14180202L:

1. Schalten Sie die Leuchte [1] mit dem ON-/OFF-Schalter [7] aus.
2. Schrauben Sie den Leuchte [1] vom Rohr [3] ab.
3. Drehen Sie die Schrauben [11], mit Hilfe eines Schraubendrehers, aus der unteren Leuchtenabdeckung [12]. Achten Sie auf den Dichtungsring [13].
4. Nehmen Sie die untere Leuchtenabdeckung [12] ab.
5. Ziehen Sie den gesamten Platinenblock aus der oberen Leuchtenabdeckung [21].
6. Ziehen Sie vorsichtig den Stecker der Akkuverkabelung [17] aus dem Steckverbinder der LED-Platine [16].
7. Schieben Sie den Akku [18] vorsichtig zur Hälfte aus der Halterung [24].
8. Lösen Sie das Isolierband [22] des Temperaturfühlers [23].
9. Entnehmen Sie vorsichtig den Akku [18], indem Sie ihn aus der Halterung [24] schieben.
10. Drehen Sie die Schrauben [19], mit Hilfe eines Schraubendrehers, aus der Schalterplatte [20] und nehmen Sie diese ab.

# Demontage

11. Drehen Sie die Schrauben der LED-Platine [14] aus der Halterung [24] heraus.

Die beiden Platinen [20] [15] können jetzt entnommen werden.

## ● Akku austauschen

### 14180103L / 14180101L:

Um den Akku auszutauschen, folgen Sie den Schritten 1 bis 7 des Kapitels „Demontage“.

- Befestigen Sie den Temperaturfühler [23] mit Isolierband [22] auf dem neuen Akku [18].
- Setzen Sie den Akku [18] wieder vorsichtig in die Halterung [24] der oberen Leuchtenabdeckung [21] und stecken Sie den Stecker der Akkuverkabelung [17] vorsichtig in den Stecker der LED-Platine [16].
- Setzen Sie die LED-Platine [15] wieder auf die Halterung [24] der oberen Leuchtenabdeckung [21] auf und befestigen Sie sie mit den Schrauben [14].
- Setzen Sie die untere Leuchtenabdeckung [12] auf. Beachten Sie die richtige Positionierung der Verschraubung, des USB-Ladeanschlusses [6], des ON-/OFF Schalters [7] und den richtigen Sitz des Dichtungsringes [13].
- Befestigen Sie die untere Leuchtenabdeckung [12] mit den Schrauben [11].

Beachten Sie, beim Erwerb des Ersatzakkus die Leistungsmerkmale aus dem Kapitel „Technische Daten“.

Achten Sie darauf, dass der Ersatzakku der Richtlinie IEC 62133-2 entspricht.

### 14180205L / 14180202L:

Um den Akku auszutauschen, folgen Sie den Schritten 1 bis 9 des Kapitels „Demontage“.

- Schieben Sie den Akku [18] vorsichtig zur Hälfte in die Halterung [24].
- Befestigen Sie den Temperaturfühler [23] mit Isolierband [22] auf dem neuen Akku [18].
- Schieben Sie den Akku [18] wieder vorsichtig komplett in die Halterung [24] und stecken Sie den Stecker der Akkuverkabelung [17] vorsichtig in den Stecker der LED-Platine [16].
- Setzen Sie den Platinenblock in die obere Leuchtenabdeckung [21]. Achten Sie auf die richtige Positionierung der Feder für den Touch-Schalter [2], des USB-Ladeanschlusses [6] und des ON-/OFF Schalters [7].

**Hinweis:** Achten Sie darauf, dass die Halterung [24] richtig in den vorgesehenen Aussparungen in der oberen Leuchtenabdeckung [21] sitzt. Testen Sie die richtige Positionierung des Touch-Schalters [2], indem Sie die Leuchte [1] am ON-/OFF Schalter [7] einschalten und anschließend die Leuchte [1] über den Touch-Schalter [2] einschalten.

- Setzen Sie die untere Leuchtenabdeckung **12** auf. Beachten Sie die richtige Positionierung der Verschraubung, des USB-Ladeanschlusses **6**, des ON-/OFF Schalters **7** und den richtigen Sitz des Dichtungsringes **13**.
- Befestigen Sie die untere Leuchtenabdeckung **12** mit den Schrauben **11**.

Beachten Sie, beim Erwerb des Ersatzakkus die Leistungsmerkmale aus dem Kapitel „Technische Daten“.

Achten Sie darauf, dass der Ersatzakku der Richtlinie IEC 62133-2 entspricht.

## ● Platine austauschen

### **14180103L / 14180101L:**

Um die Platinen **20** **15** auszutauschen, folgen Sie den Schritten 1 bis 8 des Kapitels „Demontage“.

- Setzen Sie die Schalterplatine **20** auf die Halterung **24** in der oberen Leuchtenabdeckung **21** und schrauben Sie diese fest. Achten Sie auf den richtigen Sitz der Feder.
- Setzen Sie den Akku **18** wieder vorsichtig in die Halterung **24** der oberen Leuchtenabdeckung **21** und stecken Sie den Stecker der Akkuverkabelung **17** vorsichtig in den Stecker der LED-Platine **16**.
- Setzen Sie die LED-Platine **15** wieder in die obere Leuchtenabdeckung **21** und befestigen Sie sie mit den Schrauben.

- Setzen Sie die untere Leuchtenabdeckung **12** auf. Beachten Sie die richtige Positionierung der Verschraubung, des USB-Ladeanschlusses **6**, des ON-/OFF Schalters **7** und den richtigen Sitz des Dichtungsringes **13**.
- Befestigen Sie die untere Leuchtenabdeckung **12** mit den Schrauben **11**.

Eine Ersatz LED-Platine erhalten Sie unter Angabe der Artikelnummer (Siehe „Technische Daten“) bei unserem Kundenservice.

### **14180205L / 14180202L:**

Um die Platinen **20** **15** auszutauschen, folgen Sie den Schritten 1 bis 11 des Kapitels „Demontage“.

- Setzen Sie die Halterung **24** auf die neue LED-Platine **15**.
- Drehen Sie die beiden Schrauben **14** wieder in die LED-Platine **15**.
- Schieben Sie den Akku **18** vorsichtig zur Hälfte in die Halterung **24**.
- Befestigen Sie den Temperaturfühler **23** mit Isolierband **22** auf dem Akku **18**.
- Schieben Sie den Akku **18** wieder vorsichtig komplett in die Halterung **24** ein und stecken Sie den Stecker der Akkuverkabelung **17** vorsichtig in den Stecker der LED-Platine **16**.
- Setzen Sie die Schalterplatine **20** wieder auf die Halterung **24** auf und befestigen Sie sie mit den Schrauben **19**.

- Setzen Sie den Platinenblock in die obere Leuchtenabdeckung [21]. Achten Sie auf die richtige Positionierung der Feder für den Touch-Schalter [2], des USB-Ladeanschlusses [6] und des ON-/OFF Schalters [7].

**Hinweis:** Achten Sie darauf, dass die Halterung [24] richtig in den vorgesehenen Aussparungen in der oberen Leuchtenabdeckung [21] sitzt. Testen Sie die richtige Positionierung des Touch-Schalters [2], indem Sie die Leuchte [1] am ON-/OFF Schalter [7] einschalten und anschließend die Leuchte [1] über den Touch-Schalter [2] einschalten.

- Setzen Sie die untere Leuchtenabdeckung [12] auf. Beachten Sie die richtige Positionierung der Verschraubung, des USB-Ladeanschlusses [6], des ON-/OFF Schalters [7] und den richtigen Sitz des Dichtungsringes [13].
- Befestigen Sie die untere Leuchtenabdeckung [12] mit den Schrauben [11].

Eine Ersatz LED-Platine erhalten Sie unter Angabe der Artikelnummer (Siehe „Technische Daten“) bei unserem Kundenservice.

## ● Wartung und Reinigung

### **WARNUNG! LEBENSGEFAHR DURCH ELEKTRISCHEN SCHLAG!**

Trennen Sie die Leuchte vor sämtlichen Arbeiten vom Stromnetz. Ziehen sie dazu das USB-Anschlusskabel aus der USB-Ladebuchse.

- Benutzen Sie keine Lösungsmittel, Benzin o. Ä. Die Leuchte würde hierbei Schaden nehmen.
- Verwenden Sie zur Reinigung nur ein trockenes, fusselfreies Tuch.

## ● Entsorgung



Die Verpackung besteht aus umweltfreundlichen Materialien, die Sie über die örtlichen Recyclingstellen entsorgen können.



Beachten Sie die Kennzeichnung der Verpackungsmaterialien bei der Abfalltrennung, diese sind gekennzeichnet mit Abkürzungen (a) und Nummern (b) mit folgender Bedeutung: 1–7: Kunststoffe/20–22: Papier und Pappe/80–98: Verbundstoffe.



Werfen Sie Ihr Produkt, wenn es ausgedient hat, im Interesse des Umweltschutzes nicht in den Hausmüll, sondern führen Sie es einer fachgerechten Entsorgung zu. Über Sammelstellen und deren Öffnungszeiten können Sie sich bei Ihrer zuständigen Verwaltung informieren.

Defekte oder verbrauchte Batterien müssen gemäß Verordnung (EU) 2023/1542 recycelt werden. Geben Sie Batterien und / oder das Gerät über die angebotenen Sammeleinrichtungen zurück.

## Umweltschäden durch falsche Entsorgung von Batterien/Akkus!



Batterien dürfen nicht über den Hausmüll entsorgt werden. Sie können giftige Schwermetalle enthalten und unterliegen der Sondermüllbehandlung. Die chemischen Symbole der Schwermetalle sind wie folgt: Cd = Cadmium, Hg = Quecksilber, Pb = Blei. Geben Sie deshalb verbrauchte Batterien bei einer kommunalen Sammelstelle ab.

## ● Garantie und Service

### ● Garantie

Sie erhalten zum Zeitpunkt des Kaufs auf dieses Gerät 36 Monate Garantie. Das Gerät wurde sorgfältig produziert und einer genauen Qualitätskontrolle unterzogen. Innerhalb der Garantiezeit beheben wir kostenlos alle Material- oder Herstellerfehler. Sollten sich dennoch während der Garantiezeit Mängel herausstellen, senden Sie das Gerät bitte an die aufgeführte Service-Adresse unter Angabe folgender Modell-Nummer:

14180103L / 14180101L / 14180205L / 14180202L .

Von der Garantie ausgeschlossen sind Schäden durch nicht sachgemäße Handhabung, Nichtbeachtung der Bedienungsanleitung oder Eingriff durch nicht autorisierte Personen sowie Verschleißteile (wie z. B. Leuchtmittel). Durch die Garantieleistung wird

die Garantiezeit weder verlängert noch erneuert.

### ● Serviceadresse

Briloner Leuchten GmbH & Co. KG  
Am Steinbach 14  
59872 Meschede  
DEUTSCHLAND  
Tel.: +49 29 1 / 95 29 93-650  
Fax: +49 29 1 / 95 29 93-109  
E-Mail: kundenservice@briloner.com  
www.briloner.com

**IAN 510461\_2501**

Bitte halten Sie für alle Anfragen den Kassenbon und die Artikelnummer (IAN 510461\_2501) als Nachweis für den Kauf bereit.

### ● Konformitätserklärung

Dieses Produkt und die mitgelieferten Batterien / Akkus erfüllen die Anforderungen der geltenden europäischen und nationalen Richtlinien. Die Konformität wurde nachgewiesen. Entsprechende Erklärungen und Unterlagen sind beim Hersteller hinterlegt.

### ● Hersteller

Briloner Leuchten GmbH & Co. KG  
Am Steinbach 14  
59872 Meschede  
DEUTSCHLAND



**BRILONER LEUCHTEN GMBH & CO. KG**

Am Steinbach 14  
59872 Meschede  
GERMANY

Stav informací • Stav informácií • Stand der  
Informationen: 05/2025

Ident.-No.:

14180103L / 14180101L / 14180205L /  
14180202L 052025-4

---

