



ZUCKERWATTEMASCHINE SZM 500 B2

DE AT CH

ZUCKERWATTEMASCHINE

Kurzanleitung

FR CH

APPAREIL À BARBE À PAPA

Guide de démarrage rapide

IT CH

MACCHINA PER ZUCCHERO FILATO

Guida rapida

DE/AT/CH	Kurzanleitung	Seite	7
FR/CH	Guide de démarrage rapide	Page	14
IT/CH	Guida rapida	Pagina	21

A

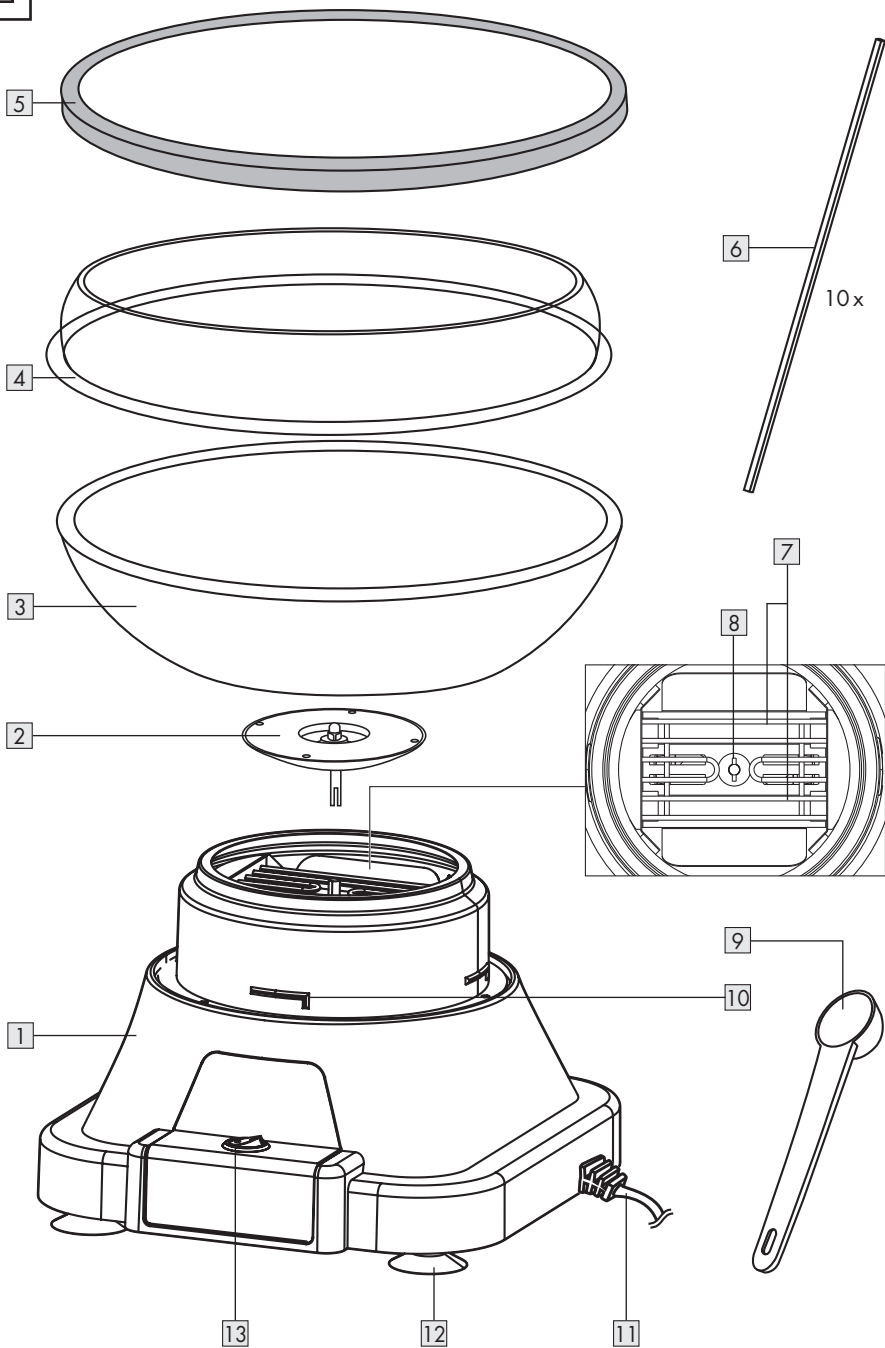

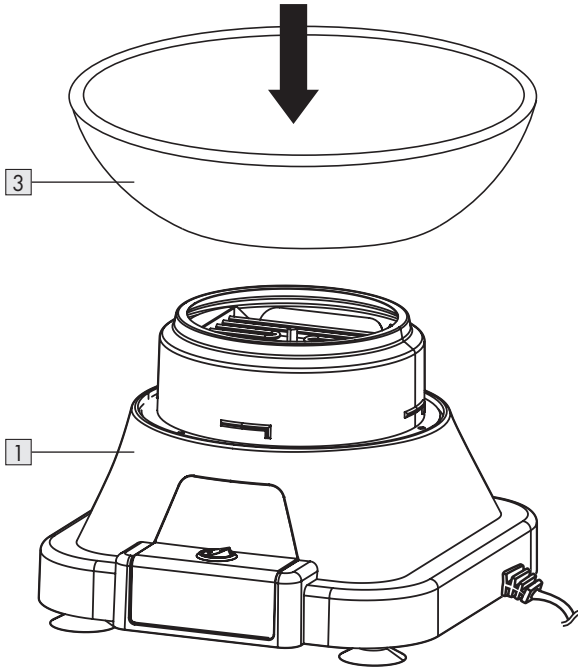
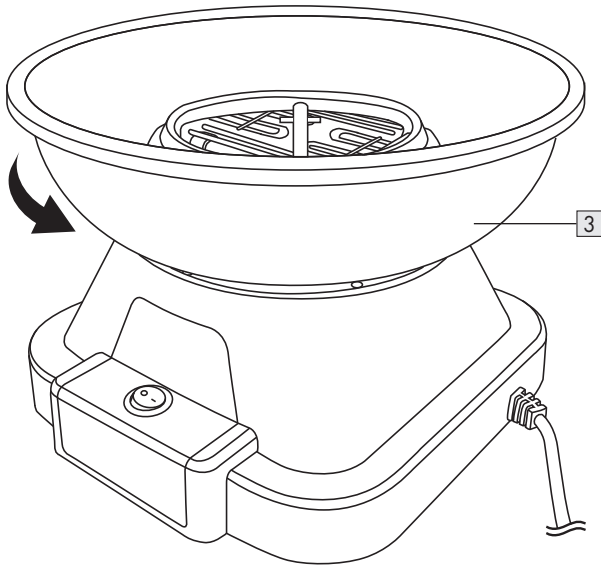
B**C**

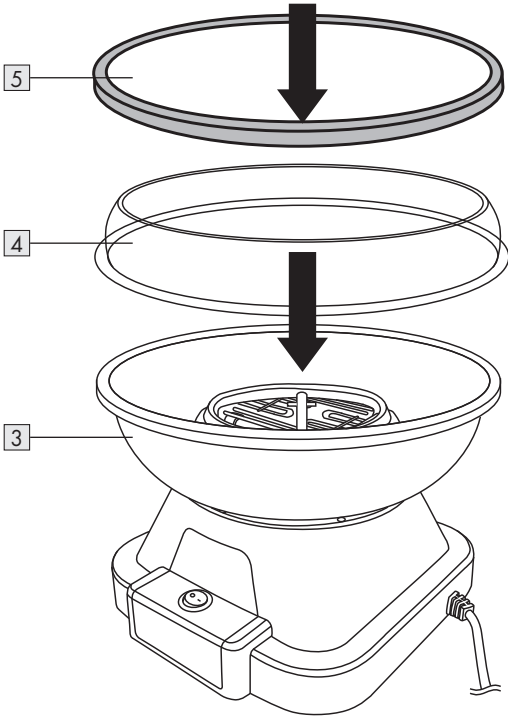
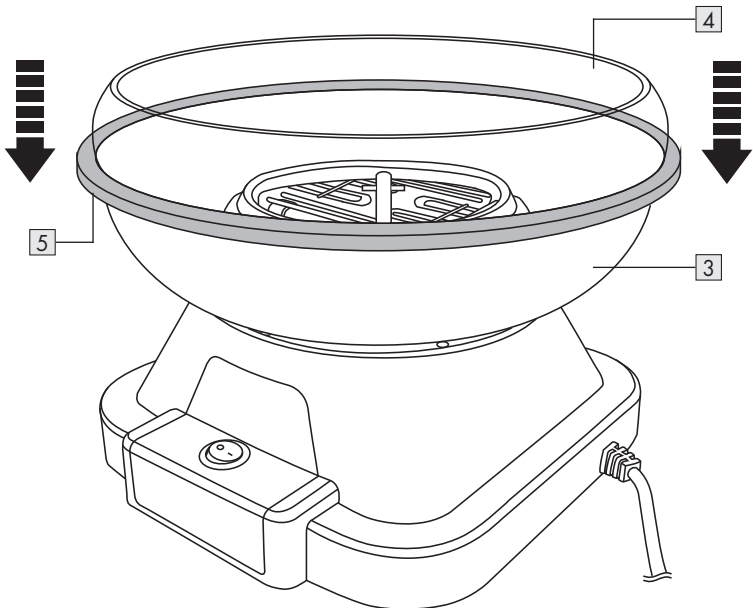
D**E**



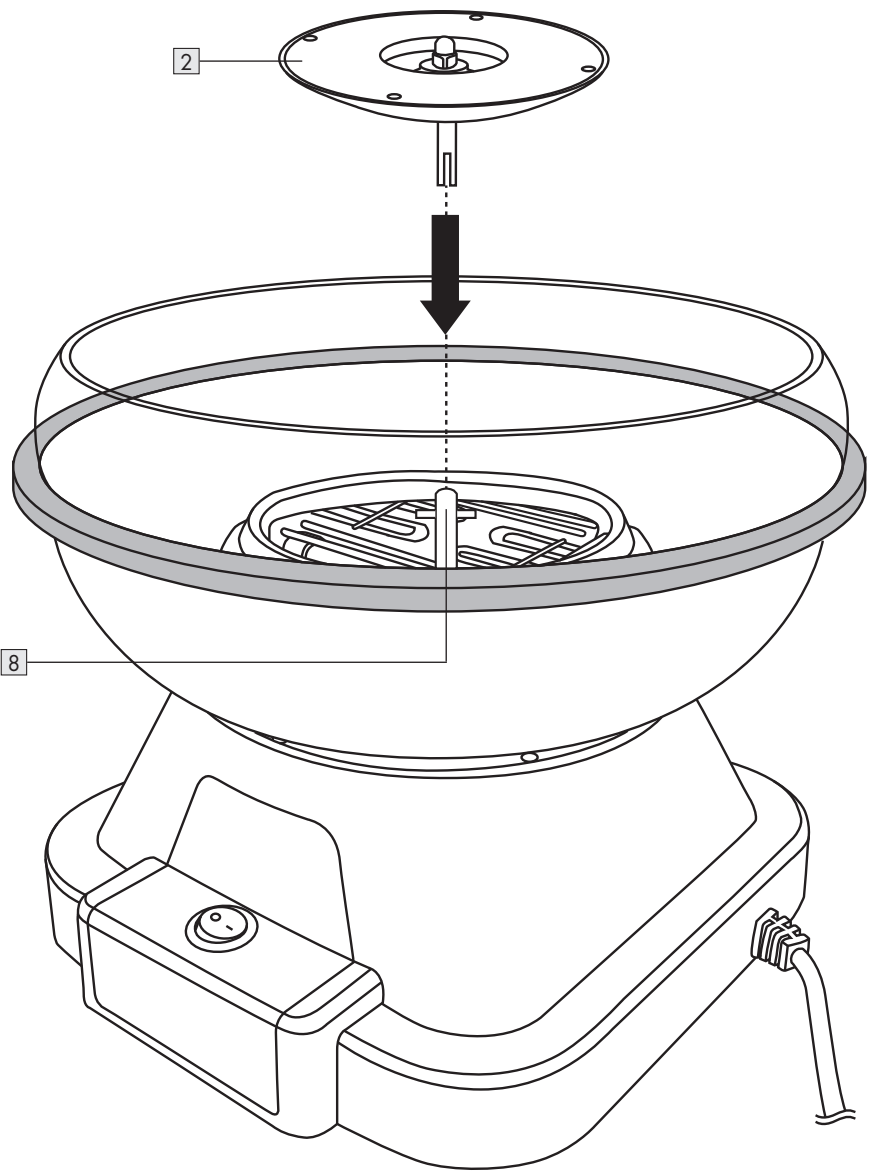





F



Verwendete Warnhinweise und Symbole	Seite	8
Kurzanleitung	Seite	8
Bestimmungsgemäße Verwendung	Seite	8
Teilebeschreibung	Seite	8
Technische Daten	Seite	8
Sicherheitshinweise	Seite	9
Vor der Verwendung	Seite	12
Auspacken	Seite	12
Montage	Seite	12
Bedienung	Seite	12
Reinigung und Pflege	Seite	13
Demontage des Produktes	Seite	13
Reinigung des Unterteils	Seite	13
Reinigung des Zuckerbehälters	Seite	13
Reinigung des Schalenzubehörs	Seite	13
Entsorgung	Seite	13
Service	Seite	13

Verwendete Warnhinweise und Symbole

In dieser Bedienungsanleitung werden folgende Warnhinweise verwendet:

	GEFAHR! Dieses Symbol mit dem Signalwort „Gefahr“ bezeichnet eine Gefährdung mit einem hohen Risikograd, die, wenn sie nicht vermieden wird, eine schwere Verletzung oder den Tod zur Folge hat.		VORSICHT! Dieses Symbol mit dem Signalwort „Vorsicht“ bezeichnet eine Gefährdung mit einem niedrigen Risikograd, die, wenn sie nicht vermieden wird, eine geringe oder mäßige Verletzung zur Folge haben kann.
	WARNUNG! Dieses Symbol mit dem Signalwort „Warnung“ bezeichnet eine Gefährdung mit einem mittleren Risikograd, die, wenn sie nicht vermieden wird, eine schwere Verletzung oder den Tod zur Folge haben kann.		HINWEIS: Dieses Symbol mit dem Signalwort „Hinweis“ bietet weitere nützliche Informationen.
	VORSICHT! Heiße Oberflächel		Brandgefahr
	Nur zur Verwendung im Innenbereich		Lebensmittelecht! Dieses Produkt hat keine negativen Auswirkungen auf Geschmack oder Geruch.
	Wechselstrom/-spannung	Hz	Hertz
W	Watt		Die Schale und der Spritzschutz sind spülmaschinengeeignet.
CE	Das CE-Zeichen bestätigt Konformität mit den für das Produkt zutreffenden EU-Richtlinien.		

ZUCKERWATTENMASCHINE

● Kurzanleitung

Bei diesem Dokument handelt es sich um eine verkürzte Druckausgabe der vollständigen Bedienungsanleitung. Durch das Scannen des QR-Codes gelangen Sie direkt auf die Lidl-Service-Seite (www.lidl-service.com) und können durch die Eingabe der Artikelnummer (IAN) 438122_2304 die vollständige Bedienungsanleitung einsehen und herunterladen.

Die Kurzanleitung ist Bestandteil dieses Produkts. Machen Sie sich vor der Benutzung des Produkts mit allen Bedien- und Sicherheitshinweisen vertraut. Bewahren Sie die Kurzanleitung gut auf und händigen Sie alle Unterlagen bei Weitergabe des Produkts an Dritte mit aus.

● Bestimmungsgemäße Verwendung

Dieses Produkt ist zur Herstellung von Zuckerwatte vorgesehen. Dieses Produkt ist nicht für den gewerblichen Gebrauch vorgesehen.

Jede andere nicht in dieser Anleitung erwähnte Verwendung kann zu Schäden am Produkt oder schweren Verletzungen führen. Der Hersteller übernimmt keine Haftung für Schäden aufgrund unsachgemäßer Verwendung.

● Teilebeschreibung

- 1 Unterteil
- 2 Zuckerbehälter
- 3 Schale
- 4 Spritzschutz
- 5 Verschlussring
- 6 Bambusstäbe
- 7 Heizelement
- 8 Antriebswelle
- 9 Messlöffel
- 10 Verriegelungen des Unterteils
- 11 Anschlussleitung mit Netzstecker
- 12 Saugnäpfe
- 13 Ein-/Ausschalter (O/I)

● Technische Daten

Eingangsspannung 220–240 V~, 50/60 Hz
Leistungsaufnahme 500 W



Sicherheitshinweise

MACHEN SIE SICH VOR DER ERSTEN BENUTZUNG DES PRODUKTS MIT ALLEN SICHERHEITS- UND BEDIENHINWEISEN VERTRAUT! HÄNDIGEN SIE ALLE UNTERLAGEN BEI WEITERGABE DES PRODUKTS AN DRITTE EBENFALLS MIT AUS!

Im Falle von Schäden aufgrund der Nichteinhaltung dieser Bedienungsanleitung erlischt Ihr Garantieanspruch! Für Folgeschäden wird keine Haftung übernommen!

Im Falle von Sach- oder Personenschäden aufgrund einer unsachgemäßen Benutzung oder Nichteinhaltung der Sicherheitshinweise wird keine Haftung übernommen!

⚠️ WARNUNG! Unsachgemäßer Gebrauch kann zu Verletzungen führen. Verwenden Sie dieses Produkt ausschließlich gemäß dieser Anleitung. Versuchen Sie nicht, das Produkt auf irgendeine Weise zu verändern.



⚠️ WARNUNG! **LEBENSGEFAHR UND UNFALLGEFAHR FÜR SÄUGLINGS- UND KINDER!**

Lassen Sie Kinder nicht mit dem Verpackungsmaterial unbeaufsichtigt. Das Verpackungsmaterial stellt eine Erstickungsgefahr dar. Kinder unterschätzen die damit verbundenen Gefahren häufig. Halten Sie Kinder entfernt von Verpackungsmaterialien.

⚠️ GEFAHR!

Verbrennungsgefahr!

Berühren Sie das Produkt während des Betriebes nicht. Das Produkt wird während des Betriebes heiß.

- Die Oberflächen können während des Gebrauchs heiß werden.
- Die Temperatur der zugänglichen Oberflächen kann hoch sein, wenn das Produkt in Betrieb ist.

⚠️ GEFAHR! Brandgefahr!

Das Produkt sollte nicht mit leicht brennbaren Materialien wie Vorhängen, Textilien und dergleichen in Berührung kommen oder von solchen abgedeckt werden. Achten Sie immer auf einen ausreichenden Sicherheitsabstand zu brennbaren Materialien.

⚠️ GEFAHR! Gefahr eines Stromschlags!

Versuchen Sie nicht, das Produkt selbst zu reparieren. Im Fall einer Fehlfunktion dürfen Reparaturen ausschließlich von qualifiziertem Personal durchgeführt werden.

⚠️ WARNUNG! Gefahr eines Stromschlags!

Tauchen Sie die elektrischen Teile des Produktes nicht in Wasser oder andere Flüssigkeiten ein. Halten Sie das Produkt niemals unter fließendes Wasser.

⚠️ VORSICHT! Gefahr eines Stromschlags!

Verwenden Sie kein beschädigtes Produkt. Trennen Sie das Produkt vom Stromnetz und wenden Sie sich an Ihren Händler, wenn es beschädigt ist.

- Wenn die Anschlussleitung beschädigt ist, muss sie vom Hersteller, seinem Kundendienst oder ähnlich qualifizierten Personen ersetzt werden, um Gefahren zu vermeiden.
- Dieses Produkt kann von Kindern ab 8 Jahren und darüber sowie von Personen mit verringerten physischen, sensorischen oder mentalen Fähigkeiten oder Mangel an Erfahrung und Wissen benutzt werden, wenn sie beaufsichtigt oder bezüglich des sicheren Gebrauchs des Produktes unterwiesen wurden und die daraus resultierenden Gefahren verstehen. Kinder dürfen nicht mit dem Produkt spielen. Reinigung und Benutzer-Wartung dürfen nicht durch Kinder durchgeführt werden, es sei denn, sie sind älter als 8 Jahre und beaufsichtigt. Kinder jünger als 8 Jahre sind vom Produkt und der Anschlussleitung fernzuhalten.
- Bevor Sie das Produkt mit der Stromversorgung verbinden, überprüfen Sie, ob die Spannung und der Nennstrom den am Typenschild angegebenen Details zur Stromversorgung entspricht.

- Um Beschädigungen an der Anschlussleitung zu vermeiden, quetschen oder biegen Sie sie nicht und führen Sie sie nicht über scharfe Kanten. Halten Sie sie auch von heißen Oberflächen und offenen Flammen fern.
- Verlegen Sie die Anschlussleitung so, dass niemand versehentlich daran ziehen oder darüber stolpern kann.
- Bedienen Sie das Produkt nicht mit nassen Händen oder wenn Sie auf einem nassen Fußboden stehen. Berühren Sie den Netzstecker nicht mit nassen Händen.
- Das Produkt ist nicht dazu bestimmt, mit einer externen Zeitschaltuhr oder einem separaten Fernwirkssystem betrieben zu werden.
- Achten Sie darauf, dass alle Teile des Produktes vollständig trocken sind, bevor Sie das Produkt betreiben.
- Sollte das Produkt ins Wasser fallen, ziehen Sie zuerst den Netzstecker, bevor Sie in das Wasser greifen.
- Öffnen Sie unter keinen Umständen das Gehäuse des Produktes. Führen Sie keine Fremdkörper in das Innere des Produktes ein.
- Ziehen Sie den Netzstecker nicht an der Anschlussleitung aus der Steckdose und wickeln Sie die Anschlussleitung nicht um das Produkt. Verbinden Sie den Netzstecker mit einer gut erreichbaren Steckdose, um das Produkt im Notfall sofort vom Netzstrom trennen zu können.
- Berühren Sie keine beweglichen Teile. Halten Sie Finger, Haare, Kleidung und Utensilien von allen beweglichen Teilen fern.
- Trennen Sie das Produkt immer von der Stromversorgung, wenn es unbeaufsichtigt bleibt und bevor Sie es zusammenbauen, zerlegen oder reinigen.
- Achten Sie darauf, dass der Standort, an dem Sie das Produkt verwenden werden, gut belüftet ist.
- Stellen Sie das Produkt nur auf hitzebeständigen Flächen ab. Stellen Sie es nicht auf Teppichen, Bettwäsche, Handtüchern etc. ab.
- Wenn während des Gebrauchs ungewöhnliche Geräusche, Gerüche, Rauch oder andere Störungen auftreten sollten, schalten Sie das Produkt aus und ziehen Sie den Netzstecker.

⚠ **VORSICHT!**

Verletzungsrisiko!

- Stellen Sie sicher, dass niemand über die Anschlussleitung stolpern, sich darin verfangen oder darauf treten kann.
- Der Zuckerbehälter [2] wird sehr heiß und dreht sich sehr schnell. Berühren Sie den Zuckerbehälter [2] niemals mit Körperteilen oder anderen Gegenständen, während das Produkt in Betrieb ist oder abkühlt.
- Schalten Sie das Produkt aus und trennen Sie es von der Stromversorgung, bevor Sie Zubehörteile wechseln oder sich Teilen nähern, die sich während des Betriebs bewegen.
- Der Benutzer muss nichts unternehmen, um das Produkt zwischen 50 Hz und 60 Hz umzuschalten. Das Produkt stellt sich selbst auf 50 Hz und 60 Hz ein.

● **Vor der Verwendung**

● **Auspacken**

- Entfernen Sie das Verpackungsmaterial. Überprüfen Sie, ob alle Teile vollständig sind.
- Reinigen Sie das Produkt vor der ersten Verwendung (siehe „Reinigung und Pflege“). Trocknen Sie alle Teile sorgfältig ab.

● **Montage**

Abb.	Schritt
	Stellen Sie das Unterteil [1] auf einen flachen, stabilen Untergrund. Vermeiden Sie scharfe Oberflächen, damit die Saugnäpfe [12] das Unterteil [1] sicher in Position halten können.
B	Setzen Sie die Schale [3] auf das Unterteil [1].
C	Drehen Sie die Schale [3] bis zum Einrasten entgegen dem Uhrzeigersinn.
D	Setzen Sie den Spritzschutz [4] auf die Schale [3].
E	Bringen Sie die Kanten des Spritzschutzes [4] und der Schale [3] in eine Linie. Fixieren Sie die beiden Teile mit dem Verschlussring [5].
F	Positionieren Sie den Zuckerbehälter [2] auf der Antriebswelle [8]. ⓘ HINWEIS: Der Querstift an der Antriebswelle [8] muss in die Vertiefung am unteren Stift des Zuckerbehälters [2] passen.

● **Bedienung**

- Verbinden Sie den Netzstecker [11] mit einer geeigneten Steckdose.
- Einschalten: Stellen Sie den Ein-/Ausschalter [13] auf **I**.
- Lassen Sie das Produkt etwa 5 Minuten laufen, um die Betriebstemperatur zu erreichen.
- Ausschalten: Stellen Sie den Ein-/Ausschalter [13] auf **O**.
- Warten Sie, bis der Zuckerbehälter [2] aufgehört, sich zu drehen.
- Geben Sie ca. 14 g Zucker (nicht im Lieferumfang enthalten) in die Mitte des Zuckerbehälters [2]. Verwenden Sie dazu den Messlöffel [9].

ⓘ **HINWEISE:**

- Für beste Ergebnisse empfehlen wir die Verwendung von weißem Kristallzucker.
- Verwenden Sie nur je einen Messlöffel [9] eine Überfüllung und ein Überlaufen des Zuckers zu vermeiden.
- Verwenden Sie das Produkt nicht länger als 15 Minuten ohne Unterbrechung. Das Produkt könnte überhitzen und beschädigt werden. Schalten Sie das Produkt aus und lassen Sie es mindestens 15 Minuten lang abkühlen.
- Stellen Sie den Ein-/Ausschalter [13] auf **I**.
- Nach kurzer Zeit beginnt sich Zuckerwatte um den inneren Rand der Schale [3] zu bilden.
- Führen Sie den Bambusstab [6] kreisförmig durch die Schale [3]. Drehen Sie den Bambusstab [6] dabei zwischen Ihren Fingern.
- Sobald die Zuckerwatte am Bambusstab [6] haften bleibt, heben Sie den Bambusstab [6] über die Schale [3].
- Halten Sie den Bambusstab [6] horizontal über die Schale [3]. Drehen Sie ihn kontinuierlich zwischen Ihren Fingern.
- Bewegen Sie den Bambusstab [6] langsam entlang der Kante der Schale [3], um die entstandene Zuckerwatte aufzusammeln.

- Wenn sich keine Zuckerwatte mehr bildet, ist der Zucker verbraucht.
- Wenn Sie mehr Zuckerwatte zubereiten möchten, schalten Sie das Produkt aus. Füllen Sie den Zuckerbehälter **2** wieder auf.

● **Reinigung und Pflege**

- Trennen Sie das Produkt vor der Reinigung von der Stromversorgung.

⚠️ WARNUNG! Tauchen Sie die elektrischen Teile des Produktes nicht in Wasser oder andere Flüssigkeiten ein. Halten Sie das Produkt niemals unter fließendes Wasser.

- Reinigen Sie das Produkt mit einem leicht angefeuchteten Tuch.
- Lassen Sie kein Wasser oder andere Flüssigkeiten in das Innere des Produktes gelangen.
- Verwenden Sie zur Reinigung keine scheuernden, aggressiven Reinigungsmittel oder harten Bürsten.
- Lassen Sie nach der Reinigung alle Teile trocknen.

● **Demontage des Produktes**

- Ziehen Sie den Netzstecker **11** aus der Steckdose.
- Nehmen Sie den Spritzschutz **4** und den Zuckerbehälter **2** ab.
- Drehen Sie die Schale **3** im Uhrzeigersinn. Heben Sie die Schale **3** hoch.

● **Reinigung des Unterteils**

- Reinigen Sie das Unterteil **1** mit einem feuchten Tuch.
- Wischen Sie das Unterteil **1** mit einem nicht scheuernden Tuch trocken.

● **Reinigung des Zuckerbehälters**

ⓘ HINWEIS: Der Zuckerbehälter **2** ist nicht spülmaschinenfest. Reinigen Sie ihn nicht in der Spülmaschine.

- Reinigen Sie den Zuckerbehälter **2** mit den Händen in warmem Wasser.
- Lassen Sie den Zuckerbehälter **2** gründlich trocknen, bevor Sie das Produkt wieder verwenden.

● **Reinigung des Schalenzubehörs**

ⓘ HINWEIS: Nur die Schale **3** und der Spritzschutz **4** sind spülmaschinengeeignet.

● **Entsorgung**

Die Verpackung besteht aus umweltfreundlichen Materialien, die Sie über die örtlichen Recyclingstellen entsorgen können.



Beachten Sie die Kennzeichnung der Verpackungsmaterialien bei der Abfalltrennung, diese sind gekennzeichnet mit Abkürzungen (a) und Nummern (b) mit folgender Bedeutung: 1–7: Kunststoffe/20–22: Papier und Pappe/80–98: Verbundstoffe.

Produkt:



Möglichkeiten zur Entsorgung des ausgedienten Produkts erfahren Sie bei Ihrer Gemeinde- oder Stadtverwaltung.



Gerät entsorgen

Das Symbol der durchgestrichenen Mülltonne bedeutet, dass dieses Gerät am Ende der Nutzungszeit nicht über den Haushaltsmüll entsorgt werden darf. Das Gerät ist bei eingerichteten Sammelstellen, Wertstoffhöfen oder Entsorgungsbetrieben abzugeben. Zudem sind Vertreiber von Elektro- und Elektronikgeräten sowie Vertreiber von Lebensmitteln zur Rücknahme verpflichtet. LIDL bietet Ihnen Rückgabemöglichkeiten direkt in den Filialen und Märkten an. Rückgabe und Entsorgung sind für Sie kostenfrei.

Beim Kauf eines Neugerätes haben Sie das Recht, ein entsprechendes Altgerät unentgeltlich zurückzugeben.

Zusätzlich haben Sie die Möglichkeit, unabhängig vom Kauf eines Neugerätes, unentgeltlich (bis zu drei) Altgeräte abzugeben, die in keiner Abmessung größer als 25 cm sind.

Bitte löschen Sie vor der Rückgabe alle personenbezogenen Daten.

Bitte entnehmen Sie vor der Rückgabe Batterien oder Akkumulatoren, die nicht vom Altgerät umschlossen sind, sowie Lampen, die zerstörungsfrei entnommen werden können und führen diese einer separaten Sammlung zu.

● **Service**











- DE Service Deutschland**
Tel.: 0800 5435 111
E-Mail: owim@lidl.de
- AT Service Österreich**
Tel.: 0800 292726
E-Mail: owim@lidl.at
- CH Service Schweiz**
Tel.: 0800 562153
E-Mail: owim@lidl.ch



Avertissements et symboles utilisés	Page	15
Guide de démarrage rapide	Page	15
Utilisation conforme aux prescriptions	Page	15
Description des pièces	Page	15
Données techniques	Page	15
Consignes de sécurité	Page	16
Avant l'utilisation	Page	19
Déballage	Page	19
Montage	Page	19
Fonctionnement	Page	19
Nettoyage et entretien	Page	20
Démontage du produit	Page	20
Nettoyage du socle	Page	20
Nettoyage du récipient à sucre	Page	20
Nettoyage des accessoires du récipient	Page	20
Mise au rebut	Page	20
Service après-vente	Page	20

Avertissements et symboles utilisés

Dans ce mode d'emploi, les avertissements suivants sont utilisés :

	DANGER ! Ce symbole avec ce signal important de « Danger » indique un danger avec un risque élevé de blessures graves ou de mort si la situation dangereuse n'est pas évitée.		PRUDENCE ! Ce symbole avec ce signal important de « Prudence » indique un danger avec un risque faible de blessures légères à importantes si la situation dangereuse n'est pas évitée.
	AVERTISSEMENT ! Ce symbole avec ce signal important de « Avertissement » indique un danger avec un risque moyen de blessures graves ou de mort si la situation dangereuse n'est pas évitée.		REMARQUE : Ce symbole avec ce signal important de « Remarque » propose plus d'informations utiles.
	PRUDENCE ! Surface chaude !		Risque d'incendie
	Seulement pour une utilisation à l'intérieur de locaux		Convient pour les aliments ! Ce produit n'a aucune influence négative sur le goût ou l'odeur.
	Courant alternatif/tension alternative	Hz	Hertz
W	Watt		Le récipient et la protection contre les projections vont au lave-vaisselle.
CE	Le sigle CE confirme la conformité aux directives de l'UE applicables au produit.		

APPAREIL À BARBE À PAPA

● Guide de démarrage rapide

Ce document est une version imprimée abrégée du mode d'emploi complet. En scannant le code QR, vous accédez directement à la page de service de Lidl (www.lidl-service.com), et en saisissant le numéro d'article (IAN) 438122_2304, vous pouvez consulter et télécharger le mode d'emploi complet.

Ce mode d'emploi résumé fait partie de ce produit. Avant d'utiliser le produit pour la première fois, veuillez lire soigneusement toutes les instructions d'utilisation et consignes de sécurité. Veuillez conserver le mode d'emploi résumé et fournir tous les documents aux autres utilisateurs lorsque vous leur transmettez le produit.

● Utilisation conforme aux prescriptions

Ce produit est prévu pour la fabrication de barbes à papa. Il n'est pas destiné à un usage commercial.

Toute autre utilisation non mentionnée dans ce mode d'emploi est susceptible d'entraîner des dommages au produit ou des blessures graves. Le fabricant décline toute responsabilité pour les dommages résultant d'une utilisation inadéquate.

● Description des pièces

- 1 Socle
- 2 Récipient à sucre
- 3 Récipient
- 4 Protection contre les projections
- 5 Bague de verrouillage
- 6 Bâtonnet en bambou
- 7 Élément chauffant
- 8 Axe d'entraînement
- 9 Cuillère doseuse
- 10 Verrouillages du socle
- 11 Cordon d'alimentation avec fiche de secteur
- 12 Ventouses
- 13 Interrupteur marche/arrêt (O/I)

● Données techniques

Tension d'entrée 220-240 V~, 50/60 Hz
 Consommation d'énergie 500 W



Consignes de sécurité

AVANT LA PREMIÈRE UTILISATION DU PRODUIT, FAMILIARISEZ-VOUS AVEC TOUTES LES CONSIGNES DE SÉCURITÉ ET DE FONCTIONNEMENT ! TRANSMETTEZ L'ENSEMBLE DES DOCUMENTS CONCERNANT LE PRODUIT LORSQUE VOUS LE DONNEZ À UN TIERS !

Dans le cas de dommages résultant du non-respect des instructions du mode d'emploi, le recours à la garantie est annulé ! Toute responsabilité est déclinée en cas de dommages consécutifs !

Aucune responsabilité n'est assumée dans le cas de dommages aux biens et aux personnes résultant d'une utilisation inappropriée ou du non-respect des consignes de sécurité !

⚠ AVERTISSEMENT ! Un usage en non-conformité peut provoquer des blessures. Utilisez ce produit uniquement comme décrit dans ce mode d'emploi. N'essayez pas de modifier le produit d'une quelconque manière.



⚠ AVERTISSEMENT ! DANGER MORTEL ET RISQUE D'ACCIDENT POUR BÉBÉS ET ENFANTS !

Ne laissez jamais des enfants sans surveillance avec des matériaux d'emballage. Les matériaux d'emballage représentent un risque d'asphyxie. Les enfants sous-estiment fréquemment les dangers en résultant. Maintenez toujours les matériaux d'emballage hors de la portée des enfants.

⚠ DANGER ! Risque de brûlures ! Ne touchez pas au produit pendant le fonctionnement. Le produit devient chaud durant le fonctionnement.

- Durant l'utilisation, les surfaces peuvent devenir chaudes.
- La température des surfaces accessibles peut être élevée lorsque le produit fonctionne.

⚠ DANGER ! Risque d'incendie ! Le produit ne doit pas entrer en contact ou être couvert avec des matériaux légèrement inflammables tels que des rideaux, des textiles, etc. Conservez toujours une distance de sécurité suffisante par rapport aux matériaux inflammables.

⚠ DANGER ! Risque d'électrocution !

N'essayez pas de réparer le produit par vous-même. En cas de dysfonctionnement, les réparations doivent être effectuées par de la main d'œuvre qualifiée.

⚠ AVERTISSEMENT ! Risque d'électrocution !

Ne plongez jamais les composants électriques du produit dans l'eau ou dans tout autre liquide. Ne maintenez jamais le produit sous l'eau courante.

⚠ PRUDENCE ! Risque d'électrocution !

N'utilisez aucun produit endommagé. Débranchez le produit endommagé du réseau électrique et adressez-vous à votre commerçant.

- Si le cordon d'alimentation est endommagé, il doit être remplacé soit par le fabricant ou par son service après-vente ou soit par un personnel qualifié afin d'éviter tout danger.

- Ce produit peut être utilisé par des enfants de plus de 8 ans et par des personnes ayant des capacités physiques, sensorielles ou mentales limitées ou ayant une expérience et des connaissances réduites, seulement s'ils sont surveillés ou s'ils ont reçu des instructions concernant l'utilisation en toute sécurité du produit et ont compris les risques encourus. Les enfants ne doivent pas jouer avec le produit. Le nettoyage et l'entretien réalisables par l'utilisateur ne doivent pas être effectués par des enfants à moins qu'ils soient âgés de plus de 8 ans et surveillés. Les enfants qui ont moins de 8 ans doivent être tenus hors de la portée du produit et du cordon d'alimentation.
- Avant de brancher le produit sur l'alimentation électrique, vérifiez si la tension et le courant nominal correspondent bien aux données de l'alimentation en électricité figurant sur la plaque signalétique.

- Afin d'éviter tout endommagement du cordon d'alimentation, il est interdit de le coincer, de le plier ou de le faire passer sur des arêtes vives. Maintenez-le aussi à l'écart des surfaces chaudes et des flammes.
- Positionnez le cordon d'alimentation de telle sorte que personne ne puisse le tirer par inadvertance ou trébucher dessus.
- N'utilisez pas le produit avec des mains humides ou si vous vous tenez sur un sol humide. Ne touchez jamais la fiche de secteur avec les mains mouillées.
- Le produit n'est pas conçu pour fonctionner avec un programmateur externe ou un système de commande à distance séparé.
- Avant de faire fonctionner le produit, veillez à ce que toutes ses pièces soient complètement sèches.
- S'il advenait que le produit tombe dans l'eau, débranchez d'abord la fiche de secteur, avant de saisir quoique ce soit dans l'eau.
- N'ouvrez en aucun cas le boîtier du produit. N'introduisez jamais de corps étrangers à l'intérieur du produit.
- Ne débranchez jamais la fiche de secteur en tirant sur le cordon d'alimentation et n'enroulez pas ce dernier autour du produit. Branchez la fiche de secteur sur une prise de courant facilement accessible afin de pouvoir débrancher le produit de la tension du réseau le plus rapidement possible en cas d'urgence.
- Ne touchez pas aux pièces mobiles. Maintenez vos doigts, vos cheveux, vos vêtements et tout ustensile à l'écart de toutes les pièces mobiles.
- Débranchez toujours le produit de l'alimentation électrique lorsqu'il est laissé sans surveillance et avant le montage, le démontage ou le nettoyage.
- Veillez à ce que l'endroit où vous utilisez le produit soit bien aéré.
- Placez le produit uniquement sur une surface résistante à la chaleur. Ne le placez pas sur des tapis, de la literie, des serviettes, etc.
- Si durant le fonctionnement, des bruits et des odeurs inhabituels, de la fumée ou d'autres dérangements apparaissent, éteignez le produit et débranchez la fiche de secteur.

⚠ **PRUDENCE ! Risque de blessures !**

- Assurez-vous que personne ne puisse trébucher, se prendre les pieds ou marcher sur le cordon d'alimentation.
- Le récipient à sucre [2] devient très chaud et tourne très vite. Ne touchez jamais le récipient à sucre [2] avec des parties du corps ou d'autres objets lorsque que le produit fonctionne ou refroidit.
- Éteignez le produit et débranchez-le de l'alimentation électrique avant de changer d'accessoires ou avant de vous approcher des pièces qui sont en mouvement durant le fonctionnement.
- L'utilisateur n'a pas besoin d'effectuer des réglages pour commuter le produit entre 50 et 60 Hz. Le produit se règle de lui-même sur 50 et 60 Hz.

● **Avant l'utilisation**

● **Déballage**

- Retirez les matériaux d'emballage. Vérifiez que toutes les pièces sont présentes.
- Nettoyez le produit avant sa première utilisation (voir « Nettoyage et entretien »). Ensuite, séchez bien toutes les pièces.

● **Montage**

Fig.	Étape
	Placez le socle [1] sur une surface plane et stable. Évitez les surfaces inégales car les ventouses [12] maintiennent le socle [1] dans une position sûre.
B	Placez le récipient [3] sur le socle [1].
C	Tournez le récipient [3] dans le sens inverse des aiguilles d'une montre jusqu'à ce qu'il s'engage.
D	Placez la protection contre les projections [4] sur le récipient [3].
E	Placez et alignez les bords de la protection contre les projections [4] et le récipient [3]. Fixez les deux pièces avec la bague de verrouillage [5].
F	Placez le récipient à sucre [2] sur l'arbre d'entraînement [8]. ⓘ REMARQUE : La goupille transversale de l'arbre d'entraînement [8] doit passer dans l'évidement de la goupille inférieure du récipient à sucre [2].

● **Fonctionnement**

- Branchez la fiche de secteur [11] sur une prise de courant compatible.
- Allumer : Positionnez l'interrupteur marche/arrêt [13] sur **I**.
- Laissez tourner le produit pendant env. 5 minutes afin d'atteindre la température de fonctionnement.
- Éteindre : Positionnez l'interrupteur marche/arrêt [13] sur **O**.
- Attendez que le récipient à sucre [2] cesse de tourner.
- Versez env. 14 g de sucre (non compris dans le contenu de l'emballage) au centre du récipient à sucre [2]. Pour verser, utilisez la cuillère doseuse [9].

ⓘ REMARQUES :

- Pour un meilleur résultat, nous recommandons l'utilisation de sucre cristallisé blanc.
- Afin d'éviter un trop-plein et un débordement du sucre, mettez à chaque fois le contenu d'une seule cuillère doseuse [9].
- N'utilisez pas le produit plus de 15 minutes sans interruption. Le produit est susceptible de surchauffer et d'être endommagé. Éteignez le produit et laissez-le refroidir au moins 15 minutes.
- Positionnez l'interrupteur marche/arrêt [13] sur **I**.
- Après un court laps de temps, la barbe à papa commence à se former autour du bord interne du récipient [3].
- Passez le bâtonnet en bambou [6] dans le récipient [3] en tournant. Tournez aussi le bâtonnet en bambou [6] dans vos doigts.
- Aussitôt que la barbe à papa tient sur le bâtonnet en bambou [6], soulevez le bâtonnet en bambou [6] au-dessus du récipient [3].

- Maintenez le bâtonnet en bambou [6] horizontalement au-dessus du récipient [3]. Tournez-le entre vos doigts sans vous arrêter.
- Déplacez le bâtonnet en bambou [6] lentement le long du bord du récipient [3] pour récolter l'ovate de sucre.
- La barbe à papa est terminée lorsqu'il ne reste plus de sucre.
- Si vous souhaitez préparer plus de barbes à papa, éteignez le produit. Remplissez de nouveau le récipient à sucre [2].

● Nettoyage et entretien

- Avant chaque nettoyage, débranchez le produit de l'alimentation électrique.

⚠ AVERTISSEMENT ! Ne plongez jamais les composants électriques du produit dans l'eau ou dans tout autre liquide. Ne maintenez jamais le produit sous l'eau courante.

- Nettoyez le produit à l'aide d'un torchon légèrement humide.
- Ne laissez jamais d'eau ou d'autres liquides pénétrer à l'intérieur du produit.
- N'utilisez jamais de produits de nettoyage agressifs ou récupérants ou de brosses dures pour le nettoyage.
- Laissez sécher toutes les pièces après le nettoyage.

● Démontage du produit

- Débranchez la fiche de secteur [11] de la prise de courant.
- Enlevez la protection contre les projections [4] et le récipient à sucre [2].
- Tournez le récipient [3] dans le sens des aiguilles d'une montre. Soulevez le récipient [3].

● Nettoyage du socle

- Nettoyez le socle [1] avec un chiffon humidifié.
- Essuyez le socle [1] avec un chiffon non abrasif jusqu'à ce qu'il soit sec.

● Nettoyage du récipient à sucre

ⓘ REMARQUE : Le récipient à sucre [2] ne va pas au lave-vaisselle. Ne le nettoyez pas au lave-vaisselle.

- Nettoyez le récipient à sucre [2] à la main à l'eau chaude.
- Laissez le récipient à sucre [2] bien sécher avant de réutiliser le produit.

● Nettoyage des accessoires du récipient

ⓘ REMARQUE : Seulement le récipient [3] et la protection contre les projections [4] vont au lave-vaisselle.

● Mise au rebut

L'emballage se compose de matières recyclables pouvant être mises au rebut dans les déchetteries locales.



Veillez respecter l'identification des matériaux d'emballage pour le tri sélectif, ils sont identifiés avec des abbréviations (a) et des chiffres (b) ayant la signification suivante : 1-7 : plastiques/20-22 : papiers et cartons/80-98 : matériaux composite.

Produit :



Votre mairie ou votre municipalité vous renseigneront sur les possibilités de mise au rebut des produits usagés.



Afin de contribuer à la protection de l'environnement, veuillez ne pas jeter votre produit usagé dans les ordures ménagères, mais éliminez-le de manière appropriée. Pour obtenir des renseignements concernant les points de collecte et leurs horaires d'ouverture, vous pouvez contacter votre municipalité.

● Service après-vente

(FR) Service après-vente France

Tél.: 0800904879

E-Mail: owim@lidl.fr

(CH) Service après-vente Suisse

Tél.: 0800562153

E-Mail: owim@lidl.ch



Avvertenze e simboli utilizzati	Pagina	22
Guida rapida	Pagina	22
Uso previsto	Pagina	22
Descrizione dei componenti	Pagina	22
Dati tecnici	Pagina	22
Istruzioni di sicurezza	Pagina	23
Prima dell'uso	Pagina	26
Disimballaggio	Pagina	26
Montaggio	Pagina	26
Funzionamento	Pagina	26
Pulizia e manutenzione	Pagina	27
Smontaggio del prodotto	Pagina	27
Pulizia della base	Pagina	27
Pulizia del contenitore dello zucchero	Pagina	27
Pulizia degli accessori della vaschetta	Pagina	27
Smaltimento	Pagina	27
Assistenza	Pagina	27

Avvertenze e simboli utilizzati

Nel presente manuale di istruzioni si utilizzano le seguenti avvertenze:

	PERICOLO! Questo simbolo con il termine "Pericolo" indica una minaccia ad alto rischio che, se non evitata, può causare gravi lesioni o un esito letale.		CAUTELA! Questo simbolo con il termine "Cautela" indica una minaccia a basso rischio che, se non evitata, può causare lesioni lievi o di media gravità.
	AVVERTENZA! Questo simbolo con il termine "Avvertenza" indica una minaccia a medio rischio che, se non evitata, può causare gravi lesioni o un esito letale.		INDICAZIONE: Questo simbolo con il termine "Indicazione" contiene ulteriori utili informazioni.
	CAUTELA! Superficie calda!		Pericolo di incendio
	Solo per l'uso in interni		Per alimenti! Il prodotto non ha effetti avversi su gusto e odore.
	Corrente/tensione alternata	Hz	Hertz
W	Watt		La vaschetta e la protezione antispruzzo sono lavabili in lavastoviglie.
CE	Il marchio CE conferma la conformità alle direttive UE applicabili al prodotto.		

MACCHINA PER ZUCCHERO FILATO

● Guida rapida

Questo documento è un'edizione abbreviata delle istruzioni per l'uso complete. Facendo la scansione del codice QR puoi accedere direttamente alla pagina del servizio di assistenza Lidl (www.lidl-service.com) e inserendo il codice articolo (IAN) 438122_2304 puoi scaricare e visionare le istruzioni per l'uso complete.

Le istruzioni brevi sono parte integrante di questo prodotto. Prima dell'uso del prodotto leggere attentamente tutte le indicazioni per l'uso e le avvertenze di sicurezza. Conservare bene le istruzioni brevi e consegnare tutta la documentazione in caso di cessione del prodotto a terzi.

● Uso previsto

Questo prodotto è specifico per la produzione di zucchero filato. Questo prodotto non è destinato all'uso commerciale o industriale. Qualsiasi utilizzo non indicato in questo manuale può causare danni al prodotto o lesioni gravi alle persone. Il produttore non si assume alcuna responsabilità per danni derivanti da utilizzi non conformi.

● Descrizione dei componenti

- 1 Parte inferiore
- 2 Contenitore dello zucchero
- 3 Vaschetta
- 4 Protezione antispruzzo
- 5 Anello di tenuta
- 6 Bastoncini di bambù
- 7 Elemento riscaldante
- 8 Albero motore
- 9 Cucchiaio dosatore
- 10 Dispositivi di bloccaggio della parte inferiore
- 11 Cavo d'alimentazione e spina
- 12 Ventose
- 13 Interruttore ON/OFF (●/I)

● Dati tecnici

Tensione di ingresso 220-240 V~, 50/60 Hz
Potenza assorbita 500 W



Istruzioni di sicurezza

PRIMA DI USARE IL PRODOTTO PER LA PRIMA VOLTA, FAMILIARIZZARE CON TUTTE LE ISTRUZIONI PER LA SICUREZZA E L'USO! IN CASO DI PASSAGGIO DEL PRODOTTO A TERZI, CONSEGNARE ANCHE TUTTA LA DOCUMENTAZIONE RELATIVA!

In caso di danni dovuti al mancato rispetto di queste istruzioni per l'uso, la garanzia è invalidata! La Società declina qualsiasi responsabilità per danni consequenziali!

Il Produttore declina qualsiasi responsabilità in caso di danni a cose o persone dovuti a un utilizzo non conforme o al mancato rispetto delle istruzioni di sicurezza!

⚠ AVVERTENZA! L'uso improprio può causare lesioni. Utilizzare questo prodotto solo secondo queste istruzioni. Non tentare di modificare in alcun modo il prodotto.



⚠ AVVERTENZA! **PERICOLO DI MORTE E INFORTUNIO PER BAMBINI E INFANTI!**

Non lasciare mai i bambini da soli in presenza di materiale di imballaggio. Il materiale di imballaggio comporta un pericolo di soffocamento. I bambini sottovalutano spesso i pericoli esistenti. Tenere i bambini lontano dai materiali di imballo.

- ⚠ PERICOLO! Pericolo di ustioni!** Non toccare il prodotto mentre è in funzione. Mentre è in funzione il prodotto diventa caldo.
- Le superfici possono diventare calde durante l'uso.
 - La temperatura delle superfici accessibili può essere elevata quando il prodotto è in funzione.
- ⚠ PERICOLO! Pericolo di incendio!** Il prodotto non dovrebbe mai venire a contatto con materiali facilmente infiammabili come tende, tessuti o simili né essere coperto da essi. Prestare sempre attenzione a mantenere una sufficiente distanza di sicurezza da materiali infiammabili.

⚠ PERICOLO! Pericolo di folgorazione! Non tentare di riparare il prodotto autonomamente. In caso di cattivo funzionamento le riparazioni devono essere eseguite esclusivamente da personale qualificato.

⚠ AVVERTENZA! Pericolo di folgorazione! Non immergere le parti elettriche del prodotto in acqua o in altri liquidi. Non tenere mai il prodotto sotto l'acqua corrente.

⚠ CAUTELA! Pericolo di folgorazione! Non utilizzare un prodotto danneggiato. Scollegare il prodotto dalla rete di alimentazione e rivolgersi al rivenditore se il prodotto è danneggiato.

■ Se il cavo di alimentazione è danneggiato, va sostituito dal produttore, dal suo servizio clienti o da persone analogamente qualificate, per evitare rischi.

- Il prodotto può essere usato da bambini di almeno 8 anni e da persone con ridotte capacità fisiche, sensoriali o intellettive, oppure prive di esperienza e di conoscenza del prodotto, solo sotto supervisione o a seguito di istruzioni per un uso sicuro del prodotto e conseguente comprensione dei rischi connessi all'utilizzo dello stesso. I bambini non devono giocare con il prodotto. Pulizia e manutenzione da parte dell'utente non devono essere eseguite dai bambini, a meno che non siano maggiori di 8 anni e sorvegliati. I bambini di età inferiore a 8 anni devono essere tenuti lontano dal prodotto e dal cavo di alimentazione.
- Prima di collegare il cavo all'alimentazione di corrente verificare che la tensione e la corrente di impiego corrispondano ai dettagli relativi all'alimentazione di corrente riportati sulla targhetta del modello.

- Per evitare danni al cavo di alimentazione non schiacciarlo né piegarlo e non passarlo sopra spigoli vivi. Tenere il cavo di alimentazione lontano da superfici calde e da fiamme libere.
- Collocare il cavo di alimentazione in modo che nessuno lo tiri o ci inciampi inavvertitamente.
- Non maneggiare il prodotto con le mani bagnate o stando su un pavimento bagnato. Non toccare la spina con le mani bagnate.
- Il prodotto non è destinato all'uso con un orologio programmabile esterno o con un sistema a telecomando.
- Prestare attenzione affinché tutti i componenti del prodotto siano completamente asciutti prima di metterlo in funzione.
- Se il prodotto dovesse cadere nell'acqua, estrarre subito la spina prima di mettere le mani nell'acqua.
- Non aprire mai l'involucro del prodotto. Non introdurre corpi estranei all'interno del prodotto.
- Per staccare la spina non tirare il cavo di alimentazione e non avvolgerlo attorno al prodotto. Collegare la spina a una presa raggiungibile facilmente per poter staccare subito il prodotto dall'alimentazione di rete in caso di emergenza.
- Non toccare i componenti in movimento. Tenere dita, capelli, capi di abbigliamento e utensili lontano da tutte le parti in movimento.
- Scollegare sempre il prodotto dall'alimentazione elettrica quando è incustodito e prima del montaggio, dello smontaggio o della pulizia.
- Fare in modo che il luogo dove il prodotto sarà utilizzato sia ben aerato.
- Collocare il prodotto solo su superfici resistenti al calore. Non collocarlo su tappeti, biancheria da letto, asciugamani, ecc.
- Se durante l'uso dovessero prodursi rumori, odori insoliti, fumo o altri disturbi, spegnere il prodotto e staccare la spina.

⚠ CAUTELA! Rischio di lesioni!

- Assicurarsi che nessuno possa inciampare, rimanere impigliato o calpestare il cavo di alimentazione.
- Il contenitore dello zucchero **2** diventa molto caldo e ruota molto rapidamente. Non toccare mai il contenitore dello zucchero **2** con parti del corpo o altri oggetti mentre il prodotto è in funzione o si raffredda.
- Spegnere il prodotto e scollegarlo dall'alimentazione prima di cambiare accessori o avvicinarsi a parti che si muovono durante il funzionamento.
- L'utente non deve fare nulla per commutare il prodotto tra 50 Hz e 60 Hz. Il prodotto si imposta automaticamente a 50 Hz o 60 Hz.

● Prima dell'uso

● Disimballaggio

- Rimuovere il materiale di imballaggio. Verificare che tutti i componenti siano integri.
- Pulire il prodotto prima del primo utilizzo (vedere "Pulizia e manutenzione"). Asciugare accuratamente tutti i componenti.

● Montaggio

Fig.	Fase
	Posizionare la parte inferiore 1 su una superficie piana e stabile. Evitare superfici ruvide, in modo che le ventose 12 possano tenere saldamente in posizione la parte inferiore 1 .
B	Posizionare la vaschetta 3 sulla parte inferiore 1 .
C	Ruotare la vaschetta 3 in senso antiorario finché non scatta in posizione.
D	Posizionare la protezione antispruzzo 4 sulla vaschetta 3 .
E	Allineare i bordi della protezione antispruzzo 4 e della vaschetta 3 . Fissare le due parti con l'anello di tenuta 5 .
F	Posizionare il contenitore dello zucchero 2 sull'albero motore 8 . ⓘ INDICAZIONE: Il perno a croce sull'albero motore 8 deve inserirsi nell'incavo sul perno inferiore del contenitore dello zucchero 2 .

● Funzionamento

- Inserire la spina **11** in una presa idonea.
- Accensione: Portare l'interruttore ON/OFF **13** in posizione **I**.
- Lasciare in funzione il prodotto per circa 5 minuti per raggiungere la temperatura di esercizio.
- Spegnimento: Portare l'interruttore ON/OFF **13** in posizione **O**.
- Attendere che il contenitore dello zucchero **2** smetta di ruotare.
- Aggiungere circa 14 g di zucchero (non incluso) al centro del contenitore dello zucchero **2**. A tale scopo utilizzare il cucchiaino dosatore **9**.

ⓘ INDICAZIONI:

- Per ottenere i migliori risultati, si consiglia di utilizzare zucchero bianco cristallino.
- Versare ogni volta solo un cucchiaino dosatore **9** per evitare un eccessivo riempimento e la fuoriuscita di zucchero.
- Non utilizzare il prodotto per più di 15 minuti. Il prodotto potrebbe surriscaldarsi e subire danni. Spegnere il prodotto e lasciarlo raffreddare per almeno 15 minuti.
- Portare l'interruttore ON/OFF **13** in posizione **I**.
- Dopo poco tempo, sul bordo interno della vaschetta **3** inizia a formarsi dello zucchero filato.
- Guidare il bastoncino di bambù **6** con dei movimenti circolari nella vaschetta **3**. Girare il bastoncino di bambù **6** tra le dita.
- Non appena lo zucchero filato si attacca al bastoncino di bambù **6** sollevare il bastoncino di bambù **6** dalla vaschetta **3**.
- Tenere il bastoncino di bambù **6** orizzontalmente sopra la vaschetta **3**. Continuare a girare tra le dita il bastoncino di legno.
- Muovere lentamente il bastoncino di bambù **6** lungo il bordo della vaschetta **3**, per raccogliere lo zucchero filato risultante.

- Quando non si forma più zucchero filato significa che lo zucchero è stato completamente consumato.
- Volendo preparare più zucchero filato spegnere il prodotto. Riempire nuovamente il contenitore dello zucchero **2**.



Per questioni di tutela ambientale non gettare il prodotto usato tra i rifiuti domestici, ma provvedere invece al suo corretto smaltimento. Presso l'amministrazione competente è possibile ricevere informazioni circa i siti di raccolta e i relativi orari di apertura.

● Pulizia e manutenzione

- Prima di pulire il prodotto staccarlo dall'alimentazione di corrente.

⚠ AVVERTENZA! Non immergere le parti elettriche del prodotto in acqua o in altri liquidi. Non tenere mai il prodotto sotto l'acqua corrente.

- Pulire il prodotto con un panno leggermente inumidito.
- Non far penetrare acqua o altri liquidi all'interno del prodotto.
- Per la pulizia non utilizzare detergenti abrasivi o aggressivi né spazzole dure.
- Dopo la pulizia, lasciare asciugare i componenti.

● Smontaggio del prodotto

- Staccare la spina **11** dalla presa.
- Rimuovere la protezione antispruzzo **4** e il contenitore dello zucchero **2**.
- Ruotare la vaschetta **3** in senso orario. Sollevare la vaschetta **3**.

● Pulizia della base

- Pulire la parte inferiore **1** solo con un panno umido.
- Asciugare la parte inferiore **1** con un panno non abrasivo.

● Pulizia del contenitore dello zucchero

i INDICAZIONE: Il contenitore dello zucchero **2** non è lavabile in lavastoviglie. Lavarlo non in lavastoviglie.

- Pulire il contenitore dello zucchero **2** con le mani in acqua calda.
- Lasciare asciugare bene il contenitore dello zucchero **2** prima di riutilizzare il prodotto.

● Pulizia degli accessori della vaschetta

i INDICAZIONE: Solo la vaschetta **3** e la protezione antispruzzo **4** sono lavabili in lavastoviglie.

● Smaltimento

L'imballaggio è composto da materiali ecologici che possono essere smaltiti presso i siti di raccolta locali per il riciclo.



Ossevare l'identificazione dei materiali di imballaggio per lo smaltimento differenziato, i quali sono contrassegnati da abbreviazioni (a) e da numeri (b) con il seguente significato: 1-7: plastiche/20-22: carta e cartone/80-98: materiali compositi.

Prodotto:



E' possibile informarsi circa le possibilità di smaltimento del prodotto usato presso l'amministrazione comunale o cittadina.

● Assistenza



Assistenza Italia

Tel.: 800790789

E-Mail: owim@lidl.it



Assistenza Svizzera

Tel.: 0800562153

E-Mail: owim@lidl.ch



OWIM GmbH & Co. KG

Stiftsbergstraße 1
74167 Neckarsulm
GERMANY

Model No.: HG10583-CH
Version: 10/2023

IAN 438122_2304

