



## Akku-Bohrschrauber 20 V / Cordless Drill 20V / Perceuse-visseuse sans fil 20 V PABS 20-Li G8

(DE) (AT) (CH)

### Akku-Bohrschrauber 20 V

Originalbetriebsanleitung

(FR) (BE)

### Perceuse-visseuse sans fil 20 V

Traduction des instructions d'origine

(PL)

### Wiertarkowkrętarka akumulatorowa 20 V

Tłumaczenie oryginalnej instrukcji obsługi

(SK)

### Akumulátorový vrtací skrutkovač 20 V

Překlad originálního návodu na obsluhu

(ES)

### Atornilladora taladradora recargable 20 V

Traducción del manual de instrucciones original

(HU)

### Akkus fúró-csavarozó 20 V

Az originál használati utasítás fordítása

(HR)

### Akumulatorska bušilica 20 V

Prijevod originalnih uputa za uporabu

(BG)

### Акумулаторна бормашина 20 V

Превод на оригиналното ръководство за експлоатация

(GB) (MT)

### Cordless Drill 20V

Translation of the original instructions

(NL) (BE)

### Accu-schroefboormachine 20 V

Vertaling van de originele gebruiksaanwijzing

(CZ)

### Aku vrtací šroubovák 20 V

Překlad originálního provozního návodu

(DK)

### Batteridreven bore-/skruemaskine 20 V

Oversættelse af den originale driftsvejledning

(IT) (MT)

### Trapano avvitatore ricaricabile 20 V

Traduzione delle istruzioni d'uso originali

(SI)

### Akumulatorski vrtalni vijaknik 20 V

Prevod originalnega navodila za uporabo

(RO)

### Mașină de înșurubat și găurit cu acumulator 20 V

Traducerea instrucțiunilor de utilizare originale

(GR)

### Επαναφορτιζόμενο δραπενοκατσαβίδο 20 V

Μετάφραση των αυθεντικών οδηγιών λειτουργίας

IAN 499639\_2204



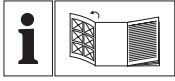

(DE) (AT) (CH)

Klappen Sie vor dem Lesen die Seite mit den Abbildungen aus und machen Sie sich anschließend mit allen Funktionen des Gerätes vertraut.

---

(GB) (MT)

Before reading, unfold the page containing the illustrations and familiarise yourself with all functions of the device.

---

(FR) (BE)

Avant de lire le mode d'emploi, ouvrez la page contenant les illustrations et familiarisez-vous ensuite avec toutes les fonctions de l'appareil.

---

(NL) (BE)

Vouw vóór het lezen de pagina met de afbeeldingen open en maak u vertrouwd met alle functies van het apparaat.

---

(PL)

Przed przeczytaniem proszę rozłożyć stronę z ilustracjami, a następnie proszę zapoznać się z wszystkimi funkcjami urządzenia.

---

(CZ)

Před čtením si otevřete stranu s obrázky a potom se seznámte se všemi funkcemi přístroje.

---

(SK)

Pred čítaním si odklopte stranu s obrázkami a potom sa oboznámte so všetkými funkciami prístroja.

---

(DK)

Før du læser, vend siden med billeder frem og bliv bekendt med alle apparatets funktioner.

---

(ES)

Antes de empezar a leer abra la página que contiene las imágenes y, en seguida, familiarícese con todas las funciones del dispositivo.

---

(IT) (MT)

Prima di leggere aprire la pagina con le immagini e prendere confidenza con le diverse funzioni dell'apparecchio.

---

(HU)

Olvasás előtt kattintson az ábrát tartalmazó oldalra és végezetül ismerje meg a készülék mindegyik funkcióját.

---

(SI)

Pred branjem odprite stran s slikami in se nato seznanite z vsemi funkcijami naprave.

---

(HR)

Prije nego što pročitate tekst, otvorite stranicu sa slikama i upoznajte se na osnovu toga sa svim funkcijama uređaja.

---

(RO)

Înainte de a citi instrucțiunile, priviți imaginile și familiarizați-vă cu toate funcțiile aparatului.

---

(BG)

Преди да прочетете отворете страницата с фигурите и след това се запознайте с всички функции на уреда.

---

(GR)

Πριν ξεκινήσετε την ανάγνωση, ανοίξτε τη σελίδα με τις εικόνες και εξοικειωθείτε με όλες τις λειτουργίες της συσκευής.

---

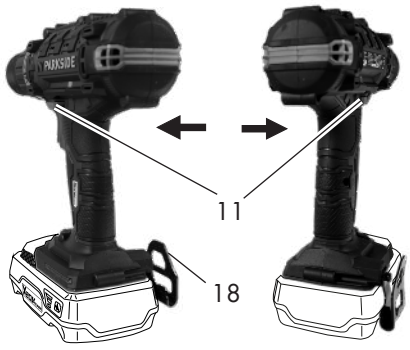
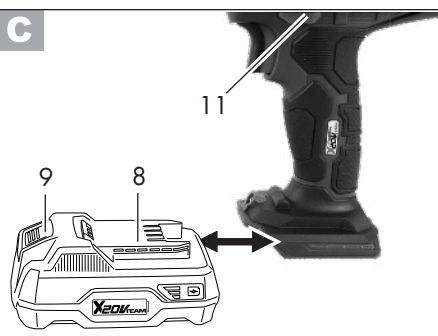
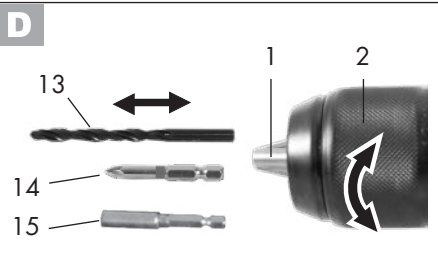
**A****B****C****D**

DE / AT / CH	Originalbetriebsanleitung	Seite	5
GB / MT	Translation of the original instructions	Page	19
FR / BE	Traduction des instructions d'origine	Page	31
NL / BE	Vertaling van de originele gebruiksaanwijzing	Pagina	47
PL	Tłumaczenie oryginalnej instrukcji obsługi	Strona	61
CZ	Překlad originálního provozního návodu	Strana	74
SK	Preklad originálneho návodu na obsluhu	Strana	87
DK	Oversættelse af den originale driftsvejledning	Side	99
ES	Traducción del manual de instrucciones original	Página	111
IT/MT	Traduzione delle istruzioni d'uso originali	Pagina	124
HU	Az originál használati utasítás fordítása	Oldal	137
SI	Prevod originalnega navodila za uporabo	Stran	151
HR	Prijevod originalnih uputa za uporabu	Stranica	165
RO	Traducerea instrucțiunilor de utilizare originale	Pagina	177
BG	Превод на оригиналното ръководство за експлоатация	Страница	190
GR	Μετάφραση των αυθεντικών οδηγιών λειτουργίας	Σελίδα	204

## Inhalt

<b>Einleitung</b> .....	<b>5</b>
<b>Bestimmungsgemäße</b>	
<b>Verwendung</b> .....	<b>5</b>
<b>Allgemeine Beschreibung</b> .....	<b>6</b>
Lieferumfang .....	6
Übersicht .....	6
Funktionsbeschreibung .....	6
<b>Technische Daten</b> .....	<b>6</b>
Ladezeiten .....	7
<b>Sicherheitshinweise</b> .....	<b>8</b>
Symbole und Bildzeichen .....	8
Allgemeine Sicherheitshinweise	
für Elektrowerkzeuge .....	8
Sicherheitshinweise für alle Arbeiten..	12
Sicherheitshinweise bei	
Verwendung langer Bohrer .....	12
Restrisiken .....	12
<b>Bedienung</b> .....	<b>13</b>
Ladezustand des Akkus prüfen .....	13
Akku aufladen .....	13
Akku-Pack ins Gerät einsetzen /	
entnehmen .....	13
Gangwahl .....	14
Drehrichtung einstellen .....	14
Drehmoment einstellen .....	14
Werkzeugwechsel .....	14
Ein-/Ausschalten .....	15
<b>Reinigung und Wartung</b> .....	<b>15</b>
Reinigung .....	15
Wartung .....	15
<b>Lagerung</b> .....	<b>15</b>
<b>Entsorgung/ Umweltschutz</b> .....	<b>16</b>
<b>Ersatzteile/ Zubehör</b> .....	<b>16</b>
<b>Garantie</b> .....	<b>17</b>
<b>Reparatur-Service</b> .....	<b>18</b>
<b>Service-Center</b> .....	<b>18</b>
<b>Importeur</b> .....	<b>18</b>
<b>Original EG-</b>	
<b>Konformitätserklärung</b> .....	<b>220</b>
<b>Explosionszeichnung</b> .....	<b>237</b>

## Einleitung

Herzlichen Glückwunsch zum Kauf Ihres neuen Gerätes. Sie haben sich damit für ein hochwertiges Gerät entschieden. Dieses Gerät wurde während der Produktion auf Qualität geprüft und einer Endkontrolle unterzogen. Die Funktionsfähigkeit Ihres Gerätes ist somit sichergestellt.



Die Betriebsanleitung ist Bestandteil dieses Gerätes. Sie enthält wichtige Hinweise für Sicherheit, Gebrauch und Entsorgung. Machen Sie sich vor der Benutzung des Gerätes mit allen Bedien- und Sicherheitshinweisen vertraut. Benutzen Sie das Gerät nur wie beschrieben und für die angegebenen Einsatzbereiche. Bewahren Sie die Betriebsanleitung gut auf und händigen Sie alle Unterlagen bei Weitergabe des Gerätes an Dritte mit aus.

## Bestimmungsgemäße Verwendung

Das Gerät ist zum Eindrehen und Lösen von Schrauben, sowie zum Bohren in Holz, Metall oder Kunststoff vorgesehen. Jede andere Verwendung, die in dieser Anleitung nicht ausdrücklich zugelassen wird, kann zu Schäden am Gerät führen und eine ernsthafte Gefahr für den Benutzer darstellen. Der Hersteller haftet nicht für Schäden, die durch bestimmungswidrigen Gebrauch oder falsche Bedienung verursacht wurden. Dieses Gerät ist nicht zur gewerblichen Nutzung geeignet. Bei gewerblichem Einsatz erlischt die Garantie. Das Gerät ist Teil der Serie (Parkside) X 20 V TEAM und kann mit Akkus der (Parkside) X 20 V TEAM Serie betrieben werden. Die Akkus dürfen nur mit Ladegeräten der Serie (Parkside) X 20 V TEAM geladen werden.

## Allgemeine Beschreibung Funktionsbeschreibung

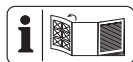

Die Abbildung der wichtigsten Funktionsteile finden Sie auf der Ausklappseite.

### Lieferumfang

Packen Sie das Gerät aus und kontrollieren Sie, ob es vollständig ist:

- Akku-Bohrschrauber
- 8 Schraubbits, Länge 50 mm:  
Kreuzschlitz: PH1, PH2, PH3, PZ1, PZ2, PZ3  
Schlitz: SL5, SL6
- 8 HSS-Bohrer: 2 mm, 2,5 mm, 3 mm, 4 mm, 5 mm, 6 mm, 8 mm, 10 mm
- Bit-Verlängerung
- Aufbewahrungskoffer
- Betriebsanleitung



**Akku und Ladegerät sind nicht im Lieferumfang enthalten.**

### Übersicht

- |          |                                 |
|----------|---------------------------------|
| <b>A</b> | 1 Bohrfutteröffnung             |
|          | 2 Schnellspannbohrfutter        |
|          | 3 Drehmomenteinstellung         |
|          | 4 Gang-Wahlschalter             |
|          | 5 Bit-Halter                    |
|          | 6 Taste zur Ladezustandsanzeige |
|          | 7 Ladezustandsanzeige           |
|          | 8 Akku                          |
|          | 9 Entriegelungstaste Akku       |
|          | 10 LED-Arbeitslicht             |
|          | 11 Drehrichtungsschalter        |
|          | 12 Ein-/Ausschalter             |
|          | 13 Bohrer                       |
|          | 14 Bits                         |
|          | 15 Bit-Verlängerung             |
|          | 16 Aufbewahrungskoffer          |
|          | 17 Ladegerät                    |
| <b>B</b> | 18 Metallbügel                  |

Der Akku-Bohrschrauber mit Zweigang-Getriebe besitzt eine 25+1 stufige Drehmomenteinstellung, Rechts-/Linkslauf, ein Schnellspannbohrfutter und ein LED-Arbeitslicht.

Die Funktion der Bedienteile entnehmen Sie bitte den nachfolgenden Beschreibungen.

### Technische Daten

#### Akku-Bohrschrauber..PABS 20-Li G8

Motorspannung U .....	20 V $\equiv$
Leerlaufdrehzahl $n_0$	
Gang 1 .....	0-430 min $^{-1}$
Gang 2 .....	0-1500 min $^{-1}$
Max. Drehmoment.....	45 Nm
Spannweite-Bohrfutter $\varnothing$ .....	1,5-13 mm
Gewicht (mit Akku, 2 Ah) .....	1,7 kg
Bohrdurchmesser für Holz..... max.	30 mm
Bohrdurchmesser für Stahl .....	max. 13 mm
Schutzart.....	IPX0
Temperatur .....	max. 50 °C
Ladevorgang .....	4 - 40 °C
Betrieb.....	-20 - 50 °C
Lagerung .....	0 - 45 °C
Schalldruckpegel	
( $L_{pA}$ ) .....	72,1 dB, $K_{pA}$ = 5 dB
Schalleistungspegel	
( $L_{WA}$ ) .....	83,1 dB; $K_{WA}$ = 5 dB
Vibration ( $a_h$ ) .....	<2,5 m/s $^2$ ; $K$ = 1,5 m/s $^2$
bei der Verwendung mit Smart Akkus	
(Smart PAPS 204 A1/Smart PAPS 208 A1)	
Arbeitsfrequenz/	
Frequenzband .....	2400 - 2483,5 MHz
max. Sendeleistung .....	$\leq$ 20 dBm

Der angegebene Schwingungsemissionswert ist nach einem genormten Prüfverfahren gemessen worden und kann zum Vergleich eines Elektrowerkzeugs mit einem anderen verwendet werden.

Der angegebene Schwingungsemissionswert kann auch zu einer einleitenden Einschätzung der Aussetzung verwendet werden.



**Warnung:**

Der Schwingungsemissionswert kann sich während der tatsächlichen Benutzung des Elektrowerkzeugs von dem Angabewert unterscheiden, abhängig von der Art und Weise, in der das Elektrowerkzeug verwendet wird. Versuchen Sie, die Belastung durch Vibrationen so gering wie möglich zu halten. Eine beispielhafte Maßnahme zur Verringerung der Vibrationsbelastung ist die Begrenzung der Arbeitszeit. Dabei sind alle Anteile des Betriebszyklus zu berücksichtigen (beispielsweise Zeiten, in denen das Elektrowerkzeug abgeschaltet ist, und solche, in denen es zwar eingeschaltet ist, aber ohne Belastung läuft).

**Ladezeiten**

Das Gerät ist Teil der Serie (Parkside) X 20 V TEAM und kann mit Akkus der (Parkside) X 20 V TEAM Serie betrieben werden.

Akkus der Serie (Parkside) X 20 V TEAM dürfen nur mit Ladegeräten der Serie (Parkside) X 20 V TEAM geladen werden.

Wir empfehlen Ihnen, dieses Gerät ausschließlich mit folgenden Akkus zu betreiben: PAP 20 B1, PAP 20 B3, Smart PAPS 204 A1, Smart PAPS 208 A1. Wir empfehlen Ihnen, diese Akkus mit folgenden Ladegeräten zu laden: PLG 20 A3, PLG 20 A4, PLG 20 C1, PLG 20 C3, PDSLГ 20 A1, Smart PLGS 2012 A1.

Eine aktuelle Liste der Akkukompatibilität finden Sie unter: [www.lidl.de/akku](http://www.lidl.de/akku)

Ladezeit (Min.)	PAP 20 A1 PAP 20 B1	PAP 20 A2	PAP 20 A3 PAP 20 B3 Smart PAPS 204 A1	Smart PAPS 208 A1
PLG 20 A1 PLG 20 A4 PLG 20 C1	60	90	120	210
PLG 20 A2	45	60	80	165
PLG 20 A3 PLG 20 C3	35	45	60	120
PDSLГ 20 A1	35	45	60	120
Smart PLGS 2012 A1	35	40	40	50

## Sicherheitshinweise

Beim Gebrauch der Maschine sind die Sicherheitshinweise zu beachten.

### Symbole und Bildzeichen

#### Bildzeichen auf dem Gerät:



Lesen Sie die Betriebsanleitung aufmerksam durch.



Elektrogeräte gehören nicht in den Hausmüll.



Das Gerät ist Teil der Serie X 20 V TEAM.

#### Bildzeichen auf dem Bohrerstet:



Tragen Sie eine Schutzbrille oder einen Gesichtsschutz.



Tragen Sie Gehörschutz.



Tragen Sie einen Atemschutz.

#### Symbole in der Anleitung:



**Gefahrenzeichen mit Angaben zur Verhütung von Personen- oder Sachschäden.**



**Gefahrenzeichen mit Angaben zur Verhütung von Personenschäden durch einen elektrischen Schlag.**



Gebotszeichen mit Angaben zur Verhütung von Schäden.



Hinweiszeichen mit Informationen zum besseren Umgang mit dem Gerät.

## Allgemeine Sicherheitshinweise für Elektrowerkzeuge



**WARNUNG! Lesen Sie alle Sicherheitshinweise, Anweisungen, Gebildungen und technischen Daten, mit denen dieses Elektrowerkzeug versehen ist.** Versäumnisse bei der Einhaltung der nachfolgenden Anweisungen können elektrischen Schlag, Brand und/oder schwere Verletzungen verursachen.

### Bewahren Sie alle Sicherheitshinweise und Anweisungen für die Zukunft auf.

Der in den Sicherheitshinweisen verwendete Begriff „Elektrowerkzeug“ bezieht sich auf netzbetriebene Elektrowerkzeuge (mit Netzleitung) oder auf akkubetriebene Elektrowerkzeuge (ohne Netzleitung).

#### 1) Arbeitsplatzsicherheit

- a) **Halten Sie Ihren Arbeitsbereich sauber und gut beleuchtet.** Unordnung oder unbeleuchtete Arbeitsbereiche können zu Unfällen führen.
- b) **Arbeiten Sie mit dem Elektrowerkzeug nicht in explosionsgefährdeter Umgebung, in der sich brennbare Flüssigkeiten, Gase oder Stäube befinden.** Elektrowerkzeuge erzeugen Funken, die den Staub oder die Dämpfe entzünden können.
- c) **Halten Sie Kinder und andere Personen während der Benutzung des Elektrowerkzeugs fern.** Bei Ablenkung können Sie die Kontrolle über das Elektrowerkzeug verlieren.



## 2) Elektrische Sicherheit

- a) **Der Anschlussstecker des Elektrowerkzeugs muss in die Steckdose passen. Der Stecker darf in keiner Weise verändert werden. Verwenden Sie keine Adapterstecker gemeinsam mit geschützten Elektrowerkzeugen.** Unveränderte Stecker und passende Steckdosen verringern das Risiko eines elektrischen Schlages.
- b) **Vermeiden Sie Körperkontakt mit geerdeten Oberflächen wie von Rohren, Heizungen, Herden und Kühlschränken.** Es besteht ein erhöhtes Risiko durch elektrischen Schlag, wenn Ihr Körper geerdet ist.
- c) **Halten Sie das Elektrowerkzeug von Regen oder Nässe fern.** Das Eindringen von Wasser in ein Elektrowerkzeug erhöht das Risiko eines elektrischen Schlages.
- d) **Zweckentfremden Sie die Anschlussleitung nicht, um das Elektrowerkzeug zu tragen, aufzuhängen oder um den Stecker aus der Steckdose zu ziehen. Halten Sie die Anschlussleitung fern von Hitze, Öl, scharfen Kanten oder sich bewegenden Teilen.** Beschädigte oder verwickelte Anschlussleitungen erhöhen das Risiko eines elektrischen Schlages.
- e) **Wenn Sie mit dem Elektrowerkzeug im Freien arbeiten, verwenden Sie nur Verlängerungsleitungen, die auch für den Außenbereich geeignet sind.** Die Anwendung einer für den Außenbereich geeigneten Verlängerungsleitung verringert das Risiko eines elektrischen Schlages.

- f) **Wenn der Betrieb des Elektrowerkzeugs in feuchter Umgebung nicht vermeidbar ist, verwenden Sie einen Fehlerstromschutzschalter.** Der Einsatz eines Fehlerstromschutzschalters vermindert das Risiko eines elektrischen Schlages.

## 3) Sicherheit von Personen

- a) **Seien Sie aufmerksam, achten Sie darauf, was Sie tun, und gehen Sie mit Vernunft an die Arbeit mit dem Elektrowerkzeug. Benutzen Sie das Elektrowerkzeug nicht, wenn Sie müde sind oder unter Einfluss von Drogen, Alkohol oder Medikamenten stehen.** Ein Moment der Unachtsamkeit beim Gebrauch des Elektrowerkzeugs kann zu ernsthaften Verletzungen führen.
- b) **Tragen Sie persönliche Schutzausrüstung und immer eine Schutzbrille.** Das Tragen persönlicher Schutzausrüstung, wie Staubmaske, rutschfeste Sicherheitsschuhe, Schutzhelm oder Gehörschutz je nach Art und Einsatz des Elektrowerkzeugs, verringert das Risiko von Verletzungen.
- c) **Vermeiden Sie eine unbeabsichtigte Inbetriebnahme. Vergewissern Sie sich, dass das Elektrowerkzeug ausgeschaltet ist, bevor Sie es an die Stromversorgung und/oder den Akku anschließen, es aufnehmen oder tragen.** Wenn Sie beim Tragen des Elektrowerkzeugs den Finger am Schalter haben oder das Elektrowerkzeug eingeschaltet an die Stromversorgung anschließen, kann dies zu Unfällen führen.

- d) **Entfernen Sie Einstellwerkzeuge oder Schraubenschlüssel, bevor Sie das Elektrowerkzeug einschalten.** Ein Werkzeug oder Schlüssel, der sich in einem drehenden Teil des Elektrowerkzeugs befindet, kann zu Verletzungen führen.
- e) **Vermeiden Sie eine abnormale Körperhaltung. Sorgen Sie für einen sicheren Stand und halten Sie jederzeit das Gleichgewicht.** Dadurch können Sie das Elektrowerkzeug in unerwarteten Situationen besser kontrollieren.
- f) **Tragen Sie geeignete Kleidung. Tragen Sie keine weite Kleidung oder Schmuck. Halten Sie Haare und Kleidung fern von sich bewegenden Teilen.** Lockere Kleidung, Schmuck oder lange Haare können von sich bewegenden Teilen erfasst werden.
- g) **Wenn Staubabsaug- und -auffangeinrichtungen montiert werden können, sind diese anzuschließen und richtig zu verwenden.** Verwendung einer Staubabsaugung kann Gefährdungen durch Staub verringern.
- h) **Wiegen Sie sich nicht in falscher Sicherheit und setzen Sie sich nicht über die Sicherheitsregeln für Elektrowerkzeuge hinweg, auch wenn Sie nach vielfachem Gebrauch mit dem Elektrowerkzeug vertraut sind.** Achtloses Handeln kann binnen Sekundenbruchteilen zu schweren Verletzungen führen.
- 4) **Verwendung und Behandlung des Elektrowerkzeugs**
- a) **Überlasten Sie das Elektrowerkzeug nicht. Verwenden Sie für Ihre Arbeit das dafür bestimmte Elektrowerkzeug.** Mit dem passenden Elektrowerkzeug arbeiten Sie besser und sicherer im angegebenen Leistungsbereich.
- b) **Benutzen Sie kein Elektrowerkzeug, dessen Schalter defekt ist.** Ein Elektrowerkzeug, das sich nicht mehr ein- oder ausschalten lässt, ist gefährlich und muss repariert werden.
- c) **Ziehen Sie den Stecker aus der Steckdose und/oder entfernen Sie einen abnehmbaren Akku, bevor Sie Geräteeinstellungen vornehmen, Einsatzwerkzeuge wechseln oder das Elektrowerkzeug weglegen.** Diese Vorsichtsmaßnahme verhindert den unbeabsichtigten Start des Elektrowerkzeugs.
- d) **Bewahren Sie das unbenutzte Elektrowerkzeug außerhalb der Reichweite von Kindern auf. Lassen Sie keine Personen das Elektrowerkzeug benutzen, die mit diesem nicht vertraut sind oder diese Anweisungen nicht gelesen haben.** Elektrowerkzeuge sind gefährlich, wenn sie von unerfahrenen Personen benutzt werden.
- e) **Pflegen Sie Elektrowerkzeuge und Einsatzwerkzeuge mit Sorgfalt. Kontrollieren Sie, ob bewegliche Teile einwandfrei funktionieren und nicht klemmen, ob Teile gebrochen oder so beschädigt sind, dass die Funktion des Gerätes beeinträchtigt ist. Lassen Sie beschädigte Teile**

**vor dem Einsatz des Elektrowerkzeuges reparieren.** Viele Unfälle haben ihre Ursache in schlecht gewarteten Elektrowerkzeugen.

- f) **Halten Sie Schneidwerkzeuge scharf und sauber.** Sorgfältig gepflegte Schneidwerkzeuge mit scharfen Schneidkanten verklemmen sich weniger und sind leichter zu führen.
- g) **Verwenden Sie Elektrowerkzeug, Einsatzwerkzeuge usw. entsprechend diesen Anweisungen. Berücksichtigen Sie dabei die Arbeitsbedingungen und die auszuführende Tätigkeit.** Der Gebrauch von Elektrowerkzeugen für andere als die vorgesehenen Anwendungen kann zu gefährlichen Situationen führen.
- h) **Halten Sie Griffe und Griffflächen trocken, sauber und frei von Öl und Fett.** Rutschige Griffe und Griffflächen erlauben keine sichere Bedienung und Kontrolle des Elektrowerkzeugs in unvorhergesehenen Situationen.

## 5) Verwendung und Behandlung des Akkuwerkzeugs

- a) **Laden Sie die Akkus nur mit Ladegeräten auf, die vom Hersteller empfohlen werden.** Durch ein Ladegerät, das für eine bestimmte Art von Akkus geeignet ist, besteht Brandgefahr, wenn es mit anderen Akkus verwendet wird.
- b) **Verwenden Sie nur die dafür vorgesehenen Akkus in den Elektrowerkzeugen.** Der Gebrauch von anderen Akkus kann zu Verletzungen und Brandgefahr führen.
- c) **Halten Sie den nicht benutzten Akku fern von Büroklammern,**

**Münzen, Schlüsseln, Nägeln, Schrauben oder anderen kleinen Metallgegenständen, die eine Überbrückung der Kontakte verursachen könnten.** Ein Kurzschluss zwischen den Akkukontakten kann Verbrennungen oder Feuer zur Folge haben.

- d) **Bei falscher Anwendung kann Flüssigkeit aus dem Akku austreten. Vermeiden Sie den Kontakt damit. Bei zufälligem Kontakt mit Wasser abspülen. Wenn die Flüssigkeit in die Augen kommt, nehmen Sie zusätzlich ärztliche Hilfe in Anspruch.** Austretende Akkuflüssigkeit kann zu Hautreizungen oder Verbrennungen führen.
- e) **Benutzen Sie keinen beschädigten oder veränderten Akku.** Beschädigte oder veränderte Akkus können sich unvorhersehbar verhalten und zu Feuer, Explosion oder Verletzungsgefahr führen.
- f) **Setzen Sie einen Akku keinem Feuer oder zu hohen Temperaturen aus.** Feuer oder Temperaturen über 130 °C können eine Explosion hervorrufen.
- g) **Befolgen Sie alle Anweisungen zum Laden und laden Sie den Akku oder das Akkuwerkzeug niemals außerhalb des in der Betriebsanleitung angegebenen Temperaturbereichs.** Falsches Laden oder Laden außerhalb des zugelassenen Temperaturbereichs kann den Akku zerstören und die Brandgefahr erhöhen.

## 6) Service

- a) **Lassen Sie Ihr Elektrowerkzeug nur von qualifiziertem Fachpersonal und nur mit Original-Ersatzteilen reparieren.** Damit wird sichergestellt, dass die Sicherheit des Elektrowerkzeugs erhalten bleibt.
- b) **Warten Sie niemals beschädigte Akkus.** Sämtliche Wartung von Akkus sollte nur durch den Hersteller oder bevollmächtigte Kundendienststellen erfolgen.

### Sicherheitshinweise für alle Arbeiten

- a) **Halten Sie das Elektrowerkzeug an den isolierten Griffflächen, wenn Sie Arbeiten ausführen, bei denen das Einsatzwerkzeug oder die Schrauben verborgene Stromleitungen treffen kann.** Der Kontakt mit einer spannungsführenden Leitung kann auch metallene Geräteteile unter Spannung setzen und zu einem elektrischen Schlag führen.
- b) **Verwenden Sie kein Zubehör welches nicht von PARKSIDE empfohlen wurde.** Die kann zu elektrischem Schlag oder Feuer führen.

### Sicherheitshinweise bei Verwendung langer Bohrer

- a) **Arbeiten Sie auf keinen Fall mit einer höheren Drehzahl als der für den Bohrer maximal zulässigen Drehzahl.** Bei höheren Drehzahlen kann sich der Bohrer leicht verbiegen, wenn er sich ohne Kontakt mit dem Werkstück frei drehen kann, und zu Verletzungen führen.

- b) **Beginnen Sie den Bohrvorgang immer mit niedriger Drehzahl und während der Bohrer Kontakt mit dem Werkstück hat.** Bei höheren Drehzahlen kann sich der Bohrer leicht verbiegen, wenn er sich ohne Kontakt mit dem Werkstück frei drehen kann, und zu Verletzungen führen.
- c) **Üben Sie keinen übermäßigen Druck und nur in Längsrichtung zum Bohrer aus.** Bohrer können sich verbiegen und dadurch brechen oder zu einem Verlust der Kontrolle und zu Verletzungen führen.

### Restrisiken

Auch wenn Sie dieses Elektrowerkzeug vorschriftsmäßig bedienen, bleiben immer Restrisiken bestehen. Folgende Gefahren können im Zusammenhang mit der Bauweise und Ausführung dieses Elektrowerkzeugs auftreten:

- a) Schnittverletzungen
- b) Gehörschäden, falls kein geeigneter Gehörschutz getragen wird.
- c) Gesundheitsschäden, die aus Hand-Arm-Schwingungen resultieren, falls das Gerät über einen längeren Zeitraum verwendet wird oder nicht ordnungsgemäß geführt und gewartet wird.



Warnung! Dieses Elektrowerkzeug erzeugt während des Betriebs ein elektromagnetisches Feld. Dieses Feld kann unter bestimmten Umständen aktive oder passive medizinische Implantate beeinträchtigen. Um die Gefahr von ernsthaften oder tödlichen Verletzungen zu verringern, empfehlen wir Personen mit medizinischen Implantaten ihren Arzt und den Hersteller des medizinischen Implantats zu konsultieren, bevor die Maschine bedient wird.



**Beachten Sie die Sicherheitshinweise und Hinweise zum Aufladen und der korrekten Verwendung, die in der Betriebsanleitung Ihres Akkus und Ladegeräts der Serie (Parkside) X 20 V Team gegeben sind. Eine detaillierte Beschreibung zum Ladevorgang und weitere Informationen finden Sie in dieser separaten Bedienungsanleitung.**

## Bedienung



**Nehmen Sie den Akku aus dem Gerät, um eine unbeabsichtigte Inbetriebnahme zu verhindern. Es besteht Verletzungsgefahr!**



**Achten Sie darauf, dass die Umgebungstemperatur während dem Arbeiten 50 °C nicht überschreitet und -20 °C nicht unterschreitet.**



### **Ladezustand des Akkus prüfen**

Die Ladezustandsanzeige (7) signalisiert den Ladezustand des Akkus (8).

- Der Ladezustand des Akkus wird durch Aufleuchten der entsprechenden LED-Leuchte angezeigt. Drücken Sie hierfür die Softtaste (6) der Ladezustandsanzeige (7).

**rot-gelb-grün** => Akku vollgeladen  
**rot-gelb** => Akku ca. zur Hälfte geladen  
**rot** => Akku muss geladen werden



### **Akku aufladen**



Lassen Sie einen erwärmten Akku vor dem Laden abkühlen.



Laden Sie den Akku (8) auf, wenn nur noch die rote LED der Ladezustandsanzeige (7) leuchtet.

1. Nehmen Sie gegebenenfalls den Akku (8) aus dem Gerät.
2. Schieben Sie den Akku (8) in den Ladeschacht des Ladegeräts (17).
3. Schließen Sie das Ladegerät (17) an eine Steckdose an.
4. Nach erfolgtem Ladevorgang trennen Sie das Ladegerät (17) vom Netz.
5. Ziehen Sie den Akku (8) aus dem Ladegerät (17).

### **Übersicht der LED-Kontrollanzeigen auf dem Ladegerät (17):**

**Grüne LED leuchtet ohne eingesetzten Akku:** Ladegerät betriebsbereit.

**Grüne LED leuchtet:** Akku ist geladen.

**Rote LED leuchtet:** Akku lädt.

**Rote LED blinkt:** Akku überhitzt.

**Rote + Grüne LED blinken:** Akku defekt.



### **Akku-Pack ins Gerät einsetzen / entnehmen**

#### **Akku-Pack einsetzen**

1. Bringen Sie den Drehrichtungsschalter (11) in Mittelstellung (Sperr).
2. Schieben Sie den Gerätefuß auf den Akku-Pack (8) bis dieser einrastet.

#### **Akku-Pack entnehmen**

1. Drücken Sie die Entriegelungstaste (9) und ziehen Sie den Akku-Pack (8) nach vorne vom Gerät ab.

## A Gangwahl

Schieben Sie den Gang-Wahlschalter (4) auf **1** oder **2**, entsprechend einer niedrigen bzw. hohen Drehzahlvorwahl.

Gang 1 ..... 0-430 min<sup>-1</sup>

Gang 2 ... 0-1500 min<sup>-1</sup>

 Die Gangumschaltung darf nur im Stillstand betätigt werden.

## B Drehrichtung einstellen

Mit dem Drehrichtungsschalter können Sie die Drehrichtung des Gerätes wählen (Rechtslauf und Linkslauf) und das Gerät gegen ungewolltes Einschalten sichern. Der Pfeil auf dem Drehrichtungsschalter gibt die Arbeitsrichtung an.

1. Warten Sie den Stillstand des Gerätes ab.
2. Schieben Sie den Drehrichtungsschalter (11) in die gewünschte Position:

**Rechtslauf: Zum Bohren und Eindrehen von Schrauben.** Auf dem Drehrichtungsschalter ist ein Pfeil nach vorne abgebildet.

Drücken Sie rechts auf den Drehrichtungsschalter.

**Linkslauf: Zum Lösen von Schrauben.**

Auf dem Drehrichtungsschalter ist ein Pfeil nach hinten abgebildet.



Drücken Sie links auf den Drehrichtungsschalter.

3. **Einschaltsperr:** Drehrichtungsschalter in Mittelstellung bringen.

 Der Drehrichtungsschalter darf nur im Stillstand betätigt werden.

## A Drehmoment einstellen

Sie können durch Drehen des Drehmoment-einstellrings (3) das maximale Drehmoment voreinstellen. Es sind 25 Drehmomentstufen + 1 Bohrstufe vorgesehen

1. Wählen Sie das gewünschte Drehmoment durch Drehen am Drehmoment-einstellung (3):  
 Stufe 1 → niedrigstes Drehmoment  
 Stufe  → höchstes Drehmoment  
**Schrauben:** Stufe 1 - 25  
**Bohren:** Stufe 
2. Beginnen Sie bei einer kleineren Drehmoment-Stufe und erhöhen Sie diese nach Bedarf.

 Der Drehmomenteinstellung darf nur im Stillstand betätigt werden.

 Das Erreichen der voreingestellten Drehmomentgrenze wird von einem deutlichen Ratschen begleitet. Dieses Geräusch wird durch die Rutschkupplung verursacht.

## D Werkzeugwechsel

1. Drehen Sie das Schnellspannbohrfutter (2) gegen den Uhrzeigersinn auf, bis die Bohrfutteröffnung (1) groß genug ist, um das Werkzeug aufzunehmen.
2. Schieben Sie das Werkzeug so weit wie möglich in das Schnellspannbohrfutter (2) ein.
3. Drehen Sie das Schnellspannbohrfutter im Uhrzeigersinn, um das Werkzeug fest zu klemmen.
4. Um das Werkzeug wieder zu entfernen, drehen Sie das Schnellspannbohrfutter (2) auf und ziehen Sie das Werkzeug heraus.

 Rechts und links am Gehäuse befindet sich ein Bit-Halter (A 5) mit Magnet. Am Bit-Halter können Sie jeweils einen Bit befestigen.

## A Ein-/Ausschalten

Mit dem Ein-/Ausschalter (12) können Sie die Drehzahl stufenlos regulieren. Je weiter Sie den Ein-/Ausschalter drücken, desto höher ist die Drehzahl.

1. Zum Einschalten des Gerätes drücken Sie den Ein-/Ausschalter (12). Das LED-Arbeitslicht (10) leuchtet während des Betriebs.
2. Zum Ausschalten lassen Sie den Ein-/Ausschalter (12) los.  
Wenn Sie den Drehrichtungsschalter (11) in Mittelstellung bringen, ist das Gerät gegen Einschalten gesichert.

 In Arbeitspausen kann das Gerät mit dem integrierten Metallbügel (B 18) am Gürtel eingehängt werden. Achten Sie darauf, dass das Gerät ausgeschaltet und gegen unbeabsichtigtes Einschalten gesichert ist.  
Der Metallbügel eignet sich ebenfalls zum Öffnen von Flaschen mit Kronkorken.

## Reinigung und Wartung

 Lassen Sie Instandsetzungsarbeiten und Wartungsarbeiten, die nicht in dieser Anleitung beschrieben sind, von unserem Service-Center durchführen. Verwenden Sie nur Originalteile.

 Schalten Sie das Gerät aus und nehmen Sie vor allen Arbeiten den Akku aus dem Gerät.

Führen Sie folgende Reinigungs- und Wartungsarbeiten regelmäßig durch. Dadurch ist eine lange und zuverlässige Nutzung gewährleistet.

## Reinigung



**Das Gerät darf weder mit Wasser abgespritzt werden, noch in Wasser gelegt werden. Es besteht die Gefahr eines Stromschlages.**

- Halten Sie Lüftungsschlitze, Motorgehäuse und Griffe des Gerätes sauber. Verwenden Sie dazu ein feuchtes Tuch oder eine Bürste.  
Verwenden Sie keine Reinigungs- bzw. Lösungsmittel. Sie könnten das Gerät damit irreparabel beschädigen.

## Wartung

Das Gerät ist wartungsfrei.

## Lagerung

- Bewahren Sie das Gerät an einem trockenen und staubgeschützten Ort auf, außerhalb der Reichweite von Kindern.
- Lagern Sie das Gerät im Aufbewahrungskoffer (16).
- Die Lagertemperatur für den Akku und das Gerät beträgt zwischen 0 °C und 45 °C. Vermeiden Sie während der Lagerung extreme Kälte oder Hitze, damit der Akku nicht an Leistung verliert.

## Entsorgung/ Umweltschutz

Nehmen Sie den Akku aus dem Gerät bevor Sie das Gerät entsorgen! Führen Sie Gerät, Zubehör und Verpackung einer umweltgerechten Wiederverwertung zu. Entsorgungshinweise zum Akku finden Sie in der separaten Betriebsanleitung Ihres Akkus und Ladegeräts.



Das Symbol der durchgestrichenen Mülltonne bedeutet, dass dieses Gerät am Ende der Nutzungszeit nicht über den Hausaltmüll entsorgt werden darf.

Richtlinie 2012/19/EU über Elektro- und Elektronik-Altgeräte: Verbraucher sind gesetzlich dazu verpflichtet, Elektro- und Elektronikgeräte am Ende ihrer Lebensdauer einer umweltgerechten Wiederverwertung zuzuführen. Auf diese Weise wird eine umwelt- und ressourcenschonende Verwertung sichergestellt.

Je nach Umsetzung in nationales Recht können Sie folgende Möglichkeiten haben:

- an einer Verkaufsstelle zurückgeben,
- an einer offiziellen Sammelstelle abgeben,
- an den Hersteller/Inverkehrbringer zurücksenden.

Nicht betroffen sind den Altgeräten beigefügte Zubehörteile und Hilfsmittel ohne Elektrobestandteile.

**Zusätzliche Entsorgungshinweise für Deutschland nach Elektro- und Elektronikgerätegesetz:** Das Gerät ist bei eingerichteten Sammelstellen, Wertstoffhöfen oder Entsorgungsbetrieben abzugeben. Zudem sind Vertreiber von Elektro- und Elektronikgeräten sowie Vertreiber von Lebensmitteln zur Rücknahme verpflichtet. LIDL bietet Ihnen Rückgabemöglichkeiten direkt in den Filialen und Märkten an. Rückgabe

und Entsorgung sind für Sie kostenfrei. Beim Kauf eines Neugerätes haben Sie das Recht, ein entsprechendes Altgerät unentgeltlich zurückzugeben.

Zusätzlich haben Sie die Möglichkeit, unabhängig vom Kauf eines Neugerätes, unentgeltlich (bis zu drei) Altgeräte abzugeben, die in keiner Abmessung größer als 25 cm sind.

Bitte entnehmen Sie vor der Rückgabe Batterien oder Akkumulatoren, die nicht vom Altgerät umschlossen sind, sowie Lampen, die zerstörungsfrei entnommen werden können und führen diese einer separaten Sammlung zu.

## Ersatzteile/Zubehör

**Ersatzteile und Zubehör erhalten Sie unter [www.grizzlytools.shop](http://www.grizzlytools.shop)**

Sollten Sie Probleme mit dem Bestellvorgang haben, verwenden Sie bitte das Kontaktformular. Bei weiteren Fragen wenden Sie sich an das „Service-Center“ (siehe Seite 18).

Schnellspannbohrfutter..... 91105806  
Bohrer + Bit-Set..... 91105375



## Garantie

Sehr geehrte Kundin, sehr geehrter Kunde, Sie erhalten auf dieses Gerät 3 Jahre Garantie ab Kaufdatum.

Im Falle von Mängeln dieses Produkts stehen Ihnen gegen den Verkäufer des Produkts gesetzliche Rechte zu. Diese gesetzlichen Rechte werden durch unsere im Folgenden dargestellte Garantie nicht eingeschränkt.

### Garantiebedingungen

Die Garantiefrist beginnt mit dem Kaufdatum. Bitte bewahren Sie den Original-Kassenbon gut auf. Diese Unterlage wird als Nachweis für den Kauf benötigt.

Tritt innerhalb von drei Jahren ab dem Kaufdatum dieses Produkts ein Material- oder Fabrikationsfehler auf, wird das Produkt von uns – nach unserer Wahl – für Sie kostenlos repariert oder ersetzt. Diese Garantieleistung setzt voraus, dass innerhalb der Drei-Jahres-Frist das defekte Gerät und der Kaufbeleg (Kassenbon) vorgelegt und schriftlich kurz beschrieben wird, worin der Mangel besteht und wann er aufgetreten ist.

Wenn der Defekt von unserer Garantie gedeckt ist, erhalten Sie das reparierte oder ein neues Produkt zurück. Mit Reparatur oder Austausch des Produkts beginnt kein neuer Garantiezeitraum.

### Garantiezeit und gesetzliche Mängelansprüche

Die Garantiezeit wird durch die Gewährleistung nicht verlängert. Dies gilt auch für ersetzte und reparierte Teile. Eventuell schon beim Kauf vorhandene Schäden und Mängel müssen sofort nach dem Auspacken gemeldet werden. Nach Ablauf der Garantiezeit anfallende Reparaturen sind kostenpflichtig.

## Garantieumfang

Das Gerät wurde nach strengen Qualitätsrichtlinien sorgfältig produziert und vor Anlieferung gewissenhaft geprüft.

Die Garantieleistung gilt für Material- oder Fabrikationsfehler. Diese Garantie erstreckt sich nicht auf Produktteile, die normaler Abnutzung ausgesetzt sind und daher als Verschleißteile angesehen werden können (z. B. Schnellspannbohrfutter) oder für Beschädigungen an zerbrechlichen Teilen (z. B. Schalter).

Diese Garantie verfällt, wenn das Produkt beschädigt, nicht sachgemäß benutzt oder nicht gewartet wurde. Für eine sachgemäße Benutzung des Produkts sind alle in der Betriebsanleitung aufgeführten Anweisungen genau einzuhalten. Verwendungszwecke und Handlungen, von denen in der Betriebsanleitung abgeraten oder vor denen gewarnt wird, sind unbedingt zu vermeiden. Das Produkt ist lediglich für den privaten und nicht für den gewerblichen Gebrauch bestimmt. Bei missbräuchlicher und unsachgemäßer Behandlung, Gewaltanwendung und bei Eingriffen, die nicht von unserer autorisierten Service-Niederlassung vorgenommen wurden, erlischt die Garantie.

## Abwicklung im Garantiefall

Um eine schnelle Bearbeitung Ihres Anliegens zu gewährleisten, folgen Sie bitte den folgenden Hinweisen:

- Bitte halten Sie für alle Anfragen den Kassenbon und die Identifikationsnummer (IAN 499639\_2204) als Nachweis für den Kauf bereit.
- Die Artikelnummer entnehmen Sie bitte dem Typenschild.
- Sollten Funktionsfehler oder sonstige Mängel auftreten kontaktieren Sie zunächst die nachfolgend benannte Serviceabteilung **telefonisch** oder per **E-Mail**. Sie erhalten dann weitere

Informationen über die Abwicklung Ihrer Reklamation.

- Ein als defekt erfasstes Produkt können Sie, nach Rücksprache mit unserem Kundenservice, unter Beifügung des Kaufbelegs (Kassenbons) und der Angabe, worin der Mangel besteht und wann er aufgetreten ist, für Sie portofrei an die Ihnen mitgeteilte Service-Anschrift übersenden. Um Annahmeprobleme und Zusatzkosten zu vermeiden, benutzen Sie unbedingt nur die Adresse, die Ihnen mitgeteilt wird. Stellen Sie sicher, dass der Versand nicht unfrei, per Sperrgut, Express oder sonstiger Sonderfracht erfolgt. Senden Sie das Gerät bitte inkl. aller beim Kauf mitgelieferten Zubehörteile ein und sorgen Sie für eine ausreichend sichere Transportverpackung.

## Reparatur-Service

Sie können Reparaturen, **die nicht der Garantie unterliegen**, gegen Berechnung von unserer Service-Niederlassung durchführen lassen. Sie erstellt Ihnen gerne einen Kostenvoranschlag. Wir können nur Geräte bearbeiten, die ausreichend verpackt und frankiert eingesandt wurden.

**Achtung:** Bitte senden Sie Ihr Gerät gereinigt und mit Hinweis auf den Defekt an unsere Service-Niederlassung.

Nicht angenommen werden unfrei - per Sperrgut, Express oder mit sonstiger Sonderfracht - eingeschickte Geräte.

Die Entsorgung Ihrer defekten, eingesendeten Geräte führen wir kostenlos durch.

## Service-Center

**DE Service Deutschland**  
Tel.: 0800 54 35 111  
E-Mail: [grizzly@lidl.de](mailto:grizzly@lidl.de)  
**IAN 499639\_2204**

**AT Service Österreich**  
Tel.: 0800 447744  
E-Mail: [grizzly@lidl.at](mailto:grizzly@lidl.at)  
**IAN 499639\_2204**

**CH Service Schweiz**  
Tel.: 0800 56 44 33  
E-Mail: [grizzly@lidl.ch](mailto:grizzly@lidl.ch)  
**IAN 499639\_2204**

## Importeur

Bitte beachten Sie, dass die folgende Anschrift keine Serviceanschrift ist. Kontaktieren Sie zunächst das oben genannte Service-Center.

**Grizzly Tools GmbH & Co. KG**  
Stockstädter Straße 20  
DE-63762 Großostheim  
GERMANY  
[www.grizzlytools.de](http://www.grizzlytools.de)

## Content

<b>Introduction .....</b>	<b>19</b>
<b>Intended purpose.....</b>	<b>19</b>
<b>General description.....</b>	<b>20</b>
Extent of the delivery .....	20
Overview.....	20
Functional description .....	20
<b>Technical data.....</b>	<b>20</b>
Charging time .....	21
<b>Safety instructions.....</b>	<b>22</b>
Symbols and icons .....	22
General Safety Directions for	
Power Tools .....	22
Safety instructions for all work .....	25
Safety information for using	
long drills.....	25
RESIDUAL RISKS .....	25
<b>Operation .....</b>	<b>26</b>
Checking the battery charge level....	26
Recharging the battery.....	26
Inserting / removing the device's	
battery pack.....	26
Choice of gear .....	27
Set the direction of rotation .....	27
Torque setting.....	27
Tool change .....	27
Switching on/off .....	28
<b>Cleaning and maintenance.....</b>	<b>28</b>
Cleaning.....	28
Maintenance .....	28
<b>Storage.....</b>	<b>28</b>
<b>Disposal and protection of the</b>	
<b>environment .....</b>	<b>28</b>
<b>Replacement parts/accessories... </b>	<b>29</b>
<b>Guarantee .....</b>	<b>29</b>
<b>Repair Service.....</b>	<b>30</b>
<b>Service-Center.....</b>	<b>30</b>
<b>Importer .....</b>	<b>30</b>
<b>Translation of the original</b>	
<b>EC declaration of conformity ....</b>	<b>221</b>
<b>Exploded Drawing .....</b>	<b>237</b>

## Introduction

Congratulations on the purchase of your new device. With it, you have chosen a high quality product. During production, this equipment has been checked for quality and subjected to a final inspection. The functionality of your equipment is therefore guaranteed.



The operating instructions constitute part of this product. They contain important information on safety, use and disposal. Before using the product, familiarise yourself with all of the operating and safety instructions. Use the product only as described and for the applications specified. Keep this manual safely and in the event that the product is passed on, hand over all documents to the third party.

## Intended purpose

The device is intended for drilling screws in and out and for drilling holes in wood, metal or plastic. Any other use that is not explicitly approved in these instructions may result in damage to the equipment and represent a serious danger to the user. The user or operator is responsible for accidents causing injury to other people or damage to property. This equipment is not suitable for commercial use. Commercial use will invalidate the guarantee. The device is part of the (Parkside) X 20 V TEAM series and can be operated using (Parkside) X 20 V TEAM series batteries. The batteries may only be charged using chargers from the (Parkside) X 20 V TEAM series.

## General description

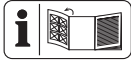

The illustrations are on the front and back fold-out page.

### Extent of the delivery

Carefully unpack the appliance and check that it is complete:

- Cordless Drill
- 8 Screw bits, length 50 mm:  
Cross recess:  
PH1, PH2, PH3, PZ1, PZ2, PZ3  
Recess: SL5, SL6
- 8 HSS drill bits: 2 mm, 2,5 mm, 3 mm, 4 mm, 5 mm, 6 mm, 8 mm, 10 mm
- Bit extension
- Storage case
- Instruction manual



**The rechargeable battery and charger are not included in delivery.**

### Overview

- A** 1 Drill chuck aperture
- 2 Keyless drill chuck
- 3 Torque adjustment ring
- 4 Speed selector
- 5 Bit holder
- 6 Button for charge status display
- 7 Battery Indicator
- 8 Battery
- 9 Battery release button
- 10 LED working light
- 11 Direction of rotation switch
- 12 On/off switch
- 13 Drill bits
- 14 Screw bits
- 15 Bit extension
- 16 Storage case
- 17 Charger
- B** 18 Metal belt clip

## Functional description

The cordless drill with two-speed gearing has a 25+1 level torque adjustment, left/right running, a removable keyless chuck and an LED working light. Please refer to the descriptions below for information on how the operating elements work.

### Technical data

#### Cordless Drill ..... PABS 20-Li G8

Motor voltage U ..... 20 V==

Idling speed  $n_0$

1st gear ..... 0-430 min<sup>-1</sup>

2nd gear ..... 0-1500 min<sup>-1</sup>

Maximum torque..... 45 Nm

Span-chuck Ø ..... 1.5-13 mm

Weight (with battery, 2 Ah) ..... 1.7 kg

Drilling capacity

for wood..... max. 30 mm

for steel ..... max. 13 mm

Protection category..... IPX0

Temperature..... max. 50 °C

Charging process..... 4 - 40 °C

Operation ..... -20 - 50 °C

Storage..... 0 - 45 °C

Sound pressure level

( $L_{pA}$ ) ..... 72.1 dB,  $K_{pA}$  = 5 dB

Sound power level

( $L_{WA}$ ) ..... 83.1 dB;  $K_{WA}$  = 5 dB

Vibration ( $a_h$ )

..... <2.5 m/s<sup>2</sup>; K = 1.5 m/s<sup>2</sup>

For use with smart batteries

(Smart PAPS 204 A1/Smart PAPS 208 A1)

Operating frequency/

Frequency band ..... 2400 - 2483.5 MHz

Max. transmission power ..... ≤ 20 dBm

Noise and vibration values have been determined according to the standards and regulations mentioned in the declaration of conformity.

The stated vibration emission value was measured in accordance with a standard testing procedure and may be used to compare one power tool to another. The stated vibration emission value may also be used for a preliminary exposure assessment.

**Warning:** The vibration emission value may differ during actual use of the power tool from the stated value depending on the manner in which the power tool is used. Try to keep the exposure to vibrations as low as possible. An example of how to reduce vibration exposure is limiting the working hours. For this purpose all parts of the operating cycle have to be considered (for example, times when the electric tool is switched off and times when it is switched on but running without any load).

## Charging time

The device is part of the (Parkside) X 20 V TEAM series and can be operated with batteries of the (Parkside) X 20 V TEAM series.

Batteries of the (Parkside) X 20 V TEAM series may only be charged using chargers of the (Parkside) X 20 V TEAM series.

We recommend that you operate this appliance with the following batteries only:

PAP 20 B1, PAP 20 B3,  
Smart PAPS 204 A1, Smart PAPS 208 A1.

We recommend charging these batteries with the following chargers:

PLG 20 A3, PLG 20 A4, PLG 20 C1,  
PLG 20 C3, PDSL G 20 A1,  
Smart PLGS 2012 A1.

An up-to-date list of battery compatibility can be found at: [www.lidl.de/akku](http://www.lidl.de/akku)

Charging time (min.)	PAP 20 A1 PAP 20 B1	PAP 20 A2	PAP 20 A3 PAP 20 B3 Smart PAPS 204 A1	Smart PAPS 208 A1
PLG 20 A1 PLG 20 A4 PLG 20 C1	60	90	120	210
PLG 20 A2	45	60	80	165
PLG 20 A3 PLG 20 C3	35	45	60	120
PDSL G 20 A1	35	45	60	120
Smart PLGS 2012 A1	35	40	40	50

## Safety instructions

Ensure that the safety instructions are observed when operating the appliance.

### Symbols and icons

#### Symbols on the appliance:



Carefully read these operating instructions.



This device is part of the X 20 V TEAM series



Electrical appliances must not be disposed of with the domestic waste.

#### Symbols on the drill set:



Wear personal protective equipment. Wear eye protection!



Wear hearing protection!



Wear a dust protection mask!

#### Symbols in the manual



**Warning symbols with information on damage and injury prevention.**



**Hazard symbol with information on the prevention of personal injury caused by electric shock.**



Instruction symbols with information on preventing damage.



Help symbols with information on improving tool handling.

## General Safety Directions for Power Tools



**WARNING! Read all safety notices, instructions, illustrations and technical data that have been provided with this power tool.** Omissions in the compliance with safety directions and instructions can cause electrical shock, fire and/or severe injuries.

### Retain all safety directions and instructions for future use.

The term „power tool“ in the warnings refers to your mains-operated (corded) power tool or battery-operated (cordless power tool).

#### 1) WORK AREA SAFETY

- a) **Keep work area clean and well lit.** Cluttered or dark areas invite accidents.
- b) **Do not operate power tools in explosive atmospheres, such as in the presence of flammable liquids, gases or dust.** Power tools create sparks which may ignite the dust or fumes.
- c) **Keep children and bystanders away while operating a power tool.** Distractions can cause you to lose control.

#### 2) ELECTRICAL SAFETY

- a) **Power tool plugs must match the outlet. Never modify the plug in any way. Do not use any adapter plugs with earthed (grounded) power tools.** Unmodified plugs and matching outlets will reduce risk of electric shock.

- b) **Avoid body contact with earthed or grounded surfaces, such as pipes, radiators, ranges and refrigerators.** There is an increased risk of electric shock if your body is earthed or grounded.
  - c) **Do not expose power tools to rain or wet conditions.** Water entering a power tool will increase the risk of electric shock.
  - d) **Do not abuse the cord. Never use the cord for carrying, pulling or unplugging the power tool. Keep cord away from heat, oil, sharp edges or moving parts.** Damaged or entangled cords increase the risk of electric shock.
  - e) **When operating a power tool outdoors, use an extension cord suitable for outdoor use.** Use of a cord suitable for outdoor use reduces the risk of electric shock.
  - f) **If operation of the power tool in a damp environment is unavoidable, please use a residual current circuitry.** The use of a residual current circuitry reduces the risk of an electric shock.
- 3) PERSONAL SAFETY**
- a) **Stay alert, watch what you are doing and use common sense when operating a power tool. Do not use a power tool while you are tired or under the influence of drugs, alcohol or medication.** A moment of inattention while operating power tools may result in serious personal injury.
  - b) **Use personal protective equipment. Always wear eye protection.** Protective equipment such as dust mask, non-skid safety shoes, hard hat, or hearing protection used for appropriate conditions will reduce personal injuries.
  - c) **Prevent unintentional starting. Ensure the switch is in the off-position before connecting to power source and/or battery pack, picking up or carrying the tool.** Carrying power tools with your finger on the switch or energising power tools that have the switch on invites accidents.
  - d) **Remove any adjusting key or wrench before turning the power tool on.** A wrench or a key left attached to a rotating part of the power tool may result in personal injury.
  - e) **Do not overreach. Keep proper footing and balance at all times.** This enables better control of the power tool in unexpected situations.
  - f) **Dress properly. Do not wear loose clothing or jewellery. Keep your hair, clothing and gloves away from moving parts.** Loose clothes, jewellery or long hair can be caught in moving parts.
  - g) **If dust extraction and collection devices can be installed, make sure that these are connected and used correctly.** Use of dust collection can reduce dust-related hazards.
  - h) **Do not allow yourself to be lulled into a false sense of security and do not disregard the safety rules for power tools, even if you are familiar with the power tool after using it many times.** Careless action can lead to serious injuries within a fraction of a second.

#### 4) POWER TOOL USE AND CARE

- a) **Do not force the power tool. Use the correct power tool for your application.** The correct power tool will do the job better and safer at the rate for which it was designed.
- b) **Do not use the power tool if the switch does not turn it on and off.** Any power tool that cannot be controlled with the switch is dangerous and must be repaired.
- c) **Remove the plug from the wall socket and/or remove the rechargeable battery before you change the device's settings, change accessory parts or put away the power tool.** Such preventive safety measures reduce the risk of starting the power tool accidentally.
- d) **Store idle power tools out of the reach of children and do not allow persons unfamiliar with the power tool or these instructions to operate the power tool.** Power tools are dangerous in the hands of untrained users.
- e) **Look after the power tool and application tool carefully. Check for misalignment or binding of moving parts, breakage of parts and any other condition that may affect the power tool's operation. If damaged, have the power tool repaired before use.** Many accidents are caused by poorly maintained power tools.
- f) **Keep cutting tools sharp and clean.** Properly maintained cutting tools with sharp cutting edges are less likely to bind and are easier to control.
- g) **Use the power tool, accessories and tool bits etc. in accordance with these instructions, taking**

**into account the working conditions and the work to be performed.** Use of the power tool for operations different from those intended could result in a hazardous situation.

- h) **Keep handles and grip surfaces dry, clean and free from oil and grease.** Slippery handles and grip surfaces do not permit safe operation and control over the power tool in unexpected situations.

#### 5) CAREFUL HANDLING AND USE OF BATTERY DEVICES

- a) **Charge the batteries only in chargers that are recommended by the manufacturer.** Risk of fire if a charger that is suitable for a specific type of battery is used with other batteries.
- b) **In the power tools, use only the batteries designed for the purpose.** The use of other batteries may result in injuries and risk of fire.
- c) **Keep the unused battery away from paper clips, coins, keys, nails, screws and other small metal objects, which could cause bridging of the contacts.**  
A short circuit between the battery contacts may cause burns or fire.
- d) **If used incorrectly, liquid may leak from the battery. Avoid contact with this. In the event of accidental contact, rinse off with water.** If the liquid gets into eyes, seek medical assistance. Leaking battery fluid may cause skin irritations or burns.
- e) **Do not use damaged or altered batteries.** Damaged or altered batteries can be unpredictable and lead to fire, explosion or risk of injury.
- f) **Do not expose batteries to fire or elevated temperatures.** Fire or



temperatures over 130 °C can cause an explosion.

- g) **Follow all instructions for charging and never charge the battery or the battery-powered tool outside the temperature range stated in the operating instructions.** Incorrect charging or charging outside the permitted temperature range may destroy the battery and increase the risk of fire.

## 6) SERVICE

- a) **Have your power tool serviced by a qualified repair person using only identical replacement parts.** This will ensure that the safety of the power tool is maintained.
- b) **Never repair damaged batteries.** All battery repairs should be carried out by the manufacturer or authorised customer service centres only.

## Safety instructions for all work

- a) **Hold the power tool by the insulated handle surfaces when performing work where the insert tool or screws may come into contact with hidden wiring.** Contact with a live wire can also cause a charge in metal parts of the tool and result in an electric shock.
- b) **Do not use any accessories that are not recommended by PARKSIDE.** This can result in electric shock or fire.

## Safety information for using long drills

- a) **Do not work at a speed higher than the maximum permissible speed for the drill.** Higher speeds can cause the drill to bend slightly when rotating freely without contact with the workpiece and can also cause injury.
- b) **Always begin drilling at a low speed and when the drill is in contact with the workpiece.** Higher speeds can cause the drill to bend slightly when rotating freely without contact with the workpiece and can also cause injury.
- c) **Do not apply excessive pressure to the drill. Only apply pressure lengthwise along the drill.** Drills can bend and break or cause a loss in control, thus resulting in injuries.

## RESIDUAL RISKS

Even if properly operating and handling this electric tool, some residual risks will remain. Due to its construction and build, this electric tool may present the following hazards:

- a) Cuts
- b) Ear damage if working without ear protection.
- c) Damage to your health caused by swinging your hands and arms when operating the appliance for longer periods of time or if the unit is not held or maintained properly.



Warning! During operation, this electric tool generates an electromagnetic field which, under certain circumstances, may impair the functionality of active or passive medical implants. To reduce the risk

of serious or lethal injuries, we recommend that persons with medical implants consult their doctor and the manufacturer of their medical implant before operating the machine.



**Observe the safety information and notes on charging and proper use as shown in the instruction manual for your battery and charger from the (Parkside) X 20 V Team series. A detailed description of the charging process and further information can be found in the separate operating instructions.**

## Operation



**Remove the battery from the device to prevent accidental operation. Risk of injury!**



**Ensure that the ambient temperature does not exceed 50°C or fall below -20°C during work.**

## A Checking the battery charge level

The battery's (8) charge level is indicated by the charge state indicator (7).

The LEDs indicate the battery's charge level, when the device is in operation. To do this, press the softkey (6) of the charge level indicator (7).

**red-yellow-green** => Battery fully charged  
**red and yellow** => Battery half charged  
**red** => Battery needs to be charged

## Recharging the battery



Allow a hot battery to cool before charging.



Only charge the battery (8) when the red LED on the charge status indicator (7) is on.

1. Remove the battery (8) from the appliance, as necessary (see „Removing/inserting the battery“).
2. Insert the battery (8) in the charging compartment of the battery charger (17).
3. Plug the battery charger (17) into a mains outlet.
4. Once charging is complete, disconnect the charger (17) from the mains supply.
5. Remove the battery (8) from the charger (17).

## Overview of the control display on the charger (17):

**Green LED lights up without battery inserted:** Charger ready.

**Green LED lights up:**

Battery such alleged charged.

**Red LED lights up:** Battery charging.

**Red LED flashes:** Battery overheated.

**Red + green LEDs flash:**

Defective battery.

## C Inserting / removing the device's battery pack

### Inserting the battery pack:

1. Move the rotation direction switch (11) onto its middle setting (lock).
2. Slide the foot of the device onto the battery pack (8) until it clicks into place.

**Removing the battery pack:**

1. Push the release button (9) and pull the battery pack (8) out towards the front of the device.

**A Choice of gear**

Slide the gear selector (4) to **1** or **2**, corresponding to a low or high torque selection.

- 1st gear ..... 0-430 min<sup>-1</sup>
- 2nd gear ..... 0-1500 min<sup>-1</sup>

 A gear change may only be performed in standstill mode!

**B Set the direction of rotation**

You can select the direction of rotation with the direction switch (clockwise and anticlockwise direction) and secure the device against accidental start up. The arrow on the direction switch indicates the working direction.

1. Wait for the device to shut-down.
2. Push the direction switch (11) into the desired position:  
**Clockwise direction: To drill and screw in screws.** There is a forward arrow on the direction of rotation switch. Press right on the rotary direction switch.  
**Counter-clockwise direction: To unscrew screws.** There is an arrow pointing backwards on the direction of rotation switch. Press left on the rotary direction switch.
3. **Switch lock:** Bring direction switch to neutral position.

 The direction changed may only be performed in standstill mode.

**A Torque setting**

You can preset the maximum torque by rotating the torque adjustment ring (3). 25 torque settings + 1 drill setting are provided.

1. Turn the adjusting ring (3) to select the desired torque:  
 Step 1 -> lowest torque,  
 Step 25 -> highest torque.  
**Screws:** Steps 1 - 25  
**Drilling:** Step 25
2. Start with a lower torque step and increase according to requirement.

 Torque adjustment should only be performed in standstill mode.

 Reaching the preset torque limit produces a noticeable rasping sound. This sound is caused by the slip clutch.

**D Tool change**

1. Rotate the keyless chuck (2) counter-clockwise, until the drill chuck aperture (1) is large enough to accommodate the tool.
2. Push the tool as far as possible into the keyless chuck (2).
3. Rotate the chuck clockwise to clamp the tool firmly.
4. To remove the tool again, rotate the keyless chuck (2) and pull out the tool.

 There is a bit holder (A 5) with magnet on the left and right of the housing. You can attach one bit at a time to the bit holder.

## A Switching on/off

By using the on/off switch (12) you can progressively control the speed. The longer you push the on-off button, the higher the speed.

1. Press the on/off switch (12) to start the device. The LED work light (10) lights up during operation.
2. To turn it off, release the on/off switch (12). When you move the direction switch (11) to the middle position, the device is secured against being switched on.

**i** During breaks in work, the device can be hung from a belt, using the integral metal clip (B 18). Take care to ensure that the device is switched off and secured against accidental activation. The metal clip is also suitable for opening bottles with bottle caps.

## Cleaning and maintenance

**!** Contact our Service Centre about repairs and servicing not described in this manual. Only use OEM parts. Risk of injury!

**!** Turn off the appliance and, before doing any servicing, remove the battery.

The following cleaning and servicing should be done regularly. This will ensure a long and reliable service life.

## Cleaning



**Do not spray the appliance with water and do not immerse it in water. Electric shock hazard!**

- Keep clean the ventilation slots, motor housing and handles of the appliance. Use a damp cloth or a brush. Do not use cleaning agents or solvents. You may otherwise irreparably damage the appliance.

## Maintenance

The appliance cleaner is maintenance free.

## Storage

- Store the equipment in a dry place well out of reach of children.
- Store the device in the storage case (16).
- The storage temperature for the rechargeable battery and the device is between 0°C and 45°C. Avoid extreme cold or heat during storage to ensure the battery output is not adversely affected.

## Disposal and protection of the environment

Remove the rechargeable battery before disposing of the device!

The device, accessories and packaging should be properly recycled.

Instruction on how to dispose of the rechargeable battery can be found in the separate instruction manual for your battery and charger



Electrical appliances must not be disposed of with the domestic waste.

Directive 2012/19/EU on waste electrical and electronic equipment: Consumers are legally obliged to recycle electrical and electronic equipment in an environmentally sound manner at the end of its life. In this way, environmentally friendly and resource-saving recycling is ensured.

Depending on the implementation in national law, you may have the following options:

- Return to a shop,
- Hand over to an official collection point,
- Return to the manufacturer/distributor.

This does not affect accessories enclosed with the old devices or tools without any electrical components.

## Replacement parts/ accessories

**Spare parts and accessories can be obtained at**  
**[www.grizzlytools.shop](http://www.grizzlytools.shop)**

If you have issues ordering, please use the contact form.

If you have any other questions, contact the "Service-Center" (see page 30).

Keyless drill chuck ..... 91105806  
drill bits + bit set ..... 91105375

## Guarantee

Dear Customer,

This equipment is provided with a 3-year guarantee from the date of purchase.

In case of defects, you have statutory rights against the seller of the product.

These statutory rights are not restricted by our guarantee presented below.

### Terms of Guarantee

The term of the guarantee begins on the date of purchase. Please retain the original

receipt. This document is required as proof of purchase.

If a material or manufacturing defect occurs within three years of the date of purchase of this product, we will repair or replace at our choice the product for you free of charge. This guarantee requires the defective equipment and proof of purchase to be presented within the three-year period with a brief written description of what constitutes the defect and when it occurred.

If the defect is covered by our guarantee, you will receive either the repaired product or a new product. No new guarantee period begins on repair or replacement of the product.

### Guarantee Period and Statutory Claims for Defects

The guarantee period is not extended by the guarantee service. This also applies for replaced or repaired parts. Any damages and defects already present at the time of purchase must be reported immediately after unpacking. Repairs arising after expiry of the guarantee period are chargeable.

### Guarantee Cover

The equipment has been carefully produced in accordance with strict quality guidelines and conscientiously checked prior to delivery.

The guarantee applies for all material and manufacturing defects. This guarantee does not extend to cover product parts that are subject to normal wear and may therefore be considered as wearing parts (e.g. keyless drill chuck) or to cover damage to breakable parts (e.g. switches).

This guarantee shall be invalid if the product has been damaged, used incorrectly or not maintained. Precise adherence to all of the instructions specified in the operating

manual is required for proper use of the product. Intended uses and actions against which the operating manual advises or warns must be categorically avoided. The product is designed only for private and not commercial use. The guarantee will be invalidated in case of misuse or improper handling, use of force, or interventions not undertaken by our authorised service branch.

### Processing in Case of Guarantee

To ensure efficient handling of your query, please follow the directions below:

- Please have the receipt and item number (IAN 499639\_2204) ready as proof of purchase for all enquiries.
- Please find the item number on the rating plate.
- Should functional errors or other defects occur, please initially contact the service department specified below by **telephone** or by **e-mail**. You will then receive further information on the processing of your complaint.
- After consultation with our customer service, a product recorded as defective can be sent postage paid to the service address communicated to you, with the proof of purchase (receipt) and specification of what constitutes the defect and when it occurred. In order to avoid acceptance problems and additional costs, please be sure to use only the address communicated to you. Ensure that the consignment is not sent carriage forward or by bulky goods, express or other special freight. Please send the equipment inc. all accessories supplied at the time of purchase and ensure adequate, safe transport packaging.

## Repair Service

For a charge, **repairs not covered by the guarantee** can be carried out by our service branch, which will be happy to issue a cost estimate for you.

We can handle only equipment that has been sent with adequate packaging and postage.

**Attention:** Please send your equipment to our service branch in clean condition and with an indication of the defect.

Equipment sent carriage forward or by bulky goods, express or other special freight will not be accepted.

We will dispose of your defective devices free of charge when you send them to us.

## Service-Center



### Service Great Britain

Tel.: 0800 4047 657

E-Mail: [grizzly@lidl.co.uk](mailto:grizzly@lidl.co.uk)

**IAN 499639\_2204**



### Service Malta

Tel.: 80062230

E-Mail: [grizzly@lidl.com.mt](mailto:grizzly@lidl.com.mt)

**IAN 499639\_2204**

## Importer

Please note that the following address is not a service address. Please initially contact the service centre specified above.

### Grizzly Tools GmbH & Co. KG

Stockstädter Straße 20

63762 Großostheim

GERMANY

[www.grizzlytools.de](http://www.grizzlytools.de)

## Sommaire

<b>Introduction .....</b>	<b>31</b>
<b>Fins d'utilisation .....</b>	<b>31</b>
<b>Description générale .....</b>	<b>32</b>
Volume de la livraison .....	32
Description du fonctionnement .....	32
Vue synoptique .....	32
<b>Données techniques .....</b>	<b>32</b>
Temps de charge.....	33
<b>Instructions de sécurité.....</b>	<b>34</b>
Symboles et pictogrammes .....	34
Consignes de sécurité générales pour outils électriques .....	34
Consignes de sécurité pour tous les travaux .....	38
Consignes de sécurité pour l'utilisation de forets longs .....	38
AUTRES RISQUES .....	38
<b>Mise en service .....</b>	<b>39</b>
Contrôler l'état de chargement de l'accu .....	39
Charger l'accu .....	39
Insérer /retirer le bloc-batterie de l'appareil.....	40
Sélection de vitesse .....	40
Régler le sens de rotation .....	40
Réglage du moment de rotation .....	40
Changement d'outil .....	41
Allumer/éteindre.....	41
<b>Nettoyage et entretien .....</b>	<b>41</b>
Nettoyage.....	42
Maintenance .....	42
<b>Rangement .....</b>	<b>42</b>
<b>Élimination et protection de l'environnement.....</b>	<b>42</b>
<b>Pièces détachées/Accessoires .....</b>	<b>42</b>
<b>Garantie - France .....</b>	<b>43</b>
<b>Garantie - Belgique.....</b>	<b>45</b>
<b>Service Réparations .....</b>	<b>46</b>
<b>Service-Center.....</b>	<b>46</b>
<b>Importateur .....</b>	<b>46</b>
<b>Traduction de la déclaration de conformité CE originale .....</b>	<b>222</b>
<b>Vue éclatée .....</b>	<b>237</b>

## Introduction

Toutes nos félicitations pour l'achat de votre nouvel appareil. Vous avez ainsi choisi un produit de qualité supérieure. La qualité de l'appareil a été vérifiée pendant la production et il a été soumis à un contrôle final. Le fonctionnement de votre appareil est donc ainsi garanti.



La notice d'utilisation fait partie de ce produit. Elle contient des instructions importantes pour la sécurité, l'utilisation et l'élimination des déchets. Avant d'utiliser ce produit, lisez attentivement les consignes d'emploi et de sécurité. N'utilisez le produit que tel que décrit et uniquement pour les domaines d'emploi indiqués. Conservez cette notice et remettez-la avec tous les documents si vous cédez le produit à un tiers.

## Fins d'utilisation

Le dispositif est prévu pour faire tourner et de desserrage des vis et pour le perçage en bois, en métal ou en plastique. Toute autre utilisation qui n'est pas explicitement autorisée dans ce manuel risque d'endommager l'appareil et de constituer un risque imminent pour l'utilisateur et autrui. L'opérateur ou l'utilisateur est responsable des accidents ou dommages survenant à d'autres personnes ou à leurs biens. Le constructeur décline toute responsabilité en cas de dommages qui seraient occasionnés par une utilisation non conforme ou une manipulation inappropriée de l'appareil. Cet appareil n'est pas adapté à une utilisation industrielle.

Toute utilisation industrielle met fin à la garantie.

L'appareil fait partie de la gamme (Parkside) X 20 V TEAM et peut être utilisé avec les batteries de la gamme (Parkside) X 20 V TEAM. Les batteries doivent être chargées uniquement avec des chargeurs appartenant à la gamme (Parkside) X 20 V TEAM.

## Description générale



Vous trouverez les illustrations sur les pages à l'arrière et à l'avant.

## Volume de la livraison

Déballiez l'appareil et vérifiez que la livraison est complète :

- Perceuse-visseuse sans fil
- 8 embouts de vissage, longueur 50 mm :  
Cruciforme  
PH1, PH2, PH3, PZ1, PZ2, PZ3  
Plat : SL5, SL6
- 8 forets HSS: 2 mm, 2,5 mm, 3 mm,  
4 mm, 5 mm, 6 mm, 8 mm, 10 mm
- Rallonge d'embout
- Boîte de rangement
- Mode d'emploi



La batterie et le chargeur ne sont pas compris dans le matériel livré.

## Description du fonctionnement

La perceuse-visseuse sans fil avec deux vitesses dispose d'un réglage d'étapes 25 + 1 de couple, rotation à droite/à gauche, d'un mandrin de perceuse à serrage rapide amovible et d'une lumière de travail DEL. Pour savoir quelles fonctions remplissent les éléments de commande, veuillez vous reporter aux descriptions suivantes.

## Vue synoptique



- 1 Ouverture du mandrin
- 2 Mandrin de perceuse à serrage rapide
- 3 Anneau de réglage du couple de rotation
- 4 Sélecteur de vitesse
- 5 Porte-embouts
- 6 Touche d'affichage de l'état de charge
- 7 Annonce d'état de chargement de l'accumulateur
- 8 Accumulateur
- 9 Touche de déverrouillage de l'accumulateur
- 10 Lumière de travail DEL
- 11 Commutateur de sens de rotation
- 12 Interrupteur Marche/Arrêt
- 13 Forets
- 14 Embouts
- 15 Rallonge d'embout
- 16 Boîte de rangement
- 17 Chargeur



- 18 Crochet métallique

## Données techniques

### Perceuse-visseuse

**sans fil..... PABS 20-Li G8**

Tension de moteur U ..... 20 V==

Vitesse de rotation à vide  $n_0$

1re vitesse..... 0-430 min<sup>-1</sup>

2e vitesse..... 0-1500 min<sup>-1</sup>

Couple de rotation maximal ..... 45 Nm

Envergure du mandrin

de perceuse..... 1,5-13 mm

Poids (avec accu, 2 Ah) ..... 1,7 kg

Diamètre de perçage

dans le bois ..... max. 30 mm

dans l'acier ..... max. 13 mm

Type de protection..... IPX0



- Température.....max. 50 °C
- Processus de charge ..... 4 - 40 °C
- Fonctionnement..... -20 - 50 °C
- Stockage..... 0 - 45 °C
- Niveau de pression acoustique  
(L<sub>PA</sub>) ..... 72,1 dB; K<sub>PA</sub> = 5 dB
- Niveau de puissance sonore  
(L<sub>WA</sub>) ..... 83,1 dB; K<sub>WA</sub> = 5 dB
- Vibration (a<sub>r</sub>)  
..... <2,5 m/s<sup>2</sup>; K= 1,5 m/s<sup>2</sup>
- en cas d'utilisation avec des batteries intelligentes (Smart PAPS 204 A1/ Smart PAPS 208 A1)
- Fréquence de travail/  
bande de fréquence 2400 - 2483,5 MHz
- Puissance d'émission max. .... ≤ 20 dBm

La valeur totale de vibrations déclarée a été mesurée conformément à une méthode d'essai normalisée et peut être utilisée pour comparer un outil à un autre. L'indication du fait que la valeur totale de vibrations déclarée peut également être utilisée pour une évaluation préliminaire de l'exposition.



**Avvertissement :**

L'émission de vibration au cours de l'utilisation réelle de l'outil électrique peut différer de la valeur totale déclarée, selon les méthodes d'utilisation de l'outil. Essayez de maintenir aussi faible que possible la contrainte que constituent les vibrations. Mesures à titre d'exemple pour réduire la contrainte que constituent les vibrations. Une mesure à titre d'exemple pour réduire la contrainte que constituent les vibrations : limiter le temps de travail. Il faut à ce titre tenir compte de toutes les parties du cycle d'exploitation (par exemple les temps au cours desquels l'outil électroportatif est éteint, et ceux au

cours desquels il est certes allumé mais fonctionne hors charge).

**Temps de charge**

L'appareil fait partie de la gamme (Parkside) X 20 V TEAM et peut être utilisé avec les batteries de la gamme (Parkside) X 20 V TEAM.

Les batteries de la gamme (Parkside) X 20 V TEAM doivent être chargées uniquement avec des chargeurs appartenant à la gamme (Parkside) X 20 V TEAM.

Nous vous recommandons de faire fonctionner cet appareil exclusivement avec les batteries suivantes : PAP 20 B1, PAP 20 B3, Smart PAPS 204 A1, Smart PAPS 208 A1.

Nous vous recommandons de recharger ces batteries avec les chargeurs suivants : PLG 20 A3, PLG 20 A4, PLG 20 C1, PLG 20 C3, PDSLG 20 A1, Smart PLGS 2012 A1.

Attention ! Vous trouverez une liste actualisée de la compatibilité des batteries à l'adresse : [www.lidl.de/akku](http://www.lidl.de/akku)

Temps de charge (en min)	PAP 20 A1 PAP 20 B1	PAP 20 A2	PAP 20 A3 PAP 20 B3 Smart PAPS 204 A1	Smart PAPS 208 A1
PLG 20 A1 PLG 20 A4 PLG 20 C1	60	90	120	210
PLG 20 A2	45	60	80	165
PLG 20 A3 PLG 20 C3	35	45	60	120
PDSLG 20 A1	35	45	60	120
Smart PLGS 2012 A1	35	40	40	50

## Instructions de sécurité

Lors de l'utilisation de l'appareil, respectez les consignes de sécurité.

## Symboles et pictogrammes

### Symboles apposés sur l'appareil



Lisez attentivement les instructions d'emploi.



Les machines n'ont pas leur place dans les ordures ménagères.



La appareil fait partie de la gamme X 20 V TEAM

### Symboles sur l'ensemble de forets:



Portez une protection pour les yeux.



Portez une protection pour les oreilles.



Portez un équipement de protection respiratoire.

## Symboles utilisés dans le mode d'emploi



**Symbole de danger et indications relatives à la prévention de dommages corporels ou matériels.**



**Pictogramme de danger avec informations de prévention des dommages aux personnes par décharge électrique.**



Symbole d'interdiction et indications relatives à la prévention de dommages.



Symboles de remarque et informations permettant une meilleure utilisation de l'appareil.

## Consignes de sécurité générales pour outils électriques



**AVERTISSEMENT ! Lisez toutes les consignes de sécurité, instructions, illustrations et caractéristiques techniques fournies avec cet outil électrique.** Des omissions lors de l'ob-

servation des consignes de sécurité et des instructions peuvent causer une décharge électrique, un incendie et / ou de graves blessures.

**Conservez toutes les consignes de sécurité et les instructions pour les consulter ultérieurement.**

Le terme «outil» dans les avertissements fait référence à votre outil électrique alimenté par le secteur (avec cordon d'alimentation) ou votre outil fonctionnant sur batterie (sans cordon d'alimentation).

**1) Sécurité sur le lieu de travail :**

**a) Conservez votre zone de travail propre et bien éclairée.** Les zones de travail en désordre et non éclairées peuvent être à l'origine d'accidents.

**b) Avec l'outil électrique, ne travaillez pas dans un environnement soumis à un risque d'explosion et dans lequel se trouvent des poussières, des gaz et des liquides inflammables.** Les outils électriques produisent des étincelles qui peuvent enflammer la poussière ou les vapeurs.

**c) Pendant l'utilisation de l'outil électrique, tenez à distance les enfants et les autres personnes.** En cas de déflexion, vous pouvez perdre le contrôle de l'appareil.

**2) Sécurité électrique :**

**a) La fiche de raccordement de l'outil électrique doit convenir à la prise de courant. La fiche ne doit pas être modifiée de quelle manière que ce soit. N'utilisez aucune prise d'adaptateur conjointement avec des outils**

**électriques ayant une mise à la terre de protection.** Les fiches inchangées et les prises de courant appropriées diminuent le risque de décharge électrique.

**b) Évitez le contact du corps avec les surfaces mises à la terre, telles que les tubes, les chauffages, les fours et les réfrigérateurs.** Il existe un risque accru de décharge électrique, si votre corps est mis à la terre.

**c) Tenez les outils électriques à distance de la pluie ou de l'humidité.** La pénétration de l'eau dans un outil électrique augmente le risque d'une décharge électrique.

**d) Ne pas maltraiter le cordon. Ne jamais utiliser le cordon pour porter, tirer ou débrancher l'outil. Maintenir le cordon à l'écart de la chaleur, du lubrifiant, des arêtes ou des parties en mouvement.** Des cordons endommagés ou emmêlés augmentent le risque de choc électrique.

**e) Si vous travaillez avec un outil électrique en plein air, utilisez uniquement un câble de prolongation qui soit adapté pour l'extérieur.** L'emploi d'un câble de prolongation approprié pour le domaine extérieur diminue le risque d'une décharge électrique.

**f) Si l'utilisation de l'outil électrique dans un environnement humide ne peut être évitée, utilisez un disjoncteur à courant de défaut.** L'utilisation d'un disjoncteur à courant de défaut réduit le risque d'électrocution.

### 3) Sécurité des personnes :

- a) Restez vigilant, faites attention à ce que vous faites et utilisez raisonnablement l'outil électrique pendant votre travail. N'utilisez aucun outil électrique si vous êtes fatigué ou vous trouvez sous l'influence de drogues, d'alcool ou de médicaments.** Un moment d'inattention durant l'utilisation de l'outil électrique peut être la cause de graves blessures.
- b) Portez toujours un équipement de protection individuel et des lunettes protectrices.** Le port d'un équipement de protection individuel, comme un masque anti-poussières, des chaussures de sécurité anti-dérapantes, un casque de protection ou des protections auriculaires, en fonction du type et de l'utilisation de l'outil électrique, diminue le risque des blessures.
- c) Evitez une mise en service non prévue. Assurez-vous que l'outil électrique est éteint avant que vous ne le connectiez à l'alimentation en courant et / ou à l'accumulateur, le portiez ou le déplaciez.** Si en portant l'appareil électrique, votre doigt appuie sur le commutateur ou que l'appareil se mette en marche lorsque vous le connectez, cela peut entraîner un accident.
- d) Retirez les outils de réglage ou la clé à écrous avant de mettre l'outil électrique sous tension.** Un outil ou une clé qui se trouve dans une partie mobile de l'appareil peut être à l'origine de blessures.
- e) Ne pas se précipiter. Assurez-vous d'avoir une position stable et d'être tout le temps en équilibre.** Vous pourrez ainsi mieux contrôler mieux l'outil électrique dans des situations inattendues.
- f) Portez des vêtements appropriés convenables. Ne portez aucun habit large ou parure. Maintenez vos cheveux, habits et gants loin des parties mobiles.** Les habits légers, les parures ou les longs cheveux peuvent être saisis par les parties mobiles.
- g) Lorsque des dispositifs d'aspiration ou de réception de poussière peuvent être montés, ceux-ci doivent être placés et correctement utilisés.** L'utilisation d'un dispositif d'aspiration diminue le risque de formation de poussières.
- h) Ne pensez pas être en sécurité et n'ignorez pas les réglementations en matière de sécurité, même si après de nombreuses utilisations, vous êtes habitué à l'outil électrique.** Un comportement insouciant peut en l'espace de quelques secondes provoquer des blessures graves.

### 4) Utilisation et manipulation de l'outil électrique :

- a) Ne pas forcer l'outil. Utilisez pour votre travail l'outil électrique le mieux adapté.** Avec un outil électrique approprié, vous travaillerez mieux et avec davantage de sécurité dans le secteur de travail donné.
- b) N'utilisez aucun outil électrique dont le commutateur est défectueux.** Un outil électrique qui ne peut plus être allumé ou éteint est dangereux et doit être réparé.
- c) Débranchez la fiche de la prise et/ou retirez une batterie amovible avant de régler l'appareil,**

**de changer des pièces d'outils d'intervention ou de ranger l'outil électrique.**

Cette mesure de précaution empêche un démarrage involontaire de l'outil électrique.

- d) **Conservez les outils électriques inutilisés hors de la portée des enfants. Ne laissez pas des personnes qui ne connaissent pas l'appareil ou n'ont pas lu ces instructions utiliser l'appareil.** Les outils électriques sont dangereux s'ils sont utilisés par des personnes inexpérimentées.
- e) **Prenez soin de l'outil électrique et de l'outil d'intervention. Contrôlez si les parties mobiles fonctionnent correctement et ne se coincent pas ; vérifiez l'appareil pour voir si des pièces sont rompues ou sont endommagées, perturbant ainsi le fonctionnement de l'outil électrique. Faites réparer les pièces endommagées avant d'utiliser l'appareil.** Beaucoup d'accidents ont pour origine des outils électriques mal entretenus.
- f) **Maintenez les outils coupants aiguisés et propres.** Les outils tranchants bien entretenus ayant des bords de coupe aiguisés se coincent moins et s'utilisent plus facilement.
- g) **Utilisez l'outil électrique, les accessoires, les outils, etc. conformément à ces instructions. Prenez également en compte les conditions de travail et l'activité à réaliser.** L'utilisation des outils électriques pour des buts autres que ceux prévus peut mener à des situations dangereuses.
- h) **Gardez les manches et les surfaces de prise secs, propres et exempts d'huiles et de graisses.** Des manches et des surfaces de prise

glissantes ne permettent pas une utilisation et un contrôle sûrs de l'outil électrique dans des situations imprévisibles.

**5) Utilisation des outils fonctionnant sur batteries et précaution d'emploi**

- a) **Charger les accumulateurs uniquement avec les chargeurs qui sont recommandés par le fabricant.** Il y a un risque d'incendie si un chargeur, approprié pour un type précis d'accumulateur, est utilisé avec d'autres accumulateurs.
- b) **N'utiliser que les accumulateurs prévus à cet effet avec les outils électriques.** L'utilisation d'un autre accumulateur peut entraîner des blessures ou déclencher un incendie.
- c) **Tenir l'accumulateur non utilisé à distance des trombones de bureau, des pièces de monnaie, des clés, des clous, des vis ou de tous autres petits objets en métal qui pourraient causer un découplage des contacts.** Un court-circuit entre les contacts d'accumulateur peut entraîner des combustions ou un début d'incendie.
- d) **En cas de mauvaise utilisation, le liquide peut sortir de l'accumulateur. Evitez tout contact avec celui-ci. En cas de contact accidentel, rincer avec de l'eau. Si le liquide pénètre dans les yeux, consulter un médecin.** Des fuites de liquide provenant de l'accumulateur peuvent entraîner des irritations de la peau ou des brûlures.
- e) **N'utilisez pas de batterie endommagée ou altérée.** Des batteries endommagées ou altérées peuvent se comporter de façon imprévisible et

provoquer un incendie, une explosion ou un risque de blessure.

- f) N'exposez pas une batterie à un feu ou à des températures trop élevées.** Le feu ou des températures supérieures à 130 °C peuvent provoquer une explosion.
- g) Suivez toutes les instructions relatives au chargement et ne rechargez jamais la batterie ou l'outil sans fil à des températures en dehors de la plage indiquée dans le mode d'emploi.** Un chargement incorrect ou à des températures en dehors de la plage autorisée peut détruire la batterie et augmenter le risque d'incendie.

## 6) Service:

- a) Ne laissez réparer votre outil électrique que par des professionnels qualifiés et seulement avec des pièces de rechange d'origine.** Vous serez ainsi sûr de conserver la sécurité pour l'outil électrique correspondant.
- b) Ne réparez jamais des batteries endommagées.** L'ensemble de la maintenance des batteries ne peut être effectué que par le fabricant ou par les centres de service après-vente mandatés.

## Consignes de sécurité pour tous les travaux

- a) Tenez l'outil électrique par ses surfaces de prise isolées pendant toute opération où l'outil d'intervention ou les vis peuvent toucher des câbles électriques cachés.** Le contact avec un fil sous tension peut également mettre les parties

métalliques sous tension et provoquer une décharge électrique.

- b) N'utilisez pas d'accessoires non recommandés par PARKSIDE.** Cela pourrait entraîner une électrocution ou un incendie.

## Consignes de sécurité pour l'utilisation de forets longs

- a) Ne travaillez en aucun cas à un régime plus élevé que le régime maximal autorisé pour le foret.** En cas de régimes plus élevés, le foret peut se tordre légèrement s'il peut tourner librement sans contact avec la pièce à usiner, et provoquer des blessures.
- b) Commencez l'opération de forage toujours à un régime faible lorsque le foret est en contact avec la pièce à usiner.** En cas de régimes plus élevés, le foret peut se tordre légèrement s'il peut tourner librement sans contact avec la pièce à usiner, et provoquer des blessures.
- c) N'exercez pas une pression excessive et uniquement dans le sens longitudinal par rapport au foret.** Les forets peuvent se tordre et casser ou provoquer une perte de contrôle et des blessures.

## AUTRES RISQUES

Même si vous utilisez cet outil électrique de manière conforme, il existe malgré tout d'autres risques. Les dangers suivants peuvent se produire en fonction de la méthode de construction et du modèle de cet outil électrique :

- a) Coupures  
b) Dommages affectant l'ouïe si aucune protection d'ouïe appropriée n'est portée.

- c) Ennuis de santé engendrés par les vibrations affectant les bras et les mains si l'appareil est utilisé pendant une longue période ou s'il n'est pas employé de manière conforme ou correctement entretenu.



Avertissement ! Pendant son fonctionnement cet outil électrique produit un champ électromagnétique qui, dans certaines circonstances, peut perturber des implants médicaux actifs ou passifs. Pour diminuer le risque de blessures graves ou mortelles, nous recommandons aux personnes portant des implants médicaux de consulter leur médecin et le fabricant de l'implant médical avant d'utiliser cette machine.



**Respectez les consignes de sécurité et informations relatives au chargement et à l'utilisation correcte qui sont indiquées dans la notice d'utilisation de votre batterie et chargeur de la gamme (Parkside) X 20 V Team. Vous trouverez une description détaillée du processus de charge et de plus amples informations dans ce mode d'emploi séparé.**

## Mise en service



**Retirez la batterie de l'appareil pour empêcher une mise en service involontaire. Risque de blessures !**



**Veillez à ce que la température ambiante pendant le travail ne soit pas supérieure à 50 °C ni inférieure à -20 °C.**



## Contrôler l'état de chargement de l'accu

L'affichage d'état de chargement (7) indique l'état de chargement de l'accu (8).

L'état de chargement de l'accu est indiqué par l'éclairage de la lampe DEL correspondante, lorsque l'appareil est en service. Pour ce faire, appuyer sur la touche programmable (6) de l'indicateur de niveau de charge (7).

### rouge-jaune-vert

=> Batterie entièrement chargée.

### rouge-jaune

=> Batterie chargée env. à moitié.

**rouge** => Batterie doit être chargée.



## Charger l'accu



Lorsqu'une batterie est chaude, laissez-la refroidir avant de la charger.



Rechargez la batterie (8) uniquement si la LED rouge de l'affichage de l'état de charge de la batterie (7) est allumée.

1. S'il y a lieu, retirez l'accumulateur (8) de l'appareil.
2. Insérez l'accumulateur (8) dans l'orifice de chargement du chargeur (17).
3. Connectez le chargeur (17) à une prise de courant.
4. Une fois l'opération de chargement terminée, séparez le chargeur (17) du réseau.
5. Retirez l'accumulateur (8) du chargeur (17).

## Récapitulatif des affichages de contrôle LED sur le chargeur (17) :

**La LED verte s'allume sans que la batterie ne soit insérée :** Chargeur prêt.

**La LED verte est allumée :**  
la batterie est chargée.

**La LED rouge est allumée :**  
la batterie est en charge.

**La LED rouge clignote :**  
La batterie surchauffe.

**Les LED rouge et verte clignent :**  
La batterie est défectueuse.

## C Insérer /retirer le bloc-batterie de l'appareil

### Insérer le bloc-batterie :

1. Placez le commutateur du sens de rotation (11) au milieu (blocage).
2. Coulissez le pied de l'appareil sur le bloc-batterie (8) jusqu'à ce qu'il s'enclenche.

### Retirer le bloc-batterie :

1. Appuyez sur le bouton de déverrouillage (9) et retirez vers l'avant le bloc-batterie (8) de l'appareil.

## A Sélection de vitesse

Pousser le sélecteur de vitesse (4) sur **1** ou **2**, pour une vitesse de rotation basse ou élevée.

1re vitesse..... 0-430 min<sup>-1</sup>  
2e vitesse..... 0-1500 min<sup>-1</sup>

 Le changement de vitesse ne peut être effectué qu'à l'arrêt !

## B Régler le sens de rotation

Grâce à l'interrupteur de réglage du sens de rotation, vous pouvez choisir le sens de rotation de l'appareil (à droite et à gauche) et sécuriser l'appareil contre une mise en route involontaire. La flèche sur le commutateur du sens de rotation indique le sens de fonctionnement.

1. Attendez l'arrêt complet de l'appareil.
2. Coulissez le commutateur du sens de rotation (11) dans la position désirée : **Rotation à droite : Pour le perçage et le vissage de vis.** Une flèche vers l'avant est représentée sur le commutateur du sens de rotation.

Appuyez à droite sur le commutateur du sens de rotation.

**Rotation à gauche : Pour le dévissage de vis.** Une flèche vers l'arrière est représentée sur le commutateur du sens de rotation.

Appuyez à gauche sur le commutateur du sens de rotation.

3. **Verrouillage d'enclenchement :** Positionnez l'interrupteur de réglage du sens de rotation au centre.





L'interrupteur de réglage du sens de rotation ne doit être actionné que lorsque l'appareil est à l'arrêt pour ne pas l'endommager.

## A Réglage du moment de rotation

Vous pouvez présélectionner le couple maximal en tournant l'anneau de mandrin de perceuse (3). 25 niveaux de couple + 1 niveau de perçage sont prévus.



- Sélectionnez le moment de rotation désiré en tournant l'anneau de mandrin de perceuse (3) :  
Niveau 1 -> moment de rotation le plus bas.  
Niveau  -> moment de rotation le plus élevé.  
**Vis :** Niveau 1 - 25  
**Percer :** Niveau .
- Commencez avec un moment de rotation de bas niveau et augmentez-le selon le besoin.



L'anneau de réglage du couple de rotation ne peut être actionné qu'à l'arrêt !



Un cliquetis très net se fait entendre à l'arrivée à la limite de couple pré-réglée. Ce bruit est provoqué par l'accouplement à glissement.

## D Changement d'outil

- Ouvrez le mandrin de perceuse à serrage rapide (2) en le tournant dans le sens antihoraire jusqu'à ce que l'ouverture du mandrin (1) soit suffisamment grande pour recevoir l'outil.
- Poussez l'outil le plus loin possible dans le mandrin de perceuse à serrage rapide (2).
- Tournez le mandrin de perceuse à serrage rapide dans le sens horaire pour serrer fermement l'outil.
- Pour enlever l'outil de nouveau, ouvrez le mandrin de perceuse à serrage rapide (2) en le tournant et retirez l'outil.



Un porte-embouts (A 5) magnétique est présent à droite et à gauche sur le carter. Vous pouvez fixer un embout sur chaque porte-embouts.



## A Allumer/éteindre

Avec l'interrupteur marche/arrêt (12), vous pouvez ajuster la vitesse en continu. Plus vous poussez l'interrupteur marche/arrêt, plus la vitesse de rotation est élevée.

- Pour allumer l'appareil, appuyez sur l'interrupteur marche/arrêt (12). La lumière LED de travail (10) s'allume lors de l'utilisation.
- Pour éteindre l'appareil, relâcher l'interrupteur marche/arrêt (12). Lorsque vous déplacez le commutateur de sens de rotation (11) au centre, l'appareil est bloqué.



Pendant les pauses, l'appareil peut être suspendu à la ceinture grâce au crochet métallique (B 18) intégré. Veillez à ce que l'appareil soit éteint et sécurisé contre un enclenchement involontaire. L'arceau métallique sert également à ouvrir des bouteilles avec capsules.

## Nettoyage et entretien



Faites exécuter par notre service après-vente les travaux de réparation et les opérations de maintenance qui ne sont pas décrits dans ce guide. Utilisez seulement des pièces d'origine. Risque de blessure !



Avant tout travail, mettez l'appareil hors tension et retirez l'accumulateur de l'appareil.

Exécutez à intervalles réguliers les travaux de nettoyage et les opérations de maintenance décrits ci-dessous. Vous bénéficierez

ainsi d'une utilisation longue et sûre de votre appareil.

## Nettoyage



**L'appareil ne doit pas être aspergé avec de l'eau ou immergé dans l'eau. Il existe un danger de décharge électrique !**

- Conservez propres les fentes de ventilation, le boîtier moteur et les poignées de l'appareil. Pour ce faire, utilisez un chiffon humide ou une brosse. N'utilisez aucun produit de nettoyage ou solvant. Vous pourriez endommager irréparablement l'appareil.

## Maintenance

Le appareil ne nécessite aucune maintenance.

## Rangement

- Rangez l'appareil à un endroit sec et protégé de la poussière et surtout hors de la portée des enfants.
- Rangez l'appareil dans la mallette de rangement (16).
- La température de stockage de la batterie et de l'appareil est comprise entre 0 °C et 45 °C. Évitez une chaleur ou un froid extrême pendant le stockage afin que la batterie ne perde pas en performance.

## Élimination et protection de l'environnement

Retirez l'accumulateur de l'appareil et déposez l'appareil, l'accumulateur, les accessoires et l'emballage dans un centre de recyclage écologiquement.

Vous trouverez les consignes de recyclage de la batterie dans le mode d'emploi séparé de votre batterie et chargeur.



Les machines n'ont pas leur place dans les ordures ménagères.



Portez le carton à un point de recyclage.



Points de collecte sur [www.quefairedemesdechets.fr](http://www.quefairedemesdechets.fr)  
Privilégiez la réparation ou le don de votre appareil !

Le produit est recyclable, est soumis à une responsabilité élargie du fabricant et est collecté dans le cadre du tri sélectif.

Directive 2012/19/UE sur les déchets d'équipements électriques et électroniques : les consommateurs sont légalement tenus de recycler, dans le respect de l'environnement, les équipements électriques et électroniques arrivés en fin de vie. Cela permet de garantir une valorisation écologique et respectueuse des ressources.

Suivant la transposition en droit national, vous pouvez disposer des possibilités suivantes :

- Restitution à un point de vente,
- Restitution à un point de collecte officiel,
- Renvoi au fabricant / au distributeur.

Ne sont pas concernés les accessoires qui accompagnent les appareils usagés et les moyens auxiliaires sans composants électriques.

## Pièces détachées/ Accessoires

**Vous obtiendrez des pièces de rechange et des accessoires à l'adresse [www.grizzlytools.shop](http://www.grizzlytools.shop)**

Les pièces détachées indispensables à l'utilisation du produit sont disponibles pendant la durée de la garantie du produit. Si vous avez des problèmes lors du passage de la commande, merci d'utiliser le formulaire de contact. Pour toute autre question, adressez-vous au "Service-Center" (voir page 46).

Mandrins de perceuse  
à serrage rapide..... 91105806  
forets + Kit de embouts..... 91105375

## Garantie - France

Chère cliente, cher client,  
Ce produit bénéficie d'une garantie de 3 ans, valable à compter de la date d'achat. En cas de manques constatés sur ce produit, vous disposez des droits légaux contre le vendeur du produit. Ces droits légaux ne sont pas limités par notre garantie présentée par la suite.

### Article L217-4 du Code de la consommation

Le vendeur livre un bien conforme au contrat et répond des défauts de conformité existant lors de la délivrance. Il répond également des défauts de conformité résultant de l'emballage, des instructions de montage ou de l'installation lorsque celle-ci a été mise à sa charge par le contrat ou a été réalisée sous sa responsabilité.

### Article L217-5 du Code de la consommation

Le bien est conforme au contrat :

- 1° S'il est propre à l'usage habituellement attendu d'un bien semblable et, le cas échéant :
- s'il correspond à la description donnée par le vendeur et possède les qualités que celui-ci a présentées à l'acheteur sous forme d'échantillon ou de modèle ;
  - s'il présente les qualités qu'un acheteur peut légitimement attendre eu égard

aux déclarations publiques faites par le vendeur, par le producteur ou par son représentant, notamment dans la publicité ou l'étiquetage ;

- 2° Ou s'il présente les caractéristiques définies d'un commun accord par les parties ou être propre à tout usage spécial recherché par l'acheteur, porté à la connaissance du vendeur et que ce dernier a accepté.

### Article L217-16 du Code de la consommation

Lorsque l'acheteur demande au vendeur, pendant le cours de la garantie commerciale qui lui a été consentie lors de l'acquisition ou de la réparation d'un bien meuble, une remise en état couverte par la garantie, toute période d'immobilisation d'au moins sept jours vient s'ajouter à la durée de la garantie qui restait à courir. Cette période court à compter de la demande d'intervention de l'acheteur ou de la mise à disposition pour réparation du bien en cause, si cette mise à disposition est postérieure à la demande d'intervention.

Indépendamment de la garantie commerciale souscrite, le vendeur reste tenu des défauts de conformité du bien et des vices rédhibitoires dans les conditions prévues aux articles L217-4 à L217-13 du Code de la consommation et aux articles 1641 à 1648 et 2232 du Code Civil.

### Article L217-12 du Code de la consommation

L'action résultant du défaut de conformité se prescrit par deux ans à compter de la délivrance du bien.

### Conditions de garantie

Le délai de garantie débute avec la date d'achat. Veuillez conserver soigneusement le ticket de caisse original. En effet, ce document vous sera réclamé comme preuve d'achat. Si un défaut de matériel ou un défaut de fabrication se présente au cours des trois ans

suivant la date d'achat de ce produit, nous réparons gratuitement ou remplaçons ce produit - selon notre choix. Cette garantie suppose que l'appareil défectueux et le justificatif d'achat (ticket de caisse) nous soient présentés durant cette période de trois ans et que la nature du manque et la manière dont celui-ci est apparu soient explicités par écrit dans un bref courrier.

Si le défaut est couvert par notre garantie, le produit vous sera retourné, réparé ou remplacé par un neuf. Aucune nouvelle période de garantie ne débute à la date de la réparation ou de l'échange du produit.

### Durée de garantie et demande légale en dommages-intérêts

La durée de garantie n'est pas prolongée par la garantie. Ce point s'applique aussi aux pièces remplacées et réparées. Les dommages et les manques éventuellement constatés dès l'achat doivent immédiatement être signalés après le déballage. A l'expiration du délai de garantie les réparations occasionnelles sont à la charge de l'acheteur.

### Volume de la garantie

L'appareil a été fabriqué avec soin, selon de sévères directives de qualité et il a été entièrement contrôlé avant la livraison.

La garantie s'applique aux défauts de matériel ou aux défauts de fabrication.

Cette garantie ne s'étend pas aux parties du produit qui sont exposées à une usure normale et peuvent être donc considérées comme des pièces d'usure (par exemple le mandrin de perceuse à serrage rapide) ou pour des dommages affectant les parties fragiles (par exemple les commutateurs).

Cette garantie prend fin si le produit endommagé n'a pas été utilisé ou entretenu d'une façon conforme. Pour une utilisation appropriée du produit, il faut impérativement respecter toutes les instructions citées dans

le manuel de l'opérateur. Les actions et les domaines d'utilisation déconseillés dans la notice d'utilisation ou vis-à-vis desquels une mise en garde est émise, doivent absolument être évités.

Le produit est conçu uniquement pour un usage privé et non pour un usage industriel. En cas d'emploi impropre et incorrect, de recours à la force et d'interventions entreprises et non autorisées par notre succursale, la garantie prend fin.

### Article 1641 du Code civil

Le vendeur est tenu de la garantie a raison des défauts cachés de la chose vendue qui la rendent impropre à l'usage auquel on la destine, ou qui diminuent tellement cet usage que l'acheteur ne l'aurait pas acquise, ou n'en aurait donné qu'un moindre prix, s'il les avait connus.

### Article 1648 1er alinéa du Code civil

L'action résultant des vices rédhibitoires doit être intentée par l'acquéreur dans un délai de deux ans à compter de la découverte du vice.

### Marche à suivre dans le cas de garantie

Pour garantir un traitement rapide de votre demande, veuillez suivre les instructions suivantes :

- Tenez vous prêt à présenter, sur demande, le ticket de caisse et le numéro d'identification (IAN 499639\_2204) comme preuve d'achat.
- Vous trouverez le numéro d'article sur la plaque signalétique.
- Si des pannes de fonctionnement ou d'autres manques apparaissent, prenez d'abord contact, par **téléphone** ou par **e-Mail**, avec le service après-vente dont les coordonnées sont indiquées ci-dessous. Vous recevrez alors des renseignements supplémentaires sur le déroulement de votre réclamation.

- En cas de produit défectueux vous pouvez, après contact avec notre service clients, envoyer le produit, franco de port à l'adresse de service après-vente indiquée, accompagné du justificatif d'achat (ticket de caisse) et en indiquant quelle est la nature du défaut et quand celui-ci s'est produit. Pour éviter des problèmes d'acceptation et des frais supplémentaires, utilisez absolument seulement l'adresse qui vous est donnée. Assurez-vous que l'expédition ne se fait pas en port dû, comme marchandises encombrantes, envoi express ou autre taxe spéciale. Veuillez renvoyer l'appareil, y compris tous les accessoires livrés lors de l'achat et prenez toute mesure pour avoir un emballage de transport suffisamment sûr.

## Garantie - Belgique

Chère cliente, cher client,  
Ce produit bénéficie d'une garantie de 3 ans, valable à compter de la date d'achat.  
En cas de manques constatés sur ce produit, vous disposez des droits légaux contre le vendeur du produit. Ces droits légaux ne sont pas limités par notre garantie présentée par la suite.

### Conditions de garantie

Le délai de garantie débute avec la date d'achat. Veuillez conserver soigneusement le ticket de caisse original. En effet, ce document vous sera réclamé comme preuve d'achat.  
Si un défaut de matériel ou un défaut de fabrication se présente au cours des trois ans suivant la date d'achat de ce produit, nous réparons gratuitement ou remplaçons ce produit - selon notre choix. Cette garantie suppose que l'appareil défectueux et le justificatif d'achat (ticket de caisse) nous soient présentés durant cette période de trois ans et que la nature du manque et la manière dont celui-ci

est apparu soient explicités par écrit dans un bref courrier.

Si le défaut est couvert par notre garantie, le produit vous sera retourné, réparé ou remplacé par un neuf. Aucune nouvelle période de garantie ne débute à la date de la réparation ou de l'échange du produit.

### Durée de garantie et demande légale en dommages-intérêts

La durée de garantie n'est pas prolongée par la garantie. Ce point s'applique aussi aux pièces remplacées et réparées. Les dommages et les manques éventuellement constatés dès l'achat doivent immédiatement être signalés après le déballage. A l'expiration du délai de garantie les réparations occasionnelles sont à la charge de l'acheteur.

### Volume de la garantie

L'appareil a été fabriqué avec soin, selon de sévères directives de qualité et il a été entièrement contrôlé avant la livraison.

La garantie s'applique aux défauts de matériel ou aux défauts de fabrication. Cette garantie ne s'étend pas aux parties du produit qui sont exposées à une usure normale et peuvent être donc considérées comme des pièces d'usure (par exemple le mandrin de perceuse à serrage rapide) ou pour des dommages affectant les parties fragiles (par exemple les commutateurs).

Cette garantie prend fin si le produit endommagé n'a pas été utilisé ou entretenu d'une façon conforme. Pour une utilisation appropriée du produit, il faut impérativement respecter toutes les instructions citées dans le manuel de l'opérateur. Les actions et les domaines d'utilisation déconseillés dans la notice d'utilisation ou vis-à-vis desquels une mise en garde est émise, doivent absolument être évités.

## Marche à suivre dans le cas de garantie

Pour garantir un traitement rapide de votre demande, veuillez suivre les instructions suivantes :

- Tenez vous prêt à présenter, sur demande, le ticket de caisse et le numéro d'article (IAN 499639\_2204) comme preuve d'achat.
- Vous trouverez le numéro d'article sur la plaque signalétique.
- Si des pannes de fonctionnement ou d'autres manques apparaissent, prenez d'abord contact, par **téléphone** ou par **e-Mail**, avec le service après-vente dont les coordonnées sont indiquées ci-dessous. Vous recevrez alors des renseignements supplémentaires sur le déroulement de votre réclamation.
- En cas de produit défectueux vous pouvez, après contact avec notre service clients, envoyer le produit, franco de port à l'adresse de service après-vente indiquée, accompagné du justificatif d'achat (ticket de caisse) et en indiquant quelle est la nature du défaut et quand celui-ci s'est produit. Pour éviter des problèmes d'acceptation et des frais supplémentaires, utilisez absolument seulement l'adresse qui vous est donnée. Assurez-vous que l'expédition ne se fait pas en port dû, comme marchandises encombrantes, envoi express ou autre taxe spéciale. Veuillez renvoyer l'appareil, y compris tous les accessoires livrés lors de l'achat et prenez toute mesure pour avoir un emballage de transport suffisamment sûr.

## Service Réparations

Vous pouvez, contre paiement, faire exécuter par notre service, des réparations **qui ne font pas partie de la garantie**. Nous vous enverrons volontiers un devis estimatif.

Nous ne pouvons traiter que des appareils qui ont été correctement emballés et qui ont envoyés suffisamment affranchis.

**Attention:** veuillez renvoyer à notre agence de service votre appareil nettoyé et avec une note indiquant le défaut constaté. Les appareils envoyés en port dû - comme marchandises encombrantes, en envoi express ou avec toute autre taxe spéciale ne seront pas acceptés. Nous exécutons gratuitement la mise aux déchets de vos appareils défectueux renvoyés.

## Service-Center



### Service France

Tel.: 0800 919270

E-Mail: [grizzly@lidl.fr](mailto:grizzly@lidl.fr)

**IAN 499639\_2204**



### Service Belgique

Tel.: 0800 12089

E-Mail: [grizzly@lidl.be](mailto:grizzly@lidl.be)

**IAN 499639\_2204**

## Importateur

Veuillez noter que l'adresse suivante n'est pas une adresse de service après-vente. Contactez d'abord le service après-vente cité plus haut.

### Grizzly Tools GmbH & Co. KG

Stockstädter Straße 20

63762 Großostheim

Allemagne

[www.grizzlytools.de](http://www.grizzlytools.de)

## Inhoud

<b>Inleiding .....</b>	<b>47</b>
<b>Gebruiksdoel .....</b>	<b>47</b>
<b>Algemene beschrijving .....</b>	<b>48</b>
Omvang van de levering .....	48
Overzicht .....	48
Functiebeschrijving .....	48
<b>Technische gegevens .....</b>	<b>48</b>
Laadtijd .....	49
<b>Veiligheidsvoorschriften .....</b>	<b>50</b>
Symbolen en pictogrammen .....	50
Algemene veiligheidsinstructies voor elektrisch gereedschap .....	50
Veiligheidsinstructies voor alle werkzaamheden .....	54
Veiligheidsaanwijzingen bij gebruik van lange boren .....	54
RESTRISICO'S .....	54
<b>Bediening .....</b>	<b>55</b>
Laadtoestand van de accu nakijken ..	55
Accu opladen .....	55
Accupack inzetten/verwijderen .....	55
Schakelen .....	55
Draairichting instellen .....	56
Draaimoment instellen .....	56
Verandering van werktuig .....	56
In-/uitschakelen .....	56
<b>Reiniging en onderhoud .....</b>	<b>57</b>
Reiniging .....	57
Onderhoud .....	57
<b>Bewaring .....</b>	<b>57</b>
<b>Verwerking en milieubescherming .....</b>	<b>57</b>
<b>Reserveonderdelen/accessoires ..</b>	<b>58</b>
<b>Garantie .....</b>	<b>58</b>
<b>Reparatieservice .....</b>	<b>59</b>
<b>Service-Center .....</b>	<b>59</b>
<b>Importeur .....</b>	<b>60</b>
<b>Vertaling van de originele CE-conformiteitsverklaring .....</b>	<b>223</b>
<b>Explosietekening .....</b>	<b>237</b>

## Inleiding

Hartelijk gefeliciteerd met de aankoop van uw nieuw apparaat. Daarmee hebt u voor een hoogwaardig product gekozen. Dit apparaat werd tijdens de productie op kwaliteit gecontroleerd en aan een eindcontrole onderworpen. De functionaliteit van uw apparaat is bijgevolg verzekerd.



De gebruiksaanwijzing vormt een bestanddeel van dit product. Ze omvat belangrijke aanwijzingen voor veiligheid, gebruik en afvalverwijdering. Maak u vóór het gebruik van het product met alle bedienings- en veiligheidsinstructies vertrouwd. Gebruik het product uitsluitend zoals beschreven en voor de aangegeven toepassingsgebieden. Bewaar de handleiding goed en overhandig alle documenten bij het doorgeven van het product mee aan derden.

## Gebruiksdoel

Het apparaat is bedoeld om schroeven te draaien en los te maken en ook om in hout, metaal of kunststof te boren. Elke andere toepassing, die in deze handleiding niet uitdrukkelijk wordt toegelaten, kan schade aan het apparaat aanrichten en kan een ernstig gevaar voor de gebruiker betekenen. De producent is niet verantwoordelijk voor beschadigingen, die door onrechtmatig gebruik of verkeerde bediening worden veroorzaakt. Dit apparaat is niet geschikt voor commercieel gebruik. Het apparaat maakt deel uit van de reeks (Parkside) X 20 V TEAM en kan met accu's van de reeks (Parkside) X 20 V TEAM worden gebruikt. De accu's mogen alleen met originele laders van de serie (Parkside) X 20 V TEAM worden geladen.

## Algemene beschrijving

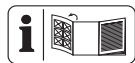

De afbeelding van de voornaamste functionele onderdelen vindt u op de uitklapbare pagina.

### Omvang van de levering

Pak het apparaat uit en controleer, of de inhoud volledig is.

- Accu-boor
- 8 schroefbits, lengte 50 mm:  
Kruiskopschroef:  
PH1, PH2, PH3, PZ1, PZ2, PZ3  
Gleuf: SL5, SL6
- 8 HSS-boren: 2 mm, 2,5 mm, 3 mm, 4 mm, 5 mm, 6 mm, 8 mm, 10 mm
- Bitverlenging
- Bewaarkoffer
- Gebruiksaanwijzing



De batterij en de lader zijn niet meegeleverd.

### Overzicht

- |          |                               |
|----------|-------------------------------|
| <b>A</b> | 1 Boorhouderopening           |
|          | 2 Snelspanboorhouder          |
|          | 3 Draaimomentinstelling       |
|          | 4 Versnelling-keuzeschakelaar |
|          | 5 Bithouder                   |
|          | 6 Knop voor laadindicator     |
|          | 7 Laadstandindicator          |
|          | 8 Accu                        |
|          | 9 Ontgrendelknoppen           |
|          | 10 LED-werklicht              |
|          | 11 Draairichtingsschakelaar   |
|          | 12 Aan/uit schakelaar         |
|          | 13 boren                      |
|          | 14 bits                       |
|          | 15 Bitverlenging              |

- 16 Bewaarkoffer
- 17 Lader

- B** 18 Metaalbeugel

### Functiebeschrijving

De accu-boor-schroevendraaier met aandrijving met twee snelheden beschikt over een 25+1 traps draaimomentverstelling, rechts-/linksloop, een afneembare snelspanboorhouder en een LED-werklicht. De werking van de verschillende bedieningsonderdelen is hieronder beschreven.

### Technische gegevens

#### Accu-schroefboormachine

..... **PABS 20-Li G8**

Motorspanning U ..... 20 V==

Toeren bij niet-belasting  $n_0$

1e versnelling ..... 0-430 min<sup>-1</sup>

2e versnelling ..... 0-1500 min<sup>-1</sup>

Maximaal draaimoment ..... 45 Nm

Spanwijdte-boorhouder ..... 1,5-13 mm

Gewicht (met accu, 2Ah) ..... 1,7 kg

Boordiameter voor hout ..... max. 30 mm

Boordiameter voor staal ..... max. 13 mm

Beschermingsklasse ..... IPX0

Temperatuur ..... max. 50 °C

Laadproces ..... 4 - 40 °C

Bedrijf ..... -20 - 50 °C

Opslag ..... 0 - 45 °C

Geluidsdruk niveau

( $L_{pA}$ ) ..... 72,1 dB;  $K_{pA}=5$  dB

Geluidsterkte ( $L_{WA}$ ) ..... 83,1 dB;  $K_{WA}=5$  dB

Vibratie ( $a_h$ ) ..... <2,5 m/s<sup>2</sup>; K= 1,5 m/s<sup>2</sup>

..... <2,5 m/s<sup>2</sup>; K= 1,5 m/s<sup>2</sup>

bij gebruik met Smart-accu's (Smart PAPS 204 A1/Smart PAPS 208 A1)

Werkfrequentie/

Frequentieband ..... 2400 - 2483,5 MHz

max. zendvermogen ..... ≤ 20 dBm



Geluids- en vibratiewaarden werden volgens de in de conformiteitsverklaring genoemde normen en bepalingen vastgesteld.

De aangegeven trillingemissiewaarde werd volgens een genormaliseerd testmethode gemeten en kan ter vergelijking van een stuk elektrisch gereedschap met een ander gebruikt worden. De aangegeven trillingemissiewaarde kan ook voor een inleidende inschatting van de blootstelling benut worden.



**Waarschuwing:**

Afhankelijk van de manier, waarop het elektrische gereedschap gebruikt wordt, kan de trillingemissiewaarde tijdens het effectieve gebruik van het elektrische gereedschap van de aangegeven waarde verschillen. Probeer de belasting door trillingen zo gering mogelijk te houden. Een voorbeeld van een maatregel om de trillingsbelasting te verminderen, is de beperking van de werkuren. Daarbij moeten alle delen van de bedrijfscyclus in acht worden genomen (bij voorbeeld tijden, waarop het elektri-

sche werktuig is uitgeschakeld en tijden waarin het weliswaar is ingeschakeld, maar zonder belasting draait).

**Laadtijd**

Het apparaat maakt deel uit van de reeks (Parkside) X 20 V TEAM en kan met accu's van de reeks (Parkside) X 20 V TEAM worden gebruikt.

Accu's van de reeks (Parkside) X 20 V TEAM mogen alleen met originele laders van de reeks (Parkside) X 20 V TEAM worden geladen.

We bevelen u aan dit apparaat uitsluitend met volgende accu's:

PAP 20 B1, PAP 20 B3, Smart PAPS 204 A1, Smart PAPS 208 A1.

We bevelen u aan deze accu's met volgende laders te laden:

PLG 20 A3, PLG 20 A4, PLG 20 C1, PLG 20 C3, PDSLГ 20 A1, Smart PLGS 2012 A1.

Een actuele lijst van de accu-compatibiliteit vindt u op: [www.lidl.de/akku](http://www.lidl.de/akku)

Laadtijd (Min.)	PAP 20 A1 PAP 20 B1	PAP 20 A2	PAP 20 A3 PAP 20 B3 Smart PAPS 204 A1	Smart PAPS 208 A1
PLG 20 A1 PLG 20 A4 PLG 20 C1	60	90	120	210
PLG 20 A2	45	60	80	165
PLG 20 A3 PLG 20 C3	35	45	60	120
PDSLГ 20 A1	35	45	60	120
Smart PLGS 2012 A1	35	40	40	50

## Veiligheidsvoorschriften

Gelieve bij het gebruik van het apparaat de veiligheidsinstructies in acht te nemen.

### Symbolen en pictogrammen

#### Symbolen op het apparaat:



Lees alvorens het apparaat te gebruiken aandachtig de gebruiksaanwijzing door.



Machines horen niet bij huishoudelijk afval thuis.



De apparaat maakt deel uit van de reeks X 20 V TEAM.

#### Pictogram op de boorset:



Draag persoonlijke beschermingsmiddelen. Draag een veiligheidsbril!



Draag gehoorbescherming!



Draag een stofmasker!

#### Symbolen in de gebruiksaanwijzing:



**Gevaarsymbool met informatie over de preventie van personen- of zaakschade.**



**Waarschuwbord met informatie voor het voorkomen van letsels door elektrische schok.**



Gebodsteken met informatie over de preventie van schade.



Aanduidingsteken met informatie over hoe u het apparaat beter kunt gebruiken.

## Algemene veiligheidsinstructies voor elektrisch gereedschap



**WAARSCHUWING! Lees alle veiligheidsaanwijzingen, instructies, borden en technische gegevens die voor dit elektrische gereedschap gelden.** Verzuim bij de naleving van de veiligheidsinstructies en aanwijzingen kan een elektrische schok, brand en/of ernstige verwondingen veroorzaken.

### Bewaar alle veiligheidsinstructies en aanwijzing voor de toekomst.

Het in de veiligheidsinstructies gebruikte begrip „Elektrisch gereedschap“ heeft betrekking op elektrisch gereedschap met netvoeding (met netsnoer) en op elektrisch gereedschap met batterijvoeding (zonder netsnoer).

#### 1) Veiligheid op de werkplaats

- a) **Houd uw werkruimte netjes en goed verlicht.** Wanorde of onverlichte werkomgevingen kunnen tot ongevallen leiden.
- b) **Werk met het elektrische gereedschap niet in een explosieve omgeving, waarin er zich brandbare vloeistoffen, gassen of stoffen bevinden.** Elektrisch gereedschap produceert vonken, die het stof of de dampen kunnen doen ontsteken.
- c) **Houd kinderen en andere personen tijdens het gebruik van het elektrische gereedschap op een veilige afstand.** In geval van afleiding kunt u de controle over het apparaat verliezen.

## 2) Elektische veiligheid

- a) **De aansluitstekker van het elektrische gereedschap moet in het stopcontact passen. De stekker mag op geen enkele manier veranderd worden. Gebruik geen adapterstekkers samen met geaard elektrisch gereedschap.** Ongewijzigde stekkers en passende stopcontacten doen het risico voor een elektrische schok afnemen.
- b) **Vermijd lichamelijk contact met geaarde oppervlakken, zoals van buizen, verwarmingsinstallaties, fornuizen en koelkasten.** Er bestaat een verhoogd risico door een elektrische schok als uw lichaam geaard is.
- c) **Houd elektrisch gereedschap op een veilige afstand tot regen of nattigheid.** Het binnendringen van water in elektrisch gereedschap doet het risico voor een elektrische schok toenemen.
- d) **Gebruik het snoer niet voor een ander doeleinde om het elektrische gereedschap te dragen, op te hangen of om de stekker uit het stopcontact te trekken. Houd het snoer op een veilige afstand tot hitte, olie, scherpe kanten of bewegende apparaatonderdelen.** Beschadigde of verstrikt geraakte snoeren doen het risico voor een elektrische schok toenemen.
- e) **Als u met elektrisch gereedschap in de open lucht werkt, maakt u enkel gebruik van verlengsnoeren, die ook voor buiten geschikt zijn.** Het gebruik van een voor buiten geschikt verlengsnoer doet het risico voor een elektrische schok afnemen.

- f) **Wanneer het gebruik van het elektrische gereedschap in een vochtige omgeving niet te vermijden is, gebruik dan een aardlekschakelaar.** Het gebruik van een aardlekschakelaar reduceert het risico op een elektrische schok.

## 3) Veiligheid van personen

- a) **Wees aandachtig, let erop wat u doet en ga verstandig aan het werk met elektrisch gereedschap. Gebruik geen elektrisch gereedschap als u moe bent of onder de invloed van drugs, alcohol of medicijnen staat.** Een moment van onoplettendheid bij het gebruik van het elektrische gereedschap kan tot ernstige verwondingen leiden.
- b) **Draag persoonlijke beschermingsuitrusting en altijd een beschermbril.** Het dragen van een persoonlijke beschermingsuitrusting, zoals stofmasker, slipvrije veiligheidsschoenen, beschermende helm of gehoorbescherming, al naargelang de aard en de toepassing van het elektrische gereedschap, doet het risico voor verwondingen afnemen.
- c) **Vermijd een onopzettelijke ingebruikname. Vergewis u dat het elektrische gereedschap uitgeschakeld is voordat u het op de stroomvoorziening en/of de accu aansluit, het opneemt of draagt.** Als u bij het dragen van het elektrische gereedschap uw vinger aan de schakelaar hebt of het apparaat ingeschakeld op de stroomvoorziening aansluit, kan dit tot ongevallen leiden.
- d) **Verwijder instelgereedschap of schroefsleutel voordat u het elektrische gereedschap inschakelt.**

Gereedschap of een sleutel, die zich in een draaiend apparaatonderdeel bevindt, kan tot verwondingen leiden.

- e) **Vermijd een abnormale lichaams houding. Zorg voor een veilige stand en houd te allen tijde uw evenwicht.** Daardoor kunt u het elektrische gereedschap in onverwachte situaties beter controleren.
  - f) **Draag geschikte kledij. Draag geen ruimzittende kleding of sieraden. Houd haar, kledij en handschoenen op een veilige afstand tot bewegende onderdelen.** Loszittende kledij, sieraden of lang haar kan/kunnen door bewegende onderdelen vastgegrepen worden.
  - g) **Wanneer stofafzuig- en opvangsystemen kunnen worden gemonteerd, moeten deze aangesloten worden en correct worden gebruikt.** Gebruik van een stofafzuiginrichting kan gevaren door stof doen afnemen.
  - h) **Laat u niet verleiden tot een vals gevoel van veiligheid en negeer nooit de veiligheidsregels voor elektrische gereedschappen, ook wanneer u na veelvuldig gebruik vertrouwd bent met het elektrisch gereedschap.** Onoplettende handelingen kunnen in fracties van seconden ernstig lichamelijk letsel tot gevolg hebben.
- 4) Gebruik en behandeling van het elektrische gereedschap**
- a) **Overbelast het apparaat niet. Gebruik voor uw werk het daarvoor bestemde elektrische gereedschap.** Met het passende elektrische gereedschap werkt u beter en veiliger in het aangegeven vermogensgebied.
  - b) **Gebruik geen elektrisch gereedschap, waarvan de schakelaar defect is.** Elektrisch gereedschap, dat niet meer in- of uitgeschakeld kan worden, is gevaarlijk en moet gerepareerd worden.
  - c) **Trek de stekker uit het stopcontact en/of verwijder de afneembare accu, voordat u instellingen aan het apparaat verricht, gebruiksassessoires verwisselt of het elektrische gereedschap weglegt.** Deze voorzorgsmaatregel voorkomt een onopzettelijke start van het elektrische gereedschap.
  - d) **Bewaars ongebruikt elektrisch gereedschap buiten het bereik van kinderen. Laat personen het apparaat niet gebruiken, die daarmee niet vertrouwd zijn of deze aanwijzingen niet gelezen hebben.** Elektrisch gereedschap is gevaarlijk als het door onervaren personen gebruikt wordt.
  - e) **Verzorg het elektrische gereedschap en de bijbehorende werktuigen zorgvuldig.** Controleer, of beweegbare onderdelen foutloos functioneren en niet klemmen, of er onderdelen gebroken of zodanig beschadigd zijn, dat de werking van het elektrische gereedschap in negatieve zin beïnvloed wordt. Laat beschadigde onderdelen vóór het gebruik van het apparaat repareren. Tal van ongevallen hebben hun oorzaak in slecht onderhouden elektrisch gereedschap.
  - f) **Houd snijd-/snoeigereedschap scherp en netjes.** Zorgvuldig onderhouden snijd-/snoeigereedschap met scherpe snijkanten geraken minder gekneld en is gemakkelijker te bedienen.
  - g) **Gebruik elektrisch gereedschap, toebehoren, gebruiksgereed-**

**schap enz. in overeenstemming met deze aanwijzingen. Houd daarbij rekening met de arbeidsomstandigheden en de uit te voeren activiteit.** Het gebruik van elektrisch gereedschap voor andere dan de voorziene toepassingen kan tot gevaarlijke situaties leiden.

- h) Houd grepen en greepvlakken droog, schoon en vrij van olie en vet.** Gladde grepen en greepvlakken maken het moeilijk om elektrisch gereedschap in onvoorziene situaties veilig te bedienen en onder controle te houden.
- 5) Zorgvuldig omgaan met en gebruiken van Accutoestellen**
  - a) Laad de accu's alleen op in acculaders, die door de producent aanbevolen worden.** Voor een acculader die geschikt is voor een bepaalde soort accu's bestaat brandgevaar als hij met andere accu's gebruikt wordt.
  - b) Gebruik alleen de daarvoor voorziene accu's in de elektro-werktuigen.** Het gebruik van andere accu's kan tot verwondingen en brandgevaar leiden.
  - c) Houd de niet-gebruikte accu uit de buurt van paperclips, munten, sleutels, nagels, schroeven of andere kleine metalen voorwerpen, die een overbrugging van de contacten zouden kunnen veroorzaken.** Een kortsluiting tussen de accucontacten kan tot brandwonden of brand leiden.
  - d) Bij verkeerd gebruik kan vloeistof uit de accu vrijkomen. Vermijd contact daarmee. Bij toevallig contact met water afspoelen. Als de vloeistof in de**

**ogen komt, moet u bovendien een arts consulteren.** Vrijkomende accuvloeistof kan tot geïrriteerde huid of brandwonden leiden.

- e) Gebruik geen beschadigde of gemodificeerde accu.** Beschadigde of gemodificeerde accu's kunnen zich onverwacht gedragen en brand, explosies en lichamelijk letsel veroorzaken.
- f) Stel een accu niet bloot aan brand of te hoge temperaturen.** Brand of temperaturen boven 130 °C kunnen een explosie veroorzaken.
- g) Volg alle aanwijzingen voor het laden op en laad de accu of het accugereedschap nooit buiten het in de gebruiksaanwijzing aangegeven temperatuurbereik.** Foutief laden of laden buiten het toegelaten temperatuurbereik kan de accu vernielen en het brandgevaar verhogen.
- 6) Service**
  - a) Laat uw elektrisch gereedschap uitsluitend door gekwalificeerd, vakkundig geschoold personeel en enkel met originele reserveonderdelen repareren.** Daardoor wordt verzekerd dat de veiligheid van het elektrische gereedschap in stand gehouden wordt.
  - b) Verrich nooit onderhoud aan beschadigde accu's.** Alle onderhoud aan accu's zou alleen door de fabrikant of een geautoriseerde serviceorganisatie moeten worden verricht.

## Veiligheidsinstructies voor alle werkzaamheden

- a) **Houd het elektrische gereedschap bij de geïsoleerde handgriepoppervlakken vast wanneer u werkzaamheden uitvoert waarbij het inzetgereedschap of de schroeven verborgen stroomkabels kunnen raken.** Het contact met een spanningvoerende leiding kan ook metalen onderdelen van het apparaat onder spanning zetten en een elektrische schok veroorzaken.
- b) **Gebruik geen toebehoren dat niet door PARKSIDE is aanbevolen.** Dit kan namelijk leiden tot elektrische schok of brand.

## Veiligheidsaanwijzingen bij gebruik van lange boren

- a) **Werk nooit met een hogere snelheid dan de maximaal toegestane snelheid voor de boormachine.** Bij hogere toerentallen kan de boor gemakkelijk ombuigen als hij zonder contact tot het werkstuk draait, en dit kan tot verwondingen leiden.
- b) **Begin altijd eerst te boren tegen een laag toerental en met de boor tegen het werkstuk.** Bij hogere toerentallen kan de boor gemakkelijk ombuigen als hij zonder contact tot het werkstuk draait, en dit kan tot verwondingen leiden.
- c) **Oefen geen overmatige druk op de boor uit en oefen alleen druk in de lengterichting uit.** Boren kunnen namelijk ombuigen en breken, of ze kunnen de controle doen verliezen en verwondingen veroorzaken.

## RESTRISICO'S

Ook als u dit elektrische gereedschap zoals voorgeschreven bedient, blijven er altijd restrisico's bestaan. Volgende gevaren kunnen zich in verband met de constructiewijze en uitvoering van dit elektrische gereedschap voordoen:

- a) Snijdwonden
- b) Gehoorschade indien er geen geschikte gehoorbescherming gedragen wordt.
- c) Schade aan de gezondheid, die van hand-/armtrillingen het gevolg zijn indien het apparaat gedurende een langere periode gebruikt wordt of niet zoals reglementair voorgeschreven beheerd en onderhouden wordt.



**Waarschuwing!** Dit elektrische gereedschap produceert tijdens de werking een elektromagnetisch veld. Dit veld kan in bepaalde omstandigheden actieve of passieve medische implantaten in negatieve zin beïnvloeden. Om het gevaar voor ernstige of dodelijke verwondingen te verminderen, adviseren wij personen met medische implantaten, hun arts en de fabrikant van het medische implantaat te raadplegen voordat de machine bediend wordt.



**Neem de veiligheids- en acculaad instructies in acht die vermeld staan in de gebruiksaanwijzing van uw accu en van de lader van de reeks (Parkside) X 20 V TEAM. Een gedetailleerde beschrijving van het laadproces en andere informatie vindt u in de aparte gebruiksaanwijzing ervan.**

## Bediening



**Neem de accu uit het apparaat om onbedoelde inwerkingstelling te verhinderen. Er bestaat gevaar voor verwondingen!**



**Zorg ervoor dat de omgevingstemperatuur tijdens het werken niet hoger ligt dan 50 °C en niet lager ligt dan -20 °C.**

### A Laadtoestand van de accu nakijken

Het Laadstandindicator (7) signaleert de laadtoestand van de accu (8).

De laadtoestand van de accu wordt aangegeven doordat de corresponderende LED-lamp aanflitst, wanneer het apparaat in bedrijf is. Houd hiervoor de knop (6) ingedrukt.

**rood-geel-groen** => Accu volledig opgeladen

**rood-geel** => Accu voor ongeveer de helft opgeladen

**rood** => Accu moet worden opgeladen

### A Accu opladen



Laat een verwarmde accu voor het laden afkoelen.



Laad de accu (8) op, wanneer alle-en nog de rode led van de laadtoestandsindicatie (7) brandt.

1. Verwijder eventueel de accu (8) uit het apparaat.

2. Schuif de accu (8) in de laadschacht van het laadtoestel (17).
3. Sluit het laadtoestel (17) op een stopcontact aan.
4. Nadat het laadprocédé beëindigd werd, verbreekt u het laadtoestel (17) van het stroomnet.
5. Trek de accu uit het laadtoestel (17).

### Overzicht van de LED-controle-indicaties op de lader (17):

**Groene LED brandt zonder geplaatste accu:** lader gereed voor gebruik.

**Groene LED brandt:** accu is geladen.

**Rode LED brandt:** accu wordt opgeladen.

**Rode LED knippert:** Accu oververhit.

**Rode + groene LED knipperen:** Accu defect.

### C Accupack inzetten/verwijderen

#### Accupack inzetten:

1. Zet de draairichtingschakelaar (11) in de middelste stand (vergrendeld).
2. Schuif de apparaatvoet op het accupack (8) tot het vastklikt.

#### Accupack verwijderen:

1. Druk op de ontgrendelingsknop (9) en trek het accupack (8) naar voren af het apparaat.

### A Schakelen

Schuif de keuzeschakelaar (4) naar **1** of **2**, die overeenkomt met een ingesteld laag of hoog toerental.

1e versnelling ..... 0-430 min<sup>-1</sup>

2e versnelling ..... 0-1500 min<sup>-1</sup>



De overschakeling mag slechts plaatsvinden als het apparaat stil staat!

## B Draairichting instellen

Met de draairichtingsschakelaar kunt u de draairichting van het apparaat kiezen (draairichting rechtsom en linksom) en het apparaat beveiligen tegen ongewild inschakelen. De pijl op de draairichtingsschakelaar geeft de werkrichting aan.

1. Wacht tot het apparaat tot stilstand is gekomen.
2. Schuif de draairichtingsschakelaar (11) in de gewenste positie:

**Draairichting rechtsom: Voor het boren en indraaien van schroeven.** Op de draairichtingsschakelaar staat een pijl naar voren afgebeeld.

Druk rechts op de draairichtingsschakelaar.

**Draairichting linksom: Voor het lossen van schroeven.** Op de draairichtingsschakelaar staat een pijl naar achteren afgebeeld.

Druk links op de draairichtingsschakelaar.

3. **Inschakelgrendeling:** Draairichtingsschakelaar in de middenpositie brengen.



De draairichtingsschakelaar mag slechts worden gebruikt als het apparaat stil staat!

## A Draaimoment instellen

Als u draait aan de draaimomentinstelling (3) kunt u het maximale draaimoment vooraf instellen. Er zijn 25 draaimomentstanden + 1 boorstand voorzien.

1. Kies het gewenste draaimoment door draaien aan de instelling (3):  
Stand 1 -> laagste draaimoment,  
Stand 25 -> hoogste draaimoment.

**Schroeven:** Stand 1 - 25

**Boren:** Stand 25.

2. Begin bij een kleinere draaimomentstand en verhoog deze indien nodig.



De draaimomentinstelling mag slechts worden gebruikt als het apparaat stil staat.



Wanneer de vooraf ingestelde draaimomentgrens wordt bereikt, is een duidelijk ratelend geluid hoorbaar. Dit geluid wordt veroorzaakt door de slijpkoppeling.

## D Verandering van werktuig

1. Draai de snelspanboorhouder (2) volgens de wijzers van de klok open, tot de boorhouderopening (1) groot genoeg is om het werktuig erin te plaatsen.
2. Schuif het werktuig zover mogelijk in de snelspanboorhouder (2).
3. Draai de snelspanboorhouder volgens de wijzers van de klok vast om het werktuig vast te klemmen.
4. Als u het werktuig opnieuw wilt verwijderen, draait u de snelspanboorhouder (2) open en trekt het werktuig eruit.



Rechts en links van de behuizing bevindt zich een bithouder (A 5) met magneet. U kunt één bit tegelijk op de bithouder bevestigen.

## A In-/uitschakelen

Met de aan/uit schakelaar (12) kunt u het toerental traploos regelen. Hoe verder u de aan/uit schakelaar duwt, des te hoger het toerental is.

1. Druk op de aan/uit schakelaar (12) om het apparaat in te schakelen. Het



LED-werkingslicht (10) brandt tijdens het bedrijf.

- Als u het apparaat wilt uitschakelen laat u de aan/uit schakelaar (12) los. Als u de draairichtingsschakelaar (11) in de middelste positie beweegt, is het apparaat tegen inschakelen beveiligd.



Tijdens werkpauzes kunt u het apparaat met de geïntegreerde metaalbeugel (18) aan de riem hangen. Zorg ervoor dat het apparaat uitgeschakeld is en tegen onverwachte inschakeling is beveiligd. De metalen beugel is ook geschikt voor het openen van flessen met kroonkurken.

## Reiniging en onderhoud



Laat reparatiewerken en onderhoudswerkzaamheden, die niet in deze handleiding beschreven zijn, door ons servicecenter doorvoeren. Gebruik uitsluitend originele onderdelen. Gevaar voor verwondingen!



Schakel het apparaat uit en verwijder vóór alle werkzaamheden de accu uit het apparaat.

Voer volgende reinigings- en onderhoudswerkzaamheden regelmatig door. Daardoor is een lang en gebruikbaar gebruik gegarandeerd.

## Reiniging



**Het water mag noch met water afgespoten, noch in water gelegd worden. Het gevaar voor een elektrische schok bestaat!**

- Houd ventilatiesleuven, motorhuis en handgrepen van het apparaat netjes. Gebruik daarvoor een vochtig doekje of een borstel. Gebruik geen reinigings- c.q. oplosmiddelen. U zou het apparaat daarmee onherstelbaar kunnen beschadigen.

## Onderhoud

De apparaat is onderhoudsvrij.

## Bewaring

- Bewaar het apparaat op een droge en stofvrije plaats en buiten het bereik van kinderen.
- Bewaar het apparaat in de opbergkoffer (16).
- De opslagtemperatuur voor de accu en het apparaat bedraagt tussen 0 °C en 45 °C. Vermijd extreme koude of hitte tijdens de opslag, om een aantasting van de werking van de accu te voorkomen.

## Verwerking en milieubescherming

Haal de batterij uit het apparaat voordat u het apparaat afvoert!

Voer afgedankte apparaten, toebehoren en verpakkingsmaterialen op milieuvriendelijke manier af.

Instructies voor verwijdering van de batterij vindt u in de aparte handleiding voor uw batterij en oplader.



Machines horen niet bij huishoudelijk afval thuis.

Richtlijn 2012/19/EU betreffende afgedankte elektrische en elektronische apparatuur: Consumenten zijn wettelijk verplicht elektrische en elektronische apparatuur aan

het eind van de levensduur op milieuvriendelijke wijze te recyclen. Op die manier wordt milieuvriendelijke en grondstofbesparende recycling gewaarborgd.

Afhankelijk van de omzetting in nationaal recht, hebt u de volgende mogelijkheden:

- retourneren naar een verkooppunt,
- aan een officieel inzamelpunt inleveren,
- retourneren naar de fabrikant/distributeur.

Dit is niet van toepassing op accessoires die bij oude apparaten zijn gevoegd en hulpmiddelen zonder elektrische bestanddelen.

## Reserveonderdelen/ accessoires

### Reserveonderdelen en accessoires verkrijgt u op [www.grizzlytools.shop](http://www.grizzlytools.shop)

Ondervindt u problemen bij het orderproces, gebruik dan het contactformulier.

Bij andere vragen neemt u contact op met het "Service-Center" (zie pag. 59).

Snelspanboorhouder ..... 91105806  
boren + bits-set ..... 91105375

## Garantie

Geachte cliënte, geachte klant,  
U krijgt op dit apparaat 3 jaar garantie, te rekenen vanaf de datum van aankoop.

Ingeval van gebreken aan dit product heeft u tegenover de verkoper van het product wettelijke rechten. Deze wettelijke rechten worden door onze hierna beschreven garantie niet beperkt.

### Garantievoorwaarden

De garantietermijn begint met de datum van aankoop. Gelieve de originele kassabon goed te bewaren. Dit document wordt als bewijs van de aankoop benodigd.

Indien er zich binnen drie jaar, te rekenen

vanaf de datum van aankoop van dit product, een materiaal- of fabricagefout voordoet, wordt het product door ons – naar onze keuze – voor u gratis gerepareerd of vervangen. Deze garantievergoeding stelt voorop dat binnen de termijn van drie jaar het defecte apparaat en het bewijs van aankoop (kassabon) voorgelegd en dat schriftelijk kort beschreven wordt, waarin het gebrek bestaat en wanneer het zich voorgedaan heeft.

Als het defect door onze garantie gedekt is, krijgt u het gerepareerde of een nieuw product terug. Met herstelling of uitwisseling van het product begint er geen nieuwe garantieperiode.

### Garantieperiode en wettelijke kwaliteitsgarantie

De garantieperiode wordt door de garantievergoeding niet verlengd. Dit geldt ook voor vervangen en gerepareerde onderdelen. Eventueel al bij de aankoop bestaande beschadigingen en gebreken moeten onmiddellijk na het uitpakken gemeld worden. Na het verstrijken van de garantieperiode tot stand komende reparaties worden tegen verplichte betaling van de kosten uitgevoerd.

### Omvang van de garantie

Het apparaat werd volgens strikte kwaliteitsrichtlijnen zorgvuldig geproduceerd en vóór aflevering nauwgezet getest.

De garantievergoeding geldt voor materiaal- of fabricagefouten. Deze garantie is niet van toepassing op productonderdelen, die aan een normale slijtage blootgesteld zijn en daarom als aan slijtage onderhevige onderdelen beschouwd kunnen worden (b.v. snelspanboorhouder) of op beschadigingen aan breekbare onderdelen (b.v. schakelaars).

Deze garantie valt weg wanneer het product beschadigd, niet oordeelkundig gebruikt of niet onderhouden werd. Voor een vakkundig gebruik van het product dienen alle in de

gebruiksaanwijzing vermelde aanwijzingen nauwgezet in acht genomen te worden. Gebruiksdoeleinden en handelingen, die in de gebruiksaanwijzing afgeraden worden of waarvoor gewaarschuwd wordt, dienen onvoorwaardelijk vermeden te worden.

Het product is uitsluitend voor het privé- en niet voor het commerciële gebruik bestemd. Bij een verkeerde of onoordeelkundige behandeling, toepassing van geweld en bij ingrepen, die niet door het door ons geautoriseerde servicefiliaal doorgevoerd werden, valt de garantie weg.

### Afhandeling ingeval van garantie

Gelieve aan de volgende aanwijzingen gevolg te geven om een snelle behandeling van uw verzoek te garanderen:

- Gelieve voor alle aanvragen de kassabon en het artikelnummer (IAN 499639\_2204) als bewijs van de aankoop klaar te houden.
- Gelieve het artikelnummer uit het typeplaatje.
- Indien er zich functiefouten of andere gebreken voordien, contacteert u in eerste instantie de hierna vernoemde serviceafdeling **telefonisch** of per **e-mail**. U krijgt dan bijkomende informatie over de afhandeling van uw klacht.
- Een als defect geregistreerd product kunt u, na overleg met onze klantenservice, mits toevoeging van het bewijs van aankoop (kassabon) en de vermelding, waarin het gebrek bestaat en wanneer het zich voorgedaan heeft, voor u franco naar het u medegedeelde serviceadres zenden. Om problemen bij de acceptatie en extra kosten te vermijden, maakt u onvoorwaardelijk uitsluitend gebruik van het adres, dat u medegedeeld wordt. Zorg ervoor dat de verzending niet ongefrankeerd, als volumegoed, per expresse of via een andere speciale verzendingswijze plaatsvindt. Gelieve het apparaat met inbegrip

van alle bij de aankoop bijgeleverde accessoires in te zenden en voor een voldoende veilige transportverpakking te zorgen.

## Reparatieservice

U kunt reparaties, **die niet onder de garantie vallen**, tegen berekening door ons servicefiliaal laten doorvoeren. Zij maakt graag voor u een kostenraming op. Wij kunnen uitsluitend apparaten behandelen, die voldoende verpakt en gefrankeerd ingezonden werden.

**Opgelet:** Gelieve uw apparaat gereinigd en met een aanwijzing op het defect naar ons servicefiliaal te zenden.

Ongefrankeerd – als volumegoed, per expresse of via een andere speciale verzendingswijze – ingezonden apparaten worden niet geaccepteerd.

De afvalverwerking van uw defecte ingezonden apparaten voeren wij gratis door.

## Service-Center

**NL** **Service Nederland**  
Tel.: 0800 0249630  
E-Mail: grizzly@lidl.nl  
**IAN 499639\_2204**

**BE** **Service Belgique / Service België**  
Tel.: 0800 12089  
E-Mail: grizzly@lidl.be  
**IAN 499639\_2204**



## **Importeur**

Gelieve in acht te nemen dat het volgende adres geen serviceadres is.  
Contacteer in eerste instantie het hoger vermelde servicecenter.

### **Grizzly Tools GmbH & Co. KG**

Stockstädter Straße 20  
63762 Großostheim  
Duitsland  
[www.grizzlytools.de](http://www.grizzlytools.de)

## Spis treści

<b>Wstęp</b> .....	<b>61</b>
<b>Przeznaczenie</b> .....	<b>61</b>
<b>Opis ogólny</b> .....	<b>62</b>
Zawartość opakowania .....	62
Przegląd .....	62
Opis działania .....	62
<b>Dane techniczne</b> .....	<b>62</b>
Czas ładowania .....	63
Symbole i piktogramy .....	64
Ogólne zasady bezpieczeństwa dotyczące narzędzi elektrycznych....	64
Uwagi dotyczące bezpieczeństwa dla wszystkich prac .....	67
Instrukcje bezpieczeństwa dotyczące korzystania z długich wiertel .....	67
ZAGROŻENIA OGÓLNE .....	68
<b>Instrukcja montażu</b> .....	<b>68</b>
Sprawdzanie stanu naładowania akumulatora .....	68
Ładowanie akumulatora .....	69
Wkładanie / wyciąganie zespołu akumulatorowego do/z urządzenia ....	69
Wybór biegu .....	69
Przełącznik kierunku obrotów .....	69
Ustawienie momentu obrotowego ....	70
Wymiana narzędzia .....	70
Włączanie/wyłączanie .....	70
<b>Oczyszczanie i konserwacja</b> .....	<b>71</b>
Oczyszczanie .....	71
Konserwacyjne .....	71
<b>Przechowywanie urządzenia</b> .....	<b>71</b>
<b>Usuwanie i ochrona środowiska</b> ..	<b>71</b>
<b>Części zamienne/Akcesoria</b> .....	<b>72</b>
<b>Gwarancja</b> .....	<b>72</b>
<b>Serwis naprawczy</b> .....	<b>73</b>
<b>Service-Center</b> .....	<b>73</b>
<b>Importer</b> .....	<b>73</b>
<b>Tłumaczenie oryginalnej deklaracji zgodności WE</b> .....	<b>224</b>
<b>Rysunek samorozwijający</b> .....	<b>237</b>

## Wstęp

Gratulujemy zakupu nowego urządzenia. Zdecydowali się Państwo na zakup wartościowego produktu. Niniejsze urządzenie sprawdzono w trakcie produkcji pod kątem jakości, a także dokonano jego kontroli ostatecznej. W ten sposób zapewniona jest jego sprawność.



Instrukcja obsługi jest częścią składową produktu. Zawiera ona ważne wskazówki dotyczące bezpieczeństwa, eksploatacji i utylizacji. Przed rozpoczęciem użytkowania produktu należy się zapoznać ze wszystkimi wskazówkami dotyczącymi obsługi i bezpieczeństwa. Produkt należy użytkować tylko zgodnie z opisem i podanym przeznaczeniem. Instrukcję należy przechowywać starannie, a w przypadku przekazania produktu osobom trzecim należy dostarczyć nabywcy kompletną dokumentację.

## Przeznaczenie

Urządzenie służy do wkręcania i wykręcania śrub oraz do wiercenia w drewnie, metalu lub w tworzywach sztucznych. Każdy inny sposób używania urządzenia, który nie jest jednoznacznie określony jako dozwolony w niniejszej instrukcji obsługi, może spowodować uszkodzenie urządzenia i stanowić poważne zagrożenie dla użytkownika. Producent nie odpowiada za szkody wywołane niezgodnym z przeznaczeniem użytkowaniem lub nieprawidłową obsługą urządzenia. To urządzenie nie jest przeznaczone do zastosowania komercyjnego. W przypadku użytkowania komercyjnego wygasają prawa z tytułu gwarancji. Urządzenie jest częścią serii (Parkside) X 20 V TEAM i może być zasilane za pomocą akumulatorów serii

(Parkside) X 20 V Team. Akumulatory można ładować tylko za pomocą ładowarek z serii (Parkside) X 20 V TEAM.

## Opis ogólny

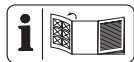

Rysunki znajdziesz na przedniej odchylanej stronie.

## Zawartość opakowania

Rozpakuj urządzenie i sprawdź, czy jest ono kompletne:

- Akumulatorowa wiertarko-wkrętarka
- 8 bitów, długość 50 mm:  
Szczelina krzyżakowa:  
PH1, PH2, PH3, PZ1, PZ2, PZ3  
Szczelina: SL5, SL6
- 8 HSS wiertel: 2 mm, 2,5 mm, 3 mm, 4 mm, 5 mm, 6 mm, 8 mm, 10 mm
- Przedłużenie bitów
- Walizka
- instrukcja obsługi



**Akumulator i ładowarka są zawarte w zestawie.**

## Przeгляд

- A**
- 1 Otwór w głowicy
  - 2 Głowica szybkoobrotowa
  - 3 Pierścień ustawiania momentu obrotowego
  - 4 Przełącznik biegów
  - 5 Uchwyt bitów
  - 6 Przycisk wskaźnika stanu naładowania akumulatora
  - 7 Wskaźnik naładowania (akumulator)
  - 8 Akumulator
  - 9 Zwalniacz akumulatora
  - 10 Oświetlenie robocze LED
  - 11 Przełącznik kierunku obrotów

- 12 Włącznik-wyłącznik
- 13 Wiertło
- 14 Bity
- 15 Przedłużenie bitów
- 16 Walizka
- 17 Ładowarka
- 18 Zaczep metalowy

## Opis działania

Akumulatorowa wiertarko-wkrętarka z dwubiegową przekładnią jest wyposażona w regulację momentu obrotowego o 25+1 stopniach, obroty w prawo i w lewo, demontowalną szybkoobrotową głowicę wiertarską oraz oświetlenie robocze LED. Funkcje elementów obsługowych podano w poniższych opisach.

## Dane techniczne

### Wiertarko-wkrętarka akumulatorowa.....PABS 20-Li G8

Napięcie silnika U ..... 20 V<sub>==</sub>

Prędkość obrotowa przy pracy  $n_0$

1. bieg ..... 0-430 min<sup>-1</sup>

2. bieg ..... 0-1500 min<sup>-1</sup>

Maks. moment obrotowy wynosi .... 45 Nm

Uchwyt wiertarski do

wiertel o średnicy  $\varnothing$  ..... 1,5-13 mm

Ciężar (z akumulator, 2 Ah) ..... 1,7 kg

Średnica wiercenia w drewnie ..maks. 30 mm

Średnica wiercenia w stali .. maks. 13 mm

Typ zabezpieczenia ..... IPX0

Temperatura ..... maks. 50 °C

Ładowanie ..... 4 - 40 °C

Praca ..... -20 - 50 °C

Przechowywanie ..... 0 - 45 °C

Poziom ciśnienia akustycznego

( $L_{pA}$ ) ..... 72,1 dB;  $K_{pA}$  = 5 dB

Poziom ciśnienia akustycznego

( $L_{WA}$ ) ..... 83,1 dB;  $K_{WA}$  = 5 dB

Wibracje ( $a_h$ )

..... <2,5 m/s<sup>2</sup>; K = 1,5 m/s<sup>2</sup>

w przypadku korzystania z akumulatorów Smart (Smart PAPS 204 A1/ Smart PAPS 208 A1)

Częstotliwość robocza/  
Pasma częstotliwości ..2400 - 2483,5 MHz  
Maks. moc nadawania..... ≤ 20 dBm

Podana wartość emisji drgań została zmierzona metodą znormalizowaną i może być wykorzystywana do porównań urządzenia elektrycznego z innymi urządzeniami. Podana wartość emisji drgań może też służyć do szacunkowej oceny stopnia ekspozycji użytkownika na drgania.



**Ostrzeżenie:** Wartość emisji drgań może się różnić w czasie korzystania z urządzenia od podanej wartości, jest to zależne od sposobu używania urządzenia. Proszę spróbować maksymalnie ograniczyć narażenie na wibracje. Przykładowym sposobem zmniejszenia narażenia na wibracje jest ograniczenie czasu pracy. Należy przy tym uwzględnić wszystkie elementy cyklu eksploatacji (na przykład czas, w którym elektronarzędzie

jest wyłączone, oraz czas, w których jest ono wprawdzie włączone, ale pracuje bez obciążenia).

## Czas ładowania

Urządzenie jest częścią serii (Parkside) X 20 V TEAM i może być zasilane za pomocą akumulatorów serii (Parkside) X 20 V TEAM. Akumulatory serii (Parkside) X 20 V TEAM można ładować tylko za pomocą ładowarek z serii (Parkside) X 20 V TEAM.

Zalecamy użytkowanie urządzenia wyłącznie z następującymi akumulatorami: PAP 20 B1, PAP 20 B3, Smart PAPS 204 A1, Smart PAPS 208 A1.

Zalecamy ładowanie akumulatorów za pomocą następujących ładowarek: PLG 20 A3, PLG 20 A4, PLG 20 C1, PLG 20 C3, PDSLГ 20 A1, Smart PLGS 2012 A1.

Uwaga! Aktualna lista kompatybilnych akumulatorów znajduje się na stronie: [www.lidl.de/akku](http://www.lidl.de/akku)

Czas ładowania (Min.)	PAP 20 A1 PAP 20 B1	PAP 20 A2	PAP 20 A3 PAP 20 B3 Smart PAPS 204 A1	Smart PAPS 208 A1
PLG 20 A1 PLG 20 A4 PLG 20 C1	60	90	120	210
PLG 20 A2	45	60	80	165
PLG 20 A3 PLG 20 C3	35	45	60	120
PDSLГ 20 A1	35	45	60	120
Smart PLGS 2012 A1	35	40	40	50

## Zasady bezpieczeństwa

Przy używaniu z urządzenia przestrzegaj zasad bezpieczeństwa.

### Symbole i piktogramy

#### Symbole na urządzeniu:



Uważnie przeczytaj instrukcję obsługi.



Urządzeń elektrycznych nie należy wyrzucać razem z odpadami domowymi



Urządzenie jest częścią serii X 20 V TEAM

#### Symbol na zestawie wiertel:



Stosować środki ochrony indywidualnej. Stosować środki ochrony oczu!



Stosować środki ochrony słuchu!



Stosować maskę przeciwpyłową!

#### Symbole w instrukcji obsługi



**Symbol niebezpieczeństwa z informacjami na temat ochrony osób i zapobiegania szkodom materialnym.**



**Znak zagrożenia z informacjami dotyczącymi zapobiegania szkodom osobowym na skutek porażenia prądem elektrycznym.**



Znak nakazu z informacjami na temat zapobiegania szkodom.



Znak informacyjny ze wskazówkami ułatwiającymi posługiwanie się urządzeniem.

## Ogólne zasady bezpieczeństwa dotyczące narzędzi elektrycznych



**OSTRZEŻENIE!** Proszę zapoznać się ze **wszystkimi wskazówkami bezpieczeństwa, instrukcjami, ilustracjami i danymi technicznymi, dotychczasowymi do tego elektronarzędzia.** Niedokładne przestrzeganie zasad i instrukcji bezpieczeństwa może spowodować porażenie prądem, pożar i/lub inne ciężkie zranienia.

### Zachowaj wszystkie zasady bezpieczeństwa i instrukcje na przyszłość.

Użyte w zasadach bezpieczeństwa pojęcie „narzędzie elektryczne” dotyczy narzędzi elektrycznych zasilanych prądem sieciowym (za kablem sieciowym) oraz narzędzi elektrycznych zasilanych z baterii (bez kabla sieciowego).

### 1) Bezobezpieczeństwo miejsca pracy

- a) **Zapewnij porządek i wystarczające oświetlenie w miejscu pracy.** Nieporządek lub nieoświetlone miejsce pracy może spowodować wypadek.
- b) **Nie pracuj narzędziem elektrycznym w atmosferze potencjalnie wybuchowej, w której znajdują się palne ciecze, gazy lub pyły.** Narzędzia elektryczne wytwarzają iskry, które mogą zapalić pył lub parę.
- c) **Trzymaj od dzieci i innych ludzi w bezpiecznej odległości podczas używania narzędzia elektrycznego.** Odwrócenie uwagi może spowodować utratę kontroli nad urządzeniem.



## 2) Bezpieczeństwo elektryczne

- a) **Wtyczka narzędzia elektrycznego musi pasować do gniazdka. Wtyczki nie można w żaden sposób modyfikować. Nie używaj adapterów wtyczek razem z narzędziami elektrycznymi posiadającymi zestyk ochronny (uziemiający).** Nienaruszone wtyczki i dopasowane gniazdka zmniejszają ryzyko porażenia prądem.
- b) **Unikaj dotykania uziemionych powierzchni, takich jak rury, kaloryfery, piecyki, kuchenki, lodówki.** Gdy Twoje ciało jest uziemione, ryzyko porażenia prądem jest większe.
- c) **Trzymaj narzędzia elektryczne z daleka od deszczu i wilgoci/wody.** Dostanie się wody do wnętrza urządzenia elektrycznego zwiększa ryzyko porażenia prądem.
- d) **Nie używaj kabla do przenoszenia narzędzia elektrycznego, do jego zawieszania ani do wyciągania wtyczki z gniazdka. Chroń kabel przed gorącym olejem, ostrymi krawędziami i ruchomymi częściami urządzenia.** Uszkodzone i splątane kable zwiększają ryzyko porażenia prądem.
- e) **Pracując narzędziem elektrycznym na dworze, używaj tylko przedłużaczy dopuszczonych do używania na dworze.** Używanie przedłużacza przystosowanego do używania na dworze zmniejsza ryzyko porażenia prądem.
- f) **Jeśli nie da się uniknąć pracy elektro-narzędzia w środowisku wilgotnym, należy zastosować wyłącznik różnicowoprądowy.** Zastosowanie wyłącznika różnicowoprądowego zmniejsza niebezpieczeństwo porażenia prądem elektrycznym.

## 3) Bezpieczeństwo osób

- a) **Zachowuj uwagę, uważaj na to, co robisz i pracuj narzędziem elektrycznym rozsądnie. Nie używaj narzędzi elektrycznych, jeżeli jesteś zmęczony albo jeżeli pod wpływem narkotyków, alkoholu albo leków.** Chwila nieuwagi podczas używania narzędzia elektrycznego może doprowadzić do poważnych zranień.
- b) **Noś środki ochrony osobistej, zawsze zakładaj okulary ochronne.** Noszenie środków ochrony osobistej, takich jak maska przeciwpyłowa, buty z antypoślizgowymi podeszwami, kask i nauszniki – zależnie od rodzaju i sposobu używania narzędzia elektrycznego – zmniejsza ryzyko zranienia.
- c) **Unikaj przypadkowego uruchomienia narzędzia. Przed podłączeniem narzędzia elektrycznego do źródła zasilania i/lub baterii, przed jego podniesieniem i przeniesieniem upewnij się, że jest ono wyłączone.** Jeżeli podczas przenoszenia narzędzia elektrycznego palec osoby niosącej znajdzie się na włączniku, albo jeżeli włączone urządzenie zostanie podłączone do źródła zasilania, może dojść do wypadku.
- d) **Przed włączeniem narzędzia elektrycznego usuń przyrządy nastawcze i klucze do śrub.** Narzędzie lub klucz znajdujący się w obrotowej części urządzenia może spowodować zranienie.
- e) **Unikaj anormalnych pozycji ciała. Zapewnij sobie stabilną pozycję i zawsze zachowuj równowagę ciała.** Dzięki temu możliwe będzie zachowanie lepszej kontroli nad urządzeniem elektrycznym w nieoczekiwanych sytuacjach.
- f) **Noś odpowiednie ubranie. Nie zakładaj obszernych, luźnych ubrań ani**

ozdób. Trzymaj włosy, części ubrania i rękawice z daleka od ruchomych części. Luźne ubranie, ozdoby lub długie włosy mogą zostać pochwycone lub wkręcone przez ruchome części.

- g) Jeżeli urządzenie posiada możliwość zamontowania systemu odpylania, należy go zamontować i prawidłowo używać. Używanie przyrządu odsysającego pył może zmniejszyć zagrożenia związane z pyłem.
- h) Nie kieruj się fałszywym poczuciem bezpieczeństwa i nie naruszaj zasad bezpieczeństwa obowiązujących dla elektronarzędzi, nawet jeśli po częstym korzystaniu jesteś zaznajomiony z elektronarzędziem. Nieuważne postępowanie może w ułamku sekundy doprowadzić do poważnych obrażeń.

#### 4) Używanie i obsługa narzędzia elektrycznego

- a) Nie przeciążaj urządzenia. Do każdej pracy używaj właściwego narzędzia elektrycznego. Pasującym narzędziem elektrycznym można pracować lepiej i bezpieczniej w podanym zakresie mocy.
- b) Nigdy nie używaj narzędzia elektrycznego z uszkodzonym wyłącznikiem. Narzędzie elektryczne, którego nie można włączyć i wyłączyć, jest niebezpieczne i wymaga naprawy.
- c) Przed dokonaniem ustawień urządzenia, wymianą narzędzia końcowego lub odłożeniem elektronarzędzia wyciągnij wtyk z gniazda sieciowego i/lub usuń wymowany akumulator. Ten środek ostrożności uniemożliwi przypadkowe uruchomienie narzędzia elektrycznego.
- d) Przechowuj nieużywane narzędzia elektryczne w niedostępnym dla dzieci miejscu. Nie pozwalaj używać urządzenia

osobom, które nie są z nim obeznane i które nie przeczytały tych wskazówek. Narzędzia elektryczne są niebezpieczne, jeżeli używają ich niedoświadczone osoby.

- e) Dbaj o staranną pielęgnację elektronarzędzia i narzędzi obróbkowych. Sprawdzaj, czy ruchome części prawidłowo funkcjonują i nie są zablokowane, czy części nie są połamane lub inaczej uszkodzone i czy prawidłowe działanie narzędzia elektrycznego nie jest zakłócone. Przed użyciem urządzenia zleć naprawę uszkodzonych części. Przyczyną wielu wypadków są źle konserwowane narzędzia elektryczne.
- f) Narzędzia tnące muszą być zawsze ostre i czyste. Starannie pielęgnowane narzędzia tnące z ostrymi ostrzami rzadziej się blokują i są łatwiejsze w prowadzeniu.
- g) Używaj narzędzia elektrycznego, akcesoriów, oprzyrządowania itd. tylko zgodnie z tymi wskazówkami. Zwracaj przy tym uwagę na warunki pracy i uwzględniaj rodzaj wykonywanej pracy. Używanie narzędzi elektrycznych do celów niezgodnych z ich przeznaczeniem może prowadzić do niebezpiecznych sytuacji.
- h) Uchwyty i powierzchnie chwytne utrzymuj w stanie suchym, czystym oraz wolnym od oleju i smaru. Śliskie uchwyty i powierzchnie chwytne uniemożliwiają bezpieczną obsługę i kontrolę elektronarzędzia w nieprzewidzianych sytuacjach.

#### 5) Uważne obchodzenie się z urządzeniami napędzanymi akumulatorami i ich stosowanie

- a) Ładuj akumulatory tylko przy użyciu zaleconych przez producenta ładowarek.

Używanie ładowarki przystosowanej do jednego typu akumulatorów do ładowania akumulatorów innego typu grozi pożarem.

- b) **Stosuj w urządzeniach elektrycznych tylko przystosowane do nich akumulatory.** Używanie innych akumulatorów może prowadzić do zranień i pożaru.
- c) **Trzymaj nieużywane akumulatory z daleka od spinaczy biurowych, monet, kluczy, gwoździ, śrub i innych drobnych przedmiotów metalowych, które mogłyby spowodować połączenie biegunów.** Zwarcie między biegunami akumulatora może spowodować oparzenia lub pożar.
- d) **Nieprawidłowe stosowanie może doprowadzić do wycieku elektrolitu z akumulatora. Unikaj kontaktu z elektrolitem.** Jeżeli elektrolit zetknął się z oczami, umyj oczy wodą. Jeżeli elektrolit dostał się do oka, skorzystaj dodatkowo z pomocy lekarskiej. Wyciekający z akumulatora elektrolit może spowodować podrażnienia skóry lub oparzenia.
- e) **Nie używaj uszkodzonego lub zmienionego akumulatora.** Uszkodzone lub zmienione akumulatory mogą zachowywać się nieprzewidywalnie i spowodować pożar, wybuch lub obrażenia ciała.
- f) **Nie wystawiaj akumulatora na działanie ognia lub wysokich temperatur.** Ogień lub temperatury powyżej 130 °C mogą spowodować wybuch.
- g) **Przestrzegaj wszystkich instrukcji ładowania i nigdy nie ładuj akumulatora lub narzędzia akumulatorowego poza zakresem temperatur podanym w instrukcji obsługi.** Niewłaściwe ładowanie lub ładowanie poza dopuszczalnym zakresem temperatur może zniszczyć akumulator i zwiększyć niebezpieczeństwo pożaru.

## 6) Serwis

- a) **Zlecaj naprawy narzędzia elektrycznego tylko wykwalifikowanemu personelowi i tylko z użyciem oryginalnych części zamiennych.** Pozwoli to zachować bezpieczeństwo użytkownika narzędzia elektrycznego.
- b) **Nigdy nie wykonuj konserwacji uszkodzonych akumulatorów.** Wszystkie czynności konserwacyjne przy akumulatorach powinny być wykonywane tylko przez producenta lub autoryzowane punkty serwisowe.

## Uwagi dotyczące bezpieczeństwa dla wszystkich prac

- a) **Podczas prac, przy których istnieje ryzyko natrafienia narzędziem końcowym lub śrubami na ukryte przewody elektryczne, elektronarzędzie trzymać za izolowane uchwyty.** Kontakt z przewodem będącym pod napięciem może spowodować, że także metalowe części urządzenia znajdą się pod napięciem i staną się przyczyną porażenia prądem elektrycznym.
- b) **Nie używaj akcesoriów, które nie są zalecane przez PARKSIDE.** Może to spowodować porażenie elektryczne lub pożar.

## Instrukcje bezpieczeństwa dotyczące korzystania z długich wiertel

- a) **Nigdy nie pracować z prędkością wyższą niż maksymalna prędkość dopuszczalna dla wiertła.** Przy wyższych prędkościach obrotowych wiertło może

się łatwo wygiąć, jeśli będzie miało możliwość swobodnego obracania się bez kontaktu z obrabianym przedmiotem i spowodować obrażenia.

- b) Wiercenie zaczynać zawsze z małą prędkością. Wiertło powinno mieć przy tym kontakt z obrabianym przedmiotem.** Przy wyższych prędkościach obrotowych wiertło może się łatwo wygiąć, jeśli będzie miało możliwość swobodnego obracania się bez kontaktu z obrabianym przedmiotem i spowodować obrażenia.
- c) Nie wywierać nadmiernego nacisku. Nacisk wywierać tylko w kierunku wzdłużnym do wiertła.** Wiertła mogą się zginać i pękać lub spowodować utratę kontroli nad urządzeniem i obrażenia.

## ZAGROŻENIA OGÓLNE

Nawet przy przepisowej obsłudze urządzenia elektrycznego występują tzw. zagrożenia ogólne. W związku z konstrukcją i sposobem pracy urządzenia elektrycznego mogą występować następujące zagrożenia ogólne:

- Skaleczenia i rany cięte.
- Uszkodzenia słuchu w razie niekorzystania z odpowiednich elementów ochrony słuchu.
- Szkody na zdrowiu będące skutkiem działania wibracji na rękę i ramię, jeżeli urządzenie jest używane przez długi czas lub nie jest odpowiednio prowadzone i przepisowo konserwowane.



Ostrzeżenie! To urządzenie elektryczne wytwarza w czasie pracy pole elektromagnetyczne. Pole to może w określonych warunkach wpływać na aktywne lub pasywne implantaty medyczne. Aby zmniejszyć niebezpieczeństwo doznania

poważnych lub śmiertelnych obrażeń, zalecamy osobom posiadającym implantaty medyczne skonsultowanie się z lekarzem i producentem implantatu przed rozpoczęciem obsługi maszyny



**Przestrzegaj zasad bezpieczeństwa, ładowania i prawidłowego użytkowania, podanych w instrukcji obsługi akumulatora i ładowarki serii (Parkside) X 20 V Team. Szczegółowy opis procesu ładowania i dalsze informacje można znaleźć w tej oddzielnej instrukcji obsługi.**

## Instrukcja montażu



**Aby zapobiec przypadkowemu uruchomieniu urządzenia, należy z niego wyciągnąć akumulator. Występuje niebezpieczeństwo obrażeń ciała!**



**Należy pamiętać, aby temperatura otoczenia podczas pracy nie była wyższa niż 50 °C i niższa niż -20 °C.**



**Sprawdzanie stanu naładowania akumulatora**

Wskaźnik naładowania (7) pokazuje stan naładowania akumulatora (8).

- Stan naładowania akumulatora jest sygnalizowany przez zaświecenie odpowiedniej diody LED, gdy urządzenie jest w trybie pracy. W tym celu nacisnąć i przytrzymać włącznik (6).

**czerwono-żółto-zielona =>**

Akumulator w pełni naładowany.

**czerwono-żółta =>**

Akumulatora naładowany w ok. połowie.

**czerwona =>**

Należy naładować akumulator.

## **A Ładowanie akumulatora**



Przed rozpoczęciem ładowania zaczekaj, aż nagrany akumulator ostygnie.



Akumulator (8) wymaga ładowania, gdy na wskaźniku stanu (7) naładowania świeci się już tylko czerwona dioda LED.

1. W razie potrzeby wyjmij akumulator (8) z urządzenia.
2. Wsuń akumulator (8) do gniazda ładowania w ładowarce (17).
3. Podłącz ładowarkę (17) do gniazda sieciowego.
4. Odłącz ładowarkę (17) od sieci.
5. Po wykonanym ładowaniu wyciągnij akumulator (8) z ładowarki (17).

### **Przegląd diod kontrolnych na ładowarce (17):**

**Zielona dioda LED świeci się bez**

**włożonego akumulatora:**

Ładowarka jest gotowa do pracy.

**Świeci się zielona dioda:**

Akumulator jest naładowany.

**Świeci się czerwona dioda:**

Akumulator łąduje się.

**Czerwona kontrolka LED miga:**

przeegrzany akumulator.

**Czerwona + zielona kontrolka LED migają:**

uszkodzony akumulator.

## **C Wkładanie / wyciągnięcie zespołu akumulatorowego do/z urządzenia**

### **Wkładanie zespołu akumulatorowego do urządzenia:**

1. Ustaw przełącznik kierunku obrotów (11) w położenie pośrednie (blokada).
2. Wsuń podstawę urządzenia na zespół akumulatorowy (8), aż zatrzaśnie się na właściwym miejscu.

### **Wyciągnięcie zespołu akumulatorowego z urządzenia:**

1. Naciśnij przycisk zwalniający (9) i wyciągnij zespół akumulatorowy (8) do przodu z urządzenia.

## **A Wybór biegu**

Przesuń przełącznik biegów (4) do **1** lub **2**, wybierając odpowiednio niskie lub wysokie obroty.

1. bieg ..... 0-430 min<sup>-1</sup>
2. bieg ..... 0-1500 min<sup>-1</sup>



Zmianę biegów można wykonać tylko przy zatrzymanej wiertarce.

## **B Przełącznik kierunku obrotów**

Za pomocą przełącznika kierunku obrotów można wybrać kierunek obrotów urządzenia (obroty w prawo i obroty w lewo) i zabezpieczyć urządzenie przed niechcianym załączeniem. Strzałka na przełączniku kierunku obrotów wskazuje kierunek pracy.

1. Odczekać, aż urządzenie się zatrzyma.
2. Przesunąć przełącznik kierunku obrotów (11) w żądane położenie:  
**Bieg w prawo: Wywiercanie otworu i wkręcanie śrub.** Na przełączniku

kierunku obrotów znajduje się strzałka zwrócona w przód.

Wcisnąć po prawej stronie przełącznik kierunku obrotów.

**Bieg w lewo: Odkręcanie śrub.** Na przełączniku kierunku obrotów znajduje się strzałka zwrócona w tył.

Wcisnąć po lewej stronie przełącznik kierunku obrotów.

3. **Blokada włącznika:** Przełącznik kierunku obrotów ustawić w położeniu środkowym.



Zmianę kierunku obrotów można wykonać tylko przy zatrzymanej wiertarce.

## A Ustawienie momentu obrotowego

Przez obrót pierścienia ustawczego momentu obrotowego (3) można ustawić maksymalny moment obrotowy.

Dostępnych jest 25 stopni momentu dokręcania + 1 stopień siły wiercenia.

1. Wybrać żądany moment dokręcający przez odpowiednie obrócenie pierścienia nastawczego (3):

Stopień 1 -> najniższy moment

dokręcający,

Stopień  -> najwyższy moment dokręcający.

**Wkręcanie:** Stopień 1 - 25

**Wiercenie:** Stopień 

2. Rozpocząć pracę od mniejszego stopnia momentu dokręcania i w razie potrzeby zwiększyć go.



Zmianę momentu obrotowego można wykonać tylko przy zatrzymanej wiertarce.



Osiągnięcie ustawionej granicy momentu obrotowego jest sygnalizowane wyraźnym grzechotaniem. Odgłos ten jest wytwarzany przez sprzęgło poślizgowe.

## D Wymiana narzędzia

1. Obróć głowicę szybkoobrotową (2) w lewo, aż otwór w głowicy (1) wiertarskiej stanie się na tyle duży, by pomieścić narzędzie.
2. Wsuń narzędzie na ile to możliwe do głowicy szybkoobrotowej (2) i obróć ją w prawo, by zamocować narzędzie.
3. Aby ponownie wyjąć narzędzie, obróć głowicę szybkoobrotową (2) w lewo i wyjmij narzędzie.



Po prawej i po lewej stronie obudowy znajduje się uchwyt na bity (A 5). z magnesem. Na każdym uchwycie bitów można umieścić jeden bit.

## A Włączanie/wyłączanie

Za pomocą włącznika/wyłącznika (12) można bezstopniowo regulować prędkość obrotową. Im dalej zostanie naciśnięty włącznik/wyłącznik, tym wyższa jest prędkość obrotowa.

1. W celu załączenia urządzenia wcisnąć włącznik/wyłącznik (12). Latarka LED (10) świeci się podczas pracy urządzenia.
2. W celu wyłączenia zwolnić włącznik/wyłącznik (12).  
Po ustawieniu przełącznika kierunku obrotów (11) w położeniu środkowym urządzenie jest zabezpieczone przed włączeniem.



W trakcie przerw w pracy urządzenie można zawiesić na pasku za zintegrowany zaczep metalowy (B 18). Upewnij się, że urządzenie jest wyłączone i zabezpieczone przed przypadkowym włączeniem. Metalowy pałąk można również wykorzystywać do otwierania kapslowanych butelek.

## Oczyszczani i konserwacja



Prace naprawcze i serwisowe, które nie zostały opisane w tej instrukcji obsługi, należy zlecać naszemu Centrum Serwisowemu. Stosuj tylko oryginalne części. Niebezpieczeństwo zranienia!



Przed rozpoczęciem jakichkolwiek prac wyłącz urządzenie i wyjmij z niego akumulator.

Regularnie wykonuj wymienione poniżej czynności z zakresu czyszczenia i konserwacji urządzenia. Zapewni to długą, niezawodną pracę urządzenia.

## Oczyszczanie



**Urządzenia nie wolno spryskiwać wodą ani wkładać do wody. Niebezpieczeństwo porażenia prądem!**

- Zawsze utrzymuj szczeliny wentylacyjne, obudowę silnika i uchwyty urządzenia w czystości. Używaj do tego celu wilgotnej szmatki albo szczotki. Nie stosuj żadnych środków do czyszczenia ani rozpuszczalników. Możesz w ten sposób nieodwracalnie uszkodzić urządzenie.

## Konserwacyjne

Urządzenie nie wymaga konserwacji.

## Przechowywanie urządzenia

- Przechowuj urządzenie w suchym, zabezpieczonym przed pyłem i niedostępnym dla dzieci miejscu.
- Urządzenie należy przechowywać w walizce (16).
- Temperatura przechowywania akumulatora i urządzenia wynosi od 0°C do 45°C. Podczas przechowywania należy unikać ekstremalnie niskich lub wysokich temperatur, aby zapobiec utracie wydajności akumulatora.

## Usuwanie i ochrona środowiska

Przed utylizacją urządzenia wyjmij akumulator!

Urządzenie, akcesoria i opakowanie należy oddać do punktu recyklingu. Instrukcje dotyczące utylizacji akumulatora można znaleźć w osobnej instrukcji obsługi akumulatora i ładowarki.



Urządzeń elektrycznych nie należy wyrzucać razem z odpadami domowymi

Dyrektywa 2012/19/UE w sprawie zużytego sprzętu elektrycznego i elektronicznego: Konsumenty są prawnie zobowiązani po zakończeniu okresu żywotności urządzeń elektrycznych i elektronicznych do ich przekazywania do ponownego przetworzenia zgodnie z zasadami ochrony środowiska. Dzięki temu można zapewnić wykorzystanie urządzeń zgodnie z zasadami ochrony środowiska i ochrony zasobów.

W zależności od adaptacji na gruncie prawa krajowego mogą być do wyboru następujące możliwości:

- zwrot w miejscu zakupu,
- zwrot w oficjalnym punkcie zbiórki,
- odesłanie do producenta/podmiotu wprowadzającego produkt na rynek.

Przepisy te nie obejmują akcesoriów i środków pomocniczych dołączonych do starych urządzeń, które nie zawierających elementów elektrycznych.

## Części zamienne/ Akcesoria

**Części zamienne i akcesoria  
można zakupić na  
[www.grizzlytools.shop](http://www.grizzlytools.shop)**

Jeżeli nie masz dostępu do Internetu, skontaktuj się telefonicznie z Centrum Serwisowym (patrz strona 73 „Service-Center”).

Głowica szybkoocująca ..... 91105806  
wiertel + zestaw bitów ..... 91105375

## Gwarancja

Szanowna Klientko, Szanowny Kliencie, na zakupione urządzenie otrzymują Państwo 3 lata gwarancji od daty zakupu.

W przypadku wad tego produktu przysługują Państwu ustawowe prawa w stosunku do sprzedawcy produktu. Prawa te nie są ograniczone przez naszą przedstawioną niżej gwarancję.

### Warunki gwarancji

Okres gwarancji rozpoczyna się z datą zakupu. Prosimy zachować oryginalny paragon. Będzie on potrzebny jako dowód zakupu.

Jeśli w okresie trzech lat od daty zakupu tego produktu wystąpi wada materiałowa lub

fabryczna, produkt zostanie – wedle naszego wyboru – bezpłatnie naprawiony lub wymieniony. Gwarancja zakłada, że w okresie trzech lat uszkodzone urządzenie zostanie przesłane wraz z dowodem zakupu (paragonem) z krótkim opisem, gdzie wystąpiła wada i kiedy się pojawiła.

Jeśli defekt jest objęty naszą gwarancją, otrzymają Państwo z powrotem naprawiony lub nowy produkt. Wraz z wymianą urządzenia lub ważnej części, zgodnie z art. 581 § 1 aktualnej wersji Kodeksu cywilnego, okres gwarancji rozpoczyna się od nowa.

### Okres gwarancji i ustawowe roszczenia z tytułu wad

Okres gwarancji nie wydłuża się z powodu świadczenia gwarancyjnego. Obowiązuje to również dla wymienionych lub naprawionych części. Ewentualne uszkodzenia i wady istniejące już w momencie zakupu należy zgłosić bezzwłocznie po rozpakowaniu. Naprawy przypadające po upływie okresu gwarancji są odpłatne.

### Zakres gwarancji

Urządzenie wyprodukowano z zachowaniem staranności zgodnie z surowymi normami jakościowymi i dokładnie sprawdzono przed wysyłką.

Gwarancja obowiązuje dla wad materiałowych lub fabrycznych. Gwarancja nie rozciąga się na części produktu, które podlegają normalnemu zużyciu i można je uznać za części zużywalne (np. filtry lub nasadki), oraz na uszkodzenia części delikatnych (np. przełączniki).

Gwarancja przepada, jeśli produkt został uszkodzony, nie był zgodnie z przeznaczeniem użytkowany i konserwowany. Użytkowanie zgodnie z przeznaczeniem wiąże się z przestrzeganiem wszystkich wskazówek zawartych w instrukcji obsługi. Należy bezwzględnie unikać zastosowań i działań, któ-



rych odradza się lub przed którymi ostrzega się w instrukcji obsługi.

Produkt jest przeznaczony do użytku prywatnego, a nie komercyjnego. W przypadku niewłaściwego i nieodpowiedniego obchodzenia się z urządzeniem, stosowania „na siłę” i zabiegów, które nie zostały przeprowadzone przez nasz autoryzowany oddział, gwarancja wygasa.

### Realizacja w przypadkach objętych gwarancją

Aby zagwarantować szybkie przetworzenie Państwa sprawy, prosimy o przestrzeganie poniższych wskazówek:

- W przypadku wszelkich zapytań prosimy o przygotowanie paragonu i numeru artykułu jako dowodu zakupu (IAN 499639\_2204).
- Numer artykułu znajduje się na tabliczce znamionowej.
- W przypadku wystąpienia usterek lub innych wad prosimy o skontaktowanie się z wymienionym niżej działem serwisowym **telefonicznie** lub **mailowo**. Uzyskają Państwo wówczas szczegółowe informacje na temat realizacji reklamacji.
- Uszkodzony produkt mogą Państwo wysłać po skontaktowaniu się z naszym działem obsługi klienta, załączając dowód zakupu (paragon) i określając, na czym polega wada i kiedy wystąpiła, bezpłatnie na podany adres serwisu. Aby uniknąć problemów z odbiorem i dodatkowych kosztów, prosimy o wysłanie przesyłki na adres, który Państwu podano. Należy się upewnić, żeby wysyłka nie nastąpiła odpłatnie, jako ponadwymiarowa, ekspresowo lub na innych specjalnych warunkach. Prosimy o przesłanie urządzenia wraz ze wszystkimi częściami wyposażenia otrzymanymi przy zakupie i zadbanie o wystarczająco bezpieczne opakowanie.

## Serwis naprawczy

Naprawy, **które nie są objęte gwarancją**, można zlecić odpłatnie w naszym oddziale serwisowym. Serwis sporządzi Państwu kosztorys naprawy.

Podajemy się wyłącznie naprawy urządzeń, które zostały prawidłowo zapakowane i ofrankowane.

**Uwaga:** Prosimy o przesłanie czystego urządzenia ze wskazaniem usterki.

Urządzenia przesłane dla nas odpłatnie, jako przesyłka ponadwymiarowa, ekspresowa lub na innych warunkach specjalnych, nie zostaną odebrane.

Utylizację przesłanych do nas uszkodzonych urządzeń przeprowadzamy bezpłatnie.

## Service-Center



### Serwis Polska

Tel.: 22 397 4996

(Opłata za połączenie zgodna z cennikiem operatora)

E-Mail: grizzly@lidl.pl

IAN 499639\_2204

## Importer

Prosimy mieć na uwadze, że poniższy adres nie jest adresem serwisu. Prosimy o kontakt z wymienionym wyżej centrum serwisowym.

### Grizzly Tools GmbH & Co. KG

Stockstädter Straße 20

63762 Großostheim

Niemcy

www.grizzlytools.de

## Obsah

<b>Úvod</b> .....	<b>74</b>
<b>Účel použití</b> .....	<b>74</b>
<b>Obecný popis</b> .....	<b>75</b>
Objem dodávky.....	75
Přehled .....	75
Popis funkce .....	75
<b>Technické parametry</b> .....	<b>75</b>
Doba nabíjení .....	76
<b>Bezpečnostní pokyny</b> .....	<b>77</b>
Symbole a piktogramy .....	77
Všeobecné bezpečnostní pokyny pro elektrické nářadí .....	77
Bezpečnostní pokyny pro všechny práce .....	80
Bezpečnostní pokyny při používání dlouhých vrtáků .....	80
ZBÝVAJÍCÍ RIZIKA.....	81
<b>Obsluha</b> .....	<b>81</b>
Kontrola stavu nabíjení akumulátoru.....	81
Nabíjení akumulátoru.....	81
Vložení/vypnutí akumulátoru z přístroje.....	82
Volba převodového stupně .....	82
Nastavení směru otáčení.....	82
Nastavení točivého momentu.....	82
Výměna nástroje .....	83
Zapnutí a vypnutí .....	83
<b>Čištění a údržba</b> .....	<b>83</b>
Čištění přístroje.....	83
Údržba.....	84
<b>Skladování</b> .....	<b>84</b>
<b>Odklizení a ochrana okolí</b> .....	<b>84</b>
<b>Náhradní díly / Příslušenství</b> .....	<b>84</b>
<b>Záruka</b> .....	<b>85</b>
<b>Opravná</b> .....	<b>86</b>
<b>Service-Center</b> .....	<b>86</b>
<b>Dovozce</b> .....	<b>86</b>
<b>Překlad originálního prohlášení o shodě CE</b> .....	<b>225</b>
<b>Rozvinuté náčrtky</b> .....	<b>237</b>

## Úvod

Blahopřejeme vám ke koupi vašeho nového přístroje. Rozhodli jste se pro vysoce kvalitní výrobek.

Kvalita tohoto přístroje byla kontrolována během výroby a byla provedena také závěrečná kontrola. Tím je zaručena funkčnost přístroje.



Návod k obsluze je součástí tohoto výrobku. Obsahuje důležité pokyny týkající se bezpečnosti, používání a likvidace. Před použitím výrobku se seznamte se všemi pokyny k obsluze a bezpečnosti. Výrobek použijte jen k popsaným účelům a v rámci uvedených oblastí použití. Návod dobře uschovejte a při předávání výrobku třetímu předejte i všechny podklady.

## Účel použití

Zařízení je určeno k zašroubování a uvolňování šroubů a také k vrtání do dřeva, kovu nebo umělé hmoty. Každé jiné použití, které není v tomto návodu výslovně schváleno, může způsobit poškození přístroje a vážné poranění uživatele. Přístroj nepoužívejte k sekání houštin nebo křoví. Obsluhující osoba anebo uživatel je zodpovědný za nehody anebo škody jiných osob anebo jejich majetku.

Výrobce neručí za škody, jenž byly způsobeny použitím k neurčenému účelu nebo nesprávnou obsluhou.

Přístroj je součástí série (Parkside) X 20 V TEAM a lze jej provozovat s akumulátory série (Parkside) X 20 V TEAM. Akumulátory se smí nabíjet pouze nabíječkami série (Parkside) X 20 V TEAM.

## Obecný popis

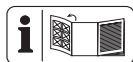

Obrázky najdete na přední výklopné straně.

## Objem dodávky

Vybalte nástroj a zkontrolujte, je-li kompletní:

- Aku vrtací šroubovák
- 8 šroubovacích bitů, délka 50 mm:  
Křížová drážka:  
PH1, PH2, PH3, PZ1, PZ2, PZ3  
Drážka: SL5, SL6
- 8 HSS vrtáků: 2 mm, 2,5 mm, 3 mm, 4 mm, 5 mm, 6 mm, 8 mm, 10 mm
- Prodloužení bitu
- Úložný kufřík
- Návod k obsluze



**Akumulátor a nabíječka nejsou součástí dodávky.**

## Přehled



- 1 Otvor sklíčidla
- 2 Rychlé upínací sklíčidlo
- 3 Nastavovací kroužek točivého momentu
- 4 Přepínač převodového stupně
- 5 Držák bitů
- 6 tlačítko ukazatele stavu nabití
- 7 Indikace stavu nabíjení akumulátoru
- 8 Akumulátor
- 9 Tlačítko pro odblokování akumulátoru
- 10 Pracovní osvětlení LED
- 11 Přepínač směru otáčení
- 12 Spínač/vypínač
- 13 Vrták
- 14 Bity
- 15 Prodloužení bitu
- 16 Úložný kufřík
- 17 Nabíječka

**B** 18 kovová spona

## Popis funkce

Akumulátorový šroubovák a vrtačka se dvěma rychlostmi je vybaven regulátorem točivého momentu 25+1, přepínačem chodu vpravo/vlevo, odnímatelným rychlým upínacím sklíčidlem a pracovním osvětlením LED. Funkce ovládacích prvků naleznete v následujících popisech.

## Technické parametry

**Aku vrtací šroubovák ..... PABS 20-Li G8**  
 Napětí motoru U ..... 20 V==  
 Otáčky naprázdno  $n_0$   
     1. stupe ..... 0-430 min<sup>-1</sup>  
     2. stupe ..... 0-1500 min<sup>-1</sup>  
 Maximální točivý moment ..... 45 Nm  
 Rozpětí sklíčidla Ø ..... 1,5-13 mm  
 Hmotnost (s akumulátor, 2 Ah) ..... 1,7 kg  
 Průměr vrtání ve dřevě ..... max. 30 mm  
 Průměr vrtání v oceli ..... max. 13 mm  
 Druh ochrany ..... IPX0  
 Teplota ..... max 50 °C  
     Nabíjecí proces ..... 4 – 40 °C  
     Provoz ..... -20 – 50 °C  
     Skladování ..... 0 – 45 °C  
 Hladina zvukového tlaku  
     (L<sub>PA</sub>) ..... 72,1 dB; K<sub>PA</sub>=5 dB  
 Úroveň akustického výkonu  
     (L<sub>WA</sub>) ..... 83,1 dB; K<sub>WA</sub>=5 dB  
 Vibrace (a<sub>h</sub>)  
     ..... <2,5 m/s<sup>2</sup>; K= 1,5 m/s<sup>2</sup>  
 při použití se smart akumulátory  
 (Smart PAPS 204 A1/Smart PAPS 208 A1)  
     Pracovní frekvence/  
     frekvenční pásmo ...2400 - 2483,5 MHz  
     Max.vysílací výkon ..... ≤ 20 dBm

Uvedená hodnota emisí vibrací byla změřena podle normovaného zkušebního postupu a může se použít ke srovnání jednoho elektrického nářadí s jiným. Uvedená hodnota emisí vibrací se může použít také k odhadnutí přerušení funkce.



**Výstraha:**

Hodnota emisí vibrací se může během skutečného používání elektrického nářadí lišit od uvedené hodnoty, v závislosti na způsobu, kterým se elektrické nářadí používá. Dle možnosti se snažte udržet co nejnižší zatížení, způsobené vibracemi. Příkladem opatření ke snížení vibračního zatížení je omezení pracovní doby. Přitom se musí brát v úvahu všechny části pracovního cyklu (například doby, během kterých je elektrický nástroj vypnutý, a ty, ve kterých je sice zapnutý, ale běží bez zátěže).

**Doba nabíjení**

Přístroj je součástí série (Parkside) X 20 V TEAM a lze jej provozovat s akumulátory série (Parkside) X 20 V TEAM. Akumulátory série (Parkside) X 20 V TEAM se smí nabíjet pouze nabíječkami série (Parkside) X 20 V TEAM.

Doporučujeme Vám, provozovat tento přístroj pouze s následujícími akumulátory: PAP 20 B1, PAP 20 B3, Smart PAPS 204 A1, Smart PAPS 208 A1. Doporučujeme Vám, nabíjet tyto akumulátory pomocí následujících nabíječek: PLG 20 A3, PLG 20 A4, PLG 20 C1, PLG 20 C3, PDSLГ 20 A1, Smart PLGS 2012 A1.

Aktuální seznam kompatibility akumulátorů najdete na: [www.lidl.de/akku](http://www.lidl.de/akku)

Doba nabíjení (min.)	PAP 20 A1 PAP 20 B1	PAP 20 A2	PAP 20 A3 PAP 20 B3 Smart PAPS 204 A1	Smart PAPS 208 A1
PLG 20 A1 PLG 20 A4 PLG 20 C1	60	90	120	210
PLG 20 A2	45	60	80	165
PLG 20 A3 PLG 20 C3	35	45	60	120
PDSLГ 20 A1	35	45	60	120
Smart PLGS 2012 A1	35	40	40	50

## Bezpečnostní pokyny

Dbejte na bezpečnostní pokyny při používání tohoto nástroje.

### Symbols a piktogramy

#### Piktogramy na přístroji:



Pozorně si přečtěte návod k obsluze.



Elektrické přístroje nepatří do domácího odpadu.



Nástroj je součástí série  
X 20 V TEAM

#### Piktogramy na sadě vrtáků:



Noste osobní ochranné pomůcky.  
Nosit ochranné brýle!



Nosit chrániče sluchu!



Používejte respirátor!

#### Symbols v návodu



**Výstražné značky s údaji pro zabránění škodám na zdraví anebo věcným škodám.**



**Označení nebezpečí s informacemi o zabránění zranění osob v důsledku zasažení elektrickým proudem.**



Příkazové značky s údaji pro prevenci škod.



Informační značky s informacemi pro lepší zacházení s nástrojem.

## Všeobecné bezpečnosti pokyny pro elektrické nářadí



**VÝSTRAHA! Přečtěte si všechny bezpečnostní pokyny a instrukce, prohlédněte si obrázky a technické údaje, které jsou dodávány k tomuto elektrickému nářadí.** Pochybení při dodržování bezpečnostních pokynů a instrukcí mohou způsobit úder elektrickým proudem, popálení a/nebo těžká zranění.

### Všechny bezpečnostní pokyny a instrukce uchovejte pro budoucí použití.

Pojem „elektrické nářadí“ používaný v bezpečnostních pokynech se vztahuje na elektrické nářadí napájené z elektrické sítě (prostřednictvím síťového kabelu) a na elektrické nářadí napájené akumulátorem (bez síťového kabelu).

#### 1) BEZPEČNOST PRACOVNÍŠTĚ:

- a) **Udržujte svůj pracovní úsek čistý a dobře osvětlený.** Nepořádek anebo neosvětlené pracovní oblasti mohou vést k nehodám.
- b) **Nepracujte s elektrickým nástrojem v okolí ohroženém výbuchem, v kterém se nachází hořlavé tekutiny, plyny anebo prachy.** Elektrické nástroje vytváří jiskry, které mohou zapálit prach anebo páry.
- c) **Během používání elektrického nástroje udržujte děti a jiné osoby vzdáleně od sebe.** Při nepozornosti můžete ztratit kontrolu nad nástrojem.

## 2) ELEKTRICKÁ BEZPEČNOST:

- a) **Přípojná zástrčka elektrického nástroje se musí hodit do zásuvky. Zástrčka se nesmí žádným způsobem změnit. Nepoužívejte žádné adaptérové zástrčky ve spojení elektrickými nástroji s ochranným uzemněním.**

Nezměněné zástrčky a vhodné zásuvky zmenšují riziko elektrického úderu.

- b) **Vyvarujte se tělesnému kontaktu se zemnými povrchy jako jsou roury, topná tělesa, sporáky a ledničky.** Existuje zvýšené riziko skrze elektrický úder, když je Vaše tělo zemněné.

- c) **Nevystavujte elektrický nástroj dešti anebo mokru.** Vniknutí vody do elektrického nástroje zvyšuje riziko elektrického úderu.

- d) **Nepoužívejte kabel k jinému účelu, jako je nošení nebo zavěšení elektrického nástroje anebo vytažení zástrčky ze zásuvky. Udržujte kabel vzdáleně od žáru, od oleje, od ostrých hran anebo od pohybujících se částí nástrojů.** Poškozené anebo zamotané kabely zvyšují riziko elektrického úderu.

- e) **Když pracujete s elektrickým nástrojem pod širým nebem, pak používejte pouze prodlužovací kabely, které jsou vhodné i pro venkovní oblast.** Použití prodlužovacího kabelu vhodného pro venkovní oblast, zmenšuje riziko elektrického úderu.

- f) **Pokud nelze zabránit provozu elektrického nástroje ve vlhkém prostředí, použijte proudový chránič.** Použití proudového chrániče snižuje riziko úrazu elektrickým proudem.

## 3) BEZPEČNOST OSOB:

- a) **Budte pozorní, dbejte na to, co děláte a pusťte se s elektrickým nástrojem rozumně do práce. Nepoužívejte elektrický nástroj, když jste unaveni anebo pod vlivem drog, alkoholu anebo léků.** Jediný okamžik nepozornosti při používání elektrického nástroje může vést k vážným poraněním.

- b) **Noste osobní ochrannou výstroj a vždy ochranné brýle.** Nošení osobní ochranné výstroje, jako je protiskluzová bezpečnostní obuv, ochranná přilba a ochrana sluchu, snižuje riziko poranění.

- c) **Vyvarujte se nezáměrnému uvedení do provozu. Přesvědčte se o tom, že je elektrický nástroj vypnutý předtím, než ho připojíte na napájení elektrickým proudem, než ho zvednete anebo nesete.** Když při nošení elektrického nástroje držíte prst na spínači anebo když tento nástroj v zapnutém stavu připojíte na napájení elektrickým proudem, pak toto může vést k nehodám.

- d) **Odstraňte nastavovací nářadí anebo šroubováky předtím, než elektrický nástroj zapnete.** Nářadí anebo klíč, který se nachází v otáčející se části nástroje, může vést k poraněním.

- e) **Vyvarujte se abnormálnímu držení těla. Postarejte se o bezpečný postoj a udržujte vždy rovnováhu.** Tímto můžete v neočekávaných situacích lépe kontrolovat elektrický nástroj.

- f) **Noste vhodný oděv. Nenoste žádné volné oblečení anebo šperky. Udržujte vlasy, oděv a**

**rukavice vzdáleně od pohyblivých se částí.** Volné oblečení, šperky anebo dlouhé vlasy mohou být zachycené pohyblivými se částmi.

- g) Lze-li namontovat zařízení na odsávání či zachytávání prachu, musí se takové zařízení namontovat a správně používat.**

Při používání zařízení na odsávání prachu lze snížit nebezpečí vznikající v důsledku prachu.

- h) Držadla a úchopné plochy udržujte v suchém a čistém stavu bez stop oleje či mastnoty.**

Kluzká držadla a kluzké úchopné plochy neumožňují bezpečné ovládání a kontrolu elektrického nářadí v neočekávaných situacích.

#### **4) POUŽÍVÁNÍ A OŠETŘOVÁNÍ ELEKTRICKÉHO NÁSTROJE:**

- a) Nepřetěžujte tento nástroj. Použijte pro svoji práci elektrické nářadí, určené pro tento účel.**

S vhodným elektrickým nástrojem pracujete v udaném výkonovém rozsahu lépe a bezpečněji.

- b) Nepoužívejte žádné elektrické nářadí, jehož spínač je defektní.**

Elektrické nářadí, které se již nedá za- anebo vypnout, je nebezpečné a musí být opravené.

- c) Vytáhněte zástrčku ze zásuvky a/nebo vyjměte vyjímatelný akumulátor před jakýmkoliv seřizováním, výměnou nástroje nebo odložením nářadí.** Toto

preventivní bezpečnostní opatření zabrání neúmyslnému startu elektrického nástroje.

- d) Uložte nepoužívaný elektrický nástroj mimo dosahu dětí. Nepřenechávejte používání tohoto**

**nástroje osobám, které s tímto nástrojem nejsou obeznámené anebo tyto pokyny nečetly.** Elek-

trické nástroje jsou nebezpečné, když je používají nezkušené osoby.

- e) Udržbu elektrického nářadí a používaného nástroje provádějte s maximální pečlivostí. Kontrolujte, jestli pohyblivé díly bezvadně fungují a neváznou, jestli jsou části zlomené anebo natolik poškozené, že je funkce elektrického nástroje narušena. Nechte poškozené části před použitím nástroje opravit.** Příčiny

mnohých nehod tkví ve špatně udržovaných elektrických nástrojích.

- f) Udržujte řezné nástroje ostré a čisté.** Pečlivě ošetrované řezné

nástroje s ostrými řeznými hranami se méně zaseknou a lépe se vedou.

- g) Použijte tento elektrický nástroj, jeho příslušenství, vložené nástroje atd. v souladu s těmito instrukcemi. Zohledněte přitom pracovní podmínky a činnost, která se má vykonávat.** Používání elektrického nástroje pro jiné účely, než pro které je určený, může vést k nebezpečným situacím.

- h) Držadla a úchopné plochy udržujte v suchém a čistém stavu bez stop oleje či mastnoty.**

Kluzká držadla a kluzké úchopné plochy neumožňují bezpečné ovládání a kontrolu elektrického nářadí v neočekávaných situacích.

- 5) Pečlivé zacházení s akumulátory a jejich používání**

- a) Nabíjejte akumulátory pouze v nabíjecích přístrojích, které jsou výrobcem doporučené.** U nabíjecí-

ho přístroje, který je vhodný pro určitý druh akumulátorů, existuje nebezpečí požáru, když se používá s jinými akumulátory.

- b) **V elektrických nástrojích používejte pouze pro ně určené akumulátory.** Použití jiných akumulátorů může vést k poraněním a k nebezpečí požáru.
- c) **Udržujte nepoužívané akumulátory vzdálené od kancelářských sponek, mincí, klíčů, hřebíků, šroubů anebo jiných malých kovových předmětů, které by mohly zapříčinit přemostění kontaktů.** Zkrat mezi kontakty akumulátoru může mít za následek popáleniny anebo oheň.
- d) **Při nesprávném používání může z akumulátoru unikat tekutina. Vyvarujte se kontaktu s ní. Při náhodném kontaktu opláchněte vodou. Když se tato tekutina dostane do očí, přídavně vyhledejte lékařskou pomoc.** Uniknutá tekutina může vést k podrážděním pokožky anebo k popáleninám.
- e) **Nepoužívejte poškozené nebo modifikované akumulátory.** Poškozené nebo modifikované akumulátory se mohou chovat nepředvídatelně a způsobit požár, výbuch nebo zranění.
- f) **Nevystavujte akumulátor ohni ani vysokým teplotám.** Oheň nebo teploty nad 130 °C mohou způsobit výbuch.
- g) **Dodržujte všechny pokyny pro nabíjení a nikdy nenabíjejte akumulátor ani akumulátorový nástroj mimo rozsah teplot, uvedených v návodu k obsluze.** Nesprávné nabíjení nebo nabíjení mimo povolený teplotní rozsah může zničit akumulátor a zvýšit nebezpečí požáru.

## 6) Servis:

- a) **Svoje elektrické nářadí nechte opravit pouze kvalifikovaným odborným personálem a jenom pomocí originálních náhradních dílů.** Tímto se zajistí to, že bezpečnost elektrického nářadí zůstává zachována.
- b) **Na poškozených akumulátorech nikdy neprovádějte údržbu.** Veškerá údržba akumulátorů by měla být prováděna pouze výrobcem nebo autorizovanými servisními středisky.

## Bezpečnostní pokyny pro všechny práce

- a) **Držte elektrický nástroj za izolované plochy rukojeti při provádění prací, kdy se mohou výměnné nářadí nebo šrouby dotknout skrytého elektrického vedení.** Při kontaktu s napěťovým vedením mohou být kovové součásti přístroje vystaveny napětí, a proto může dojít k úrazu elektrickým proudem.
- b) **Nepoužívejte příslušenství, které nebylo doporučeno společností PARKSIDE.** To může vést k úrazu elektrickým proudem nebo k požáru.

## Bezpečnostní pokyny při používání dlouhých vrtáků

- a) **V žádném případě nikdy nepracujte s vyššími otáčkami, než jak je pro vrták přípustný počet otáček.** V případě vyšších otáček se vrták může snadno ohnout, pokud se může volně otáčet bez kontaktu s obrobkem a může způsobit zranění.
- b) **Vždy začněte vrtat nízkým počtem otáček a když je vrták v**



**kontaktu s obrobkem.** V případě vyšších otáček se vrták může snadno ohnout, pokud se může volně otáčet bez kontaktu s obrobkem a může způsobit zranění.

- c) **Na vrták nevyvíjejte nadměrný tlak a pouze v podélném směru k vrtáku.** Vrtáky se mohou ohnout a v důsledku toho zlomit nebo mohou způsobit ztrátu kontroly a zranění.

## ZBÝVAJÍCÍ RIZIKA

I když toto elektrické nářadí obsluhujete v souladu s předpisy, stále existují zbývající rizika. V souvislosti s technologií a konstrukcí tohoto elektrického nářadí se mohou vyskytovat následující rizika:

- zranění pořezáním
- poškození sluchu, pokud není nasazena vhodná ochrana sluchu.
- poškození zdraví plynoucí z vibrací ruky a paže, pokud se přístroj používá delší dobu nebo není náležitě veden a udržován.



Varování! Toto elektrické nářadí vytváří během provozu elektromagnetické pole. Toto pole může za určitých okolností omezovat aktivní nebo pasivní lékařské implantáty. Pro snížení nebezpečí vážného nebo smrtelného zranění doporučujeme osobám s lékařskými implantáty před obsluhou stroje konzultovat implantát se svým lékařem a výrobcem.



**Dodržujte bezpečnostní pokyny a pokyny k nabíjení a správnému použití, uvedené v návodu k obsluze Vašeho akumulátoru a Vaši nabíječky série (Parkside) X 20 V Team.**

**Podrobný popis procesu nabíjení a další informace naleznete v tomto samostatném návodu k obsluze.**

## Obsluha



**K zabránění neúmyslného uvedení do provozu vyjměte akumulátor z přístroje. Hrozí nebezpečí poranění!**



**Dbejte na to, aby okolní teplota během práce nepřekročila 50° C a neklesla pod -20° C.**



### Kontrola stavu nabití akumulátoru

Indikátor stavu nabití (7) signalizuje stav nabití akumulátoru (8).

- Stav nabití akumulátoru se zobrazí rozsvícením příslušné LED kontrolky, když je přístroj v provozu. K tomu podržte stisknutý zapínač (6).

**červená-žlutá-zelená =>**

Akumulátor je zcela nabitý

**červená-žlutá =>**

Akumulátor je nabitý asi do poloviny

**červená =>**

Akumulátor je nutné dobít



### Nabíjení akumulátoru



Nechte zahřátý akumulátor před nabíjením vychladnout.



Nabíjete akumulátor (8), když svítí pouze červená LED ukazatele stavu (7).

1. Popřípadě vyjměte akumulátor (8) z přístroje.
2. Zasuňte akumulátor (8) do nabíjecí prohloubeniny v nabíječce (17).
3. Nabíječku (17) zapojte do síťové zásuvky.
4. Po úspěšném dokončení nabíjení odpojte nabíječku (17) od sítě.
5. Vytáhněte akumulátor (8) z nabíječky (17).

### **Přehled kontrolních ukazatelů LED na nabíječce (17):**

#### **Zelená LED svítí bez vloženého akumulátoru:**

Nabíječka je připravena k provozu.

**Zelená LED svítí:** Akumulátor je nabitý.

**Červená LED svítí:** Akumulátor se nabíjí.

**Červená LED bliká:** Akumulátor přehřátý.

**Červená + zelená LED blikají:**

Akumulátor je vadný.

### **G Vložení/vypnutí akumulátoru z přístroje**

#### **Vložení akumulátoru:**

1. Uvedte přepínač směru otáčení (11) do střední polohy (zámek)
2. Přesuňte přepínač na akumulátoru (8), až zacvakne.

#### **Vyjmutí akumulátoru:**

1. Stiskněte uvolňovací tlačítko (9) a vytáhněte akumulátor (8) vpřed směrem od zařízení.

### **A Volba převodového stupně**

Přesunutím přepínače převodového stupně (4) do polohy **1** nebo **2** nastavíte nízké, resp. vysoké otáčky

1. stupeň ..... 0-430 min<sup>-1</sup>
2. stupeň ..... 0-1500 min<sup>-1</sup>



Změnu převodového stupně je povoleno provést pouze v klidovém stavu !

### **B Nastavení směru otáčení**

Pomocí spínače směru otáčení lze zvolit směr otáčení přístroje (chod vpravo a chod vlevo) a přístroj zajistit proti neúmyslnému zapnutí. Šipka na přepínači směru otáčení označuje směr práce.

1. Vyčkejte, než se přístroj úplně zastaví.
2. Přesuňte spínač směru otáčení (11) do požadované polohy:

#### **Pravotočivý chod: K vrtání**

**a zašroubování šroubů.** Na přepínači směru otáčení je šipka směřující dopředu.

Stiskněte pravou stranu přepínače směru otáčení.

#### **Levotočivý chod: K povolení šroubů.**

Na přepínači směru otáčení je šipka směřující dozadu.

Stiskněte levou stranu přepínače směru otáčení.

3. **Blokace zapnutí:** Spínač směru otáčení přesuňte do středové polohy.



Směr otáčení je povoleno měnit pouze v klidovém stavu !

### **A Nastavení točivého momentu**

Otočením nastavovacího kroužku točivého momentu (3) lze nastavit maximální točivý moment. K dispozici je 25 úrovní točivého momentu + 1 úroveň vrtání.

1. Otáčením stavěcího kroužku (3) nastavte požadovaný točivý moment:  
stupeň 1 -> nejnížší točivý moment  
stupeň  -> nejvyšší točivý moment.

**šrouby:** stupeň 1 - 25

**vrtání:** stupeň 

- Začněte s nižším stupněm točivého momentu a v případě potřeby jej zvyšujte.



S kroužkem nastavení točivého momentu je dovoleno manipulovat pouze v klidovém stavu:



Dosažení přednastavené hranice točivého momentu je doprovázeno zřetelným chrastěním. Tento hluk je způsobem prokluzovací spojkou.

## D Výměna nástroje

- Otáčejte rychlým upínacím sklíčidlem (2) proti směru hodinových ručiček, až bude otvor sklíčidla dostatečně velký ke vložení nástroje.
- Zasuňte nástroj co možná nejdále do rychlého upínacího sklíčidla (2).
- Otáčením rychlého upínacího sklíčidla ve směru hodinových ručiček nástroj pevně upněte.
- Budete-li chtít nástroj opět vyjmout, otočte rychlým upínacím sklíčidlem (2) a nástroj vytáhněte.



Vpravo a vlevo na pouzdře se nachází držák bitů (A 5) s magnetem. Do držáku bitů lze upevnit vždy jeden bit.

## A Zapnutí a vypnutí

Pomocí spínače (12) lze plynule regulovat otáčky. Čím dále spínač stisknete, tím vyšší budou otáčky.

- Chcete-li přístroj zapnout, stiskněte zapínač/vypínač (12). Během provozu svítí pracovní světlo LED (10).

- Chcete-li zařízení vypnout, zapínač/vypínač (12) uvolněte. Posunutím přepínače směru otáčení (11) do střední polohy zajistíte zařízení proti zapnutí.



Během pracovních přestávek lze zařízení zavěsit díky integrované kovové sponě (B 18) na opasek. Ujistěte se, že je zařízení vypnuto a zajištěno proti neúmyslnému zapnutí. Kovové držadlo je také vhodné pro otevření lahví s korunkovými uzávěry.

## Čištění a údržba



Zajistěte provádění oprav a údržby, které nejsou popsány v tomto návodu, naším servisním střediskem. Používejte pouze originální díly. Nebezpečí poranění!



Přístroj vypněte a před prováděním veškerých prací vyjměte akumulátor z přístroje.

Pravidelně provádějte následující čisticí a údržbářské práce. Tím je zaručeno dlouhé a spolehlivé užívání.

## Čištění přístroje



**Přístroj není dovoleno ošřikovat vodou ani pokládat do vody. Hrozí nebezpečí úrazu elektrickým proudem!**

- Udržujte větrací šterbinu, kryt motoru a držadla přístroje v čistotě. Použijte k tomu vlhký hadřík nebo kartáč. Nepoužívejte žádné čisticí prostředky, příp. rozpouštědla. Mohli byste přístroj nenapravitelně poškodit.

## Údržba

Přístroj je nevyžaduje údržbu.

## Skladování

- Přístroj uchovávejte na suchém místě chráněném proti prachu, a mimo dosah dětí.
- Přístroj skladujte v dodaném kufříku (16).
- Skladovací teplota akumulátoru a přístroje je mezi 0 °C až 45 °C. Během skladování zabraňte extrémnímu chladu nebo teplu, aby akumulátor neztratil výkon.

## Odklizení a ochrana okolí

Před likvidací přístroje vyjměte akumulátor z přístroje!

Přístroj, příslušenství a balení zlikvidujte ekologickou recyklací.

Pokyny k likvidaci akumulátoru naleznete v samostatném návodu k obsluze Vašeho akumulátoru a nabíječky.



Přístroje nepatří do domovního odpadu.

Směrnice 2012/19/EU o odpadních elektrických a elektronických zařízeních (OEEZ): Spotřebitelé jsou ze zákona povinni recyklovat elektrická a elektronická zařízení na konci jejich životnosti způsobem šetrným k životnímu prostředí. Tímto způsobem je zajištěna recyklace šetrná k životnímu prostředí a šetřící zdroje.

V závislosti na tom, jak je vše implementováno ve vnitrostátním právu, máte následující možnosti:

- vrátit v prodejně,
- odevzdat na oficiálním sběrném místě,
- zaslat zpět výrobci/distributorovi.

Tento stav se netýká příslušenství starých přístrojů a pomocných prostředků bez elektrických součástí.

## Náhradní díly / Příslušenství

**Náhradní díly a příslušenství  
obdržíte na stránkách  
[www.grizzlytools.shop](http://www.grizzlytools.shop)**

Pokud máte problémy při objednávání, použijte prosím kontaktní formulář.

V případě jakýchkoliv dalších dotazů se obraťte na servisní středisko / „Service-Center“ (viz strana 86).

Rychlé upínací sklíčidlo..... 91105806  
vrtáků + sada bitů..... 91105375

## Záruka

Vážení zákazníci,

Na tento přístroj poskytujeme 3letou záruku od data zakoupení.

V případě závady tohoto výrobku vám vůči prodejci výrobku přináležejí zákonná práva. Tato zákonná práva nejsou omezena naší následovně uvedenou zárukou.

### Záruční podmínky

Záruční doba začíná běžet ode dne nákupu. Uchovejte si, prosím, originál účtenky pro pozdější použití. Tento dokument budete potřebovat jako doklad o koupi.

Zjistíte-li během tří let od data koupě u tohoto výrobku materiálovou nebo výrobní vadu, bude výrobek námi, podle našeho výběru, bezplatně opraven nebo nahrazen. Tato záruční oprava předpokládá, že během 3leté lhůty předložíte poškozený přístroj s dokladem o koupi (pokladní stvrzenka) a písemně krátce popíšete, v čem spočívá závada a kdy k ní došlo. Bude-li závada kryta naší zárukou, získáte zpět opravený nebo nový výrobek.

Opravou nebo výměnou výrobku nezačíná záruční doba běžet od začátku.

### Záruční doba a zákonné nároky na odstranění vady

Záruční doba se neprodlužuje poskytnutím záruky. Toto platí i pro nahrazené a opravené díly. Již při koupi zjištěné závady a nedostatky musíte nahlásit okamžitě po vybalení výrobku. Po uplynutí záruční doby musíte uhradit náklady za provedené opravy.

### Rozsah záruky

Přístroj byl precizně vyroben podle přísných jakostních směrnic a před dodáním byl svědomitě zkontrolován.

Záruční oprava se vztahuje na materiálové nebo výrobní vady. Tato záruka se netýká dílů výrobku, které jsou vystaveny normálnímu opotřebení, a lze je považovat za spotřební materiál (např. filtry nebo nástavce), nebo poškození křehkých dílů (např. spínače).

Tato záruka neplatí, je-li výrobek poškozen z důvodu neodborného používání, nebo pokud u něj nebyla prováděna údržba. Pro odborné používání výrobku musí být přesně dodržovány všechny pokyny uvedené v návodu k obsluze. Bezpodmínečně je třeba zabránit používání a manipulacím s výrobkem, které nejsou v návodu k obsluze doporučeny, nebo je před nimi varováno.

Výrobek je určen jen pro soukromé účely a ne pro komerční využití. Záruka zaniká v případě zneužívání a neodborné manipulace, používání nadměrné síly a při zásazích, které nebyly provedeny naším autorizovaným servisem.

### Postup v případě uplatňování záruky

Pro zajištění rychlého zpracování vaší žádosti, prosím, postupujte podle následujících pokynů:

- Na důkaz, že jste výrobek zakoupili, mějte pro jakékoli případné dotazy připravenou pokladní stvrzenku a číslo výrobku (IAN 499639\_2204).
- Číslo výrobku je uvedeno na typovém štítku.
- Pokud by došlo k funkční poruše nebo jiným závadám, nejdříve **telefonicky** nebo **e-mailem** kontaktujte níže uvedené servisní oddělení. Pak získáte další informace o vyřízení vaší reklamace.
- Výrobek označený jako vadný můžete po domluvě s naším zákaznickým servisem, s připojením dokladu o koupi (pokladní stvrzenky) a po uvedení, v



čem závada spočívá a kdy k ní došlo, přeposlat bez platby poštovního na vám sdělenou adresu příslušného servisu. Aby bylo zabráněno problémům s přijetím a dodatečnými náklady, bezpodmínečně použijte jen tu adresu, která vám bude sdělena. Zajistěte, aby zásilka nebyla odeslána nevyplaceně jako nadměrné zboží, expres nebo jiný, zvláštní druh zásilky. Přístroj zašlete včetně všech částí příslušenství dodaných při zakoupení a zajistěte dostatečně bezpečný přepravní obal.

## Opravná

Opravy, **kteře nespadají do záruky**, můžete nechat udělat v našem servisu oproti zúčtování. Rádi vám připravíme předběžný odhad nákladů.

Můžeme zpracovávat jen ty přístroje, které byly dostatečně zabalené a odeslány vyplaceně.

**Pozor:** Prosím, přístroj zašlete našemu autorizovanému servisu vyčištěný a s upozorněním na závadu.

Nepřijmeme přístroje zaslané nevyplaceně jako nadměrné zboží, expres nebo jiný, zvláštní druh zásilky.

Likvidaci vašich poškozených zaslaných přístrojů provedeme bezplatně.

## Service-Center



### Servis Česko

Tel.: 800143873

E-Mail: [grizzly@lidl.cz](mailto:grizzly@lidl.cz)

IAN 499639\_2204

## Dovozce

Prosím, respektujte, že následující adresa není adresou servisu. Nejdříve kontaktujte shora uvedené servisní středisko.

### Grizzly Tools GmbH & Co. KG

Stockstädter Straße 20

63762 Großostheim

Německo

[www.grizzlytools.de](http://www.grizzlytools.de)

## Obsah

<b>Úvod</b> .....	<b>87</b>
<b>Použitie</b> .....	<b>87</b>
<b>Všeobecný popis</b> .....	<b>88</b>
Objem dodávky.....	88
Prehľad.....	88
Popis funkcie.....	88
<b>Technické údaje</b> .....	<b>88</b>
Čas nabíjania.....	89
<b>Bezpečnostné pokyny</b> .....	<b>90</b>
Symboly a grafické znaky.....	90
Všeobecné bezpečnostné pokyny pre elektrické nástroje.....	90
Bezpečnostné pokyny pre všetky práce.....	93
Bezpečnostné pokyny pri použití dlhého vrtáka.....	93
ZVYŠKOVÉ RIZIKÁ.....	93
<b>Obsluha</b> .....	<b>94</b>
Kontrola stavu nabitia batérie.....	94
Nabíjanie akumulátora.....	94
Vloženie/vybratie akupacku do/ z prístroja.....	95
Voľba otáčok.....	95
Nastavenie smeru otáčania.....	95
Nastavenie ťahovacieho momentu ..	95
Výmena nástroja.....	96
Zapínanie a vypínanie.....	96
<b>Čistenie a údržba</b> .....	<b>96</b>
Čistenie.....	96
Údržba.....	96
<b>Uskladnenie</b> .....	<b>96</b>
<b>Odstránenie a ochrana životného prostredia</b> .....	<b>97</b>
<b>Náhradné diely / Príslušenstvo ..</b>	<b>97</b>
<b>Záruka</b> .....	<b>97</b>
<b>Servisná oprava</b> .....	<b>98</b>
<b>Service-Center</b> .....	<b>98</b>
<b>Dovozca</b> .....	<b>98</b>
<b>Preklad originálneho prehlásenia o zhode CE</b> .....	<b>226</b>
<b>Výkres náhradných dielov</b> .....	<b>237</b>

## Úvod

Gratulujeme Vám k zakúpeniu Vášho nového prístroja. Tým ste sa rozhodli pre kvalitný produkt. Tento prístroj bol počas výroby testovaný na kvalitu a podrobený výstupnej kontrole. Tým je zabezpečená funkčnosť vášho prístroja.



Návod na obsluhu je súčasťou tohto produktu. Obsahuje dôležité upozornenia ohľadom bezpečnosti, obsluhy a likvidácie. Pred používaním produktu sa oboznámte so všetkými pokynmi pre obsluhu a bezpečnosť. Používajte produkt len predpísaným spôsobom a len v uvedených oblastiach použitia. Návod na obsluhu uschovajte a v prípade odovzdania produktu tretím osobám odovzdajte aj všetky podklady.

## Použitie

Náradie je určené pre zaskrutkovanie a vyskrutkovanie skrutiek, ako aj vŕtanie do dreva, kovu alebo plastu. Akékoľvek iné použitie, ktoré v tomto návode na obsluhu nie je výslovne povolené, môže mať za následok poškodenie prístroja a predstavovať vážne nebezpečenstvo pre užívateľa. Nepoužívajte prístroj na orezávanie živých plotov alebo kríkov. Obsluhujúca osoba alebo užívateľ je zodpovedný za nehody alebo škody iných osôb alebo ich majetku. Výrobca nezodpovedá za škody, ktoré boli spôsobené používaním nezodpovedajúcim účelu použitia alebo nesprávnou obsluhou. Tento prístroj nie je vhodný na komerčné používanie.

Pri komerčnom použití zanikne záruka.  
 Prístroj je súčasťou série (Parkside)  
 X 20 V TEAM a môže sa prevádzkovať s akumulátormi série (Parkside)  
 X 20 V TEAM. Akumulátory sa smú nabíjať iba s nabíjačkami série (Parkside)  
 X 20 V TEAM.

## Všeobecný popis

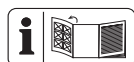

Obrázky nájdete na prednej a zadnej výklopnej strane.

## Objem dodávky

Vybalte nástroj a skontrolujte, či je kompletný:

- Aku vrtací skrutkovač
- 8 skrutkovacích bitov, dĺžka 50 mm:  
 Krížová drážka:  
 PH1, PH2, PH3, PZ1, PZ2, PZ3  
 Drážka: SL5, SL6
- 8 HSS vrtákov: 2 mm, 2,5 mm, 3 mm, 4 mm, 5 mm, 6 mm, 8 mm, 10 mm
- Predĺženie bitu
- Úložný kufrík
- Návod na obsluhu

**i** Akumulátor a nabíjačka nie sú súčasťou dodávky.

## Prehľad

- |          |  |
|----------|--|
| <b>A</b> | 1 Otvor skľučovadla                          |
|          | 2 Rýchlopínacie skľučovadlo                  |
|          | 3 Krúžok pre nastavenie úťahovacieho momentu |
|          | 4 Prepínač otáčok                            |
|          | 5 Držiak na bity                             |
|          | 6 Tlačidlo pre zobrazenie stavu nabitia      |
|          | 7 Ukazovateľ stavu nabitia batérie           |
|          | 8 Batéria                                    |

- |  |                                     |
|--|-------------------------------------|
|  | 9 Odblokovacie tlačidlo pre batériu |
|  | 10 LED-osvetlenie                   |
|  | 11 Prepínač smeru otáčania          |
|  | 12 Zapínač/vypínač                  |
|  | 13 Vrtáky                           |
|  | 14 Bity                             |
|  | 15 Predĺženie bitu                  |
|  | 16 Kufrík                           |
|  | 17 Nabíjačka                        |

**B** 18 Kovový strmeň

## Popis funkcie

Aku vrtací skrutkovač s dvojstupňovou prevodovkou má 25+1 stupňové nastavenie úťahovacieho momentu, chod vpravo/vľavo, rýchlopínacie skľučovadlo a LED-osvetlenie.

Funkcia prvkov obsluhy je uvedená v nasledujúcich opisoch.

## Technické údaje

### Aku vrtací skrutkovač..... PABS 20-Li G8

Napätie motora U.....20 V==

Počet otáčok vo voľnobehu  $n_0$

1. stupeň ..... 0-430 min<sup>-1</sup>

2. stupeň ..... 0-1500 min<sup>-1</sup>

Maximálny úťahovací moment ..... 45 Nm

Roztvorenie skľučovadla Ø..... 1,5-13 mm

Hmotnosť (s batériou, 2Ah)..... 1,7 kg

Priemer vŕtania do dreva ..... max. 30 mm

Priemer vŕtania do ocele ..... max. 13 mm

Druh ochrany..... IPX0

Teplota.....max 50 °C

Nabíjanie ..... 4 - 40 °C

Prevádzka ..... -20 - 50 °C

Skladovanie ..... 0 - 45 °C

Hladina akustického tlaku

( $L_{pA}$ ) ..... 72,1 dB;  $K_{pA}$  = 5 dB

Hladina akustického výkonu

( $L_{WA}$ ) ..... 83,1 dB;  $K_{WA}$  = 5 dB



Vibrácie ( $a_h$ )

..... < 2,5 m/s<sup>2</sup>; K = 1,5 m/s<sup>2</sup>  
 pri použití s akumulátormi Smart  
 (Smart PAPS 204 A1/Smart PAPS 208 A1)  
 Pracovná frekvencia/  
 Frekvenčné pásmo... 2400 – 2483,5 MHz  
 max. vysielač výkon..... ≤ 20 dBm

Uvedená emisná hodnota vibrácií bola nameraná podľa normovanej skúšobnej metódy a môže byť použitá na porovnanie jedného elektrického prístroja s druhým. Uvedená emisná hodnota vibrácií môže byť použitá aj na úvodné posúdenie vysadenia prístroja.



**Výstraha:** Emisná hodnota vibrácií sa môže počas skutočného používania elektrického nástroja odlišovať od uvádzanej hodnoty, v závislosti od druhu a spôsobu, v akom sa elektrický prístroj používa. Zaťaženie spôsobené vibráciami sa pokúste udržať tak malé, ako je to možné. Príkladné opatrenie na zníženie vibračného zaťaženia je obmedzenie pracovného času. Pri-

tom sa zohľadnia všetky podiely cyklu prevádzky (napríklad časy, kedy je elektrické zariadenie vypnuté a také, kedy je zapnuté, ale bez zaťaženia).

## Čas nabíjania

Prístroj je súčasťou série (Parkside) X 20 V TEAM a môže sa prevádzkovať s akumulátormi série (Parkside) X 20 V TEAM. Akumulátory série (Parkside) X 20 V TEAM sa smú nabíjať iba s nabíjačkami série (Parkside) X 20 V TEAM.

Odporúčame vám prevádzkovať tento prístroj výlučne s nasledujúcimi akumulátormi: PAP 20 B1, PAP 20 B3, Smart PAPS 204 A1, Smart PAPS 208 A1. Odporúčame vám nabíjať tieto akumulátory výlučne s nasledujúcimi nabíjačkami: PLG 20 A3, PLG 20 A4, PLG 20 C1, PLG 20 C3, PDSL G 20 A1, Smart PLGS 2012 A1.

Aktuálny zoznam kompatibility akumulátora nájdete na: [www.lidl.de/akku](http://www.lidl.de/akku)

Čas nabíjania (min.)	PAP 20 A1 PAP 20 B1	PAP 20 A2	PAP 20 A3 PAP 20 B3 Smart PAPS 204 A1	Smart PAPS 208 A1
PLG 20 A1 PLG 20 A4 PLG 20 C1	60	90	120	210
PLG 20 A2	45	60	80	165
PLG 20 A3 PLG 20 C3	35	45	60	120
PDSL G 20 A1	35	45	60	120
Smart PLGS 2012 A1	35	40	40	50

## Bezpečnostné pokyny

Dbajte na bezpečnostné pokyny pri používaní tohoto nástroja.

### Symbody a grafické znaky

#### Symbody v návode:



Pozorne si prečítajte návod na obsluhu.



Prístroje nepatria do domového odpadu



Zariadenie je súčasťou série X 20 V TEAM

#### Slikovne oznake na kompletu svetrov:



Noste osobné ochranné prostriedky. Noste ochranu očí!



Noste ochranu sluchu!



Noste ochrannú protiprachovú masku!

#### Symbody v návode



**Výstražné značky s údajmi pre zabránenie škodám na zdraví alebo vecným škodám.**



**Značky nebezpečenstva s údajmi k zabráneniu poškodení zdravia osôb v dôsledku zásahu elektrickým prúdom.**



Príkazové značky s údajmi pre prevenciu škôd.



Informačné značky s informáciami pre lepšie zaobchádzanie s nástrojom.

## Všeobecné bezpečnostné pokyny pre elektrické nástroje



**VÝSTRAHA! Prečítajte si všetky bezpečnostné pokyny, pokyny, ilustrácie a technické údaje, ktorými je opatrené toto elektrické náradie.** Zanedbanie dodržiavania bezpečnostných pokynov a nariadení môže zapríčiniť zásah elektrickým prúdom, požiar a/alebo ťažké poranenia.

#### Všetky bezpečnostné pokyny a nariadenia si uschovajte pre budúcnosť.

Pojem „elektrický nástroj“ použitý v bezpečnostných pokynoch sa vzťahuje na elektrické nástroje napájané zo siete (so sieťovým káblom) a na elektrické nástroje napájané z akumulátora (bez sieťového kábla).

### 1) Bezpečnosť pracoviska:

- Udržujte svoj pracovný úsek čistý a dobre osvetlený.** Neporiadok alebo neosvetlené pracovné oblasti môžu viesť k nehodám.
- Nepracujte s elektrickým nástrojom v okolí ohrozenom výbuchom, v ktorom sa nachádzajú horľavé tekutiny, plyny alebo prachy.** Elektrické stroje vytvárajú iskry, ktoré môžu zapáliť prach alebo pary.
- Behom používania elektrického nástroja udržiavajte deti a iné osoby vzdialene od seba.** Pri nepozornosti môžete stratiť kontrolu nad nástrojom.

### 2) Elektrická bezpečnosť:

- Prípojná zástrčka elektrického nástroja sa musí hodiť do zásuvky. Zástrčka sa nesmie žiadnym spôsobom zmeniť. Nepoužívajte žiadne adaptérové zástrčky**

- v spojení s elektrickými nástrojmi s ochranným uzemnením. Nezmenené zástrčky a zásuvky znižujú riziko elektrického úderu.
- b) **Vyvarujte sa telesnému kontaktu s uzemnenými povrchmi ako sú rúry, vyhrievacie telesá, sporáky a chladničky.** Existuje zvýšené riziko skrz elektrický úder, keď je Vaše telo uzemnené.
  - c) **Nevystavujte elektrický nástroj dažďu alebo mokrosti.** Vniknutie vody do elektrického nástroja zvyšuje riziko elektrického úderu.
  - d) **Nepoužívajte kábel na iný účel, ako je nosenie alebo zavesenie elektrického nástroja alebo vytiahnutie zástrčky zo zásuvky.** Udržujte kábel vzdialene od horúčavy, od oleja, od ostrých hrán alebo od pohybujúcich sa častí nástrojov. Poškodené alebo zamotané káble zvyšujú riziko elektrického úderu.
  - e) **Keď pracujete s elektrickým nástrojom pod šírym nebom, potom používajte iba predĺžovacie káble, ktoré sú vhodné aj pre vonkajšiu oblasť.** Použitie predĺžovacieho kábla vhodného pre vonkajšiu oblasť, znižuje riziko elektrického úderu.
  - f) **Keď nie je možné zabrániť prevádzke elektrického náradia vo vlhkom prostredí, použite prúdový chránič.** Použitie prúdového chrániča znižuje riziko zásahu elektrickým prúdom.
- 3) Bezpečnosť osôb:**
- a) **Buďte pozorní, dbajte na to, čo robíte a pusťte sa s elektrickým nástrojom rozumne do práce.** Nepoužívajte elektrický nástroj, keď ste unavení alebo pod vplyvom drog, alkoholu alebo liekov. Jediný okamžik nepozornosti pri používaní elektrického nástroja môže viesť k vážnym poraneniam.
  - b) **Noste osobný ochranný výstroj a vždy ochranné okuliare.** Nosenie osobného ochranného výstroja, ako je protišmyková obuv, ochranná prilba a ochrana sluchu, znižuje riziko poranenia.
  - c) **Vyvarujte sa nezámernému uvedeniu do prevádzky.** Presvedčte sa o tom, že je elektrický nástroj vypnutý predtým, než ho pripojíte na napájanie elektrickým prúdom, než ho zdvihnete alebo nesiete. Keď pri nosení elektrického nástroja držíte prst na spínači alebo keď tento nástroj v zapnutom stave pripojíte na napájanie elektrickým prúdom, potom toto môže viesť k nehodám.
  - d) **Odstráňte nastavovacie náradie alebo skrutkovače predtým, než zapnete elektrický nástroj.** Náradie alebo kľúč, ktorý sa nachádza v otáčajúcej sa časti nástroja, môže viesť k poraneniu.
  - e) **Vyvarujte sa abnormálnemu držaniu tela.** Postarajte sa o bezpečný postoj a udržiavajte vždy rovnováhu. Týmto môžete pri neočakávaných situáciách lepšie kontrolovať elektrický nástroj.
  - f) **Noste vhodný odev. Nenoste žiadne voľné oblečenie alebo šperky.** Udržujte vlasy, odev a rukavice vzdialene od pohybujúcich sa častí. Voľné oblečenie, šperky alebo dlhé vlasy môžu byť zachytené pohybujúcimi sa časťami.
  - g) **Ak možno namontovať zariadenia na odsávanie a zachytávanie prachu, tak treba tieto upevniť a správne používať.** Používanie odsávania prachu môže znížiť ohrozenia prachom.
  - h) **Neuspokojujte sa s falošnou bezpečnosťou a nepovznášajte sa nad bezpečnostné predpisy pre elektrické náradie, aj keď ste s elektrickým náradím oboznámený po jeho mnohonásobnom používaní.** Nepozorné zaobchádzanie môže počas zlomku sekundy spôsobiť ťažké zranenia.

#### 4) Používanie a ošetrovanie elektrického nástroja:

- a) **Nepreťažujte tento nástroj. Použite pre svoju prácu elektrické náradie, určené pre tento účel.** S vhodným elektrickým nástrojom pracujete v udanom výkonnom rozsahu lepšie a bezpečnejšie.
- b) **Nepoužívajte žiadne elektrické náradie, ktorého spínač je defektný.** Elektrické náradie, ktoré sa už nedá za- alebo vypnúť, je nebezpečné a musí byť opravené.
- c) **Vyťahnite zástrčku zo zásuvky a/ alebo vyberte odoberateľný akumulátor, skôr ako vykonáte nastavenia náradia, vymeníte diely použitého náradia alebo odložíte elektrické náradie.** Toto preventívne bezpečnostné opatrenie zabráni neúmyselnému štartu elektrického nástroja.
- d) **Uložte nepoužívanú elektrický nástroj mimo dosahu detí. Neprenehávajte používanie tejto pily osobám, ktoré nie sú oboznámené s týmto nástrojom alebo tieto pokyny nečítali.** Elektrické nástroje sú nebezpečné, keď ich používajú neskúsené osoby.
- e) **Elektrické náradie a použitý nástroj ošetrujte so starostlivosťou. Kontrolujte, či pohyblivé diely bezchybne fungujú a neviaznu, či sú časti zlomené alebo natoľko poškodené, že je funkcia elektrického nástroja narušená.** Nechajte poškodené časti pred použitím nástroja opraviť. Príčiny mnohých nehôd spočívajú v zle udržiavaných elektrických nástrojoch.
- f) **Udržujte rezné nástroje ostré a čisté.** Starostlivo ošetrované rezné nástroje s ostrými reznými hranami sa menej zaseknú a lepšie sa vedú.
- g) **Používajte tento elektrický nástroj, jeho príslušenstvo, vložné nástroje atď. v**

**súlade s týmito inštrukciami. Zohľadnite pritom pracovné podmienky a činnosť, ktorá sa má vykonávať.** Používanie elektrického nástroja pre iné účely, než pre ktoré je určený, môže viesť k nebezpečným situáciám.

- h) **Držadlá a úchopné plochy udržiavajte suché, čisté a bez oleja a masnôt.** Klzké držadlá a úchopné plochy neumožňujú bezpečné ovládanie a kontrolu elektrického náradia v neočakávaných situáciách.

#### 5) Starostlivé zaobchádzanie s akumulátorovými nástrojmi a ich používanie

- a) **Nabíjajte akumulátory iba v nabíjacích prístrojoch, ktoré sú výrobcom odporúčané.** U nabíjacieho prístroja, ktorý je vhodný pre určitý druh akumulátorov, existuje nebezpečenstvo požiaru, keď sa používa s inými akumulátormi.
- b) **V elektrických nástrojoch používajte iba pre ne určené akumulátory.** Použitie iných akumulátorov môže viesť k poraneniam a k nebezpečenstvu požiaru.
- c) **Udržujte nepoužívané akumulátory vzdialene od kancelárskych spíniek, mincí, kľúčov, klinčov, skrutiek alebo iných malých kovových predmetov, ktoré by mohli zapríčiniť premostenie kontaktov.** Skrat medzi kontaktmi akumulátora môže mať popáleniny alebo oheň za následok.
- d) **Pri nesprávnom používaní môže z akumulátora uniknúť tekutina. Vyvarujte sa kontaktu s ňou. Pri náhodnom kontakte opláchnite vodou. Keď sa táto tekutina dostane do očí, prídavne vyhľadajte lekársku pomoc.** Uniknutá tekutina môže viesť k podráždeniam pokožky alebo k popáleninám.

- e) **Nepoužívajte poškodený alebo zmenený akumulátor.** Poškodené alebo zmenené akumulátory sa môžu správať nepredvídateľne a viesť k požiaru, výbuchu alebo nebezpečenstvu poranenia.
- f) **Akumulátor nevystavujte požiaru ani príliš vysokým teplotám.** Požiar alebo teploty vyššie ako 130 °C môžu spôsobiť výbuch.
- g) **Dodržiavajte všetky pokyny k nabíjaniu a akumulátor alebo náradie s akumulátorom nepoužívajte nikdy mimo teplotného rozsahu uvedeného v návode na obsluhu.** Nesprávne nabíjanie alebo nabíjanie mimo dovoleného teplotného rozsahu môže zničiť akumulátor a viesť k nebezpečenstvu požiaru.

## 6) Servis:

- a) **Svoje elektrické náradie nechajte opraviť iba kvalifikovaným odborným personálom a iba pomocou originálnych náhradných dielov.** Týmto sa zaisťuje, že bezpečnosť elektrického náradia zostane zachovaná.
- b) **Nikdy nevykonávajte údržbu na poškodených akumulátoroch.** Všetka údržba akumulátorov by sa mala uskutočniť prostredníctvom výrobcu alebo splnomocnených miest zákazníckeho servisu.

## Bezpečnostné pokyny pre všetky práce

- a) **Elektrické náradie držte na izolovaných drždľách, keď vykonávate práce, pri ktorých vložený nástroj alebo skrutky sa môžu dostať do kontaktu so skrytými elektrickými vedeniami.** Kontakt s elektrickým vedením pod

napätím môže viesť pod napätie tiež kovové časti prístroja a tak spôsobiť zásah elektrickým prúdom.

- b) **Nepoužívajte žiadne príslušenstvo, ktoré bolo odporúčané spoločnosťou PARKSIDE.** To môže viesť k zásahu elektrickým prúdom alebo požiaru.

## Bezpečnostné pokyny pri použití dlhého vrtáka

- a) **V žiadnom prípade nepracujte s vyššími otáčkami ako s otáčkami maximálne dovolenými pre vrták.** Pri vyšších otáčkach sa môže vrták ľahko prehnúť, keď sa bez kontaktu s obrobkom môže voľne otáčať a spôsobiť poranenia.
- b) **Proces vrtania začnite vždy s nízkymi otáčkami a zatiaľ čo má vrták kontakt s obrobkom.** Pri vyšších otáčkach sa môže vrták ľahko prehnúť, keď sa bez kontaktu s obrobkom môže voľne otáčať a spôsobiť poranenia.
- c) **Nevyvíjajte žiadny nadmerný tlak a iba v pozdĺžnom smere k vrtáku.** Vrtáky sa môžu prehnúť a tým zlomiť alebo viesť k strate kontroly a poraneniam.

## ZVYŠKOVÉ RIZIKÁ

Aj pri používaní elektrického prístroja podľa predpisov vždy existujú zvyškové riziká. Nasledujúce nebezpečenstvá môžu vzniknúť v súvislosti s konštrukciou a prevedenia tohto elektrického prístroja:

- a) rezné poranenia,
- b) poškodenie sluchu, ak nenosíte vhodnú ochranu sluchu,
- c) poškodenie zdravia, ktoré sú výsledkom vibrácií pôsobiacich na ruku/rameno,

ak sa prístroj používa dlhšiu dobu, alebo ak sa nesprávne vedie a udržiava.



Upozornenie! Tento elektrický prístroj počas prevádzky vytvára elektromagnetické pole. Toto pole môže za určitých okolností ovplyvniť aktívne alebo pasívne lekárske implantáty. Aby sa zabránilo nebezpečenstvu vážnych alebo smrteľných zranení, odporúčame, aby osoby s lekáorskými implantátmi konzultovali svojho lekára alebo výrobcu lekárskeho implantátu pred samotnou obsluhou prístroja.



**Dodržiavajte bezpečnostné pokyny a pokyny k nabíjaniu a správne mu používaniu, ktoré sú uvedené v návode na obsluhu vášho akumulátora a vašej nabíjačky série (Parkside) X 20 V Team. Podrobnejší opis k nabíjaniu a ďalšie informácie nájdete v tomto samostatnom návode na používanie.**

## Obsluha



**Vyberte akumulátor z prístroja, aby ste zabránili neúmyselnému uvedeniu do prevádzky. Hrozí nebezpečenstvo poranenia!**



**Dávajte pozor na to, aby teplota okolia počas prác neprekročila 50 °C a nebola nižšia ako -20 °C.**

## A Kontrola stavu nabitia batérie

Ukazovateľ stavu nabitia (7) signalizuje stav nabitia batérie (8).

- Stav nabitia batérie sa zobrazí rozsvietením príslušnej LED diódy, keď prístroj je v prevádzke. Na tento účel podržte zapínač (6) stlačený.

**červená-žltá-zelená** => Akumulátor plne nabitý

**červená-žltá** => Akumulátor je nabitý asi na polovicu

**červená** => Akumulátor sa musí nabíť

## Nabíjanie akumulátora



Zohriaty akumulátor nechajte pred nabíjaním vychladnúť.



Nabíťte akumulátor (8), keď svieti už iba červená LED dióda signalizácie stavu nabitia (7).

1. V prípade potreby vyberte akumulátor (8) z prístroja.
2. Zasuňte akumulátor (8) do nabíjacej šachty nabíjačky (17).
3. Pripojte nabíjačku (17) do zásuvky.
4. Po uskutočnenom nabíjaní odpojte nabíjačku (17) od siete.
5. Vytiahnite akumulátor (8) z nabíjačky (17).

## Prehľad kontrolnej signalizácie LED na nabíjačke (17):

**Zelená LED dióda svieti bez vloženého akumulátora:**

Nabíjačka je pripravená na prevádzku.

**Zelená LED dióda svieti:**

Akumulátor je nabitý.

**Červená LED dióda svieti:**

Akumulátor sa nabíja.

**Červená LED dióda bliká:**

Prehriaty akumulátor.

**Červená + zelená LED dióda blikajú:**

Chybný akumulátor.

**C Vloženie/vybratie akupacku do/z prístroja****Vloženie akupacku:**

1. Prepínač smeru otáčania (1 1) dajte do strednej polohy (zablokovanie).
2. Nohu prístroja posuňte na akupack (8), až zaskočí.

**Vybratie akupacku:**

1. Stlačte uvoľňovacie tlačidlo (9) a vytiahnite akupack (8) smerom dopredu z prístroja.

**A Voľba otáčok**

Prepínač otáčok (4) na **1** alebo **2** podľa toho, či chcete zvoliť nízke alebo vysoké otáčky.

1. stupeň ... 0-430 min<sup>-1</sup>
2. stupeň . 0-1500 min<sup>-1</sup>



Prepínanie otáčok sa môže vykonať len, keď nástroj stojí.

**B Nastavenie smeru otáčania**

Prepínačom smeru otáčania môžete zvoliť smer otáčania náradia (doprava, doľava) a zaistiť proti neúmyselnému zapnutiu. Šípka na prepínači smeru otáčania udáva smer práce.

1. Počkajte na zastavenie zariadenia.

2. Prepínač smeru otáčania (1 1) zasuňte do žiadanej polohy:

**Otáčanie doprava: Na vrátanie a zaskrutkovanie skrutiek.** Na prepínači smeru otáčania je šípka smerujúca dopredu. Stlačte doprava prepínač smeru otáčania.

**Otáčanie doľava: Na uvoľnenie skrutiek.** Na prepínači smeru otáčania je šípka smerujúca dozadu.

Stlačte doľava prepínač smeru otáčania.

3. **Blokovanie zapnutia:** Prepínač smeru otáčania prepnete do strednej polohy.





Prepínač smeru otáčania sa môže prepínať len, keď nástroj stojí.

**A Nastavenie ťahovacieho momentu**

Otáčaním krúžku pre nastavenie ťahovacieho momentu (3) môžete nastaviť maximálny ťahovací moment.

Je plánovaných 25 stupňov ťahovacieho momentu + 1 stupeň vrátania.

1. Otáčaním nastavovacieho krúžku (3) zvolte požadovaný moment:  
Stupeň 1 -> najnižší krútiaci moment,  
Stupeň  -> najvyšší krútiaci moment.  
**Skrutkovanie:** Stupeň 1 - 25  
**Vrtanie:** Stupeň 
2. Začínajte na nižšom stupni krútiaceho momentu a postupne ho podľa potreby zvyšujte.



Krúžok pre nastavenie ťahovacieho momentu sa môže prepínať len, keď nástroj stojí.



Dosiahnutie nastavenej medze ťahovacieho momentu je sprevádzané zreteľným rapkaním. Tento zvuk je vyvolaný klznou spojkou.

## D Výmena nástroja

1. Otáčajte rýchchloupínacie skľučovadlo (2) proti smeru otáčania hodinových ručičiek, kým otvor skľučovadla (1) nie je dostatočne veľký, aby ste mohli vložiť nástroj.
2. Zasuňte nástroj na doraz do rýchchloupínacieho skľučovadla (2).
3. Otáčajte ho v smere otáčania hodinových ručičiek, aby nástroj bol pevne uchytенý.
4. Aby ste nástroj znova vybrali, odkrúčajte rýchchloupínacie skľučovadlo (2) a nástroj vytiahnite.

**i** Vpravo a vľavo na kryte sa nachádza držiak na bity (A 5) s magnetom. Na držiaku na bity môžete upevniť vždy jeden bit.

## A Zapínanie a vypínanie

S vypínačom zap/vyp (12) môžete otáčky stupňovite nastavovať. Čím viac stlačíte vypínač zap/vyp, tým vyššie sú otáčky.

1. Náradie zapnete stlačením vypínača zap/vyp (12). Počas práce svieti LED pracovné svetidlo (10).
2. Vypnite uvoľnením vypínača zap/vyp (12). Keď prepínač smeru otáčania (11) je v strednej polohe, je náradie zaistené proti zapnutiu.

**i** V prestávkach v práci sa môže prístroj s integrovaným kovovým strmeňom (B 18) zavesiť na opasku. Dávajte pozor na to, aby bol prístroj vypnutý a zabezpečený proti neúmyselnému zapnutiu. Kovový strmeň sa hodí taktiež na otváranie fliaš s korunkovým uzáverom.

## Čistenie a údržba

**!** Opravy a údržbárske práce, ktoré nie sú uvedené v tomto návode, nechajte vykonať v našom servisnom stredisku. Používajte iba originálne diely. Nebezpečenstvo zranenia!

**!** Vypnite prístroj a pred každou prácou vyberte z prístroja batériu.

Nasledovné čistenie a údržbárske práce vykonávajte pravidelne. Tým sa zaručí dlhé a spoľahlivé používanie.

## Čistenie



**Prístroj sa nesmie vystriekať vodou, ani sa ponárať do vody. Hrozí nebezpečenstvo elektrického úderu!**

- Vetracie otvory, kryt motora a rukoväť prístroja udržiavajte vždy čisté. K tomu použite vlhkú handričku alebo kefu. Nepoužívajte žiadne čistiace prostriedky alebo rozpúšťadlá. Mohli by ste tak nenapravitelne poškodiť prístroj.

## Údržba

Prístroj si nevyžaduje údržbu.

## Uskladnenie

- Prístroj uschovávajte na suchom a bezprašnom mieste a mimo dosahu detí.
- Prístroj odložte do úložného kufríka (16).
- Teplota shranjavanja za akumulator in napravo znaša med 0 °C in 45 °C. Med shranjavanjem preprečite izreden mraz ali vročino, da akumulator ne izgubi moči.



## Odstránenie a ochrana životného prostredia

Predtým než zlikvidujete prístroj, vyberte z neho akumulátor!

Prístroj, príslušenstvo a balenie prineste na ekologické zhodnotenie.

Pokyny pre likvidáciu akumulátora nájdete v samostatnom návode na obsluhu vášho akumulátora a nabíjačky.



Prístroje nepatria do domového odpadu.

Smernica 2012/19/EÚ o odpade z elektrických a elektronických zariadení: Spotrebiteľia sú zo zákona povinní elektrické a elektronické zariadenia na konci ich životnosti odovzdať na ekologickú recykláciu. Týmto spôsobom je zabezpečené zhodnotenie šetrné k životnému prostrediu a zdrojom.

V závislosti od národných zákonov, máte tieto možnosti:

- vrátenie na predajnom mieste,
- odovzдание na oficiálnom zbernom mieste,
- zaslanie späť výrobcovi/distribútorovi.

Netýka sa to dielov príslušenstva a pomocných prostriedkov bez elektrických komponentov, pripojených k starým prístrojom.

## Náhradné diely / Príslušenstvo

**Náhradné diely a príslušenstvo nájdete na strane**  
**[www.grizzlytools.shop](http://www.grizzlytools.shop)**

Ak by sa mali vyskytnúť problémy s procesom objednávky, použite, prosím, kontaktný formulár. Pri ďalších otázkach sa obráťte na „Service-Center“ (pozri stranu 98).

Rýchlopínacie skľučovadlo.....91105806  
vrtákov + súprava bitov .....91105375

## Záruka

Vážená zákazníčka, vážený zákazník, Pre tento prístroj platí záruka 3 roky od dátumu zakúpenia. Ak je prístroj poškodený, podľa zákona máte právo ho reklamovať u výrobcu produktu. Tieto práva vyplývajúce zo zákona nie sú našou následne opísanou zárukou obmedzené.

### Záručné podmienky

Záručná lehota začína dňom zakúpenia. Pokladničný doklad ako originál prosím starostlivo uschovajte. Je potrebný ako dôkaz o zakúpení.

Ak sa počas troch rokov od dátumu zakúpenia tohto produktu vyskytne materiálna alebo výrobná chyba, produkt - podľa nášho rozhodnutia - bezplatne opravíme alebo nahradíme. Predpokladom záruky je, že v priebehu trojročnej lehoty bude predložený poškodený prístroj a pokladničný doklad a stručne opísaná chyba a kedy sa vyskytla. Ak sa v rámci našej záruky chyba pokryje, obdržíte späť opravený alebo nový prístroj. S opravou alebo výmenou produktu sa nezačína nová záručná doba.

### Záručná doba a nárok na odstránenie vady

Záručná doba sa poskytnutím záruky nepredlžuje. To platí aj pre nahradené a opravené diely. Prípadné škody a nedostatky vzniknuté už pri zakúpení sa musia ihneď po vybalení ohlásiť. Opravy vykonané po uplynutí záručnej doby sú spolpatnené.

### Rozsah záruky

Prístroj bol vyrobený podľa prísnych smerníc kvality a pred dodaním bol svedomite kontrolovaný.

Záruka sa týka materiálových alebo výrobných chýb. Táto záruka sa nevzťahuje na diely produktu, ktoré sú vystavené normál-

nemu opotrebeniu a preto sa môžu považovať za opotrebované diely (napr. filter alebo nadstavce) alebo na poškodenia na krehkých dieloch (napr. vypínač). Táto záruka zaniká, ak bol produkt používaný poškodený, neodborne alebo nebola vykonávaná údržba. Pre odborné používanie produktu je nutné presne dodržiavať všetky návody uvedené v návode na obsluhu. Bezpodmienečne sa vyhnite používaniu, ktoré sa v návode na obsluhu neodporúča alebo pred ktorým ste boli vystríhaní. Produkt je určený len pre súkromné použitie a nie v oblasti podnikania. Záruka zaniká pri nesprávnom a neodbornom používaní, pri násilnom používaní a pri zásahoch, ktoré neboli vykonané v našej servisnej pobočke.

### Postup v prípade reklamácie

Pre zabezpečenie rýchleho spracovania vašej žiadosti postupujte prosím podľa nasledujúcich pokynov:

- Pri všetkých požiadavkách predložte pokladničný doklad a číslo artiklu (IAN 499639\_2204) ako dôkaz o zakúpení.
- Číslo artiklu nájdete na typovom štítku.
- Ak sa vyskytnú chyby funkcie alebo iné nedostatky, kontaktujte najskôr následne uvedené servisné oddelenie **telefonicky** alebo **emailom**. Následne obdržíte ďalšie informácie o priebehu vašej reklamácie.
- Produkt evidovaný ako poškodený môžete po dohode s našim zákazníckym servisom, s priloženým dokladom o zakúpení (pokladničný doklad) a s údajmi, v čom chyba spočíva a kedy vznikla, zaslať bez poštovného na adresu servisu, ktorá vám bude oznámená. Pre zabránenie dodatočných nákladov a problémov pri prevzatí použite len tú adresu, ktorá vám bude oznámená.

Nezasielajte prístroj ako nadmerný tovar na náklady príjemcu, expresne alebo s iným špeciálnym nákladom. Prístroj zašlite so všetkými časťami príslušenstva dodanými pri zakúpení a zabezpečte dostatočne bezpečné prepravné balenie.

## Servisná oprava

Opravy, ktoré **nepodliehajú záruke**, môžeme nechať vykonať v našej servisnej pobočke za úhradu. Radi vám poskytneme predbežnú kalkuláciu nákladov.

Môžeme spracovať len prístroje, ktoré boli doručené dostatočne zabalené a so zaplateným poštovným.

**Pozor:** Prístroj zašlite do našej servisnej pobočky vyčistený a s informáciami o chybe. Neprevezmeme prístroje zaslané ako nadmerný tovar na náklady príjemcu, expresne alebo s iným špeciálnym nákladom. Likvidáciu vašich poškodených zaslaných prístrojov vykonáme bezplatne.

## Service-Center



**Servis Slovensko**

Tel.: 0850 232001

E-Mail: grizzly@lidl.sk

**IAN 499639\_2204**

## Dovozca

Nasledujúca adresa nie je adresa servisu. Najskôr kontaktujte hore uvedené servisné centrum.

### Grizzly Tools GmbH & Co. KG

Stockstädter Straße 20

63762 Großostheim

Nemecko

www.grizzlytools.de

## Indhold

<b>Introduktion.....</b>	<b>99</b>
<b>Anvendelsesformål .....</b>	<b>99</b>
<b>Generel beskrivelse .....</b>	<b>100</b>
Leveringsomfang .....	100
Oversigt.....	100
Funktionsbeskrivelse .....	100
<b>Tekniske data .....</b>	<b>100</b>
Ladetid .....	101
<b>Sikkerhedsinformationer.....</b>	<b>102</b>
Symboler .....	102
Symboler i vejledningen.....	102
Generelle sikkerhedsinfor-mationer for el-værktøjer .....	102
Sikkerhedsanvisninger til alle arbejdsopgaver .....	105
Sikkerhedshenvisninger ved anvendelse af lange bor .....	105
Restrisici .....	105
<b>Betjening .....</b>	<b>106</b>
Kontrol af batteriets ladetilstand..	106
Opladning af akku .....	106
Isætning/udtagning af batteripakken i apparatet.....	107
Gearvalg .....	107
Indstilling af drejeretning.....	107
Indstilling af drejningsmoment.....	107
Værktøjsskift .....	107
Tænd/sluk .....	108
<b>Rengøring og vedligeholdelse ..</b>	<b>108</b>
<b>Rengøring .....</b>	<b>108</b>
Vedligeholdelse .....	108
<b>Opbevaring .....</b>	<b>108</b>
<b>Bortskaffelse/miljøbeskyttelse..</b>	<b>109</b>
<b>Reserve dele/Tilbehør .....</b>	<b>109</b>
<b>Garanti .....</b>	<b>109</b>
<b>Reparations-service.....</b>	<b>110</b>
<b>Service-Center .....</b>	<b>110</b>
<b>Importør .....</b>	<b>110</b>
<b>Oversættelse af den originale CE-konformitetserklæring.....</b>	<b>227</b>
<b>Ekspllosionstegning .....</b>	<b>237</b>

## Introduktion

Hjertelig tillykke med købet af dit nye apparat. Du har besluttet dig for et produkt af højeste kvalitet.

Dette apparats kvalitet blev kontrolleret under produktionen og det blev underkastet en slutkontrol. Dermed er dit apparats funktionsevne garanteret.



Betjeningsvejledningen er bestanddel af dette produkt. Den indeholder vigtige informationer vedrørende sikkerhed, brug, vedligeholdelse og bortskaffelse. Gør dig inden brugen af produktet fortrolig med alle betjenings- og sikkerheds-informationer. Benyt kun produktet som beskrevet og kun til de anførte indsatsområder. Opbevar vejledningen godt og lad alle dokumenter følge med ved videregivelse af produktet til tredje.

## Anvendelsesformål

Produktet er beregnet til indskrining og løsningen af skruer i træ, metal eller plast og til lettere borearbejde.

Enhver anden anvendelse, som ikke er udtrykkeligt tilladt i denne vejledning, kan medføre skader på maskinen og udgøre en alvorlig fare for brugeren.

Producenten påtager sig intet ansvar for skader, der forårsages på grund af ukorrekt brug eller forkert betjening.

Dette apparat er ikke egnet til erhvervs-mæssig brug. Ved erhvervs-mæssig brug bortfalder garantien.

Dette apparat er del af (Parkside) X 20 V TEAM-serien og kan bruges med genopladelige batterier fra (Parkside) X 20 V TEAM-serien. De genopladelige batterier må kun oplades med opladere fra (Parkside) X 20 V TEAM-serien.

## Generel beskrivelse

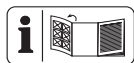

Illustrationerne finder du på den forreste foldeudside.

### Leveringsomfang

Kontrollér indholdet ved udpakningen af maskinen: Bortskaf indpakningsmaterialet forskriftsmæssigt.

- Batteridrevet boreskruemaskine
- 8 skruebits, længde 50 mm:  
Krydskærv:  
PH1, PH2, PH3, PZ1, PZ2, PZ3  
Lige kærv: SL5, SL6
- 8 HSS-bor: 2 mm, 2,5 mm, 3 mm, 4 mm, 5 mm, 6 mm, 8 mm, 10 mm
- Bitforlænger
- Opbevaringskuffert
- Betjeningsvejledning



Det genopladelige batteri og opladeren er ikke inkluderet i leveringen.

### Overzicht

- |          |  |
|----------|--|
| <b>A</b> | 1 Borepatronåbning                     |
|          | 2 Hurtigspændepatron                   |
|          | 3 Indstillingsring til drejningsmoment |
|          | 4 Gearvalgkontakt                      |
|          | 5 Bitholder                            |
|          | 6 Knap til visning af ladetilstand     |
|          | 7 Visning af ladetilstand              |
|          | 8 Batteri                              |
|          | 9 Frigørelsesknap batteri              |
|          | 10 LED-arbejdslampe                    |
|          | 11 Drejeretningskontakt                |
|          | 12 Tænd/sluk-knap                      |
|          | 13 Bor                                 |
|          | 14 Bits                                |
|          | 15 Bitforlænger                        |
|          | 16 Kuffert                             |

17 Oplader

**B** 18 Metalbøjle

### Funktionsbeskrivelse

Den batteridrevne boreskruemaskine med 2-gears drev har en 25+1 trins drejningsmomentindstilling, højre-/venstreløb, en hurtigspændepatron og et LED-arbejdslys. Betjeningsdelenes funktion beskrives i det følgende.

### Tekniske data

#### Batteridreven bore-/skruemaskine ..... PABS 20-Li G8

Motorspænding  $U_{max}$  ..... 20 V  $\approx$   
Tomgangshastighed ( $n_0$ )

Gear 1 ..... 0-430  $min^{-1}$   
Gear 2 ..... 0-1500  $min^{-1}$

Omdrejningsmoment ..... maks. 45 Nm

Spændvidde for borepatron  $\varnothing$ . 1,5-13 mm

Vægt (med batteri, 2 Ah) ..... 1,7 kg

Borediameter for træ ..... maks. 30 mm

Borediameter for stål ..... maks. 13 mm

Beskyttelsestype ..... IPX0

Temperatur ..... max. 50 °C

Opladning ..... 4 - 40 °C

Drift ..... -20 - 50 °C

Opbevaring ..... 0 - 45 °C

Lydtryksniveau ( $L_{pA}$ ) ..... 72,1 dB;  $K_{pA} = 5$  dB

Lydeffektniveau ( $L_{WA}$ ) ..... 83,1 dB;  $K_{WA} = 5$  dB

Vibration ( $a_h$ )

.....  $< 2,5$   $m/s^2$ ;  $K = 1,5$   $m/s^2$

ved anvendelse af smart-batterier (Smart

PAPS 204 A1/Smart PAPS 208 A1)

Arbejdsfrekvens/

frekvensbånd ..... 2400 - 2483,5 MHz

maks. sendeeffekt .....  $\leq 20$  dBm

Den anførte svingningsemissionsværdi blev målt iht. en standardiseret prøvemethode og kan anvendes til sammenligning af et el-værktøj med et andet.

Den anførte svingningsemissionsværdi kan også anvendes til en indledende vurdering af afbrydelsen.



### Advarsel:

Der er nødvendigt af fastlægge forholdsregler til beskyttelse af brugeren, der beror på en vurdering af afbrydelsen under de faktiske brugsbetingelser. Svingningsemissionsværdien kan adskille sig fra den angivne værdi under brugen af el-værktøjet, afhængig af den måde som værktøjet bruges på. Forsøg at holde belastningen så lav som mulig pga. vibrationer. En måde at reducere vibrationsbelastningen på er at begrænse arbejdstiden. Her er det nødvendigt at tage hensyn til alle dele af driftscyklussen (f.eks. tider, hvor elværktøjet er slukket og tider, hvor det ganske vist er tændt, men kører uden belastning).

## Ladetid

Dette produkt er en del af (Parkside) X 20 V TEAM-serien og kan anvendes sammen med genopladelige batterier fra (Parkside) X 20 V TEAM-serien.

De genopladelige batterier fra (Parkside) X 20 V TEAM-serien må kun oplades med opladere fra (Parkside) X 20 V TEAM-serien.

Dette produkt kan kun anvendes med følgende genopladelige batterier: PAP 20 B1, PAP 20 B3, Smart PAPS 204 A1, Smart PAPS 208 A1. Vi anbefaler, at du oplader disse batterier med følgende opladere: PLG 20 A3, PLG 20 A4, PLG 20 C1, PLG 20 C3, PDSL G 20 A1, Smart PLGS 2012 A1.

Den aktuelle liste over kompatibiliteten af det genopladelige batteri kan du finde på: [www.lidl.de/akku](http://www.lidl.de/akku)

Ladetid (Min.)	PAP 20 A1 PAP 20 B1	PAP 20 A2	PAP 20 A3 PAP 20 B3 Smart PAPS 204 A1	Smart PAPS 208 A1
PLG 20 A1 PLG 20 A4 PLG 20 C1	60	90	120	210
PLG 20 A2 PLG 20 A3 PLG 20 C3	45	60	80	165
PDSL G 20 A1	35	45	60	120
Smart PLGS 2012 A1	35	40	40	50

## Sikkerhedsinformationer

Dette afsnit omhandler de grundlæggende sikkerhedsforskrifter ved brug af apparatet.

### Symboler

#### Billedtegn på apparatet



Læs betjeningsvejledningen grundigt igennem inden den første ibrugtagning.



El-apparater må ikke komme i husholdningsaffaldet



Produktet er en del af X 20 V TEAM-serien.

#### Billedtegn på borsættet:



Brug personligt sikkerhedsudstyr. Bær øjenværn!



Bær høreværn!



Bær støvmaske!

### Symboler i vejledningen



**Faresymboler med oplysninger om forebyggelse af person- eller materielle skader.**



**Advarselsskilt med angivelser til forhindring af personskader på grund af elektrisk stød.**



Påbudstegn med oplysninger om forebyggelse af skader.



Henvielsestegn med informationer om bedre håndtering af udstyret.

## Generelle sikkerhedsinformationer for el-værktøjer



**ADVARSEL! Læs alle sikkerhedsanvisninger, anvisninger, illustrationer og tekniske data, der følger med dette el-værktøj.** Forsømmelighed ved overholdelse af sikkerhedsinformationer og anvisninger kan forårsage elektrisk stød, brand og/eller alvorlige kvæstelser.

### Opbevar alle sikkerhedsinformationer og anvisninger.

Det i sikkerhedsinformationerne anvendte udtryk "el-værktøj" vedrører netdrevne el-værktøjer (med forsyningskabel) og akku-drevne el-værktøjer (uden forsyningskabel).

### 1) SIKKERHED PÅ ARBEJDSPLADSEN:

- a) **Sørg for at dit arbejdsområde er rent og godt belyst.** Uorden og uoplyste arbejdsområder kan medføre ulykker.
- b) **El-værktøjet må ikke benyttes i eksplosionstruede omgivelser, hvor der er brændbare væsker, gasser eller støv.** El-værktøj kan slå gnister, som kan antænde støvet eller dampene.
- c) **Sørg for at børn og andre personer holdes væk fra arbejdsområdet, når el-værktøjet er i brug.** Hvis man distraheres, kan man miste kontrollen over maskinen.

### 2) ELEKTRISK SIKKERHED:

- a) **El-værktøjets stik skal passe til kontakten. Stikket må ikke ændres på nogen måde. Brug**

**ikke adapterstik sammen med jordforbundet el-værktøj.** Unødvendige stik, der passer til kontakterne, nedsætter risikoen for elektrisk stød.

- b) **Undgå kropskontakt med jordforbundne overflader som f.eks. rør, radiatorer, komfurer og køleskabe.** Hvis din krop er jordforbundet, øges risikoen for elektrisk stød.
- c) **El-værktøjet må ikke udsættes for regn eller fugt.** Indtrængning af vand i et el-værktøj øger risikoen for elektrisk stød.
- d) **Brug ikke ledningen til formål, den ikke er beregnet til, ved f.eks. at bære el-værktøjet i ledningen, hænge den op i ledningen eller rykke i ledningen for at trække stikket ud af kontakten. Beskyt ledningen mod varme, olie, skarpe kanter eller maskindele, der er i bevægelse.** Beskadigede eller indviklede ledninger øger risikoen for elektrisk stød.
- e) **Hvis el-værktøjet bruges i det fri, må der kun benyttes en forlængerledning, der er egnet til udendørs brug.** Anvendelsen af forlængerledning til udendørs brug nedsætter risikoen for elektrisk stød.
- f) **Hvis arbejde med elværktøjet i fugtige omgivelser ikke kan undgås, skal der anvendes en fejlstrømsafbryder.** Brugen af en fejlstrømsafbryder reducerer risikoen for elektrisk stød.

### 3) PERSONLIG SIKKERHED:

- a) **Det er vigtigt at være opmærksom, se hvad man laver og bruge el-værktøjet fornuftigt. Brug aldrig el-værktøjet hvis du er træt, har nydt alkohol eller er påvirket af medicin eller euforiserende stoffer.** Et øjeblik uopmærksomhed ved brug af el-værktøjet kan medføre alvorlige personskader.
- b) **Brug personligt beskyttelsesudstyr og hav altid beskyttelsesbriller på.** Brug af personligt beskyttelsesudstyr som f.eks. skridsikre sikkerhedssko, beskyttelseshjelm eller høreværn reducerer faren for personskader.
- c) **Undgå utilsigtet igangsætning. Forvis dig om at el-værktøjet er slukket, før stikket sættes i stikkontakten og før du løfter eller bærer den.** Undgå at bære el-værktøjet med fingeren på afbryderen og sørg for, at maskinen ikke er tændt når den slutes til nettet, fordi dette kan medføre ulykker.
- d) **Fjern indstillingsværktøj og skruenøgler, inden el-værktøjet tændes.** Hvis et stykke værktøj eller en nøgle sidder i en roterende maskindelen, kan dette medføre personskader.
- e) **Undgå unormale kropsholdninger. Sørg for at stå sikkert og hold altid balancen.** Det gør det lettere at kontrollere el-værktøjet i uventede situationer.
- f) **Brug egnet arbejdstøj. Undgå løse beklædningsgenstande eller smykker.** Hold hår, tøj og handsker væk fra dele, der bevæger sig. Dele, der er i bevægelse, kan gribe fat i løst-siddende tøj, smykker eller langt hår.
- g) **Hvis der kan monteres støvudsugnings- og opsamlingsudstyr, skal dette anbringes og anvendes korrekt.** Brug af støvudsugning kan reducere farerne ved støv.
- h) **Føl dig ikke for sikker, og sæt dig ikke ud over sikkerhedsreglerne for elværktøjer, heller ikke når du er fortrolig med elværk-**

**tøjet, efter at have brugt det mange gange.** Skødesløs adfærd kan på brøkdeler af sekunder medføre alvorlige kvæstelser.

#### 4) BRUG OG HÅNDBLING AF EL-VÆRKTØJET:

- a) **Overbelast ikke maskinen. Brug altid det el-værktøj, der er beregnet til det arbejde, der skal udføres.** Med det passende el-værktøj arbejder man bedst og mest sikkert inden for det angivne effektområde.
- b) **Brug ikke et el-værktøj, hvis afbryder er defekt.** Et el-værktøj, der ikke kan startes og stoppes, er farligt og skal repareres.
- c) **Træk stikket ud af stikkontakten og/eller fjern det aftagelige batteri, før du foretager indstillinger på maskinen, udsifter indsatsværktøjsdele eller lægger elværktøjet fra dig.** Denne sikkerhedsforanstaltning forhindrer utilsigtet start af el-værktøjet.
- d) **Opbevar el-værktøjet uden for børns rækkevidde, når det ikke benyttes. Lad aldrig personer, der ikke er fortrolige med maskinen eller ikke har gennemlæst disse instrukser, benytte maskinen.** El-værktøj er farligt, hvis det benyttes af ukyndige personer.
- e) **Vedligehold elværktøjet og indsatsværktøjet omhyggeligt. Kontrollér om bevægelige dele fungerer korrekt og ikke sidder fast, og om delene er brækket eller beskadiget, således at elværktøjets funktion påvirkes.** Få beskadigede dele repareret, inden maskinen tages i brug. Mange ulykker skyldes dårligt vedligeholdte maskiner.

- f) **Sørg for, at skæreværktøjer er skarpe og rene.** Omhyggeligt vedligeholdte skæreværktøjer med skarpe skærekanter sætter sig ikke så hurtigt fast og er nemmere at føre.
- g) **Brug el-værktøjet, tilbehør, indsatsværktøj osv. iht. disse instrukser. Tag herved hensyn til arbejdsforholdene og det arbejde, der skal udføres.** Brug af el-værktøjet til andre end de fastsatte formål kan medføre farlige situationer.
- h) **Hold greb og grebsoverflader tørre, rene og fri for olie og fedt.** Hvis greb og grebsoverflader er glatte, er en sikker betjening af og kontrol over elværktøjet i uforudselige situationer ikke givet.

#### 5) OMHYGGELIG HÅNDBLING OG BRUG AF APPARATER MED AKKU

- a) **Oplad kun akku'erne i opladere, der er anbefalet af fabrikanten.** Opladere, der er beregnet til en bestemt type akku'er, udsættes for brandfare, hvis der anvendes andre akku'er.
- b) **Anvend kun de dertil beregnede akku'er i elværktøjerne.** Brug af andre akku'er kan medføre kvæstelser og brandfare.
- c) **Hold den ubenyttede akku væk fra clips, mønter, nøgler, søm, skruer eller andre små metalgenstande, der evt. kan forårsage en kortslutning af kontakterne.** En kortslutning mellem akku'ens kontakter kan medføre forbrændinger eller brand.
- d) **Ved forkert anvendelse kan der løbe væske ud af batteriet. Undgå kontakt med denne. Ved tilfældig kontakt skal der skylles**



**med vand. Skulle du få væske i øjnene, skal du yderligere opsøge læge.** Udløbet akku-væske kan medføre hudirritationer eller forbrændinger.

- e) **Anvend ikke beskadigede eller ændrede batterier.** Beskadigede eller ændrede batterier kan udvise uforudsigelig adfærd og resultere i brand, eksplosion eller risiko for skader.
- f) **Udsæt ikke batterier for ild eller for høje temperaturer.** Ild eller temperaturer over 130 °C kan resultere i eksplosioner.
- g) **Følg anvisningerne til opladning, og oplad aldrig batteriet eller det batteridrevne værktøj uden for temperaturområdet, der er angivet i driftsvejledningen.** Forkert opladning eller opladning uden for det tilladte temperaturområde kan ødelægge batteriet og øge brandfaren.

## 6) SERVICE:

- a) **Sørg for, at dit el-værktøj kun repareres af kvalificerede fagfolk, og at der kun benyttes originale reservedele.** Dermed sikrer man sig at el-værktøjets sikkerhed opretholdes.
- b) **Vedligehold aldrig beskadigede batterier.** Enhver vedligeholdelse af batterier bør udelukkende udføres af producenten eller kundeservicesteder, der er autoriseret af producenten.

## Sikkerhedsanvisninger til alle arbejdsopgaver

- a) **Hold elværktøjet i de isolerede grebflader, når du udfører arbejde, hvor indsatsværktøjet eller skrueerne kan ramme skjulte elkabler.** Kontakt med en spændingsførende ledning kan også sætte apparatets metaldele under spænding og medføre elektrisk stød.
- b) **Anvend ikke tilbehør, som ikke er anbefalet af PARKSIDE.** Dette kan føre til elektrisk stød eller brand.

## Sikkerhedshenvisninger ved anvendelse af lange borer

- a) **Arbejd aldrig med et højere omdrejningstal, end det maksimalt tilladte omdrejningstal for boret.** Ved høje omdrejningstal, kan boret bøjes en smule, hvis det kan rotere ukontrolleret uden kontakt med arbejdsområdet, og derved kan der opstå personskader.
- b) **Start altid boringen ved et lavt omdrejningstal og mens boret har kontakt med arbejdsområdet.** Ved høje omdrejningstal, kan boret bøjes en smule, hvis det kan rotere ukontrolleret uden kontakt med arbejdsområdet, og derved kan der opstå personskader.
- c) **Påfør ikke et for kraftigt tryk og tryk kun i længderetning af boret.** Boret kan blive bøjet og knække eller du kan miste kontrollen over det og påføre dig kvæstelser.

## Restrisici

Også hvis du betjener dette elværktøj korrekt, vil der altid være restrisici. Følgende risici kan optræde i forbindelse med dette elværktøjs konstruktion og udførelse:

- a) Snitlæsioner
- b) Høreskader, hvis der ikke bruges et egnet høreværn.
- c) Sundhedsskader, der stammer fra hånd/arm vibrationer, hvis apparatet

bruges i længere tid eller ikke bruges og vedligeholdes korrekt.



Advarsel! Dette elværktøj genererer et elektromagnetisk felt under brugen. Dette felt kan under visse omstændigheder påvirke aktive eller passive medicinske implantater. For at reducere risikoen for alvorlige eller dødelige kvæstelser, anbefaler vi personer med medicinske implantater at konsultere deres læge eller producenten af det medicinske implantat, inden de bruger maskinen.



**Følg sikkerhedsanvisningerne og henvisningerne vedrørende opladning og korrekt brug, som fremgår af betjeningsvejledningen til dit genopladelige batteri og din oplader i (Parkside) X 20 V Team-serien. En detaljeret beskrivelse af opladningen og yderligere oplysninger findes i den separate betjeningsvejledning.**

## Betjening



**Tag det genopladelige batteri ud af apparatet for at forhindre utilsigtet ibrugtagning. Der er risiko for kvæstelser!**



**Sørg for, at omgivelsestemperaturen under arbejdet ikke er højere end 50 °C og ikke er lavere end -20 °C.**



## Kontrol af batteriets ladetilstand

Ladetilstandsindikatoren (7) viser det genopladelige batteri (8) ladetilstand.

- Ladetilstanden af det genopladelige batteri vises ved, at den tilhørende LED-lampe lyser. Tryk på softtasten (6) på ladetilstandsvisningen (7).

**rød-gul-grøn** => Batteri fuldt opladet  
**rød-gul** => Batteri ca. halvt opladet  
**rød** => Batteriet skal oplades



## Opladning af akku



Lad en opvarmet akku køle af inden opladning.



Lad batteriet (8) op, når det kun er den røde LED på ladetilstandsindikatoren, der lyser.

1. Tag i givet fald akku'en (8) ud af apparatet.
2. Skub akku'en (8) ind i ladeskaktens oplader (17).
3. Tilslut opladeren (17) til en stikdåse.
4. Efter opladningen adskiller du opladeren (17) fra nettet.
5. Træk akku'en (8) ud af opladeren (17).

## Oversigt over LED-kontrolvisninger på opladeren (17):

**Den grønne LED-lampe lyser, selvom batteriet ikke er sat i:** Opladeren er driftsklar.

**Den grønne LED lyser:** Batteriet er ladet op.

**Den røde LED lyser:** Batteriet oplades.

**Den røde LED blinker:**

Batteriet er overophedet.

**Den røde og grønne LED blinker:**

Batteriet er defekt.

## C Isætning/udtagning af batteripakken i apparatet

### Isætning af batteripakken:

1. Sæt drejeretningskontakten (11) i midterstillingen (spærre).
2. Skub apparatfoden på batteripakken (8), til den går i indgreb.

### Udtagning af batteripakken:

1. Tryk på udløserknappen (9) og træk batteripakken (8) af apparatet forfra.

## A Gearvalg

Sæt gearvalgkontakten (4) på 1 eller 2, svarende til et til lavt eller højt omdrejningstal.

Gear 1 ..... 0-430 min<sup>-1</sup>  
 Gear 2 ..... 0-1500 min<sup>-1</sup>

 Gearskiftet må kun aktiveres i stilstand!

## B Indstilling af drejeretning

Med drejeretningskontakten kan produktets drejeretning (højre- eller venstreløb) vælges, og produktet kan sikres mod uønsket tilslutning. Pilen på drejeretningskontakten angiver arbejdsretningen.

1. Vent til produktet står stille.
2. Skub drejeretningskontakten (11) til den ønskede position:

**Højreløb: Til boring og iskruning af skruer.** På drejeretningskontakten er der en pil der peger frem.

Tryk til højre på drejeretningskontakten.

**Venstreløb: Til løsning af skruer.** På drejeretningskontakten er der en pil der peger bagud.

Tryk til venstre på drejeretningskontakten.

3. **Startspærre:** Stil drejeretningskontakten på midterstillingen.



Drejeretningskontakten må kun aktiveres i stilstand, så motoren ikke ødelægges.

## A Indstilling af drejningsmoment

Det maksimale drejningsmoment kan forudindstilles ved at dreje på indstillingsringen (3) til drejningsmomentet.

Der er fastsat 25 drejningsmomenttal + 1 boretrin.

1. Vælg det ønskede drejningsmoment ved at dreje på indstillingsringen (3) til drejningsmomentet:  
 Trin 1 → laveste drejningsmoment.  
 Trin  → højeste drejningsmoment.

**Skruning:** Trin 1 - 25

**Boring:** Trin 

2. Start med et af de mindste drejningsmomenttrin, og øg derefter ved behov.



Indstillingsringen til drejningsmomentet må kun aktiveres i stilstand.



Når den forudindstillede drejningsmomentgrænse nås, høres der en tydelig skraldende lyd. Denne lyd forårsages af glidekoblingen.

## D Værktøjsskift

1. Drej hurtigspændepatronen (2) imod urets retning, indtil borepatronåbningsen (1) er tilstrækkelig stor til at optage værktøjet.

2. Skub værktøjet så langt ind i hurtigspændepatronen (2) som muligt.
3. Drej hurtigspændepatronen i urets retning for at stramme værktøjet.
4. Når værktøjet skal tages af igen, løsnes hurtigspændepatronen (2), så værktøjet kan trækkes ud.

**i** På højre og venstre side af kabinettet er der en bitholder (A 5) med magnet. Der kan fastgøres en bit på hver bitholder.

## A Tænd/sluk

Omdrejningstallet kan reguleres trinløst med tænd/sluk-knappen (12). Jo længere der trykkes på tænd/sluk-knappen, desto højere er omdrejningstallet.

1. Tryk på tænd-/slukknappen (12) for at tænde for produktet. LED-arbejdslyset (10) lyser under driften.
2. Slip tænd/sluk-knappen (12) for at slukke. Når du sætter drejeretningskontakten (11) i midterstilling, er apparatet sikret mod tilkobling.

**i** Under arbejds pauser kan apparatet hænges på bæltet med den integrerede metalbøjle (B 18). Sørg for, at apparatet er slukket og sikret mod utilsigtet tænding. Metalbøjlen er ligeledes egnet til åbning af flasker med kapsler.

## Rengøring og vedligeholdelse

**!** Lad istandsættelses- og vedligeholdelsesarbejder, der ikke er beskrevet i denne vejledning, udføre af vores servicecenter. Anvend kun originaldele. Fare for tilskadekomst!



Sluk for apparatet og tag akku'en ud før alle arbejder.

Gennemfør regelmæssigt følgende rengørings- og vedligeholdelsesarbejder. Derigennem er en lang og tilforladelig brug garanteret.

## Rengøring



**Apparatet må hverken sprøjtevaskes med eller dyppes i vand. Der er fare for at få et elektrisk stød!**

- Hold ventilationslidser, motorhus og håndtag rene. Brug en fugtig klud eller en børste.  
Brug ingen rengørings- eller opløsningsmidler. Derved kan du beskadige apparatet irreparabelt.

## Wedligeholdelse

Sættet er vedligeholdelsesfrit.

## Opbevaring

- Opbevar maskinen et tørt og støvbeskyttet sted uden for børns rækkevidde.
- Opbevar produktet i kufferten (16).
- Opbevaringstemperaturen for det genopladelige batteri og apparatet ligger på mellem 0 °C og 45 °C. Undgå ekstrem kulde eller varme under opbevaringen, så det genopladelige batteris ydeevne ikke forringes.

## Bortskaffelse/ miljøbeskyttelse

Tag batteriet ud af apparatet, før apparatet bortskaffes!

Apparatet, tilbehøret og emballagen skal afleveres til miljøvenlig genanvendelse.

Bortskaffelsesinstruktioner for batteriet findes i den separate betjeningsvejledning til batteriet og opladeren.



Opladere hører ikke i husholdningsaffaldet.

Direktiv 2012/19/EU om affald af elektrisk og elektronisk udstyr: Forbrugere er juridisk forpligtet til at sende elektriske og elektroniske enheder til miljøvenlig genanvendelse ved slutningen af produkternes levetid. På denne måde garanteres en miljø- og ressourcibesparende genanvendelse.

Afhængigt af hvordan det implementeres i national lovgivning, har du følgende muligheder:

- at give det tilbage til salgsstedet,
- at aflevere det til et officielt indsamlingssted,
- at sende det tilbage til producenten/distributøren.

Tilbehørsdele og hjælpemidler uden elektriske bestanddele, der følger med det udtjente udstyr, er ikke omfattet heraf.

## Reserve dele/Tilbehør

**Reserve dele og tilbehør kan bestilles på**  
**[www.grizzlytools.shop](http://www.grizzlytools.shop)**

Hvis du har problemer med bestillingsprocessen, bedes du bruge kontaktformularen. Hvis du har yderligere spørgsmål, bedes du kontakte "Service-Center" (se side 110).

Hurtigspændepatron..... 91105806  
bor + bitsæt ..... 91105375

## Garanti

Kære kunde!

På dette apparat yder vi 3 års garanti fra købsdato.

Skulle der forekomme defekter på dette produkt har du lovpligtige rettigheder mod sælgeren af produktet. Disse lovpligtige rettigheder bliver ikke indskrænket af den efterfølgende anførte garanti.

### Garantibetingelser

Garantien træder i kraft med købsdatoen.

Opbevar den originale kassebon godt. Dette bilag kræves som dokumentation for købet.

Skulle der indenfor tre år efter dette produkts købsdato optræde en materiale- eller fabrikationsfejl, bliver produktet – efter vores skøn – repareret eller ombyttet gratis. Denne garantiydelse forudsætter, at det defekte apparat og købsbilaget (kassebon) indenfor den tre års frist bliver indsendt og at der vedlægges en kort skriftligt beskrivelse af defekten og hvornår den er optrådt. Hvis defekten er dækket af vores garanti, får du apparatet repareret eller ombyttet. Med reparationen eller ombytningen begynder garantiperioden ikke forfra

### Garantiperiode og lovpligtige produktansvarskrav

Garantiperioden bliver ikke forlænget af garantien. Dette gælder også for ombyttede og reparerede dele. Eventuel allerede ved købet eksisterende skader og defekter skal meldes straks efter udpakningen. Efter udløb af garantiperioden forefaldende reparationer er omkostningspligtige.

### Garantiens omfang

Apparatet blev produceret meget omhyggeligt efter strenge kvalitetsretningslinjer og kontrolleret grundigt inden det forlod fabrikken.



Garantiydelsen gælder for materiale- eller fabriktionsfejl. Denne garanti gælder ikke for produktdele som er udsat for en normal nedslidning (f.eks. Bits) og derfor kan anses som sliddele eller for beskadigelser på skrøbelige dele (f.eks. kontakter, batterier eller). Garantien bortfalder, hvis produktet bliver beskadiget, ikke-formålsbestemt anvendt eller ikke vedligeholdt. For en korrekt brug af produktet skal alle i betjeningsvejledningen anførte anvisninger følges nøje. Anvendelsesformål og handlinger, som der frarådes eller advares imod i betjeningsvejledningen, skal ubetinget undgås. Produktet er kun beregnet til privat og ikke til erhvervsmæssig brug. Ved misbrug og usagkyndig håndtering vold og ved indgreb, der ikke er foretaget på vores autoriserede servicested, bortfalder garantien.

### Afvikling af et garantitilfælde

For at garantere en hurtig behandling af dit anliggende, bedes du følge følgende henvisninger:

- Hav ved alle forespørgsler kassebonen og identifikationsnummeret (IAN 499639\_2204) parat som dokumentation for købet.
- Artikelnummeret fremgår af mærkepladen, en indgravering, forrest på din vejledning (forneden til venstre) eller som mærkat på bag- eller undersiden.
- Skulle der optræde funktionsfejl eller andre defekter bedes du først kontakte den efterfølgende anførte serviceafdeling, **telefonisk** eller pr. **e-mail**. Der får du så yderligere informationer om afviklingen af din reklamation.
- Et som defekt registreret produkt kan du, efter aftale med vores kundeservice og med vedlagt købsbilag (kassebon) samt en kort beskrivelse af, hvori defekten består og hvornår denne defekt er optrådt indsende portofrit til den serviceadresse, som du får meddelt. For at undgå pro-

blemer med modtagelsen og ekstra omkostninger, bedes du ubetinget benytte den adresse, som du får meddelt. Sørg for, at forsendelsen ikke sker ufrankeret, som voluminøs pakke, ekspres eller som en anden specialforsendelse. Indsend apparatet inkl. alle ved købet medfølgende tilbehørsdele og sørg for en tilstrækkelig sikker transportemballage.

## Reparations-service

Du kan lade reparationer, der ikke er omfattet af garantien, udføre hos vores service-filial mod betaling. Denne udfærdiger dig gerne et omkostningsoverslag.

Vi kan kun bearbejde apparater, der er indsendt tilstrækkeligt emballeret og frankeret.

**OBS:** Indsend dit apparat rengjort og med en beskrivelse af defekten til vores service-filial.

Ufrankerede - som voluminøs pakke, ekspres eller som en anden specialforsendelse indsendte apparater bliver ikke modtaget.

Vi bortskaffer dine defekte indsendte apparater gratis.

## Service-Center



### Service Danmark

Tel.: 32 710005

E-Mail: grizzly@lidl.dk

IAN 499639\_2204

## Importør

Vær opmærksom på, at følgende adresse ikke er en serviceadresse. Kontakt først det ovenfor nævnte servicecenter.

### Grizzly Tools GmbH & Co. KG

Stockstädter Straße 20

63762 Großostheim

Tyskland

www.grizzlytools.de

## Contenido

<b>Introducción</b> .....	<b>111</b>
<b>Uso previsto</b> .....	<b>111</b>
<b>Descripción general</b> .....	<b>112</b>
Volumen de suministro .....	112
Vista sinóptica .....	112
Áreas de aplicación .....	112
<b>Datos técnicos</b> .....	<b>112</b>
Tiempo de carga.....	113
<b>Instrucciones de seguridad</b> .....	<b>114</b>
Símbolos y pictogramas.....	114
Instrucciones generales de seguridad para herramientas eléctricas.....	114
Indicaciones de seguridad para todas las tareas .....	117
Indicaciones de seguridad durante el uso de brocas largas.....	117
RIESGOS RESIDUALES.....	118
<b>Manejo</b> .....	<b>118</b>
Verificación del estado de carga de la batería recargable.....	118
Cargar batería .....	119
Colocación/extracción de la batería en el dispositivo .....	119
Elección de marcha .....	119
Selector del sentido de rotación .....	119
Ajuste del par de giro.....	120
Cambio de útil.....	120
Arranque y parada .....	120
<b>Limpieza y mantenimiento</b> .....	<b>121</b>
Limpieza .....	121
Mantenimiento.....	121
<b>Almacenaje</b> .....	<b>121</b>
<b>Eliminación y protección del medio ambiente</b> .....	<b>121</b>
<b>Piezas de repuesto/Accesorios..</b>	<b>122</b>
<b>Garantía</b> .....	<b>122</b>
<b>Servicio de reparación</b> .....	<b>123</b>
<b>Service-Center</b> .....	<b>123</b>
<b>Importador</b> .....	<b>123</b>
<b>Traducción de la Declaración de conformidad CE original</b> .....	<b>228</b>
<b>Plano de explosión</b> .....	<b>237</b>

## Introducción

¡Felicitaciones por la compra de su nueva aspiradora! Con ello se ha decidido por un producto de suprema calidad. Este aparato fue examinado durante la producción con respecto a su calidad y sometido a un control final. Con ello queda garantizada la capacidad de funcionamiento de su aparato.



Las instrucciones de servicio forman parte de este producto. Éstas contienen importantes indicaciones para la seguridad, el uso y la eliminación del aparato. Familiarícese con todas las indicaciones de manejo y seguridad antes de usar el producto. Utilice el producto sólo como se describe y para los campos de aplicación indicados. Guarde bien estas instrucciones y entréguelas al dar este producto a terceros.

## Uso previsto

El aparato está previsto para apretar y soltar tornillos, así como para taladrar madera, metal o material sintético. Cada utilización divergente que no se menciona expresamente en estas instrucciones, puede causar daños en el aparato y presentar un peligro serio para el usuario. El fabricante no asume la responsabilidad por daños derivados de una utilización fuera del uso previsto o en caso de un uso equivocado. Este aparato no es idóneo para fines profesionales. En caso de uso profesional, se extingue la garantía. Este aparato forma parte de la Serie (Parkside) X 20 V TEAM, y puede utilizarse con baterías de la serie (Parkside) X 20 V TEAM. Las baterías solo pueden cargarse con cargadores de la serie (Parkside) X 20 V TEAM.

## Descripción general

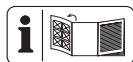

Las ilustraciones se encuentran en la página abatible frontal.

### Volumen de suministro

Desembale el aparato y compruebe que esté completo:

- Atornilladora taladradora recargable
- 8 brocas atornilladoras, longitud 50 mm:  
Ranura cruzada:  
PH1, PH2, PH3, PZ1, PZ2, PZ3  
Ranura: SL5, SL6
- 8 brocas HSS: 2 mm, 2,5 mm, 3 mm, 4 mm, 5 mm, 6 mm, 8 mm, 10 mm
- Prolongación de la punta
- Maletín
- Manual de instrucciones



La batería y el cargador no se incluyen en el volumen de suministro.

### Vista sinóptica



- 1 Apertura del portabrocas
- 2 Mandril de sujeción rápida
- 3 Anillo de ajuste del par de giro
- 4 Selector de marcha
- 5 Portapunta
- 6 Tecla para el indicador de carga de la batería
- 7 Indicador del estado de carga
- 8 Batería recargable
- 9 Botón de desbloqueo de la batería recargable
- 10 LED luz de trabajo
- 11 Selector del sentido de rotación
- 12 Interruptor
- 13 Brocas
- 14 Puntas
- 15 Prolongación de la punta
- 16 Maletín

17 Cargador

**B** 18 Soporte metálico

### Áreas de aplicación

El atornilladora taladradora recargable con engranaje de dos velocidades tiene un ajuste del par de giro de 25+1 niveles, marcha a la derecha e izquierda, mandril de sujeción rápida y luz de trabajo LED. El funcionamiento de los elementos de mando se describe en las siguientes páginas.

### Datos técnicos

#### Atornilladora taladradora recargable ..... PABS 20-Li G8

Tensión del motor U..... 20 V==

Velocidad de giro  $n_0$

1.ª velocidad..... 0-430 min<sup>-1</sup>

2.ª velocidad..... 0-1500 min<sup>-1</sup>

Par de apriete máx..... 45 Nm

Rango de portabrocas Ø ..... 1,5-13 mm

Peso (con batería, 2 Ah) ..... 1,7 kg

Diámetro de perforación para

madera..... máx. 30 mm

Diámetro de perforación para

acero..... máx. 13 mm

Tipo de protección ..... IPX0

Temperatura ..... máx. 50 °C

Carga ..... 4 - 40 °C

Funcionamiento..... -20 - 50 °C

Almacenamiento ..... 0 - 45 °C

Nivel de presión acústica

( $L_{pA}$ ) ..... 72,1 dB,  $K_{pA}$  = 5 dB

Nivel de potencia acústica

( $L_{WA}$ ) ..... 83,1 dB;  $K_{WA}$  = 5 dB

Vibración ( $a_h$ )

..... <2,5 m/s<sup>2</sup>; K = 1,5 m/s<sup>2</sup>

Si se utilizan baterías inteligentes (Smart PAPS 204 A1/Smart PAPS 208 A1)

Frecuencia de trabajo/

Banda de frecuencias.. 2400 - 2483,5 MHz

Potencia máxima de transmisión .. ≤ 20 dBm



El índice de emisión de vibraciones indicado ha sido medido según un procedimiento de ensayo normalizado, y puede ser usado para comparar herramientas eléctricas entre sí.

El índice de emisión de vibraciones indicado también puede ser usado para estimar por anticipado la exposición.



**Aviso:** El índice de emisión de vibraciones indicado puede diferir del valor reseñado cuando se usa efectivamente esa herramienta eléctrica y según cómo se utilice.

Intente mantener la tensión, provocada por las vibraciones, tan reducida como sea posible. Las medidas para reducir la tensión por las vibraciones son, por ejemplo, llevar limitar el tiempo de trabajo. Para ello hay que tener en cuenta todas las partes del ciclo de funcionamiento (por ejemplo, los tiempos en los que la herramienta eléctrica está desconectada y aquellos en los que está encendida, pero funciona sin carga).

## Tiempo de carga

Este aparato forma parte de la Serie (Parkside) X 20 V TEAM y puede utilizarse con baterías de la serie (Parkside) X 20 V TEAM.

Las baterías de la serie (Parkside) X 20 V TEAM solo pueden cargarse con cargadores de la serie (Parkside) X 20 V TEAM.

Le recomendamos utilizar este aparato únicamente con las siguientes baterías: PAP 20 B1, PAP 20 B3, Smart PAPS 204 A1, Smart PAPS 208 A1.

Le recomendamos cargar estas baterías con los siguientes cargadores: PLG 20 A3, PLG 20 A4, PLG 20 C1, PLG 20 C3, PDSLГ 20 A1, Smart PLGS 2012 A1.

Encontrará una lista actual de la compatibilidad de la batería en: [www.lidl.de/akku](http://www.lidl.de/akku)

Tiempo de carga (Min.)	PAP 20 A1 PAP 20 B1	PAP 20 A2	PAP 20 A3 PAP 20 B3 Smart PAPS 204 A1	Smart PAPS 208 A1
PLG 20 A1 PLG 20 A4 PLG 20 C1	60	90	120	210
PLG 20 A2	45	60	80	165
PLG 20 A3 PLG 20 C3	35	45	60	120
PDSLГ 20 A1	35	45	60	120
Smart PLGS 2012 A1	35	40	40	50

## Instrucciones de seguridad

Esta sección trata de las normas de seguridad básicas cuando se trabaja con este aparato.

### Símbolos y pictogramas

#### Símbolos en las instrucciones:



Lea atentamente las instrucciones de uso antes de utilizar el aparato.



Máquinas no deben ir a la basura doméstica. Entregue su aparato a un centro de reciclaje.



Este aparato forma parte de la serie X 20 V TEAM.

#### Gráficos en el set de taladradora:



Utilice equipamiento de protección personal. ¡Utilice protección para los ojos!



¡Utilice protección auditiva!



Póngase una mascarilla de protección contra el polvo.

#### Símbolos en las instrucciones



**Símbolos de riesgo con indicaciones para prevención de daños personales y materiales.**



**Símbolo de peligro con indicaciones para evitar daños personales por descarga eléctrica.**



Señal prescriptiva con indicaciones para la prevención de accidentes y daños.



Señal de indicación con información para un mejor manejo del equipo.

## Instrucciones generales de seguridad para herramientas eléctricas



**¡ATENCIÓN! Lea todas las indicaciones de seguridad, instrucciones, ilustraciones y datos técnicos que acompañan a esta herramienta electrónica.** Si se incumplen las instrucciones de seguridad o de procedimiento, puede sufrirse una descarga eléctrica, un incendio o graves lesiones.

### Guarde todas las instrucciones de seguridad y de procedimiento, para poderlas consultar en un momento dado.

El concepto de "herramienta eléctrica", usado en las instrucciones de seguridad, se refiere a las que funcionan enchufadas a la corriente (con cable de alimentación) y también a las que funcionan con baterías recargables (sin cable de alimentación).

### 1) SEGURIDAD EN EL PUESTO DE TRABAJO:

- a) **Mantener el puesto de trabajo limpio y bien iluminado.** El desorden y las zonas de trabajo no iluminadas pueden producir accidentes.
- b) **No trabajar con la herramienta eléctrica en zonas bajo peligro de explosión, donde se encuentren líquidos, gases o polvos inflamables.** Los aparatos eléctricos generan chispas que podrían encender el polvo o los vapores.
- c) **Mantener alejados de la herramienta eléctrica a los niños y otras personas**

**mientras la use.** Si se despistase podría perder el control de la herramienta eléctrica.

## 2) SEGURIDAD ELÉCTRICA:

- a) **El enchufe conector de la herramienta eléctrica debe caber en la caja de empalme. No debe modificarse el enchufe de ninguna manera. No utilizar adaptadores junto a aparatos eléctricos con toma de tierra.** Los enchufes genuinos y las cajas de empalme adecuadas disminuyen el riesgo de descarga eléctrica.
- b) **Evite el contacto físico con superficies puestas a tierra como tuberías, calefacciones, hornos y neveras.** Existe un mayor riesgo de descarga eléctrica cuando el cuerpo está puesto a tierra.
- c) **Mantener la herramienta eléctrica alejada de la lluvia y la humedad.** Si penetra agua en el aparato eléctrico, aumenta el riesgo de descarga eléctrica.
- d) **No utilizar el cable para llevar o colgar la herramienta eléctrica, ni para sacar el enchufe de la caja de empalme. Mantener el cable alejado del calor, aceite, bordes afilados o piezas de aparatos en movimiento. Los cables deteriorados o bobinados aumentan el riesgo de descarga eléctrica.**
- e) **Si trabaja con la herramienta eléctrica en el exterior, utilice solamente cables de alargo que estén autorizados para exterior.** El uso de cables de alargo adecuados para exterior disminuye el riesgo de descarga eléctrica.
- f) **Cuando no sea posible evitar el uso de la herramienta eléctrica en entornos húmedos, utilice un interruptor de protección contra corriente residual.**  
El uso de un interruptor de protección

contra corriente residual reduce el riesgo de descarga eléctrica.

## 3) SEGURIDAD DE PERSONAS:

- a) **Esté atento, observe lo que hace y utilice la herramienta eléctrica con esmero. No utilice la herramienta eléctrica cuando esté cansado o se encuentre bajo los efectos de drogas, alcohol o medicamentos.** Un momento de distracción al utilizar la herramienta eléctrica puede producir graves accidentes.
- b) **Lleve un equipo protector personal y siempre unas gafas protectoras.** Al llevar un equipo protector personal, como zapatos de seguridad antideslizantes, casco protector o protección contra el ruido disminuye el riesgo de sufrir daños.
- c) **Evite la puesta en marcha inadvertida. Asegúrese de que la herramienta eléctrica esté desconectada antes de conectarla a la corriente, recogerla o llevarla a cuestras.** Si al llevar a cuestras la herramienta eléctrica mantiene el dedo en el interruptor o conecta el aparato accionado a la corriente, pueden producirse accidentes.
- d) **Extraiga todas las herramientas de ajuste y llaves inglesas antes de trabajar con la herramienta eléctrica.** Las herramientas y llaves que se encuentran en piezas giratorias del aparato, pueden producir accidentes.
- e) **Evite adoptar una posición del cuerpo anómala. Procure estar firmemente erguido y mantenga en todo momento el equilibrio.** De esta forma podrá controlar mejor la herramienta eléctrica en situaciones inesperadas.
- f) **Lleve ropa adecuada. No llevar ropa amplia ni joyería. Mantener el pelo, la ropa y los guantes alejados de las pie-**

zas móviles. La ropa suelta, las joyas y el pelo largo podrían ser atrapados por las piezas móviles.

- g) **Cuando se puedan montar dispositivos para aspirar polvo o colectores, estos se deberán colocar y utilizar correctamente.** Si se utiliza la aspiración de polvo, se pueden reducir los peligros provocados por el polvo.
- h) **No se deje llevar por una falsa sensación de seguridad y no ignore las reglas de seguridad para herramientas eléctricas, aun estando familiarizado con la herramienta después de usarla con frecuencia.** Un uso negligente puede provocar lesiones graves en una fracción de segundo.

#### 4) UTILIZACIÓN Y TRATAMIENTO DE LA HERRAMIENTA ELÉCTRICA:

- a) **No sobrecargue el aparato. Utilice para trabajar la herramienta eléctrica adecuada en cada caso.** Con las herramientas eléctricas trabajará mejor y de forma más segura dentro de la gama de potencias indicada.
- b) **No utilice herramientas eléctricas que tengan el interruptor defectuoso.** Las herramientas eléctricas que ya no se pueden conectar o desconectar son peligrosas y deben ser reparadas.
- c) **Saque el enchufe de la toma de corriente y/o quite la batería extraíble antes de realizar ajustes en la herramienta, cambiar piezas intercambiables de la herramienta o guardar la herramienta eléctrica.** Esta medida de precaución evitará que la herramienta eléctrica se ponga en marcha de forma inadvertida.
- d) **Guardar la herramienta eléctrica fuera del alcance de los niños cuando no la utilice. No permita que utilicen el**

**aparato personas que no estén familiarizadas con él o que no hayan leído estas instrucciones.** Las herramientas eléctricas son peligrosas cuando son

- utilizadas por personas sin experiencia.
  - e) **Conserve con cuidado la herramienta eléctrica y piezas de la misma. Compruebe que las piezas móviles funcionen perfectamente y no estén atascadas, que no haya piezas rotas o tan dañadas que se inhiba la funcionalidad de la herramienta eléctrica. Haga reparar las piezas dañadas antes de utilizar el aparato.** Muchos accidentes tiene su origen en herramientas eléctricas mal mantenidas.
  - f) **Mantener las herramientas cortantes afiladas y limpias.** Las herramientas cortantes bien cuidadas con un borde afilado se atascan menos y son más fáciles de dirigir.
  - g) **Utilizar la herramienta eléctrica, los accesorios, las herramientas correspondientes, etc. según estas instrucciones. Tener en cuenta también las condiciones de trabajo y la actividad a realizar.** El uso de la herramienta eléctrica para otros fines que los previstos puede producir situaciones peligrosas.
  - h) **Mantenga las empuñaduras y las zonas de agarre secas, limpias y libres de aceite y grasa.** Las empuñaduras y zonas de agarre resbaladizas impiden un manejo seguro y pueden hacer perder el control de la herramienta eléctrica en situaciones imprevistas.
- #### 5) MANEJO Y USO CUIDADOSO DE APARATOS CON PILAS RECARGABLES
- a) **Cargue las pilas recargables sólo con los cargadores que hayan sido recomendados por el fabricante. Existe**

peligro de incendio si se utiliza el cargador para tipos extraños de pilas, que no son adecuadas para el mismo.

- b) **Utilice por ello solamente las pilas recargables previstas para cada herramienta eléctrica.** El uso de otros tipos de pilas recargables puede producir lesiones y provocar incendios.
- c) **Mantenga la pila recargable no usada, alejada de clips de oficina, monedas, llaves, clavos, tornillos y demás pequeños objetos metálicos que podrían causar el puenteo de los contactos.** Un cortocircuito entre los contactos de la pila recargable puede causar quemaduras o provocar incendios.
- d) **Si se usa la pila recargable de forma equivocada, puede emanar líquido.** Evite todo contacto con ese líquido. En caso de contacto casual, aclarar con agua. Si el líquido penetrase en los ojos, deberá solicitar además ayuda médica. El líquido emanado de las pilas recargables puede producir irritación o quemaduras cutáneas.
- e) **No utilice una batería dañada o modificada.** Las baterías dañadas o modificadas pueden comportarse de forma impredecible y provocar incendios, explosiones o lesiones.
- f) **No exponga las baterías al fuego o a temperaturas elevadas.** El fuego o las temperaturas superiores a 130 °C pueden provocar una explosión.
- g) **Siga todas las instrucciones de carga y nunca cargue la batería o la herramienta a batería fuera del rango de temperatura especificado en las instrucciones de uso.** Una carga incorrecta o fuera del rango de temperatura permitido puede destruir la batería y aumentar el riesgo de incendio.

## 6) ASISTENCIA:

- a) **Haga reparar la herramienta eléctrica solamente por personal técnico cualificado y sólo con piezas de recambio originales.** De esta forma se asegura el mantenimiento de la seguridad de la herramienta eléctrica.
- b) **Nunca realice tareas de mantenimiento en una batería dañada.** El mantenimiento íntegro de la batería debe ser efectuado únicamente por el fabricante o por centros de asistencia autorizados.

## Indicaciones de seguridad para todas las tareas

- a) **Sujete la herramienta eléctrica por las empuñaduras aisladas cuando realice trabajos en los que la herramienta o los tornillos puedan entrar en contacto con líneas de cableado no visibles.** El contacto con una línea bajo tensión puede transmitir la tensión a las partes metálicas del dispositivo y provocar una descarga eléctrica.
- b) **Utilice exclusivamente accesorios recomendados por PARKSIDE.** De lo contrario, existe el riesgo de descarga eléctrica o fuego.

## Indicaciones de seguridad durante el uso de brocas largas

- a) **Nunca trabaje a una velocidad superior a la velocidad máxima permitida para la broca.** A velocidades más altas, la broca puede doblarse fácilmente si esta puede girar libremente sin contacto con la pieza de trabajo, y provocar lesiones.

- b) **Comience siempre a taladrar a baja velocidad mientras la broca está en contacto con la pieza de trabajo.** A velocidades más altas, la broca puede doblarse fácilmente si esta puede girar libremente sin contacto con la pieza de trabajo, y provocar lesiones.
- c) **No ejerza presión excesiva y solo longitudinalmente hacia la broca.** Las brocas pueden doblarse y romperse o provocar una pérdida del control y lesiones.

## RIESGOS RESIDUALES

Aunque usted maneje esta herramienta eléctrica de acuerdo a las normas, siempre permanecen riesgos residuales. En relación con la forma constructiva y el acabado de esta herramienta eléctrica, pueden presentarse los siguientes riesgos:

- a) Cortaduras
- b) Daños auditivos, en caso de no llevar protección para los oídos
- c) Daños para la salud, derivados de las vibraciones transmitidas al sistema mano-brazo, en caso de que el aparato se utilice durante un tiempo prolongado, no se lleve de forma correcta o no esté en las condiciones de mantenimiento debidas.



Aviso: Esta herramienta eléctrica genera durante su uso un campo electromagnético. En determinadas circunstancias, este campo puede dañar implantes médicos activos o pasivos. Para reducir el riesgo de lesiones serias o mortales, recomendamos a las personas con implantes médicos que consulten a su médico o a su fabricante antes de utilizar la máquina.



**Observe las indicaciones de seguridad y las indicaciones de carga y de uso seguro que aparecen en las instrucciones de funcionamiento de su batería y cargador de la serie (Parkside) X 20 V Team. Para una descripción más detallada sobre el proceso de carga y para más información, consulte este manual de instrucciones separado.**

## Manejo



**Extraiga la batería del aparato para evitar una puesta en marcha involuntaria. ¡Existe peligro de lesiones!**



**Asegúrese de que la temperatura ambiente no supera los 50 °C y no desciende por debajo de -20 °C durante el trabajo.**



**Verificación del estado de carga de la batería recargable**

El indicador (7) señala el estado de carga de la batería recargable (8).

- Dependiendo del LED que se ilumine, se indica el estado de carga de la batería. Para ello, pulse la tecla multifunción (6) del indicador del estado de carga (7).

**rojo-amarillo-verde** => Batería cargada  
**rojo-amarillo** => Batería cargada casi a la mitad  
**rojo** => Cargar batería

## A Cargar batería

**i** Si la pila recargable está caliente, antes de cargarla, hay que dejar que se enfríe.

**i** Cargue la batería cuando se ilumine en rojo el LED del indicador de carga de la batería (7).

1. En tal caso, saque la batería (8) del cargador.
2. Introduzca la batería (8) en el receptáculo del cargador (17).
3. Conecte el cargador (17) a un enchufe.
4. Cuando se haya cargado retire el cargador (17) de la corriente.
5. Saque la batería (8) del cargador (17).

### Resumen de los LED de control del cargador (17):

**El LED verde se ilumina sin tener la batería insertada:**

El cargador está listo para funcionar.

**El LED verde se ilumina:**

La batería está cargada.

**El LED rojo se ilumina:**

La batería se está cargando.

**El LED rojo parpadea:**

Batería sobrecalentada.

**LED rojo y verde parpadean:**

Batería defectuosa.

## C Colocación/extracción de la batería en el dispositivo

### Colocación de la batería

1. Ponga el selector del sentido de rotación (11) en la posición media (bloqueado).
2. Deslice la base del dispositivo sobre la batería (8) hasta que encaje en su lugar.

### Extracción de la batería

1. Presione el botón de desbloqueo (9) y retire la batería (8) del aparato tirando de ella hacia delante.

### Elección de marcha

Ponga el selector de marcha (4) en **1** o **2**, si quiere que el par de giro sea bajo o alto.

1.ª velocidad .... 0-430 min<sup>-1</sup>

2.ª velocidad .. 0-1500 min<sup>-1</sup>



El cambio de marcha sólo puede accionarse cuando el aparato está apagado.

## B Selector del sentido de rotación

Con el selector del sentido de rotación puede elegir en qué sentido quiere que gire (derecha e izquierda) y asegurar el aparato para que no se encienda de manera descontrolada.

La flecha del selector del sentido de rotación indica el sentido de funcionamiento.

1. Espere a que el aparato se haya detenido.
2. Ponga el selector del sentido de rotación (11) en la posición deseada:

**Rotación a la derecha: para taladrar y enroscar tornillos.**

En el interruptor del sentido de giro aparece una flecha que apunta hacia delante.

Pulse hacia la derecha en el interruptor del sentido de giro.

**Rotación a la izquierda: Para soltar tornillos.**

En el interruptor del sentido de giro aparece una flecha que apunta hacia atrás.

Pulse hacia la izquierda en el interruptor del sentido de giro.



3. **Bloqueo de encendido:** Colocar el selector del sentido de rotación en la posición central.



Sólo puede accionarse el selector del sentido de rotación si el aparato está apagado.

## Ajuste del par de giro

Girando el anillo de ajuste del par de giro (3) puede preajustar el par de giro máximo. Hay 25+1 posiciones de par de giro previstas.

1. Seleccione el par de giro que desea girando el anillo de ajuste (3):  
 Nivel 1 -> par de giro más bajo,  
 Nivel  -> par de giro más alto  
**Atornillar:** Nivel 1 - 25  
**Taladrar:** Nivel 
2. Comience con un par de giro bajo y, si es necesario, vaya aumentándolo.



Sólo puede accionarse el anillo de ajuste del par de giro si el aparato está apagado.



Alcanzar el límite de par de giro preajustado va acompañado de un sonido identificativo. El sonido lo provoca un acoplamiento deslizante.

## D Cambio de útil

1. Abra el portabrocas de sujeción rápida (2) girándolo en sentido contrario a las agujas del reloj hasta que la abertura del portabrocas (1) sea lo suficientemente grande para introducir la herramienta.
2. Introduzca completamente la herramienta dentro del portabrocas de sujeción rápida (2).

3. Gire el portabrocas de sujeción rápida en el sentido de las agujas del reloj para sujetar firmemente la herramienta.
4. Para volver a quitarla, abra el portabrocas de sujeción rápida (2) y saque la herramienta.



A la derecha e izquierda de la carcasa hay un portapunta (A 5) magnético. En cada portapunta se puede fijar una punta respectivamente.



## Arranque y parada

Con el interruptor de encendido/apagado (12) puede regular de manera continua las revoluciones. Cuanto más presione el interruptor de encendido / apagado mayor serán las revoluciones.

1. Para encender el aparato pulse el interruptor de encendido/apagado (12). Mientras está en funcionamiento, la luz de trabajo LED (10) está encendida.
2. Para apagarlo suelte el interruptor de encendido/apagado (12). Si coloca el selector del sentido de rotación (11) en la posición central el aparato estará protegido y no se encenderá



En las pausas de trabajo, se puede enganchar el aparato con el estribo metálico integrado (B 18) en el cinturón. Asegúrese de que el aparato está apagado y asegurado contra una conexión involuntaria. El soporte metálico también sirve para abrir botellas con tapón de corcho.



## Limpieza y mantenimiento



Los trabajos de reparación y mantenimiento no descritos en estas instrucciones, deben ejecutarse por nuestro Centro de Servicio Utilice exclusivamente piezas originales.



Desconecte el aparato y, antes de realizar cualquier trabajo, extraiga la batería recargable de su interior.

Realice las siguientes operaciones de limpieza y mantenimiento de forma regular (de esta forma se garantiza la capacidad funcional y una larga vida útil).

### Limpieza



**No debe salpicarse el aparato con agua ni sumergirse en ella, pues existe peligro de recibir una descarga eléctrica.**

- Mantenga las ranuras de ventilación, el armazón del motor y las asas del aparato limpias. Utilice para ello un paño húmedo o un cepillo. No utilizar detergentes ni disolventes para limpiarlo. Con ello podría dañar el aparato de forma irremediable.

### Mantenimiento

El dispositivo está libre de mantenimiento.

### Almacenaje

- Cuando no use el equipo, debe guardarse éste en un lugar seco y protegido de polvo, asegurando que está fuera del alcance de niños.

- Guarde el aparato en el maletín suministrado (16).
- La temperatura de almacenamiento de la batería oscila entre 0 °C y 45 °C. Durante el almacenamiento evite el frío o calor extremos para que la batería no pierda potencia.

## Eliminación y protección del medio ambiente

Antes de desechar el aparato, quítele la batería. Lleve el aparato, los accesorios y el embalaje a un lugar para que procedan a reciclarlo respetando el medio ambiente. En el manual de instrucciones separado de su batería y cargador encontrará las indicaciones para el desecho de la batería.



Máquinas no deben ir a la basura doméstica.

Directiva 2012/19/UE sobre residuos de aparatos eléctricos y electrónicos: Los consumidores tienen la obligación legal de reciclar los aparatos eléctricos y electrónicos de forma ecológica al final de su vida útil. De este modo, se garantiza un reciclaje respetuoso con el medio ambiente y con los recursos.

Dependiendo de las normas estatales, puede tener las siguientes opciones:

- devolverlo a un punto de venta,
  - entregarlo a un punto de recogida oficial,
  - devolver al fabricante/distribuidor.
- Esto no afecta a los accesorios y a otros medios sin componentes electrónicos.

## Piezas de repuesto / Accesorios

**Encontrará las piezas de repuesto y accesorios en [www.grizzlytools.shop](http://www.grizzlytools.shop)**

Si tiene problemas con el proceso de pedido, utilice el formulario de contacto.

Si tiene más preguntas, póngase en contacto con el «Service-Center» (ver página 123).

Mandril de sujeción rápida .... 91105806  
brocas + set de puntas..... 91105375

## Garantía

Estimada clienta, estimado cliente:

Por este aparato se le concede una garantía de 3 años a partir de la fecha de compra. En caso de defectos de este producto, le corresponden derechos legales contra el vendedor del producto. Estos derechos no serán limitados por la garantía expuesta a continuación.

### Condiciones de garantía

El plazo de garantía empieza con la fecha de compra. Por favor, conserve bien el resguardo de caja original. Este documento se necesitará como prueba de la compra. Si dentro del plazo de tres años después de la fecha de compra del aparato se detecta un defecto de material o fabricación, según nuestra elección, el producto será reparado o sustituido gratuitamente. Esta prestación de garantía presupone entregar el aparato defectuoso y el comprobante de compra (resguardo de caja) dentro del plazo de los tres años, describiendo brevemente por escrito en qué consiste el defecto y cuándo se detectó.

Si el defecto está cubierto por nuestra garantía, le devolveremos el aparato re-

parado o uno nuevo. Con la reparación o la sustitución del producto no se inicia un nuevo período de garantía.

### Período de garantía y exigencias legales en caso de defectos

El período de garantía no será prolongado por la prestación de garantía. Esto se aplica igualmente a las partes sustituidas y reparadas. Daños y defectos ya existentes eventualmente al comprar el aparato, tienen que ser notificados inmediatamente después de haberlo desempacado. Las reparaciones a efectuar al cabo del período de garantía están sujetas a pago.

### Volumen de la garantía

El aparato fue producido cuidadosamente según las directivas estrictas de la calidad y examinado concienzudamente antes de la entrega.

La prestación de garantía tiene validez para defectos de material o fabricación. Esta garantía no se extiende a partes del producto que están sometidas a un desgaste natural y, por lo tanto, pueden ser consideradas como piezas de desgaste (p. ej. mandril de sujeción rápida), o a daños en partes frágiles (p. ej. interruptores).

Esta garantía caduca si el producto fue dañado, utilizado impropriamente o no sometido a mantenimiento. Para un uso apropiado del producto, se han de cumplir exactamente todas las indicaciones contenidas en las instrucciones de manejo. Se tienen que evitar absolutamente fines de aplicación y manejos, de los cuales desaconsejan o advierten las instrucciones de servicio.

El producto está previsto solamente para el uso privado y no comercial. La garantía caducará en el caso de un tratamiento abusivo e impropio, uso de la fuerza o manipulaciones que no fueron efectuadas por una filial de servicio autorizada.

## Gestión en caso de garantía

Para garantizar una gestión rápida de su reclamación, le rogamos seguir las siguientes indicaciones:

- Para todas las consultas, tenga preparado por favor el resguardo de caja y el número de artículo (IAN 499639\_2204) como prueba de la compra.
- Por favor, saque el número de artículo de la placa de características.
- Si surgen fallas en el funcionamiento o cualquier defecto, contacte primeramente a la sección de servicio indicada a continuación por **teléfono** o vía **E-Mail**. Se le darán otras informaciones acerca de la gestión de su reclamación.
- Tras consultar con nuestro servicio de postventa, un aparato identificado como defectuoso puede ser enviado libre de franqueo a la dirección de servicio ya conocida por usted, adjuntando el comprobante de compra (resguardo de caja) e indicando en qué consiste el defecto y cuándo surgió. Para evitar problemas de recepción y costes adicionales, utilice de todas maneras sólo la dirección que se le comunicará. Asegúrese de que el envío no se efectúe sin franqueo, como mercancía voluminosa, exprés u otro tipo de transporte especial. Envíe por favor el aparato incluyendo todos los accesorios entregados con la compra y garantice un embalaje de transporte lo suficientemente seguro.

## Servicio de reparación

Reparaciones **que no están cubiertas por la garantía**, las puede dejar efectuar por nuestra filial de servicio por cuenta suya. Ésta le elaborará gustosamente un presupuesto.

Sólo atenderemos aparatos que hayan sido enviados en un embalaje suficiente y franqueados.

**Atención:** Por favor, envíe el aparato limpio, señalando el defecto a nuestra filial de servicio.

No aceptaremos aparatos que hayan sido enviados sin franqueo, como mercancía voluminosa, exprés o cualquier tipo de transporte especial.

Nos encargamos gratuitamente de la eliminación de sus aparatos defectuosos enviados.

## Service-Center



### Servicio España

Tel.: 900 984 989

E-Mail: grizzly@lidl.es

**IAN 499639\_2204**

## Importador

Por favor, observe que la siguiente dirección no es una dirección de servicio.

Contacte primeramente al centro de servicio mencionado arriba.

### Grizzly Tools GmbH & Co. KG

Stockstädter Straße 20

63762 Großostheim

ALEMANIA

www.grizzlytools.de

## Contenuto

<b>Introduzione .....</b>	<b>124</b>
<b>Utilizzo .....</b>	<b>124</b>
<b>Descrizione generale .....</b>	<b>125</b>
Contenuto della confezione .....	125
Sommario .....	125
Descrizione del funzioni.....	125
<b>Dati tecnici .....</b>	<b>125</b>
Tempo di carica .....	126
<b>Consigli di sicurezza .....</b>	<b>127</b>
Simboli .....	127
Indicazioni di sicurezza generali per utensili elettrici .....	127
Avvertenze di sicurezza per tutti i lavori .....	130
Avvertenze di sicurezza per l'uso di punte lunghe .....	131
RISCHI RESIDUI .....	131
<b>Comando .....</b>	<b>131</b>
Controllo dello stato di carica della batteria.....	131
Ricarica della batteria .....	132
Installazione / rimozione del gruppo batteria nell'apparecchio .....	132
Velocità .....	132
Impostare il senso di rotazione .....	132
Regolazione coppia .....	133
Sostituzione punta.....	133
Accensione/spegnimento.....	133
<b>Pulizia e manutenzione .....</b>	<b>134</b>
Pulizia .....	134
Manutenzione .....	134
<b>Conservazione .....</b>	<b>134</b>
<b>Smaltimento/Tutela dell'ambiente.....</b>	<b>134</b>
<b>Pezzi di ricambio/Accessori .....</b>	<b>135</b>
<b>Garanzia .....</b>	<b>135</b>
<b>Servizio di riparazione .....</b>	<b>136</b>
<b>Service-Center .....</b>	<b>136</b>
<b>Importatore .....</b>	<b>136</b>
<b>Traduzione della dichiarazione di conformità CE originale .....</b>	<b>229</b>
<b>Vista esplosa .....</b>	<b>237</b>

## Introduzione

Congratulazioni per l'acquisto del Suo nuovo apparecchio. Ha scelto un prodotto altamente pregiato. Le istruzioni per l'uso costituiscono parte integrante di questo prodotto. Questo apparecchio è stato sottoposto a un controllo di qualità durante la produzione e quindi sottoposto a un controllo finale. Quindi è garantito il funzionamento del vostro apparecchio.



Contengono indicazioni importanti per la sicurezza, l'uso e lo smaltimento. Prima dell'uso del prodotto, si raccomanda di familiarizzare con tutte le indicazioni di comando e di sicurezza. Usare il prodotto solo come descritto e per i campi d'impiego specificati. Conservare le istruzioni in un luogo sicuro e consegnare la documentazione in caso di cessione del prodotto a terzi.

## Utilizzo

L'apparecchio è indicato per avvitare e svitare viti e per eseguire fori in materiali quali legno, metallo o plastica. Qualsiasi altro utilizzo non espressamente autorizzato nelle presenti istruzioni, può causare danni all'apparecchio e rappresentare un serio pericolo per l'utilizzatore. Il produttore declina ogni responsabilità per danni causati da un uso improprio o un comando errato. Questo apparecchio non è adatto per l'uso industriale. In caso di un impiego per uso industriale decade la garanzia. L'apparecchio fa parte della serie (Parkside) X 20 V TEAM e funziona mediante le batterie della serie (Parkside) X 20 V TEAM. Le batterie possono essere caricate solo con i caricabatterie della serie (Parkside) X 20 V TEAM.

## Descrizione generale

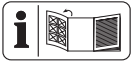

Le immagini si trovano sulla parte anteriore dell'apertura ribaltabile.

- 13 Punte da trapano
- 14 Punte
- 15 Prolunga bit
- 16 Valigetta
- 17 Caricabatteria

## Contenuto della confezione

Rimuovere l'apparecchio dalla confezione e controllare se è completo:

- Trapano avvitatore ricaricabile
- 8 punte da avvitamento, lunghezza 50 mm:  
A croce: PH1, PH2, PH3, PZ1, PZ2, PZ3  
A taglio: SL5, SL6
- 8 punte HSS da trapano:  
2 mm, 2,5 mm, 3 mm, 4 mm, 5 mm, 6 mm, 8 mm, 10 mm
- Prolunga bit
- Valigetta
- Istruzioni per l'uso



**La batteria e il caricabatteria non sono in dotazione.**

## Sommario



- 1 Apertura dello stesso
- 2 Mandrino a serraggio rapido
- 3 Anello di regolazione coppia
- 4 Selettore velocità
- 5 Supporto bit
- 6 Tasto per visualizzare lo stato di carica
- 7 Indicatore dello stato di carica della batteria
- 8 Accumulatore
- 9 Tasto di sblocco batteria
- 10 Luce di lavoro LED
- 11 Selettore senso di rotazione
- 12 Interruttore di accensione/spengimento



- 18 Staffa di metallo

## Descrizione del funzioni

L'avvitatore a batteria con meccanismo a due velocità è dotato di regolazione coppia a 25+1 livelli, rotazione in senso orario/antiorario, mandrino a serraggio rapido e una luce di lavoro LED.

La seguente descrizione illustra il funzionamento dei componenti.

## Dati tecnici

### Trapano avvitatore ricaricabile..... PABS 20-Li G8

Tensione del motore U .....	20 V==
Numero di giri a vuoto $n_0$	
1a velocità .....	0-430 min <sup>-1</sup>
2a velocità .....	0-1500 min <sup>-1</sup>
Coppia massima .....	45 Nm
Campata mandrino Ø .....	1,5-13 mm
Peso (con accumulatore, 2 Ah) .....	1,7 kg
Diametro di foratura	
per legno .....	max. 30 mm
per acciaio .....	max. 13 mm
Tipo di protezione .....	IPX0
Temperatura .....	max. 50 °C
Processo di carica .....	4 - 40 °C
Funzionamento .....	-20 - 50 °C
Conservazione .....	0 - 45 °C
Livello di pressione sonora	
( $L_{PA}$ ) .....	72,1 dB; $K_{PA}=5$ dB
Livello di potenza sonora	
( $L_{WA}$ ) .....	83,1 dB; $K_{WA}=5$ dB
Vibrazione ( $a_h$ ) .....	
.....	<2,5 m/s <sup>2</sup> ; $K= 1,5$ m/s <sup>2</sup>

in caso di utilizzo di batterie Smart (Smart PAPS 204 A1/Smart PAPS 208 A1)  
 Frequenza operativa/  
 Banda di frequenza..2400 - 2483,5 MHz  
 max. potenza di trasmissione ....≤ 20 dBm

Il valore di emissione delle oscillazioni specificato è stato misurato secondo un metodo di prova standardizzato e può essere usato per il confronto di un elettrodomestico con un altro.  
 Il valore di emissione delle oscillazioni specificato può anche essere usato per una valutazione introduttiva dell'interruzione.



**Avvertenza:**

Il valore di emissione delle oscillazioni può variare dal valore specificato durante l'uso effettivo dell'elettrodomestico, a seconda del tipo e del modo di utilizzo dell'elettrodomestico. Cercare di limitare il più possibile l'esposizione alle vibrazioni. Un esempio di misura per ridurre l'esposizione alle vibrazioni è la limitazione del tempo di lavoro. In tal senso occorre tenere conto di tutte le componenti del ciclo operativo (ad esempio

i momenti in cui l'apparecchio elettrico è spento e quelli in cui è acceso, ma opera senza carico).

**Tempo di carica**

L'apparecchio è parte della serie (Parkside) X 20 V TEAM e può essere utilizzato con le batterie della serie (Parkside) X 20 V TEAM. Le batterie della serie (Parkside) X 20 V TEAM possono essere caricate solo con i caricabatterie della serie (Parkside) X 20 V TEAM.

Consigliamo di utilizzare questo apparecchio esclusivamente con le seguenti batterie: PAP 20 B1, PAP 20 B3, Smart PAPS 204 A1, Smart PAPS 208 A1.

Consigliamo di caricare queste batterie con i seguenti caricabatterie: PLG 20 A3, PLG 20 A4, PLG 20 C1, PLG 20 C3, PDSLGS 20 A1, Smart PLGS 2012 A1.

Attenzione! Un elenco aggiornato della compatibilità della batteria è disponibile al link: [www.lidl.de/akku](http://www.lidl.de/akku)

Tempo di carica (min.)	PAP 20 A1 PAP 20 B1	PAP 20 A2	PAP 20 A3 PAP 20 B3 Smart PAPS 204 A1	Smart PAPS 208 A1
PLG 20 A1 PLG 20 A4 PLG 20 C1	60	90	120	210
PLG 20 A2	45	60	80	165
PLG 20 A3 PLG 20 C3	35	45	60	120
PDSLGS 20 A1	35	45	60	120
Smart PLGS 2012 A1	35	40	40	50

## Consigli di sicurezza

Osservare le indicazioni di sicurezza durante l'uso dell'apparecchio.

### Simboli

#### Raffigurazioni sull'apparecchio:



Prima dell'uso dell'apparecchio, leggere attentamente e interamente le istruzioni per l'uso.



Le apparecchiature non si devono smaltire insieme ai rifiuti domestici.



L'apparecchio fa parte della serie X 20 V TEAM

#### Simboli sul set di punte:



Indossare i dispositivi di protezione individuale. Indossare una protezione per gli occhi!



Indossare le protezioni acustiche!!



Indossare la maschera di protezione dalla polvere!

#### Simboli nelle istruzioni



**Simboli dei pericoli con apposite indicazioni per prevenire danni a persone o cose.**



**Simboli di pericolo con indicazioni per prevenire danni alle persone dovuti a una scossa elettrica.**



Simboli dei divieti con indicazioni relative alla prevenzione di danni.



Simboli di avvertenza con informazioni relative ad un migliore trattamento dell'apparecchio.

## Indicazioni di sicurezza generali per utensili elettrici



**AVVERTENZA! Leggere tutte le avvertenze di sicurezza, le istruzioni, le diciture e i dati tecnici di cui è provvisto questo utensile elettrico.** La mancata osservanza delle indicazioni di sicurezza e delle istruzioni possono provocare scosse elettriche, incendi e/o lesioni gravi.

### Conservare tutte le indicazioni di sicurezza e le istruzioni per una consultazione futura.

Il termine usato nelle indicazioni di sicurezza „Utensile elettrico“ si riferisce a utensili elettrici azionati con tensione di rete (con cavo di rete) e a utensili elettrici azionati con accumulatori (senza cavo di rete).

#### 1) Sicurezza sul posto di lavoro

- a) **Tenere la zona di lavoro pulita e ben illuminata.** Disordine o zone di lavoro non sufficientemente illuminate possono causare infortuni.
- b) **Non lavorare con l'utensile elettrico in un ambiente a rischio di esplosioni, nel quale sono presenti liquidi, gas o polveri infiammabili.** Utensili elettrici generano scintille che possono infiammare la polvere o i vapori.
- c) **Tenere bambini e altre persone lontane durante l'uso dell'utensile.** In caso di distrazioni si può perdere il controllo dell'apparecchio.

## 2) Sicurezza elettrica:

- a) **La spina di allacciamento dell'utensile elettrico deve essere adatto alla presa. La spina non deve essere modificata in alcun modo. Non usare un adattatore insieme a utensili elettrici collegati a massa.** Spine non modificate riducono il rischio di scosse elettriche.
- b) **Evitare il contatto del corpo con superfici collegate a massa, come anche da tubi, termosifoni, fornelli e frigoriferi.** Aumento del pericolo di scosse elettriche, quando il corpo è collegato a massa.
- c) **Tenere gli utensili elettrici lontani dalla pioggia e dall'umidità.** L'infiltrazione di acqua nell'utensile elettrico aumenta il pericolo di scosse elettriche.
- d) **Non usare il cavo per trasportare, appendere l'utensile elettrico o per staccare la spina dalla presa. Tenere il cavo lontano da calore, olio, spigoli vivi o componenti in movimento.** Cavi danneggiati o attorcigliati aumentano il rischio di una scossa elettrica.
- e) **Quando si lavora con un utensile elettrico all'aperto, usare solo prolunghes adatte anche per l'esterno.** L'uso di una prolunga adatta per l'esterno riduce il rischio di scosse elettriche.
- f) **Se non è possibile evitare l'utilizzo dell'elettro utensile in ambiente umido, usare un interruttore differenziale.** L'impiego di un interruttore differenziale riduce il rischio di scossa elettrica.

## 3) Sicurezza delle persone:

- a) **Prestare attenzione ai propri movimenti e lavorare con l'utensile elettrico usando razionalità. Non usare un utensile elettrico, quando si è stanchi o si è sotto effetto di droghe, alcol o farmaci.** Un attimo di disattenzione durante l'uso dell'utensile elettrico può causare lesioni gravi.
- b) **Indossare un'attrezzatura di sicurezza personale e sempre occhiali protettivi.** Indossando un'attrezzatura di sicurezza personale, come maschera antipolvere, scarpe di sicurezza antiscivolo, casco o protezione dell'udito a seconda dell'impiego dell'utensile elettrico si riduce il pericolo di lesioni.
- c) **Evitare la messa in esercizio incustodita. Assicurarsi che l'utensile elettrico sia spento, prima di allacciarlo all'alimentazione elettrica e/o all'accumulatore, di sollevarlo o trasportarlo.** Se durante il trasporto dell'utensile elettrico si tiene il dito sull'interruttore oppure si allaccia l'apparecchio all'alimentazione elettrica in condizioni accese, possono verificarsi infortuni.
- d) **Rimuovere gli strumenti di regolazione o i cacciaviti, prima di accendere l'utensile elettrico.** Un utensile o un cacciavite che si trova in un componente rotante dell'apparecchio, può provocare lesioni.
- e) **Evitare una postura anormale. Garantire una posizione stabile e mantenere l'equilibrio in ogni momento.** In questo modo l'utensile elettrico può essere controllato meglio in situazioni impreviste.



- f) Indossare abbigliamento adeguato. Non indossare abiti larghi o gioielli. Tenere i capelli, l'abbigliamento e i guanti lontani dalle parti in movimento.** Capi di abbigliamento larghi, gioielli o capelli lunghi possono essere catturati dalle parti in movimento.
- g) Se è possibile montare apparecchi aspirapolvere o di raccolta della polvere, applicarli e utilizzarli in modo corretto.** Il ricorso all'aspirapolvere può ridurre i danni dovuti alla polvere.
- h) Non lasciarsi ingannare da un falso senso di sicurezza e rispettare regole di sicurezza per gli utensili elettrici, anche se dopo aver utilizzato più volte l'utensile elettrico si ha acquisito una certa confidenza.** Una movimentazione accidentale può causare gravi lesioni nell'arco di una frazione di secondo.
- 4) Uso e trattamento dell'utensile elettrico**
- a) Non sovraccaricare l'apparecchio. Usare l'utensile elettrico destinato al tipo di lavoro da svolgere.** Con l'utensile elettrico adatto si lavora in modo migliore e più sicuro nel campo di potenza specificato.
- b) Non usare utensili elettrici con l'interruttore difettoso.** Un utensile elettrico che non può essere acceso o spento è pericoloso e deve essere riparato.
- c) Tirare la spina dalla presa e/o rimuovere una batteria rimovibile, prima di apportare modifiche all'apparecchio, sostituire pezzi di utensili a inserto o rimuovere l'utensile elettrico.** Questa misura previene l'avviamento involontario dell'utensile elettrico.
- d) Conservare gli utensili elettrici non usati fuori dalla portata di bambini. Non lasciare usare l'apparecchio a persone che non hanno familiarizzato con lo stesso o che non hanno letto le istruzioni.** Utensili elettrici sono pericolosi se usati da persone inesperte.
- e) Pulire l'utensile elettrico e l'utensile a inserto con accuratezza. Controllare se le parti in movimento funzionano perfettamente e non si inceppano, se sono presenti parti spezzate o danneggiate che possono compromettere il funzionamento dell'utensile elettrico. Fare riparare le parti danneggiate prima dell'impiego dell'apparecchio.** Le cause di molti infortuni risiedono in una scarsa manutenzione degli utensili elettrici.
- f) Tenere gli utensili da taglio appuntiti e puliti.** Utensili da taglio curati con bordi taglienti appuntiti si inceppano meno facilmente e sono più facili da maneggiare.
- g) Usare l'utensile elettrico, gli accessori e i ricambi ecc. conformemente alle istruzioni. A tale proposito tenere in considerazione le condizioni di lavoro e l'attività da svolgere.** L'uso di utensili elettrici per scopi diversi da quelli previsti può generare situazioni pericolose.
- h) Mantenere le impugnature e le relative superfici asciutte, pulite e prive di olio e grasso.** Le impugnature e le relative superfici scivolose

non consentono un uso e un controllo sicuri dell'utensile elettrico in situazioni imprevedibili.

**5) Rattamento e uso accurato di apparecchi a batteria**

- a) Ricaricare le batterie solo con caricabatteria consigliati dal produttore.** Un caricabatteria adatto per un determinato tipo di batterie è a rischio di incendio se viene usato con altri tipi di batteria.
- b) Usare solo batterie previste per gli elettrodomestici.** L'uso di altre batterie può causare lesioni e pericolo di incendio.
- c) Tenere la batteria non usata lontana da graffe, monete, chiavi, chiodi, viti o altri oggetti di minuteria metallici che possono causare un cavallottamento dei contatti.** Un corto circuito tra i contatti della batteria può causare ustioni o incendi.
- d) In caso di un'applicazione non corretta possono verificarsi fuoriuscite di liquidi dalla batteria. Evitare il contatto. In caso di contatto involontario, sciacquare con acqua. Se il liquido viene a contatto con gli occhi, consultare anche un medico.** Fuoriuscite di liquido della batteria può causare irritazioni della pelle o ustioni.
- e) Non usare batterie danneggiate o modificate.** Le batterie danneggiate o modificate possono comportarsi in modo imprevedibile e causare incendi, esplosione o pericolo di lesioni.
- f) Non esporre le batterie a fiamme o a temperature troppo elevate.** Le fiamme o temperature superiori a 130 °C possono essere causa di un'esplosione.

- g) Seguire tutte le indicazioni sulla ricarica e non caricare mai la batteria o l'utensile a batteria al di fuori dell'intervallo di temperatura indicato nelle istruzioni per l'uso.** Una ricarica errata o al di fuori dell'intervallo di temperatura ammesso può danneggiare irrimediabilmente la batteria e aumentare il pericolo di incendio.

**6) Assistenza tecnica**

- a) Fare riparare l'utensile elettrico da personale specializzato qualificato e solo con ricambi originali.** In questo modo si garantisce il mantenimento della sicurezza dell'utensile elettrico.
- b) Non effettuare mai la manutenzione di batterie danneggiate.** È opportuno far eseguire tutti gli interventi di manutenzione delle batterie esclusivamente dal produttore o da centri di assistenza autorizzati.

**Avvertenze di sicurezza per tutti i lavori**

- a) Durante l'esecuzione di lavori in cui l'utensile elettrico può entrare a contatto con cavi elettrici nascosti, afferrare l'utensile elettrico o le viti dalle superfici isolate previste per l'impugnatura.** Per effetto del contatto con un cavo conduttore di tensione, i componenti metallici dell'apparecchio possono trovarsi sotto tensione e rilasciare una scossa elettrica.
- b) Non utilizzare alcun accessorio diverso da quelli consigliati da PARKSIDE.** Ciò può causare scossa elettrica o incendi.

## Avvertenze di sicurezza per l'uso di punte lunghe

- a) **Non lavorare assolutamente con un numero di giri superiore al numero di giri massimo consentito per la punta.** In caso di numeri di giri superiori la punta può cedere leggermente, se può ruotare liberamente senza contatto con il pezzo, e comportare lesioni.
- b) **Iniziare la foratura sempre con un numero di giri ridotto e mentre la punta è in contatto con il pezzo.** In caso di numeri di giri superiori la punta può cedere leggermente, se può ruotare liberamente senza contatto con il pezzo, e comportare lesioni.
- c) **Esercitare una pressione non eccessiva e solo in direzione longitudinale rispetto alla punta.** Le punte possono cedere e quindi rompersi o portare a una perdita del controllo e a lesioni.

## RISCHI RESIDUI

Anche se questo utensile elettrico viene usato conformemente alle disposizioni, rimangono sempre rischi residui. I seguenti pericoli possono verificarsi in relazione alla tipologia costruttiva e al tipo di esecuzione di questo elettrodomestico:

- a) Lesioni da taglio
- c) Danni all'udito, qualora non venga indossata un'adeguata protezione dell'udito.
- d) Danni alla salute risultanti dalle oscillazioni mano-braccio, quando l'apparecchio viene usato per un periodo prolungato o non viene condotto o mantenuto conformemente alle disposizioni.



Avvertenza! Questo utensile elettrico genera un campo magnetico durante il funzionamento. In determinate condizioni questo campo può compromettere gli impianti medici attivi o passivi. Per ridurre il pericolo di lesioni gravi o letali, consigliamo alle persone con impianti medici di consultare il medico e il produttore dell'impianto medico prima di azionare la macchina.



**Rispettare le avvertenze di sicurezza e le indicazioni per la ricarica e l'uso corretto indicato nelle istruzioni per l'uso delle batterie e del caricabatterie della serie (Parkside) X 20 V Team. Una descrizione dettagliata sul processo di carica e altre informazioni sono riportate nelle istruzioni per l'uso accluse separatamente.**

## Comando



**Rimuovere la batteria dal dispositivo, per evitare che entri involontariamente in funzione. Sussiste pericolo di lesioni!**



**Durante il lavoro verificare che la temperatura ambiente non sia superiore a 50 °C, né inferiore a -20 °C.**



## Controllo dello stato di carica della batteria

L'indicatore dello stato di carica (7) segnala lo stato di carica della batteria (8).

Lo stato di carica della batteria viene visualizzato mediante accensione dell'ap-

posita spia a LED, quando l'apparecchio è pronto. A tal fine tenere premuto l'interruttore di accesso (6).

- rosso-giallo-verde** => Abatteria completamente carica.
- rosso-giallo** => batteria carica per ca. la metà.
- rosso** => la batteria deve essere caricata.

## A Ricarica della batteria

**i** Lasciare raffreddare una batteria surriscaldata prima di ricaricarla.

**i** Caricare la batteria (8) quando è accesa ormai solo la spia a LED rossa (7) dello stato di carica.

1. All'occorrenza rimuovere la batteria (8) dall'apparecchio.
2. Infilare la batteria (8) nel vano del caricabatterie (17).
3. Collegare il caricabatterie (17) a una presa elettrica.
4. Al termine del processo di ricarica staccare la batteria (8) dal caricabatterie (17).
5. Scollegare il caricabatterie (17) dalla presa.

## Panoramica delle spie di controllo a LED sul caricabatterie (17):

**Spia a LED verde accesa senza la batteria inserita:** il caricabatterie è pronto.

**Spia a LED verde accesa:**  
la batteria è carica.

**Spia a LED rossa accesa:**  
la batteria è in carica.

**LED rosso lampeggiante:**  
Batteria surriscaldata.

**LED rosso + verde lampeggianti:**  
Batteria difettosa.

## C Installazione / rimozione del gruppo batteria nell'apparecchio

### Installazione del gruppo batteria:

1. Portare il commutatore del senso di rotazione (11) in posizione centrale (blocco).
2. Spostare il piede dell'apparecchio sul gruppo batteria (8) finché non si innesta.

### Rimozione del gruppo batteria:

1. Premere i tasti di sbloccaggio (9) e sfilare in avanti il gruppo batteria (8) dall'apparecchio.

## A Velocità

Spostare il selettore velocità (4) su **1** o **2**, a seconda del numero di giri desiderato (basso o alto).

1a velocità..... 0-430 min<sup>-1</sup>

2a velocità..... 0-1500 min<sup>-1</sup>

**!** Modificare la velocità solo ad apparecchio fermo.

## B Impostare il senso di rotazione

Con il selettore senso di rotazione è possibile selezionare il senso di rotazione dell'apparecchio (orario o antiorario) e assicurare l'apparecchio contro un'accensione involontaria. La freccia sul commutatore del senso di rotazione indica la direzione di lavorazione.

1. Attendere che l'apparecchio si arresti.
2. Portare il commutatore del senso di rotazione (11) nella posizione desiderata:  
**Senso di rotazione orario: per forare e avvitare viti.** Sul selettore del senso di rotazione è riprodotta una freccia rivolta in avanti.

Premere a destra sul selettore del senso di rotazione.

**Senso di rotazione antiorario: per allentare viti.** Sul selettore del senso di rotazione è riprodotta una freccia rivolta all'indietro.

Premere a sinistra sul selettore del senso di rotazione.

3. **Blocco accensione:** portare il selettore senso di rotazione in posizione centrale.



Modificare il senso di rotazione solo ad apparecchio fermo.

## A Regolazione coppia

Ruotando l'anello di regolazione coppia (3) è possibile impostare la coppia massima. Sono previsti 25 livelli di coppia + 1 livello di foratura.

1. Selezionare la coppia desiderata ruotando l'anello di regolazione (3):  
Livello 1 -> coppia più bassa,  
Livello 25 -> coppia più elevata.  
**Avvitamento:** Livello 1 - 25  
**Foratura:** Livello 25
2. Iniziare con una coppia ridotta e aumentarla in base alle necessità.



Regolare l'anello di regolazione coppia solo ad apparecchio fermo.



Il raggiungimento della soglia di coppia impostata è accompagnato da un chiaro suono stridulo. Questo rumore è causato dalla coppia.

## D Sostituzione punta

1. Ruotare il mandrino a serraggio rapido (2) in senso antiorario, fino a che l'apertura dello stesso (1) sia sufficien-

temente ampia da consentire l'inserimento della punta.

2. Infilare la punta nel mandrino a serraggio rapido (2) per quanto possibile.
3. Ruotare lo stesso in senso orario per stringere la punta.
4. Per rimuovere la punta, ruotare il mandrino a serraggio rapido (2) ed estrarre la punta.



A destra e a sinistra dell'alloggiamento è situato un portapunte magnetico (A 5). Sul portapunte magnetico si può assicurare una punta alla volta.

## A Accensione/spegnimento

L'interruttore di accensione/spegnimento (12) consente di regolare il numero di giri in maniera continua. Premendo l'interruttore di accensione/spegnimento aumenta il numero di giri.

1. Per l'accensione dell'apparecchio, premere l'interruttore di accensione/spegnimento (12). La luce di lavoro a LED (10) si accende durante l'esercizio.
2. Per spegnere, rilasciare l'interruttore di accensione/spegnimento (12). Portando il selettore senso di rotazione (11) in posizione centrale viene attivata la sicura dell'apparecchio e non è possibile accenderlo.



Nelle pause di lavoro l'apparecchio può essere agganciato alla cinghia mediante la staffa di metallo integrata (B 18).

Verificare che l'apparecchio sia spento e sia protetto dall'attivazione involontaria.

La staffa di metallo è indicata anche per l'apertura di bottiglie con tappo a corona.

## Pulizia e manutenzione



Lasciare eseguire i lavori di riparazione e di manutenzione non descritti nelle presenti istruzioni d'uso dal nostro centro di assistenza tecnica. Usare solo ricambi originali. Pericolo di lesioni!



Spegnere l'apparecchio ed estrarre la batteria dall'apparecchio prima di eseguire lavori all'apparecchio.

Eseguire i seguenti lavori di pulizia e manutenzione. In questo modo si garantisce un uso duraturo e affidabile.

### Pulizia



**L'apparecchio non deve essere spruzzato con acqua né immerso nell'acqua. Pericolo di scosse elettriche!**

- Tenere le feritoie di ventilazione, l'alloggiamento del motore e le impugnature dell'apparecchio pulite. A tale scopo usare un panno umido o una spazzola. Non usare detergenti o solventi. Possono causare danni irreparabili all'apparecchio.

### Manutenzione

L'apparecchio non richiede interventi di manutenzione.

### Conservazione

- Conservare l'apparecchio in un luogo asciutto e privo di polvere, lontano dalla portata dei bambini
- Conservare l'apparecchio nella valigetta (16).

- La temperatura di conservazione per la batteria e l'apparecchio è compresa tra 0 °C e 45 °C. Evitare durante il processo di ricarica freddo o caldo estremi, affinché la batteria non perda la potenza.

## Smaltimento/Tutela dell'ambiente

Rimuovere la batteria dall'apparecchio prima di smaltirlo! Smaltire l'apparecchio, gli accessori e l'imballaggio in modo da garantirne il corretto riciclaggio nel rispetto dell'ambiente. Per le istruzioni sullo smaltimento della batteria, consultare le istruzioni per l'uso della batteria e del caricabatterie accluse separatamente.



Le apparecchiature non si devono smaltire insieme ai rifiuti domestici.

Direttiva 2012/19/UE sui rifiuti di apparecchiature elettriche ed elettroniche: Il consumatore è tenuto per legge al corretto riciclaggio nel rispetto dell'ambiente degli apparecchi elettrici ed elettronici al termine della loro vita utile. In questo modo si garantisce che vengano riciclati nel rispetto dell'ambiente e delle risorse.

A seconda del recepimento nel diritto nazionale, le possibilità sono le seguenti:

- restituzione a un punto vendita
  - conferimento a un centro di raccolta ufficiale,
  - restituzione al produttore/commerciante.
- Tali disposizioni non contemplano gli accessori e i dispositivi ausiliari privi di componenti elettrici a corredo dell'apparecchio da smaltire.

## **Pezzi di ricambio/ Accessori**

**È possibile ordinare pezzi di ricambio e accessori all'indirizzo [www.grizzlytools.shop](http://www.grizzlytools.shop)**

In caso di problemi con la procedura d'ordine, utilizzare il modulo di contatto. Per ulteriori domande rivolgersi al „Service-Center“ (vedere pagina 136).

mandrino a serraggio rapido .. 91105806  
punte da trapano + Set di bit... 91105375

## **Garanzia**

Gentile cliente,  
Su questo apparecchio Le viene concessa una garanzia di 3 anni a partire dalla data di acquisto.

In caso di difetti di questo prodotto può avanzare diritti legali nei confronti del venditore del prodotto. Tali diritti legali non vengono limitati dalla nostra garanzia qui di seguito rappresentata.

### **Condizioni di garanzia**

Il termine di garanzia inizia con la data di acquisto. La preghiamo di conservare in un luogo sicuro lo scontrino fiscale originale. Questo documento viene richiesto come prova d'acquisto.

Qualora subentrasse un difetto di materiale o di fabbricazione entro tre anni a partire dalla data di acquisto di questo prodotto, il prodotto verrà riparato o sostituito – a nostra discrezione - gratuitamente da noi. Questa prestazione di garanzia presuppone che venga presentato entro il termine di tre anni l'apparecchio difettoso e la prova d'acquisto (scontrino fiscale) e descritto brevemente per iscritto in che cosa consiste il difetto e quando si è verificato.

Se il difetto è coperto dalla nostra garanzia, riceverà il prodotto riparato oppure un prodotto nuovo. Con la riparazione o la sostituzione del prodotto non inizia un nuovo periodo di garanzia.

### **Tempo di garanzia e diritti legali per vizi della cosa**

Il periodo di garanzia non viene prolungato. Questo vale anche per parti sostituite e riparate. Difetti e vizi presenti già al momento dell'acquisto devono essere segnalati immediatamente dopo la rimozione dall'imballaggio. Riparazioni che accorrono dopo il periodo di garanzia sono a pagamento.

### **Volume di garanzia**

L'apparecchio è stato prodotto accuratamente secondo severe direttive di qualità e controllato con coscienza prima della consegna.

La prestazione di garanzia vale per difetti di materiale o di fabbricazione. Questa garanzia non si estende ai componenti del prodotto che sono soggetti a normale usura e che quindi possono essere visti come parti di usura (p. es. mandrino a serraggio rapido) oppure per danneggiamenti delle parti fragili (p. es. interruttori).

Questa garanzia decade se il prodotto è stato danneggiato, non usato correttamente o non mantenuto. Per un uso corretto del prodotto devono essere osservate tutte le indicazioni riportate nelle istruzioni per l'uso. Destinazioni d'uso e azioni sconsigliate nelle istruzioni d'uso o dalle quali si viene avvertiti, sono tassativamente da evitare. Il prodotto è destinato solo per i privati e non per uso commerciale. In caso di uso improprio, esercizio della forza e interventi non effettuati dalla nostra filiale di assistenza tecnica autorizzata, decade la garanzia.



## Svolgimento in caso di garanzia

Per garantire una rapida elaborazione della Sua pratica, La preghiamo di seguire le seguenti indicazioni:

- per tutte le richieste tenere a portata di mano lo scontrino fiscale e il codice articolo (IAN 499639\_2204) come prova d'acquisto.
- I codici articolo sono riportati sulla targhetta del tipo.
- Nel caso in cui si dovessero verificare difetti funzionali o altri vizi, La preghiamo di contattare **telefonticamente** o per **e-mail**. Riceverà ulteriori informazioni sullo svolgimento del Suo reclamo.
- Un prodotto rilevato come difettoso può essere inviato con porto franco all'indirizzo di assistenza comunicato, previa consultazione del nostro servizio di assistenza tecnica, allegando la prova d'acquisto (scontrini fiscali) e l'indicazione, in che cosa consiste il difetto e quando si è verificato. Per evitare problemi di accettazione e costi aggiuntivi, usare tassativamente solo l'indirizzo che Le è stato comunicato. Assicurarsi che la spedizione non avvenga in porto assegnato, con merce ingombrante, corriere espresso o altro carico speciale. Spedire l'apparecchio inclusi tutti gli accessori forniti insieme al momento dell'acquisto e garantire un imballaggio di trasporto sufficientemente sicuro.

## Servizio di riparazione

Riparazioni **non soggette alla garanzia** possono essere effettuate dietro fattura dalla nostra filiale di assistenza tecnica previo preventivo gratuito da parte della stessa. Possiamo lavorare solo apparecchi che vengono spediti sufficientemente imballati e affrancati.

**Attenzione:** Spedire l'apparecchio alla nostra filiale in condizioni pulite e con l'indicazione del difetto.

Apparecchi spediti in porto assegnato - con merce ingombrante, corriere espresso o altro carico speciale - non vengono accettati. Lo smaltimento degli apparecchi difettosi spediti viene effettuato da noi gratuitamente.

## Service-Center



### Assistenza Italia

Tel.: 800781188

E-Mail: [grizzly@lidl.it](mailto:grizzly@lidl.it)

**IAN 499639\_2204**



### Assistenza Malta

Tel.: 80062230

E-Mail: [grizzly@lidl.com.mt](mailto:grizzly@lidl.com.mt)

**IAN 499639\_2204**

## Importatore

Non dimenticare che il seguente indirizzo non è un indirizzo di assistenza tecnica. Contattare prima di tutto il centro di assistenza tecnica sopra nominato.

### Grizzly Tools GmbH & Co. KG

Stockstädter Straße 20

63762 Großostheim

Germania

[www.grizzlytools.de](http://www.grizzlytools.de)



## Tartalom

<b>Bevezető</b> .....	<b>137</b>
<b>Rendeltetés</b> .....	<b>137</b>
<b>Általános leírás</b> .....	<b>138</b>
Szállítási terjedelem .....	138
Áttekintés .....	138
Működésleírás .....	138
<b>Műszaki adatok</b> .....	<b>138</b>
Töltési idő.....	139
<b>Biztonsági tudnivalók</b> .....	<b>140</b>
Szimbólumok és ábrák .....	140
Általános biztonsági tudnivalók elektromos szerszámgépekhez.....	140
Minden munkavégzésre vonatkozó biztonsági utasítások .....	143
Biztonsági utasítások hosszú fűrészsorszámok használata esetén...	143
MARADÉK RIZIKÓ .....	144
<b>Használat</b> .....	<b>144</b>
Ellenőrizze a akku töltésszintjét.....	144
Az akkumulátor feltöltése .....	144
Akkumulátor-telep behelyezése a készülékbe / kivétele a készülékből...	145
Sebességfokozat választás .....	145
Forgásirány beállítása .....	145
Forgatónyomaték beállítása.....	146
Szerszámcsere.....	146
Be- és kikapcsolás .....	146
<b>Tisztítás és karbantartás</b> .....	<b>146</b>
Tisztítás.....	147
Karbantartás .....	147
<b>Tárolás</b> .....	<b>147</b>
<b>Eltávolítás és környezetvédelem</b> .....	<b>147</b>
<b>Alkatrészek/Tartozékok</b> .....	<b>148</b>
<b>HU JÓTÁLLÁSI TÁJÉKOZTATÓ</b> .....	<b>149</b>
<b>Az eredeti CE megfelelőségi nyilatkozat fordítása</b> .....	<b>230</b>
<b>Robbantott ábra</b> .....	<b>237</b>

## Bevezető

Gratulálunk az Ön által megvásárolt új berendezéshez. Ezzel egy kiváló minőségű termék mellett döntött.

A jelen készülék minőségét a gyártás alatt ellenőrizték és alávetették egy végső ellenőrzésnek. Ezzel a készülék működőképessége biztosított.



A használati útmutató a termék részét képezi. Fontos utasításokat tartalmaz a biztonságra, a használatra és a hulladékeltávolításra vonatkozóan. A termék használata előtt ismerkedjen meg az összes kezelési és biztonsági útmutatással. A terméket csak a leírtaknak megfelelően és a megadott használati területen lehet alkalmazni.

Őrizze meg jól az útmutatót és a termék harmadik személynek való továbbadása esetén mellékelje az összes dokumentumot.

## Rendeltetés

A készülék csavarok fába, fémbe vagy műanyagba történő be-, illetve kicsavarására, valamint könnyű fűrészi munkafeladatokra használható.

Minden más használat, amely ebben az utasításban nincs kifejezetten megengedve, a szerszámgép károsodásához vezethet és a felhasználó számára komoly veszélyt jelenthet.

A gyártó nem felel a rendeltetésellenes használatból vagy a hibás kezeléssel adódó károkért.

Ez a berendezés nem alkalmas ipari használatra. Ipari alkalmazás esetén megszűnik a garancia.

A készülék a (Parkside) X 20 V TEAM sorozat része és a (Parkside) X 20 V TEAM sorozat akkumulátoraival üzemeltethető. Az akkumulátorokat csak a (Parkside) X 20 V TEAM sorozat töltőivel szabad tölteni.

## Általános leírás

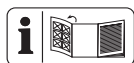

A legfontosabb funkcióelemek ábráját a kihajtható oldalon találhatja.

## Szállítási terjedelem

Csomagolja ki a készüléket és ellenőrizze teljességét: Gondoskodjon a csomagolóanyag szabályszerű hulladékként történő elhelyezéséről.

- Akkus fúró-csavarozó
- 8 csavarozó bit, hossz 50 mm:  
Kereszthorony:  
PH1, PH2, PH3, PZ1, PZ2, PZ3  
Horony: SL5, SL6
- 8 HSS fúrófej: 2 mm, 2,5 mm, 3 mm, 4 mm, 5 mm, 6 mm, 8 mm, 10 mm
- Bit-hosszabbító
- tároló koffer
- használati útmutató



Az akkumulátor és a töltő nem része a csomagnak.

## Áttekintés

- |          |                                 |
|----------|---------------------------------|
| <b>A</b> | 1 tokmány-nyílás                |
|          | 2 gyorstokmány                  |
|          | 3 forgatónyomaték-beállítógyűrű |
|          | 4 sebességfokozat kapcsoló      |
|          | 5 bittartó                      |
|          | 6 töltésszint-kijelző gomb      |
|          | 7 töltésszint-kijelző           |
|          | 8 akkumulátor                   |
|          | 9 akkumulátor kioldó gombja     |

- |    |                      |
|----|----------------------|
| 10 | LED munkafény        |
| 11 | forgásirány-kapcsoló |
| 12 | be-/kikapcsoló       |
| 13 | fúrófej              |
| 14 | bit                  |
| 15 | Bit-hosszabbító      |
| 16 | tároló koffer        |
| 17 | töltő                |

- B** 18 fémkengyel

## Működésleírás

Az akkumulátoros kétsebességes fúró-csavarozó készülék 25+1 fokozatú nyomaték-szabályozással, jobb-/balmenet lehetőséggel, gyorstokmánnal és LED munkafénnyel rendelkezik. A kezelőelemek funkciója az alábbi leírásban található.

## Műszaki adatok

### Akkus

#### fúró-csavarozó..... PABS 20-Li G8

Motorfeszültség  $U_{max}$ .....20 V  $\equiv$

Üresjáratú fordulatszám ( $n_0$ )

1. sebesség.....0-430 min<sup>-1</sup>

2. sebesség.....0-1500 min<sup>-1</sup>

Forgató-nyomaték..... max. 45 Nm

Tokmánykapacitás  $\varnothing$ ..... 1,5-13 mm

Tömeg (akkumulátor együtt, 2 Ah) ... 1,7 kg

Furatátmérő fához ..... max. 30 mm

Furatátmérő acélhoz ..... max. 13 mm

Védelmi mód ..... IPX0

Hőmérséklet .....max. 50 °C

Töltés ..... 4 - 40 °C

Üzemeltetés..... -20 - 50 °C

Tárolás.....0 - 45 °C

Hangnyomásszint ( $L_{PA}$ ) .. 72,1 dB,  $K_{PA}$  = 5 dB

Hangteljesítményszint ( $L_{WA}$ ) ..... 83,1 dB

.....  $K_{WA}$  = 5 dB

Rezgés ( $a_h$ ) csavarozás

..... <2,5 m/s<sup>2</sup>; K = 1,5 m/s<sup>2</sup>

Smart akkumulátorokkal  
 (Smart PAPS 204 A1/Smart PAPS 208 A1)  
 történő használat esetén  
 Munkafrekvencia/  
 Frekvenciasáv .....2400 - 2483,5 MHz  
 max. átviteli teljesítmény ..... ≤ 20 dBm

A zaj és vibrációs értékek a konformitás nyilatkozatban megnevezett szabványoknak és előírásoknak megfelelően lettek megállapítva.

A megadott lengésemmissziós értéket egy szabvány vizsgálati módszerrel mérték és egy elektromos szerszám másikkal való összehasonlításához lehet használni.

A megadott lengésemmissziós értéket a kitettség bevezető becsléséhez is fel lehet használni.



### Figyelmeztetés:

A lengésemmissziós érték az elektromos szerszám tényleges használata során eltérhet a megadott értéktől, attól függően, hogyan használják az elektromos szerszámot.

Próbálja a rezgésterhelést a lehető legalacsonyabb szinten tartani. A rezgésterhelés például a munkaidő korlátozásával csökkenthető. Ebben az esetben a működési ciklus

minden részét figyelembe kell venni (például amikor az elektromos kéziszerszám ki van kapcsolva, és amikor bár be van kapcsolva, de terhelés nélkül fut).

### Töltési idő

A készülék a (Parkside) X 20 V TEAM sorozat része és a (Parkside) X 20 V TEAM sorozat akkumulátoraival üzemeltethető. A (Parkside) X 20 V TEAM sorozat akkumulátorait csak a (Parkside) X 20 V TEAM sorozat töltőivel szabad tölteni.

Javasoljuk, hogy ezt a készüléket kizárólag az alábbi akkumulátorokkal üzemeltesse: PAP 20 B1, PAP 20 B3, Smart PAPS 204 A1, Smart PAPS 208 A1. Javasoljuk, hogy ezeket az akkumulátorokat az alábbi töltőkkel töltsse: PLG 20 A3, PLG 20 A4, PLG 20 C1, PLG 20 C3, PDSLIG 20 A1, Smart PLGS 2012 A1.

Figyelem! A kompatibilis akkumulátorok aktuális listája az alábbi oldalon található: [www.lidl.de/akku](http://www.lidl.de/akku)

Töltési idő (Percek)	PAP 20 A1 PAP 20 B1	PAP 20 A2	PAP 20 A3 PAP 20 B3 Smart PAPS 204 A1	Smart PAPS 208 A1
PLG 20 A1 PLG 20 A4 PLG 20 C1	60	90	120	210
PLG 20 A2	45	60	80	165
PLG 20 A3 PLG 20 C3	35	45	60	120
PDSLIG 20 A1	35	45	60	120
Smart PLGS 2012 A1	35	40	40	50

## Biztonsági tudnivalók

A gép használatakor figyelembe kell venni a biztonsági utasításokat.

### Szimbólumok és ábrák

#### A készüléken található képek



A készülék első üzembe helyezése előtt figyelmesen olvassa végig a kezelési utasítást.



Az elektromos készülékek nem tartoznak a háztartási hulladékok közé



A készülék a X 20 V TEAM sorozat része.

#### Szimbólumok a fűrófej készleten:



Használjon egyéni védőeszközt. Viseljen szemvédőt!



Viseljen hallásvédőt!



Viseljen porvédő maszkot!

#### Az utasításban található szimbólumok



**Veszélyre figyelmeztető jel a személyi sérülések és anyagi károk elkerülése érdekében.**



**Figyelmeztető jelzés áramütés okozta személyi sérülések megelőzésére vonatkozó információval.**



Utasító jelzések az anyagi kár elhárítására vonatkozó utasításokkal.



Utaló jelek a készülék jobb kezelésére vonatkozó információkkal.

## Általános biztonsági tudnivalók elektromos szerszámgépekhez



**FIGYELMEZTETÉS! Olvassa el az elektromos kéziszerszámhoz tartozó összes biztonsági utasítást, tudnivalót, illusztrációt és műszaki adatot.** A biztonsági tudnivalók és utasítások betartásának elmulasztása áramütést, tüzet és/vagy súlyos sérüléseket okozhat.

#### A jövőbeni használat érdekében őrizzen meg minden biztonsági tudnivalót és útmutatót.

A biztonsági tudnivalókban alkalmazott „elektromos szerszámgép” fogalom hálózatról működtetett elektromos szerszámgépekre (hálózati kábellel) és akkuval működtetett elektromos szerszámgépekre (hálózati kábel nélkül) vonatkozik.

#### 1) Munkahelyi biztonság

- Munkaterületét mindig tartsa tisztán és jól megvilágítva. A rendetlenség vagy a megvilágítatlan munkaterületek balesetekhez vezethetnek.
- Ne dolgozzon az elektromos szerszámgéppel robbanásveszélyes környezetben, ahol éghető folyadékok, gázok vagy porok találhatóak. Az elektromos szerszámgépek szikrákat hoznak létre, melyek meggyújthatják a port vagy a gőzöket.
- Az elektromos szerszámgép használata közben tartsa távol a gyermekeket és az egyéb személyeket. Ha elvonják a

figyelmét, elveszítheti a szerszámgép feletti uralmat.

## 2) Elektromos biztonság

- a) Az elektromos szerszámgép csatlakozó dugójának passzolnia kell a dugaszoló aljzatba. A dugót semmilyen módon sem szabad módosítani. Ne használjon adapterdugókat védőföldelt elektromos szerszámgépekkel együtt. A módosítás nélküli dugók és a megfelelő dugaszoló aljzatok csökkentik az áramütés kockázatát.
- b) Kerülje teste érintkezését a földelt felületekkel, mint pl. csövekkel, fűtőtestekkel, tűzhelyekkel és hűtőszekrényekkel. Megnö az áramütés veszélyének kockázata, ha az Ön teste földelve van.
- c) Az elektromos szerszámgépeket esőtől és nedvességtől távol kell tartani. Nő az áramütés kockázata, ha víz hatol be az elektromos szerszámgépbe.
- d) Ne használja a kábelt rendeltetésétől eltérő célokra, az elektromos szerszámgép hordozásához, felakasztásához vagy a dugó dugaszoló aljzataból történő kihúzásához. Tartsa távol a kábelt hőtől, olajtól, éles peremektől vagy mozgásban lévő készülékelemektől. A sérült vagy összegabalyodott kábelek növelik az áramütés kockázatát.
- e) Ha egy elektromos szerszámgéppel a szabadban akar dolgozni, csak olyan hosszabbító kábelt használjon, amely külső terekben is alkalmazható. A kültéri használatra alkalmas hosszabbító kábel alkalmazása csökkenti az áramütés kockázatát.
- f) Ha az elektromos kéziszerszám nedves helyen történő használata elkerülhetetlen, használjon áram-védőkapcsolót. Az áram-védőkapcsoló használata csökkenti az áramütés kockázatát.

## 3) Személyek biztonsága

- a) Legyen figyelmes, ügyeljen arra, hogy mit csinál és végezze a munkát racionálisan az elektromos szerszámgéppel. Soha ne használjon elektromos szerszámgépet, ha fáradt, illetve kábítószerek, alkohol vagy gyógyszerek hatása alatt áll. Egy elektromos szerszámgép használata közben egyetlen figyelmeletlen pillanat is komoly sérülésekhez vezethet.
- b) Hordjon személyi védőfelszerelést és mindig egy védőszemüveget. A személyi védőfelszerelés, mint a pormaszok, a csúszásálló biztonsági cipők, a védősikak vagy a hallásvédő viselése, az elektromos szerszámgép mindenkorai fajtája és alkalmazása függvényében, csökkenti a sérülések kockázatát.
- c) Kerülje a véletlen üzembe helyezést. Győződjön meg arról, hogy az elektromos szerszámgép ki van kapcsolva, mielőtt áramellátásra és/vagy akkura csatlakoztatja, felemeli vagy hordozza. Balesetekhez vezethet, ha az elektromos szerszámgép hordozása közben a kapcsolón tartja az ujját, vagy a készüléket bekapcsolva csatlakoztatja az áramellátásra.
- d) Az elektromos szerszámgép bekapcsolása előtt távolítsa el a beállító szerszámokat vagy a csavarkulcsot. A forgó készülékrészekben lévő szerszám vagy kulcs sérülésekhez vezethet.
- e) Kerülje az abnormális testtartást. Gondoskodjon a stabil álló helyzetéről és mindenkor tartsa meg egyensúlyát. Így váratlan helyzetekben jobban tudja kontrollálni az elektromos szerszámgépet.
- f) Viseljen megfelelő ruházatot. Ne viseljen bő ruházatot vagy ékszereket. Haját, ruházatát és kesztyűit tartsa távol a mozgásban lévő alkotóelemektől. A mozgásban lévő alkotóelemek elkap-

hatják a laza ruházatot, az ékszereket vagy a hosszú haját.

- g) **Amennyiben a készülékhez porszívó és porgyűjtő berendezés is szerelhető, akkor azokat fel kell helyezni és megfelelően használni kell.** Porszívó alkalmazása csökkentheti a por miatti veszélyeztetéseket.
- h) **Ne gondolja, hogy biztonságban van és ne hagyja figyelmen kívül az elektromos kéziszerszámokra vonatkozó biztonsági előírásokat akkor sem, ha többszöri használat után jól ismeri az elektromos kéziszerszám használatát.** A figyelmetlenség már a másodperc tötrésze alatt is súlyos sérülésekhez vezethet.

#### 4) Az elektromos szerszámgép alkalmazása kezelése

- a) **Ne terhelje túl a készüléket. Munkájához használja az annak megfelelő elektromos szerszámgépet.** A megfelelő elektromos szerszámgéppel jobban és biztonságosabban dolgozhat a megadott teljesítménytartományban.
- b) **Ne használjon olyan elektromos szerszámgépet, melynek meghibásodott a kapcsolója.** A nem be- vagy kikapcsolható elektromos szerszámgép veszélyes és meg kell javíttatni.
- c) **Húzza ki a hálózati csatlakozódugót a csatlakozóaljzatból és/vagy távolítsa el a levehető akkumulátort, mielőtt beállításokat végez a készüléken, betétszerszámokat cserél vagy az elektromos kéziszerszámot elteszi.** Ez az óvintézkedés megakadályozza az elektromos szerszámgép véletlen beindulását.
- d) **A használaton kívül lévő elektromos szerszámgépek tárolása gyermekek által el nem érhető helyen történjen. Ne engedje, hogy olyan személyek használják a készüléket, akik azt nem**

**ismerik és jelen utasításokat nem olvasták el.** Az elektromos szerszámgépek veszélyesek, ha azokat tapasztalatlan személyek használják.

- e) **Gondosan ápolja az elektromos kéziszerszámot és a betétszerszámokat. Ellenőrizze, hogy a mozgatható alkotóelemek kifogástalanul működjenek, és ne szoruljanak, illetve hogy ne legyenek eltörve vagy olyan mértékben megsérülve alkotóelemek, hogy az csorbitsa az elektromos szerszámgép működését.** A készülék használata előtt a sérült alkotóelemeket javíttassa meg. Számos baleset okát a rosszul karbantartott elektromos szerszámgépek képezik.
- f) **A vágószerszámokat tartsa élesen és tisztán.** A gondosan ápoltt, éles vágóélekkel rendelkező vágószerszámok kevésbé szorulnak be és könnyebben vezethetők.
- g) **Az elektromos szerszámgépet, a tartozékokat, a behelyezhető szerszámokat stb. alkalmazza jelen utasításoknak megfelelően. Eközben vegye figyelembe a munkafeltételeket és a kivitelezendő tevékenységet.** Az elektromos szerszámgépek rendeltetés szerinti alkalmazásuktól eltérő célra történő használata veszélyes szituációkat teremthet.
- h) **A markolatokat és fogófelületeket tartsa szárazon, tisztán és olaj- illetve zsírmentesen.** A csúszós markolatok és fogófelületek nem teszik lehetővé az elektromos kéziszerszám biztonságos használatát és irányítását váratlan helyzetekben.

#### 5) Akkus készülékek gondos kezelése és használata

- a) **Az akkukat csak a gyártó által javasolt akkutöltőkben töltsse fel.** Meghatározott fajtájú akkukhoz készült akkutöltő eltérő

fajtájú akkukkal történő használata esetén tűzveszély áll fenn.

- b) **Az elektromos szerszámokban mindig csak az azokkal történő használat céljára rendeltetett akkukat használja.** Az eltérő akkuk használata sérüléseket okozhat és tűzveszélyt rejt magában.
- c) **A használaton kívüli akkut tartsa távol gemkapcsoktól, érméktől, kulcsoktól, szögektől, csavaroktól és egyéb olyan apró fémtárgyaktól, melyek az érintkezők áthidalását okozhatják.** Az akku érintkezői között fellépő rövidzárlat égési sérüléseket okozhat és tűzveszélyes.
- d) **Hibás alkalmazás esetén folyadék juthat ki az akkuból. Kerülje az azzal való érintkezést. Véletlen érintkezés esetén vízzel alaposan le kell öblíteni.** Ha a folyadék szembe kerül, kérje orvos segítségét is. A kifolyt akkufolyadék irritálhatja a bőrt vagy égési sérüléseket okozhat.
- e) **Ne használjon sérült vagy átalakított akkumulátort.** A sérült vagy átalakított akkumulátorok előre nem látható módon viselkedhetnek, és tüzet, robbanást vagy személyi sérülést okozhatnak.
- f) **Ne tegyen ki akkumulátort tűznek vagy magas hőmérsékletnek.** Tűz vagy 130 °C feletti hőmérséklet robbanást okozhat.
- g) **Kövesse a töltésre vonatkozó utasításokat és soha ne töltse az akkumulátort vagy az akkumulátoros szerszámot a használati útmutatóban megadott hőmérsékleti tartományon kívül.** A helytelen vagy a megengedett hőmérsékleti tartományon kívüli töltés tönkre teheti az akkumulátort és növeli a tűzveszélyt.

## 6) Vevőszolgálat

- a) **Elektromos szerszámgépe javításához csak szakképzett szakszemélyzetet és csak eredeti pótalkatrészeket vegyen**

**igénybe.** Ezzel biztosított, hogy az elektromos szerszám gép biztonságos marad.

- b) **Soha ne végezzen karbantartást sérült akkumulátorokon.** Az akkumulátorok valamennyi karbantartását csak a gyártó vagy hivatalos vevőszolgálatok végezhetik.

## Minden munkavégzésre vonatkozó biztonsági utasítások

- a) **Az elektromos kéziszerszámot csak a szigetelt markoló felületénél fogja meg, ha olyan munkát végez, amely során a betétszerszám vagy a csavarok rejtett áramvezetékekhez érhetnek.** A feszültség alatt álló kábellel való érintkezés a készülék fém részeit is feszültség alá helyezheti és áramütést okozhat.
- b) **Ne használjon olyan tartozékokat, amelyeket a PARKSIDE nem ajánl.** Ez áramütést vagy tüzet okozhat.

## Biztonsági utasítások hosszú fúrószerszámok használata esetén

- a) **Semmiképpen ne dolgozzon a fúrószerszám legnagyobb megengedett fordulatszámánál magasabb fordulatszámmal.** Nagyobb fordulatszám esetén a fúrószerszám könnyen elgörbülhet, ha nem ér a munkadarabhoz és szabadon tud forogni, valamint sérüléseket okozhat.
- b) **Kezdje a fúrást mindig alacsony fordulatszámon és ha a fúró a munkadarabhoz ér.** Nagyobb fordulatszám esetén a fúrószerszám könnyen elgörbülhet, ha nem ér a munkadarabhoz és szabadon tud forogni, valamint sérüléseket okozhat.

- c) **Ne gyakoroljon túl nagy nyomást a fűrészszármra és csak hosszanti irányban gyakoroljon rá nyomást.** A fűrészszármok elgörbülhetnek és ezáltal eltörhetnek vagy irányíthatatlanná válhatnak és sérülést okozhatnak.

## MARADÉK RIZIKÓ

Akkor is, ha Ön az elektromos szerszámát az előírásoknak megfelelően használja, mindig fennáll egy bizonyos maradék rizikó. A következő veszélyek léphetnek fel az elektromos szerszám felépítésével és kivitelezésével kapcsolatban:

- vágási sérülések
- halláskárosodás, amennyiben nem viselne megfelelő fülvédőt.
- egészségkárosodás, amely a kéz és a kar rezgéséből következik, amennyiben a berendezést hosszabb időn keresztül használná vagy azt nem az előírásoknak megfelelően vezetné vagy karbantartaná.



Figyelem! A jelen elektromos szerszám üzem közben elektromágneses mezőt gerjeszt. Ez a mező bizonyos körülmények között aktív vagy passzív módon orvosi implantátumokat befolyásolhat. Annak érdekében, hogy a komoly vagy halálos sérülések veszélyét csökkentsék, az orvosi implantátumokat viselő személyeknek ajánljuk, konzultálniuk orvosukkal és az orvosi implantátum gyártójával, mielőtt használnák a gépet.



**Vegye figyelembe a (Parkside) X 20 V Team akkumulátor és töltő használati útmutatójában lévő töltésre és helyes használatra vonat-**

**kozó biztonsági utasításokat és tudnivalókat. A töltés részletes leírása és további információk ebben a külön használati útmutatóban található.**

## Használat



**Vegye ki az akkumulátort a készülékből a véletlen üzembe helyezés megelőzése céljából. Sérülésveszély áll fenn!**



**Ügyeljen arra, hogy a környezeti hőmérséklet a munkavégzés során ne haladja meg az 50 °C-ot és ne legyen kevesebb, mint -20 °C.**



### Ellenőrizze a akku töltésszintjét

A töltésszint-kijelző (7) az akku (8) töltésszintjét jelzi.

- Az akkumulátor töltöttségi szintjét a megfelelő LED-lámpa világítása jelzi. Ehhez nyomja meg a töltésszint-kijelző (7) gombját (6).

**piros-sárga-zöld =>**

Az akkumulátor teljesen fel van töltve

**piros-sárga =>**

Az akkumulátor kb. félig van feltöltve

**piros =>** Az akkumulátort tölteni kell



### Az akkumulátor feltöltése



A felmelegedett akkut töltés előtt hagyja lehűlni.



**i** Töltse fel az akkumulátort (8), ha az akkumulátor töltésszintjelzőjének már csak a piros LED-je világít.

1. Adott esetben vegye ki az akkumulátort (8) a berendezésből.
2. Tolja be az akkumulátort (8) a töltő (17) töltőüregébe.
3. Csatlakoztassa a töltőt (17) egy csatlakozó aljzatra.
4. A sikeres töltési folyamat után vegye le a töltőt (17) a hálózatról.
5. Húzza ki az akkumulátort a töltőből (17).

### A töltőn (17) lévő LED-kijelzések áttekintése:

**Zöld LED világít behelyezett akkumulátor nélkül:** A töltő használatra kész.

**Zöld LED világít:**

Az akkumulátor fel van töltve.

**Piros LED világít:**

Az akkumulátor töltése folyamatban van.

**Piros LED villog:**

Az akkumulátor túlmelegedett.

**Piros + zöld LED villog:**

Az akkumulátor meghibásodott.

### C Akkumulátor-telep behelyezése a készülékbe / kivétele a készülékből

#### Akkumulátor-telep behelyezése:

1. Állítsa a forgásirány kapcsolót (11) középpállásba (zár).
2. Tolja a készüléklábat az akkumulátor-telepre (8) kattanásig.

#### Akkumulátor-telep kivétele:

1. Nyomja meg a kireteszelő gombot (9) és húzza le előre az akkumulátor-telepet (8) a készülékről.

### A Sebességfokozat választás

Tolja a sebességfokozat kapcsolót (4) **1-es** vagy **2-es** állásba alacsony, ill. magas fordulatszám beállításához.

1. sebesség ..... 0-430 min<sup>-1</sup>
2. sebesség ..... 0-1500 min<sup>-1</sup>



A sebességfokozat kapcsolót csak nyugalmi helyzetben lévő készüléken szabad működtetni.

### B Forgásirány beállítása

A forgásirány-kapcsolóval a készülék forgásirányát módosíthatja (jobb- és balmenet) és a készüléket biztosíthatja az akaratlan bekapcsolással szemben. A forgásirány-kapcsolón lévő nyíl a munka irányát jelzi.

1. Várja meg, amíg a készülék teljesen leáll.
2. Tolja a forgásirány-kapcsolót (11) a kívánt pozícióba:

**Jobbmenet: Fúráshoz és csavarok**

**becsavarozásához.** A forgásirány-kapcsolón egy előre mutató nyíl van ábrázolva.

Nyomja meg a forgásirány-kapcsoló jobb oldalát.

**Balmenet: Csavarok kicsavarozásához.**

A forgásirány-kapcsolón egy hátrafelé mutató nyíl van ábrázolva.

Nyomja meg a forgásirány-kapcsoló bal oldalát.

3. **Kapcsolózár:** Forgásirány-kapcsoló középpállásba állítása.



A hajtómű védelme érdekében a forgásirány-kapcsoló csak nyugalmi helyzetben használható.

## A Forgatónyomaték beállítása

A forgatónyomaték-beállítógyűrű (3) elforgatásával előre beállítható a maximális forgatónyomaték. 25 forgatónyomaték-fokozat + 1 fűrészi fokozat áll rendelkezésre.

1. Válassza ki a kívánt forgatónyomatékot a forgatónyomaték-beállítógyűrű (3) elforgatásával:

Fokozat 1 → legalacsonyabb forgatónyomaték

Fokozat  → legmagasabb forgatónyomaték

**Csavarozás:** Fokozat 1 - 25

**Fűrés:** Fokozat 

2. A munkát mindig alacsonyabb forgatónyomatékkal kezdje és szükség szerint növelje meg.



A forgatónyomaték-beállítógyűrűt csak nyugalmi helyzetben lévő készüléken szabad működtetni.



Az előre beállított nyomatékhatár elérését egy jól hallható kerepelő hang kíséri.

Ezt a zajt a csúszó kuplung okozza.

## D Szerszámcsere

1. Forgassa el a gyorstokmányt (2) az óramutató járásával ellentétes irányba, amíg a tokmány-nyílás (1) elég nagy a szerszám befogásához.
2. Csúsztassa a szerszámot a gyorstokmányba (2) amennyire csak lehet.
3. A szerszám stabil rögzítéséhez forgassa el a gyorstokmányt az óramutató járásával megegyező irányba.
4. A szerszám eltávolításához csavarja ki a gyorstokmányt (2) és húzza ki a szerszámot.



A készülékház jobb és bal oldalán van egy mágneses bittartó (A 5). A mágneses bittartón egyszerre egy bit rögzíthető.

## A Be- és kikapcsolás

A be-/kikapcsoló gombbal (12) fokozatmentesen szabályozható a fordulatszám. Minél tovább tartja nyomva a be-/kikapcsolót, annál magasabb a fordulatszám.

1. A készülék bekapcsolásához nyomja meg a be-/kikapcsolót (12). Üzem közben világít a LED-munkavilágítás (10).
2. A kikapcsoláshoz engedje el a be-/kikapcsoló gombot (12). Ha a forgásirány-kapcsolót (11) középállásba állítja, akkor a készülék biztosítva van bekapcsolás ellen.



A munkaszünetekben a készülék a beépített fémkengyellel (B 18) az övre akasztható. Ügyeljen arra, hogy a készülék ki legyen kapcsolva és biztosítva legyen véletlen bekapcsolás ellen. A fémkengyel koronakupakkal ellátott palackok kinyitására is alkalmas.

## Tisztítás és karbantartás



Az olyan javítási és karbantartási munkálatokat, amelyeket nem írnak le a jelen útmutatóban, a szervíz-központunkkal kell elvégeztetni. Csak eredeti alkatrészeket használjon. Sérülésveszély!



Kapcsolja ki a berendezést és minden a munkavégzés előtt vegye ki a berendezésből az akkumulátort.

Rendszeresen végezze el a következő tisztító és karbantartási munkálatokat. Ezzel biztosítja a hosszú és megbízható használatot.

## Tisztítás



**Ne spriccelje le a készüléket vízzel és ne tisztítsa folyó víz alatt. Fennáll az áramütés veszélye és a készülék megsérülhet.**

- Tartsa tisztán a légréseket, a motorházat és a berendezés markolatait. Használjon ehhez egy nedves rongyot vagy egy kefét.  
Ne használjon tisztítószert ill. higítót.  
Azzal a berendezést visszavonhatatlanul megrongálhatja.

## Karbantartás

A berendezés nem igényel karbantartást.

## Tárolás

- A készülék tárolása száraz és portól védett, gyermekek által nem érhető helyen történjen.
- Tárolja a készüléket a tároló kofferben (16).
- Az akkumulátor és a készülék tárolási hőmérséklete 0 °C és 45 °C között van. A tárolás során kerülje a túlzott hideget vagy meleget, hogy az akkumulátor ne veszítsen a teljesítményéből.

## Eltávolítás és környezetvédelem

A készülék ártalmatlanítása előtt vegye ki az akkumulátort a készülékből!  
Gondoskodjon a készülék, a tartozékok és a csomagolás környezetbarát újrahasznosításáról.

Az akkumulátor ártalmatlanítására vonatkozó utasítások az akkumulátor és a töltő külön használati útmutatójában található.



Az elektromos készülékek nem tartoznak a háztartási hulladékok közé.

Az elektromos és elektronikus berendezések hulladékairól szóló 2012/19/EU iránnyelv: A fogyasztókat jogszabály kötelezi arra, hogy az elektromos és elektronikus berendezéseket élettartamuk végén eljuttassák környezetbarát újrahasznosításra. Ilyen módon környezetbarát és erőforrás-kímélő újrahasznosítás biztosítható.

A nemzeti jogba való átültetéstől függően a következő lehetőségek állnak rendelkezésre:

- visszaadás egy értékesítő helyen,
- leadás egy hivatalos gyűjtőhelyen,
- visszaküldés a gyártónak/forgalmazónak.

Ez nem érinti a hulladékká vált készülékek tartozékait és elektromos alkatrészek nélküli segédeszközöket.

## **Alkatrészek/Tartozékok**

**Pótalkatrészeket és tartozékokat az alábbi honlapon rendelhet: [www.grizzlytools.shop](http://www.grizzlytools.shop)**

Ha esetleg problémája akad a rendelési folyamattal kapcsolatban, kérjük, használja a kapcsolattvételi űrlapot.

További kérdések esetén forduljon a szervizközpontoz (lásd a(z) 149. oldalon).

Gyorstokmány ..... 91105806  
fűrőfej + darabos bitkészlet ..... 91105375



## HU JÓTÁLLÁSI TÁJÉKOZTATÓ

A termék megnevezése: <b>Akkus fúró-csavarozó</b>	Gyártási szám: <b>IAN 499639_2204</b>
A termék típusa: <b>PABS 20-Li G8</b>	
A gyártó cégneve, címe, e-mail címe: <b>Grizzly Tools GmbH &amp; Co. KG</b> Stockstädter Straße 20 63762 Großostheim Germany E-Mail: service@grizzlytools.de	Szerviz neve, címe, telefonszáma: Szerviz Magyarország Tel.: 06800 21225 E-Mail: grizzly@lidl.hu W+T Környezetvédelmi és Szolgáltató Kft. Dunapart also 138 2318 Szigetszentmárton Tel.: 0624 456 672
Az importáló/ forgalmazó neve és címe: Lidl Magyarország Kereskedelmi Bt., H-1037 Budapest, Rádl árok 6.	

1. A jótállási idő a Magyarország területén, Lidl Magyarország Kereskedelmi Bt. üzlethelyén történt vásárlás napjától számított 3 év, amely jogvesztő. A jótállási idő a fogyasztó részére történő átadással, vagy ha az üzembe helyezést a forgalmazó, vagy annak megbízottja végzi, az üzembe helyezés napjával kezdődik.
2. A jótállási igény a jótállási jeggyel és/vagy a vásárlást igazoló blokkal érvényesíthető. A jótállási jegy szabálytalan kiállítása, vagy átadásának elmaradása nem érinti a jótállási kötelezettség-vállalás érvényességét. Kérjük, hogy a vásárlás tényének és időpontjának bizonyítására őrizze meg a pénztári fizetésnél kapott jótállási jegyet és a vásárlást igazoló blokkot.
3. A vásárlástól számított három munkanapon belül érvényesített csereigény esetén a forgalmazó köteles a terméket kicserélni, feltéve ha a hiba a rendeltetészerű használatot akadályozza. A jótállási jogokat a termék tulajdonosaként a fogyasztó érvényesítheti az áruházakban, valamint a jótállási tájékoztatóban feltüntetett szervizekben. (A magyar Polgári Törvénykönyv alapján fogyasztónak minősül a szakmája, önálló foglalkozása vagy üzleti tevékenysége körén kívül eljáró természetes személy.)

A jótállás ideje alatt a fogyasztó hibás teljesítés esetén kérheti a termék kijavítását, kicserélését, vagy ha a termék nem javítható vagy cserélhető, vagy az a forgalmazónak aránytalan többletköltséggel járna, illetve a fogyasztó kijavításhoz, kicseréléshez fűződő érdeke alapos ok miatt megszűnt, árleszállítást kérhet, vagy elállhat a szerződéstől és visszakérheti a vételárát. A kijavítás során a termékbe csak új alkatrész kerülhet beépítésre.

4. A fogyasztó a hiba felfedezése után a lehető legrövidebb időn belül köteles a hibát bejelenteni és a terméket a jótállási jogok érvényesítése céljából átadni. A hiba felfedezésétől számított két hónapon belül bejelentett jótállási igényt időben közöltnek kell tekinteni. A közlés elmaradásából eredő kárért a fogyasztó felelős. A jótállási igény

érvényesíthetőségének határideje a termék, vagy fődarabjának kicserélése esetén a csere napján újraindul.

5. A rögzített bekötésű, illetve a 10 kg-nál súlyosabb, vagy tömegközlekedési eszközön nem szállítható terméket az üzemeltetés helyén kell megjavítani. Abban az esetben, ha a javítás a helyszínen nem végezhető el, a termék ki- és visszaszereléséről, valamint szállításáról a forgalmazónak kell gondoskodnia.
6. A jótállás nem áll fenn, ha a hiba a nem rendeltetésszerű használatból, átalakításból, helytelen tárolásból, vagy a használati utasítástól eltérő kezelésből, vagy bármely a vásárlást követő behatásból fakad, vagy elemi kár okozta, és azt a forgalmazó, vagy a szerviz bizonyítja. A jótállás nem vonatkozik a mozgó kopó alkatrészek (világítótestek, gumiabroncsok stb.) rendeltetésszerű elhasználódására. A szerviz és a forgalmazó a kijavítás során nem felel a terméken a fogyasztó vagy harmadik személyek által tárolt adatokért vagy beállításokért.
7. Fogyasztói jogvita esetén a fogyasztó a megyei (fővárosi) kereskedelmi és iparkamara-k mellett működő békéltető testület eljárását is kezdeményezheti.

A jótállás a fogyasztó törvényből eredő szavatossági jogait és azok érvényesíthetőségét nem érinti.

Kijavítást ellenőrző szelvény:

A jótállási igény bejelentésének időpontja:	A hiba oka:
Javításra átvétel időpontja:	A hiba javításának módja:
A fogyasztó részére történő visszaadás időpontja:	
A szerviz bélyegzője, kelt és aláírás:	

Kicserélést ellenőrző szelvény:

A jótállási igény bejelentésének időpontja:
Kicserelés időpontja:
A cserélő bolt bélyegzője, kelt és aláírás:

## Kazalo

<b>Predgovor.....</b>	<b>151</b>
<b>Namen uporabe .....</b>	<b>151</b>
<b>Splošen opis .....</b>	<b>152</b>
Obseg dobave .....	152
Pregled .....	152
Opis funkcij.....	152
<b>Tehnični podatki.....</b>	<b>152</b>
Čas polnjenja.....	153
<b>Varnostna opozorila .....</b>	<b>154</b>
Simboli in oznake .....	154
Splošni varnostni predpisi za električna orodja.....	154
Varnostna navodila za vsa dela.....	157
Varnostna navodila pri uporabi dolgih svetrov.....	157
DRUGA TVEGANJA .....	158
<b>Uporaba .....</b>	<b>158</b>
Preverjanje stanja napoljenosti akumulatorske baterije.....	158
Polnjenje akumulatorske baterije ....	158
Vstavljanje/odstranjevanje akumulatorske baterije.....	159
Izbira prestave.....	159
Nastavitev smeri vrtenja.....	159
Nastavitev vrtilnega momenta .....	159
Menjava nastavka.....	160
Vkllop in Izkllop .....	160
<b>Čiščenje in vzdrževanje .....</b>	<b>161</b>
Čiščenje.....	161
Vzdrževanje.....	161
<b>Shranjevanje.....</b>	<b>161</b>
<b>Odstranitev/varstvo okolja .....</b>	<b>161</b>
<b>Nadomestni deli/Pribor .....</b>	<b>162</b>
<b>Garancijski list .....</b>	<b>163</b>
<b>Prevod originalne izjave o skladnosti CE .....</b>	<b>231</b>
<b>Eksplozijska risba .....</b>	<b>237</b>

## Predgovor

Čestitke ob nakupu vaše nove naprave. Odločili ste se za visokokakovosten izdelek. Kakovost naprave je bila preverjena med postopkom proizvodnje in pri končnem preverjanju, s čimer je zagotovljeno pravilno delovanje vaše naprave. Kljub temu ni mogoče izključiti, da so v posameznih primerih v napravi oz. v ceveh ostanki vode ali maziv. To ni napaka ali pomanjkljivost in ni vzrok za skrb.



Izdelku so priložena navodila za uporabo. Vsebujejo pomembna navodila glede varnosti uporabe in odstranitve. Pred uporabo izdelka se seznanite z navodili za uporabo in varnostnimi navodili. Izdelek uporabljajte zgolj na opisani način in v našete namene. Navodila skrbno shranite in pri predaji naprave tretji osebi priložite tudi vso dokumentacijo.

## Namen uporabe

Ta naprava je namenjena za privijanje in odvijanje vijakov v ter iz lesa, kovine ali umetne mase in za manj zahtevno vrtenje. Vsaka druga uporaba, ki ni izrecno dovoljena v teh navodilih, lahko povzroči škodo na napravi in predstavlja resno nevarnost za uporabnika. Proizvajalec ne jamči za škodo, nastalo zaradi nenamenske ali napačne uporabe.

To orodje ni primerno za uporabo v komercialne namene. V primeru uporabe v komercialne namene ugasne pravica do uveljavljanja garancije.

Orodje sodi v serijo (Parkside)

X 20 V TEAM in ga lahko uporabljate z akumulatorskimi baterijami za serijo (Park-

side) X 20 V TEAM. Akumulatorske baterije lahko polnite samo s polnilniki iz serije (Parkside) X 20 V TEAM.

## Splošen opis

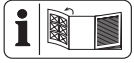

Slike poiščite na sprednji zložljivi strani.

## Obseg dobave

Orodje vzemite iz embalaže in preverite, ali je popolno.  
Embalažo odstranite v skladu s predpisi.

- Akumulatorski vrtni vijaknik
- 8 vijaknih nastavkov, dolžina 50 mm:  
Križna zarez: PH1, PH2, PH3, PZ1, PZ2, PZ3  
Zarez: SL5, SL6
- 8 svedrov HSS: 2 mm, 2,5 mm, 3 mm, 4 mm, 5 mm, 6 mm, 8 mm, 10 mm
- Podaljšek nastavka
- Kovček
- Navodila za uporabo



**Akumulator in polnilnik nista del obsega dobave.**

## Pregled

- |          |   |
|----------|---|
| <b>A</b> | 1 odprtina vpenjalne glave                    |
|          | 2 hitrovpenjalna glava                        |
|          | 3 obroč za nastavev vrtilnega momenta         |
|          | 4 stikalo za izbiro prestave                  |
|          | 5 držalo nastavkov                            |
|          | 6 tipka za prikaz napolnjenosti               |
|          | 7 indikator napolnjenosti                     |
|          | 8 akumulatorska baterija                      |
|          | 9 tipka za sprostitvev akumulatorske baterije |
|          | 10 delovna LED-svetilka                       |
|          | 11 stikalo za izbiro smeri vrtenja            |

- |    |                            |
|----|----------------------------|
| 12 | stikalo za vklop in izklop |
| 13 | svedri                     |
| 14 | nastavki                   |
| 15 | podaljšek nastavka         |
| 16 | kovček                     |
| 17 | polnilnik                  |

- |          |                   |
|----------|-------------------|
| <b>B</b> | 18 kovinski obroč |
|----------|-------------------|

## Opis funkcij

Akumulatorski vrtni vijaknik z dvostopenjskim gonilom ima 25 + 1 stopnjo nastavitve vrtilnega momenta, možnost vrtenja v desno/levo, hitrovpenjalno glavo in delovno LED-svetilko. Za delovanje elementov za upravljanje glejte naslednje opise.

## Tehnični podatki

### Akumulatorski

#### **vrtni vijaknik..... PABS 20-Li G8**

Napetost orodja  $U_{max}$  ..... 20 V ===

Število vrtljajev v prostem teku ( $n_0$ )

1. prestava..... 0-430 min<sup>-1</sup>

2. prestava..... 0-1500 min<sup>-1</sup>

Vrtilni moment..... 45 Nm

Odprtina vpenjalne glave  $\varnothing$ .... 1,5-13 mm

Teža

(z akumulatorska baterija, 2 Ah)..... 1,7 kg

Premer vrtenja v les ..... maks. 30 mm

Premer vrtenja v jeklo ..... maks. 13 mm

Vrsta zaščite ..... IPX0

Temperatura ..... maks. 50 °C

Postopek polnjenja ..... 4-40 °C

Delovanje ..... -20-50 °C

Skladiščenje ..... 0-45 °C

Raven zvočnega tlaka ( $L_{pA}$ ) ..... 72,1 dB

.....  $K_{pA} = 5$  dB

Raven zvočne moči ( $L_{WA}$ ) ..... 83,1 dB

.....  $K_{WA} = 5$  dB

Tresljaji ( $a_h$ ) ..... <2,5 m/s<sup>2</sup>; K= 1,5 m/s<sup>2</sup>



pri uporabi s pametnimi akumulatorji  
(Smart PAPS 204 A1/Smart PAPS 208 A1)

Delovna frekvenca/  
frekvenčni pas .....2400–2483,5 MHz  
Najv. moč oddajanja ..... ≤ 20 dBm

Navedena vrednost vibracij je izmerjena po standardiziranem postopku ter jo je možno uporabiti za medsebojno primerjavo električnih orodij.

Navedeno vrednost vibracij je prav tako možno uporabiti za oceno izpostavljenosti uporabnika.



**Opozorilo:** Vrednost vibracij med dejansko uporabo se lahko razlikuje od navedene vrednosti, odvisno od načina uporabe električnega orodja. Poskušajte zagotoviti čim manjšo obremenitev s tresljaji. Primer ukrepa za zmanjšanje obremenitve s tresljaji je omejitev trajanja dela. Pri tem je treba upoštevati celoten čas uporabe orodja (na primer čas, v katerem je orodje izključeno, in čas, v katerem je vključeno, vendar deluje brez obremenitve).

## Čas polnjenja

Naprava je del serije (Parkside) X 20 V TEAM in se lahko uporablja z akumulatorji serije (Parkside) X 20 V TEAM. Akumulatorje serije (Parkside) X 20 V TEAM je dovoljeno polniti samo s polnilniki serije (Parkside) X 20 V TEAM.

Priporočamo vam, da to napravo uporabljate izključno z naslednjimi akumulatorji: PAP 20 B1, PAP 20 B3, Smart PAPS 204 A1, Smart PAPS 208 A1. Priporočamo vam, da te akumulatorje polnite z naslednjimi polnilniki: PLG 20 A3, PLG 20 A4, PLG 20 C1, PLG 20 C3, PDSLГ 20 A1, Smart PLGS 2012 A1.

Veljaven seznam združljivosti akumulatorskih baterij najdete tu:  
[www.lidl.de/akku](http://www.lidl.de/akku)

Čas polnjenja (v min.)	PAP 20 A1 PAP 20 B1	PAP 20 A2	PAP 20 A3 PAP 20 B3 Smart PAPS 204 A1	Smart PAPS 208 A1
PLG 20 A1 PLG 20 A4 PLG 20 C1	60	90	120	210
PLG 20 A2	45	60	80	165
PLG 20 A3 PLG 20 C3	35	45	60	120
PDSLГ 20 A1	35	45	60	120
Smart PLGS 2012 A1	35	40	40	50

## Varnostna opozorila

Med delom z orodjem upoštevajte varnostna opozorila.

### Simboli in oznake

#### Simboli na orodju:



Pozorno preberite navodila za uporabo.



Električnih orodij ne odvrzite med hišne odpadke.



Orodje sodi v serijo X 20 V TEAM.

#### Bildsymboleer på borrhsetet:



Uporabljajte osebno zaščitno opremo. Nosite zaščito za oči!



Nosite zaščito za sluh!



Nosite protiprašno masko!

#### Simboli v navodilih za uporabo



**Znaki za nevarnost z napotki za preprečevanje osebne in materialne škode.**



**Znak za nevarnost z navodili za preprečitev telesnih poškodb zaradi električnega udara.**



Znaki za navodilo z napotki za preprečevanje škode.



Znaki za napotek z informacijami o primernem rokovanju z napravo.

## Splošni varnostni predpisi za električna orodja



**OPOZORILO! Preberite vsa varnostna opozorila, navodila, ilustracije in tehnične podatke, s katerimi je opremljeno to električno orodje.**

Neupoštevanje varnostnih navodil in opozoril lahko povzroči električni udar, požar in/ali težke poškodbe.

### Varnostna navodila in opozorila shranite za prihodnjo uporabo.

Pojem „električno orodje“, uporabljen v varnostnih navodilih, se nanaša na električna orodja s priklopom na omrežje (s priključnim kablom) in na akumulatorska električna orodja (brez priključnega kabla).

#### 1) VARNOST NA DELOVNEM MESTU

- a) **Poskrbite, da bo vaše delovno mesto vedno čisto in dobro osvetljeno.** Nered ali neosvetljena delovna področja lahko povzročijo nezgode.
- b) **Električnega orodja ne uporabljajte v okolju, kjer obstaja nevarnost eksplozije in v katerem se nahajajo gorljive tekočine, plini ali prah.** Električna orodja povzročajo iskrenje, zato se gorljiv prah ali pare lahko vnamejo.
- c) **Ne dovolite otrokom in drugim osebam, da bi se med delom približale električnemu orodju.** Druge osebe lahko odvrnejo vašo pozornost in izgubili boste nadzor nad orodjem.

## 2) ELEKTRIČNA VARNOST:

- a) **Priključni vtič električnega orodja mora ustrezati vtičnici. V nobenem primeru vtiča ne smete spreminjati.** Uporaba adapterskih vtičev v kombinaciji z zaščitno ozemljenimi električnimi orodji ni dovoljena. Nespremenjen vtič in ustrežna vtičnica zmanjšujeta nevarnost električnega udara.
- b) **Izogibajte se telesnemu stiku z ozemljenimi površinami, na primer s cevmi, grelci, štedilniki in hladilniki.** Če je ozemljeno tudi vaše telo, obstaja povečano tveganje električnega udara.
- c) **Električno orodje zavarujte pred dežjem in vlago.** Vstop vode v električno orodje povečuje nevarnost električnega udara.
- d) **Električnega kabla ne uporabljajte za prenašanje ali obeshanje električnega orodja in ne vlecite vtiča iz vtičnice tako, da vlečete za kabel.** Kabel zavarujte pred vročino, oljem, ostrimi robovi in premikajočimi se deli orodja. Poškodovan ali zavozlan kabel povečuje nevarnost električnega udara.
- e) **Če električno orodje uporabljate na prostem, uporabljajte samo podaljšek,** ki je primeren za delo na prostem. Uporaba podaljševalnega kabla, ki je primeren za uporabo na prostem, zmanjšuje nevarnost električnega udara.
- f) **Če se uporabi električnega orodja v vlažnem okolju ni mogoče izogniti, uporabite zaščitno stikalo za udarne tokove.** Uporaba zaščitnega stikala za udarne tokove zmanjša tveganje električnega udara.

## 3) VARNOST OSEB

- a) **Bodite zbrani in pazite, kaj delate. Dela z električnim orodjem se lotite razumno.** Električnega orodja ne uporabljajte, ko ste utrujeni ali pod vplivom mamil, alkohola oziroma zdravil. En sam trenutek nepazljivosti pri uporabi električnega orodja ima lahko za posledico resne telesne poškodbe.
- b) **Uporabljajte osebno zaščitno opremo in vedno nosite zaščitna očala.** Nošenje osebne zaščitne opreme, na primer nedrsečih zaščitnih čevljev, zaščitne čelade ali glušnikov, zmanjšuje tveganje telesnih poškodb.
- c) **Izogibajte se nenamernemu vklopu orodja. Preden električno orodje priključite na električno omrežje, ga dvignite ali prenašate, se prepričajte, da je izključeno.** Če pri nošenju električnega orodja držite prst na stikalu ali če vklopljeno orodje priključite na omrežje, lahko pride do nesreče.
- d) **Pred vklopom z električnega orodja odstranite nastavitvena orodja ali vijačni ključ.** Orodje ali ključ, ki se nahaja na vrtečem se delu orodja, lahko povzročita nezgodo.
- e) **Izogibajte se nenormalni telesni drži. Poskrbite za varno stojišče in ohranite ravnotežje.** Tako boste lahko v nepričakovani situaciji bolje obvladali električno orodje.
- f) **Uporabljajte primerno obleko. Ne nosite širokih oblačil ali nakita. Lasje, oblačila in rokavice naj se ne približujejo premikajočim se delom orodja.** Premikajoči se deli orodja lahko zagrabijo ohlapno obleko, nakit ali dolge lase.
- g) **Če je mogoče namestiti naprave za odsesavanje in prestrezanje**

**prahu, jih namestite in zagotovite njihovo pravilno uporabo.**

Če so na voljo priključki za odsesavanje in lovnik prahu, se prepričajte, da so pravilno priključeni in da jih pravilno uporabljate.

- h) Ne pustite se preslepiti lažnemu občutku varnosti in ne zane-marjajte varnostnih navodil za električna orodja, tudi če po večkratni uporabi električno orodje dobro poznate.** Nepazljivo ravnanje lahko v nekaj delčkih sekunde povzroči hude poškodbe.

#### **4) UPORABA IN RAVNANJE Z ELEKTRIČNIM ORODJEM**

- a) Ne preobremenjujte orodja. Uporabljajte samo električno orodje, ki je predvideno za opravljanje določenega dela.** Z ustreznim električnim orodjem boste delali bolje in varneje v predvidenem območju zmogljivosti.
- b) Ne uporabljajte električnega orodja, ki ima pokvarjeno stikalo.** Električno orodje, ki ga ni možno vklopiti ali izklopiti, je nevarno in ga je treba popraviti.
- c) Izvlecite vtič iz vtičnice in/ali odstranite akumulatorsko baterijo, preden se lotite nastavitve orodja, zamenjate pribor ali odložite orodje.** Ta previdnostni ukrep onemogoča nenamerni zagon električnega orodja.
- d) Električno verižno orodje, ki ga ne uporabljate, shranjujte izven dosega otrok.** Osebam, ki orodja ne poznajo ali niso prebrale teh navodil, ne dovolite uporabljati orodja. Električna orodja so nevarna, če jih uporabljajo neizkušene osebe.

- e) Električno orodje in vpenjalne nastavke skrbno negujte. Prepričajte se, da gibljivi deli delujejo brezhibno in da niso stisnjeni. Prav tako ne smejo biti zlomljeni ali poškodovani do te mere, da ovirajo delovanje električnega orodja. Pred ponovno uporabo je treba poškodovani del orodja popraviti.** Vzrok za številne nezgode so prav slabo vzdrževana električna orodja.

- f) Rezalna orodja naj bodo ostra in čista.** Skrbno negovana rezalna orodja z ostrimi robovi se manj zatikajo in so lažje vodljiva.

- g) Električno orodje, pribor, nastavke itd. uporabljajte v skladu s temi navodili. Pri tem upoštevajte delovne pogoje in vrsto dela, ki ga nameravate opravljati.**

Zaradi uporabe električnega orodja v druge, nepredvidene namene, lahko nastanejo nevarne situacije.

- h) Skrbite za to, da so ročaji in prijemalne površine suhi, čisti in brez olja ali masti. Spolzki ročaji in prijemalne površine ne omogočajo varne uporabe in nadzora nad električnim orodjem v nepredvidenih situacijah.**

#### **5) SKRIBNO RAVNANJE Z AKUMULATORSKIMI ORODJI IN NJIHOVA UPORABA**

- a) Akumulatorske baterije polnite samo v polnilnikih, ki jih priložila proizvajalec.** Na polnilniku, predvidenem za polnjenje določene vrste akumulatorskih baterij, lahko pride do požara, če ga uporabite za polnjenje drugih vrst akumulatorskih baterij.

- b) **Za pogon električnih orodij uporabljajte samo zanje predvidene akumulatorske baterije.** Uporaba drugačnih akumulatorskih baterij lahko povzroči telesne poškodbe in požar.
- c) **Akumulatorska baterija, ki ni v uporabi, ne sme priti v stik s pisarniškiimi sponkami, kovanci, ključi, žebliji, vijaki ali z drugimi kovinskimi predmeti, ki bi lahko povzročili premostitev kontaktov.** Kratek stik med kontakti akumulatorske baterije lahko povzroči opekline ali požar.
- d) **Pri napačni uporabi lahko iz akumulatorske baterije izteče tekočina. Izogibajte se kontaktu z njo. Če vseeno pride do stika, prizadeto mesto spirajte z vodo.** Če pride tekočina v oči, po spiranju poiščite zdravniško pomoč. Iztekajoča tekočina lahko povzroči draženje kože in opekline.
- e) **Ne uporabljajte poškodovanih ali predelanih akumulatorskih baterij.** Poškodovane ali predelane akumulatorske baterije se lahko obnašajo nepredvidljivo in povzročijo požar, eksplozije ali poškodbe.
- f) **Akumulatorskih baterij ne izpostavljajte ognju ali previsokim temperaturam.** Ogenj ali temperatura, višje od 130 °C, lahko povzročijo eksplozijo.
- g) **Upoštevajte vsa navodila za polnjenje in akumulatorske baterije ali akumulatorskega orodja nikoli ne polnite izven temperaturnega območja, navedenega v navodilih za uporabo.** Nepravilno polnjenje ali polnjenje izven dovoljenega temperaturnega območja lahko uniči akumulatorsko baterijo in poveča nevarnost požara.

## 6) SERVIS

- a) **Električno orodje lahko popravlja samo usposobljen strokovnjak, in to izključno z originalnimi nadomestnimi deli.** Le tako bo tudi vnaprej zagotovljena varna raba električnega orodja.
- b) **Poškodovanih akumulatorjev ne popravljajte.** Kakršna koli popravila akumulatorskih baterij lahko izvaja samo proizvajalec ali njegovi pooblašteni serviserji.

## Varnostna navodila za vsa dela

- a) **Kadar izvajate dela, pri katerih bi lahko delovno orodje ali vijaki prišli v stik s skritimi električnimi napeljavami, držite električno orodje za izolirane površine ročaja.** Stik z napeljavo pod napetostjo lahko spravi pod napetost tudi kovinske dele naprave in povzroči električni udar.
- b) **Ne uporabljajte pribora, ki ni priporočen s strani PARKSIDE.** Sicer lahko pride do električnega udara ali požara.

## Varnostna navodila pri uporabi dolgih svedrov

- a) **Nikoli ne delajte z višjim številom vrtljajev od števila vrtljajev, dovoljenega za sveder.** Pri višjem številu vrtljajev se lahko sveder nekoliko skrivi, če se lahko brez stika z obdelovancem prosto vrtili, in povzroči telesne poškodbe.
- b) **Postopek vrtenja vedno začnite z nizkim številom vrtljajev in ko je sveder v stiku z obdelovan-**

**cem.** Pri višjem številu vrtljajev se lahko sveder nekoliko skrivi, če se lahko brez stika z obdelovancem prosto vrti, in povzroči telesne poškodbe.

- c) **Ne pritiskajte preveč in samo v vzdolžni smeri svedra.** Svedri se lahko skrivijo in se zaradi tega zlomijo ali povzročijo izgubo nadzora in telesne poškodbe.

## DRUGA TVEGANJA

Tudi če to električno orodje uporabljate v skladu s predpisi, se pri njegovi uporabi pojavlja nekaj tveganj. Naslednje nevarnosti se lahko pojavijo v povezavi s konstrukcijo in izvedbo tega električnega orodja:

- ureznine,
- poškodbe sluha, če ne uporabljate ustrezne zaščite za sluh,
- vpliv na zdravje zaradi tresljajev, ki se prenašajo na dlani in roke, če orodje uporabljate dlje časa oziroma ga ne uporabljate in vzdržujete pravilno.

 **Opozorilo!** Električno orodje med delovanjem ustvarja elektromagnetno polje. To polje lahko v določenih pogojih vpliva na aktivne in pasivne medicinske vsadke. Da bi zmanjšali nevarnost resnih ali smrtnih poškodb, osebam z medicinskimi vsadki priporočamo, da se pred uporabo orodja posvetujejo s svojim zdravnikom in proizvajalcem medicinskega vsadka. Postopek polnjenja

 **Upoštevajte varnostna opozorila in navodila za polnjenje in pravilno uporabo v navodilih za uporabo polnilnika serije (Parkside) X 20 V Team. Podroben opis**

**postopka polnjenja in druge informacije najdete v ločenih navodilih za uporabo.**

## Uporaba



**Vzemite akumulatorsko baterijo iz izdelka, da preprečite nenameren zagon. Prisotna je nevarnost telesnih poškodb!**



**Pazite, da temperatura okolja med delom ne preseže 50 °C in ne pade pod -20 °C.**



**Preverjanje stanja napolnjenosti akumulatorske baterije**

Prikaz stanja napolnjenosti (7) prikazuje stanje napolnjenosti akumulatorske baterije.

- Prižgejo se ustrezne LED-diode, ki prikazujejo stanje napolnjenosti akumulatorske baterije. V ta namen pritisnite mehko tipko (6) prikazovalnika napolnjenosti (7).

**rdeča-rumena-zelena =>**

akumulatorska baterija je napolnjena

**rdeča-rumena =>** akumulatorska baterija

je napolnjena pribl. do polovice

**rdeča =>** akumulatorsko baterijo je treba napolniti



**Polnjenje akumulatorske baterije**



Pred polnjenjem počakajte, da se segreta akumulatorska baterija ohladi.



Akumulatorsko baterijo (8) napolnite, ko sveti le še rdeča LED-dioda indikatorja napolnjenosti.

- Po potrebi vzemite akumulatorsko baterijo (8) iz orodja.
- Potisnite akumulatorsko baterijo (8) v odprtino polnilnika (17).
- Polnilnik (17) priklopite v vtičnico.
- Po polnjenju odklopite polnilnik (17) z električnega omrežja.
- Odstranite akumulatorsko baterijo (8) iz polnilnika (17).

### Pregled LED-indikatorjev na polnilniku (17):

**Akumulatorska baterija ni vstavljena in sveti zelena LED-dioda:**

polnilnik je pripravljen na uporabo.

**Zelena LED-dioda sveti:**

akumulatorska baterija je napolnjena.

**Rdeča LED-dioda sveti:**

akumulatorska baterija se polni.

**Rdeča LED-dioda utripa:**

akumulatorska baterija je pregreta.

**Rdeča + zelena LED-dioda utripa:**

akumulatorska baterija je pokvarjen.

### C Vstavljanje/odstranjevanje akumulatorske baterije

**Vstavljanje akumulatorske baterije:**

- Stikalo za izbiro smeri vrtenja (11) premaknite v srednji položaj (blokada).
- Podnožje orodja pritisnite na akumulatorsko baterijo (8), da se zaskoči.

**Odstranitev akumulatorske baterije**

- Pritisnite tipko za sprostitvev akumulatorske baterije (9) in izvlecite akumulatorsko baterijo (8) naprej.

### A Izbira prestave

Potisnite stikalo za izbiro prestave (4) v položaj **1** ali **2** glede na to, ali želite nastaviti nižje ali višje število vrtljajev.

- prestava..... 0-430 min<sup>-1</sup>
- prestava..... 0-1500 min<sup>-1</sup>



Prestavo lahko spreminjate le, ko orodje miruje.

### B Nastavitev smeri vrtenja

S stikalom za smer vrtenja lahko izbirate smer vrtenja naprave (v desno ali v levo) in jo zavarujete pred nehotenim zagonom. Puščica na stikalu za smer vrtenja navede delovno smer.

- Počakajte, da se naprava zaustavi.
- Potisnite stikalo za smer vrtenja (11) v zeleni položaj:

**Vrtenje v desno: za vrtenje in privijanje vijakov.**

Na stikalu za smer vrtenja je puščica za smer naprej.

Pritisnite desno na stikalo za smer vrtenja.

**Vrtenje v levo: za odvijanje vijakov.** Na stikalu za smer vrtenja je puščica za smer nazaj.

Pritisnite levo na stikalo za smer vrtenja.

- Zapora vklopa:** Stikalo za smer preklopite v srednji položaj.





**Stikalo za izbiro smeri vrtenja lahko preklapljate le, ko orodje miruje !.**

### A Nastavitev vrtilnega momenta

Največji vrtilni moment lahko vnaprej nastavite z vrtenjem obroča za nastavitev vrtilnega momenta (3).

Na voljo je 25 stopenj vrtilnega momenta + 1 stopnja za vrtnanje.

1. Izberite želeni vrtilni moment z vrtenjem obroča za nastavev vrtilnega momenta (3):  
Stopnja 1 → najnižji vrtilni moment.  
Stopnja  → najvišji vrtilni moment.  
**Vijačenje:** Stopnje 1 - 25  
**Vrtnanje:** Stopnja 
2. Začnite z nižjo stopnjo vrtilnega momenta in jo po potrebi povečajte.

 Obroč za nastavev vrtilnega momenta lahko obračate le, ko orodje miruje.

 Ko je dosežena vnaprej nastavljena meja vrtilnega momenta, boste zaslišali regljanje.  
Zvok povzroča drsna sklopka.

## D Menjava nastavka

1. Obrnite hitrovpenjalno glavo (2) v nasprotni smeri vrtenja urnega kazalca, da bo odprtina vpenjalne glave (1) dovolj velika za vstavljanje nastavka.
2. Potisnite nastavek kar se da globoko v hitrovpenjalno glavo (2).
3. Z vrtenjem hitrovpenjalne glave v smeri urnega kazalca fiksirajte nastavek.
4. Nastavek odstranite tako, da z vrtenjem razprete hitrovpenjalno glavo (2) in ga izvlečete.

 Desno in levo na ohišju je nameščeno magnetno držalo za nastavke (A 5). Na magnetno držalo za nastavke lahko pritrdite po en nastavek.

## A Vklp in izklp

S stikalom za vklop/izklp (12) lahko brezstopenjsko uravnavate število vrtljajev. Bolj kot pritisnete na stikalo za vklop/izklp, večje je število vrtljajev.

1. Za vklop naprave pritisnite stikalo za vklop/izklp (12). Med delovanjem sveti delovna lučka LED (10).
2. Za izklp spustite stikalo za vklop/izklp (12). Ko je stikalo za izbiro smeri vrtenja (11) v srednjem položaju, je orodje zavarovano pred vklopom.

 Med premori lahko orodje z vgrajenim kovinskim obročem (B 18) obesite za pas.

Pazite, da je naprava izklopljena in zavarovana pred nenamernim vklopom.

Kovinski lok je tudi primeren za odpiranje steklenic s kovinskim zamaškom.



## Čiščenje in vzdrževanje



Popravila in vzdrževalna dela, ki niso opisana v teh navodilih za uporabo, naj opravi naš servisni center. Uporabljajte samo originalne dele. Nevarnost poškodb!



Pred kakršnimi koli deli na orodju tega izključite in odstranite akumulatorsko baterijo.

Orodje redno čistite in opravljajte naslednja vzdrževalna dela. S tem boste zagotovili dolgo življenjsko dobo in varno uporabo orodja.

### Čiščenje



**Orodja ni dovoljeno škropiti z vodo ali ga vanjo polagati. Sicer obstaja nevarnost električnega udara!**

- Poskrbite, da bodo prezračevalne reže, ohišje motorja in ročajji vedno čisti. Za čiščenje uporabljajte vlažno krpo ali ščetko. Ne uporabljajte čistilnih sredstev oz. topil. Tako bi lahko orodje nepopravljivo poškodovali.

### Vzdrževanje

Naprava ne potrebuje vzdrževanja.

### Shranjevanje

- Orodje shranjujte na suhem mestu v priloženi zaščiti za rezilo ter izven dosega otrok.
- Napravo shranite v kovčku za shranjevanje (16).
- Lagringstemperaturen för batteriet och produkten ligger mellan 0° C och

45° C. Undvik extrem kyla eller värme under lagring, så att batteriet inte tappas prestanda.

## Odstranitev/varstvo okolja

Preden napravo zavržete med odpadke, izvzemite akumulatorsko baterijo! Poskrbite za recikiranje naprave, pribora in embalaže na okolju prijazen način. Napotke za odstranjevanje akumulatorske baterije najdete v ločenih navodilih za uporabo vaše akumulatorske baterije in polnilnika.



Polnilnikov ne odvrzite med hišne odpadke.

Direktiva 2012/19/EU o odpadni električni in elektronski opremi: potrošniki so po zakonu dolžni reciklirati električno in elektronsko opremo na okolju prijazen način ob koncu njene življenjske dobe. Na ta način je zagotovljeno okolju prijazno in z viri varčno recikiranje.

Odvisno od prenosa Direktive v nacionalno pravo so vam na voljo naslednje možnosti:

- odsluženo napravo lahko oddate na prodajnem mestu,
- ali na uradnem zbirališču,
- ali jo pošljete nazaj proizvajalcu/osebni, ki jo je dala na trg.

To ne velja za pribor in pripomočke za odpadno opremo, če nimajo električnih sestavnih delov.



## **Nadomestni deli/Pribor**

**Nadomestni deli in pribor so na voljo na spletni strani [www.grizzlytools.shop](http://www.grizzlytools.shop)**

Če imate težave s postopkom naročanja, uporabite obrazec za stik.

Če imate dodatna vprašanja, se obrnite na »Service-Center« (glejte stran 163).

Hitrovpeljalna glava ..... 91105806  
svedrov + komplet nastavkov .. 91105375

## **Grizzly Tools GmbH & Co. KG**

Stockstädter Straße 20, 63762 Großostheim, Germany

Pooblašчени serviser:

Tel.: 080 080917

E-Mail: grizzly@lidl.si

(Birotehnika, Hodošček Renata s.p., Lendavska ULICA 23, 9000 Murska Sobota)

## **Garancijski list**

---

1. S tem garancijskim listom «Grizzly Tools GmbH & Co. KG, Stockstädter Straße 20, 63762 Großostheim, Germany» jamčimo, da bo izdelek v garancijskem roku ob normalni in pravilni uporabi brezhibno deloval in se zavezujemo, da bomo ob izpolnjenih spodaj navedenih pogojih odpravili morebitne pomanjkljivosti in okvare zaradi napak v materialu ali izdelavi oziroma po svoji presoji izdelek zamenjali ali vrnili kupnino.
2. Garancija je veljavna na ozemlju Republike Slovenije.
3. Garancijski rok za proizvod je 36 mesecev od datuma izročitve blaga. Datum izročitve blaga je razviden iz računa.
4. Kupec je dolžan okvaro javiti pooblaščenemu servisu oziroma se informirati o nadaljnjih postopkih na zgoraj navedeni telefonski številki. Svetujemo vam, da pred tem natančno preberete navodila o sestavi in uporabi izdelka.
5. Kupec je dolžan pooblaščenemu servisu predložiti garancijski list in račun, kot potrdilo in dokazilo o nakupu ter dnevu izročitve blaga.
6. V primeru, da proizvod popravlja nepooblaščen servis ali oseba, kupec ne more uveljavljati zahtevkov iz te garancije.
7. Vzroki za okvaro oziroma nedelovanje izdelka morajo biti lastnosti stvari same in ne vzroki, ki so zunaj proizvajalčeve oziroma prodajalčeve sfere. Kupec ne more uveljavljati zahtevkov iz te garancije, če se ni držal priloženih navodil za sestavo in uporabo izdelka ali če je izdelek kakorkoli spremenjen ali nepravilno vzdrževan.
8. Jamčimo servis in rezervne dele še 3 leta po preteku garancijskega roka.
9. Obrabni deli oz. potrošni material so izvzeti iz garancije.
10. Vsi potrebni podatki za uveljavljanje garancije se nahajajo na dveh ločenih dokumentih (garancijski list, račun).
11. Ta garancija proizvajalca ne izključuje pravic potrošnika, ki izhajajo iz odgovornosti prodajalca za napake na blagu.

Prodajalec:

Lidl Slovenija d.o.o. k.d., Pod lipami 1, SI-1218 Komenda



## Sadržaj

<b>Uvod</b> .....	<b>165</b>
<b>Svrha primjene</b> .....	<b>165</b>
<b>Opći opis</b> .....	<b>166</b>
Obim isporuke.....	166
Pregled .....	166
Opis funkcije .....	166
<b>Tehnički podatci</b> .....	<b>166</b>
Vrijeme punjenja.....	167
<b>Sigurnosne upute</b> .....	<b>168</b>
Simboli i slikovni znakovi .....	168
Simboli u uputi.....	168
Opće sigurnosne upute za električne alate .....	168
Sigurnosne napomene za sve radove .....	171
Sigurnosne napomene kod uporabe dugih svrdala .....	171
PREOSTALI RIZICI.....	171
<b>Rukovanje</b> .....	<b>172</b>
Provjera stanja napunjenosti baterije.....	172
Punjenje akumulatora .....	172
Umetanje paketa baterije u uređaj / vađenje .....	172
Odabir stupnja prijenosa .....	173
Podešavanje smjera okretaja .....	173
Podešavanje okretnog momenta.....	173
Zamjena alata.....	173
Uključenje i isključenje.....	174
<b>Čišćenje i održavanje</b> .....	<b>174</b>
Čišćenje.....	174
Održavanje .....	174
<b>Skladištenje</b> .....	<b>174</b>
<b>Odlaganje/Zaštita okoliša</b> .....	<b>174</b>
<b>Rezervni dijelovi/Pribor</b> .....	<b>175</b>
<b>Garancija</b> .....	<b>175</b>
<b>Servis za popravke</b> .....	<b>176</b>
<b>Service-Center</b> .....	<b>176</b>
<b>Proizvođač</b> .....	<b>176</b>
<b>Prijevod originalne CE Izjave o podudarnosti</b> .....	<b>232</b>
<b>Eksplzivni crtež</b> .....	<b>237</b>

## Uvod

Srdačno Vam čestitamo na kupnji Vašega novog uređaja. Time ste se Vi odlučili za jedan visokokvalitetni proizvod.

Tijekom proizvodnje ispitana je kvaliteta ovog uređaja i podvrgnut je završnoj kontroli. Time je osigurana funkcionalnost Vašeg uređaja.



Uputa za upravljanje sastavni je dio ovoga proizvoda. Ona sadrži važne upute za sigurnost, uporabu i uklanjanje. Prije korištenja proizvoda upoznajte se sa svim uputama za upravljanje i sigurnost. Proizvod koristite samo kako je opisano i za navedena područja primjene. Dobro sačuvajte Uputu i pri predaji proizvoda trećim osobama uručite i svu dokumentaciju.

Izjava o sukladnosti za ovaj proizvod dostupna je na internet stranici [www.lidl.hr](http://www.lidl.hr).

## Svrha primjene

Uređaj je namijenjen za uvrtnanje i odvrtnanje vijaka u drvetu, metalu ili plastici i za lagano bušenje.

Sve druge primjene koje u ovoj uputi nisu izričito dozvoljene, mogu dovesti do oštećenja uređaja i mogu predstavljati ozbiljnu opasnost po korisnika.

Proizvođač ne jamči za oštećenja, koja su prouzrokovana nenamjenskom uporabom ili pogrešnim upravljanjem. Ovaj uređaj nije prikladan za obrtničku uporabu.

Kod obrtničke uporabe gubi se garancija. Uređaj je dio serije (Parkside) X 20 V TEAM i može biti pogonjen baterijama (Parkside) X 20 V TEAM serije. Baterije smijete puniti samo s punjačima serije (Parkside) X 20 V TEAM.

## Opći opis

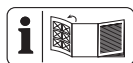

Slike uređaja naći ćete na preklapljenoj strani.

## Obim isporuke

Odpakirajte uređaj i provjerite da li je sve kompletno.

Propisno uklonite materijal za pakiranje.

- Bušilica s baterijskim pogonom
- 8 nastavaka s navojem, duljina 50 mm:  
Križni otvor  
PH1, PH2, PH3, PZ1, PZ2, PZ3  
Otvor: SL5, SL6
- 8 HSS-svrđala: 2 mm, 2,5 mm, 3 mm, 4 mm, 5 mm, 6 mm, 8 mm, 10 mm
- Bit-produžetak
- Kofer
- Prijevod originalnog naputka za posluživanje



Baterija i punjač nisu uključeni.

## Pregled

- |          |   |
|----------|---|
| <b>A</b> | 1 Otvor zateznika                         |
|          | 2 Brzi zateznik                           |
|          | 3 Prsten za podešavanje zakretnog momenta |
|          | 4 Prekidač za odabir stupnja prijenosa    |
|          | 5 Držač bitova                            |
|          | 6 Tipka za prikaz stanja napunjenosti     |
|          | 7 Pokazivač stanja napunjenosti           |
|          | 8 Baterija                                |
|          | 9 Tipka za deblokadu baterije             |
|          | 10 LED radna svjetiljka                   |
|          | 11 Prekidač za odabir smjera kretanja     |
|          | 12 Prekidač za uključivanje/isključivanje |

- |    |                |
|----|----------------|
| 13 | Svrđlo         |
| 14 | Bitova         |
| 15 | Bit-produžetak |
| 16 | Kofer          |
| 17 | Punjač         |

- |          |                    |
|----------|--------------------|
| <b>B</b> | 18 Metalni element |
|----------|--------------------|

## Opis funkcije

Bušilica s baterijskim pogonom i dvostupanjskim prijenosnim pogonom posjeduje 25+1 stupanjsko podešavanje okretnog momenta, desni/lijevi hod, brzozatezni zateznik za svrdlo i LED-radnu svjetiljku. Funkcija elemenata uređaja opisana je u nastavku.

## Tehnički podatci

### Aku bušilica ..... PABS 20-Li G8

Napon motora  $U_{max}$  ..... 20 V  $\approx$

Broj okretanja pri praznom hodu ( $n_0$ )

Brzina 1 ..... 0-430 min<sup>-1</sup>

Brzina 2 ..... 0-1500 min<sup>-1</sup>

Zakretni moment ..... 45 Nm

Raspon zateznika za svrdlo  $\varnothing$ . 1,5-13 mm

Težina (uklj. baterija, 2 Ah) ..... 1,7 kg

Promjer bušenja drveta ..... maks. 30 mm

Promjer bušenja čelika ..... maks. 13 mm

Vrsta zaštite ..... IPX0

Temperatura ..... maks. 50 °C

Postupak punjenja ..... 4 - 40 °C

Pogon ..... -20 - 50 °C

Skladištenje ..... 0 - 45 °C

Razina zvučnog tlaka ( $L_{pA}$ ) ..... 72,1 dB

.....  $K_{pA} = 5$  dB

Razina snage zvuka ( $L_{WA}$ ) ..... 83,1 dB

.....  $K_{WA} = 5$  dB

Vibracija ( $a_h$ ) prilikom

.....  $< 2,5$  m/s<sup>2</sup>;  $K = 1,5$  m/s<sup>2</sup>

prilikom korištenja sa Smart baterijama (Smart PAPS 204 A1/Smart PAPS 208 A1)  
 Radna frekvencija/  
 Pojas frekvencije ....2400 - 2483,5 MHz  
 maks. snaga emitiranja..... ≤ 20 dBm

Vrijednosti buke i vibracije utvrđene su suglasno sa normama i odredbama, koje su navedene u izvaji o konformitetu.

Navedena emisijska vrijednost vibracija je izmjerena prema jednom normiranom ispitnom postupku i može se primijeniti za usporedbu jednog električnog alata s nekim drugim. Navedena emisijska vrijednost vibracija se također može primijeniti za uvodnu procjenu prekida.



### Upozorenje:

Emisijska vrijednost vibracija se može razlikovati za vrijeme stvarnog korištenja električnog alata od podatkovne vrijednosti, ovisno od vrste i načina, kada se primjenjuje taj električni alat.  
 Pokušajte opterećenje uslijed vibracija držati što je moguće manje.  
 Primjerne mjere za smanjenje opterećenja uslijed vibracija su ograniče-

nje radnog vremena. Pritom morate obratiti pozornost na sve sastavne dijelove ciklusa rada (primjerice razdoblja u kojima je električni alat isključen i ona, u kojima je uključen ali radi bez opterećenja).

### Vrijeme punjenja

Uređaj je dio serije (Parkside) X 20 V TEAM i može biti pogonjen baterijama (Parkside) X 20 V TEAM serije. Baterije serije (Parkside) X 20 V TEAM smijete puniti samo s punjačima serije (Parkside) X 20 V TEAM.

Preporučujemo da ovaj uređaj isključivo pogonite sa sljedećim baterijama: PAP 20 B1, PAP 20 B3, Smart PAPS 204 A1, Smart PAPS 208 A1. Preporučujemo, da ove baterije puniti sljedećim punjačima: PLG 20 A3, PLG 20 A4, PLG 20 C1, PLG 20 C3, PDSLG 20 A1, Smart PLGS 2012 A1.

Aktualan spisak baterijske kompatibilnosti možete pronaći na stranici: [www.lidl.de/akku](http://www.lidl.de/akku)

Vrijeme punjenja (min.)	PAP 20 A1 PAP 20 B1	PAP 20 A2	PAP 20 A3 PAP 20 B3 Smart PAPS 204 A1	Smart PAPS 208 A1
PLG 20 A1 PLG 20 A4 PLG 20 C1	60	90	120	210
PLG 20 A2 PLG 20 A3 PLG 20 C3	45 35	60 45	80 60	165 120
PDSLG 20 A1	35	45	60	120
Smart PLGS 2012 A1	35	40	40	50

## Sigurnosne upute



Mogućnost strujnog udara !  
Ne otvarati kućište proizvoda !

Pri uporabi stroja morate se pridržavati sigurnosnih uputa.

## Simboli i slikovni znakovi

### Simboli na uređaju



Pročitajte prije prvog stavljanja u pogon pažljivo upute za uporabu.



Električni uređaji ne spadaju u kućni otpad.



Uređaj je dio serije  
X 20 V TEAM.

### Slikovne oznake na kompletu svrdala:



Nosite osobnu zaštitnu opremu.  
Nosite zaštitu za oči!



Nosite zaštitu sluha!



Nosite masku za zaštitu od prašine!

### Simboli u uputi



**Znakovi opasnosti s podacima o zaštiti od materijalnih ili oštećenja osoba.**



**Znak za opasnost s informacijama o prevenciji ozljeda od strujnog udara.**



Znakovi naredbe s podacima o zaštiti od oštećenja.



Znakovi upozorenja s informacijama za bolje postupanje s uređajem.

## Opće sigurnosne upute za električne alate



**UPOZORENJE! Pročitajte sve sigurnosne napomene, upute, ilustracije i tehničke podatke uz ovaj električni alat.** Propusti pri pridržavanju sigurnosnih uputa i napomena mogu prouzrokovati električni udar, požar i/ili teške povrede.

### Sačuvajte sve sigurnosne upute i napomene za budućnost.

Pojam „električni alat“, koji se koristi u Sigurnosnim uputama odnosi se na električne alate na mrežni pogon (s mrežnim kabelom) i na električne alate na akumulatorski pogon (bez mrežnog kabela).

### 1) SIGURNOST NA RADNOM MJESTU

- a) **Održavajte svoje radno područje čisto i dobro osvijetljeno.** Neurednost ili neosvijetljena radna područja mogu dovesti do nesreća.
- b) **Nemojte raditi električnim alatom u okolini, u kojoj prijete opasnost od eksplozije, u kojoj se nalaze zapaljive tekućine, plinovi ili prašine.** Električni alati proizvode iskre, koje mogu zapaliti prašinu ili pare.
- c) **Udaljite djecu i ostale osobe, za vrijeme uporabe električnog alata.** U slučaju ometanja Vi možete izgubiti kontrolu nad uređajem.



## 2) ELEKTRIČNA SIGURNOST

- a) **Priključni utikač električnog alata mora odgovarati u utičnicu. Utikač se ni u kom slučaju ne smije mijenjati. Nemojte koristiti adapterske utikače zajedno sa zaštitno uzemljenim električnim alatima.** Nepromijenjeni utikači i odgovarajuće utičnice smanjuju rizik od električnog udara.
- b) **Izbjegavajte kontakt tijela s uzemljenim površinama npr. kod cijevi, radijatora, štednjaka i hladnjaka.** Postoji povećani rizik od električnog udara, kada je Vaše tijelo uzemljeno.
- c) **Udaljite električni alat od kiše i vlage.** Prodiranje vode u električni alat povećava rizik od električnog udara.
- d) **Nemojte nesvršishodno koristiti kabel za nošenje, vješanje električnog alata ili izvlačenje utikača iz utičnice. Kabel udaljite od topline, ulja, oštih rubova ili pokretnih dijelova uređaja.** Oštećeni ili isprepleteni kablovi povećavaju rizik od električnog udara.
- e) **Ako radite električnim alatom na otvorenom, koristite samo produžne kablove, koji su također prikladni za vanjsko područje.** Primjena produžnoga kabela koji je prikladan za vanjsko područje smanjuje rizik od električnog udara.
- f) **Ako pogon električnog alata u vlažnom okruženju ne možete izbjeći, koristite zaštitnu fido sklopku.** Uporaba zaštitne fido sklopke umanjuje rizik od strujnog udara.

## 3) SIGURNOST OSOBA

- a) **Pudite pažljivi, pazite na to, što radite i razumno krenite na po-**

**sao električnim alatom. Nemojte koristiti električni alat, ako ste umorni ili pod utjecajem droga, alkohola ili lijekova.** Jedan trenutak nepažnje pri uporabi električnog alata može dovesti do ozbiljnih povreda.

- b) **Nosite osobnu zaštitnu opremu i uvijek zaštitne naočale.** Nošenje osobne zaštitne opreme, kao neklizajuće sigurnosne cipele, zaštitna kaciga ili zaštita sluha smanjuje rizik od povreda.
- c) **Izbjegavajte nenamjeravano puštanje u pogon. Provjerite, da je električni alat isključena, prije nego što ju priključite na napajanje strujom, uzmete ili nosite.** Ako Vi pri nošenju električnog alata držite prst na sklopki ili uključen uređaj priključite na napajanje strujom, to može dovesti do nesreća.
- d) **Odstranite alate za podešavanje ili ključeve za vijke, prije nego što uključite električni alat.** Jedan alat ili ključ, koji se nalazi na nekom rotirajućem dijelu uređaja, može dovesti do povreda.
- e) **Izbjegavajte nenormalno držanje tijela. Pobrinite se za sigurno stajalište i u svako doba održavajte ravnotežu.** Tako Vi možete bolje kontrolirati električni alat u neočekivanim situacijama.
- f) **Nosite prikladnu odjeću. Nemojte nositi široku odjeću ili nakit. Odmaknite kosu, odjeću i rukavice od pokretnih dijelova.** Pokretni dijelovi mogu zahvatiti široku odjeću, nakit ili dugu kosu.
- g) **Ako je moguće montirati usisivač i sustav za prihvat prašine, potrebno ih je priključiti i ispravno koristiti.** Uporaba usisivača može smanjiti izloženost prašini.
- h) **Ne dajte se zavarati i nemojte misliti da ste iznad sigurnosnih**

**pravila za električne alate, čak i ako ste se nakon česte uporabe upoznali s električnim alatom.**

Nesavjesne radnje mogu u djeliću sekunde uzrokovati ozbiljne ozljede.

**4) PRIMJENA I POSTUPANJE S OM LANČANOM PILOM**

- a) **Nemojte preoptereti uređaj. Za svoj posao koristite za to određeni električni alat.** Odgovarajućim električnim alatom Vi radite bolje i sigurnije u navedenom području snage.
- b) **Nemojte koristiti električni alat, čija je sklopka u kvaru.** Električni alat, koji se više ne može uključiti ili isključiti, opasan je i mora se popraviti.
- c) **Izvučite utikač iz utičnice i/ili izvadite bateriju prije nego započnete podešavati uređaj, mijenjati pribor ili odložite uređaj.** Ova mjera opreza sprečava nenamjeravani start električnog alata.
- d) **Čuvajte nekorišteni električni alat izvan dometa djece. Ne dopustite da uređaj koriste osobe, koje nisu upoznate s njim ili nisu pročitale ove Upute.** Električni alati su opasni, ako ih koriste neiskusne osobe.
- e) **Električni alat i uporabni alat pažljivo održavajte. Kontrolirajte, funkcioniraju li pokretni dijelovi besprijekorno i da nisu zaglavljena, jesu li dijelovi puknuti ili tako oštećeni, da je ugrožena funkcija električnog alata. Prije uporabe uređaja dajte oštećene dijelove na popravak.** Uzrok mnogih nesreća su loše održavani električni alati.
- f) **Rezne alate održavajte oštre i čiste. Brižljivo održavani rezni alati s oštrim reznim rubovima manje se zaglavljaju i lakše se vode.** Kori-

stite električni alat, pribor, pogonske alate itd. u skladu s ovim Uputama. Pri tome uzmite u obzir radne uvjete i djelatnost koja se mora izvršiti. Uporaba električnog alata za druge primjene osim predviđenih može dovesti do opasnih situacija.

- g) **Koristite električnu lančanu pilu, pribor, pogonske alate itd. u skladu s ovim Uputama. Pri tome uzmite u obzir radne uvjete i djelatnost koja se mora izvršiti.** Uporaba električne lančane pile za druge primjene osim predviđenih može dovesti do opasnih situacija.
- h) **Ručke i njihove površine održavajte suhima, čistima i bez tragova ulja ili masti.** Skliske ručke i površine ne dopuštaju siguran rad i kontrolu električnog alata u neočekivanim situacijama.

**5) BRIŽLJIVO POSTUPANJE I UPORABA UREĐAJA ZA PUNJENJE**

- a) **Punjače punite samo u uređajima za punjenje, koje proizvođač preporuča.** Za uređaj za punjenje, koji je pogodan za određenu vrstu punjača, postoji opasnost od požara, ako se on primjenjuje s drugim punjačima.
- b) **U električnim alatima koristite samo za njih predviđene punjače.** Uporaba drugih punjača može dovesti do povreda i opasnosti od požara.
- c) **Udaljite punjač koji se ne koristi od spajalica, kovanica, ključeva, čavala, vijaka ili drugih sitnih metalnih predmeta, koji bi mogli prouzrokovati premošćenje kontakata.** Kratki spoj između kontakata punjača može imati za posljedicu opekline ili požar.
- d) **Kod pogrešne primjene može iscuriti tekućina iz punjača. Izbjegavajte kontakt s njom. Kod slučajnog kontakta isperite vodom.**

Ako tekućina uđe u oči, dodatno potražite liječničku pomoć. Iscurena tekućina punjača može dovesti do nadraživanja kože ili opekline.

- e) **Ne koristite oštećene ili izmijenjene baterije.** Oštećene ili izmijenjene baterije mogu se ponašati nepredvidljivo i uzrokovati požar, eksploziju ili ozljede.
- f) **Baterije ne izlažite vatri ili visokim temperaturama.** Vatra ili temperature iznad 130 °C mogu uzrokovati eksplozije.
- g) **Slijedite sve upute za punjenje i baterije ili alat na baterije nikada ne punite izvan temperaturnog područja navedenog u uputama.** Nepravilno punjenje ili punjenje izvan dopuštenog temperaturnog područja može uništiti bateriju i povećati opasnost od požara.

## 6) SERVIS

- a) **Dajte svoj električni alat naopravak samo kvalificiranom stručnom osoblju i samo s originalnim rezervnim dijelovima.** Tako se osigurava zadržavanje sigurnosti električnog alata.
- b) **Nikada ne popravljajte oštećene baterije.** Svako održavanje baterija treba obaviti proizvođač ili ovlašten servis.

## Sigurnosne napomene za sve radove

- a) **Držite električni alat za izolirane ručke, kada obavljate radove pri kojima alat ili vijci mogu zahvatiti skrivene strujne vodove.** Kontakt s vodom pod naponom može pod napon staviti i metalne dijelove uređaja te uzrokovati strujni udar.
- b) **Ne koristite pribor koji nije preporučio PARKSIDE.** To može dovesti do strujnog udara ili požara.

## Sigurnosne napomene kod uporabe dugih svrdala

- a) **Nikako ne radite s većim brojem okretaja od onog koji je maksimalno dopušten za odgovarajuće svrdlo.** Kod viših brojeva okretaja lako može doći do savijanja svrdla, ako se ono može slobodno okretati bez kontakta s izratkom, i onda može doći do ozljeda.
- b) **Postupak bušenja uvijek započnite s niskim brojem okretaja i tako da svrdlo ima kontakt s izratkom.** Kod viših brojeva okretaja lako može doći do savijanja svrdla, ako se ono može slobodno okretati bez kontakta s izratkom, i onda može doći do ozljeda.
- c) **Ne vršite prekomjerni pritisak, te samo u uzdužnom smjeru u odnosu na svrdlo.** Svrdla se mogu saviti i slomiti ili dovesti do gubitka kontrole, te do ozljeda.

## PREOSTALI RIZICI

I ako Vi propisno upravljate ovim električnim alatom, uvijek postoje preostali rizici. Sljedeće opasnosti se mogu pojaviti povezano s načinom izrade i izvedbe ovoga električnog alata:

- a) porezotine
- b) oštećenja sluha, ukoliko se ne nosi prikladna zaštitna sluha.
- c) Zdravstvena oštećenja, koja rezultiraju iz vibracija šake i ruke, ukoliko se uređaj primjenjuje dulji vremenski period ili se propisno ne vodi i ne održava.



Upozorenje! Ovaj električni alat za vrijeme rada stvara elektromagnetsko polje. Ovo polje može pod izvjesnim okolnostima ugroziti aktivne ili

pasivne medicinske implantate. Kako bi se smanjila opasnost od ozbiljnih ili smrtnih povreda, mi preporučamo osobama s medicinskim implantatima da konzultiraju svoga liječnika i proizvođača medicinskog implantata prije upravljanja strojem.



**Obratite pozornost na sigurnosne napomene i napomene za punjenje i ispravnu uporabu, navedene u uputama za uporabu Vaše baterije i Vašeg punjača serije (Parkside) X 20 V Team. Detaljan opis postupka punjenja i dodatne informacije možete pronaći u ovim zasebnim uputama za uporabu.**

## Rukovanje



**Bateriju izvadite iz uređaja, da biste spriječili nehotično puštanje u rad. Postoji opasnost od ozljeda!**



**Obratite pozornost na to, da temperatura okruženja tijekom rada punjenja ne prekorači 50 °C i da ne bude niža od -20 °C.**

### **A** Provjera stanja napunjenosti baterije

Pokazivač stanja napunjenosti (7) prikazuje stanje napunjenosti baterije (8).

- Stanje napunjenosti baterije prikazuje se svijetljenjem odgovarajućih LED svjetala. U tu svrhu pritisnite soft tipku (6) pokazivača stanja napunjenosti (7).

**Zelena LED svijetlo svijetli:** Baterija je potpuno napunjena.

**Crvena i žuta LED svijetlo svijetle:** Baterija je dostatno napunjena (50 %).

**Crvena LED svijetlo svijetli:** Baterija je prazna, molimo napunite.

### **A** Punjenje akumulatora



Ostavite zagrijani punjač da se ohladi prije punjenja.



Napunite bateriju (8) kada svijetli još samo crvena LED indikatora (7) stanja napunjenosti.

1. Prema potrebi izvadite akumulator (8) iz uređaja.
2. Uvucite akumulator (8) u pretnac za punjenje na punjaču (17).
3. Priključite punjač (17) na utičnicu.
4. Poslije završeno postupka punjenja odvojite punjač (17) od mreže.
5. Izvucite bateriju (8) iz punjača (17).

### **Pregled LED kontrolnih indikatora na punjaču (17):**

**Zelena LED svijetli bez umetnute baterije:** Punjač spreman za rad.

**Zelena LED svijetli:**

Baterija je napunjena.

**Crvena LED svijetli:** Baterija se puni.

**Crvena LED treperi:**

Baterija se pregrijala.

**Crvena + zelena LED trepere:**

Baterija neispravna.

### **C** Umetanje paketa baterije u uređaj / vadenje

**Umetanje paketa baterije:**

1. Prekidač za odabir smjera kretanja (11) okrenite u srednji položaj (blokada).

- Nožicu uređaja gurnite na paket baterije (8), dok ne ulegne.

### Vađenje paketa baterije:

- Gurnite tipku za deblokadu (9) i povlačenjem skinite paket baterije (8) prema naprijed s uređaja.

## A Odabir stupnja prijenosa

Gurnite prekidač za izbor stupnja prijenosa (4) na **1** ili **2**, u skladu s niskim, odnosno visokim predodabirom broja okretaja.

Brzina 1 ..... 0-430 min<sup>-1</sup>

Brzina 2 ..... 0-1500 min<sup>-1</sup>

Prebacivanje stupnja prijenosa smijete izvršiti samo u stanju mirovanja uređaja.

## B Podešavanje smjera okretaja

Pomoću prekidača za smjer okretaja možete odabrati smjer vrtnje uređaja (udesno ili ulijevo) i uređaj osigurati od neželjenog uključivanja. Strelica na prekidaču za odabir smjera okretanja pokazuje smjer rada.

- Pričekajte da se uređaj zaustavi.
- Gurnite prekidač za smjer okretaja (11) u željeni položaj:

**Okretanje udesno: Za bušenje i zavrtnanje vijaka.** Na prekidaču za odabir smjera kretanja prikazana je strelica usmjerena prema naprijed.

Pritisnite desno na prekidač za odabir smjera okretanja.

**Okretanje ulijevo: Za otpuštanje vijaka.** Na prekidaču za odabir smjera okretanja prikazana je strelica usmjerena prema nazad.

Pritisnite lijevo na prekidač za odabir smjera okretanja.

- Blokada uključivanja:** Prekidač za smjer okretaja postavite u srednji položaj.

Prekidač za smjer okretaja smije se pritiskati samo dok uređaj miruje, kako se ne bi oštetio prigon.

## A Podešavanje okretnog momenta

Okretanjem prstena za podešavanje okretnog momenta (3) možete unaprijed podešiti maksimalni okretni moment. Predviđena su 25 stupnja okretnog momenta + 1 stupanj bušenja.

- Željeni okretni moment odaberite okretanjem prstena za podešavanje okretnog momenta (3):

Stupanj 1 → najniži okretni moment.

Stupanj 25 → najviši okretni moment.

**Vijci :** Stupanj 1 - 25

**Bušenje:** Stupanj 26

- Započnite s nižim stupnjem okretnog momenta i po potrebi ga povećajte.

Prsten za odabir okretnog momenta smije se aktivirati samo kada uređaj miruje.

Dostizanje prepodešene granice okretnog momenta popraćeno je jasnim zvukom. Ovaj zvuk uzrokuje klizna spojka.

## D Zamjena alata

- Okretanjem otvorite brzi zateznik (2) u smjeru protivnom kazaljci sata, sve dok otvor zateznika (1) ne bude dovoljno velik za prihvat alata.
- Alat gurnite u brzi zateznik (2) koliko god je duboko moguće.

- Gurnite brzi zateznik u smjeru kazaljke na satu kako biste stegnuli alat.
- Ako alat želite ponovo izvaditi, odvrnite brzi zateznik (2) i izvucite alat.

**i** Na desnoj i lijevoj strani kućišta senalazi po jedan magnetni držač nastavaka (A 5). Na magnetnom držaču nastavaka možete pričvrstiti po jedan nastavak.

## A Uključenje i isključenje

Pomoću prekidača za uključivanje/isključivanje (12) možete broj okretaja bezstupanjski regulirati. Što dalje gurnete prekidač za uključivanje/isključivanje, to će viši biti broj okretaja.

- Za uključivanje uređaja pritisnite na prekidač za uključivanje/isključivanje (12). LED radno svjetlo (10) svijetli tijekom rada.
- Za isključivanje pustite prekidač za uključivanje/isključivanje (12). Kada prekidač za izbor smjera okretanja (11) postavite u središnji položaj, uređaj će biti zaštićen od uključivanja.

**i** U stankama rada uređaj možete s integriranim metalnim elementom (B 18) zavjesiti na pojasu. Obratite pozornost na to, da uređaj bude isključen i osiguran od neželjenog uključivanja. Metalni luk je također prikladan za otvaranje boca sa zatvaračem.

## Čišćenje i održavanje

**!** Dajte da radove osposobljavanja te radove održavanja, koji nisu opisani u ovoj Uputi, provede naš Servisni centar. Primijenite samo originalne dijelove. Opasnost od povrede!

**!** Isključite uređaj i prije svih radova izvadite akumulator iz uređaja.

Redovito provodite sljedeće radove čišćenja i održavanja. Tako se garantira duga i pouzdana uporaba.

## Čišćenje



**Uređaj nemojte prskati vodom i ne čistite ga pod tekućom vodom. Postoji opasnost od strujnog udara i uređaj bi se mogao oštetiti.**

- Održavajte čistim proreze za prozračivanje, kućište motora i drške uređaja. Za to koristite vlažnu krpnu ili četku. Nemojte koristiti nikakva sredstva za čišćenje odn. otapala. Vi biste njima mogli trajno oštetiti uređaj.

## Održavanje

Uređaj je bez održavanja.

## Skladištenje

- Čuvajte uređaj na suhom mjestu zaštićenom od prašine, te izvan doma djece.
- Uređaj čuvajte u priloženom koferu (15).
- Temperatura skladištenja baterije i uređaja iznosi između 0 °C i 45 °C. Izbjegavajte tijekom skladištenja ekstremne hladnoće ili vrućine, kako baterija ne bi izgubila učinkovitost.

## Odlaganje/Zaštita okoliša

Izvadite bateriju iz uređaja prije zbrinjavanja uređaja! Uređaj, pribor i ambalažu reciklirajte na ekološki prihvatljiv način.

Napomene za zbrinjavanje baterije možete pronaći u odvojenim uputama za uporabu vaše baterije i vašeg punjača.



Uređaji za punjenje ne spadaju u kućno smeće.

Smjernica 2012/19/EU o električnim i elektronskim starim uređajima: Potrošači imaju zakonsku obvezu električne i elektronske uređaje na kraju njihovog radnog vijeka zbrinuti kroz ekološki ispravnu reciklažu. Na taj način se osigurava iskorištavanje neškodljivo za okoliš i resurse.

Ovisno o tome koje se nacionalno pravo primjenjuje možete imati sljedeće mogućnosti:

- vratiti na prodajno mjesto,
- predati na službenom sabirnom mjestu,
- poslati natrag proizvođaču/distributeru.

To se ne odnosi na dijelove pribora priložene starim uređajima, niti na pomoćne dijelove bez elektronskih sastavnih dijelova.

## Rezervni dijelovi/ Pribor

**Zamjenske dijelove i opremu na raspolaganju stoje na stranici**  
**[www.grizzlytools.shop](http://www.grizzlytools.shop)**

Ukoliko imate probleme s postupkom narudžbe, molimo koristite obrazac za kontakt. U slučaju dodatnih pitanja se obratite "Service-Center" (vidi stranicu 176).

Brzi zateznik ..... 91105806  
svrdala + komplet nastavaka ... 91105375

## Garancija

Poštovani kupci,  
Vi dobivate na ovaj uređaj garanciju od 3 godine od datuma kupnje.

U slučaju nedostataka ovoga proizvoda, Vama pripadaju zakonska prava prema prodavaču proizvoda. Ova zakonska prava ne ograničavaju se našom dolje navedenom garancijom.

### Garancijski uvjeti

Garancijski rok počinje s datumom kupnje. Molimo, dobro čuvajte originalni blagajnički račun. Ovaj dokument potreban je kao dokaz kupnje.

Ukoliko u roku od tri godine od datuma kupnje ovoga proizvoda nastane neka greška materijala ili proizvodnje, mi taj proizvod za Vas besplatno – prema našem izboru – popravimo ili zamijenimo. Preduvjet za ovu garancijsku uslugu je, da se u roku od tri godine priloži taj pokvareni uređaj i dokaz o kupnji (blagajnički račun) te u pisanom obliku kratko opiše, u čemu se sastoji nedostatak i kada je nastao.

Ako je kvar pokriven našom garancijom, Vi dobivate natrag popravljenu ili novi proizvod.

(1) U slučaju manjeg popravka jamstveni rok se produljuje onoliko koliko je kupac bio lišen uporabe stvari.

(2) Međutim, kad je zbog neispravnosti stvari izvršena njezina zamjena ili njezin bitni popravak, jamstveni rok počinje teći ponovno od zamjene, odnosno od vraćanja popravljene stvari.

(3) Ako je zamijenjen ili bitno popravljen samo neki dio stvari, jamstveni rok počinje teći ponovno samo za taj dio.

### Garancijski period i zakonska prava na nedostatak

Garancijski period se ne produžava jamstvom. To vrijedi i za zamijenjene i popravljene dijelove. Oštećenja i nedostaci koji eventualno postoje već pri kupnji, moraju se prijaviti odmah nakon raspakiranja. Popravci koji nastanu poslije isteka garancijskog perioda podliježu plaćanju.

## Opseg garancije

Uređaj je brižljivo proizveden prema strogim smjernicama o kvaliteti i prije isporuke je savjesno ispitan.

Garancijska usluga vrijedi za greške materijala ili proizvodnje. Ova garancija ne obuhvaća dijelove proizvoda (npr. nastavci), koji su izloženi normalnom trošenju i stoga se mogu smatrati potrošnim dijelovima ili oštećenja lomljivih dijelova (npr. sklopke, punjači).

Ova garancija otpada, ako je proizvod oštećen, nestručno korišten ili nije održavan. Za stručno korištenje proizvoda morate se točno pridržavati svih uputa navedenih u Uputi za upravljanje. Morate obvezno izbjegavati svrhe primjene i postupke, koje Vam u Uputi za upravljanje ne savjetujemo ili na koje upozoravamo.

Proizvod je namijenjen samo za privatnu, a ne za industrijsku uporabu. Garancija se gubi kod zlouporabe i nestručnog upravljanja, primjene sile i kod zahvata, koje ne poduzme naša autorizirana servisna poslovnica.

## Obavljanje garancijskog slučaja

Kako bismo omogućili brzu obradu Vaših želja, molimo pridržavajte se sljedećih uputa:

- Molimo, za sve upite pripremite blagajnički račun i Identifikacijski broj (IAN 499639\_2204) kao dokaz kupnje.
- Broj artikla molimo pronađite na pločici s natpisom.
- Ukoliko nastanu greške funkcije ili ostali nedostaci, najprije kontaktirajte dolje navedeno Servisno odjeljenje **telefonom** ili putem **e-maila**. Zatim ćete dobiti daljnje informacije o obavljanju Vaše reklamacije.
- Proizvod koji smatrate pokvarenim, Vi možete poslije dogovora s našom Službom za kupce, uz prilaganje dokaza o kupnji (blagajnički račun) i podatka, u čemu se sastoji nedostatak i kada je nastao, bez plaćanja poštarine poslati na Vama priopćenu adresu servisa.

Kako bismo izbjegli probleme oko prijema i dodatne troškove, obvezno koristite samo onu adresu, koja Vam je priopćena. Provjerite, da se otprema ne izvrši bez plaćenih troškova dostave, kao glomazna roba, express ili drugi specijalni teret. Molimo, pošaljite uređaj uključujući sve dijelove pribora isporučene pri kupnji i pobrinite se za dovoljnu sigurnost transportnog pakiranja.

## Servis za popravke

Vi možete dati nalog za izvršenje popravaka, **koji ne podliježu garanciji** u našoj Servisnoj poslovnici uz obračun usluge. Ona će Vam rado izraditi Predračun troškova.

Mi možemo obraditi samo one uređaje, koji se pošalju dovoljno zapakirani i frankirani.

**Pozor:** Molimo, pošaljite u našu Servisnu poslovnicu svoj uređaj očišćen i s napomenom na vrstu kvara. Uređaji poslani bez plaćenih troškova dostave – kao glomazna roba, express ili s drugim specijalnim teretom – neće biti primljeni.

Mi vršimo besplatno uklanjanje Vaših pokvarenih uređaja.

## Service-Center

### Servis Hrvatska

Tel.: 0800 777 999

E-Mail: grizzly@lidl.hr

IAN 499639\_2204

## Proizvođač

Molimo obratite pozornost, da sljedeća adresa nije adresa servisa. Najprije kontaktirajte gore navedeni Servisni centar.

### Grizzly Tools GmbH & Co. KG

Stockstädter Straße 20

63762 Großostheim, Njemačka

www.grizzlytools.de



## Cuprins

<b>Introducere .....</b>	<b>177</b>
<b>Domeniul de aplicare .....</b>	<b>177</b>
<b>Descriere generală .....</b>	<b>178</b>
Inventar de livrare .....	178
Descrierea modului de funcționare ..	178
Privire de ansamblu .....	178
<b>Date tehnice .....</b>	<b>178</b>
Timp de încărcare .....	179
<b>Instrucțiuni de siguranță .....</b>	<b>180</b>
Simboluri .....	180
Simboluri folosite în manual .....	180
Instrucțiuni generale de siguranță pentru utilajele electrice .....	180
Indicații de siguranță pentru toate lucrările .....	183
Instrucțiuni de siguranță la utilizarea burghielor mai lungi .....	184
RISCURI REZIDUALE .....	184
<b>Operarea .....</b>	<b>184</b>
Verificați starea de încărcare a acumulatorului .....	184
Încărcarea acumulatorului .....	185
Introduceți /scoateți pachetul-acumulator în /din aparat .....	185
Selectarea vitezei .....	185
Setarea sensului de rotație .....	185
Reglarea cuplului .....	186
Schimbare sculă .....	186
Conectare și deconectare .....	186
<b>Curățire/Mentenanță .....</b>	<b>187</b>
Curățire .....	187
Mentenanță .....	187
<b>Depozitare .....</b>	<b>187</b>
<b>Reciclare/Protecția mediului ....</b>	<b>187</b>
<b>Piese de schimb/Accesorii .....</b>	<b>187</b>
<b>Garanție .....</b>	<b>188</b>
<b>Reparații-Service .....</b>	<b>189</b>
<b>Service-Center .....</b>	<b>189</b>
<b>Importator .....</b>	<b>189</b>
<b>Traducerea Declarației Originale de Conformitate CE .....</b>	<b>233</b>
<b>Schemă de explozie .....</b>	<b>237</b>

## Introducere

Felicitări pentru achiziția noului Dvs. aparat. Ați luat o decizie înțeleaptă și ați achiziționat un produs valoros.

Acest aparat a fost verificat din punct de vedere calitativ în timpul producției și a fost supus unui control final. Astfel, capacitatea funcțională a aparatului Dvs. a fost garantată.



Manualul de operare este parte integrantă a acestui produs. Acesta include instrucțiuni importante despre siguranță, utilizare și eliminare. Înainte de a începe să folosiți aparatul, familiarizați-vă cu toate instrucțiunile privind operarea și siguranța. Folosiți aparatul doar în conformitate cu manualul de operare și doar în scopurile recomandate. Mențineți manualul în condiții corespunzătoare și, odată cu transmiterea instalației către terți, predați și toată documentația aferentă.

## Domeniul de aplicare

Aparatul este destinat înșurubării și desfacerii șuruburilor în lemn, metal sau plastic și pentru lucrări ușoare de găurire. Acest aparat nu este destinat pentru uzul industrial.

Orice altă utilizare, care nu este menționată în acest ghid, poate duce la deteriorarea dispozitivului, aceasta generând un risc mărit pentru utilizator.

Fabricantul nu este responsabil pentru daunele cauzate de utilizarea necorespunzătoare sau operarea incorectă a aparatului.

Acest aparat nu este destinat pentru uzul industrial. În cazul utilizării în scop industrial, dreptul la garanție este anulat.

Aparatul face parte din seria (Parkside)

X 20 V TEAM și poate fi exploatat cu acumulatorii din seria (Parkside)

X 20 V TEAM. Încărcarea acumulatora-

relor este permisă numai cu încărcătoare care fac parte din seria (Parkside) X 20 V TEAM.

## Descriere generală

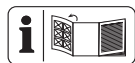

Imaginile pot fi vizualizate pe partea rabatabilă.

## Inventar de livrare

Despachetați aparatul și verificați conținutul. Reciclați în mod corespunzător ambalajul.

- Mașina de înșurubat și găurit cu acumulator
- 8 bituri de înșurubat, lungime 50 mm:  
Crestătură în cruce:  
PH1, PH2, PH3, PZ1, PZ2, PZ3  
Crestătură: SL5, SL6
- 8 burghie HSS: 2 mm, 2,5 mm, 3 mm, 4 mm, 5 mm, 6 mm, 8 mm, 10 mm
- Prelungire-bit
- Geantă
- Instrucțiuni de utilizare



Bateria și încărcătorul nu sunt incluse.

## Descrierea modului de funcționare

Mașina de înșurubat cu acumulator cu transmisie în două trepte dispune de reglare a cuplului în 25+1 trepte, rotație spre dreapta/stânga, mandrină de găurit cu prindere rapidă detașabilă și de o lumină de lucru cu LED. Informații despre funcționarea elementelor de comandă găsiți în descrierile următoare.

## Privire de ansamblu



- 1 Deschidere mandrină de găurit
- 2 Mandrină de găurit cu prindere rapidă
- 3 Inel de reglare acuplului
- 4 Selector viteze
- 5 Suport-bit
- 6 Tastă pentru afișajul stării de încărcare
- 7 Afișaj stare încărcare
- 8 Acumulator
- 9 Tastă de deblocare acumulator
- 10 Lampă LED de lucru
- 11 Comutator al sensului de rotație
- 12 Întrerupător de pornire/oprire
- 13 Burghiu
- 14 Biți
- 15 Prelungire-bit
- 16 Geantă
- 17 Încărcător



- 18 Suport metalic pentru purtarea de curea

## Date tehnice

### Mașină de înșurubat și găurit cu acumulator.. PABS 20-Li G8

Tensiunea motorului  $U_{max}$  .....20 V ==

Turație de mers în gol ( $n_0$ )

Treapta 1 .....0-430 min<sup>-1</sup>

Treapta 2 ..... 0-1500 min<sup>-1</sup>

Cuplu ..... max. 45 Nm

Deschiderea mandrinei

de găurit Ø ..... 1,5-13 mm

Greutate (cu acumulator, 2 Ah) ..... 1,7 kg

Diametru de găurire

pentru lemn ..... max. 30 mm

Diametru de găurire

pentru oțel..... max. 13 mm

Tip de izolare ..... IPX0

Temperatură ..... max. 50 °C

Încărcarea..... 4 - 40 °C

Exploatare .....-20 - 50 °C  
 Depozitarea ..... 0 - 45 °C  
 Nivelul de presiune acustică  
 ( $L_{pA}$ ) ..... 72,1 dB,  $K_{pA} = 5$  dB  
 Nivel de intensitate acustică  
 ( $L_{WA}$ ) ..... 83,1 dB,  $K_{WA} = 5$  dB  
 Vibrație ( $a_h$ ) ..... <2,5 m/s<sup>2</sup>;  $K = 1,5$  m/s<sup>2</sup>  
 atunci când se utilizează cu acumuloare  
 (Smart PAPS 204 A1/Smart PAPS 208 A1)  
 Frecvența de lucru/  
 Bandă de frecvență .. 2400 - 2483,5 MHz  
 Puterea maximă de emisie ..... ≤ 20 dBm

Valoarea dată a emisiilor de vibrație este măsurată prin intermediul unui proces normal de testare și poate fi folosită pentru a efectua comparații între diverse utilaje electrice. Valoarea dată a emisiilor de vibrație poate fi folosită și pentru o evaluare inițială a gradului de expunere.

 **Avertizare:** În timpul utilizării efective a utilajului electric, valoarea emisiilor de vibrație poate fi diferită cea stabilită inițial, în funcție de tipul utilajului și de modul în care acesta este folosit. Încercați să mențineți efortul cauzat de vibrații la nivele minime. Un exemplu de mă-

suri care trebuie luate în scopul reducerii efortului cauzat de vibrații este reducerea timpului de lucru. Trebuie luate în considerare toate părțile ciclului de exploatare (de exemplu momentele în care scula electrică este decuplată și cele în care, deși este cuplată, funcționează fără sarcină).

### Timp de încărcare

Aparatul face parte din seria (Parkside) X 20 V TEAM și poate fi exploatat cu acumuloarele din seria (Parkside) X 20 V TEAM.

Încărcarea acumuloarelor din seria (Parkside) X 20 V TEAM este permisă numai cu încărcătoare care fac parte din seria (Parkside) X 20 V TEAM.

Vă recomandăm să exploatați acest aparat exclusiv cu următoarele acumuloare:

PAP 20 B1, PAP 20 B3,  
 Smart PAPS 204 A1, Smart PAPS 208 A1.

Vă recomandăm să încărcați acest aparat exclusiv cu următoarele încărcătoare:

PLG 20 A3, PLG 20 A4, PLG 20 C1,  
 PLG 20 C3, PDSLGS 20 A1,  
 Smart PLGS 2012 A1.

Puteți găsi o listă actuală a compatibilității acumulatorului la: [www.lidl.de/akku](http://www.lidl.de/akku)

Timp de încărcare (min)	PAP 20 A1 PAP 20 B1	PAP 20 A2	PAP 20 A3 PAP 20 B3 Smart PAPS 204 A1	Smart PAPS 208 A1
PLG 20 A1 PLG 20 A4 PLG 20 C1	60	90	120	210
PLG 20 A2	45	60	80	165
PLG 20 A3 PLG 20 C3	35	45	60	120
PDSLGS 20 A1	35	45	60	120
Smart PLGS 2012 A1	35	40	40	50

## Instrucțiuni de siguranță

Atunci când mașina este în funcțiune, trebuie respectate următoarele instrucțiuni de siguranță.

### Simboluri

#### Simboluri înscrise pe aparat



Vă rugăm să citiți cu atenție manualul de operare înainte de prima punere în funcțiune a aparatului.



Dispozitivele electrice nu trebuie aruncate în deșeurile casnice.



Aparatul face parte din seria X 20 V TEAM.

#### Pictograme pe setul de burghie



Purtați echipament individual de protecție. Purtați protecție pentru ochi!



Purtați protecție pentru auz!



Purtați mască de protecție împotriva prafului!

### Simboluri folosite în manual



**Semnale de pericol cu date referitoare la prevenirea accidentării persoanelor sau daunelor materiale.**



**Semne de pericol cu indicații privind prevenirea vătămărilor persoanelor cauzate prin electrocutare.**



Semnale de interdicție cu date referitoare la prevenirea daunelor materiale.



Indicatoare cu date despre operarea facilă a aparatului.

## Instrucțiuni generale de siguranță pentru utilajele electrice



**AVERTIZARE! Citiți toate indicațiile de siguranță, instrucțiunile și toate imaginile și datele tehnice, cu care este prevăzută această unealta electrică.** Nerespectarea instrucțiunilor de siguranță și a prevederilor ghidului poate cauza producerea de șoc electric, incendiu și/sau leziuni grave.

**Toate instrucțiunile de siguranță și ghidurile trebuie menținute în bună stare, pentru a putea fi oricând accesate.** Termenul „Utilaj electric”, folosit în instrucțiunile de siguranță, se referă la utilajele alimentate de la rețea (cu cablu de rețea) și la utilajele alimentate prin acumulator (fără cablu de rețea).

### 1) SIGURANȚA LA LOCUL DE MUNCĂ:

- a) **Mențineți curățenia și o bună iluminare a locului de muncă.** Dezordinea sau locurile neiluminate pot cauza accidente de muncă.
- b) **Nu operați utilajul electric în zone cu risc de explozie, în care se află fluide, gaze sau prafuri inflamabile.** Utilajele electrice produc scântei, care pot aprinde praful sau aburii.
- c) **Mențineți la distanță copiii și orice alte persoane atunci când**

**lucrați cu utilajul electric.** În cazul devierilor, puteți pierde controlul asupra utilajului.

**dual.** Utilizarea unui întrerupător de protecție pentru curent rezidual reduce riscul unui șoc electric.

## 2) SIGURANȚĂ ELECTRICĂ:

- a) **Ștecherul utilajului electric trebuie introdus în priză. Ștecherul nu trebuie modificat sub nicio formă. Nu folosiți fișe adaptoare împreună cu utilajele electrice cu împământare.** Ștecherele nemodificate și prizele adecvate diminuează riscul de șoc electric.
- b) **Evitați contactul direct cu suprafețele împământate cum sunt cele ale țevilor, dispozitivelor de încălzire, cuptoarelor și frigiderelor.** În cazul în care și corpul Dvs. este protejat prin legare la pământ, apare un risc major de șoc electric.
- c) **Nu expuneți utilajul electric în condiții de ploaie sau umezeală.** Infiltrările de apă într-un astfel de utilaj cresc riscul de șoc electric.
- d) **Nu vă folosiți de cablu pentru a deplasa sau suspenda utilajul electric, și nici pentru a scoate ștecherul din priză.** Cablul trebuie menținut departe de sursele de căldură, uleiuri, margini scuțite sau componente mobile. Cablurile deteriorate sau încurcate măresc riscul de șoc electric.
- e) **Atunci când folosiți utilajul electric în aer liber, utilizați numai cabluri prelungitoare care sunt adecvate și pentru activitățile desfășurate în exterior.** Folosirea unui astfel de cablu prelungitor diminuează riscul de șoc electric.
- f) **Dacă funcționarea sculei electrice în mediu umed nu poate fi evitată utilizați un întrerupător de protecție pentru curent rezidual.**

## 3) SIGURANȚĂ PERSOANELOR:

- a) **Fiți atenți la acțiunile pe care le întreprindeți atunci când lucrați cu utilajul electric, aveți grijă să fiți rațional atunci când mergeți la lucru. Nu folosiți utilajul electric dacă sunteți obosit sau sub influența unor droguri, medicamente sau a alcoolului.** Un moment de neatenție în folosirea utilajului electric este suficient pentru a cauza leziuni corporale grave.
- b) **Folosiți echipamentul personal de protecție și ochelari de protecție în permanență.** Purtarea echipamentului personal de protecție, cum sunt bocancii anti-derapanți, casca sau echipamentul de protecție auditivă, diminuează riscul de leziuni corporale.
- c) **Evitați pornirea accidentală a utilajului electric. Înainte de a ridica, trage sau conecta utilajul electric la sursa de alimentare cu curent, asigurați-vă mai întâi că acesta este deconectat.** Menținerea degetului pe comutator sau conectarea utilajului pornit la sursa de alimentare cu curent, în timp ce trageți utilajul electric/țineți degetul, sunt acțiuni care pot cauza accidente.
- d) **Îndepărtați instrumentele de reglare sau cheile franceze înainte de a porni utilajul electric.** Un instrument sau o cheie franceză, aflate într-una din componentele rotative ale utilajului, pot cauza leziuni corporale.
- e) **Mențineți o poziție normală a corpului. Adoptați o poziție sigură și mențineți un echilibru**

**constant.** Astfel veți putea controla mai bine utilajul electric, în cazul în care survin situații neprevăzute.

- f) Purtați îmbrăcăminte adecvată. Nu purtați rochii largi sau bijuterii.** Mențineți o distanță apreciabilă față de utilajul electric, astfel încât părul, hainele și pantofii să nu poată fi prinși de componentele mobile ale acestuia. Îmbrăcăminte largă, bijuteriile sau pantofii pot fi prinse în componentele mobile ale utilajului electric.
- g) Dacă pot fi montate dispozitive de aspirare și de captare a prafului, acestea trebuie atașate și utilizate corect.** Utilizarea unui dispozitiv de aspirare a prafului poate reduce periclitarile provocate de praf.
- h) Nu vă bazați pe o falsă siguranță și nu ignorați regulile privind siguranța aparatelor electrice, chiar dacă sunteți familiarizat cu unealta electrică după utilizarea repetată a acesteia.** Manipularea neatentă poate cauza vătămări grave în zecimi de secundă.

#### 4) UTILIZAREA ȘI TRATAMENTUL SCULEI ELECTRICE:

- a) Nu supra-solicitați aparatul. Folosiți doar utilajul electric special dedicat activității Dvs.** Folosind utilajul electric adecvat, veți lucra mai bine și mai sigur în intervalele de sarcină menționate.
- b) Nu folosiți un utilaj electric al cărui comutator este defect.** Un utilaj electric care nu mai poate fi pornit sau oprit este periculos și, de aceea, trebuie să fie predat spre a fi reparat.
- c) Scoateți ștecherul din priză înainte de a efectua lucrări de**

#### **reglare a utilajului, de a înlocui accesoriile sau de a depozita utilajul.**

Această măsură de precauție împiedică pornirea accidentală a utilajului electric.

- d) Utilajele electrice neutilizate trebuie menținute în afara accesului copiilor.** Nu permiteți ca utilajul electric să fie operat de persoane nefamiliarizate cu utilajul sau care nu au citit manualul de operare a acestuia. Utilajele electrice sunt periculoase atunci când sunt folosite de persoane neexperimentate.
- e) Îngrijiți în mod corespunzător utilajul electric. Verificați funcționarea ireproșabilă a componentelor mobile, dacă acestea sunt blocate, dacă există componente rupte sau astfel deteriorate încât să afecteze în mod negativ funcționarea utilajului electric.** Predați componentele deteriorate spre reparare, înainte de a folosi utilajul. Multe accidente au ca și cauză componente electrice prost reparate.
- f) Instrumentele de tăiere trebuie menținute ascuțite și curate.** Instrumentele de tăiere corespunzător îngrijite și cu margini ascuțite se blochează mai rar și sunt mai ușor de operat.
- g) Folosiți utilajul electric, accesoriile, utilajele auxiliare etc. corespunzător acestor instrucțiuni.** Țineți cont de condițiile de lucru și de activitatea ce trebuie prestată. Utilizarea utilajului electric în alte scopuri decât cel prevăzut poate genera situații riscante.
- h) Țineți aparatul de suprafețele izolate de prindere, atunci când efectuați lucrări, la care sculele utilizate pot întâlni cabluri de curent ascunse.** Contactul cu un ca-

blu aflat sub tensiune poate încărca și părțile metalice ale aparatului și poate conduce la un șoc electric.

## 5) UTILIZAREA ȘI MANIPULAREA SCULEI CU ACUMULATOR

- a) **Pentru încărcarea acumulatorilor folosiți numai încărcătoare recomandate de fabricant.** Prin folosirea unui încărcător destinat unui anumit tip de acumulator pentru a încărca alte acumulatori, există pericol de incendiu.
- b) **Din acest motiv, sculele electrice trebuie folosite numai cu acumulatorii prevăzute pentru acestea.** Folosirea altor acumulatori poate cauza leziuni și pericol de incendiu.
- c) **Nu păstrați bateriile nefolosite aproape de agrafe de birou, monede, chei, cuie, șuruburi sau alte obiecte metalice, care ar putea șunta contactele.** Scurtcircuitarea contactelor acumulatorului poate cauza arsuri sau foc.
- d) **În caz de utilizare incorectă, din baterie se poate scurge lichid. Evitați contactul cu acesta. În caz de contact accidental, spălați cu apă. În caz de contact cu ochii spălați și consultați un medic.** Lichidul scurs din acumulator poate cauza iritarea pielii sau arsuri.
- e) **Nu folosiți niciun acumulator deteriorat sau modificat.** Acumulatorul modificat sau deteriorat se poate comporta în mod neprevăzut și poate conduce la foc, explozie sau pericol de vătămare.
- f) **Nu expuneți un acumulator la foc sau la temperaturi prea ridicate.** Focul sau temperaturi peste 130 °C pot cauza o explozie.

- g) **Urmați toate instrucțiunile privind încărcarea și nu încărcați niciodată acumulatorul sau scula cu acumulator înafara intervalului de temperatură specificat în instrucțiunile de utilizare.** Încărcarea greșită sau încărcarea înafara intervalului de temperatură admis poate distruge acumulatorul și mări pericolul de incendiu.

## 6) SERVICE:

- a) **Moto-fierăstrăul electric trebuie să fie reparat doar de persoane special calificate iar în acest scop trebuie folosite doar piese de schimb originale.** Astfel este garantată menținerea siguranței utilajului electric.
- b) **Nu întrețineți niciodată acumulatorii deteriorate.** Toate întreținerile de acumulatori trebuie să aibă loc numai de către producător sau de centrele de asistență tehnică autorizate.

## Indicații de siguranță pentru toate lucrările

- a) **Țineți scula electrică de suprafețele izolate ale mânerului, dacă efectuați lucrări la care scula interschimbabilă sau șuruburile pot întâlni cabluri de curent ascunse.** Contactul cu un cablu aflat sub tensiune poate încărca și părțile metalice ale aparatului și poate duce la un șoc electric.
- b) **Nu utilizați niciun accesoriu care nu a fost recomandat de PARKSIDE.** Acest lucru poate conduce la șoc electric sau foc.

## Instrucțiuni de siguranță la utilizarea burghiilor mai lungi

- a) **Nu lucrați niciodată la o turație mai mare decât turația maximă admisă pentru burghiul.** În cazul turațiilor mai mari burghiul se poate îndoi ușor, dacă acesta se poate roti liber fără contact cu piesa de prelucrat, și poate conduce la răniri.
- b) **Începeți întotdeauna procesul de găurire cu turație mai joasă și în timp ce burghiul are contact cu piesa de prelucrat.** În cazul turațiilor mai mari burghiul se poate îndoi ușor, dacă acesta se poate roti liber fără contact cu piesa de prelucrat, și poate conduce la răniri.
- c) **Nu exercitați o presiune excesivă și exercitați-o numai în direcție longitudinală față de burghiul.** Burghiile se pot îndoi și astfel se pot rupe sau pot conduce la o pierdere a controlului și la răniri.

## RISCURI REZIDUALE

Chiar dacă operați în mod ireproșabil dispozitivul, există riscuri reziduale. În funcție de designul și dotarea acestui utilaj, pot apărea următoarele riscuri:

- a) Leziuni prin tăiere
- b) Vătămări ale auzului în care nu se poartă un echipament adecvat de protecție a auzului.
- c) Daune asupra sănătății, care rezultă din vibrarea mâinii/brațului în care aparatul este folosit pentru o perioadă îndelungată sau dacă este operat și întreținut în mod necorespunzător.



Avertizare! În timpul funcționării, acest dispozitiv electric produce un câmp electro-magnetic. În anumite

condiții, acest câmp poate afecta negativ implanturile medicale active sau pasive. Pentru a minimiza riscul producerii de leziuni grave sau letale, este recomandabil ca persoanele cu implanturi medicale să consulte medicul și fabricantul implantului medical înainte de a opera acest dispozitiv.



**Respectați instrucțiunile de siguranță și indicațiile privind încărcarea și utilizarea corectă, care sunt specificate în manualul cu instrucțiuni de utilizare al acumulatorului dumneavoastră din seria (Parkside) X 20 V Team. O descriere detaliată privind procesul de încărcare și alte informații puteți găsi în instrucțiunile de utilizare separate.**

## Operarea



**Scoateți acumulatorul din aparat, pentru a împiedica punerea accidentală în funcțiune. Există pericol de vătămare!**



**Fiți atenți ca temperatura ambientală să nu depășească 50 °C și să nu scadă sub -20 °C în timpul lucrului.**



**Verificați starea de încărcare a acumulatorului**

Afișajul stării de încărcare (7) semnalizează starea de încărcare a acumulatorului.

- Nivelul de încărcare a acumulatorului este indicat prin lumina becului LED corespunzător. Pentru aceasta apăsați tasta (6) a afișajului stării de încărcare (7).



**LED-ul verde luminează:** acumulatorul este complet încărcat.

**LED-ul roșu și cel galben luminează:** acumulatorul dispune de o sarcină reziduală.

**LED-ul roșu luminează:** acumulatorul este descărcat, trebuie încărcat.

## A Încărcarea acumulatorului



Lăsați un acumulator încălzit să se răcească înaintea încărcării.



Încărcați acumulatorul (8) atunci dacă mai este aprins LED-ul roșu al indicatorului stării de încărcării.

1. Scoateți acumulatorul (8) din aparat, dacă este cazul.
2. Conectați încărcătorul (17) la o priză.
3. Glisați acumulatorul (8) în fanta de încărcare a acumulatorului (17).
4. Deconectați încărcătorul (17) de la rețea.
5. Scoateți acumulatorul (8) din încărcătorul (17) după ce a avut loc procesul de încărcare.

## Prezentare generală a indicatoarelor de control cu LED de pe încărcător (17):

**LED-ul verde luminează fără acumulator inserat:**

Încărcătorul este pregătit de funcționare.

**LED-ul verde luminează:**

Acumulatorul este încărcat.

**LED-ul roșu luminează:**

Acumulatorul se încărcă.

**LED-ul roșu clipește:**

Acumulator supraîncălzit.

**LED-urile roșu + verde clipec:**

Acumulator defect.

## C Introduceți / scoateți pachetul-acumulator în / din aparat

### Introduceți pachetul-acumulator:

1. Aduceți comutatorul sensului de rotație (11) în poziție centrală (blocare).
2. Împingeți piciorul aparatului pe pachetul-acumulator (8) până când se înclăchează.

### Scoateți pachetul-acumulator:

1. Apăsăți butonul de deblocare (9) și trageți pachetul-acumulator (8) spre înainte din aparat.

## A Selectarea vitezei

Împingeți comutatorul selector al vitezei (4) pe **1** sau **2**, corespunzător unei preselecții mai scăzute resp. mai crescute a turajilor.

Treapta 1 ..... 0-430 min<sup>-1</sup>

Treapta 2 ..... 0-1500 min<sup>-1</sup>



Comutatorul sensului de rotație este permis să fie acționat doar în stare de repaus.

## B Setarea sensului de rotație

De la comutatorul sensului de rotație puteți selecta direcția de rotație a aparatului (spre dreapta și spre stânga) și puteți asigura aparatul împotriva pornirii accidentale. Săgeata de pe comutatorul sensului de rotație indică direcția de lucru.

1. Așteptați oprirea aparatului.
2. Mutați comutatorul sensului de rotație (11) în poziția dorită:

**Rotire spre dreapta: Pentru găurirea și înșurubarea șuruburilor.** Pe comutatorul sensului de rotație este afișată o săgeată îndreptată spre înainte.

Apăsați comutatorul sensului de rotație din dreapta.

**Rotire spre stânga: Pentru desfacerea șuruburilor.** Pe comutatorul sensului de rotație este afișată o săgeată îndreptată în sens invers.

Apăsați comutatorul sensului de rotație din stânga.



- Blocare cuplare:** aduceți comutatorul sensului de rotație în poziție mediană.



Este permisă acționarea comutatorului sensului de rotație doar în repaus, pentru a evita deteriorarea angrenajului.

## A Reglarea cuplului

Prin rotirea inelului de reglare al cuplului (3) puteți preseta cuplul maxim. Sunt prevăzute 25 trepte ale cuplului + 1 treaptă de găurire.

- Selectați cuplul dorit rotind inelul de reglare a cuplului (A 3):  
Treapta 1 → cel mai mic cuplu.  
Treapta  → cel mai mare cuplu.  
**Înșurubare:** Treapta 1 - 25  
**Găurire:** Treapta 
- Începeți cu o treaptă mică a cuplului și o creșteți după necesități.



Inelul de reglare a cuplului poate fi acționat doar în stare de repaus.



Atingerea limitei cuplului presetat este însoțită de un clichet clar. Acest sunet este cauzat de cuplajul cu fricțiune.

## D Schimbare sculă

- Rotiți mandrina de găurit cu prindere rapidă (2) în sens antiorar, până când orificiul mandrinei de găurit (1) este suficient de mare pentru a introduce scula.
- Introduceți scula cât de mult se poate în mandrina de găurit cu prindere rapidă (2).
- Rotiți în sens orar mandrina de găurit cu prindere rapidă, pentru a fixa ferm scula.
- Pentru a îndepărta din nou scula, deșurubați mandrina de găurit cu prindere rapidă (2) și scoateți scula.



În dreapta și în stânga pe carcasă se află un suport de bit cu magnet (A 5). Pe suportul de bit cu magnet poate fi fixat de fiecare dată un bit.

## A Conectare și deconectare

De la întrerupătorul de pornire/oprire (12) puteți regla continuu turația. Cu cât apăsați butonul de pornire/oprire mai de parte, cu atât este mai mare turația.

- Pentru pornirea aparatului, apăsați butonul de pornire/oprire (12). Lumina de lucru cu LED (10) luminează în timpul funcționării.
- Pentru oprire, eliberați butonul de pornire/oprire (12). Atunci când puneți comutatorul sensului de rotație (11) în poziție centrală, aparatul este asigurat împotriva pornirii.



În pauzele de lucru aparatul poate fi suspendat cu suportul metalic integrat (B 18) de curea. Fiți atenți ca aparatul să fie deconectat și asigurat împotriva pornirii accidentale. Suportul metalic este adecvat și pentru deschiderea sticlelor cu capac tip coroană.

## Curățire/Mentenanță



Lucrările de reparație și mentenanță nemenționate în acest manual trebuie realizate doar de personalul din cadrul centrului nostru de service. Folosiți doar piese de schimb originale.



Deconectați dispozitivul și, înainte de a efectua orice lucrări asupra acestuia, îndepărtați acumulatorul.

Executați regulat următoarele lucrări de curățare și mentenanță. Astfel, utilizarea îndelungată și fiabilă a dispozitivului este garantată.

### Curățire



**Aparatul nu trebuie să fie pulverizat cu apă și nici așezat în apă. Există pericolul unui șoc electric.**

- Mențineți curate orificiile de aerisire, carcasa motorului și mânerul dispozitivului. În acest scop, folosiți un prosop umed sau o perie. Evitați utilizarea de detergenți sau solvenți. Aceștia pot deteriora definitiv aparatul.

### Mentenanță

Aparatul nu necesită mentenanță.

### Depozitare

- Mențineți aparatul într-un loc uscat și în afara accesului copiilor.
- Depozitați aparatul în valiza pentru depozitare (16).
- Temperatura de depozitare pentru acumulator și aparat este între 0 °C și

45 °C. Pe perioada depozitării evitați temperaturile extreme, pentru ca acumulatorul să nu își piardă randamentul.

## Reciclare/Protecția mediului

Scoateți acumulatorul din aparat și predați aparatul, acumulatorul, accesoriile și ambalajul la un centru de reciclare ecologică. Indicații privind eliminarea acumulatorului găsiți în instrucțiunile de utilizare separate ale acumulatorului și încărcătorului dumneavoastră.



Aparatele electrice nu aparțin categoriei de gunoi menajer.

Directiva 2012/19/EU privind deșeurile de echipamente electrice și electronice: Consumatorii sunt obligați prin lege să recicleze echipamentele electrice și electronice într-un mod ecologic la sfârșitul duratei de funcționare a acestora. În acest fel, se asigură o reciclare ecologică și cu economie de resurse.

În funcție de transpunerea în legislația națională, este posibil să aveți următoarele opțiuni:

- returnarea la un punct de vânzare,
- predarea la un punct oficial de colectare,
- returnarea producătorului/distribuitoarelor.

Nu intră în această categorie accesoriile atașate aparatelor vechi și mijloacele auxiliare fără componente electrice.

## Piese de schimb/ Accesorii

**Piese de schimb și accesorii sunt disponibile pe site-ul [www.grizzlytools.shop](http://www.grizzlytools.shop)**

Dacă veți avea probleme cu procesul de comandă, vă rugăm să utilizați formularul

de contact. Pentru întrebări suplimentare vă rugăm să vă adresați către „Service-Center” (vezi pagina 189).

Mandrină de găurit  
cu prindere rapidă ..... 91105806  
Burghiuri pentru lemn  
+ vârfuri în set ..... 91105375

## Garanție

Stimată clientă, stimat client,  
Pentru acest aparat veți primi 3 ani de garanție, de la data achiziției.

În cazul în care aparatul este deteriorat, aveți dreptul legal de a solicita compensarea prejudiciilor de către comerciantul produsului. Aceste drepturi legale nu sunt limitate de garanția oferită de noi și prezentată în cele ce urmează.

### Clauze de garanție

Termenul garanției începe de la data achiziționării aparatului. Vă rugăm să păstrați în condiții corespunzătoare bonul de casă original. Acest document este solicitat ca și dovadă a achiziției.

Dacă, pe parcursul a trei ani din momentul achiziției, apare vreo daună materială sau de fabricație, produsul va fi reparat sau înlocuit gratuit – la alegerea noastră. Serviciile prestate în perioada garanției presupun ca, în cadrul termenului-de-trei-ani, să fie prezentate aparatul defect și dovada achiziției (bonul de casă) și să se descrie pe scurt în ce constă și când a apărut dauna. Dacă defectul este acoperit de garanție, veți primi fie produsul reparat fie unul nou. Timpul de nefuncționare din cauza lipsei de conformitate apărute în cadrul termenului de garanție prelungește termenul de garanție legală de conformitate și cel al garanției comerciale și curge, după caz, din momentul la care a fost adusă la cu-

noștința vânzătorului lipsa de conformitate a produsului sau din momentul prezentării produsului la vânzător/unitatea service până la aducerea produsului în stare de utilizare normală și, respectiv, al notificării în scris în vederea ridicării produsului sau predării efective a produsului către consumator.

Produsele de folosință îndelungată care înlocuiesc produsele defecte în cadrul termenului de garanție vor beneficia de un nou termen de garanție care curge de la data preschimbării produsului.

### Perioada de garanție și dreptul la repararea prejudiciului

Perioada de garanție nu se prelungește după ce aceasta expiră. Acest lucru este valabil și pentru componentele înlocuite și reparate. Este recomandabil ca eventualele daune și lipsuri să fie comunicate imediat după achiziție. După expirarea garanției, reparațiile necesare sunt realizate contra-cost.

### Conținutul garanției

Aparatul este fabricat în conformitate cu standarde de calitate foarte înalte și este testat în detaliu înainte de livrare.

Dreptul la garanție este valabil pentru erorile materiale sau de fabricație. Această garanție nu acoperă componente ale produsului care sunt expuse unui grad normal de uzură și care, din acest motiv, pot fi considerate ca piese de schimb (de ex. bituri) și nici daunele produse asupra componentelor fragile (de ex. comutator, acumulatori).

Această garanție este anulată dacă produsul a fost deteriorat, folosit necorespunzător sau dacă nu a fost supus lucrărilor de mentenanță. Pentru a garanta o utilizare corespunzătoare a produsului trebuie să

respectați instrucțiunile din manualul de operare. Trebuie neapărat evitate acele domenii de aplicare și acțiuni care sunt contra-indicate sau asupra cărora avertizează manualul de utilizare.

Produsul trebuie să fie folosit doar pentru uz privat, nu industrial. Garanția este anulată în cazul unei manipulări abuzive sau necorespunzătoare, al folosirii forței și în cazul intervențiilor care nu au fost efectuate de departamentul nostru autorizat de service.

### Executarea garanției

Pentru a garanta o procesare rapidă a cazului Dvs., vă rugăm să respectați următoarele instrucțiuni:

- Păstrați bonul de casă și numărul de identificare (IAN 499639\_2204) ca și dovadă a achiziției produsului.
- Numărul articolului este înscris pe plăcuța de fabricație.
- Dacă apar erori funcționale sau alte lipsuri, contactați imediat, **telefonice** sau prin **e-mail**, departamentul de service menționat mai jos. Veți primi informații suplimentare referitoare la modalitatea de soluționare a reclamației Dvs.
- Produsul evaluat ca fiind defect, în urma consultării cu serviciul nostru de relații cu clienții, poate fi expediat gratuit către departamentul de service indicat de noi, odată cu dovada achiziției (bonul de casă) și cu o declarație în care descrieți în ce constă și când a apărut defecțiunea. Pentru a evita problemele de recepționare și costurile suplimentare, este obligatoriu să folosiți doar adresa poștală furnizată de noi. Asigurați-vă că pachetul nu este expediat cu plata la destinatar, prin Sperrgut, Express sau alți furnizori speciali. Vă rugăm să includeți și accesoriile permise în momentul achiziției și folosiți un ambalaj suficient de solid.

## Reparații-Service

**Lucrările de reparații neincluse în garanție** pot fi executate, contra-cost, în departamentul nostru de service. În acest sens, vom fi încântați să vă transmitem o ofertă de preț.

Putem prelucra doar aparate care au fost predate suficient de bine ambalate și care poartă însemnele poștei.

**Atenție:** Vă rugăm să curățați aparatul înainte de a ni-l transmite și să atașați o notă referitor la defecțiunea în cauză. Aparatele transmise prin servicii cu plata la destinatar sau prin Sperrgut, Express sau alți furnizori speciali nu sunt acceptate. Reciclarea aparatelor stricate predate de Dvs. se face în mod gratuit.

## Service-Center



**Service  
România**

Tel.: 0800896637

E-Mail: grizzly@lidl.ro

**IAN 499639\_2204**

## Importator

Vă rugăm să țineți cont de faptul că următoarea adresă nu este una de service. Contactați doar centrul de service menționat mai sus.

### **Grizzly Tools GmbH & Co. KG**

Stockstädter Straße 20

63762 Großostheim

Germania

www.grizzlytools.de

## Съдържание

Увод.....	190
Предназначение.....	190
<b>Общо описание.....</b>	<b>191</b>
Съдържание на доставката.....	191
Описание на функцията.....	191
Преглед.....	191
<b>Технически данни.....</b>	<b>191</b>
Времето за зареждане.....	192
<b>Предназначение.....</b>	<b>193</b>
Символи.....	193
Общи инструкции за безопасност за ел. инструменти.....	193
Указания за безопасност за всички работи.....	196
Указания за безопасност при използване на дълги свредла.....	197
Скрити рискове.....	197
<b>Обслужване.....</b>	<b>197</b>
Проверка на степента на зареждане на батерията.....	197
Зареждане на батерията.....	198
Поставяне/изваждане на акумулаторния пакет от уреда.....	198
Избор на скорост.....	198
Настройка на посоката на въртене.....	198
Настройка на въртящия момент.....	199
Смяна на инструмент.....	199
Включване/изключване.....	200
<b>Почистване/Техническа поддръжка.....</b>	<b>200</b>
Почистване.....	200
Техническа поддръжка.....	200
<b>Съхранение.....</b>	<b>200</b>
<b>Изхвърляне/Защита на околната среда.....</b>	<b>200</b>
<b>Резервни части/Принадлежности.....</b>	<b>201</b>
<b>Гаранция.....</b>	<b>201</b>
<b>Ремонтен сервиз/извънгаранционно обслужване.....</b>	<b>203</b>
<b>Сервизно обслужване.....</b>	<b>203</b>
<b>Вносител.....</b>	<b>203</b>
<b>Превод на оригиналната CE-декларация за съответствие.....</b>	<b>234</b>
<b>Чертеж в перспектива.....</b>	<b>237</b>

## Увод

Сърдечно Ви честитим закупуването на Вашия нов уред.

По такъв начин Вие сте избрали един висококачествен продукт. По време на производството уредът е проверяван за качество и е подложен на крайна проверка. Така функционалната пригодност на Вашия уред е гарантирана.



Ръководството за експлоатация е неразделна част от продукта. То съдържа важни указания за безопасността, употребата и изхвърлянето. Преди употребата на продукта се запознайте с всички указания за обслужване и инструкции за безопасност. Използвайте продукта само съгласно описанието и за посочените области на употреба. Пазете упътването добре и когато предавате продукта на трети лица, предавайте заедно с него и всички документи.

## Предназначение

Уредът е предвиден за навиване и развиване на винтове, както и за пробиване на отвори в дърво, метал или синтетичен материал.

Всяка друга употреба, която не е изрично разрешена в настоящото упътване, може да доведе до повреда в уреда и да представлява сериозна опасност за потребителя.

Производителят не носи отговорност за щети в резултат на неправилна употреба или грешно обслужване. Уредът не е подходящ за стопанска употреба.

Уредът е част от серията (Parkside)

X 20 V TEAM и може да се използва с батерии от серията (Parkside)

X 20 V TEAM. Акумулаторните батерии

трябва да се зареждат само със зарядни устройства от серията (Parkside) X 20 V TEAM.

## Общо описание

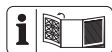

Фигурите ще намерите на предната и задната отваряща се страница.

## Съдържание на доставката

Извадете уреда внимателно от опаковката и проверете, дали следните части са налице:

- Вакумулаторен пробивен винтоверт
- 8 битове, дължина 50 mm:  
Кръстообразен шлиц:  
PH1, PH2, PH3, PZ1, PZ2, PZ3  
Шлиц: SL5, SL6
- 8 HSS свредла: 2 mm, 2,5 mm, 3 mm, 4 mm, 5 mm, 6 mm, 8 mm, 10 mm
- Удължител за битове
- Куфар за съхранение
- Ръководство за употреба



Батерията и зарядното не са включени.

## Описание на функцията

Акумулаторният винтоверт с двускоростен задвижващ механизъм има 25+1-степенна настройка на въртящия момент, въртене надясно/наляво, махач се патронник за бързо захващане и LED работна светлина. Функцията на контролните елементи ще откриете в следващите описания.

## Преглед



- 1 Отвор на патронник
- 2 Патронник за бързо захващане
- 3 Регулиращ въртящия момент пръстен
- 4 Превключвател за избор на скорост
- 5 Държач за битове
- 6 Бутон за индикатора за състоянието на зареждане
- 7 Индикатор за състоянието на зареждане
- 8 Батерия
- 9 Бутон за деблокиране на батерията
- 10 LED работна светлина
- 11 Превключвател за посоката на въртене
- 12 Превключвател за включване/изключване
- 13 Свредло
- 14 Битове
- 15 Удължител за битове
- 16 Куфар за съхранение
- 17 Зарядно устройство



- 18 Метална скоба

## Технически данни

### Акумулаторна

бормашина .....	<b>PABS 20-Li G8</b>
Напрежение на двигателя U .....	20 V==
Обороти на празен ход $n_0$	
1. предавка .....	0-430 min <sup>-1</sup>
2. предавка .....	0-1500 min <sup>-1</sup>
Въртящ момент .....	45 Nm
Област на захващане от патронника Ø .....	1,5-13 mm
Тегло (с батерия, 2 Ah) .....	1,7 kg
Макс. диаметър на пробиване в дърво .....	30 mm

в стомана ..... 13 mm  
 Защита..... IPX0  
 Температура..... макс. 50 °C  
 Процес на зареждане..... 4 – 40 °C  
 Експлоатация..... -20 – 50 °C  
 Съхранение ..... 0 – 45 °C

Ниво на силата на шума

( $L_{pA}$ ) ..... 72,1 dB,  $K_{pA}$  = 5 dB

Ниво на шума ( $L_{WA}$ ) ..... 83,1 dB;  $K_{WA}$  = 5 dB

Вибрации ( $a_h$ ) ..... <2,5 m/s<sup>2</sup>;  $K$ = 1,5 m/s<sup>2</sup>

когато се използва с батерии Smart

(Smart PAPS 204 A1/Smart PAPS 208 A1)

Работна честота/

Честотен диапазон .... 2400 - 2483,5 MHz

макс. предавателна мощност .. ≤ 20 dBm

Посочената стойност на вибрациите е измерена по стандартизиран метод на изпитване и може да бъде използвана за сравняване на един електрически инструмент с друг.

Посочената стойност на вибрациите може да се използва за първоначална оценка на излагането на вибрации.

 **Предупреждение:** Стойността на емисиите по време на действителната употреба на електрическия инструмент може да се различава от посочената стойност в зависимост от начина на

употреба на електрическия инструмент. Опитайте се да поддържате натоварването в резултат на вибрации възможно най-ниско. Примерни мерки за намаляване на натоварването от вибрации са ограничението на работното време. При това следва да се вземат под внимание всички етапи на работния цикъл (напр. време, в което електрическият инструмент е изключен, и време, когато е включен, но работи без натоварване).

## Времето за зареждане

Уредът е част от серията (Parkside) X 20 V TEAM и може да се използва с батерии от серията (Parkside) X 20 V TEAM.

Акумулаторните батерии от серията (Parkside) X 20 V TEAM трябва да се зареждат само със зарядни устройства от серията (Parkside) X 20 V TEAM.

Препоръчваме Ви да използвате този уред само със следните акумулаторни батерии: PAP 20 B1, PAP 20 B3, Smart PAPS 204 A1, Smart PAPS 208 A1.

Препоръчваме Ви да зареждате тези акумулаторни батерии със следните зарядни устройства: PLG 20 A3, PLG 20 A4, PLG 20 C1, PLG 20 C3, PDSLГ 20 A1, Smart PLGS 2012 A1.

Актуален списък на съвместимите акумулаторни батерии ще намерите на:

[www.lidl.de/akku](http://www.lidl.de/akku)

Времето за зареждане (минути)	PAP 20 A1 PAP 20 B1	PAP 20 A2	PAP 20 A3 PAP 20 B3 Smart PAPS 204 A1	Smart PAPS 208 A1
PLG 20 A1 PLG 20 A4 PLG 20 C1	60	90	120	210
PLG 20 A2	45	60	80	165
PLG 20 A3 PLG 20 C3	35	45	60	120
PDSLГ 20 A1	35	45	60	120
Smart PLGS 2012 A1	35	40	40	50



## Предназначение

При употреба на машината трябва да се спазват инструкциите за безопасност.

### Символи

надписи върху уреда



Прочетете ръководството за обслужване.



Този уред е част от серията X 20 V TEAM



Не изхвърляйте електроуредите в битовите отпадъци.

### Символи върху комплекта свредла



Носете лично предпазно оборудване. Носете защита за очите!



Носете защита за слуха!



Носете прахозащитна маска!

### Символи в упътването



**Знаци за опасност с данни за предотвратяване на персонални или материални щети.**



**Знак за опасност с информация за предотвратяване на щети за хора в резултат на токов удар.**



**Заповеден знак с данни за предотвратяване на щети.**



**Указателни знаци с информация за по-добра работа с уреда.**

## Общи инструкции за безопасност за ел. инструменти



**ПРЕДУПРЕЖДЕНИЕ!** Прочетете всички указания за безопасност, инструкции, фигури и технически данни, с които е снабден електроинструментът. Пропуските при спазването на инструкциите за безопасност и указанията могат да предизвикат удар от ток, пожар и /или тежки наранявания.

**Пазете всички инструкции за безопасност и указания за бъдеща употреба.** Използваното в инструкциите за безопасност понятие „електрически инструмент“ се отнася за електрически инструменти, които работят в мрежата (с мрежов кабел) и за акумулаторни електрически инструменти (без мрежов кабел).

### 1) БЕЗОПАСНОСТ НА РАБОТНОТО МЯСТО:

- а) **Поддържайте вашето работно място чисто и добре осветено.** Липсата на ред или неосветените работни участъци може да доведат до злополуки.
- б) **Не работете с електрическия инструмент във взривоопасна среда, в която има горими течности, газове или прах.** Електрическите инструменти произвеждат искри, които могат да запалят праха или парите.
- в) **Дръжте децата и другите лица далече по време на употреба на електрическия инструмент.** При отклоняване на вниманието можете да загубите контрол над уреда.

**2) ЕЛЕКТРИЧЕСКА БЕЗОПАСНОСТ: 3) БЕЗОПАСНОСТ НА ХОРАТА:**

- а) Свързващият щепсел на електрическият инструмент трябва да съответства на контакта. Щепселът в никакъв случай не бива да се променя. Не използвайте щепсели с адаптер със зазементи електрически инструменти.** Непроменените щепсели и съответстващите контакти намаляват риска от удар от ток.
- б) Избягвайте телесен контакт със заземените повърхности на тръби, нагреватели, печки и хладилници.** Съществува повишен риск от удар от ток, ако тялото ви се заземи.
- в) Пазете електрическият инструмент от дъжд или влага.** Проникването на вода в електрическият инструмент повишава риска от удар от ток.
- г) Не използвайте кабела, за да носите електрическият инструмент, да го закачвате или за да изтеглите щепсела от контакта. Дръжте кабела далече от топлина, масло, остри ръбове или движещи се части на уреда.** Повредените или усукани кабели повишават риска от удар от ток.
- д) Когато работите с електрическият инструмент на открито, използвайте само удължители, които са подходящи за употреба навън.** Употребата на удължител, подходящ за употреба на открито, намалява риска от удар от ток.
- е) Ако се налага използване на електроинструмента във влажна среда, използвайте предпазен прекъсвач за защита от утечни токове.** Използването на предпазен прекъсвач за защита от утечни токове намалява риска от токов удар.
- а) Бъдете внимателни, внимавайте какво правите и подхождайте разумно към работата с електрическият инструмент. Не използвайте електрическият инструмент, ако сте уморени или сте под въздействието на наркотици, алкохол или медикаменти.** Един момент невнимание при употребата на електрическият инструмент може да доведе до сериозни наранявания.
- б) Носете лични предпазни средства и винаги защитни очила.** Носенето на лични предпазни средства като неплъзгащи се защитни обувки, защитна каска или защита за слуха намалява риска от наранявания.
- в) Избягвайте нежеланото пускане в експлоатация. Уверете се, че електрическият инструмент е изключен преди да го свържете с електрозахранването, да го вземете или носите.** Ако при носене на електрическият инструмент държите пръста на прекъсвача или свържете уреда към електрозахранването, когато е включен, това може да доведе до злополуки.
- г) Преди да включите електрическият инструмент, махнете регулиращите инструменти или гаечни ключове.** Инструментът или ключът, който се намира на въртяща се част на уреда, може да предизвика наранявания.
- д) Избягвайте необичайни положения на тялото. Осигурете стабилна стойка и поддържайте равновесие по всяко време.** Така можете по-добре да контролирате електрическият инструмент в неочаквани ситуации.

- е) Носете подходящо облекло. Не носете широки дрехи или бижута. Дръжте косата, дрехите и ръкавиците далече от движещите се части. Широките дрехи, бижутата или дългите коси могат да бъдат захванати от движещите се части.
- ж) При възможност за монтиране на прахоизсмукващи и прахоулавящи приспособления, те трябва да се поставят и да се използват правилно. Употребата на прахоизсмукващи приспособления може да намали вредата от праха.
- з) Не си внушавайте фалшиво чувство за сигурност и не се отклонявайте от правилата за безопасност при използване на електроинструменти, също и когато след многократна употреба сте добре запознати с електроинструмента. Невнимателното боравене може да доведе до тежки наранявания в рамките на части от секундата.
- 4) УПОТРЕБА И ТРЕТИРАНЕ НА ЕЛЕКТРИЧЕСКИЯ ИНСТРУМЕНТ:**
- а) Не претоварвайте уреда. За вашата работа използвайте само предназначен за нея електрически инструмент. С подходящия електрически инструмент ще работите по-добре и по-безопасно в съответната област.
- б) Не използвайте електрически инструмент с дефектен прекъсвач. Електрически инструмент, който не може да се включва или изключва, е опасен и трябва да се ремонтира.
- в) Преди да предприемете настройки на уреда, да смените части на работния инструмент или да оставите настрана електроинструмента, издърпайте щепсела от контакта и/или отстранете свалящата се батерията. Тази предпазна мярка предотвратява нежелания старт на електрическия инструмент.
- г) Съхранявайте електрическия инструмент, който не се използва, недостъпен за деца. Не разрешавайте на лица, които не са запознати с уреда или не са прочели указанията, да използват уреда. Електрическите инструменти са опасни, когато се използват от неопитни лица.
- д) Поддържайте старателно електроинструмента и работния инструмент. Преди да използвате уреда дайте повредените части на ремонт. Редица злополуки се дължат на недостатъчна поддръжка на електрическите инструменти.
- е) Поддържайте режещите инструменти остри и чисти. Грижливо поддържаните режещи инструменти с остри режещи ръбове заяждат по-малко и се водят по-лесно.
- ж) Използвайте електрическия инструмент, принадлежностите, работните инструменти и др. според тези указания. При това вземете предвид условията на работа и дейността, която трябва да се извърши. Употребата на електрическия инструмент за цели, различни от предвидените, може да доведе до опасни ситуации.
- з) Поддържайте дръжките и повърхностите за хващане сухи и чисти от масло и грес. Плъзгащите се дръжки и повърхности за хващане не позволяват сигурна работа и контрол на електроинструмента в непредвидени ситуации.

## 5) ВНИМАТЕЛНА РАБОТА С И УПОТРЕБА НА АКУМУЛАТОРНИ ИНСТРУМЕНТИ

- а) Зареждайте батериите само в зарядни устройства, които са препоръчани от производителя. Съществува опасност от пожар, ако зарядното устройство, подходящо за определен вид батерии, се използва с други батерии.
- б) В електрическите инструменти използвайте само предвидените за тях батерии. Употребата на други батерии може да причини наранявания и опасност от пожар.
- в) Дръжте батерията, която не се използва, далече от канцеларски кламери, монети, ключове, пирони, винтове или други дребни метални предмети, които биха могли да предизвикват свързване накъсо на контактите. Свързването накъсо на контактите на батерията може да предизвика изгаряния или запалване.
- г) При неправилна употреба от батерията може да изтече течност. Избягвайте контакта с нея. При случаен контакт изплакнете с вода. Ако течността влезе в очите, потърсете допълнителна лекарска помощ. Изтичащата течност от батерията може да предизвика кожни раздразнения или изгаряния.
- д) Не използвайте повредени или променени батерии. Повредените или променени батерии могат да имат неочаквано поведение и да доведат до пожар, експлозия или опасност от нараняване.
- е) Не излагайте батерията на огън или прекалено високи температури.

ри. Огън или температури над 130 °C могат да причинят експлозия.

- ж) Спазвайте всички инструкции за зареждане и никога не зареждайте батерията или инструмента с батерия извън рамките на посочения в ръководството за експлоатация температурен диапазон. Погрешно зареждане или зареждане извън рамките на допустимия температурен диапазон може да разруши батерията и да увеличи опасността от пожар.

## 6) СЕРВИЗ:

- а) Давайте вашия електрически инструмент за ремонт само от квалифицирани специалисти и само с оригинални резервни части. Така се гарантира запазване на безопасността на електрическия инструмент.
- б) Никога не ремонтирайте повредени батерии. Всички ремонти на батериите трябва да се извършват от производителя или оторизирани сервиси.

## Указания за безопасност за всички работи

- а) Дръжте електроинструмента за изолираните повърхности за хващане, когато изпълнявате работи, при които използваният инструмент или винтовете могат да срещнат скрити електрически проводници. Контактът с провеждащо напрежение проводник може да постави металните части на уреда под напрежение и да доведе до електрически удар.
- б) Не използвайте аксесоари, които не се препоръчват от PARKSIDE. Това може да доведе до токов удар или пожар.

## Указания за безопасност при използване на дълги свредла

- а) **Никога не работете с по-високи обороти от максимално разрешените обороти на свредлото.** При по-високи обороти свредлото може лесно да се огъне, ако може да се върти свободно без контакт с детайла и да доведе до нараняване.
- б) **Винаги започвайте да пробивате с по-ниски обороти и докато свредлото е в контакт с детайла.** При по-високи обороти свредлото може лесно да се огъне, ако може да се върти свободно без контакт с детайла и да доведе до нараняване.
- в) **Не прилагайте прекомерно налягане и само по посока на дължината към свредлото.** Свредлата могат да се огънат и счупят или това да доведе до загуба на контрол и нараняване.

## Скрити рискове

Макар да обслужвате уреда съгласно предписанията, винаги съществуват скрити рискове. Могат да възникнат следните опасности във връзка с конструкцията и изпълнението на електрическия инструмент:

- а) Наранявания чрез подвижни части;
- б) Увреждане на слуха, ако не се носят подходящи антифони;
- в) Увреждане на здравето в резултат на вибрациите на ръката и дланта, ако уредът се използва по-продължително време или не се води и поддържа надлежно.

 **Предупреждение!** По време на експлоатация този електрически инструмент създава електромагнитно поле. При определени обстоятелства това поле може да засегне активните или пасивни медицински импланти. За да се намали опасността от сериозни или смъртоносни наранявания, препоръчваме на лицата с медицински импланти да се консултират с техния лекар или с производителя на медицинския имплант преди обслужването на машината.

 **Спазвайте указанията за безопасност и указанията за зареждане и правилна употреба, посочени в ръководството за експлоатация на акумулаторната батерия и зарядното устройство от серия (Parkside) X 20 V Team.** Подробно описание на процеса на зареждане и допълнителна информация ще намерите в настоящото отделно ръководство за потребителя.

## Обслужване

 **Извадете батерията от уреда, за да предотвратите случайно пускане в експлоатация. Съществува опасност от нараняване!**

 **Внимавайте за това, по време на работа околната температура да не надвишава 50 °C и да не пада под -20 °C.**

 **Проверка на степента на зареждане на батерията**

Индикаторът за състоянието на зареждане (7) показва степента на зареждане на батерията (8).

- Състоянието на зареждане на батерията се показва чрез светване на съответната светодиодна светлина. Натиснете софт бутона (6) на индикатора за състоянието на зареждане (7).

**червено-жълто-зелено =>**

батерията е заредена напълно

**червено-жълто =>** батерията е заредена до около половината

**червено =>**

батерията трябва да бъде заредена

## **A Зареждане на батерията**

**i** Оставете загряла батерия да се охлади преди зареждане.

**i** Заредете батерията (8), когато остане да свети само червеният светодиод на индикатора за състоянието на зареждане.

1. Ако е нужно извадете батерията (8) от уреда.
2. Вкарайте батерията (8) в отвора за зареждане на зарядното устройство (17).
3. Включете зарядното устройство (17) в контакта.
4. Изключете зарядното устройство (17) от мрежата.
5. След процеса на зареждане извадете батерията (8) от зарядното устройство (17).

**Преглед на светодиодните контролни индикации върху зарядното устройство (17):**

**Зеленият светодиод свети без поставена батерия:** Зарядното устройство е готово за експлоатация.

**Зеленият светодиод свети:**

Батерията е заредена.

**Червеният светодиод свети:**

Батерията се зарежда.

**Червен светодиод мига:**

Прегряла акумулаторна батерия.

**Червените и зелените светодиоди**

**мигат:** Батерията е повредена.

## **C Поставяне/изваждане на акумулаторния пакет от уреда**

**Поставяне на акумулаторния пакет**

1. Поставете превключвателя за посоката на въртене (11) в средно положение (блокировка).
2. Избутайте основата на уреда върху акумулаторния пакет (8) докато щракне.

**Изваждане на акумулаторния пакет**

1. Натиснете бутона за деблокиране (9) и издърпайте акумулаторния пакет (8) напред от уреда.

## **A Избор на скорост**

Преместете превключвателя за избор на скорост (4) на **1** или **2**, за да изберете съответно ниски или високи обороти.

1. предавка..... 0-430 min<sup>-1</sup>
2. предавка..... 0-1500 min<sup>-1</sup>

**!** Превключването на скоростта трябва да се извършва само в покой.

## **B Настройка на посоката на въртене**

Чрез превключвателя за посоката на въртене можете да избирате посоката на въртене на уреда (десен и ляв ход)

и да го подсигурирате срещу неволно включване. Стрелката върху превключвателя за посоката на въртене указва работната посока.

1. Изчакайте уредът да спре напълно.
2. Преместете превключвателя за посоката на въртене (11) в желаната позиция:

**Десен ход: За пробиване и завиване на винтове.** На превключвателя за посоката на въртене е изобразена стрелка, сочеща напред. Натиснете отлясно Превключвателя за посоката на въртене.

**Ляв ход: За развиването на винтове.** На превключвателя за посоката на въртене е изобразена стрелка, сочеща назад. Натиснете отляво Превключвателя за посоката на въртене.

2. **Ляв ход: За развиването на винтове.** Натиснете превключвателя за посоката на въртене отляво със стрелката назад
3. Блокировка срещу включване: Поставете превключвателя за посоката на въртене в средно положение.

 Превключвателят за посоката на въртене трябва да се използва само в покой!

## **A** Настройка на въртящия момент

Чрез завъртане на пръстена за настройка на въртящия момент (3) можете да настроите предварително максималния въртящ момент. Предвидени са 25+1 степени на въртящия момент.

1. Изберете желания въртящ момент чрез завъртане на пръстена за

настройката на въртящия момент (3):  
Степен 1 --> най-нисък въртящ момент.

Степен  --> най-висок въртящ момент.

**Винтове:** Степен 1 - 25

**Пробиване:** Степен 

2. Започнете с по-ниска степен на въртящия момент и увеличете според нуждата.



Пръстенът за настройка на въртящия момент трябва да се използва само в покой.



Достигането на предварително зададената граница на въртящия момент се придружава от отчетливо скрибуцане. Този шум се причинява от плъзгащия съединител.



## **D** Смяна на инструмент

1. Завъртете патронника за бързо захващане (2) срещу часовниковата стрелка, докато отворът на патронника (1) стане достатъчно голям да побере инструмента.
2. Вкарайте инструмента докрай в патронника за бързо захващане (2).
3. Завъртете патронника за бързо захващане по часовниковата стрелка, за да фиксирате здраво инструмента.
4. За да отстраните отново инструмента, развийте патронника за бързо захващане (2) и извадете инструмента.



Отлясно и отляво на корпуса се намира магнитен държач за битове (**A** 5). На магнитния държач за битове можете да поставите също един бит.

## A Включване/изключване

С превключвателя за включване/изключване (12) можете да регулирате оборотите безстепенно. Колкото повече натискате превключвателя за включване/изключване, толкова по-високи са оборотите.

1. За включване на уреда натиснете превключвателя за вкл./изкл. (12). Светодиодната лампа (10) свети по време на работа.
2. За изключване освободете превключвателя за вкл./изкл. (12). Ако поставите превключвателя за посоката на въртене (11) в средно положение, уредът е подсигурен срещу включване.

 В работните почивки уредът може да се закачи с вградената метална скоба (B 18) на колана. Внимавайте за това, уредът да е изключен и подсигурен срещу неволно включване. Металната скоба е подходяща също за отваряне на бутилки с капачки.

## Почистване/ Техническа поддръжка

 Дайте работите по ремонта и техническата поддръжка, които не са описани в настоящото упътване, да бъдат извършени от нашия сервизен център. Използвайте само оригинални части.

 Изключете уреда и извадете батерията от уреда преди всички работи.

Извършвайте редовно следните работи по почистването и техническата

поддръжка. Така се гарантира продължителна и надеждна употреба.

## Почистване



**Уредът не бива да се пръска с вода, нито да се поставя във вода. Има опасност от токов удар.**

- Поддържайте чисти вентилационните отвори, корпуса на двигателя и ръкохватките на уреда. За целта използвайте само влажна кърпа или четка.  
Не използвайте почистващи препарати и разтворители. С тях можете да повредите уреда необратимо.

## Техническа поддръжка

Уредът е без поддръжка.

## Съхранение

- Съхранявайте уреда на сухо и недостъпно за деца място.
- Съхранявайте устройството в калъфа за съхранение (16).
- Температурата на съхранение за акумулаторната батерия и устройството е между 0 °C и 45 °C. По време на съхранение избягвайте екстремен студ или горещина, за да не загуби батерията своя капацитет.

## Изхвърляне/Защита на околната среда

Извадете акумулаторната батерия от уреда и предайте уреда, акумулаторната батерия, принадлежностите и опаковката за екологосъобразно рециклиране.



Указания за изхвърляне на батерията ще намерите в отделното ръководство за експлоатация на батерията и зарядното устройство.



Електрическите уреди не трябва да се изхвърлят с битовите отпадъци.

Директива 2012/19/ЕС относно отпадъци-те от електрическо и електронно оборудване: Потребителите за законово задължени да предават електронните уреди в края на техния полезен живот за екологосъобразно рециклиране. По този начин се гарантира екологосъобразно и щадящо ресурси предаване за отпадъци.

В зависимост от прилагането в националното законодателство, имате следните опции:

- връщане на място на продажба,
- предаване в официален събирателен пункт,
- изпращане обратно към производителя/дистрибутора.

От това изискване не са засегнати прикрепените към старите уреди принадлежности и помощни средства без електрически съставни части.

## Резервни части/ Принадлежности

**Резервни части и принадлежности можете да получите на адрес [www.grizzlytools.shop](http://www.grizzlytools.shop)**

Ако имате проблеми с поръчката, използвайте формуляра за контакт. Ако имате други въпроси, обърнете се към „Сервизно обслужване“ (вж. страница 203).

Патронник  
за бързо захващане ..... 91105806  
свердела + комплект битове.... 91105375

## Гаранция

Уважаеми клиенти,  
за този уред получавате 3 години гаранция от датата на покупката. В случай на несъответствие на продукта с договора за продажба Вие имате законно право да предявите рекламация пред продавача на продукта при условията и в сроковете, определени в глава трета, раздел II и III и глава четвърта от Закона за предоставяне на цифрово съдържание и цифрови услуги и за продажба на стоки (ЗПЦСЦУПС)\*.

Вашите права, произтичащи от посочените разпоредби, не се ограничават от нашата по-долу представена търговска гаранция, не са свързани с разходи за потребителите и независимо от нея продавачът на продукта отговаря за липсата на съответствие на потребителската стока с договора за продажба съгласно ЗПЦСЦУПС.

### Гаранционни условия

Гаранционният срок е 3 години от датата на получаване на стоката. Пазете добре оригиналната касова бележка. Този документ е необходим като доказателство за покупката. Ако в рамките на три години от датата на закупуване на този продукт се появи дефект на материала или производствен дефект, продуктът ще бъде безплатно ремонтиран или заменен. Гаранцията предполага в рамките на тригодишния гаранционен срок да се представят дефектният уред, касовата бележка (касовият бон), както и всички други документи, установяващи наличието на дефект и писмено да се обясни в какво се състои дефектът и кога е възник-

нал. Ако дефектът е покрит от нашата гаранция, Вие ще получите обратно ремонтирания или нов продукт. В случай на замяна на дефектна стока първоначалните гаранционен срок и гаранционни условия се запазват. В случай на ремонт на дефектна стока, срокът на ремонта се прибавя към гаранционния срок. За евентуално наличните и установени повреди и дефекти още при покупката трябва да се съобщи веднага след разопаковането. Евентуалните ремонти след изтичане на гаранционния срок са срещу заплащане. Ремонтът или замяната на продукта не порождават нова гаранция.

### Обхват на гаранцията

Уредът е произведен грижливо според строгите изисквания за качество и добросъвестно изпитан преди доставка. Гаранцията важи за дефекти на материала или производствени дефекти. Гаранцията не обхваща консумативите, както и частите на продукта, които подлежат на нормално износване, поради което могат да бъдат разглеждани като бързо износващи се части (например Патронник за бързо захващане) или повредите на чупливи части (например прекъсвачи). Гаранцията отпада, ако уредът е повреден поради неправилно използване или в резултат на неосъществяване на техническа поддръжка. За правилната употреба на продукта трябва точно да се спазват всички указания в упътването за експлоатация. Предназначение и действия, които не се препоръчват от упътването за експлоатация или за които то предупреждава, трябва задължително да се избягват. Продуктът е предназначен само за частна, а не за професионална

употреба. При злоупотреба и неправилно третиране, употреба на сила и при интервенции, които не са извършени от клона на нашия оторизиран сервис, гаранцията отпада.

### Процедура при гаранционен случай

За да се гарантира бърза обработка на Вашия случай, следвайте следните указания:

- За всички запитвания подгответе касовата бележка и идентификационния номер (IAN 499639\_2204) като доказателство за покупката.
- Вземете артикулния номер от фабричната табелка.
- При възникване на функционални или други дефекти първо се свържете по телефона или чрез имейл с долупосочения сервисен отдел. След това ще получите допълнителна информация за уреждането на Вашата рекламация.
- След съгласуване с нашия сервис можете да изпратите дефектния продукт на посочения Ви адрес на сервиса безплатно за Вас, като приложите касовата бележка (касовия бон) и посочите писмено в какво се състои дефектът и кога е възникнал. За да се избегнат проблеми с приемането и допълнителни разходи, задължително използвайте само адреса, който Ви е посочен. Осигурете изпращането да не е като експресен товар или като друг специален товар. Изпратете уреда заедно с всички принадлежности, доставени при покупката, и осигурете достатъчно сигурна транспортна опаковка.

## Ремонтен сервиз / извънгаранционно обслужване

Ремонти извън гаранцията можете да възложите на клона на нашия сервиз срещу заплащане. Той с удоволствие ще Ви направи предварителна калкулация. Можем да обработваме само уреди, които са достатъчно опаковани и изпратени с платени транспортни разходи.

**Внимание:** Изпратете Вашия уред на клона на нашия сервиз почистен и с указание за дефекта.

Уредите, предмет на извънгаранционно обслужване, изпратени с неплатени транспортни разходи – с наложен платеж, като експресен или друг специален товар – не се приемат.

Ние ще извършим безплатно изхвърлянето на изпратените от Вас дефектни уреди.

## Сервизно обслужване

**BG** Сервизно обслужване  
България

тел.: 00800 111 4920

Е-мейл: grizzly@lidl.bg

IAN 499639\_2204

## Вносител

Моля, обърнете внимание, че следващият адрес не е адрес на сервиза. Първо се свържете с горепосочения сервизен център.

**Гризли Туулс ГмбХ & Ко.КГ**

Щокшетер Щрасе 20

63762 Гросостхайм

Германия

\* Като физическо лице – потребител, независимо от настоящата търговска гаранция, Вие се ползвате от правата на законовата гаранция, предоставена от Закона за предоставяне на цифрово съдържание и цифрови услуги и за продажбата на стоки /ЗПЦСЦУПС/. По-специално Вие имате право при несъответствие на стоката да бъде извършен ремонт или замяна по Ваш избор, освен ако това е невъзможно или е свързано с непропорционално големи разходи за продавача. Вие имате право на пропорционално намаляване на цената или на разваляне на договора при наличие на условията на чл. 33, ал. 3 от ЗПЦСЦУПС. Условията и сроковете на законовата гаранция са регламентирани в глава трета, раздел II и III и в глава четвърта на ЗПЦСЦУПС

## Περιεχόμενα

<b>Εισαγωγή</b> .....	<b>204</b>
<b>Σκοπός χρήσης</b> .....	<b>204</b>
<b>Γενική περιγραφή</b> .....	<b>205</b>
Παραδοτέα υλικά.....	205
Περιγραφή λειτουργίας.....	205
Επισκόπηση.....	205
<b>Τεχνικά στοιχεία</b> .....	<b>205</b>
Χρόνος φόρτισης.....	206
<b>Υποδείξεις ασφάλειας</b> .....	<b>207</b>
Σύμβολα και εικονοσύμβολα.....	207
Γενικές υποδείξεις ασφαλείας για ηλεκτρικά εργαλεία.....	208
Υποδείξεις ασφαλείας για όλες τις εργασίες.....	211
Υποδείξεις ασφαλείας κατά τη χρήση μακρών τρυπανιών.....	211
ΥΠΟΛΕΙΠΟΜΕΝΟΙ ΚΙΝΔΥΝΟΙ.....	212
<b>Χειρισμός</b> .....	<b>212</b>
Έλεγχος της κατάστασης φόρτισης ,της μπαταρίας.....	212
Φόρτιση μπαταρίας.....	213
Τοποθέτηση / Αφαίρεση της συστοιχίας συσσωρευτή στην/από την συσκευή.....	213
Επιλογή ταχύτητας.....	213
Διακόπτης κατεύθυνσης περιστροφής.....	213
Ρύθμιση ροπής στρέψης.....	214
Αλλαγή εργαλείου.....	214
Ενεργοποίηση/απενεργοποίηση... ..	214
<b>Καθαρισμός/συντήρηση</b> .....	<b>215</b>
Καθαρισμός.....	215
Συντήρηση.....	215
<b>Αποθήκευση</b> .....	<b>215</b>
<b>Απόσυρση/προστασία του περιβάλλοντος</b> .....	<b>215</b>
<b>Ανταλλακτικά/Αξεσουάρ</b> .....	<b>216</b>
<b>Εγγύηση</b> .....	<b>216</b>
<b>Σέρβις επισκευής</b> .....	<b>218</b>
<b>Service-Center</b> .....	<b>218</b>
<b>Εισαγωγέας</b> .....	<b>218</b>
<b>Μετάφραση της πρωτότυπης Δήλωσης συμμόρφωσης CE</b> .....	<b>235</b>
<b>Επί μέρους σχεδιαγράμματα</b> .....	<b>237</b>

## Εισαγωγή

Συγχαρητήρια για την αγορά της νέας συσκευής σας. Προτιμήσατε να αγοράσετε ένα προϊόν ανώτερης ποιότητας.

Η ποιότητα αυτής της συσκευής ελέγχθηκε κατά τη διάρκεια της παραγωγής, αλλά και σε τελικό έλεγχο. Με τον τρόπο αυτό εξασφαλίστηκε η λειτουργικότητα της συσκευής σας.



Οι οδηγίες χρήσης αποτελούν αναπόσπαστο τμήμα αυτού του προϊόντος. Περιέχουν σημαντικές υποδείξεις για την ασφάλεια, τη χρήση και διάθεση της συσκευής. Πριν τη χρήση του προϊόντος να εξοικειωθείτε με όλες τις οδηγίες χειρισμούς και τις υποδείξεις ασφαλείας. Να χρησιμοποιείτε το προϊόν μόνο όπως περιγράφεται και μόνο για τον αναφερόμενο σκοπό. Να φυλάξετε καλά τις οδηγίες και να τις παραδώσετε σε τρίτους μαζί με το προϊόν.

## Σκοπός χρήσης

Η συσκευή προορίζεται για το βίδωμα και το λύσιμο βιδών, καθώς και για διάτρηση ξύλου, μετάλλου ή πλαστικού. Οποιαδήποτε άλλη χρήση, η οποία δεν εγκρίνεται ρητά μέσα από τις οδηγίες αυτές, μπορεί να προκαλέσει ζημιές στη συσκευή και να αποτελέσει σοβαρό κίνδυνο για το χρήστη. Ο κατασκευαστής δεν ευθύνεται για ζημιές που προκλήθηκαν λόγω μη ενδεδειγμένης χρήσης ή λόγω εσφαλμένου χειρισμού. Αυτή η συσκευή δεν είναι κατάλληλη για επαγγελματική χρήση. Σε περίπτωση επαγγελματικής χρήσης παύει να ισχύει η εγγύηση.

Ο συσκευή είναι τμήμα της σειράς (Parkside) X 20 V TEAM και λειτουργεί με συσσωρευτές της σειράς (Parkside) X 20 V TEAM.

Οι συσσωρευτές επιτρέπεται να φορτίζονται μόνο με συσκευές φόρτισης της σειράς (Parkside) X 20 V TEAM.

## Γενική περιγραφή



Τις απεικονίσεις θα τις βρείτε στην πρόσθια αναδιπλούμενη σελίδα.

## Παραδοτέα υλικά

Βγάλτε τη συσκευή από τη συσκευασία και ελέγξτε, αν είναι πλήρης:

- Επαναφορτιζόμενο δραπανοκατσάβιδο
- 8 μύτες βιδώματος, μήκος 50 mm:  
Σταυρόβιδες:  
PH1, PH2, PH3, PZ1, PZ2, PZ3  
Κοχλίες εγκοπής: SL5, SL6
- 8 τρυπάνια HSS: 2 mm, 2,5 mm, 3 mm, 4 mm, 5 mm, 6 mm, 8 mm, 10 mm
- Επέκταση για μύτες
- Βαλιτσάκι
- Οδηγιών χρήσης



Η μπαταρία και ο φορτιστής δεν περιλαμβάνονται.

## Περιγραφή λειτουργίας

Το επαναφορτιζόμενο δραπανοκατσάβιδο δύο ταχυτήτων διαθέτει ρύθμιση ροπής στρέψης 25+1 βαθμίδων, φορά κίνησης προς τα δεξιά και προς τα αριστερά, ένα ταχυσοκ και μια λυχνία LED λειτουργίας. Για τη λειτουργία των εξαρτημάτων χειρισμού, ανατρέξτε στις κατωτέρω περιγραφές.

## Επισκόπηση



- 1 Ανοιγμα του τσοκ
- 2 Ταχυσοκ
- 3 Δακτύλιος ρύθμισης ροπής στρέψης
- 4 Διακόπτης επιλογής ταχυτήτων
- 5 Στήριγμα μύτες
- 6 Πλήκτρο για την ένδειξη κατάστασης φόρτισης
- 7 Ένδειξη φόρτισης μπαταρίας
- 8 Μπαταρία
- 9 Πλήκτρο απομονδάλωσης μπαταρίας
- 10 Λυχνία LED λειτουργίας
- 11 Διακόπτης κατεύθυνσης περιστροφής
- 12 Διακόπτης ενεργοποίησης/ απενεργοποίησης
- 13 τρυπάνια
- 14 μύτες
- 15 Επέκταση για μύτες
- 16 Βαλιτσάκι
- 17 Φορτιστής



- 18 Μεταλλικό έλασμα

## Τεχνικά στοιχεία

### Επαναφορτιζόμενο

**δραπανοκατσάβιδο .....PABS 20-Li G8**

Τάση κινητήρα U ..... 20 V==

Αριθμός στροφών ρελαντί η<sub>0</sub>

1η ταχύτητά ..... 0-430 min<sup>-1</sup>

2η ταχύτητά ..... 0-1500 min<sup>-1</sup>

Μέγιστη ροπή στρέψης ..... 45 Nm

Διάσταση τσοκ Ø ..... 1,5-13 mm

Βάρος (με Συσσωρευτής, 2 Ah)..... 1,7 kg

Διάμετρος διάτρησης για ξύλο .. μέγ. 30 mm

Διάμετρος διάτρησης

για χάλυβα ..... μέγ. 13 mm

Είδος προστασίας..... IPX0

Μέγ. θερμοκρασία ..... 50 °C

Διαδικασία φόρτισης..... 4 - 40 °C



Λειτουργία ..... -20 - 50 °C  
Αποθήκευση..... 0 - 45 °C  
Στάθμη ηχητικής πίεσης  
( $L_{pA}$ ) ..... 72,1 dB;  $K_{pA}$  = 5 dB  
Επιτρεπόμενη στάθμη θορύβου  
( $L_{WA}$ )..... 83,1 dB;  $K_{WA}$  = 5 dB  
Δόνηση ( $a_n$ ).....  
..... <2,5 m/s<sup>2</sup>; K= 1,5 m/s<sup>2</sup>  
κατά τη χρήση με συσσωρευτές Smart  
(Smart PAPS 204 A1/Smart PAPS 208 A1)  
Συχνότητα λειτουργίας/  
Ζώνη συχνότητας..... 2400 - 2483,5 MHz  
μέγ. ισχύς εκπομπής..... ≤ 20 dBm

Οι τιμές θορύβου και δονήσεων  
εξακριβώνονται σύμφωνα με τους κανόνες  
και τους κανονισμούς που αναφέρονται  
στη δήλωση συμμόρφωσης.

Η αφερόμενη τιμή μετάδοσης δόνησης  
μετρήθηκε βάσει τυποποιημένης μεθόδου  
δοκιμής και μπορεί να χρησιμοποιηθεί για  
τη σύγκριση μίας ηλεκτρικής συσκευής με  
μία άλλη. Η αναφερόμενη τιμή μετάδοσης  
δόνησης μπορεί επίσης να χρησιμοποιη-  
θεί και για αρχική εκτίμηση της έκθεσης.



### Προειδοποίηση:

Η τιμή μετάδοσης της δόνησης  
μπορεί να διαφέρει κατά την πραγ-  
ματική χρήση της ηλεκτρικής συ-  
σκευής από την αναφερόμενη τιμή,  
ανάλογα με τον τρόπο χρήσης της.  
Προσπαθείτε να διατηρείτε την  
επιβάρυνση λόγω κραδασμών όσο  
μικρότερη γίνεται. Ένα παράδειγμα  
μέτρου για τη μείωση του φορτίου  
κραδασμών είναι η οριοθέτηση του  
χρόνου εργασίας.  
Εδώ πρέπει να ληφθούν υπόψιν  
όλα τα στάδια λειτουργίας (για πα-  
ράδειγμα ο χρόνος κατά τον οποίο  
το ηλεκτρικό εργαλείο είναι απε-  
νεργοποιημένο και ο χρόνος κατά

τον οποίο το ηλεκτρικό εργαλείο  
είναι μεν ενεργοποιημένο, αλλά  
λειτουργεί χωρίς επιβάρυνση).

## Χρόνος φόρτισης

Ο συσκευή είναι τμήμα της σειράς  
(Parkside) X 20 V TEAM και λειτουργεί  
με συσσωρευτές της σειράς (Parkside)  
X 20 V TEAM.

Οι συσσωρευτές της σειράς (Parkside)  
X 20 V TEAM επιτρέπεται να φορτίζονται  
μόνο με συσκευές φόρτισης της σειράς  
(Parkside) X 20 V TEAM.

Σας συστήνουμε να θέτετε σε λειτουργία  
την παρούσα συσκευή αποκλειστικά με  
τους εξής συσσωρευτές:  
PAP 20 B1, PAP 20 B3,  
Smart PAPS 204 A1, Smart PAPS 208 A1.  
Σας συστήνουμε να φορτίζετε αυτούς  
τους συσσωρευτές με τις εξής συσκευές  
φόρτισης:  
PLG 20 A3, PLG 20 A4, PLG 20 C1,  
PLG 20 C3, PDSLГ 20 A1,  
Smart PLGS 2012 A1.

Προσοχή! Δείτε παρακάτω μια ενημερω-  
μένη λίστα της συμβατότητας συσσωρευ-  
τή: [www.lidl.de/akku](http://www.lidl.de/akku)

Χρόνος φόρτισης (λεπτά)	PAP 20 A1 PAP 20 B1	PAP 20 A2	PAP 20 A3 PAP 20 B3 Smart PAPS 204 A1	Smart PAPS 208 A1
PLG 20 A1 PLG 20 A4 PLG 20 C1	60	90	120	210
PLG 20 A2	45	60	80	165
PLG 20 A3 PLG 20 C3	35	45	60	120
PDSLГ 20 A1	35	45	60	120
Smart PLGS 2012 A1	35	40	40	50

## Υποδείξεις ασφαλείας

Στο κεφάλαιο αυτό θα βρείτε τις βασικές προδιαγραφές ασφαλείας που αφορούν την εργασία με τη συσκευή.

### Σύμβολα και εικονοσύμβολα

#### Εικόνες πάνω στη συσκευή



Διαβάστε προσεκτικά τις οδηγίες χρήσης πριν από τη χρήση της συσκευής.



Οι συσκευές δεν επιτρέπεται να καταλήγουν στα οικιακά απορρίμματα.



Η συσκευή είναι τμήμα της σειράς X 20 V TEAM

#### Εικονοσύμβολο επάνω στο σετ τρυπανιών:



Χρησιμοποιείτε προσωπικό εξοπλισμό ασφαλείας. Φοράτε προστασία για τα μάτια!



Φοράτε προστασία για την ακοή!



Φοράτε μάσκα προστασίας από τη σκόνη!

#### Σύμβολα στις οδηγίες



Σύμβολα κινδύνου με στοιχεία για την πρόληψη προσωπικών και υλικών ζημιών.



Σύμβολα κινδύνων με πληροφορίες για την πρόληψη βλαβών σε άτομα από ηλεκτροπληξία.



Σύμβολο υποχρέωσης με στοιχεία για την πρόληψη ζημιών.



Σύμβολο υπόδειξης με πληροφορίες για τον καλύτερο χειρισμό της συσκευής.

## Γενικές υποδείξεις ασφαλείας για ηλεκτρικά εργαλεία



**ΠΡΟΕΙΔΟΠΟΙΗΣΗ!** Διαβάστε όλες τις υποδείξεις ασφαλείας, τις οδηγίες, τις εικόνες και τα τεχνικά δεδομένα που συνοδεύουν το παρόν ηλεκτρικό εργαλείο. Παραλείψεις στην τήρηση των υποδείξεων ασφαλείας και των οδηγιών μπορούν να οδηγήσουν σε ηλεκτροπληξία, πυρκαγιά και/ή βαρείς τραυματισμούς.

### Διατηρείτε όλες τις υποδείξεις ασφαλείας και τις οδηγίες για μελλοντική αναφορά.

Η έννοια „ηλεκτρικά εργαλεία“, που χρησιμοποιείται στις υποδείξεις ασφαλείας, αναφέρεται σε ηλεκτρικά εργαλεία που λειτουργούν με το ηλεκτρικό δίκτυο (με καλώδιο ρεύματος) και σε ηλεκτρικά εργαλεία που λειτουργούνται με συσσωρευτή (δίχως καλώδιο ρεύματος).

### 1) ΑΣΦΑΛΕΙΑ ΣΤΗ ΘΕΣΗ ΕΡΓΑΣΙΑΣ:

- α) Να διατηρείτε τη θέση εργασίας σας καθαρή και καλά φωτισμένη. Σε όχι τακτικούς ή όχι καλά φωτισμένους χώρους εργασίας δημιουργούνται ατυχήματα.
- β) Μην εργάζεστε με το ηλεκτρικό εργαλείο σε κρηκτικό περιβάλλον, στο οποίο βρίσκονται εύφλεκτα υγρά, αέρια ή σκόνης. Τα ηλεκτρικά εργαλεία παράγουν σπινθήρες που μπορούν να αναφλέξουν τη σκόνη και τους ατμούς.
- γ) Να κρατάτε μακριά τα παιδιά κατά τη διάρκεια χρήσης του ηλεκτρικού εργαλείου. Εάν δεν είστε καλά συγκεντρωμένοι, δεν αποκλείεται να χάσετε τον έλεγχο επί της συσκευής.

### 2) ΗΛΕΚΤΡΙΚΗ ΑΣΦΑΛΕΙΑ:

- α) Το βύσμα του ηλεκτρικού εργαλείου πρέπει να ταιριάζει στην πρίζα. Δεν επιτρέπεται καμία τροποποίηση του βύσματος. Μη χρησιμοποιείτε προσαρμογές βυσμάτων μαζί με γειωμένες ηλεκτρικές συσκευές. Όταν δεν έχουν αλλαχτεί τα βύσματα και όταν χρησιμοποιείτε κατάλληλες πρίζες, μειώνεται ο κίνδυνος ηλεκτροπληξίας.
- β) Να αποφεύγετε την σωματική επαφή με γειωμένες επιφάνειες όπως τις γειωμένες επιφάνειες σωλήνων, θερμάνσεων, εστιών και ψυγείων. Υπάρχει ιδιαίτερος κίνδυνος ηλεκτροπληξίας, όταν το ὄμμα σας είναι γειωμένο.
- γ) Μην εκθέτετε το ηλεκτρικό εργαλείο σε βροχή ή υγρασία. Η διείσδυση νερού σε ηλεκτρική συσκευή αυξάνει τον κίνδυνο ηλεκτροπληξίας.
- δ) Μην μεταφέρετε το ηλεκτρικό εργαλείο κρατώντας το από το καλώδιο, μη κρεμάτε τη συσκευή από το καλώδιο και μη χρησιμοποιείτε το καλώδιο για να τραβήξετε το βύσμα από την πρίζα. Να προστατεύετε το καλώδιο από ψηλές θερμοκρασίες, λάδι, αιχμηρές άκρες και κινούμενα τμήματα της συσκευής. Τα ελαττωματικά ή μπερδεμένα καλώδια αυξάνουν τον κίνδυνο ηλεκτροπληξίας.
- ε) Εάν εργάζεστε με το ηλεκτρικό εργαλείο στο ύπαιθρο, να χρησιμοποιείτε μόνο μπαλαντέζες που είναι κατάλληλες για το ύπαιθρο. Η χρήση μίας μπαλαντέζας κατάλληλης για το ύπαιθρο μειώνει τον κίνδυνο ηλεκτροπληξίας.
- η) Όταν η λειτουργία του ηλεκτρικού εργαλείου σε υγρό περιβάλλον δεν μπορεί να αποφευχθεί, χρησιμοποιήστε έναν διακόπτη διαρροής



**έντασης.** Η χρήση ενός διακόπτη διαρροής έντασης μειώνει τον κίνδυνο ηλεκτροπληξίας.

### 3) ΑΣΦΑΛΕΙΑ ΑΤΟΜΩΝ:

- α) Να είστε προσεκτικοί, να προσέχετε τί κανετε, και να εργάζεστε συνετά με το ηλεκτρικό εργαλείο. Μη χρησιμοποιείτε το ηλεκτρικό εργαλείο όταν είστε κουρασμένοι ή υπό την επήρεια ναρκωτικών, οινόπνευματων ποτών ή φαρμάκων.** Μόνο μία στιγμή απροσεξίας κατά τη χρήση του ηλεκτρικού εργαλείου μπορεί να προκαλέσει σοβαρούς τραυματισμούς.
- β) Να χρησιμοποιείτε τα μέσα ατομικής προστασίας και πάντα προστατευτικά γυαλιά.** Η χρήση των μέσων ατομικής προστασίας όπως αντιολισθητικά υποδήματα, προστατευτικό κράνος και ωτοπροστασία, μειώνει τον κίνδυνο τραυματισμών.
- γ) Να αποφεύγετε την αθέλητη θέση σε λειτουργία. Σιγουρευτείτε πως το ηλεκτρικό εργαλείο είναι απενεργοποιημένο πριν το συνδέσετε με την παροχή ρεύματος, πριν το σηκώσετε και πριν το μεταφέρετε.** Εάν κατά την μεταφορά του ηλεκτρικού εργαλείου έχετε το χέρι σας στον διακόπτη ή η συσκευή είναι ενεργοποιημένη όταν τη συνδέσετε με την παροχή ρεύματος, δεν αποκλείονται ατυχήματα.
- δ) Πριν ενεργοποιήσετε το ηλεκτρικό εργαλείο να αφαιρέστε ενδεχόμενα εργαλεία ρύθμισης ή κλειδιά.** Ένα εργαλείο ρύθμισης ή κλειδί που βρίσκεται στο περιστρεφόμενο τμήμα της συσκευής, μπορεί να οδηγήσει σε τραυματισμούς.

- ε) Να αποφεύγετε τη μη φυσιολογική στάση του σώματος. Φροντίστε να στέκεστε σταθερά και να κρατάτε πάντα την ισορροπία σας.** Έτσι μπορείτε να ελέγχετε το ηλεκτρικό εργαλείο ακόμη και σε απρόοπτες περιστάσεις.
- ζ) Να φοράτε πάντα τον κατάλληλο ρουχισμό εργασίας. Μη φοράτε φαρδιά ρούχα ή κοσμήματα. Να κρατάτε τα μαλλιά, τα ρούχα και τα γάντια μακριά από κινούμενα εξαρτήματα.** Τα φαρδιά ρούχα, τα κοσμήματα ή τα μακριά μαλλιά θα μπορούσαν να πιαστούν από τα κινούμενα εξαρτήματα.
- η) Εάν είναι δυνατή η συναρμολόγηση εξαρτημάτων απορρόφησης σκόνης ή σκούπας, πρέπει αυτά να τοποθετούνται και να χρησιμοποιούνται σωστά.** Η χρήση απορροφητή σκόνης μπορεί να μειώσει τους κινδύνους που προκαλεί η σκόνη.
- θ) Μην έχετε εσφαλμένη άποψη της ασφάλειας και μην παρακάμπτετε τους κανόνες ασφάλειας για ηλεκτρικά εργαλεία ακόμα και εάν έχετε εξοικειωθεί με το ηλεκτρικό εργαλείο μετά από πολλαπλές χρήσεις.** Απρόσεκτοι χειρισμοί μπορούν μέσα σε κλάσματα του δευτερολέπτου να οδηγήσουν σε σοβαρούς τραυματισμούς.

### 4) ΧΡΗΣΗ ΚΑΙ ΦΡΟΝΤΙΔΑ ΤΟΥ ΗΛΕΚΤΡΙΚΟΥ ΕΡΓΑΛΕΙΟΥ:

- α) Προσέξτε να μην υπερφορτώνετε τη συσκευή. Να χρησιμοποιείτε τα ηλεκτρικά εργαλεία που είναι κατάλληλα για την εργασία σας.** Με το κατάλληλο ηλεκτρικό εργαλείο εργάζεστε καλύτερα και ασφαλέστερα στο αναφερόμενο πεδίο ισχύος.

- β) Μη χρησιμοποιείτε ηλεκτρικά εργαλεία, ο διακόπτης των οποίων είναι ελαττωματικός. Ένα ηλεκτρικό εργαλείο που δεν μπορεί να ενεργοποιηθεί ή να απενεργοποιηθεί είναι επικίνδυνο και πρέπει να επισκευαστεί.
- γ) Τραβήξτε το βύσμα από την πρίζα και/ή απομακρύνετε έναν αποσπώμενο συσσωρευτή προτού διεξάγετε ρυθμίσεις στη συσκευή, προτού αλλάξετε εξαρτήματα εργαλείων χρήσης ή αποθηκεύσετε το ηλεκτρικό εργαλείο. Με τον τρόπο αυτό δεν είναι δυνατή η αθέλητη ενεργοποίηση του ηλεκτρικού εργαλείου.
- δ) Να φυλάγετε το ηλεκτρικό εργαλείο, όταν δεν το χρησιμοποιείτε, μακριά από παιδιά. Μην αφήνετε να χρησιμοποιούν τη συσκευή άτομα που δεν είναι εξοικειωμένα μαζί της ή που δεν διάβασαν αυτές τις οδηγίες. Τα ηλεκτρικά εργαλεία είναι επικίνδυνα, όταν χρησιμοποιούνται από άτομα χωρίς πείρα.
- ε) Φροντίζετε το ηλεκτρικό εργαλείο και το εργαλείο χρήσης με προσοχή. Ελέγξτε εάν λειτουργούν άψογα και δεν μπλοκάρουν όλα τα κινούμενα τμήματα ή εάν έχουν σπάσει εξαρτήματα ή ορισμένα τμήματα έχουν ζημιές που εμποδίζουν την άψογη λειτουργία του ηλεκτρικού εργαλείου. Δώστε να επισκευαστούν τα ελαττωματικά εξαρτήματα πριν χρησιμοποιήσετε τη συσκευή. Πολλά ατυχήματα οφείλονται σε ηλεκτρικά εργαλεία που δεν έχουν συντηρηθεί σωστά.
- ζ) Τα κοπτικά εξαρτήματα να διατηρούνται πάντα ακονισμένα και καθαρά. Τα προσεγμένα κοπτικά εξαρτήματα με ακονισμένες λάμες δεν μπλοκάρουν εύκολα και κινούνται καλύτερα.
- η) Να χρησιμοποιείτε το ηλεκτρικό εργαλείο, τα εξαρτήματά του, τα πρόσθετα εργαλεία κλπ. μόνο σύμφωνα με αυτές τις οδηγίες. Να λάβετε υπόψη σας τις συνθήκες εργασίας και το είδος της εργασίας σας. Η χρήση του ηλεκτρικού εργαλείου για άλλες εργασίες εκτός αυτών για τις οποίες προορίζεται, μπορεί να προκαλέσει επικίνδυνες περιστάσεις.
- θ) Διατηρείτε τις λαβές και τις επιφάνειες λαβών στεγνές, καθαρές και χωρίς λάδια και γράσα. Οι ολισθηρές λαβές και επιφάνειες λαβών δεν επιτρέπουν έναν ασφαλή χειρισμό και έλεγχο του ηλεκτρικού εργαλείου σε απρόβλεπτες καταστάσεις.
- 5) ΠΡΟΣΕΚΤΙΚΟΣ ΧΕΙΡΙΣΜΟΣ ΚΑΙ ΧΡΗΣΗ ΜΠΑΤΑΡΙΩΝ**
- α) Να φορτίζετε τις μπαταρίες μόνο με φορτιστές που συνιστώνται από τον κατασκευαστή. Για ένα φορτιστή που προορίζεται μόνο για ένα είδος μπαταριών, υφίσταται κίνδυνος πυρκαγιάς όταν χρησιμοποιηθεί με άλλες μπαταρίες.
- β) Να χρησιμοποιείτε μόνο τις κατάλληλες μπαταρίες στα ηλεκτρικά εργαλεία. Η χρήση άλλων μπαταριών μπορεί να προκαλέσει τραυματισμούς και κίνδυνο πυρκαγιάς.
- γ) Η μπαταρία που δεν χρησιμοποιείται να βρίσκεται μακριά από συνδετήρες, κέρματα, κλειδιά, καρφιά, βίδες ή άλλα μεταλλικά μικροαντικείμενα που θα μπορούσαν να προκαλέσουν γεφύρωση των επαφών. Ένα ενδεχόμενο βραχυκύκλωμα μεταξύ των επαφών της μπαταρίας μπορεί να έχει σαν συνέπεια εγκαύματα ή φωτιά.

- δ) Σε περίπτωση εσφαλμένης χρήσης μπορεί να εξέλθει υγρό από τη μπαταρία. Να αποφεύγετε την επαφή με το υγρό αυτό. Σε περίπτωση αθέλητης επαφής, ξεπλύντε με νερό. Εάν το υγρό πάει στα μάτια, συμβουλευθείτε και ένα γιατρό. Το εξερχόμενο υγρό από μπαταρία μπορεί να προκαλέσει δερματικούς ερεθισμούς ή και εγκαύματα.
- ε) Μη χρησιμοποιείτε έναν φθαρμένο ή παραμορφωμένο συσσωρευτή. Φθαρμένοι ή τροποποιημένοι συσσωρευτές μπορεί να συμπεριφερθούν απρόβλεπτα και να οδηγήσουν σε πυρκαγιά, έκρηξη ή κίνδυνο τραυματισμών.
- ζ) Μην εκθέτετε τους συσσωρευτές σε πυρκαγιά ή σε υψηλές θερμοκρασίες. Πυρκαγιά ή θερμοκρασίες πάνω από 130 °C μπορούν να προκαλέσουν έκρηξη.
- η) Τηρείτε όλες τις οδηγίες σχετικά με τη φόρτιση και μη φορτίζετε το συσσωρευτή ή το επαναφορτιζόμενο εργαλείο εκτός του αναφερόμενου στις οδηγίες λειτουργίας τομέα θερμοκρασίας. Λάθος φόρτιση ή φόρτιση εκτός του επιτρεπόμενου τομέα θερμοκρασίας μπορεί να καταστρέψει το συσσωρευτή και να αυξήσει τον κίνδυνο πυρκαγιάς.
- 6) ΣΕΡΒΙΣ:
- α) Η επισκευή του ηλεκτρικού σας εργαλείου να εκτελείται μόνο από εξειδικευμένο προσωπικό και να χρησιμοποιούνται μόνο γνήσια ανταλλακτικά. Έτσι εξασφαλίζεται η ασφάλεια του ηλεκτρικού σας εργαλείου.
- β) Ποτέ μη συντηρείτε φθαρμένους συσσωρευτές. Όλες οι εργασίες συ-

νήρησης συσσωρευτών πρέπει να διεξάγονται μόνο από τον κατασκευαστή ή εξουσιοδοτημένες υπηρεσίες εξυπηρέτησης πελατών.

### Υποδείξεις ασφάλειας για όλες τις εργασίες

- α) Πιάνετε το ηλεκτρικό εργαλείο από τις μονωμένες λαβές όταν εκτελείτε εργασίες κατά τις οποίες το εργαλείο ή οι βίδες μπορεί να πετύχουν κρυμμένους αγωγούς ρεύματος. Η επαφή με έναν αγωγό υπό τάση μπορεί να θέσει υπό τάση και τα μεταλλικά τμήματα της συσκευής και να προκαλέσει ηλεκτροπληξία.
- β) Μη χρησιμοποιείτε αξεσουάρ τα οποία δεν συστήνονται από την PARKSIDE. Μπορεί έτσι να προκληθεί ηλεκτροπληξία ή πυρκαγιά.

### Υποδείξεις ασφάλειας κατά τη χρήση μακριών τρυπανιών

- α) Σε καμία περίπτωση δεν πρέπει να εργάζεστε με μεγαλύτερο αριθμό στροφών από τον μέγιστο επιτρεπόμενο για το τρυπάνι. Σε υψηλότερους αριθμούς στροφών μπορεί το τρυπάνι να καμφθεί ελαφρά, εάν περιστρέφεται ελεύθερα χωρίς επαφή με το τεμάχιο επεξεργασίας, με αποτέλεσμα να προκύψουν τραυματισμοί.
- β) Εκκινείτε πάντα τη διαδικασία διάτρησης με χαμηλό αριθμό στροφών και όταν το τρυπάνι είναι σε επαφή με το τεμάχιο επεξεργασίας. Σε υψηλότερους αριθμούς στροφών μπορεί το τρυπάνι να καμφθεί ελαφρά, εάν περιστρέφεται ελεύθερα χωρίς επαφή με το τεμάχιο

επεξεργασίας, με αποτέλεσμα να προκύψουν τραυματισμοί.

- γ) Ασκείτε στο τρυπάνι μέτρια πίεση και μόνο σε κατά μήκος κατεύθυνση.** Τα τρυπάνια κάποιες φορές λυγίζουν και έτσι μπορεί να σπάσουν ή να οδηγήσουν σε απώλεια του ελέγχου και σε τραυματισμούς.

## ΥΠΟΛΕΙΠΟΜΕΝΟΙ ΚΙΝΔΥΝΟΙ

Ακόμη και σε περίπτωση σωστής και κανονικής χρήσης αυτού του ηλεκτρικού εργαλείου, υφίστανται πάντα υπόλειπόμενοι κίνδυνοι. Οι ακόλουθοι κίνδυνοι μπορούν να παρουσιαστούν ανάλογα με το είδος κατασκευής και το μο ντέλο αυτού του ηλεκτρικού εργαλείου:

- α) Τέμνοντα τραύματα  
β) Βλάβες της ακοής, εάν δεν χρησιμοποιηθεί κατάλληλη ηχοπροστασία.  
γ) Βλάβες της υγείας που προκαλούνται από δονήσεις χεριού-βραχίονα, εάν η συσκευή χρησιμοποιηθεί για μεγαλύτερο χρονικό διάστημα ή δεν τηρείται και δεν συντηρείται σωστά.

 Προσοχή! Αυτό το ηλεκτρικό εργαλείο δημιουργεί κατά τη λειτουργία ένα ηλεκτρομαγνητικό πεδίο. Αυτό το πεδίο δεν αποκλείεται υπό ορισμένες συνθήκες να εηρεάσει τη λειτουργία, ενεργητικά ή παθητικά ιατρικά εμφυτεύματα. Προς αποφυγή του κινδύνου σοβαρών ή και θανατηφόρων τραυματισμών, συνιστούμε σε άτομα με ιατρικά εμφυτεύματα να συμβουλευθούν τον γιατρό τους και τον κατασκευαστή του ιατρικού εμφυτεύματος, πριν χειριστούν τη μηχανή.

 **Λαμβάνετε υπόψη τις υποδείξεις ασφάλειας και τις οδηγίες σχετικά με τη φόρτιση και τη**

**σωστή χρήση που αναφέρονται στις οδηγίες λειτουργίας του συσσωρευτή και του φορτιστή της σειράς (Parkside) X 20 V Team. Θα βρείτε μια λεπτομερή περιγραφή για τη διαδικασία φόρτισης και περισσότερες πληροφορίες στις ξεχωριστές οδηγίες χειρισμού.**

## Χειρισμός



**Απομακρύνετε το συσσωρευτή από τη συσκευή για να εμποδίσετε μη ηθελημένη θέση σε λειτουργία. Υπάρχει κίνδυνος τραυματισμού!**



**Προσέχετε ώστε η θερμοκρασία περιβάλλοντος κατά τη διάρκεια της εργασίας να μην υπερβαίνει τους 50°C και να μην είναι χαμηλότερη από -20°C.**



**Έλεγχος της κατάστασης φόρτισης της μπαταρίας**

Η ένδειξη της φόρτισης (7) δείχνει την κατάσταση φόρτισης της μπαταρίας (8).

Η κατάσταση της μπαταρίας προβάλλεται με το ανάλογο LED, όταν η συσκευή είναι σε λειτουργία.

Για το λόγο αυτό κρατήστε πατημένο τον διακόπτη ενεργοποίησης (6).

**κόκκινο-κίτρινο-πράσινο =>**

Μπαταρία πλήρως φορτισμένη

**κόκκινο-κίτρινο =>**

Μπαταρία φορτισμένη περ. κατά το ήμισυ

**κόκκινο =>** Η μπαταρία χρειάζεται φόρτιση

## A Φόρτιση μπαταρίας

**i** Πριν τη φόρτιση αφήστε τη ζεστή να κρυώσει.

**i** Φορτίζετε τον συσσωρευτή (8), όταν ανάβει μόνο η κόκκινη LED της ένδειξης κατάστασης φόρτισης (7).

1. Εάν απαιτείται απομακρύνετε το συσσωρευτή (8) από τη συσκευή.
2. Ωθήστε τον συσσωρευτή (8) στην υποδοχή φόρτισης της συσκευής φόρτισης (17).
3. Συνδέστε τη συσκευή φόρτισης (17) σε μια πρίζα.
4. Αποσυνδέστε τη συσκευή φόρτισης (17) από το δίκτυο.
5. Μετά από επιτυχημένη διαδικασία φόρτισης τραβήξτε το συσσωρευτή (8) από τη συσκευή φόρτισης (17).

### Επισκόπηση των ενδείξεων ελέγχου LED στη συσκευή φόρτισης (17):

**Η πράσινη λυχνία LED ανάβει χωρίς τοποθετημένο συσσωρευτή:** Η συσκευή φόρτισης είναι έτοιμη για λειτουργία.

**Η πράσινη λυχνία LED ανάβει:**

Ο συσσωρευτής έχει φορτιστεί.

**Η κόκκινη λυχνία LED ανάβει:**

Ο συσσωρευτής φορτίζεται.

**Η κόκκινη λυχνία LED αναβοσβήνει:**

Ο συσσωρευτής υπερθερμάνθηκε.

**Η κόκκινη + η πράσινη λυχνία LED αναβοσβήνουν:**

Ο συσσωρευτής είναι ελαττωματικός.

## C Τοποθέτηση / Αφαίρεση της συστοιχίας συσσωρευτή στην/από την συσκευή

### Τοποθέτηση συστοιχίας συσσωρευτή:

1. Θέστε τον διακόπτη εναλλαγής κατεύθυνσης περιστροφής (11) στη μεσαία θέση (Φραγή).
2. Σύρετε τη βάση συσκευής στη συστοιχία συσσωρευτή (8) μέχρι να κουμπώσει.

### Αφαίρεση συστοιχίας συσσωρευτή:

1. Πατήστε το πλήκτρο απασφάλισης (9) και αφαιρέστε προς τα εμπρός τη συστοιχία συσσωρευτή (8) από τη συσκευή.

## A Επιλογή ταχύτητας

Σύρετε το διακόπτη επιλογής ταχυτήτων (4) στη θέση **1** ή **2** για χαμηλή ή υψηλή προεπιλογή στροφών αντίστοιχα.

1η ταχύτητα ..... 0-430 min<sup>-1</sup>

2η ταχύτητα ..... 0-1500 min<sup>-1</sup>



Η αλλαγή ταχύτητας επιτρέπεται να εκτελείται μόνο σε κατάσταση ακινησίας!

## B Διακόπτης κατεύθυνσης περιστροφής

Με τον διακόπτη κατεύθυνσης περιστροφής μπορείτε να επιλέξετε την κατεύθυνση περιστροφής της συσκευής (δεξιά και αριστερή κατεύθυνση) και να ασφαλίσετε τη συσκευή έναντι μη ηθελημένης ενεργοποίησης.

Το βέλος στο διακόπτη κατεύθυνσης περιστροφής υποδηλώνει την κατεύθυνση λειτουργίας.

1. Περιμένετε έως ότου ακινητοποιηθεί η συσκευή.

2. Ωθήστε τον διακόπτη κατεύθυνσης περιστροφής (11) στην επιθυμητή θέση:

**Δεξιά κατεύθυνση: Για τη διάτρηση και το βίδωμα βιδών.** Επάνω στον διακόπτη κατεύθυνσης περιστροφής απεικονίζεται ένα βέλος προς τα εμπρός.

Πιέστε δεξιά επάνω στον διακόπτη κατεύθυνσης περιστροφής.



**Αριστερή κατεύθυνση: Για το λασκάρισμα βιδών.** Επάνω στον διακόπτη κατεύθυνσης περιστροφής απεικονίζεται ένα βέλος προς τα πίσω. Πιέστε αριστερά επάνω στον διακόπτη κατεύθυνσης περιστροφής.

3. **Φραγή ενεργοποίησης:** Θέστε τον διακόπτη κατεύθυνσης περιστροφής στην μεσαία θέση.

 Ο διακόπτης κατεύθυνσης περιστροφής επιτρέπεται να χρησιμοποιείται μόνο σε κατάσταση ακινησίας.

## A Ρύθμιση ροπής στρέψης

Περιστρέφοντας το δακτύλιο ρύθμισης της ροπής στρέψης (3) μπορείτε να προρυθμίσετε τη μέγιστη ροπή στρέψης. Προβλέπονται 25 βαθμίδες ροπής στρέψης + 1 βαθμίδα διάτρησης.

- Επιλέξτε την επιθυμητή ροπή στρέψης μέσω περιστροφής στον δακτύλιο ρύθμισης (3):  
Βαθμίδα 1 --> χαμηλότερη ροπή στρέψης,  
Βαθμίδα  --> υψηλότερη ροπή στρέψης.  
**Βίδωμα:** Βαθμίδα 1 - 25  
**Διάτρηση:** Βαθμίδα 
- Ξεκινήστε από μια μικρότερη βαθμίδα ροπής στρέψης και αυξήστε την όπως απαιτείται.

 Ο δακτύλιος ρύθμισης της ροπής στρέψης επιτρέπεται να χρησιμοποιείται μόνο σε κατάσταση ακινησίας.

 Η επίτευξη του προρυθμισμένου ορίου ροπής στρέψης συνοδεύεται από ένα χαρακτηριστικό κροτάλισμα. Ο θόρυβος αυτός προκαλείται από τον ολισθαίνοντα συμπλέκτη.

## D Αλλαγή εργαλείου

- Περιστρέψτε το ταχυτσόκ (2) αριστερόστροφα, μέχρι το άνοιγμα του τσοκ (1) να είναι αρκετά μεγάλο για να τοποθετηθεί το εργαλείο.
- Εισαγάγετε το εργαλείο όσο πάει στο ταχυτσόκ (2) και περιστρέψτε το ταχυτσόκ δεξιόστροφα, για να στερεώσετε καλά το εργαλείο.
- Για να βγάλετε ξανά το εργαλείο, ξεβιδώστε το ταχυτσόκ (2) και τραβήξτε το εργαλείο προς τα έξω.

 Δεξιά και αριστερά στο περίβλημα υπάρχει μια μαγνητική βάση για μύτες (A 5). Στη μαγνητική βάση για μύτες μπορείτε να στερεώσετε από μια μύτη.

## A Ενεργοποίηση/ απενεργοποίηση

Με το διακόπτη ενεργοποίησης/απενεργοποίησης (12) μπορείτε να ρυθμίζετε αδιαβάθμιτα τις στροφές. Όσο περισσότερο πιέζετε το διακόπτη ενεργοποίησης/απενεργοποίησης, τόσο αυξάνονται οι στροφές.

- Για την ενεργοποίηση της συσκευής, πατήστε τον διακόπτη ενεργο-/απενεργοποίησης (12). Η λυχνία εργασίας LED (10) ανάβει κατά διάρκεια της λειτουργίας.

2. Για την απενεργοποίηση αφήστε το διακόπτη ενεργο-/απενεργοποίησης (12). Όταν ο διακόπτης κατεύθυνσης περιστροφής (11) βρίσκεται στη μεσαία θέση, η συσκευή είναι ασφαλισμένη από ενεργοποίηση.



Σε παύσεις εργασίας μπορείτε να κρεμάτε τη συσκευή στη ζώνη από το ενσωματωμένο μεταλλικό έλασμα (B 18). Προσέχετε ώστε η συσκευή να έχει απενεργοποιηθεί και ασφαλιστεί έναντι μη ηθελημένης ενεργοποίησης. Το μεταλλικό έλασμα ενδείκνυται επίσης για το άνοιγμα φιαλών με μεταλλικό καπάκι.

## Καθαρισμός/συντήρηση



Αφήστε να εκτελούνται από το τμήμα μας εξυπηρέτησης πελατών οι εργασίες επισκευής που δεν περιγράφονται στις οδηγίες. Να χρησιμοποιείτε μόνο γνήσια ανταλλακτικά. Κίνδυνος τραυματισμού!



Απενεργοποιήστε τη συσκευή και πριν από όλες τις εργασίες, αφαιρέστε τη μπαταρία από τη συσκευή.

Να εκτελείτε τακτικά τις ακόλουθες εργασίες καθαρισμού και συντήρησης. Έτσι εξασφαλίζετε την αξιοπιστία λειτουργίας και μακρόχρονη χρήση.

## Καθαρισμός



**Δεν επιτρέπεται ούτε να καθαρίσετε με υδροριπή τη συσκευή ούτε να την βάλετε μέσα σε νερό. Κίνδυνος ηλεκτροπληξίας!**

- Να κρατάτε καθαρές τις σχισμές αερισμού, το περίβλημα του κινητήρα και τις λαβές τις συσκευής. Για τον καθαρισμό να χρησιμοποιείτε ένα νωπό πανί ή μία βούρτσα. Μη χρησιμοποιείτε καθαριστικά ή διαλύτες. Θα μπορούσαν να καταστρέψουν ανεπανόρθωτα τη συσκευή.

## Συντήρηση

Η συσκευή καθαρισμού υψηλής πίεσης δεν χρειάζεται συντήρηση.

## Αποθήκευση

- Φυλάσσετε τη συσκευή σε ένα μέρος ξηρό, προφυλαγμένο από τη σκόνη και εκτός εμβέλειας των παιδιών.
- Αποθηκεύετε τη συσκευή στο βαλιτσάκι φύλαξης (16).
- Η θερμοκρασία αποθήκευσης για το συσσωρευτή και τη συσκευή βρίσκεται μεταξύ 0 °C και 45 °C. Κατά τη διάρκεια της αποθήκευσης αποφεύγετε ακραίο ψύχος ή θερμότητα, ώστε ο συσσωρευτής να μην χάνει την απόδοσή του.

## Απόσυρση/προστασία του περιβάλλοντος

Αφαιρέστε το συσσωρευτή από τη συσκευή, προτού την απορρίψετε! Οδηγείτε τη συσκευή, τα αξεσουάρ και τη συσκευασία σε μια φιλική προς το περιβάλλον ανακύκλωση. Μπορείτε να βρείτε υποδείξεις για την απόρριψη του συσσωρευτή στις ξεχωριστές οδηγίες λειτουργίας του συσσωρευτή και της συσκευής φόρτισης.



Ηλεκτρικές συσκευές δεν ανήκουν στα οικιακά απορρίμματα.

Οδηγία 2012/19/ΕΕ σχετικά με τα απόβλητα ηλεκτρικού και ηλεκτρονικού εξοπλισμού:

Οι καταναλωτές είναι νομικά υπεύθυνοι να οδηγούν τις ηλεκτρικές και ηλεκτρονικές συσκευές, στο τέλος της διάρκειας ζωής τους, σε μια φιλική προς το περιβάλλον ανακύκλωση. Με τον τρόπο αυτό εξασφαλίζεται μια φιλική προς το περιβάλλον και τους πόρους επαναχρησιμοποίηση. Ανάλογα με την εφαρμογή στο εθνικό δίκαιο, έχετε τις εξής δυνατότητες:

- επιστροφή σε ένα σημείο πώλησης,
- παράδοση σε ένα επίσημο σημείο συλλογής,
- επιστροφή στον κατασκευαστή/υπεύθυνο διάθεσης στην αγορά.

Δεν ισχύει για παρελκόμενα και βοηθητικές διατάξεις χωρίς ηλεκτρικά εξαρτήματα που περιλαμβάνονται στις παλιές συσκευές.

## Ανταλλακτικά/Αξεσουάρ

**Ανταλλακτικά και αξεσουάρ μπορείτε να βρείτε στη σελίδα**  
**[www.grizzlytools.shop](http://www.grizzlytools.shop)**

Εάν παρουσιάζονται προβλήματα κατά τη διαδικασία παραγγελίας, χρησιμοποιήστε το έντυπο επικοινωνίας. Εάν έχετε περισσότερες ερωτήσεις μπορείτε να απευθυνθείτε στο «Service-Center» (δείτε στη σελίδα 218).

Ταχυτόκ ..... 91105806  
τριπάνια + Σετ μύτες ..... 91105375

## Εγγύηση

Αξιότιμη πελάτισσα, αξιότιμε πελάτη, για τη συσκευή αυτή σας προσφέρουμε εγγύηση 3 ετών από την ημερομηνία της αγοράς. Σε περίπτωση ελαττωμάτων αυτού του προϊόντος, έχετε απέναντι του πωλητή τα νόμιμα δικαιώματα. Αυτά τα νόμιμα δικαιώματα δεν περιορίζονται από την επακόλουθη εγγύησή μας.

### Όροι εγγύησης

Η προθεσμία της εγγύησης αρχίζει από την ημερομηνία της αγοράς. Παρακαλούμε να φυλάξετε καλά την απόδειξη αγοράς. Θα σας χρειαστεί εάν θελήσετε να αποδείξετε την ημερομηνία και την αγορά της συσκευής. Εάν παρουσιαστεί ελάττωμα υλικού ή κατασκευής στο προϊόν αυτό εντός τριών ετών από την ημερομηνία αγοράς, θα σας επισκευάσουμε ή θα σας αντικαταστήσουμε δωρεάν το προϊόν αυτό, με δική μας επιλογή. Αυτή η παροχή εγγύησης προϋποθέτει πως εντός της τριετούς προθεσμίας θα μας προσκομιστεί η ελαττωματική συσκευή και η απόδειξη αγοράς και μία γραπτή περιγραφή του ελαττώματος και της ημερομηνίας που πρωτοπαρουσιάστηκε.

Εάν το ελάττωμα καλύπτεται από την εγγύησή μας, θα σας επιστραφεί ή το επισκευασμένο ή ένα νέο προϊόν. Με την αντικατάσταση της συσκευής ξεκινάει μια νέα χρονική περίοδος εγγύησης. Με την επισκευή της συσκευής δεν ξεκινάει νέα χρονική περίοδος εγγύησης.

### Διάρκεια εγγύησης και νόμιμες αξιώσεις για ελαττώματα

Η διάρκεια της εγγύησης δεν επεκτείνεται από την παροχή εγγύησης. Αυτό ισχύει και για αντικαταστημένα και επισκευασμένα εξαρτήματα. Ενδεχόμενα ελαττώματα που διαπιστώνονται κατά



την αγορά, πρέπει να δηλωθούν αμέσως μετά το ξεπακετάρισμα. Για όλες τις επισκευές που καθίστανται απαραίτητες μετά τη λήξη της εγγύησης επιβαρύνεστε με τις σχετικές δαπάνες.

### Έκταση της εγγύησης

Η συσκευή κατασκευάστηκε βάσει αυστηρών κριτηρίων ποιότητας και ελέγχθηκε ευσυνειδήτητα πριν την παράδοσή της.

Η εγγύηση ισχύει για ελαττώματα στο υλικό ή στην κατασκευή. Αυτή η εγγύηση δεν συμπεριλαμβάνει τμήματα του προϊόντος που υφίστανται κοινή φθορά και θεωρούνται ως αναλώσιμα (π.χ. φίλτρα ή ένθετα εργαλεία) ή εύθραυστα τμήματα του προϊόντος (π.χ. διακόπτες, μπαταρίες ή γυάλινα τμήματα).

Αυτή η εγγύηση εκπίπτει σε περίπτωση που η συσκευή υπέστη βλάβη, δεν χρησιμοποιήθηκε ή δεν συντηρήθηκε σωστά. Για σωστή χρήση του προϊόντος πρέπει να ακολουθούνται όλες οι υποδείξεις που αναφέρονται στις οδηγίες χρήσης. Να αποφεύγονται οπωσδήποτε οι χρήσεις και πράξεις που δεν συνιστώνται στις Οδηγίες χρήσης ή για τις οποίες ισχύουν ειδικές προειδοποιήσεις.

Το προϊόν προορίζεται μόνο για ιδιωτική και όχι για επαγγελματική χρήση. Σε περίπτωση καταχρηστικού και λάθος χειρισμού, άσκησης βίας και επεμβάσεων που δεν εκτελούνται από συμβεβλημένο συνεργείο μας, εκπίπτει η εγγύηση.

### Διακανονισμός σε περίπτωση εγγύησης

Προς εξασφάλιση ταχείας επεξεργασίας παρακαλούμε να ακολουθήσετε τις επόμενες υποδείξεις:

- Για όλα τα αιτήματα να έχετε πρόχειρα την απόδειξη αγοράς και τον αριθμό προϊόντος (IAN 499639\_2204) ως αποδεικτικό στοιχεί για την αγορά.

- Τον αριθμό προϊόντος θα τον βρείτε στην ετικέτα στοιχείων της συσκευής, σε χαραγμένη σημείωση στο προϊόν, στο εξώφυλλο των Οδηγιών χρήσης (κάτω αριστερά) ή σαν αυτοκόλλητο στην πίσω ή κάτω πλευρά.
- Εάν παρουσιαστούν σφάλματα λειτουργίας ή άλλα ελαττώματα, επικοινωνήστε πρώτα με το πιο κάτω αναφερόμενο τμήμα εξυπηρέτησης πελατών **τηλεφωνικά** ή με **e-mail**. Εκεί θα σας δοθούν περισσότερες πληροφορίες για τον διακανονισμό.
- Ένα ως ελαττωματικό καταχωρημένο προϊόν μπορείτε, μετά από συνεννόηση με το τμήμα μας εξυπηρέτησης πελατών, να το στείλετε, με δική μας επιβάρυνση με τα ταχυδρομικά, επισυνάπτοντας την απόδειξη αγοράς και στοιχεία για το ελάττωμα και την ημερομηνία του παρουσιάστηκε, στη διεύθυνση που σέρβις μας που σας κοινοποιήθηκε. Προς αποφυγή προβλημάτων παραλαβής και πρόσθετων δαπανών, παρακαλούμε να χρησιμοποιήσετε μόνο τη διεύθυνση που σας κοινοποιήθηκε. Σιγουρευτείτε πως η αποστολή δεν έγινε χωρίς πληρωμή των ταχυδρομικών τελών, σαν ογκώδες αντικείμενο, σαν εξπρές, ή με άλλο ειδικό τρόπο. Στείλτε τη συσκευή μαζί με όλα τα αξεσουάρ που σας παραδόθηκαν κατά την αγορά και φροντίστε για ασφαλή συσκευασία.



## Σέρβις επισκευής

Επισκευές που δεν καλύπτονται από την εγγύηση μπορούν να εκτελεστούν από το υποκατάστημά μας για σέρβις έναντι πληρωμής. Το υποκατάστημα σέρβις θα σας υποβάλει προϋπολογισμό εξόδων. Μπορούμε να αναλάβουμε την επεξεργασία συσκευών που μας απεστάλησαν καλά συσκευασμένες και με πληρωμένα ταχυδρομικά τέλη.

**Προσοχή:** Παρακαλούμε να στείλετε τη συσκευή σας στο υποκατάστημά μας για σέρβις, καλά καθαρισμένη και με την σχετική υπόδειξη για το ελάττωμα.

Οι συσκευές που στέλνονται χωρίς να έχουν πληρωθεί τα ταχυδρομικά τέλη - με εξπρές, σαν ογκώδη αντικείμενα, ή με άλλο ειδικό τρόπο - δεν θα γίνονται δεκτές. Την απόρριψη των ελαττωματικών σας συσκευών που μας στέλνετε την αναλαμβάνουμε δωρεάν.

## Service-Center



**Σέρβις Ελλάδα**

Tel.: 00800 490826606

E-Mail: [grizzly@lidl.gr](mailto:grizzly@lidl.gr)

IAN 499639\_2204

## Εισαγωγέας

Παρακαλούμε να λάβετε υπόψη σας πως η ακόλουθη διεύθυνση δεν είναι η διεύθυνση για σέρβις. Επικοινωνήστε πρώτα με το πιο πάνω αναφερόμενο κέντρο εξυπηρέτησης πελατών.

**Grizzly Tools GmbH & Co. KG**

Stockstädter Straße 20

D-63762 Großostheim

Γερμανία

[www.grizzlytools.de](http://www.grizzlytools.de)





## Original-EG-Konformitätserklärung

Hiermit bestätigen wir, dass der  
**Akku-Bohrschrauber**  
**Baureihe PABS 20-Li G8**  
Seriennummer  
000001 - 056000

folgenden einschlägigen EU-Richtlinien in ihrer jeweils gültigen Fassung entspricht:

**2006/42/EG • 2014/30/EU • 2011/65/EU\* & (EU) 2015/863**  
**Gerät inkl. Smart-Akku Smart PAPS 204 A1/Smart PAPS 208 A1:**  
**2014/53/EU**

Um die Übereinstimmung zu gewährleisten, wurden folgende harmonisierte Normen sowie nationale Normen und Bestimmungen angewendet:

**EN 62841-1:2015 • EN 62841-2-1:2018/A11:2019 • IEC 62471:2006**  
**EN IEC 55014-1:2021 • EN IEC 55014-2:2021 • EN IEC 63000:2018**  
**Gerät inkl. Smart-Akku Smart PAPS 204 A1/Smart PAPS 208 A1:**  
**EN 301 489-1 V2.2.3:2019 • EN 301 489-17 V3.2.4:2020**  
**EN 300 328 V2.2.2:2019 • EN 50663:2017**

Die alleinige Verantwortung für die Ausstellung dieser Konformitätserklärung trägt der Hersteller:



Grizzly Tools GmbH & Co. KG  
Stockstädter Straße 20  
63762 Großostheim,  
Germany  
04.12.2022

Christian Frank  
Dokumentationsbevollmächtigter

\* Der oben beschriebene Gegenstand der Erklärung erfüllt die Vorschriften der Richtlinie 2011/65/EU des Europäischen Parlaments und des Rates vom 8. Juni 2011 zur Beschränkung der Verwendung bestimmter gefährlicher Stoffe in Elektro- und Elektronikgeräten.



## Translation of the original EC declaration of conformity

We hereby confirm that the

**Cordless Drill**

**PABS 20-Li G8 series**

Serial number

000001 - 056000

conforms with the following applicable relevant version of the EU guidelines:

**2006/42/EC • 2014/30/EU • 2011/65/EU\* & (EU) 2015/863  
Device incl. smart battery Smart PAPS 204 A1/Smart PAPS 208 A1:  
2014/53/EU**

In order to guarantee consistency, the following harmonised standards as well as national standards and stipulations have been applied:

**EN 62841-1:2015 • EN 62841-2-1:2018/A11:2019 • IEC 62471:2006  
EN IEC 55014-1:2021 • EN IEC 55014-2:2021 • EN IEC 63000:2018  
Device incl. smart battery Smart PAPS 204 A1/Smart PAPS 208 A1:  
EN 301 489-1 V2.2.3:2019 • EN 301 489-17 V3.2.4:2020  
EN 300 328 V2.2.2:2019 • EN 50663:2017**

This declaration of conformity is issued under the sole responsibility of the manufacturer:



Grizzly Tools GmbH & Co. KG  
Stockstädter Straße 20  
63762 Großostheim  
Germany  
04.12.2022

Christian Frank  
Documentation Representative

*\* The object of the declaration described above satisfies the provisions of Directive 2011/65/EU of the European Parliament and the Council of 8 June 2011 on limiting the use of certain harmful substances in electrical and electronic appliances.*

FR

BE

## Traduction de la déclaration de conformité CE originale

Nous certifions par la présente que le

**Perceuse-visseuse sans fil  
de construction PABS 20-Li G8**

Numéro de série  
000001 - 056000

est conforme aux directives UE actuellement en vigueur :

**2006/42/EC • 2014/30/EU • 2011/65/EU\* & (EU) 2015/863  
Appareil avec batterie intelligente Smart PAPS 204 A1/Smart PAPS 208 A1:  
2014/53/EU**

En vue de garantir la conformité les normes harmonisées ainsi que les normes et décisions nationales suivantes ont été appliquées :

**EN 62841-1:2015 • EN 62841-2-1:2018/A11:2019 • IEC 62471:2006  
EN IEC 55014-1:2021 • EN IEC 55014-2:2021 • EN IEC 63000:2018  
Appareil avec batterie intelligente Smart PAPS 204 A1/Smart PAPS 208 A1:  
EN 301 489-1 V2.2.3:2019 • EN 301 489-17 V3.2.4:2020  
EN 300 328 V2.2.2:2019 • EN 50663:2017**

Le fabricant assume seul la responsabilité d'établir la présente déclaration de conformité :

**CE** Grizzly Tools GmbH & Co. KG  
Stockstädter Straße 20  
63762 Grobostheim  
Germany  
04.12.2022



Christian Frank  
Chargé de documentation

*\*L'objet de la déclaration décrit ci-dessus est conforme aux dispositions de la directive 2011/65/UE du Parlement Européen et du Conseil du 8 juin 2011 sur la limitation de l'utilisation de certaines substances dangereuses dans les équipements électriques et électroniques*



## Vertaling van de originele CE-conformiteitsverklaring

Hiermede bevestigen wij dat de  
**Accu-schroefboormachine**  
**bouwserie PABS 20-Li G8**  
Serienummer  
000001 - 056000

is overeenkomstig met de hierna volgende, van toepassing zijnde EU-richtlijnen:

**2006/42/EC • 2014/30/EU • 2011/65/EU\* & (EU) 2015/863**  
**apparaat incl. Smart-accu Smart PAPS 204 A1/Smart PAPS 208 A1:**  
**2014/53/EU**

Om de overeenstemming te waarborgen, werden de hierna volgende, in overeenstemming gebrachte normen en nationale normen en bepalingen toegepast:

**EN 62841-1:2015 • EN 62841-2-1:2018/A11:2019 • IEC 62471:2006**  
**EN IEC 55014-1:2021 • EN IEC 55014-2:2021 • EN IEC 63000:2018**  
**apparaat incl. Smart-accu Smart PAPS 204 A1/Smart PAPS 208 A1:**  
**EN 301 489-1 V2.2.3:2019 • EN 301 489-17 V3.2.4:2020**  
**EN 300 328 V2.2.2:2019 • EN 50663:2017**

De exclusieve verantwoordelijkheid voor de uitgifte van deze conformiteitsverklaring wordt gedragen door de fabrikant:

**CE** Grizzly Tools GmbH & Co. KG  
Stockstädter Straße 20  
63762 Großostheim  
Germany  
04.12.2022

Christian Frank  
Documentatiegelastigde

*\* Het hierboven beschreven voorwerp van de verklaring voldoet aan de voorschriften van de richtlijn 2011/65/EU van het Europese Parlement en van de Raad van 8 juni 2011 inzake beperking van het gebruik van bepaalde gevaarlijke stoffen in elektrische en elektronische apparaten.*



## Tłumaczenie oryginalnej deklaracji zgodności WE

Niniejszym oświadczamy, że konstrukcja

**Wiertarkowkrętarka akumulatorowa**

**serii produkcyjna PABS 20-Li G8**

Numer seryjny

000001 - 056000

spełnia wymogi odpowiednich Dyrektyw UE w ich aktualnie obowiązującym brzmieniu:

**2006/42/EC • 2014/30/EU • 2011/65/EU\* & (EU) 2015/863  
Urządzenie z akumulatorem Smart PAPS 204 A1/Smart PAPS 208 A1:  
2014/53/EU**

W celu zapewnienia zgodności z powyższymi dyrektywami zastosowano następujące normy harmonizujące oraz normy i przepisy krajowe:

**EN 62841-1:2015 • EN 62841-2-1:2018/A11:2019 • IEC 62471:2006  
EN IEC 55014-1:2021 • EN IEC 55014-2:2021 • EN IEC 63000:2018  
Urządzenie z akumulatorem Smart PAPS 204 A1/Smart PAPS 208 A1:  
EN 301 489-1 V2.2.3:2019 • EN 301 489-17 V3.2.4:2020  
EN 300 328 V2.2.2:2019 • EN 50663:2017**

Wyłącznie odpowiedzialność za wystawienie tej deklaracji zgodności ponosi producent:



Grizzly Tools GmbH & Co. KG  
Stockstädter Straße 20  
63762 Großostheim  
Germany  
04.12.2022

Christian Frank  
Osoba upoważniona do sporządzania dokumentacji technicznej

\* Wyżej opisany przedmiot deklaracji spełnia wymogi dyrektywy 2011/65/UE Parlamentu Europejskiego i Rady z dnia 8 czerwca 2011r. w sprawie ograniczenia stosowania niektórych niebezpiecznych substancji w sprzęcie elektrycznym i elektronicznym.





## Překlad originálního prohlášení o shodě CE

Potvrzujeme tímto, že konstrukce

**Aku vrtací šroubovák  
konstrukční řady PABS 20-Li G8**

Pořadové číslo  
000001 - 056000

odpovídá následujícím příslušným směrnicím EÚ v jejich právě platném znění:

**2006/42/EC • 2014/30/EU • 2011/65/EU\* & (EU) 2015/863  
zařízení vč. smart akumulátoru pro Smart PAPS 204 A1/Smart PAPS 208 A1:  
2014/53/EU**

Aby byl zaručen souhlas, byly použity následující harmonizované normy,  
národní normy a ustanovení:

**EN 62841-1:2015 • EN 62841-2-1:2018/A11:2019 • IEC 62471:2006  
EN IEC 55014-1:2021 • EN IEC 55014-2:2021 • EN IEC 63000:2018  
zařízení vč. smart akumulátoru pro Smart PAPS 204 A1/Smart PAPS 208 A1:  
EN 301 489-1 V2.2.3:2019 • EN 301 489-17 V3.2.4:2020  
EN 300 328 V2.2.2:2019 • EN 50663:2017**

Výhradní odpovědnost za vystavení tohoto prohlášení o shodě nese výrobce:

**CE** Grizzly Tools GmbH & Co. KG  
Stockstädter Straße 20  
63762 Großostheim  
GERMANY  
04.12.2022

Christian Frank  
(Osoba zplnomocněná  
k sestavení dokumentace)

\* Výše popsany předmět prohlášení splňuje předpisy směrnice 2011/65/EU Evropského parlamentu a Rady z 8. června 2011 o omezení používání některých nebezpečných látek v elektrických a elektronických zařízeních.

SK

## Preklad originálneho prehlásenia o zhode CE

Týmto potvrdzujeme, že  
**Aku vrtací skrutkovač**  
**konštrukčnej rady PABS 20-Li G8**  
Poradové číslo  
000001 - 056000

zodpovedá nasledujúcim príslušným smerniciam EÚ v ich práve platnom znení:

**2006/42/EC • 2014/30/EU • 2011/65/EU\* & (EU) 2015/863**  
**Prístroj vrát. akumulátora Smart, Smart PAPS 204 A1/Smart PAPS 208 A1:**  
**2014/53/EU**

Aby bola zaručená zhoda, boli použité nasledovné harmonizované normy ako i  
národné normy a predpisy:

**EN 62841-1:2015 • EN 62841-2-1:2018/A11:2019 • IEC 62471:2006**  
**EN IEC 55014-1:2021 • EN IEC 55014-2:2021 • EN IEC 63000:2018**  
**Prístroj vrát. akumulátora Smart, Smart PAPS 204 A1/Smart PAPS 208 A1:**  
**EN 301 489-1 V2.2.3:2019 • EN 301 489-17 V3.2.4:2020**  
**EN 300 328 V2.2.2:2019 • EN 50663:2017**

Jediný zodpovedný za vystavenie tohto vyhlásenia o zhode je výrobca :

**CE** Grizzly Tools GmbH & Co. KG  
Stockstädter Straße 20  
63762 Grobostheim  
Germany  
04.12.2022



Christian Frank  
Osoba splnomocnená na zostavenie  
dokumentácie

\* Vyššie popísaný predmet vyhlásenia spĺňa predpisy smernice 2011/65/EU Európskeho parlamentu a Rady z 8. júna 2011 pre obmedzenie používania určitých nebezpečných látok v elektrických a elektronických prístrojoch.



## Oversættelse af den originale CE-konformitetserklæring

Hermed bekræfter vi, at  
**Batteridreven bore-/skruemaskine  
af serien PABS 20-Li G8**

Serienummer  
000001 - 056000

opfylder følgende gældende EF-direktiver i deres respektive gyldige version:

**2006/42/EC • 2014/30/EU • 2011/65/EU\* & (EU) 2015/863  
Apparat inkl. Smart-batteri Smart PAPS 204 A1/Smart PAPS 208 A1:  
2014/53/EU**

For at sikre overensstemmelsen, blev følgende harmoniserede standarder samt nationale standarder og regler anvendt:

**EN 62841-1:2015 • EN 62841-2-1:2018/A11:2019 • IEC 62471:2006  
EN IEC 55014-1:2021 • EN IEC 55014-2:2021 • EN IEC 63000:2018  
Apparat inkl. Smart-batteri Smart PAPS 204 A1/Smart PAPS 208 A1:  
EN 301 489-1 V2.2.3:2019 • EN 301 489-17 V3.2.4:2020  
EN 300 328 V2.2.2:2019 • EN 50663:2017**

Det er udelukkende producentens ansvar at udarbejde denne  
overensstemmelseserklæring :

**CE** Grizzly Tools GmbH & Co. KG  
Stockstädter Straße 20  
63762 Großostheim  
Germany  
04.12.2022

Christian Frank  
Dokumentationsbefuldmægtiget

*\* Erklæringens ovennævnte genstand opfylder forskrifterne i Europaparlamentets og Rådets direktiv 2011/65/EU af 8. juni 2011 til begrænsning af anvendelsen af visse farlige stoffer i elektrisk og elektronisk udstyr*

ES

## Traducción de la Declaración de conformidad CE original

Mediante la presente declaramos que  
**Atornilladora taladradora recargable  
de la serie PABS 20-Li G8**

Número de serie  
000001 - 056000

corresponde a las siguientes Directivas de la UE corrientes en su respectiva versión vigente:

**2006/42/EC • 2014/30/EU • 2011/65/EU\* & (EU) 2015/863  
dispositivo incl. batería inteligente Smart PAPS 204 A1/Smart PAPS 208 A1:  
2014/53/EU**

Para garantizar la conformidad, se aplicaron las siguientes normas armonizadas, así como las normas y regulaciones nacionales:

**EN 62841-1:2015 • EN 62841-2-1:2018/A11:2019 • IEC 62471:2006  
EN IEC 55014-1:2021 • EN IEC 55014-2:2021 • EN IEC 63000:2018  
dispositivo incl. batería inteligente Smart PAPS 204 A1/Smart PAPS 208 A1:  
EN 301 489-1 V2.2.3:2019 • EN 301 489-17 V3.2.4:2020  
EN 300 328 V2.2.2:2019 • EN 50663:2017**

El fabricante es el único responsable de expedir esta Declaración de Conformidad :

**CE** Grizzly Tools GmbH & Co. KG  
Stockstädter Straße 20  
63762 Großostheim  
Germany  
04.12.2022



Christian Frank  
Apoderado de documentación

*\* El objeto de la declaración arriba descrito cumple con las directrices de la Directiva 2011/65/UE del Parlamento Europeo y del Consejo de 8 de junio de 2011 sobre restricciones a la utilización de determinadas sustancias peligrosas en aparatos eléctricos y electrónicos.*

IT

MT

## Traduzione della dichiarazione di conformità CE originale

Con la presente dichiariamo che

**Trapano avvitatore ricaricabile  
serie PABS 20-Li G8**

Numero di serie  
000001 - 056000

corrisponde alle seguenti direttive UE in materia nella rispettiva versione valida:

**2006/42/EC • 2014/30/EU • 2011/65/EU\* & (EU) 2015/863  
Apparecchio con batteria Smart PAPS 204 A1/Smart PAPS 208 A1:  
2014/53/EU**

Per garantire la conformità sono state applicate le seguenti norme armonizzate e anche le norme e disposizioni nazionali che seguono:

**EN 62841-1:2015 • EN 62841-2-1:2018/A11:2019 • IEC 62471:2006  
EN IEC 55014-1:2021 • EN IEC 55014-2:2021 • EN IEC 63000:2018  
Apparecchio con batteria Smart PAPS 204 A1/Smart PAPS 208 A1:  
EN 301 489-1 V2.2.3:2019 • EN 301 489-17 V3.2.4:2020  
EN 300 328 V2.2.2:2019 • EN 50663:2017**

Il produttore è il solo responsabile della stesura della presente dichiarazione di conformità:



Grizzly Tools GmbH & Co. KG  
Stockstädter Straße 20  
63762 Großostheim  
GERMANY  
04.12.2022

Christian Frank  
Responsabile documentazione tecnica

\* L'oggetto descritto sopra è conforme alle prescrizioni della Direttiva 2011/65/EU del Parlamento Europeo e del Consiglio dell'8 giugno 2011 sulla restrizione dell'uso di determinate sostanze pericolose nelle apparecchiature elettriche ed elettroniche



## Az eredeti CE megfelelőségi nyilatkozat fordítása

Ezennel igazoljuk, hogy az

**Akkus fúró-csavarozó  
modell PABS 20-Li G8**

Sorozatszám

000001 - 056000

évtől kezdve a következő vonatkozó EU irányelveknek felel meg a mindenkor érvényes megfogalmazásban:

**2006/42/EC • 2014/30/EU • 2011/65/EU\* & (EU) 2015/863**

**Készülék Smart PAPS 204 A1/Smart PAPS 208 A1 smart akkumulátorral:  
2014/53/EU**

A megegyezés biztosítása érdekében a következő harmonizált szabványokat, valamint nemzeti szabványokat és rendelkezéseket alkalmaztuk:

**EN 62841-1:2015 • EN 62841-2-1:2018/A11:2019 • IEC 62471:2006**

**EN IEC 55014-1:2021 • EN IEC 55014-2:2021 • EN IEC 63000:2018**

**Készülék Smart PAPS 204 A1/Smart PAPS 208 A1 smart akkumulátorral:**

**EN 301 489-1 V2.2.3:2019 • EN 301 489-17 V3.2.4:2020**

**EN 300 328 V2.2.2:2019 • EN 50663:2017**

Jelen megfelelőségi nyilatkozat kiállításáért kizárólag a gyártó a felelős:

**CE** Grizzly Tools GmbH & Co. KG  
Stockstädter Straße 20  
63762 Großostheim  
Germany  
04.12.2022

Christian Frank  
Dokumentációs megbízott

\* A nyilatkozat fent ismertetett tárgya összhangban van az Európai Parlament és a Tanács 2011/65/EU (2011. június 8.) egyes veszélyes anyagok elektromos és elektronikus berendezésekben való alkalmazásának korlátozásáról szóló irányelv előírásaival



## Prevod originalne izjave o skladnosti CE

S tem potrjujemo, da  
**Akumulatorski vrtni vijacnik**  
**serije PABS 20-Li G8**  
Serijska številka  
000001 - 056000

ustreza veljavnim verzijam zadevnih smernic Evropske unije:

**2006/42/EC • 2014/30/EU • 2011/65/EU\* & (EU) 2015/863**  
**naprava s pametnim akumulatorjem Smart PAPS 204 A1/Smart PAPS 208 A1:**  
**2014/53/EU**

Za zagotavljanje skladnosti so bile navedene sledeče usklajene norme,  
kot tudi nacionalne norme in določila:

**EN 62841-1:2015 • EN 62841-2-1:2018/A11:2019 • IEC 62471:2006**  
**EN IEC 55014-1:2021 • EN IEC 55014-2:2021 • EN IEC 63000:2018**  
**naprava s pametnim akumulatorjem Smart PAPS 204 A1/Smart PAPS 208 A1:**  
**EN 301 489-1 V2.2.3:2019 • EN 301 489-17 V3.2.4:2020**  
**EN 300 328 V2.2.2:2019 • EN 50663:2017**

Za izdajo te izjave o skladnosti je odgovoren izključno proizvajalec:



Grizzly Tools GmbH & Co. KG  
Stockstädter Straße 20  
63762 Großostheim  
Germany  
04.12.2022

Christian Frank  
Oseba za dokumentacijo

\* Zgoraj opisani predmet izjave izpolnjuje predpise direktive 2011/65/EU Evropskega parlamenta in Sveta z dne 8. junija 2011 o omejevanju uporabe določenih nevarnih snovi v električni in elektronski opremi



## Prijevod originalne CE Izjave o podudarnosti

Ovim mi potvrđujemo da

**Aku bušilica**  
**serije PABS 20-Li G8**  
Serijski broj  
000001 - 056000

odgovara sljedećim odgovarajućim direktivama EU-a u njihovoj valjanoj verziji:

**2006/42/EC • 2014/30/EU • 2011/65/EU\* • (EU) 2015/863**  
**Uređaj uklj. Smart baterija Smart PAPS 204 A1/Smart PAPS 208 A1:**  
**2014/53/EU**

Za jamčenje sukladnosti primijenjene su sljedeće usklađene norme kao i nacionalne norme i odredbe:

**EN 62841-1:2015 • EN 62841-2-1:2018/A11:2019 • IEC 62471:2006**  
**EN IEC 55014-1:2021 • EN IEC 55014-2:2021 • EN IEC 63000:2018**  
**Uređaj uklj. Smart baterija Smart PAPS 204 A1/Smart PAPS 208 A1:**  
**EN 301 489-1 V2.2.3:2019 • EN 301 489-17 V3.2.4:2020**  
**EN 300 328 V2.2.2:2019 • EN 50663:2017**

Isključivu odgovornost za izdavanje ove izjave o sukladnosti nosi proizvođač:

**CE** Grizzly Tools GmbH & Co. KG  
Stockstädter Straße 20  
63762 Großostheim  
GERMANY  
04.12.2022

Christian Frank  
Opunomoćenik za dokumentaciju

*\* Gore opisani predmet izjave ispunjava propise direktive 2011/65/EU Europskoga parlamenta i vijeća od 8. lipnja 2011 o ograničavanju uporabe određenih opasnih tvari u električnim i elektroničkim uređajima.*





## Traducerea Declarației Originale de Conformitate CE

Prin prezenta confirmăm, că  
**Mașină de înșurubat și găurit cu acumulator**  
**viiseria PABS 20-Li G8**  
numărul serial  
000001 - 056000

corespunde următoarelor prevederi UE relevante, în ultima lor variantă valabilă:

**2006/42/EC • 2014/30/EU • 2011/65/EU\* • (EU) 2015/863**  
**Aparat incl. acumulator inteligent Smart PAPS 204 A1/Smart PAPS 208 A1:**  
**2014/53/EU**

Pentru a garanta conformitatea, au fost aplicate următoarele norme armonizate, norme naționale și prevederi:

**EN 62841-1:2015 • EN 62841-2-1:2018/A11:2019 • IEC 62471:2006**  
**EN IEC 55014-1:2021 • EN IEC 55014-2:2021 • EN IEC 63000:2018**  
**Aparat incl. acumulator inteligent Smart PAPS 204 A1/Smart PAPS 208 A1:**  
**EN 301 489-1 V2.2.3:2019 • EN 301 489-17 V3.2.4:2020**  
**EN 300 328 V2.2.2:2019 • EN 50663:2017**

Răspunderea exclusivă pentru emiterea acestei declarații de conformitate îi revine producătorului:



Grizzly Tools GmbH & Co. KG  
Stockstädter Straße 20  
63762 Großostheim  
Germany  
04.12.2022

Christian Frank  
Persoană autorizată cu elaborarea  
documentației

*\* Obiectul descris în declarația de mai sus îndeplinește prevederile Directivei 2011/65/UE a Parlamentului European și a Consiliului din 8 iunie 2011 privind restricțiile de utilizare a anumitor substanțe periculoase în echipamentele electrice și electronice.*



## Превод на оригиналната СЕ-декларация за съответствие

С настоящото потвърждаваме, че

**Акумулаторна бормашина  
серия PABS 20-Li G8**

Сериен номер  
000001 - 056000

отговаря на следните директиви на ЕС в съответната им действаща редакция:

**2006/42/ЕС • 2014/30/EU • 2011/65/EU\* • (EU) 2015/863**  
**Уредът включва интелигентна батерия**  
**Smart PAPS 204 A1/Smart PAPS 208 A1:**  
**2014/53/EU**

За да се гарантира съответствието, са приложени следните хармонизирани норми и национални разпоредби:

**EN 62841-1:2015 • EN 62841-2-1:2018/A11:2019 • IEC 62471:2006**  
**EN IEC 55014-1:2021 • EN IEC 55014-2:2021 • EN IEC 63000:2018**  
**Уредът включва интелигентна батерия**  
**Smart PAPS 204 A1/Smart PAPS 208 A1:**  
**EN 301 489-1 V2.2.3:2019 • EN 301 489-17 V3.2.4:2020**  
**EN 300 328 V2.2.2:2019 • EN 50663:2017**

Цялата отговорност за изготвянето на тази Декларация за съответствие се носи от производителя:

**CE** Grizzly Tools GmbH & Co. KG  
Stockstädter Straße 20  
63762 Großostheim  
Germany  
04.12.2022

Christian Frank  
Пълномощник за документацията

*\* Гореописаният предмет в декларацията отговаря на разпоредбите на Директива 2011/65/ЕС на Европейския парламент и на Съвета от 8 юни 2011 г. относно ограничението на употребата на определени опасни вещества в електрическото и електронното оборудване.*



## Μετάφραση της πρωτότυπης Δήλωσης συμμόρφωσης CE

Με το παρόν δηλώνουμε ότι το είδος κατασκευής της

**Επαναφορτιζόμενο δραπανοκατσαβίδο**

**Σειρά PABS 20-Li G8**

Αριθμός σειράς

000001 - 056000

ανταποκρίνεται στις ακόλουθες σχετικές οδηγίες της ΕΕ στην εκάστοτε ισχύουσα έκδοση:

**2006/42/EC • 2014/30/EU • 2011/65/EU\* • (EU) 2015/863**

**Συσκευή συμπεριλ. συσσωρευτή Εξυπνος**

**Smart PAPS 204 A1/Smart PAPS 208 A1:**

**2014/53/EU**

Για να εξασφαλιστεί η συμβατικότητα, εφαρμόστηκαν οι παρακάτω εναρμονισμένες προδιαγραφές καθώς και εθνικές προδιαγραφές και κανονισμοί:

**EN 62841-1:2015 • EN 62841-2-1:2018/A11:2019 • IEC 62471:2006**

**EN IEC 55014-1:2021 • EN IEC 55014-2:2021 • EN IEC 63000:2018**

**Συσκευή συμπεριλ. συσσωρευτή Εξυπνος**

**Smart PAPS 204 A1/Smart PAPS 208 A1:**

**EN 301 489-1 V2.2.3:2019 • EN 301 489-17 V3.2.4:2020**

**EN 300 328 V2.2.2:2019 • EN 50663:2017**

Η αποκλειστική ευθύνη για την έκδοση της παρούσας δήλωσης συμμόρφωσης ανήκει στον κατασκευαστή:



Grizzly Tools GmbH & Co. KG

Stockstädter Straße 20

63762 Großostheim

Germany

04.12.2022

Christian Frank

υπεύθυνος τεκμηρίωσης

\* Το ανωτέρω περιγραφόμενο αντικείμενο της δήλωσης πληροί τις προδιαγραφές της Οδηγίας 2011/65/ΕΕ του Ευρωπαϊκού Κοινοβουλίου και του Συμβουλίου της 8ης Ιουνίου 2011 για τον περιορισμό της χρήσης ορισμένων επικίνδυνων ουσιών σε ηλεκτρικό και ηλεκτρονικό εξοπλισμό.



**Explosionszeichnung • Exploded Drawing  
 Vue éclatée • Explosietekening  
 Výkres sestavení • Výkres náhradných dielov  
 Rysunki eksplozyjne • Eksplosionstegning  
 Plano de explosión • Vista esplosa  
 Robbantott ábra • Eksplozijska risba  
 Eksplozivni crtež • Schémă de explozie  
 Технически чертеж • Επί μέρους σχεδιαγράμματα**

PABS 20-Li G8

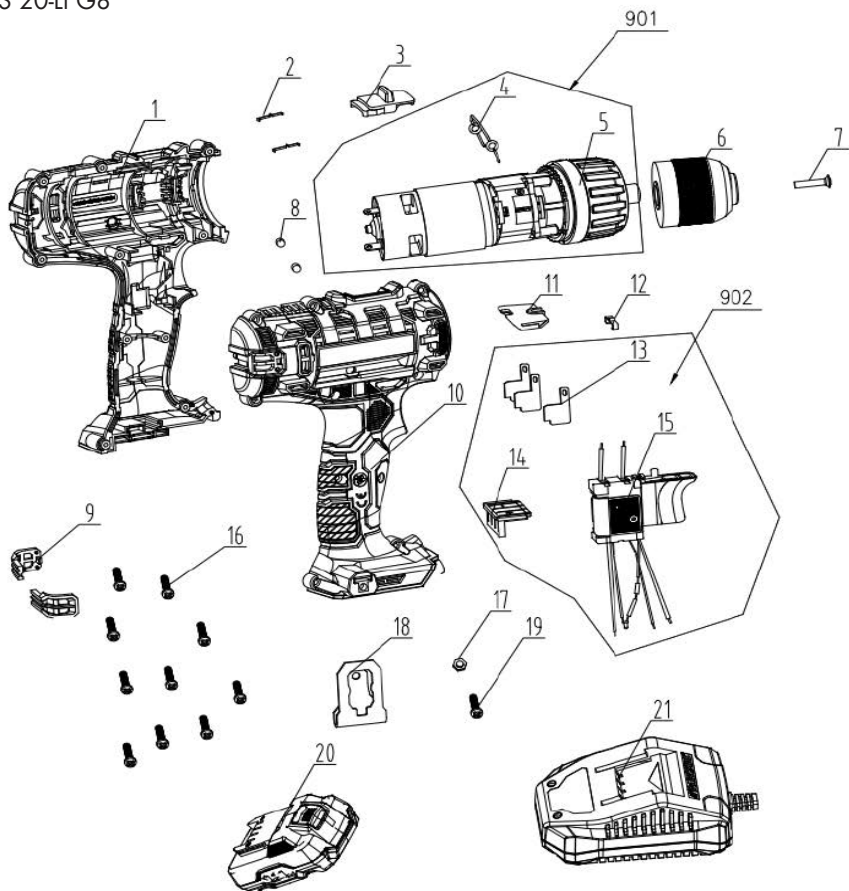

informativ • informative • informatif • informatief • pouczający • informační • informatívny  
 informativo • informatív • informativen • informatívno • информативен • ενημερωτικό

20221027\_rev02\_ae



**GRIZZLY TOOLS GMBH & CO. KG**

Stockstädter Straße 20  
63762 Grobstheim  
GERMANY

Stand der Informationen · Last Information Update · Version  
des informations · Stand van de informatie · Stan informacij ·  
Stav informací · Stav informácií · Tilstand af information ·  
Estado de las informaciones · Versione delle informazioni ·  
Információk állása · Stanje informacij · Stanje informacija ·  
Versiunea informațiilor · Актуалност на информацията ·  
Έκδοση των πληροφοριών: 09/2022  
Ident.-No.: 72035985092022-8

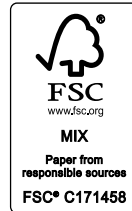

IAN 499639\_2204

8