



KNET-SET FRISEUR HAIRDRESSER MODELLING DOUGH SET SET DE PÂTE À MODELER COIFFEUR

KNET-SET FRISEUR

Gebruiksaanweisung

HAIRDRESSER MODELLING DOUGH SET

Instructions for use

SET DE PÂTE À MODELER COIFFEUR

Notice d'utilisation

KLEI-SET KAPPER

Gebruiksaanwijzing

ZESTAW Z PLASTELINY - FRYZJER

Instrukcja użytkowania

SADA PLASTELÍNY „KADERNÍK“

Návod k použití

SÚPRAVA PLASTELÍN – HOLIČ

Navod na používanie

SET DE PASTA PARA MOLDEAR «PELUQUERÍA»

Instrucciones de uso

MODELLERSÄT „FRISÖR“

Brugervejledning

SET PASTA DA MODELLARE - PARRUCCHIERE

Istruzioni d'uso

FODRÁSZ GYURMAKÉSZLET

Használati útmutató

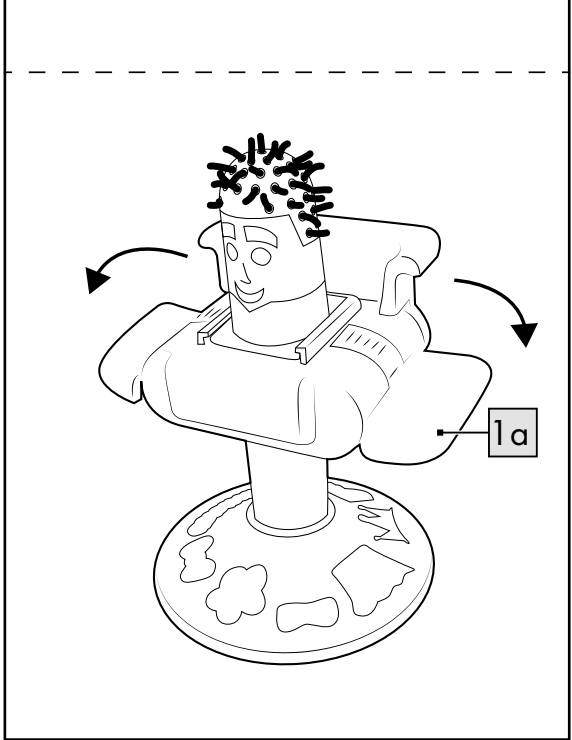
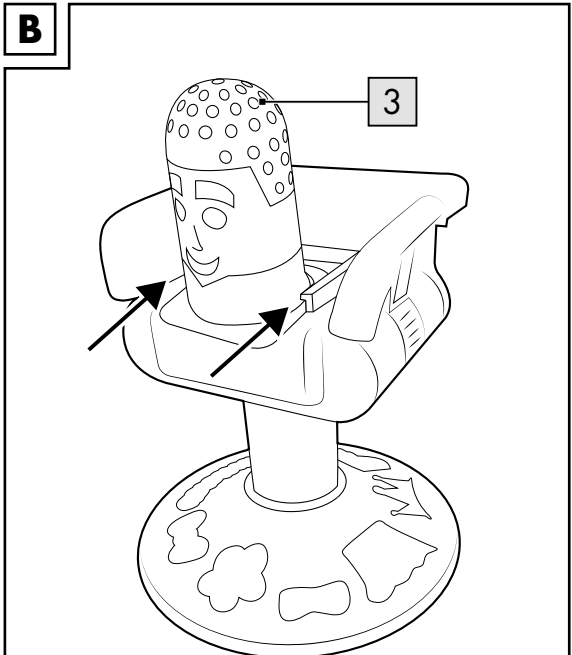
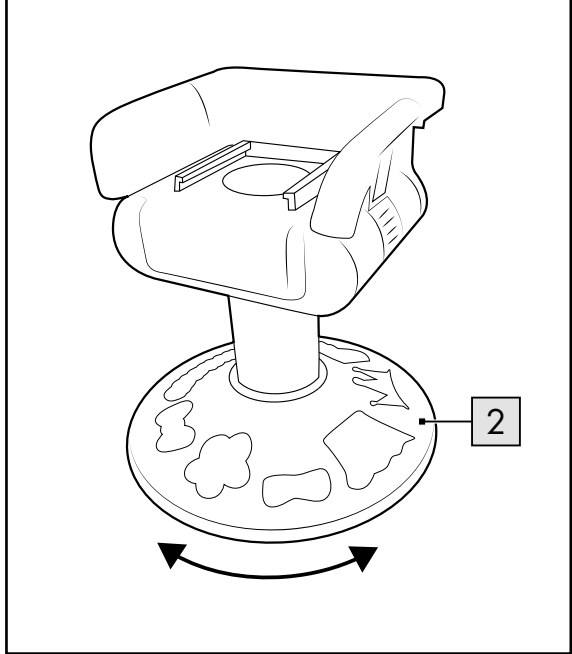
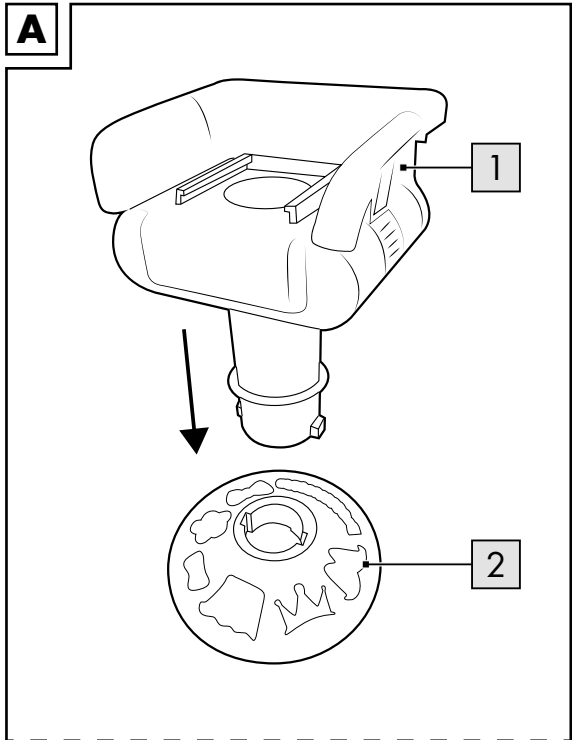
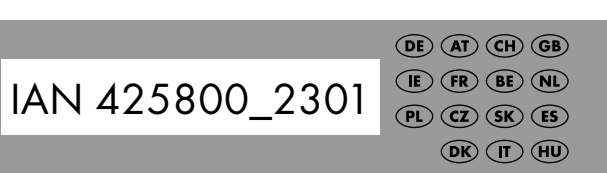

Herzlichen Glückwunsch!

Mit Ihrem Kauf haben Sie sich für einen hochwertigen Artikel entschieden. Machen Sie sich vor der ersten Verwendung mit dem Artikel vertraut.

Lesen Sie hierzu aufmerksam die nachfolgende Gebrauchsanweisung.

Benutzen Sie den Artikel nur wie beschrieben und für die angegebenen Einsatzbereiche. Bewahren Sie diese Gebrauchsanweisung gut auf. Händigen Sie alle Unterlagen bei Weitergabe des Artikels an Dritte ebenfalls mit aus.

Lieferumfang

6 x Knete in Dose à 56 g
1 x Frisierstuhl, 2-teilig
3 x Modellierpuppe
3 x Frisurform
1 x Rasiermesser
1 x Schere
1 x Haartimmer
1 x Kamm
1 x Gebrauchsanweisung

Technische Daten

Gesamtgewicht Knete: ca. 336 g (je 56 g pro Dose)

Herstellungsdatum (Monat/Jahr): 06/2023

CE Hiermit erklärt Delta-Sport Handelskontor GmbH, dass dieser Artikel mit den folgenden grundlegenden Anforderungen und den übrigen einschlägigen Bestimmungen übereinstimmt:

2009/48/EG – Spielzeug-Richtlinie

Bestimmungsgemäße Verwendung

Dieser Artikel ist als Spielzeug für Kinder ab 3 Jahren für den privaten Gebrauch konzipiert.

! Sicherheitshinweise

- Achtung. Nicht für Kinder unter 36 Monaten geeignet. Erstickengefahr. Kleine Teile.
- Kinder dürfen nur unter Aufsicht von Erwachsenen mit dem Artikel spielen.
- Achtung. Alle Verpackungs- und Befestigungsmaterialien sind nicht Bestandteil des Spielzeugs und müssen aus Sicherheitsgründen stets entfernt werden, bevor der Artikel Kindern zum Spielen übergeben wird.

- Die Knete nicht mit Wasser vermischen.
- Die Knete ist nicht zum Verzehr geeignet.
- Schützen Sie bespillee Oberflächen vor Antiklebrückständen.
- Achtung. Der Artikel enthält Spuren von Mehl, die eine Lebensmittelallergie hervorrufen können.
- Prüfen Sie den Artikel vor jedem Gebrauch auf Beschädigungen oder Abnutzungen. Der Artikel darf nur in einwandfreiem Zustand verwendet werden!

Verwendung

- Waschen Sie vor und nach jeder Verwendung der Knete gründlich die Hände.
- Kneten Sie hart gewordene Knete so lange durch, bis sie wieder formbar ist. **Achtung: Die Knete nicht mit Wasser vermischen!**
- Verwenden Sie stets eine geeignete, wasserdichte Unterlage zum Schutz von Oberflächen, wie z. B. Tischplatten, Bodenbeläge o. ä.
- Verwenden Sie den Artikel nicht an Türen, Fenstern oder Fliesen.
- Achten Sie darauf, dass der Artikel nicht in Kontakt mit Textilien, wie z. B. Kleidung, Teppichen, Polstermöbeln o. ä., kommt.
- Legen Sie die Knete bei Nichtgebrauch in die Dosen zurück und verschließen Sie diese.

Aufbau (Abb. A)

- Stecken Sie den Frisierstuhl (1) in die Basis (2).
- Drehen Sie die Basis (2) ein, um den Frisierstuhl zu fixieren.

Funktion (Abb. B)

- Befüllen Sie eine Modellierpuppe (3) mit Knete.
- Schieben Sie die Modellierpuppe in den Frisierstuhl (1).
- Drücken Sie die Armelehnen (1a) des Frisierstuhls (1) mit beiden Händen nach unten, um die Knete aus dem Kopf der Modellierpuppe herauszudrücken.
- Entfernen Sie nach jeder Verwendung alle Knetreste aus der Modellierpuppe, dem Frisierstuhl sowie der Basis.

Lagerung, Reinigung

Lagern Sie den Artikel bei Nichtbenutzung immer trocken und sauber bei Raumtemperatur. Die Knete nie mit scharfen Reinigungsmitteln oder Wasser reinigen. Entfernen Sie von den Einzelteilen eventuelle Knetreste und rückstände mit warmem Wasser. Trocknen Sie die Einzelteile nach der Reinigung gut ab. Vor Hitze und direkter Sonneneinstrahlung schützen. Bewahren Sie die Knete verschlossen in den Dosen auf.

DE/AT/CH

DE/AT/CH

DE/AT/CH

DE/AT/CH



PDF ONLINE

www.lidl-service.com

Congratulations!

You have chosen to purchase a high-quality product. Familiarise yourself with the product before using it for the first time.

Read the following instructions for use carefully.

Use the product only as described and only for the given areas of application. Store these instructions for use carefully. When passing the product on to third parties, please also hand over all accompanying documents.

Package contents

6 x dough in container, 56g each
1 x barber chair, 2 parts
3 x modelling doll
3 x hairstyle mould
1 x razor
1 x scissors
1 x hair trimmer
1 x comb
1 x instructions for use

Technical data

Total weight of dough: approx. 336g (56g per container)

Date of manufacture (month/year): 06/2023

CE Delta-Sport Handelskontor GmbH hereby declares that this product meets the following basic requirements, as well as other important regulations:

2009/48/EC – Toy Safety Directive

UK CA UK Conformity Assessed

Delta-Sport Handelskontor GmbH hereby declares that this product meets the following basic requirements, as well as other important regulations:

Toys (Safety) Regulations 2011

Intended use

This product is designed as a toy for children 3 years and up, for private use.

! Safety information

- Warning. Not suitable for children under 36 months. Choking hazard. Small parts.
- Children may only play with the product under adult supervision.
- Warning. None of the packaging materials or attachments are part of the toy itself, and must always be removed for safety reasons before the product is given to children to play with.

- Do not mix the dough with water.
- The dough is not suitable for consumption.
- Protect playing surfaces from product residue.
- Warning. The product contains traces of flour that may trigger a food allergy.
- Check the product for damage or wear before each use.
- Only use the product if it is in perfect condition!

Use

- Wash your hands thoroughly each time, before and after using the dough.
- Knead the hardened dough until it is malleable again. **Warning: do not mix the dough with water!**
- Always use a suitable, waterproof underlay to protect surfaces such as table tops, floors, etc.
- Do not use the product on doors, windows or tiles.
- Make sure the product does not come into contact with textiles, such as clothing, carpet, upholstery, etc.
- Put the dough back into the containers and close these when not in use.

Assembly (Fig. A)

- Insert the barber chair (1) into the base (2).
- Rotate the base (2) to fasten the barber chair.

Function (Fig. B)

- Fill a modelling doll (3) with dough.
- Slide the modelling doll into the barber chair (1).
- Press the armrests (1a) of the barber chair (1) down with both hands in order to press the dough out of the modelling doll's head.
- Remove all dough residue from the modelling doll, the barber chair and the base after every use.

Storage, cleaning

When not in use, always store the product clean and dry at room temperature. Never clean the dough with harsh cleaning agents or water. Remove any dough residue from the individual parts with warm water. Dry the individual parts thoroughly after cleaning. Keep away from heat and direct sunlight. Store the dough in closed containers.

Disposal

Dispose of the product and packaging materials in accordance with current local regulations. Store the packaging materials (foil bags, for example) out of the reach of children. For further information about disposal of the product no longer needed, contact your local council. Dispose of the product and the packaging in an environmentally friendly manner.

The Recycling Code distinguishes different materials to be returned for recycling. The Code consists of the recycling symbol for the recycling process and a number that identifies the material.

Notes on the guarantee and service handling

The product was produced with great care and under continuous quality control. DELTA-SPORT HANDELSKONTOR GmbH gives private end customers a three-year guarantee on this product from the date of purchase (guarantee period) in accordance with the following provisions. The guarantee is only valid for material and manufacturing defects. The guarantee does not cover parts subject to normal wear and tear that are thus considered wear parts (e.g. batteries) or fragile parts such as switches, rechargeable batteries, or parts made of glass.

Claims under this guarantee are excluded if the product has been used incorrectly, improperly, or contrary to the intended purpose, or if the provisions in the instructions for use were not observed, unless the end customer proves that a material or manufacturing defect exists that was not caused by one of the aforementioned circumstances.

Claims under the guarantee can only be made within the guarantee period by presenting the original sales receipt. Please therefore keep the original sales receipt. The guarantee is not extended by any repairs carried out under the guarantee, under statutory guarantees, or as a gesture of goodwill. This also applies to replaced and repaired parts. If you wish to make a claim please first contact the service hotline mentioned below or contact us by e-mail. If there is a guarantee case, then the product will be repaired or replaced free of charge to you or the purchase price will be refunded, depending on our choice. Your legal rights, in particular guarantee claims against the respective seller, are not limited by this guarantee.

IAN: 425800_2301

Service Great Britain
Tel.: 0800 404 7657
E-Mail: deltasport@lidl.co.uk

Service Ireland
Tel.: 1800 101010
E-Mail: deltasport@lidl.ie

Félicitations !

Vous venez d'acquiesir un article de grande qualité. Avant la première utilisation, familiarisez-vous avec l'article.

Pour cela, veuillez lire attentivement la notice d'utilisation suivante.

Utilisez l'article uniquement comme indiqué et pour les domaines d'utilisation mentionnés. Conservez bien cette notice d'utilisation. Si vous cédez l'article à un tiers, veillez à lui remettre l'ensemble de la documentation.

Étendue de la livraison

6 pâtes à modeler en boîtes de 56 g
1 siège de coiffeur, 2 pièces
3 figurines
3 moules de coiffure
1 rasoir
1 paire de ciseaux
1 tondeuse à cheveux
1 peigne
1 notice d'utilisation

Caractéristiques techniques

Poids total de pâte à modeler :

env. 336 g (56 g par boîte)

Date de fabrication (mois/année) : 06/2023

CE Delta-Sport Handelskontor GmbH déclare par la présente que cet article répond aux exigences essentielles et aux autres dispositions en vigueur suivantes :

2009/48/CE – Directive relative à la sécurité des jouets

Utilisation conforme à sa destination

Cet article est conçu comme un jouet pour les enfants à partir de 3 ans et est destiné à un usage privé.

! Consignes de sécurité

- Attention. Ne convient pas aux enfants de moins de 36 mois. Danger d'étouffement. Petits éléments.
- Les enfants ne peuvent jouer avec l'article que sous la surveillance d'adultes.
- Attention. Les matériaux d'emballage et de fixation ne font pas partie du jouet et doivent toujours être retirés pour des raisons de sécurité avant de donner l'article aux enfants pour jouer.
- Ne pas mélanger la pâte à modeler avec de l'eau.
- La pâte à modeler n'est pas adaptée à la consommation.

Hinweise zur Entsorgung

Entsorgen Sie den Artikel und die Verpackungsmaterialien entsprechend den aktuellen örtlichen Vorschriften. Bewahren Sie Verpackungsmaterialien (wie z. B. Folienbeutel) für Kinder unerreikbaar auf. Weitere Informationen zur Entsorgung des ausgedienten Artikels erhalten Sie bei Ihrer Gemeinde- oder Stadtverwaltung. Entsorgen Sie den Artikel und die Verpackung umweltschonend.

Der Recycling-Code dient der Kennzeichnung verschiedener Materialien zur Rückführung in den Wiederverwertungskreislauf (Recycling). Der Code besteht aus einem Recyclingsymbol für den Verwertungskreislauf und einer Nummer, die das Material kennzeichnet.

Hinweise zur Garantie und Serviceabwicklung

Der Artikel wurde mit großer Sorgfalt und unter ständiger Kontrolle produziert. DELTA-SPORT HANDELSKONTOR GmbH räumt privaten Endkunden auf diesen Artikel drei Jahre Garantie ab Kaufdatum (Garantiefrist) nach Maßgabe der folgenden Bestimmungen ein. Die Garantie gilt nur für Material- und Verarbeitungsfehler. Die Garantie erstreckt sich nicht auf Teile, die der normalen Abnutzung unterliegen und deshalb als Verschleißteile anzusehen sind (z. B. Batterien) sowie nicht auf zerbrechliche Teile, z. B. Schalter, Akkus oder Teile, die aus Glas gefertigt sind.

Ansprüche aus dieser Garantie sind ausgeschlossen, wenn der Artikel unsachgemäß oder missbräuchlich oder nicht im Rahmen der vorgesehenen Bestimmung oder des vorgesehenen Nutzungsumfangs verwendet wurde oder Vorgaben in der Anleitung/Anweisung nicht beachtet wurden, es sei denn, der Endkunde weist nach, dass ein Material- oder Verarbeitungsfehler vorliegt, der nicht auf einem der vorgenannten Umstände beruht.

Ansprüche aus der Garantie können nur innerhalb der Garantiefrist unter Vorlage des Originalkassenbelegs geltend gemacht werden. Bitte bewahren Sie deshalb den Originalkassenbeleg auf. Die Garantiefrist wird durch etwaige Reparaturen aufgrund der Garantie, gesetzlicher Gewährleistung oder Kulanz nicht verlängert. Dies gilt auch für ersetzte und reparierte Teile.

Bitte wenden Sie sich bei Beanstandungen zunächst an die untenstehende Service-Hotline oder setzen Sie sich per E-Mail mit uns in Verbindung. Liegt ein Garantiefall vor, wird der Artikel von uns – nach unserer Wahl – für Sie kostenlos repariert, ersetzt oder der Kaufpreis erstattet. Weitere Kosten ab der Garantie bestehen nicht.

Ihre gesetzlichen Rechte, insbesondere Gewährleistungsansprüche gegenüber dem jeweiligen Verkäufer, werden durch diese Garantie nicht eingeschränkt.

IAN: 425800_2301

Kundenservice Deutschland
Tel.: 0800 5435 111
E-Mail: deltasport@lidl.de
 Service Österreich
Tel.: 0800 447744
E-Mail: deltasport@lidl.at
 Service Schweiz
Tel.: 0800 56 44 33
E-Mail: deltasport@lidl.ch

Mise au rebut

Ce produit est recyclable. Il est soumis à la responsabilité élargie du fabricant et est collecté séparément.

Éliminez le produit et les matériaux d'emballage conformément aux réglementations locales actuelles en vigueur. Conservez les matériaux d'emballage (comme les sachets en plastique) hors de portée des enfants. Vous obtiendrez plus d'informations relatives à l'élimination du produit usage auprès de votre commune ou de votre municipalité. Éliminez le produit et l'emballage dans le respect de l'environnement.

Le code de recyclage est utilisé pour identifier les différents matériaux à retourner dans le cycle de recyclage. Ce code se compose du symbole de recyclage, représentant le cycle de recyclage ainsi que d'un numéro identifiant le matériau.

Indications concernant la garantie et le service après-vente

L'article a été produit avec grand soin et sous un contrôle constant. DELTA-SPORT HANDELSKONTOR GmbH accorde au client final privé une garantie de trois ans sur cet article à compter de la date d'achat (période de garantie) conformément aux dispositions suivantes. La garantie ne vaut que pour les défauts de matériaux et de fabrication. La garantie ne couvre pas les pièces soumises à une usage normale, lesquelles doivent donc être considérées comme des pièces d'usure (comme par ex. les piles), de même qu'elle ne couvre pas les pièces fragiles, telles que les interrupteurs, les batteries ou les pièces fabriquées en verre. Les réclamations au titre de cette garantie sont exclues si l'article a été utilisé de manière abusive ou inappropriée, hors du cadre de son usage ou du champ d'application prévu ou si les instructions de la notice d'utilisation n'ont pas été respectées, à moins que le client final ne prouve que l'article présentait un défaut de matériau ou de fabrication n'étant pas dû à l'une des conditions mentionnées ci-dessus. Les réclamations au titre de la garantie ne peuvent être adressées pendant la période de garantie qu'en présentant le ticket de caisse original. Veuillez pour cela conserver le ticket de caisse original. Ceci s'applique également aux pièces remplacées et réparées.

IAN 425800_2301

8

GB/IE

GB/IE

GB/IE

FR/BE

FR/BE

FR/BE

Si vous avez des plaintes à formuler, veuillez d'abord contacter le service d'assistance téléphonique ci-dessous ou nous contacter par courrier électronique. Si le cas est couvert par la garantie, nous nous engageons - à notre appréciation - à réparer ou à remplacer l'article gratuitement pour vous ou à vous rembourser le prix d'achat. Aucun autre droit ne découle de la garantie.

Vous droits légaux, en particulier les droits de garantie contre le vendeur concerné, ne sont pas limités par cette garantie.

Article L217-16 du Code de la consommation

Lorsque l'acheteur demande au vendeur, pendant le cours de la garantie commerciale qui lui a été consentie lors de l'acquisition ou de la réparation d'un bien meuble, une remise en état couverte par la garantie, toute période d'immobilisation d'au moins sept jours vient s'ajouter à la durée de la garantie qui restait à courir.

Cette période court à compter de la demande d'intervention de l'acheteur ou de la mise à disposition pour réparation du bien en cause, si cette mise à disposition est postérieure à la demande d'intervention.

Indépendamment de la garantie commerciale souscrite, le vendeur reste tenu des défauts de conformité du bien et des vices rédhibitoires dans les conditions prévues aux articles L217-4 à L217-13 du Code de la consommation et aux articles 1641 à 1648 et 2232 du Code Civil.

Article L217-4 du Code de la consommation

Le vendeur livre un bien conforme au contrat et répond des défauts de conformité existant lors de la délivrance. Il répond également des défauts de conformité résultant de l'emballage, des instructions de montage ou de l'installation lorsque celle-ci a été mise à sa charge par le contrat ou a été réalisée sous sa responsabilité.

Article L217-5 du Code de la consommation

Le bien est conforme au contrat :
1° S'il est propre à l'usage habituellement attendu d'un bien semblable et, le cas échéant :

- s'il correspond à la description donnée par le vendeur et posséder les qualités que celui-ci a présentées à l'acheteur sous forme d'échantillon ou de modèle ;

- s'il présente les qualités qu'un acheteur peut légitimement attendre eu égard aux déclarations publiques faites par le vendeur, par le producteur ou par son représentant, notamment dans la publicité ou l'étiquetage ;
- 2° Ou s'il présente les caractéristiques définies d'un commun accord par les parties ou être propre à tout usage spécial recherché par l'acheteur, porté à la connaissance du vendeur et que ce dernier a accepté.

Article L217-12 du Code de la consommation

L'action résultant du défaut de conformité se prescrit par deux ans à compter de la délivrance du bien.

Article 1641 du Code civil

Le vendeur est tenu de la garantie à raison des défauts cachés de la chose vendue qui la rendent impropre à l'usage auquel on la destine, ou qui diminuent tellement cet usage que l'acheteur ne l'aurait pas acquise, ou n'en aurait donné qu'un moindre prix, s'il les avait connus.

Article 1648 Ter alinéa du Code civil

L'action résultant des vices rédhibitoires doit être intentée par l'acquéreur dans un délai de deux ans à compter de la découverte du vice.

Les pièces détachées indispensables à l'utilisation du produit sont disponibles pendant la durée de la garantie du produit.

IAN : 425800_2301

Service France
Tel.: 0800 919 270
E-Mail: deltasport@lidl.fr

Service Belgique
Tel.: 0800 12089
E-Mail: deltasport@lidl.be

Gefeliciteerd! Met uw aankoop hebt u voor een hoogwaardig artikel gekozen. Zorg ervoor dat u voor het eerste gebruik met het artikel vertrouwd raakt.

Lees hiervoor de volgende gebruiksaanwijzing zorgvuldig door.

Gebruik het artikel alleen zoals omschreven en voor het aangegeven doel. Bewaar deze gebruiksaanwijzing goed. Geef alle documenten mee als u het artikel aan iemand anders geeft.

Leveringsomvang

6 x klei in potje à 56 g
1 x kapperstoel, 2-delig
3 x modelleerpop
3 x kapselvorm
1 x scheermes
1 x schaar
1 x tondeuse
1 x kam
1 x gebruiksaanwijzing

Technische gegevens

Totaal gewicht klei: ca. 336 g (56 g per potje)

Productiedatum (maand/jaar): 06/2023

CE Hierbij verklaart Delta-Sport Handelskontor GmbH dat dit artikel voldoet aan de volgende basisseisen en de overige ter zake doende bepalingen:

2009/48/EG – Speelgoedrichtlijn

Beoogd gebruik

Dit artikel is speelgoed voor kinderen vanaf 3 jaar oud en bestemd voor particulier gebruik.

! Veiligheidstips

- Waarschuwing. Niet geschikt voor kinderen jonger dan 36 maanden. Verstikkingsgevaar. Kleine onderdelen.
- Kinderen mogen alleen onder toezicht van volwassenen met het artikel spelen.
- Waarschuwing. De verpakkings- en bevestigingsmaterialen maken geen onderdeel uit van het speelgoed en moeten uit veiligheidsoverwegingen altijd worden verwijderd voordat kinderen met het artikel gaan spelen.
- Meng de klei niet met water.
- De klei is niet geschikt voor consumptie.
- Bescherm oppervlakken waarop kinderen spelen tegen resten van het artikel.

- Waarschuwing. Het artikel bevat sporen van meel die een allergie voor levensmiddelen kunnen veroorzaken.
- Controleer het artikel voor elk gebruik op beschadigingen of slijtage. Het artikel mag alleen in goede staat worden gebruikt!

Gebruik

- Was uw handen grondig voor en na elk gebruik van de klei.
- Kneed hard geworden klei net zo lang door, tot deze weer vormbaar is. **Waarschuwing: meng de klei niet met water!**
- Gebruik altijd een geschikte, waterdichte onderlegger ter bescherming van oppervlakken zoals tafelbladen en vloerbedekkingen.
- Gebruik het artikel niet op deuren, ramen of tegels.
- Let erop dat het artikel niet in contact komt met textiel zoals kleding, tapij

