



LED FLOOR LAMP/LED-STEHLUCHTE/ LAMPADAIRE À LED

GB IE

LED FLOOR LAMP

Operation and safety notes

FR BE

LAMPADAIRE À LED

Instructions d'utilisation et consignes de sécurité

PL

LAMPA STOJĄCA LED

Wskazówki dotyczące obsługi i bezpieczeństwa

SK

STOJACIA LED LAMPA

Pokyny pre obsluhu a bezpečnostné pokyny

DK

LED-STANDERLAMPE

Brugs- og sikkerhedsanvisninger

HU

LED-ES ÁLLÓLÁMPA

Kezelési és biztonsági utalások

DE AT BE CH

LED-STEHLUCHTE

Bedienungs- und Sicherheitshinweise

NL BE

STAANDE LED-LAMP

Bedienings- en veiligheidsinstructies

CZ

STOJACÍ LED LAMPA

Pokyny pro obsluhu a bezpečnostní pokyny

ES

LÁMPARA LED DE PIE

Instrucciones de utilización y de seguridad

IT

PIANTANA A LED

Indicazioni per l'uso e per la sicurezza

IAN 500555_2504

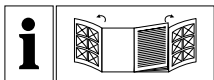



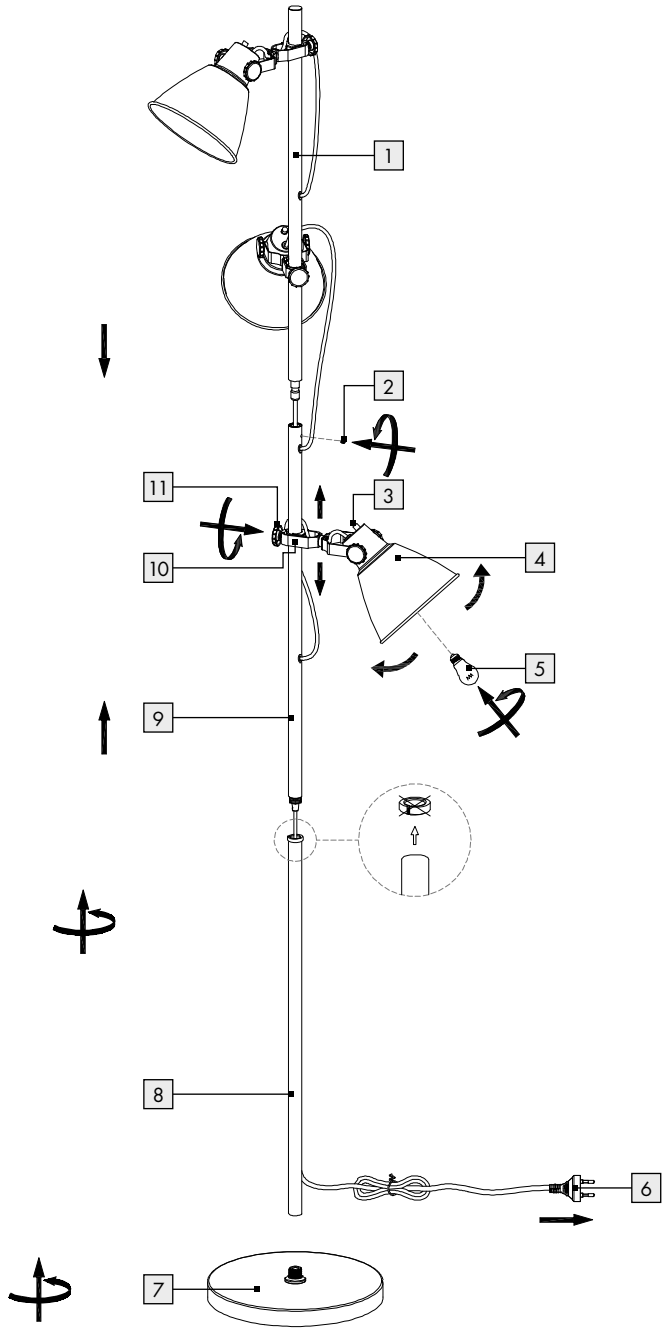

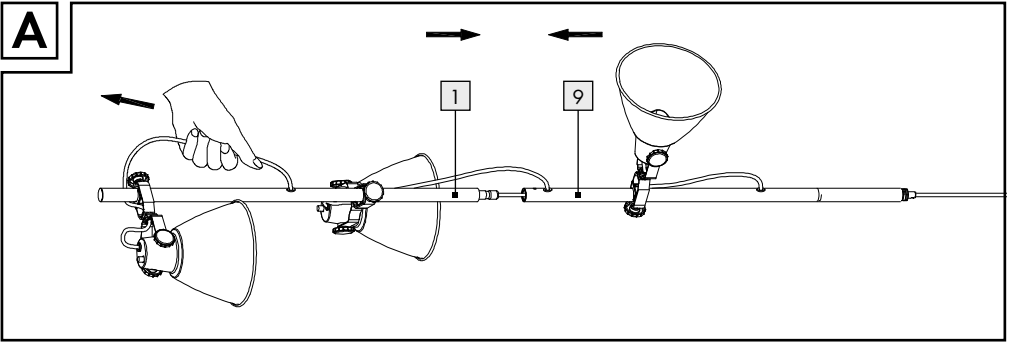
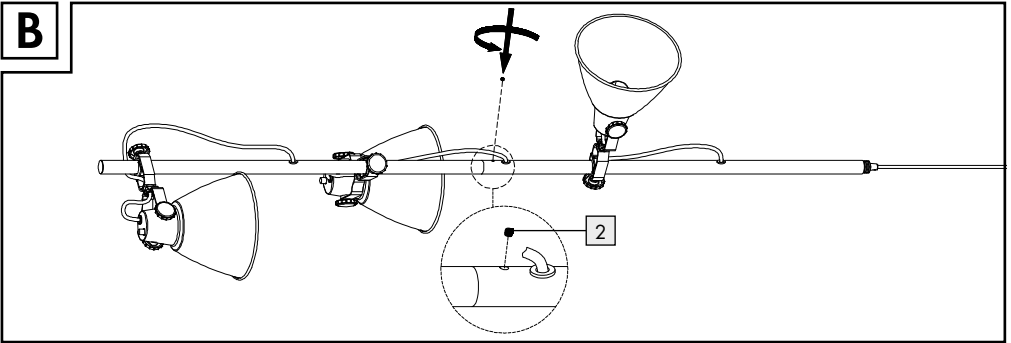
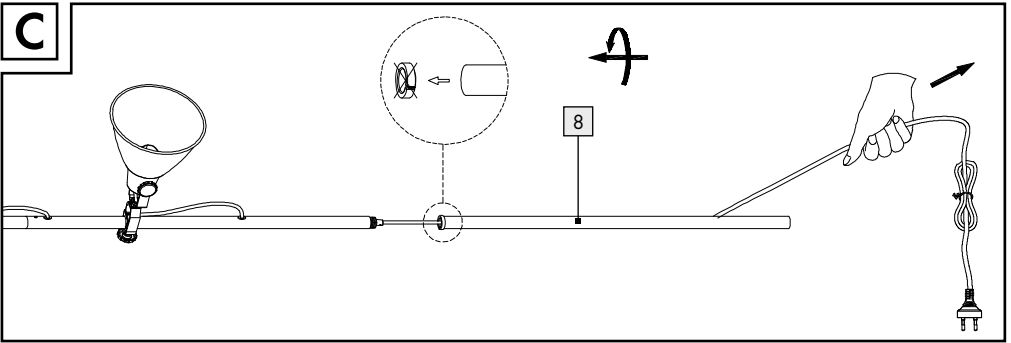
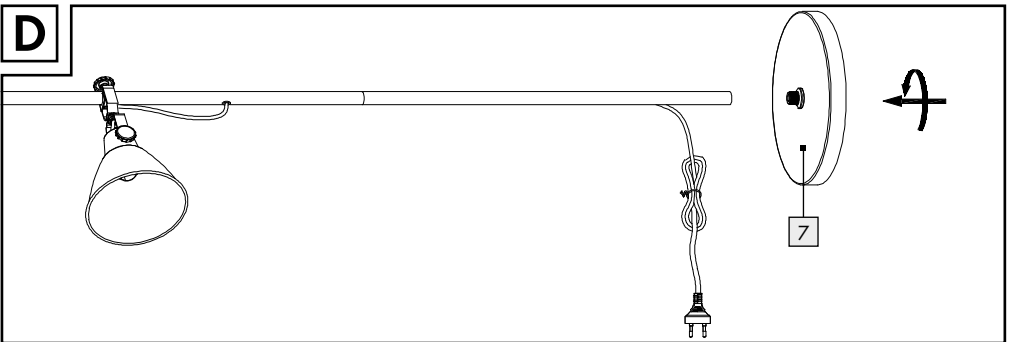

GB/IE	Operation and safety notes	Page	5
DE/AT/BE/CH	Bedienungs- und Sicherheitshinweise	Seite	10
FR/BE	Instructions d'utilisation et consignes de sécurité	Page	16
NL/BE	Bedienings- en veiligheidsinstructies	Pagina	22
PL	Wskazówki dotyczące obsługi i bezpieczeństwa	Strona	28
CZ	Pokyny pro obsluhu a bezpečnostní pokyny	Strana	34
SK	Pokyny pre obsluhu a bezpečnostné pokyny	Strana	39
ES	Instrucciones de utilización y de seguridad	Página	44
DK	Brugs- og sikkerhedsanvisninger	Side	49
IT	Indicazioni per l'uso e per la sicurezza	Pagina	54
HU	Kezelési és biztonsági utalások	Oldal	60



A**B****C****D**

List of pictograms used	Page 6
Introduction	Page 6
Intended use.....	Page 6
Description of parts.....	Page 6
Technical data.....	Page 6
Included items.....	Page 6
Safety information	Page 7
Before use	Page 7
Installation	Page 8
Replacing the bulb	Page 8
Maintenance and cleaning	Page 8
Disposal	Page 8
Warranty	Page 9
Warranty claim procedure.....	Page 9
Service.....	Page 9

List of pictograms used

	Alternating current/ voltage		Use indoors
	Protection Class II		This light is not suitable for external dimmers or electronic switches.
	Safety information Instructions for use		CE mark indicates conformity with relevant EU directives applicable for this product.

LED floor lamp

● Introduction

We congratulate you on the purchase of your new product. You have chosen a high quality product. The instructions for use are part of the product. They contain important information concerning safety, use and disposal. Before using the product, please familiarise yourself with all of the safety information and instructions for use. Only use the product as described and for the specified applications. If you pass the product on to anyone else, please ensure that you also pass on all the documentation with it.



You can download and view this and numerous other manuals at www.lidl-service.com. By scanning this QR code, you will be taken straight to the Lidl service website (www.lidl-service.com) where you can open your instruction manual

by entering the article number (IAN) 500555_2504.

● Intended use

This product is intended for use indoors only, in dry and enclosed rooms. The product is not intended to be used for commercial purposes.

● Description of parts

- 1 Stand (upper part)
- 2 Fixing screw
- 3 ON/OFF switch
- 4 Lamp shade
- 5 LED bulb
- 6 Mains plug
- 7 Stand base
- 8 Stand (lower part)
- 9 Stand (middle part)
- 10 Lamp head bracket
- 11 Thumb screw

● Technical data

LED floor lamp:

Operating voltage: 230V~, 50Hz
Protection Class: II/□
Lamp holder: 3 x E14, max. 7W LED
GS certified

This product contains a light source of energy efficiency class E.

LED bulb:

Model no.: HG12307
Operating voltage: 230V~, 50Hz (4.2W, 470lm, 2700K, Ra ≥ 90, non dimmable, E14)

● Included items

- 1 LED floor lamp
- 3 LED bulbs
- 1 Operating instructions



Safety information

READ THESE INSTRUCTIONS BEFORE USING THE PRODUCT! PLEASE KEEP ALL SAFETY INSTRUCTIONS AND INSTRUCTIONS FOR USE FOR FUTURE REFERENCE!



⚠ WARNING! DANGER OF DEATH AND ACCIDENTS FOR TODDLERS AND CHILDREN!

Never leave children unsupervised with the packaging material. The packaging material represents a danger of suffocation. Children frequently underestimate the dangers. Please keep children away from the product at all times.

- This product is not a toy and should not be played by children. Children are not able to understand the dangers that can occur when handling this product.
- This product can be used by children aged from 8 years and above and persons with reduced physical, sensory or mental capabilities or lack of experience and knowledge if they have been given supervision or instruction concerning use of the product in a safe way and understand the hazards involved. Children shall not play with the product. Cleaning and user maintenance shall not be made by children without supervision.





This product is designed for use indoors only, in dry and enclosed rooms.





Avoid the danger of death from electric shock!

- Before use, ensure that the mains voltage available is the same as the required operating voltage for the product (230V~).
- Before connecting the product to the mains you should always check the product and the cable of the mains plug  for any damage. A damaged product represents the danger of death from electric shock.
- Do not use the product if you find any damage.

- Please consult a specialist electrician if you discover any damage or problems with the product, or for the performance of repairs to the product.
- Never open any of the electrical equipment or insert any objects into it. Such interventions represent the danger of death from electric shock.
- It is essential that the product does not come into contact with water or other liquids.
- Protect the cable of the mains plug  from sharp edges, mechanical strain and hot surfaces.
- Never use the product in the immediate vicinity of a bathtub, shower or swimming pool.
-  Use in dry locations only.

- Do not look directly into the light or its reflection. Do not aim the light directly at people. This could produce glare, leading to accidents.
- If direct or reflected light strikes your eyes, close them and move your head immediately out of the light.

⚠ CAUTION! DANGER OF BURN INJURIES! To prevent burns, verify the product is switched off and has cooled down for at least 15 min before touching it. The product can become very hot.

- The product becomes hot during operation. Allow the product to cool down before you touch it.
- The external flexible cable or cord of this product cannot be replaced; if the cord is damaged, the product shall be disposed of.
- The increased weight of LED bulbs may reduce the mechanical stability of certain luminaires and lampholders and may impair contact making and lamp retention.
- The LED bulb  is not dimmable.
- The LED bulb  can only be replaced by the same model or an LED bulb with a maximum output of 7W.

● Before use

Note: Remove all packaging materials from the product.

● Installation

Note: Remove the protection cap at the lower part of the stand [8] before installation (see. fig. C).

Set up the product as shown in the figures A–G:

- Place the parts of the product on a clean and flat surface.
- Hold the mains cable with your hand so that it does not twist when you connect the upper part [1] to the middle part of the stand [9] (see fig. A).
- Insert the fixing screw [2] and tighten it firmly to fix the connection between the upper part [1] and the middle part of the stand [9] (see fig. B).
- Hold the mains cable with your hand again so that it does not twist when you connect the middle part [9] to the lower part of the stand [8] (see fig. C).
- Connect the stand base [7] to the lower part of the stand [8] by turning it tight (see fig. D).
- Place the product down with its stand base [7] supported on a flat and horizontal surface. Adjust the product to the lighting conditions by adjusting the lamp shade [4] (see fig. E).
- Insert an LED bulb [5] into the lamp holder of the product and screw it tight (see fig. F). Check again if it is properly installed.
- Insert the mains plug [6] into an ordinary domestic mains outlet socket (230V~) (see fig. G).
- Use the ON/OFF switch [3] to switch the product on or off.

Note: Let the product cool down before you touch it.

● Replacing the bulb

Note: To avoid burns, only change the LED bulb [5] when the mains plug [6] is disconnected from the mains and the LED bulb [5] has cooled down.

- Rotate the discarded LED bulb [5] anti-clockwise to remove it from the lamp holder.
- Insert a new LED bulb by rotating it clockwise.
- Insert the mains plug [6] into an ordinary domestic mains outlet socket.

The product is ready for use.

● Maintenance and cleaning

- Allow the product to cool down completely. Pull the mains plug [6] out of the mains socket.

⚠ CAUTION! DANGER OF ELECTRIC

SHOCK! For electrical safety reasons do not clean the product with water or other liquids and never immerse it in water.

- Only clean with a dry, lint-free cloth.
- Do not use solvents, benzene or similar substances. They could damage the product.

● Disposal

The packaging is made entirely of recyclable materials, which you may dispose of at local recycling facilities.



Observe the marking of the packaging materials for waste separation, which are marked with abbreviations (a) and numbers (b) with following meaning: 1–7: plastics/20–22: paper and fibre-board/80–98: composite materials.



Contact your local refuse disposal authority for more details of how to dispose of your worn-out product.



To help protect the environment, please dispose of the product properly when it has reached the end of its useful life and not in the household waste. Information on collection points and their opening hours can be obtained from your local authority.



Points de collecte sur www.qualitefretedesdechets.fr

Privilégiez la réparation ou le don de votre appareil!

The product incl. accessories and packaging materials are recyclable and are subject to extended producer responsibility. Dispose them separately, following the illustrated Info-tri (sorting information),

for better waste treatment. The Triman logo is valid in France only.

● **Warranty**

The product has been manufactured to strict quality guidelines and meticulously examined before delivery. In the event of material or manufacturing defects you have legal rights against the retailer of this product. Your legal rights are not limited in any way by our warranty detailed below.

The warranty for this product is 3 years from the date of purchase. The warranty period begins on the date of purchase. Keep the original sales receipt in a safe location as this document is required as proof of purchase.

Any damage or defects already present at the time of purchase must be reported without delay after unpacking the product.

Should the product show any fault in materials or manufacture within 3 years from the date of purchase, we will repair or replace it – at our choice – free of charge to you. The warranty period is not extended as a result of a claim being granted. This also applies to replaced and repaired parts.

This warranty becomes void if the product has been damaged, or used or maintained improperly.

The warranty covers material or manufacturing defects. This warranty does not cover product parts subject to normal wear and tear, thus considered consumables (e.g. batteries, rechargeable batteries, tubes, cartridges), nor damage to fragile parts, e.g. switches or glass parts.

● **Warranty claim procedure**

To ensure quick processing of your case, please observe the following instructions:

Please have the till receipt and the item number (IAN 500555_2504) available as proof of purchase. You will find the item number on the rating plate, an engraving on the front page of the instructions for use (bottom left), or as a sticker on the rear or bottom of the product.

If functional or other defects occur, please contact the service department listed either by telephone or by e-mail.

You can return a defective product to us free of charge to the service address that will be provided to you. Ensure that you enclose the proof of purchase (till receipt) and information about what the defect is and when it occurred.

● **Service**

Ⓜ **Service Great Britain**

Tel.: 0800 404 7657

E-Mail: owim@lidl.gb







Ⓜ **Service Ireland**

Tel.: 1800 101010

E-Mail: owim@lidl.ie



Legende der verwendeten Piktogramme	Seite 11
Einleitung	Seite 11
Bestimmungsgemäße Verwendung.....	Seite 11
Teilebeschreibung.....	Seite 11
Technische Daten.....	Seite 11
Lieferumfang.....	Seite 12
Sicherheitshinweise	Seite 12
Vor der Inbetriebnahme	Seite 13
Montage	Seite 13
LED-Leuchtmittel auswechseln	Seite 13
Wartung und Reinigung	Seite 13
Entsorgung	Seite 14
Garantie	Seite 14
Abwicklung im Garantiefall.....	Seite 15
Service.....	Seite 15

Legende der verwendeten Piktogramme			
	Wechselstrom/-spannung		Nur für den Innenbereich geeignet
	Schutzklasse II		Diese Leuchte ist nicht geeignet für externe Dimmer und elektronische Schalter.
	Sicherheitshinweise Handlungsanweisungen		Das CE-Zeichen bestätigt die Konformität mit den für das Produkt zutreffenden EU-Richtlinien.

LED-Stehleuchte

● Einleitung

Wir beglückwünschen Sie zum Kauf Ihres neuen Produkts. Sie haben sich damit für ein hochwertiges Produkt entschieden. Die Bedienungsanleitung ist Teil dieses Produkts. Sie enthält wichtige Hinweise für Sicherheit, Gebrauch und Entsorgung. Machen Sie sich vor der Benutzung des Produkts mit allen Bedien- und Sicherheitshinweisen vertraut. Benutzen Sie das Produkt nur wie beschrieben und für die angegebenen Einsatzbereiche. Händigen Sie alle Unterlagen bei Weitergabe des Produkts an Dritte mit aus.



Sie können dieses und zahlreiche andere Handbücher unter www.lidl-service.com herunterladen und ansehen. Durch Scannen dieses QR-Codes werden Sie direkt auf die Lidl-Service-Website (www.lidl-service.com) weitergeleitet, wo Sie

durch Eingabe der Artikelnummer (IAN) 500555_2504 Ihre Bedienungsanleitung öffnen können.

● Bestimmungsgemäße Verwendung

Das Produkt ist ausschließlich zur Verwendung im Innenbereich, in trockenen und geschlossenen Räumen vorgesehen. Das Produkt ist nicht für den gewerblichen Einsatz bestimmt.

● Teilebeschreibung

- 1 Ständer (oberer Teil)
- 2 Befestigungsschraube
- 3 EIN-/AUS-Schalter
- 4 Lampenschirm
- 5 LED-Leuchtmittel
- 6 Netzstecker
- 7 Standfuß
- 8 Ständer (unterer Teil)
- 9 Ständer (mittlerer Teil)
- 10 Lampenkopfhalterung
- 11 Fingerschraube

● Technische Daten

LED-Stehleuchte:

Betriebsspannung: 230V~, 50 Hz
 Schutzklasse: II/□
 Lampenfassung: 3 x E14, max. 7W LED
 GS-zertifiziert

Dieses Produkt enthält eine Lichtquelle der Energieeffizienzklasse E.

LED-Leuchtmittel:

Modell-Nr.: HG12307
Betriebsspannung: 230 V~, 50 Hz (4,2 W,
470 lm, 2700 K, Ra ≥ 90,
nicht dimmbar, E14)

● Lieferumfang

- 1 LED-Stehleuchte
- 3 LED-Leuchtmittel
- 1 Bedienungsanleitung



Sicherheitshinweise



LESEN SIE DIE BEDIENUNGSANLEITUNG VOR DER VERWENDUNG DES PRODUKTS! BEWAHREN SIE ALLE SICHERHEITSHINWEISE UND ANWEISUNGEN FÜR DIE ZUKUNFT AUF!

-  **⚠️ WARNUNG! LEBENS- UND UNFALLGEFAHR FÜR KLEINKINDER UND KINDER!**
Lassen Sie Kinder niemals unbeaufsichtigt mit dem Verpackungsmaterial. Es besteht Ersticken-gefahr durch Verpackungsmaterial. Kinder unterschätzen häufig die Gefahren. Halten Sie Kinder stets vom Produkt fern.
- Dieses Produkt ist kein Spielzeug, es gehört nicht in Kinderhände. Kinder können die Gefahren, die im Umgang mit dem Produkt entstehen, nicht erkennen.
- Dieses Produkt kann von Kindern ab 8 Jahren und darüber sowie von Personen mit verringerten physischen, sensorischen oder mentalen Fähigkeiten oder Mangel an Erfahrung und Wissen benutzt werden, wenn sie beaufsichtigt oder bezüglich des sicheren Gebrauchs des Produktes unterwiesen wurden und die daraus resultierenden Gefahren verstehen. Kinder dürfen nicht mit dem Produkt spielen. Reinigung und Benutzerwartung dürfen nicht von Kindern ohne Beaufsichtigung durchgeführt werden.

-  Das Produkt ist ausschließlich für den Betrieb im Innenbereich, in trockenen und geschlossenen Räumen geeignet.



Vermeiden Sie Lebensgefahr durch elektrischen Schlag!

- Vergewissern Sie sich vor der Benutzung, dass die vorhandene Netzspannung mit der benötigten Betriebsspannung des Produktes übereinstimmt (230 V~).
- Überprüfen Sie vor jedem Netzanschluss das Produkt und das Netzkabel des Netzsteckers  auf etwaige Beschädigungen. Ein beschädigtes Produkt bedeutet Lebensgefahr durch elektrischen Schlag.
- Verwenden Sie das Produkt nicht, wenn Sie irgendwelche Beschädigungen feststellen.
- Wenden Sie sich bei Beschädigungen, Reparaturen oder anderen Problemen am Produkt an eine Elektrofachkraft.
- Öffnen Sie niemals eines der elektrischen Betriebsmittel oder stecken irgendwelche Gegenstände in dieselben. Derartige Eingriffe bedeuten Lebensgefahr durch elektrischen Schlag.
- Vermeiden Sie unbedingt die Berührung des Produkts mit Wasser oder anderen Flüssigkeiten.
- Schützen Sie das Netzkabel des Netzsteckers  vor scharfen Kanten, mechanischen Belastungen und heißen Oberflächen.
- Benutzen Sie das Produkt niemals in unmittelbarer Nähe einer Badewanne, einer Dusche oder eines Schwimmbeckens.
-  Nur in trockenen Räumlichkeiten verwenden.
- Blicken Sie nicht in den direkten oder reflektierten LED-Strahl des Produkts. Richten Sie den LED-Strahl des Produkts nicht direkt auf Personen. Dies könnte zu Blendungen führen, durch die Unfälle verursacht werden.
- Falls Sie der direkte oder reflektierte LED-Strahl des Produkts ins Auge trifft, schließen Sie die Augen bewusst und bewegen Sie den Kopf sofort aus dem LED-Strahl.

⚠ VORSICHT! VERBRENNUNGSGEFAHR!

Stellen Sie sicher, dass das Produkt ausgeschaltet und mindestens 15 Min. abgekühlt ist, bevor Sie es berühren. Das Produkt kann eine große Hitze entwickeln.

- Das Produkt wird während des Betriebs heiß. Lassen Sie das Produkt abkühlen, bevor Sie es berühren.
- Das externe flexible Kabel dieses Produkts kann nicht ersetzt werden; wenn das Kabel beschädigt ist, muss das Produkt entsorgt werden.
- Das höhere Gewicht von LED-Leuchtmitteln kann die mechanische Stabilität bestimmter Beleuchtungen und Lampenhalter reduzieren und die Kontaktfähigkeit und Nutzungsdauer der Lampe beeinträchtigen.
- Das LED-Leuchtmittel **5** ist nicht dimmbar.
- Das LED-Leuchtmittel **5** kann nur durch dasselbe Modell oder ein LED-Leuchtmittel mit einer maximalen Leistung von 7W ersetzt werden.

● **Vor der Inbetriebnahme**

Hinweis: Entfernen Sie sämtliches Verpackungsmaterial vom Produkt.

● **Montage**

Hinweis: Entfernen Sie vor der Montage die Schutzkappe am unteren Teil des Ständers **8** (siehe Abb. C).

Stellen Sie das Produkt wie in den Abbildungen A–G gezeigt auf:

- Legen Sie die Teile des Produkts auf eine saubere und ebene Fläche.
- Halten Sie das Netzkabel mit der Hand fest, damit es sich nicht verdreht, wenn Sie den oberen Teil **1** mit dem mittleren Teil des Ständers **9** verbinden (siehe Abb. A).
- Setzen Sie die Befestigungsschraube **2** ein und ziehen Sie sie fest an, um die Verbindung zwischen dem oberen Teil **1** und dem mittleren Teil des Ständers **9** zu fixieren (siehe Abb. B).

- Halten Sie das Netzkabel wieder mit der Hand fest, damit es sich nicht verdreht, wenn Sie den mittleren Teil **9** mit dem unteren Teil des Ständers **8** verbinden (siehe Abb. C).
- Verbinden Sie den Standfuß **7** mit dem unteren Teil des Ständers **8**, indem Sie ihn festdrehen (siehe Abb. D).
- Stellen Sie den Standfuß **7** des Produktes auf eine ebene und horizontale Fläche. Passen Sie das Gerät durch Verstellen des Lampenschirms **4** an die Lichtverhältnisse an (siehe Abb. E).
- Setzen Sie das LED-Leuchtmittel **5** in die Lampenfassung des Produkts ein und schrauben Sie es fest (siehe Abb. F). Prüfen Sie, ob es richtig eingesetzt ist.
- Stecken Sie den Netzstecker **6** in eine handelsübliche Steckdose (230V~) (siehe Abb. G).
- Schalten Sie das Produkt mit dem EIN-/AUS-Schalter **3** ein und aus.

Hinweis: Lassen Sie das Produkt abkühlen, bevor Sie es berühren.

● **LED-Leuchtmittel auswechseln**

Hinweis: Um Verbrennungen zu vermeiden, wechseln Sie das LED-Leuchtmittel **5** nur, wenn der Netzstecker **6** vom Stromnetz getrennt und das LED-Leuchtmittel **5** abgekühlt ist.

- Drehen Sie das ausgediente LED-Leuchtmittel **5** gegen den Uhrzeigersinn aus der Lampenfassung.
- Setzen Sie das neue LED-Leuchtmittel ein und drehen Sie es im Uhrzeigersinn.
- Stecken Sie den Netzstecker **6** in eine handelsübliche Haushaltssteckdose.

Das Produkt ist nun betriebsbereit.

● **Wartung und Reinigung**

- Lassen Sie das Produkt vollständig abkühlen. Ziehen Sie den Netzstecker **6** aus der Steckdose.

⚠ VORSICHT! STROMSCHLAGGEFAHR!

Aus Gründen der elektrischen Sicherheit darf das Produkt niemals mit Wasser oder anderen

Flüssigkeiten gereinigt oder gar in Wasser getaucht werden.

- Verwenden Sie zur Reinigung nur ein trockenes, fusselfreies Tuch.
- Verwenden Sie keine Lösungsmittel, Benzol oder ähnliche Stoffe. Sie könnten das Produkt beschädigen.

● Entsorgung

Die Verpackung besteht aus umweltfreundlichen Materialien, die Sie über die örtlichen Recyclingstellen entsorgen können.



Beachten Sie die Kennzeichnung der Verpackungsmaterialien bei der Abfalltrennung, diese sind gekennzeichnet mit Abkürzungen (a) und Nummern (b) mit folgender Bedeutung: 1-7: Kunststoffe/20-22: Papier und Pappe/80-98: Verbundstoffe.



Möglichkeiten zur Entsorgung des ausgedienten Produkts erfahren Sie bei Ihrer Gemeinde- oder Stadtverwaltung.



Das Symbol der durchgestrichenen Mülltonne bedeutet, dass dieses Gerät am Ende der Nutzungszeit nicht über den Haushaltsmüll entsorgt werden darf. Das Gerät ist bei eingerichteten Sammelstellen, Wertstoffhöfen oder Entsorgungsbetrieben abzugeben. Zudem sind Vertrieber von Elektro- und Elektronikgeräten sowie Vertrieber von Lebensmitteln zur Rücknahme verpflichtet. LIDL bietet Ihnen Rückgabemöglichkeiten direkt in den Filialen und Märkten an. Rückgabe und Entsorgung sind für Sie kostenfrei. Beim Kauf eines Neugerätes haben Sie das Recht, ein entsprechendes Altgerät unentgeltlich zurückzugeben. Zusätzlich haben Sie die Möglichkeit, unabhängig vom Kauf eines Neugerätes, unentgeltlich (bis zu drei) Altgeräte abzugeben, die in keiner Abmessung größer als 25 cm sind. Bitte

löschen Sie vor der Rückgabe alle personenbezogenen Daten. Bitte entnehmen Sie vor der Rückgabe Batterien oder Akkumulatoren, die nicht vom Altgerät umschlossen sind, sowie Lampen, die zerstörungsfrei entnommen werden können und führen diese einer separaten Sammlung zu.



Das Produkt inkl. Zubehör und die Verpackungsmaterialien sind recyclebar und unterliegen einer erweiterten Herstellerverantwortung. Entsorgen Sie diese getrennt, den abgebildeten Info-tri (Sortierinformation) folgend, für eine bessere Abfallbehandlung. Das Triman-Logo gilt nur für Frankreich.

● Garantie

Das Produkt wurde nach strengen Qualitätsrichtlinien hergestellt und vor der Auslieferung sorgfältig geprüft. Im Falle von Material- oder Herstellungsfehlern haben Sie gegenüber dem Verkäufer des Produkts gesetzliche Rechte. Ihre gesetzlichen Rechte werden in keiner Weise durch unsere unten aufgeführte Garantie eingeschränkt.

Die Garantie für dieses Produkt beträgt 3 Jahre ab Kaufdatum. Die Garantiezeit beginnt mit dem Kaufdatum. Bewahren Sie den Originalkaufbeleg an einem sicheren Ort auf, da dieses Dokument als Nachweis des Kaufs erforderlich ist.

Alle Schäden oder Mängel, die bereits zum Zeitpunkt des Kaufs vorhanden sind, müssen unverzüglich nach dem Auspacken des Produkts gemeldet werden.

Sollte das Produkt innerhalb von 3 Jahren ab Kaufdatum einen Material- oder Herstellungsfehler aufweisen, werden wir es – nach unserer Wahl – kostenlos für Sie reparieren oder ersetzen. Die

Garantiezeit verlängert sich durch einen stattgegebenen Gewährleistungsanspruch nicht. Dies gilt auch für ersetzte und reparierte Teile.

Diese Garantie erlischt, wenn das Produkt beschädigt oder unsachgemäß verwendet oder gewartet wurde.

Die Garantie deckt Material- und Herstellungsfehler ab. Diese Garantie erstreckt sich weder auf Produktteile, die normalem Verschleiß unterliegen, und somit als Verschleißteile gelten (z. B. Batterien, Akkus, Schläuche, Farbpatronen), noch auf Schäden an zerbrechlichen Teilen, z. B. Schalter oder Teile aus Glas.

● Abwicklung im Garantiefall

Um eine schnelle Bearbeitung Ihres Anliegens zu gewährleisten, folgen Sie bitte den folgenden Hinweisen:

Bitte halten Sie für alle Anfragen den Kassenbon und die Artikelnummer (IAN 500555_2504) als Nachweis für den Kauf bereit.

Die Artikelnummer entnehmen Sie bitte dem Typenschild, einer Gravur, auf dem Titelblatt Ihrer Bedienungsanleitung (unten links) oder als Aufkleber auf der Rück- oder Unterseite des Produkts.

Sollten Funktionsfehler oder sonstige Mängel auftreten, kontaktieren Sie zunächst die nachfolgend benannte Serviceabteilung telefonisch oder per E-Mail. Ein als defekt erfasstes Produkt können Sie dann unter Beifügung des Kaufbelegs (Kassenbon) und der Angabe, worin der Mangel besteht und wann er aufgetreten ist, für Sie portofrei an die Ihnen mitgeteilte Service-Anschrift übersenden.

● Service

DE Service Deutschland

Tel.: 0800 5435 111

E-Mail: owim@lidl.de

AT Service Österreich

Tel.: 0800 447744

E-Mail: owim@lidl.at

BE Service Belgien

Tel.: 0800 12089

E-Mail: owim@lidl.be

CH Service Schweiz







Tel.: 0800 56 44 33

E-Mail: owim@lidl.ch



Légende des pictogrammes utilisés	Page 17
Introduction	Page 17
Utilisation conforme.....	Page 17
Descriptif des pièces.....	Page 17
Caractéristiques techniques.....	Page 17
Contenu de la livraison.....	Page 17
Consignes de sécurité	Page 18
Avant la mise en service	Page 19
Montage	Page 19
Remplacement de l'ampoule LED	Page 19
Entretien et nettoyage	Page 19
Mise au rebut	Page 19
Garantie	Page 20
Faire valoir sa garantie.....	Page 21
Service après-vente.....	Page 21

Légende des pictogrammes utilisés

	Courant alternatif/Tension alternative		Utiliser uniquement à l'intérieur
	Classe de protection II		Cette lampe n'est adaptée ni aux variateurs externes ni aux interrupteurs électroniques.
	Consignes de sécurité Instructions de manipulation		Le sigle CE confirme la conformité avec les directives UE applicables au produit.

Lampadaire à LED

● Introduction

Nous vous félicitons pour l'achat de votre nouveau produit. Vous avez opté pour un produit de grande qualité. Le mode d'emploi fait partie intégrante de ce produit. Il contient des indications importantes pour la sécurité, l'utilisation et la mise au rebut. Veuillez lire consciencieusement toutes les indications d'utilisation et de sécurité du produit. Ce produit doit uniquement être utilisé conformément aux instructions et dans les domaines d'application spécifiés. Lors d'une cession à tiers, veuillez également remettre tous les documents.



Vous pouvez télécharger et consulter ce manuel ainsi que de nombreux autres sur le site www.lidl-service.com. En scannant ce code QR, vous serez directement redirigé vers le site du service Lidl (www.lidl-service.com), où vous pourrez ouvrir

votre manuel d'instructions en saisissant le numéro d'article (IAN) 500555_2504.

● Utilisation conforme

Le produit est exclusivement conçu pour un usage intérieur dans des locaux fermés et secs. Le produit n'est pas destiné à une utilisation commerciale.

● Descriptif des pièces

- 1 Support (partie supérieure)
- 2 Vis de fixation
- 3 Interrupteur MARCHE/ARRÊT
- 4 Abat-jour
- 5 Ampoule LED
- 6 Fiche secteur
- 7 Pied
- 8 Support (partie inférieure)
- 9 Support (partie centrale)
- 10 Support de tête de lampe
- 11 Vis à molette

● Caractéristiques techniques

Lampadaire à LED :

Tension de service : 230V~, 50Hz
Classe de protection : II/□
Douille de lampe : 3 x E14, max. 7W LED
Certifié GS

Ce produit contient une source lumineuse appartenant à la classe d'efficacité énergétique E.

Ampoule LED :

N° de modèle : HG12307
Tension de service : 230V~, 50Hz, (4,2W, 470lm, 2700K, Ra ≥ 90, non variable, E14)



● Contenu de la livraison

- 1 lampadaire à LED
- 3 ampoules LED
- 1 mode d'emploi



Consignes de sécurité

LISEZ LES INSTRUCTIONS AVANT TOUTE UTILISATION DU PRODUIT ! CONSERVEZ TOUTES LES CONSIGNES ET INSTRUCTIONS DE SÉCURITÉ POUR POUVOIR LES CONSULTER ULTÉRIEUREMENT !

-  **⚠ AVERTISSEMENT ! DANGER DE MORT ET RISQUE D'ACCIDENT POUR LES ENFANTS EN BAS ÂGE ET LES ENFANTS !** Ne laissez jamais des enfants sans surveillance avec le matériel d'emballage. Il existe un risque d'étouffement avec le matériel d'emballage. Les enfants sous-estiment souvent les dangers. Tenez toujours les enfants à l'écart du produit.
- Ce produit n'est pas un jouet, il doit être tenu hors de portée des enfants. Les enfants ne sont pas conscients des dangers liés à la manipulation du produit.
- Ce produit peut être utilisé par des enfants âgés de 8 ans et plus ainsi que par des personnes ayant des capacités physiques, sensorielles ou mentales réduites ou manquant d'expérience ou de connaissances, s'ils sont surveillés ou s'ils ont été informés de l'utilisation sûre du produit et comprennent les risques liés à son utilisation. Les enfants ne doivent pas jouer avec le produit. Le nettoyage et l'entretien ne doivent pas être effectués par des enfants laissés sans surveillance.
-  Ce produit est exclusivement conçu pour un usage en intérieur, dans des endroits fermés et secs.



Prenez garde au danger de mort par électrocution !

- Avant l'utilisation, vérifiez que la tension secteur existante corresponde à la tension de service requise du produit (230 V~).
- Avant chaque branchement sur le secteur, contrôlez le bon état du produit et du cordon d'alimentation de la fiche secteur **6**. Un produit endommagé implique un danger de mort par électrocution.

- Ne pas utiliser ce produit si vous constatez le moindre dommage.
- En cas de dommages et pour toute réparation ou autre problème relatif au produit, contactez un électricien.
- N'ouvrez jamais les composants électriques, et n'y insérez jamais d'objets quelconques. Des interventions de cette nature signifient un danger de mort par électrocution.
- Évitez impérativement tout contact du produit avec de l'eau ou d'autres liquides.
- Protégez le cordon d'alimentation de la fiche secteur **6** contre les arêtes coupantes, les charges mécaniques et les surfaces chaudes.
- N'utilisez jamais le produit à proximité immédiate d'une baignoire, d'une douche ou d'une piscine.
-  À n'utiliser que dans des espaces intérieurs secs.
- Ne regardez pas directement ou indirectement dans le faisceau LED du produit. Ne dirigez pas directement le faisceau LED du produit sur des personnes. Ceci peut causer des éblouissements et occasionner ainsi des accidents.
- Si le faisceau LED du produit vise directement ou indirectement les yeux, fermez-les immédiatement et détournez la tête du faisceau LED.
- ⚠ **PRUDENCE ! RISQUE DE BRÛLURES !** Vérifiez que le produit est éteint et refroidi depuis au moins 15 min avant de le manipuler. Le produit peut dégager une forte chaleur.
- Le produit chauffe lors de son fonctionnement. Laissez le produit refroidir avant de le toucher.
- Le câble flexible externe de ce produit ne peut pas être remplacé ; si ce câble est endommagé, le produit doit être mis au rebut.
- L'augmentation du poids des ampoules LED peut réduire la stabilité mécanique de certaines lampes et de certains supports de lampe, altérer les contacts et réduire la durée de vie de la lampe.
- L'intensité de l'ampoule LED **5** ne peut pas être variée.
- L'ampoule LED **5** peut uniquement être remplacée par une ampoule LED du même modèle ou par une ampoule LED d'une puissance maximale de 7W.

● Avant la mise en service

Remarque : veuillez retirer tous les matériaux d'emballage du produit.

● Montage

Remarque : avant le montage, retirez le capuchon de protection sur la partie inférieure du support [8] (voir Fig. C).

Installez le produit comme représenté sur les figures A–G :

- Posez les éléments du produit sur une surface propre et plane.
- Tenez fermement en main le cordon d'alimentation, afin qu'il ne se torde pas quand vous connectez la partie supérieure [1] avec la partie centrale du support [9] (voir Fig. A).
- Insérez la vis de fixation [2] et la serrer fermement pour fixer la partie supérieure [1] et la partie centrale du support [9] (voir Fig. B).
- De nouveau, tenez fermement en main le cordon d'alimentation, afin qu'il ne se torde pas quand vous connectez la partie centrale [9] avec la partie inférieure du support [8] (voir Fig. C).
- Connectez le pied [7] avec la partie inférieure du support [8], en serrant ces éléments fermement (voir Fig. D).
- Placez le pied [7] du produit sur une surface plane et horizontale. Ajustez l'appareil en réglant l'abat-jour [4] en fonction des conditions lumineuses (voir Fig. E).
- Placez l'ampoule LED [5] dans la douille du produit et vissez-la fermement (voir Fig. F). Vérifiez qu'elle est bien insérée.
- Branchez la fiche secteur [6] dans une prise de courant domestique (230 V~) (voir Fig. G).
- Allumez ou éteignez le produit à l'aide de l'interrupteur MARCHE/ARRÊT [3].

Remarque : laissez le produit refroidir avant de le toucher.

● Remplacement de l'ampoule LED

Remarque : afin d'éviter les brûlures, ne remplacez l'ampoule LED [5] que lorsque la fiche secteur [6] est débranchée de l'alimentation électrique et que l'ampoule LED [5] est refroidie.

- Dévissez l'ampoule LED [5] usagée hors de la douille de luminaire dans le sens inverse des aiguilles d'une montre.
- Placez la nouvelle ampoule LED et la tourner dans le sens des aiguilles d'une montre.
- Branchez la fiche secteur [6] dans une prise standard.

Le produit est maintenant prêt à fonctionner.

● Entretien et nettoyage

- Laissez complètement refroidir le produit. Débranchez la fiche secteur [6] de la prise de courant.
- ⚠ **PRUDENCE ! DANGER D'ÉLECTROCUTION !** Afin de garantir la sécurité électrique, ne jamais nettoyer le produit avec de l'eau ou d'autres liquides, et ne jamais le plonger dans l'eau.
- Pour procéder au nettoyage, utilisez uniquement un chiffon sec et non pelucheux.
- N'utilisez aucun solvant, essence ou produits similaires. Ils risquent d'endommager le produit.

● Mise au rebut

L'emballage se compose de matières recyclables pouvant être mises au rebut dans les déchetteries locales.



Veuillez respecter l'identification des matériaux d'emballage pour le tri sélectif, ils sont identifiés avec des abréviations (a) et des chiffres (b) ayant la signification suivante : 1–7 : plastiques/20–22 : papiers et cartons/80–98 : matériaux composite.



Votre mairie ou votre municipalité vous renseigneront sur les possibilités de mise au rebut des produits usagés.



Afin de contribuer à la protection de l'environnement, veuillez ne pas jeter votre produit usagé dans les ordures ménagères, mais éliminez-le de manière appropriée. Pour obtenir des renseignements concernant les points de collecte et leurs horaires d'ouverture, vous pouvez contacter votre municipalité.



Le produit ainsi que les accessoires et les matériaux d'emballage sont recyclables et relèvent de la responsabilité élargie du producteur. Éliminez-les séparément, en suivant l'Info-tri illustrée, dans l'intérêt d'un meilleur traitement des déchets. Le logo Triman n'est valable qu'en France.

● Garantie

Article L217-16 du Code de la consommation

Lorsque l'acheteur demande au vendeur, pendant le cours de la garantie commerciale qui lui a été consentie lors de l'acquisition ou de la réparation d'un bien meuble, une remise en état couverte par la garantie, toute période d'immobilisation d'au moins sept jours vient s'ajouter à la durée de la garantie qui restait à courir. Cette période court à compter de la demande d'intervention de l'acheteur ou de la mise à disposition pour réparation du bien en cause, si cette mise à disposition est postérieure à la demande d'intervention.

Indépendamment de la garantie commerciale sous-crite, le vendeur reste tenu des défauts de conformité du bien et des vices rédhibitoires dans les conditions prévues aux articles L217-4 à L217-13 du Code

de la consommation et aux articles 1641 à 1648 et 2232 du Code Civil.

Article L217-4 du Code de la consommation

Le vendeur livre un bien conforme au contrat et répond des défauts de conformité existant lors de la délivrance.

Il répond également des défauts de conformité résultant de l'emballage, des instructions de montage ou de l'installation lorsque celle-ci a été mise à sa charge par le contrat ou a été réalisée sous sa responsabilité.

Article L217-5 du Code de la consommation

Le bien est conforme au contrat :

- 1° S'il est propre à l'usage habituellement attendu d'un bien semblable et, le cas échéant :
 - s'il correspond à la description donnée par le vendeur et possède les qualités que celui-ci a présentées à l'acheteur sous forme d'échantillon ou de modèle ;
 - s'il présente les qualités qu'un acheteur peut légitimement attendre eu égard aux déclarations publiques faites par le vendeur, par le producteur ou par son représentant, notamment dans la publicité ou l'étiquetage ;
- 2° Ou s'il présente les caractéristiques définies d'un commun accord par les parties ou être propre à tout usage spécial recherché par l'acheteur, porté à la connaissance du vendeur et que ce dernier a accepté.

Article L217-12 du Code de la consommation

L'action résultant du défaut de conformité se prescrit par deux ans à compter de la délivrance du bien.

Article 1641 du Code civil

Le vendeur est tenu de la garantie à raison des défauts cachés de la chose vendue qui la rendent impropre à l'usage auquel on la destine, ou qui diminuent tellement cet usage que l'acheteur ne l'aurait pas acquise, ou n'en aurait donné qu'un moindre prix, s'il les avait connus.

Article 1648 1er alinéa du Code civil

L'action résultant des vices rédhibitoires doit être intentée par l'acquéreur dans un délai de deux ans à compter de la découverte du vice.

Les pièces détachées indispensables à l'utilisation du produit sont disponibles pendant la durée de la garantie du produit.

Le produit a été fabriqué selon des critères de qualité stricts, et contrôlé consciencieusement avant sa livraison. En cas de défaut de matériau ou de fabrication, vous avez des droits légaux vis-à-vis du vendeur du produit. Vos droits légaux ne sont en aucun cas limités par notre garantie mentionnée ci-dessous.

La garantie de ce produit est de 3 ans à partir de la date d'achat. La période de garantie commence à la date d'achat. Conservez l'original de la preuve d'achat dans un endroit sûr car ce document est nécessaire pour prouver l'achat.

Tout dommage ou défaut déjà présent au moment de l'achat doit être signalé immédiatement après le déballage du produit.

Si le produit présente un défaut de matériau ou de fabrication dans les 3 ans qui suivent la date d'achat, nous le réparerons ou le remplacerons - à notre choix - gratuitement pour vous. La période de garantie n'est pas prolongée par une demande de garantie acceptée. Cette mesure s'applique également pour les pièces remplacées et réparées.

Cette garantie est annulée si le produit a été endommagé ou utilisé ou entretenu de manière incorrecte.

La garantie couvre les défauts de matériels et de fabrication. Cette garantie ne couvre pas les pièces du produit soumises à une usure normale, et qui sont donc considérées comme des pièces d'usure (par exemple les piles, les piles rechargeables, tuyaux, les cartouches d'encre), ni les dommages aux pièces fragiles, par exemple les interrupteurs ou les pièces en verre.

● Faire valoir sa garantie

Pour garantir la rapidité d'exécution de la procédure de garantie, veuillez respecter les indications suivantes :

Veuillez conserver le ticket de caisse et la référence du produit (IAN 500555_2504) à titre de preuve d'achat pour toute demande.

Le numéro de référence de l'article est indiqué sur la plaque d'identification, gravé sur la page de titre de votre manuel (en bas à gauche) ou sur un autocollant apposé sur la face arrière ou inférieure du produit.

En cas de dysfonctionnement du produit, ou de tout autre défaut, contactez en premier lieu le service après-vente par téléphone ou par e-mail aux coordonnées indiquées ci-dessous.

Vous pouvez alors envoyer franco de port tout produit considéré comme défectueux au service clientèle indiqué, accompagné de la preuve d'achat (ticket de caisse) et d'une description écrite du défaut avec mention de sa date d'apparition.

● Service après-vente

Service après-vente France

Tél. : 0800 919270

E-Mail : owim@lidl.fr

Service après-vente Belgique







Tél. : 0800 12089

E-Mail : owim@lidl.be



Legenda van de gebruikte pictogrammen	Pagina 23
Inleiding	Pagina 23
Correct en doelmatig gebruik	Pagina 23
Beschrijving van de onderdelen.....	Pagina 23
Technische gegevens	Pagina 23
Omvang van de levering.....	Pagina 23
Veiligheidsinstructies	Pagina 24
Voor de ingebruikname	Pagina 25
Montage	Pagina 25
LED-verlichtingsmiddel vervangen	Pagina 25
Onderhoud en reiniging	Pagina 25
Afvoer	Pagina 25
Garantie	Pagina 26
Afwikkeling in geval van garantie	Pagina 26
Service	Pagina 27

Legenda van de gebruikte pictogrammen

	Wisselstroom/-spanning		Alleen geschikt voor gebruik binnenshuis
	Beschermingsklasse II		Deze lamp is niet geschikt voor externe dimmers en elektronische schakelaars.
	Veiligheidsinstructies Instructies		Het CE-tekens bevestigt de conformiteit met de voor het product van toepassing zijnde EU-richtlijnen.

Staande LED-lamp

● Inleiding

Hartelijk gefeliciteerd met de aankoop van uw nieuwe product. U heeft voor een hoogwaardig product gekozen. De gebruiksaanwijzing is een deel van het product. Deze bevat belangrijke aanwijzingen voor veiligheid, gebruik en verwijdering. Maakt U zich voor de ingebruikname van het product met alle bedienings- en veiligheidsvoorschriften vertrouwd. Gebruik het product alleen zoals beschreven en voor de aangegeven toepassingsgebieden. Overhandig alle documenten bij doorgifte van het product aan derden.



(IAN) 500555_2504 in te voeren.

Je kunt deze en vele andere handleidingen downloaden en bekijken op www.lidl-service.com. Door deze QR-code te scannen, kom je meteen op de Lidl service website (www.lidl-service.com) waar je jouw gebruiksaanwijzing kunt openen door het artikelnummer

● Correct en doelmatig gebruik

Het product is uitsluitend bedoeld voor gebruik binnenshuis, in droge en gesloten ruimtes. Het product is niet bestemd voor commercieel gebruik.

● Beschrijving van de onderdelen

- 1 Stang (bovenste deel)
- 2 Bevestigingsschroef
- 3 AAN/UIT-schakelaar
- 4 Lampenkap
- 5 LED-verlichtingsmiddel
- 6 Stekker
- 7 Voet
- 8 Stang (onderste deel)
- 9 Stang (middelste deel)
- 10 Lampkophouder
- 11 Vingerschroef

● Technische gegevens

Staande LED-lamp:

Bedrijfsspanning: 230V~, 50Hz
 Beschermingsklasse: II/□
 Lampfitting: 3 x E14, max. 7W LED
 GS-gecertificeerd

Dit product bevat een lichtbron met energie-efficiëntieklasse E.

LED-verlichtingsmiddel:

Modelnr.: HG12307
 Bedrijfsspanning: 230V~, 50Hz, (4,2W, 470lm, 2700 K, Ra ≥ 90, niet dimbaar, E14)

● Omvang van de levering

- 1 staande LED-lamp
- 3 LED-verlichtingsmiddel
- 1 gebruiksaanwijzing



Veiligheidsinstructies

LEES DE GEBRUIKSAANWIJZING VOORDAT U HET PRODUCT GEBRUIKT! BEWAAR ALLE VEILIGHEIDSIINSTRUCTIES EN AANWIJZINGEN VOOR LATER!

- 

⚠ WAARSCHUWING! LEVENSGEVAAR EN KANS OP ONGEVALLEN VOOR KLEUTERS EN KINDEREN! Laat kinderen nooit zonder toezicht achter bij het verpakkingsmateriaal. Er bestaat verstikkingsgevaar door het verpakkingsmateriaal. Kinderen onderschatten vaak de gevaren. Houd kinderen altijd uit de buurt van het product.
- Dit product is geen speelgoed, het hoort niet thuis in kinderhanden. Kinderen zijn zich niet bewust van de gevaren die ontstaan in de omgang met het product.
- Dit product kan door kinderen vanaf 8 jaar en ouder alsmede door personen met verminderde fysieke, sensorische of mentale vaardigheden of een gebrek aan ervaring en kennis worden gebruikt als ze in de gaten worden gehouden of instructies hebben gekregen over het veilige gebruik van het product en de eruit voortvloeiende gevaren begrijpen. Kinderen mogen niet met het product spelen. Reiniging en onderhoud mogen niet door kinderen zonder toezicht worden uitgevoerd.
- 

Het product is uitsluitend geschikt voor gebruik binnenshuis, in droge en gesloten ruimtes.



Vermijd levensgevaar door een elektrische schok!

- Controleer voor het gebruik of de aanwezige netspanning overeenkomt met de vereiste bedrijfsspanning van het product (230 V~).
- Controleer het product en het netsnoer met stekker **6** altijd op eventuele beschadigingen voordat u het op het lichtnet aansluit. Een beschadigd product betekent levensgevaar door een elektrische schok.

- Gebruik het product niet als u enigerlei beschadigingen constateert.
- Neem in geval van beschadigingen, reparaties of andere problemen met het product contact op met een electricien.
- Open nooit een van de elektrische delen en steek er geen voorwerpen in. Bij dergelijke handelingen bestaat levensgevaar door een elektrische schok.
- Vermijd altijd het contact van het product met water of andere vloeistoffen.
- Bescherm het netsnoer met stekker **6** tegen scherpe randen, mechanische belastingen en hete oppervlakken.
- Gebruik het product nooit in de directe omgeving van een badkuip, douche of zwembad.
- Alleen in droge ruimtes gebruiken.



- Kijk niet in de directe of gereflecteerde LED-lichtstraal van het product. Richt de LED-lichtstraal van het product niet direct op personen. Dit kan tot verblinding leiden waardoor er ongelukken kunnen ontstaan.
- Als de directe of gereflecteerde LED-lichtstraal van het product in uw oog terechtkomt, sluit dan uw ogen bewust en draai uw hoofd onmiddellijk uit de LED-lichtstraal.

⚠ PAS OP! GEVAAR VOOR BRANDWON- DEN!

- Zorg ervoor dat het product is uitgeschakeld en minstens 15 min. is afgekoeld voordat u het aanraakt. Het product kan een grote hitte ontwikkelen.
- Het product wordt heet tijdens het gebruik. Laat het product afkoelen voordat u het aanraakt.
- De externe flexibele kabel van dit product kan niet worden vervangen; als de kabel beschadigd is, moet het product worden weggegooid.
- Het hogere gewicht van LED-verlichtingsmiddelen kan de mechanische stabiliteit van bepaalde lampen en lamphouders verminderen en het contactvermogen en de levensduur van de lamp beïnvloeden.
- Het LED-verlichtingsmiddel **5** kan niet worden gedimd.
- Het LED-verlichtingsmiddel **5** kan alleen door hetzelfde model of door een LED-verlichtingsmiddel met een maximaal vermogen van 7W worden vervangen.

● Voor de ingebruikname

Opmerking: verwijder al het verpakkingsmateriaal van het product.

● Montage

Opmerking: verwijder voor de montage de beschermkap op het onderste deel van de stang [8] (zie afb. C).

Zet het product neer zoals weergegeven in de afbeeldingen A-G:

- Leg de delen van het product op een nette en vlakke ondergrond.
- Houd het netsnoer stevig vast met uw hand zodat het niet verdraait wanneer u het bovenste deel [1] op het middelste deel van de stang [9] aansluit (zie afb. A).
- Plaats de bevestigingsschroef [2] en draai deze stevig vast om de verbinding tussen het bovenste deel [1] en het middelste deel van de stang [9] vast te zetten (zie afb. B).
- Houd het netsnoer weer met de hand vast zodat het niet verdraait wanneer u het middelste deel [9] op het onderste deel van de stang [8] aansluit (zie afb. C).
- Verbind de voet [7] met het onderste deel van de stang [8] door deze vast te draaien (zie afb. D).
- Plaats de voet [7] van het product op een vlakke en horizontale ondergrond. Pas het apparaat aan de lichtomstandigheden aan door de lampenkap [4] te verstellen (zie afb. E).
- Steek het LED-verlichtingsmiddel [5] in de fitting van het product en schroef deze vast (zie afb. F). Controleer of het er goed is ingezet.
- Steek de stekker [6] in een standaard huishoudelijk stopcontact (230V~) (zie afb. G).
- Schakel het product in en uit met de AAN/UIT-schakelaar [3].

Opmerking: laat het product afkoelen voordat u het aanraakt.

● LED-verlichtingsmiddel vervangen

Opmerking: om brandwonden te voorkomen, vervangt u het LED-verlichtingsmiddel [5] alleen als de stekker [6] uit het stopcontact is gehaald en het LED-verlichtingsmiddel [5] is afgekoeld.

- Draai het uitgediende LED-verlichtingsmiddel [5] tegen de klok in uit de lampfitting.
- Zet het nieuwe LED-verlichtingsmiddel erin en draai het met de klok mee vast.
- Steek de stekker [6] in een gangbaar stopcontact.

Het product is nu klaar voor gebruik.

● Onderhoud en reiniging

- Laat het product volledig afkoelen. Trek de stekker [6] uit het stopcontact.
- ⚠ **PAS OP! KANS OP EEN ELEKTRISCHE SCHOK!** Vanwege de elektrische veiligheid mag het product nooit met water of andere vloeistoffen worden gereinigd of volledig in water worden ondergedompeld.
- Gebruik voor het schoonmaken uitsluitend een droge, pluisvrije doek.
- Gebruik geen oplosmiddelen, benzol of soortgelijke middelen. Deze kunnen het product beschadigen.

● Afvoer

De verpakking bestaat uit milieuvriendelijke grondstoffen die u via de plaatselijke recyclingcontainers kunt afvoeren.



Neem de aanduiding van de verpakkingsmaterialen voor de afvalscheiding in acht. Deze zijn gemarkeerd met de afkortingen (a) en een cijfers (b) met de volgende betekenis: 1-7: kunststoffen/20-22: papier en vezelplaten/80-98: compositiematerialen.



Informatie over de mogelijkheden om het uitgediende product na gebruik te verwijderen, verstrekt uw gemeentelijke overheid.



Gooi het afgedankte product omwille van het milieu niet weg via het huisvuil, maar geef het af bij het daarvoor bestemde depot of het gemeentelijke milieupark. Over afgifteplaatsen en hun openingstijden kunt u zich bij uw aangewezen instantie informeren.



Het product, waaronder het toebehoren, en de verpakkingsmaterialen kunnen worden gerecycled en zijn onderhevig aan een uitgebreide verantwoordelijkheid van de fabrikant. Gooi ze apart weg, overeenkomstig de aangegeven Info-tri (informatie over afvalscheiding), voor een beter afvalbeheer. Het Triman-logo geldt alleen voor Frankrijk.

● Garantie

Het product werd volgens strenge kwaliteitsrichtlijnen gemaakt en voor de uitlevering zorgvuldig gecontroleerd. In geval van materiaal- of fabricagefouten hebt u tegenover de verkoper van het product wettelijke rechten. Uw wettelijke rechten worden op geen enkele manier door onze hieronder vermelde garantie beperkt.

De garantie voor dit product bedraagt 3 jaar vanaf aankoopdatum. De garantieperiode gaat in op de datum van aankoop. Bewaar het originele bewijs van aankoop op een veilige plek aangezien dit document nodig is als bewijs.

Alle beschadigingen of gebreken die reeds op het moment van aankoop aanwezig zijn, moeten meteen na het uitpakken van het product worden gemeld.

Mocht het product binnen 3 jaar na aankoopdatum een materiaal- of fabricagefout vertonen, zullen wij het – naar onze keuze – gratis voor u repareren of vervangen. De garantieperiode wordt door een plaatsgevonden garantieverlening niet verlengd. Dit geldt ook voor vervangen en gerepareerde onderdelen.

Deze garantie vervalt als het product werd beschadigd of onjuist is gebruikt of onderhouden.

De garantie dekt materiaal- en fabricagefouten af. Deze garantie dekt geen productonderdelen die aan normale slijtage onderhevig zijn en daarom als verbruiksartikelen worden beschouwd (bv. batterijen, oplaadbare batterijen, slangen, inktpatronen), noch dekt zij schade aan breekbare onderdelen, bv. schakelaars of onderdelen die van glas zijn gemaakt.

● Afwikkeling in geval van garantie

Om een snelle afhandeling van uw reclamatie te waarborgen dient u de volgende instructies in acht te nemen:

Houd bij alle vragen alstublieft de kassabon en het artikelnummer (IAN 500555_2504) als bewijs van aankoop bij de hand.

Het artikelnummer vindt u op de typeplaat, ingegraveerd, op het titelblad van uw handleiding (links onder) of als sticker op de achter- of onderzijde.

Wanneer er storingen in de werking of andere gebreken optreden, dient u eerst telefonisch of per e-mail contact met de onderstaande service-afdeling op te nemen.

Een als defect geregistreerd product kunt u dan samen met uw aankoopbewijs (kassabon) en vermelding van de concrete schade alsmede het tijdstip van optreden voor u franco aan het u meegeedeelde servicepunt verzenden.

● Service

(NL) Service Nederland

Tel.: 0800 0249630

E-Mail: owim@lidl.nl

(BE) Service België







Tel.: 0800 12089

E-Mail: owim@lidl.be



Legenda zastosowanych piktogramów	Strona 29
Wstęp	Strona 29
Zastosowanie zgodne z przeznaczeniem	Strona 29
Opis części	Strona 29
Dane techniczne	Strona 29
Zawartość	Strona 30
Wskazówki bezpieczeństwa	Strona 30
Przed uruchomieniem	Strona 31
Montaż	Strona 31
Wymiana żarówki LED	Strona 31
Konserwacja i czyszczenie	Strona 31
Utylizacja	Strona 32
Gwarancja	Strona 32
Sposób postępowania w przypadku naprawy gwarancyjnej	Strona 33
Serwis	Strona 33

Legenda zastosowanych piktogramów

	Prąd zmienny/napięcie zmienne		Przeznaczona tylko do pomieszczeń
	Klasa ochrony II		Lampa ta nie nadaje się do użycia w połączeniu z zewnętrznymi regulatorami jasności światła i wyłącznikami elektronicznymi.
	Wskazówki bezpieczeństwa Instrukcje postępowania		Znak CE potwierdza zgodność z dyrektywami UE mającymi zastosowanie do tego produktu.

Lampa stojąca LED

● Wstęp

Gratulujemy Państwu zakupu nowego produktu. Tym samym zdecydowali się Państwo na zakup produktu wysokiej jakości. Instrukcja obsługi jest częścią tego produktu. Zawiera ona ważne wskazówki dotyczące bezpieczeństwa, użytkowania i utylizacji. Przed pierwszym użyciem produktu należy zapoznać się ze wszystkimi wskazówkami dotyczącymi obsługi i bezpieczeństwa. Używać produktu wyłącznie zgodnie z jego poniżej opisanym przeznaczeniem. W przypadku przekazania produktu innej osobie należy dołączyć do niego całą jego dokumentację.



Tą i wiele innych instrukcji można pobrać i wyświetlić na stronie www.lidl-service.com. Zeskanowanie tego kodu QR spowoduje przejście bezpośrednio do strony internetowej serwisu Lidl (www.lidl-service.com), gdzie można otworzyć instrukcję obsługi, wprowadzając numer artykułu (IAN) 500555_2504.

● Zastosowanie zgodne z przeznaczeniem

Produkt ten przeznaczony jest wyłącznie do zastosowania wewnątrz, w suchych oraz zamkniętych pomieszczeniach. Produkt nie jest przeznaczony do użytku komercyjnego.

● Opis części

- 1 Stojak (część górna)
- 2 Śruba mocująca
- 3 Przetłacznik WŁĄCZ/WYŁĄCZ
- 4 Klosz
- 5 Żarówka LED
- 6 Wtyczka sieciowa
- 7 Nóżka
- 8 Stojak (część dolna)
- 9 Stojak (część środkowa)
- 10 Uchwyt głowicy lampy
- 11 Śruba palcowa

● Dane techniczne

Lampa stojąca LED:

Napięcie robocze: 230V~, 50 Hz
Klasa ochrony: II/□
Oprawa lampy: 3 x E14, maks. 7W LED
Z certyfikatem GS

Ten produkt zawiera źródło światła klasy efektywności energetycznej E.

Żarówka LED:

Nr modelu: HG12307
Napięcie robocze: 230 V~, 50 Hz, (4,2 W,
470 lm, 2700 K, Ra ≥ 90,
bez możliwości ściemniania,
E14)

● Zawartość

1 lampa stojąca LED
3 żarówki LED
1 instrukcja obsługi



Wskazówki bezpieczeństwa

PRZED UŻYCIEM NALEŻY PRZECZYTAĆ INSTRUKCJĘ OBSŁUGI PRODUKTU! WSZYSTKIE WSKAZÓWKI DOTYCZĄCE BEZPIECZEŃSTWA I INSTRUKCJE NALEŻY ZACHOWAĆ NA PRZY-SZŁOŚĆ!

-  **OSTRZEŻENIE! NIEBEZPIECZEŃSTWO UTRATY ŻYCIA I WYPADKU DLA DZIECI!** Nigdy nie pozostawiać dzieci bez nadzoru z materiałem opakowania. Istnieje zagrożenie uduszeniem spowodowane przez materiał opakowaniowy. Dzieci często nie dostrzegają niebezpieczeństwa. Należy zawsze trzymać dzieci z dala od produktu.
- Niniejszy produkt nie jest zabawką, nie powinien znaleźć się w rękach dzieci. Dzieci nie są w stanie rozpoznać ryzyka, jakie powstaje poprzez obchodzenie się z produktem.
- Niniejszy produkt może być używany przez dzieci od lat 8 oraz przez osoby z obniżonymi zdolnościami fizycznymi, sensorycznymi lub mentalnymi lub brakiem doświadczenia i wiedzy, jeśli pozostają pod nadzorem lub zostały pouczone w kwestii bezpiecznego użycia produktu i rozumieją wynikające z niego zagrożenia. Dzieci nie mogą bawić się produktem. Czyszczenie i konserwacja nie mogą być wykonywane przez dzieci bez nadzoru.

-  Produkt przeznaczony jest wyłącznie do użytku w suchych i zamkniętych pomieszczeniach.



Porażenie prądem elektrycznym grozi śmiercią!

- Przed użyciem upewnić się, że dostępne napięcie sieciowe jest zgodne z wymaganym napięciem roboczym produktu (230 V~).
 - Przed każdym podłączeniem do sieci upewnić się, że produkt i kabel sieciowy wtyczki sieciowej [6] nie są uszkodzone. Uszkodzony produkt oznacza zagrożenie życia wskutek porażenia prądem elektrycznym.
 - Nie używać produktu w razie wykrycia jakichkolwiek uszkodzeń.
 - W przypadku wystąpienia uszkodzeń, konieczności naprawy lub innych problemów z produktem należy zwrócić się do wykwalifikowanego elektryka.
 - Nigdy nie otwierać elementów elektrycznych i nie wkładać do nich jakichkolwiek przedmiotów. Tego rodzaju ingerencje oznaczają zagrożenie życia wskutek porażenia prądem elektrycznym.
 - Bezwzględnie unikać styczności produktu z wodą lub innymi cieczami.
 - Chronić kabel sieciowy wtyczki sieciowej [6] przed ostrymi krawędziami, obciążeniami mechanicznymi i gorącymi powierzchniami.
 - Nigdy nie używać produktu w bezpośrednim pobliżu wanny, prysznica lub basenu.
 -  Używać tylko w suchych pomieszczeniach.
 - Proszę nie kierować wzroku w kierunku bezpośrednich lub odbitych promieni LED produktu. Proszę nie kierować strumienia LED produktu bezpośrednio na osoby. Może to doprowadzić do oślepienia powodującego następnie wypadek.
 - Jeśli bezpośredni lub odbity promień LED produktu wpadnie do oka, należy świadomie zamknąć oko i natychmiast odwrócić głowę od promienia LED.
- OSTROŻNIE! NIEBEZPIECZEŃSTWO POPARZENIA!** Aby uniknąć oparzenia należy upewnić się przed dotknięciem produktu,

że jest on wyłączony i ochłodzony przynajmniej 15 min. Produkt wydziela dużo ciepła.

- Produkt nagrzewa się podczas pracy. Należy poczekać, aby produkt ostygł zanim się go dotknie.
- Zewnętrzny elastyczny kabel tego produktu nie może zostać wymieniony; jeśli kabel jest uszkodzony, produkt należy zutilizować.
- Większy ciężar żarówek LED może zmniejszyć stabilność mechaniczną niektórych lamp i opraw oraz ograniczyć zdolność kontaktową i czas użytkowania lampy.
- Żarówki LED [5] nie można ściemniać.
- Żarówkę LED [5] można wymienić wyłącznie na ten sam model lub żarówkę LED o maksymalnej mocy 7 W.

● Przed uruchomieniem

Wskazówka: Należy całkowicie usunąć materiał opakowania z produktu.

● Montaż

Wskazówka: Przed montażem należy usunąć osłonę ochronną z dolnej części stojaka [8] (patrz rys. C).

Ustawić produkt, jak pokazano na rysunkach A–G:

- Położyć części produktu na czystej i równej powierzchni.
- Przytrzymać kabel sieciowy ręką, aby się nie przekręcił, przy łączeniu górnej części [1] ze środkową częścią stojaka [9] (patrz rys. A).
- Założyć śrubę mocującą [2] i przykręcić ją, aby zamocować połączenie między częścią górną [1] i częścią środkową stojaka [9] (patrz rys. B).
- Przytrzymać kabel sieciowy ręką, aby się nie przekręcił, przy łączeniu środkowej części [9] z dolną częścią stojaka [8] (patrz rys. C).
- Połączyć nóżkę [7] z dolną częścią stojaka [8], przykręcając ją (patrz rys. D).
- Ustawić nóżkę [7] produktu na równej i poziomej powierzchni. Dopasować urządzenie do

warunków oświetlenia poprzez regulację klosza [4] (patrz rys. E).

- Włożyć żarówkę LED [5] w oprawę produktu i przykręcić ją (patrz rys. F). Sprawdzić, czy jest poprawnie założona.
- Włożyć wtyczkę sieciową [6] do standardowego gniazdka domowego (230 V~) (patrz rys. G).
- Produkt należy włączać i wyłączać za pomocą przełącznika WŁĄCZ/WYŁĄCZ [3].

Wskazówka: Przed dotknięciem produktu należy odczekać, aż ostygnie.

● Wymiana żarówki LED

Wskazówka: Aby uniknąć poparzeń, żarówkę LED [5] należy wymieniać wyłącznie po odłączeniu wtyczki [6] od zasilania i ostygnięciu żarówki LED [5].

- Wykręcić zużytą żarówkę LED [5] z oprawy lampy w kierunku przeciwnym do ruchu wskazówek zegara.
- Włożyć nową żarówkę LED i przekręcić ją zgodnie z ruchem wskazówek zegara.
- Włożyć wtyczkę [6] do standardowego gniazdka domowego.

Produkt jest gotowy do zastosowania.

● Konserwacja i czyszczenie

- Produkt musi się zupełnie ochłodzić. Wyjąć wtyczkę [6] z gniazdka.

⚠ OSTROŻNIE! NIEBEZPIECZEŃSTWO PORAŻENIA PRĄDEM ELEKTRYCZNYM!

- Ze względów bezpieczeństwa elektrycznego produktu nigdy nie wolno czyścić wodą i innymi płynami ani zanurzać go w wodzie.
- Do czyszczenia należy używać wyłącznie suchej, niestrzępiącej się szmatki.
 - Nie używać rozpuszczalników, benzenu ani podobnych substancji. Można uszkodzić produkt.

● Utylizacja

Opakowanie wykonane jest z materiałów przyjaznych dla środowiska, które można przekazać do utylizacji w lokalnym punkcie przetwarzania surowców wtórnych.



Przy segregowaniu odpadów prosimy zwrócić uwagę na oznakowanie materiałów opakowaniowych, oznaczone są one skrótami (a) i numerami (b) o następującym znaczeniu: 1–7: Tworzywa sztuczne/20–22: Papier i tektura/80–98: Materiały kompozytowe.



Informacji na temat możliwości utylizacji wykorzystawanego produktu udziela urząd gminy lub miasta.



Z uwagi na ochronę środowiska nie wyrzucać urządzenia po zakończeniu eksploatacji do odpadów domowych, lecz prawidłowo zutylizować. Informacji o punktach zbiorczych i ich godzinach otwarcia udziela odpowiedni urząd.

Elektroodpady nie mogą być wyrzucane do pojemników do selektywnej zbiórki odpadów komunalnych. Można je oddać w specjalnie wyznaczonych miejscach np. Punkt Selektywnej Zbiórki Odpadów Komunalnych lub/bądź w punktach handlowych oferujących w sprzedaży sprzęt elektroniczny.

Należy postępować zgodnie z obowiązującymi w Polsce przepisami dotyczącymi selektywnej zbiórki urządzeń elektrycznych i elektronicznych. Zużyty sprzęt może mieć szkodliwy wpływ na środowisko i zdrowie ludzi z uwagi na potencjalną zawartość niebezpiecznych substancji, mieszanin oraz części składowych. Gospodarstwo domowe spełnia ważną rolę w przyczynianiu się do ponownego użycia i odzysku surowców wtórnych, w tym recyklingu zużytego sprzętu. Na tym etapie kształtuje się postawy, które wpływają na zachowanie wspólnego dobra jakim jest czyste środowisko naturalne.



Produkt, w tym akcesoria i materiały opakowaniowe, nadają się do recyklingu i podlegają rozszerzonej odpowiedzialności producenta. Wyrzucić je osobno, zgodnie z ilustracją przedstawiającą informacje o sortowaniu, aby zapewnić lepszą utylizację odpadów. Logo Triman jest ważne tylko dla Francji.

● Gwarancja

Produkt został wyprodukowany zgodnie z surowymi wytycznymi dotyczącymi jakości i dokładnie przetestowane przed dostawą. W przypadku wad materiałowych lub produkcyjnych przysługują Państwu prawa ustawowe wobec sprzedawcy produktu. Państwa prawa ustawowe nie są w żaden sposób ograniczone przez naszą gwarancję przedstawioną poniżej.

Gwarancja na ten produkt wynosi 3 lata od daty zakupu. Okres gwarancji rozpoczyna się od daty zakupu. Proszę przechowywać oryginalny rachunek w bezpiecznym miejscu, ponieważ ten dokument jest wymagany jako dowód zakupu.

Wszelkie uszkodzenia lub wady obecne już w momencie zakupu należy zgłosić niezwłocznie po rozpakowaniu produktu.

Jeżeli w ciągu 3 lat od daty zakupu produkt wykaze wady materiałowe lub produkcyjne, to – według naszego uznania – bezpłatnie go naprawimy lub wymienimy. Okres gwarancji nie ulega przedłużeniu o przyznane roszczenie gwarancyjne. Dotyczy to również wymienionych i naprawionych części.

Niniejsza gwarancja traci ważność, jeśli produkt został uszkodzony, był niewłaściwie użytkowany lub konserwowany.

Gwarancja obejmuje wady materiałowe i produkcyjne. Niniejsza gwarancja nie obejmuje części produktu, które podlegają normalnemu zużyciu i dlatego są uważane za części zużywalne (np. baterie, akumulatory, węże, wkłady atramentowe), ani nie obejmuje uszkodzeń części delikatnych, np. przełączników lub części wykonanych ze szkła.

Zgodnie z Kodeksem Cywilnym art. 581 §1 wraz z wymianą urządzenia lub ważnej części czas gwarancji rozpoczyna się na nowo.

● Sposób postępowania w przypadku naprawy gwarancyjnej

Aby zapewnić szybkie rozpatrzenie Państwa wniosku, prosimy stosować się do następujących wskazówek:

Przed skontaktowaniem się z działem serwisowym należy przygotować paragon i numer artykułu (IAN 500555_2504) jako dowód zakupu.

Numery artykułów można znaleźć na tabliczce znamionowej, na grawerunku, na stronie tytułowej jego instrukcji (na dole po lewej stronie) lub jako naklejkę na stronie odwrotnej lub spodniej.

W razie wystąpienia błędów w działaniu lub innych wad, należy skontaktować się najpierw z wymienionym poniżej działem serwisowym telefonicznie lub pocztą elektroniczną.

Produkt uznany za uszkodzony można następnie z dołączeniem dowodu zakupu (paragonu) i podaniem, na czym polega wada i kiedy wystąpiła, przestać bezpłatnie na podany Państwu adres serwisu.

● Serwis

 **Serwis Polska**

Tel.: 223974996

E-Mail: owim@lidl.pl



Legenda použitých piktogramů	Strana 35
Úvod	Strana 35
Použití ke stanovenému účelu.....	Strana 35
Popis dílů	Strana 35
Technická data.....	Strana 35
Obsah dodávky.....	Strana 35
Bezpečnostní pokyny	Strana 36
Před uvedením do provozu	Strana 36
Montáž	Strana 37
Výměna LED osvětlovacího prostředku	Strana 37
Údržba a čištění	Strana 37
Zlikvidování	Strana 37
Záruka	Strana 38
Postup v případě uplatňování záruky	Strana 38
Servis.....	Strana 38

Legenda použitých piktogramů

	Střídavý proud/střídavé napětí		Vhodná jen k použití ve vnitřních prostorách
	Třída ochrany II		Toto svítidlo není vhodné k používání s externími stmívači a elektronickými spínači.
	Bezpečnostní pokyny Instrukce		Symbol CE potvrzuje shodu se směrnici EU, příslušnými pro daný výrobek.

Stojací LED lampa

● Úvod

Blahopřejeme Vám ke koupi nového výrobku. Rozhodli jste se pro kvalitní produkt. Návod k obsluze je součástí tohoto výrobku. Obsahuje důležité pokyny pro bezpečnost, použití a likvidaci. Před použitím výrobku se seznámte se všemi pokyny k obsluze a bezpečnostními pokyny. Používejte výrobek jen popsaným způsobem a na uvedených místech. Při předání výrobku třetí osobě předejte i všechny podklady.



Tento a další návody si můžete stáhnout a prohlédnout na stránkách www.lidl-service.com. Po naskenování tohoto QR kódu budete přesměrováni přímo na stránky Lidl service (www.lidl-service.com) na kterých si můžete po zadání čísla výrobku (IAN) 500555_2504 otevřít příslušný návod k obsluze.

● Použití ke stanovenému účelu

Tento výrobek je určený jen k použití ve vnitřních prostorách, v suchých a uzavřených místnostech. Výrobek není určený pro výdělečnou činnost.

● Popis dílů

- 1 Stojan (horní díl)
- 2 Připevňovací šroub
- 3 Vypínač
- 4 Stínítko
- 5 Osvětlovací prostředek LED
- 6 Zástrčka
- 7 Podstavec
- 8 Stojan (dolní díl)
- 9 Stojan (střední díl)
- 10 Držák hlavy lampy
- 11 Šroub s prolisem

● Technická data

Stojací LED lampa:

Provozní napětí: 230V~, 50Hz
Třída ochrany: II/□
Objímka lampy: 3 x E14, max. 7W LED
Certifikát GS

Tento výrobek obsahuje světelný zdroj třídy energetické účinnosti E.

LED osvětlovací prostředek:

Model č.: HG12307
Provozní napětí: 230V~, 50Hz, (4,2W, 470lm, 2700 K, Ra ≥ 90, nestmívatelné, E14)

● Obsah dodávky

- 1 stojací LED lampa
- 3 LED osvětlovací prostředky
- 1 návod k obsluze



Bezpečnostní pokyny

PŘED POUŽITÍM VÝROBKU ČTĚTE NÁVOD K POUŽITÍ! USCHOVEJTE SI VŠECHNY BEZPEČNOSTNÍ POKYNY A INSTRUKCE K BUDOUCÍMU POUŽITÍ!

- 

⚠ VÝSTRAHA! NEBEZPEČÍ OHROŽENÍ ŽIVOTA A NEHODY PRO MALÉ I VELKÉ DĚTI! Nenechávejte děti nikdy bez dohledu s obalovým materiálem. Hrozí nebezpečí udušení obalovým materiálem. Děti často podceňují nebezpečí. Držte děti vždy mimo dosah k výrobku.
- Tento výrobek není hračka a nepatří do dětských rukou. Děti nemohou rozpoznat nebezpečí, která vznikají při manipulaci s výrobkem.
- Tento výrobek mohou používat děti od 8 let a osoby se sníženými fyzickými, smyslovými nebo duševními schopnostmi nebo s nedostatečnými zkušenostmi a znalostmi, pokud budou pod dohledem nebo byly poučeny o bezpečném používání výrobku a chápou nebezpečí, která z jeho používání vyplývají. Děti si nesmí s výrobkem hrát. Děti nesmí bez dohledu provádět čištění ani uživatelskou údržbu.
- 

Výrobek je určen výhradně k provozu ve vnitřních prostorách, v suchých a uzavřených místnostech.



Vyhýbejte se ohrožení života zásahem elektrického proudu!

- Před použitím se ujistěte, že dostupné síťové napětí odpovídá požadovanému provoznímu napětí výrobku (230V~).
- Před každým připojením k elektrické síti zkontrolujte výrobek a síťovou zástrčku se síťovým kabelem [6], jestli nejsou poškozené. Poškozený výrobek znamená nebezpečí ohrožení života zásahem elektrického proudu.
- Pokud zjistíte nějaké poškození, výrobek nepoužívejte.
- Při poškozeních, opravách nebo jiných problémech se obraťte na odborného elektrikáře.

- Nikdy neotvírejte žádné elektrické provozní zařízení ani do něho nevkládejte předměty. Takové zásahy představují nebezpečí ohrožení života v důsledku zásahu elektrickým proudem.
- Bezpodmínečně zabraňte tomu, aby výrobek přišel do styku s vodou nebo s jinými kapalinami.
- Síťovou zástrčku se síťovým kabelem [6] chraňte před ostrými hranami, mechanickým zatížením a horkými povrchy.
- Nikdy nepoužívejte výrobek v blízkosti vany, sprchy nebo bazénu.



Používat jen v suchých místnostech.

- Neďivejte se do přímého nebo do odrážejícího se paprsku LED výrobku. Nemiřte paprskem LED na osoby. To by mohlo vést k oslnění způsobující nehody.
 - Pokud vás přímý nebo odrážející se paprsek LED z výrobku zasáhne do očí, vědomě zavřete oči a okamžitě odvráťte hlavu z dosahu LED paprsku.
- ⚠ UPOZORNĚNÍ! NEBEZPEČÍ POPÁLENÍ!**
- Než se výrobku dotknete, ujistěte se, že je vypnutý a vychladlý po dobu alespoň 15 minut. Výrobek může dosáhnout velmi vysoké teploty.
- Výrobek se během používání zahřívá. Před dotykem nechte výrobek vychladnout.
 - Externí ohebný kabel tohoto výrobku nelze vyměnit; pokud je kabel poškozený, musí se výrobek zlikvidovat.
 - Vyšší hmotnost LED osvětlovacích prostředků může snížit mechanickou stabilitu některých svítidel a držáků a zhoršit kontaktní schopnost a životnost svítidla.

- LED osvětlovací prostředek [5] není stmívatelný.
- LED osvětlovací prostředek [5] lze nahradit jen stejným modelem nebo LED osvětlovacím prostředkem s maximálním příkonem 7 W.

● Před uvedením do provozu

Poznámka: Odstraňte veškerý obalový materiál z výrobku.

● Montáž

Poznámka: Před zahájením montáže odstraňte ochranné víčko ve spodním dílu stojanu [8] (viz obr. C).

Výrobek postavte tak, jak je zobrazeno na obrázcích A až G:

- Položte díly výrobku na čistou rovnou plochu.
- Pevně podržte rukou přívodní kabel tak, aby se nezkrcoval během spojování horního dílu [1] se středním dílem stojanu [9] (viz obr. A).
- Nasadíte upevňovací šroub [2] a pevně ho utáhněte, abyste zajistili spojení mezi horním dílem [1] a středním dílem stojanu [9] (viz obr. B).
- Opět pevně podržte rukou přívodní kabel tak, aby se nezkrcoval během spojování středního dílu [9] s dolním dílem stojanu [8] (viz obr. C).
- Spojte podstavec [7] s dolním dílem stojanu [8] tím, že ho přišroubujete (viz obr. D).
- Umístěte podstavec [7] výrobku na rovnou horizontální plochu. Upravte výrobek přestavením stínítka [4] podle světelných podmínek (viz obr. E).
- Nasadíte osvětlovací prostředek LED [5] do objímky výrobku a pevně ho zašroubujte (viz obr. F). Zkontrolujte, jestli je správně nasazený.
- Zapojte zástrčku [6] do standardní domovní zásuvky (230 V~) (viz obr. G).
- Výrobek zapínejte a vypínejte vypínačem [3].

Poznámka: Než se výrobku dotknete, nechte ho vychladnout.

● Výměna LED osvětlovacího prostředku

Poznámka: Pro zabránění popálení vyměňujte LED osvětlovací prostředek [5] až po odpojení síťové zástrčky [6] od elektrické sítě a po vychladnutí LED osvětlovacího prostředku [5].

- Vyšroubujte vysloužilý LED osvětlovací prostředek [5] z objímky otáčením proti směru chodu hodinových ručiček.
- Nasadíte nový LED osvětlovací prostředek a otočte ho ve směru chodu hodinových ručiček.

- Zastrčte síťovou zástrčku [6] do běžné domácí zásuvky.

Nyní je výrobek připravený k provozu.

● Údržba a čištění

- Nechte výrobek úplně vychladnout. Vytáhněte síťovou zástrčku [6] ze zásuvky.

⚠ UPOZORNĚNÍ! NEBEZPEČÍ ZÁSAHU ELEKTRICKÝM PROUDEM! Z důvodu elektrické bezpečnosti se nesmí výrobek nikdy čistit vodou nebo jinými kapalinami nebo dokonce ponořovat do vody.

- K čištění použijte jen suchý hadr, který nepouští vlákna.
- Nepoužívejte rozpouštědla, benzol nebo podobné látky. Mohlo by dojít k poškození výrobku.

● Zlikvidování

Obal se skládá z ekologických materiálů, které můžete zlikvidovat prostřednictvím místních sběrů recyklovatelných materiálů.



Při třídění odpadu se řiďte podle označení obalových materiálů zkratkami (a) a čísly (b), s následujícím významem: 1–7: umělé hmoty/20–22: papír a lepenka/80–98: složené látky.



O možnostech likvidace vysloužilých zařízení se informujte u správy vaší obce nebo města.



V zájmu ochrany životního prostředí vysloužilý výrobek nevyhazujte do domovního odpadu, ale předejte k odborné likvidaci. O sběrných a jejich otevíracích hodinách se můžete informovat u příslušné správy města nebo obce.



Výrobek vč. příslušenství a obalové materiály jsou recyklovatelné a podléhají rozšířené odpovědnosti výrobce. Likvidujte je odděleně podle ilustrovaných Info-tri (informace o třídění), abyste mohli lépe nakládat s odpady. Logo Triman platí jen pro Francii.

● Záruka

Výrobek byl vyroben podle přísných směrnic kvality a před dodáním pečlivě otestován. V případě materiálních nebo výrobních vad máte zákonná práva vůči prodejci výrobku. Vaše zákonná práva nejsou níže uvedenou zárukou nijak omezená.

Záruka na tento výrobek je 3 roky od data zakoupení. Záruční doba začíná dnem zakoupení. Originál dokladu o zakoupení si uschovejte na bezpečném místě, protože tento doklad je vyžadován jako doklad o koupi.

Jakékoli poškození nebo závady, které se vyskytly již v okamžiku nákupu, musí být nahlášeny ihned po vybalení výrobku.

Pokud se u výrobku během 3 let od data zakoupení projeví vada materiálu nebo výrobní vada, pak vám ho podle naší volby bezplatně opravíme nebo vyměníme. Záruční doba se po uznané reklamaci neprodlužuje. To platí také pro vyměněné a opravené díly.

Tato záruka je neplatná, pokud byl výrobek poškozený nebo nesprávně používán anebo udržovaný.

Záruka se kryje na materiálové a výrobní vady. Tato záruka se nevztahuje na díly výrobku, které jsou vystaveny běžnému opotřebení, a proto je lze považovat za spotřební díly (např. baterie, akumulátory, hadice, inkoustové patrony) nebo na poškození

křehkých součástí, jako jsou např. spínače nebo díly, které jsou vyrobeny ze skla.

● Postup v případě uplatňování záruky

Pro zajištění rychlého zpracování Vašeho případu se řiďte následujícími pokyny:

Pro všechny požadavky si připravte pokladní stvrženku a číslo artiklu (IAN 500555_2504) jako doklad o zakoupení.

Číslo artiklu najdete na typovém štítku, gravuře, titulní stránce návodu (vlevo dole) nebo na nálepce na zadní nebo spodní straně.

V případě poruch funkce nebo jiných závad nejdříve kontaktujte, telefonicky nebo e-mailem, v následujícím textu uvedené servisní oddělení.

Výrobek registrovaný jako vadný potom můžete s příloženým dokladem o zakoupení (pokladní stvrženkou) a údaji k závadě a kdy k ní došlo, bezplatně zaslat na adresu servisu, která Vám byla sdělena.

● Servis

CZ Servis Česká republika







Tel.: 800 143 873

E-Mail: owim@lidl.cz



Legenda použitých piktogramov	Strana 40
Úvod	Strana 40
Používanie v súlade s určeným účelom	Strana 40
Popis častí	Strana 40
Technické údaje	Strana 40
Obsah dodávky	Strana 41
Bezpečnostné upozornenia	Strana 41
Pred uvedením do prevádzky	Strana 42
Montáž	Strana 42
Výmena LED osvetľovacieho prostriedku	Strana 42
Údržba a čistenie	Strana 42
Likvidácia	Strana 42
Záruka	Strana 43
Postup v prípade poškodenia v záruke	Strana 43
Servis	Strana 43

Legenda použitých piktogramov

	Striedavý prúd/napätie		Vhodné len pre interiér
	Trieda ochrany II		Toto svietidlo nie je vhodné pre externé stmievače a elektronické spínače.
	Bezpečnostné upozornenia Manipulačné pokyny		Značka CE potvrdzuje zhodu so smernicami EÚ vzťahujúcimi sa na tento výrobok.

Stojacia LED lampa

● Úvod

Blahoželáme Vám ku kúpe Vášho nového výrobku. Rozhodli ste sa pre veľmi kvalitný výrobok. Návod na obsluhu je súčasťou tohto výrobku. Obsahuje dôležité upozornenia týkajúce sa bezpečnosti, používania a likvidácie. Skôr ako začnete výrobok používať, oboznámte sa so všetkými pokynmi k obsluhu a bezpečnosti. Výrobok používajte iba v súlade s popisom a v uvedených oblastiach používania. V prípade postúpenia výrobku ďalším osobám odovzdajte aj všetky dokumenty patriace k výrobku.



Tento a mnohé ďalšie návody si môžete stiahnuť a prezrieť na stránke www.lidl-service.com. Po naskenovaní tohto QR kódu sa dostanete priamo na stránku www.lidl-service.com, kde si po zadaní čísla IAN 500555_2504 môžete otvoriť svoj ná-

vod na obsluhu.

● Používanie v súlade s určeným účelom

Výrobok je určený výhradne na používanie v oblasti interiéru, v suchých a uzatvorených miestnostiach. Výrobok nie je určený na komerčné používanie.

● Popis častí

- 1 Stojan (horná časť)
- 2 Upevňovacia skrutka
- 3 ZA-/VYPÍNAČ
- 4 Tienidlo lampy
- 5 LED osvetľovací prostriedok
- 6 Sieťová zástrčka
- 7 Stojanová noha
- 8 Stojan (spodná časť)
- 9 Stojan (stredná časť)
- 10 Držiak hlavy lampy
- 11 Palcová skrutka

● Technické údaje

Stojacia LED lampa:

Prevádzkové napätie: 230V~, 50Hz
Trieda ochrany: II/□
Objímka svietidla: 3 x E14, max. 7W LED
S certifikátom GS

Tento výrobok obsahuje svetelný zdroj triedy energetickej účinnosti E.

LED osvetľovací prostriedok:

Model č.: HG12307
Prevádzkové napätie: 230V~, 50Hz, (4,2W, 470lm, 2700K, Ra ≥ 90, nestmievateľné, E14)



● Obsah dodávky

- 1 stojacia LED lampa
- 3 LED osvetľovacie prostriedky
- 1 návod na obsluhu



Bezpečnostné upozornenia

PRED POUŽÍVANÍM VÝROBKU SI PREČÍTAJTE NÁVOD NA OBSLUHU! VŠETKY BEZPEČNOSTNÉ UPOZORNENIA A POKYNY SI USCHOVAJTE NA NESKORŠIE POUŽITIE!

-  **VAROVANIE! NEBEZPEČENSTVO OHROZENIA ŽIVOTA A NEBEZPEČENSTVO NEHODY PRE MALÉ A STARŠIE DETI!** Nikdy nenechávajte deti bez dozoru s obalovým materiálom. Hrozí nebezpečenstvo zadusenia obalovým materiálom. Deti často podceňujú nebezpečenstvo. Držte deti vždy v bezpečnej vzdialenosti od výrobku.
 - Tento výrobok nie je na hranie, nepatrí do rúk deťom. Deti nedokážu rozoznať nebezpečenstvá, ktoré vznikajú pri manipulácii s výrobkom.
 - Tento výrobok môžu používať deti od 8 rokov, ako aj osoby so zníženými psychickými, senzorickými alebo mentálnymi schopnosťami, alebo s nedostatkom skúseností a vedomostí, ak sú pod dozorom alebo ak boli poučené o bezpečnom používaní výrobku a porozumeli nebezpečenstvám spojeným s jeho používaním. Deti sa s výrobkom nesmú hrať. Čistenie a údržbu nesmú vykonávať deti bez dozoru.
-  Výrobok je vhodný výlučne na prevádzku v interiéri, v suchých a uzavretých priestoroch.



Zabráňte nebezpečenstvu ohrozenia života v dôsledku zásahu elektrickým prúdom!

- Pred použitím sa uistite, že sa sieťové napätie v zásuvke zhoduje s potrebným prevádzkovým napätím výrobku (230V ~).

- Pred každým zapojením do siete skontrolujte prípadné poškodenie výrobku a sieťového kábla so sieťovou zástrčkou [6]. Poškodený výrobok predstavuje nebezpečenstvo ohrozenia života v dôsledku zásahu elektrickým prúdom.
- Výrobok nepoužívajte, ak zistíte akékoľvek poškodenia.
- V prípade zistenia poškodení, potrebných opráv alebo iných problémov s výrobkom sa obráťte na kvalifikovaného elektrikára.
- Nikdy neotvárajte žiadny z elektrických spotrebičov, ani do nich nestrkajte žiadne predmety. Takéto zásahy predstavujú ohrozenie života v dôsledku zásahu elektrickým prúdom.
- Bezpodmienečne zabráňte kontaktu výrobku s vodou alebo inými kvapalinami.
- Chráňte sieťový kábel sieťovej zástrčky [6] pred ostrými hranami, mechanickým zatažením alebo horúcimi povrchmi.
- Výrobok nikdy nepoužívajte v bezprostrednej blízkosti vane, sprchy alebo bazéna.
-  Používajte iba v suchých priestoroch.
- Nepozerajte sa do priameho alebo odrazeného LED lúča výrobku. LED lúč výrobku nesmerujte priamo na osoby. Mohlo by to viesť k oslepeniu a následnému zapríčineniu úrazov.
- V prípade zásahu očí priamym alebo odrazeným LED lúčom z výrobku vedome zatvorte oči a okamžite otočte hlavu smerom odvráteným od LED lúča.
- OPATRNĚ! NEBEZPEČENSTVO POPÁLENIA!** Skôr ako sa výrobku dotknete, uistite sa, že je vypnutý a že aspoň 15 minút chladol. Výrobok môže vytvárať silné teplo.
- Výrobok sa počas prevádzky zahrieva. Nechajte výrobok najskôr vychladnúť predtým, ako sa ho dotknete.
- Externý ohybný kábel tohto výrobku nie je možné vymeniť; ak je kábel poškodený, je potrebné výrobok zlikvidovať.
- Vyššia hmotnosť LED osvetľovacích prostriedkov môže znížiť mechanickú stabilitu niektorých svietidiel a držiakov lúčok a ovplyvniť schopnosť vytvárania kontaktu a dobu používania lampy.
- LED osvetľovací prostriedok [5] nie je stmievateľný.

- LED osvetľovací prostriedok [5] je možné nahraďiť iba rovnakým modelom alebo LED osvetľovacím prostriedkom s maximálnym výkonom 7 W.

● Pred uvedením do prevádzky

Poznámka: Odstráňte celý obalový materiál z výrobku.

● Montáž

Poznámka: Pred montážou odstráňte ochranný kryt na spodnej časti stojana [8] (pozri obr. C).

Postavte výrobok ako je zobrazené na obrázkoch A-G:

- Umiestnite časti výrobku na čistý a rovný povrch.
- Sieťový kábel držte pevne rukou, aby sa pri pripájaní hornej časti [1] k strednej časti stojana [9] nekrútil (pozri obr. A).
- Vložte upevňovaciu skrutku [2] a pevne ju utiahnite, aby ste upevnili spojenie medzi hornou časťou [1] a strednou časťou stojana [9] (pozri obr. B).
- Sieťový kábel opäť držte pevne rukou, aby sa pri pripájaní strednej časti [9] k spodnej časti stojana [8] nekrútil (pozri obr. C).
- Pripojte stojanovú nohu [7] k spodnej časti stojana [8] zatočením (pozri obr. D).
- Stojanovú nohu [7] výrobku umiestnite na rovný a vodorovný povrch. Prispôbte spotrebič svetelným podmienkam nastavením tienidla lampy [4] (pozri obr. E).
- Vložte LED osvetľovací prostriedok [5] do objímky lampy výrobku a pevne ho zaskrutkujte (pozri obr. F). Skontrolujte, či je správne vložený.
- Zastrčte sieťovú zástrčku [6] do štandardnej domácej zásuvky (230 V~) (pozri obr. G).
- Zapnite a vypnite výrobok prostredníctvom ZA-/VYPÍNAČA [3].

Poznámka: Nechajte výrobok vychladnúť predtým, ako sa ho dotknete.

● Výmena LED osvetľovacieho prostriedku

Poznámka: Aby ste predišli popáleninám, vymieňajte LED osvetľovací prostriedok [5] až po odpojení sieťovej zástrčky [6] zo siete a po vychladnutí LED osvetľovacieho prostriedku [5].

- Opatrebovaný LED osvetľovací prostriedok [5] vytočte z objímky lampy proti smeru hodinových ručičiek.
- Vložte nový LED osvetľovací prostriedok a zatočte ho v smere hodinových ručičiek.
- Zastrčte sieťovú zástrčku [6] do bežnej domácej zásuvky.

Výrobok je teraz pripravený na používanie.

● Údržba a čistenie

- Výrobok nechajte úplne vychladnúť. Sieťovú zástrčku [6] vyťahnite zo zásuvky.

⚠ OPATRNĚ! NEBEZPEČENSTVO ZÁSAAHU ELEKTRICKÝM PRÚDOM! Z dôvodu elektrickej bezpečnosti nesmiete výrobok nikdy čistiť vodou alebo inými kvapalinami a v žiadnom prípade ho nesmiete ponárať do vody.

- Na čistenie používajte iba suchú handričku, ktorá nepúšťa vlákna.
- Nepoužívajte rozpúšťadlá, benzén ani podobné prostriedky. Inak by ste mohli výrobok poškodiť.

● Likvidácia

Obal pozostáva z ekologických materiálov, ktoré môžete odovzdať na miestnych recyklačných zberných miestach.



Všimajte si prosím označenie obalových materiálov pre triedenie odpadu, sú označené skratkami (a) a číslami (b) s nasledujúcim významom: 1–7: Plasty/20–22: Papier a kartón/80–98: Spojené látky.



O možnostiach likvidácie opotrebovaného výrobku sa môžete informovať na Vašej obecnej alebo mestskej správe.



Ak výrobok doslúžil, v záujme ochrany životného prostredia ho neodhoďte do domového odpadu, ale odovzdajte na odbornú likvidáciu. Informácie o zberných miestach a ich otváracích hodinách získate na Vašej príslušnej správe.



Výrobok vr. príslušenstva a obalové materiály sú recyklovateľné a podliehajú rozšírenej zodpovednosti výrobcu. Pre lepšie spracovanie odpadu ich zlikvidujte oddelene podľa obrázkov Info-tri (informácie o triedení). Triman-Logo platí iba pre Francúzsko.

● Záruka

Výrobok bol starostlivo vyrobený v súlade s prísnyimi smernicami kvality a pred dodaním dôkladne otestovaný. V prípade materiálových alebo výrobných chýb máte zákonné práva voči predajcovi výrobku. Vaše zákonné práva nie sú žiadnym spôsobom obmedzené našou zárukou uvedenou nižšie.

Záruka na tento výrobok je 3 roky od dátumu nákupu. Záručná doba začína plynúť dátumom kúpy. Originál dokladu o kúpe si uschovajte na bezpečnom mieste, pretože tento doklad je potrebný ako dôkaz o kúpe.

Akkoľvek poškodenie alebo nedostatky prítomné už v čase nákupu je potrebné nahlásiť ihneď po vybalení výrobku.

Ak sa v priebehu 3 rokov od dátumu zakúpenia preukáže, že výrobok vykazuje chyby materiálu alebo spracovania, podľa vlastného uváženia Vám ho bezplatne opravíme alebo vymeníme. Záručná

doba sa na základe poskytnutej záručnej reklamácie nepredlžuje. To platí aj pre vymenené alebo opravené diely.

Táto záruka je neplatná, ak bol výrobok poškodený alebo nesprávne používaný alebo udržiavaný.

Záruka sa vzťahuje na chyby materiálu a výrobné chyby. Táto záruka sa nevzťahuje na časti výrobku, ktoré podliehajú bežnému opotrebovaniu, a preto sa považujú za opotrebovateľné diely (napr. batérie, nabíjateľné batérie, hadice, atramentové kazety), ani na poškodenie krehkých častí, napr. spínačov alebo častí zo skla.

● Postup v prípade poškodenia v záruke

Pre zaručenie rýchleho spracovania Vašej požiadavky dodržte prosím nasledujúce pokyny:

Pre všetky otázky majte pripravený pokladničný doklad a číslo výrobku (IAN 500555_2504) ako dôkaz o kúpe.

Číslo výrobku nájdete na typovom štítku, gravúre, na prednej strane Vášho návodu (dole vľavo) alebo ako nálepku na zadnej alebo spodnej strane.

Ak sa vyskytnú funkčné poruchy alebo iné nedostatky, najskôr telefonicky alebo e-mailom kontaktujte následne uvedené servisné oddelenie.

Produkt označený ako defektný potom môžete s priloženým dokladom o kúpe (pokladničný lístok) a uvedením, v čom spočíva nedostatok a kedy sa vyskytol, bezplatne odoslať na Vám oznámenú adresu servisného pracoviska.

● Servis

SK Servis Slovensko
Tel.: 0850 232001
E-pošta: owim@lidl.sk



Leyenda de pictogramas utilizados	Página 45
Introducción	Página 45
Especificaciones de uso.....	Página 45
Descripción de los componentes	Página 45
Características técnicas	Página 45
Volumen de suministro	Página 46
Indicaciones de seguridad	Página 46
Antes de la puesta en funcionamiento	Página 47
Montaje	Página 47
Cambiar la bombilla LED	Página 47
Mantenimiento y limpieza	Página 47
Eliminación	Página 47
Garantía	Página 48
Tramitación de la garantía	Página 48
Asistencia.....	Página 48

Leyenda de pictogramas utilizados

	Corriente/tensión alterna		Apto solo para espacios interiores
	Clase de protección II		Esta lámpara no es adecuada para utilizarse con interruptores electrónicos ni reguladores externos.
	Indicaciones de seguridad Instrucciones de uso		El marcado CE atestigua la conformidad con las normativas de la UE aplicables al producto.

Lámpara led de pie

● Introducción

Enhorabuena por la adquisición de su nuevo producto. Ha optado por un producto de alta calidad. El manual de instrucciones forma parte de este producto. Contiene importantes indicaciones sobre seguridad, uso y eliminación. Antes de usar el producto, familiarícese con todas las indicaciones de manejo y de seguridad. Utilice el producto únicamente como se describe a continuación y para las aplicaciones indicadas. Adjunte igualmente toda la documentación en caso de entregar el producto a terceros.



Puede descargar y ver este y muchos otros manuales en www.lidl-service.com. Escaneando este código QR accederá directamente a la página web de servicio de Lidl (www.lidl-service.com), donde puede abrir su manual de instrucciones

introduciendo el número de artículo (IAN) 500555_2504.

● Especificaciones de uso

El producto solo es adecuado para su uso en interiores, en habitaciones secas y cerradas. El producto no ha sido concebido para el uso comercial.

● Descripción de los componentes

- 1 Soporte (parte superior)
- 2 Tornillo de fijación
- 3 Interruptor de ENCENDIDO/APAGADO
- 4 Pantalla de la lámpara
- 5 Bombilla LED
- 6 Enchufe
- 7 Pie de apoyo
- 8 Soporte (parte inferior)
- 9 Soporte (parte central)
- 10 Soporte para cabezal de lámpara
- 11 Tornillo de apriete manual

● Características técnicas

Lámpara LED de pie:

Tensión de funcionamiento: 230 V~, 50 Hz
 Clase de protección: II/□
 Portalámparas: 3 x E14, máx. 7W LED
 Certificado GS

Este producto contiene una fuente de luz de clase de eficiencia energética E.

Bombilla LED:

N.º de modelo: HG12307
 Tensión de funcionamiento: 230 V~, 50 Hz,
 (4,2W, 470 lm,
 2700 K, Ra ≥ 90,
 no regulable, E14)

● Volumen de suministro

- 1 lámpara LED de pie
- 3 bombillas LED
- 1 manual de instrucciones



Indicaciones de seguridad

¡LEA ATENTAMENTE LAS INSTRUCCIONES ANTES DE UTILIZAR EL PRODUCTO! ¡GUARDE TODAS LAS ADVERTENCIAS E INDICACIONES DE SEGURIDAD PARA FUTURAS CONSULTAS!

■ **¡ADVERTENCIA! ¡PELIGRO MORTAL Y RIESGO DE ACCIDENTES PARA BEBÉS Y NIÑOS!**





Nunca deje a los niños sin vigilancia con el material de embalaje. Existe peligro de asfixia por el material de embalaje. A menudo los niños no son conscientes de los peligros. Mantenga siempre el producto fuera del alcance de los niños.

- Este producto no es ningún juguete, por lo que debe mantenerse fuera del alcance de los niños. Los niños no son conscientes del riesgo que implica utilizar este producto.
- Este producto puede ser utilizado por niños mayores de 8 años, así como por personas con capacidades físicas, sensoriales o mentales reducidas o con falta de experiencia y/o conocimientos, siempre y cuando se les haya enseñado cómo utilizar el producto de forma segura y hayan comprendido los peligros derivados de su uso. No deje que los niños jueguen con el producto. Las tareas de limpieza y mantenimiento no pueden ser efectuadas por niños sin la supervisión de un adulto.
-  Este producto es apto únicamente para el uso en interiores, en habitaciones secas y cerradas.



¡Evite el peligro de muerte por descarga eléctrica!

- Asegúrese antes del uso de que la tensión de red disponible coincida con la tensión de funcionamiento necesaria del producto (230 V~).

- Antes de conectar el producto a la red, compruebe que el producto y cable de red del enchufe  no presentan ningún daño. Un producto dañado supone un peligro de muerte por descarga eléctrica.
- No utilice el producto si detecta cualquier tipo de daño.
- En caso de daños, reparaciones u otro tipo de problemas con el producto, diríjase a un técnico electricista.
- Nunca abra ninguno de los equipos eléctricos ni introduzca ningún objeto en ellos. Este tipo de acciones suponen peligro de muerte por descarga eléctrica.
- Evite que el producto entre en contacto con agua o con otros líquidos.
- Proteja el cable de red del enchufe  de bordes afilados, cargas mecánicas y superficies calientes.
- Nunca utilice el producto en las proximidades de una bañera, ducha o piscina.
-  Utilizar únicamente en espacios secos.
- No mire directamente al haz de luz LED del producto ni a su reflejo. No dirija directamente el haz de luz LED del producto a personas. Esto puede provocar deslumbramiento, lo que a su vez puede provocar un accidente.
- Si se encuentra con el haz de luz LED del producto o su reflejo de frente, cierre los ojos a conciencia y aparte la cabeza del haz de luz LED inmediatamente.
-  **¡PRECAUCIÓN! ¡PELIGRO DE QUEMADURAS!** Antes de tocar el producto, asegúrese de que esté apagado y se haya enfriado al menos 15 minutos. El producto puede generar mucho calor.
- El producto se calienta mientras está en funcionamiento. Deje que el producto se enfríe antes de tocarlo.
- El cable externo flexible de este producto no se puede cambiar; en caso de que el cable resulte dañado, se deberá desechar el producto.
- El mayor peso de las bombillas LED puede reducir la estabilidad mecánica de ciertos sistemas de iluminación y portalámparas y afectar a la capacidad de contacto y la vida útil de la lámpara.
- La bombilla LED  no es regulable.

- La bombilla LED [5] solo puede sustituirse por el mismo modelo o una bombilla LED con una potencia máxima de 7W.

● Antes de la puesta en funcionamiento

Nota: retire completamente el material de embalaje del producto.

● Montaje

Nota: antes del montaje, retire la tapa protectora de la parte inferior del soporte [8] (ver fig. C).

Coloque el producto tal como se muestra en las figuras A–G:

- Coloque las piezas del producto sobre una superficie limpia y plana.
- Sostenga el cable de alimentación con la mano para evitar que se tuerza al conectar la parte superior [1] a la parte central del soporte [9] (ver fig. A).
- Inserte el tornillo de fijación [2] y apriételo firmemente para fijar la conexión entre la parte superior [1] y la parte central del soporte [9] (ver fig. B).
- Sostenga el cable de alimentación de nuevo con la mano para evitar que se tuerza al conectar la parte central [9] a la parte inferior del soporte [8] (ver fig. C).
- Conecte el pie de apoyo [7] a la parte inferior del soporte [8] apretándola (ver fig. D).
- Coloque el pie de apoyo [7] del producto sobre una superficie plana y horizontal. Ajuste el dispositivo a las condiciones de iluminación ajustando la pantalla de la lámpara [4] (ver fig. E).
- Coloque la bombilla LED [5] en el portalámparas del producto y enrósquela bien (ver fig. F). Compruebe que esté correctamente colocada.
- Conecte el enchufe [6] a una toma de corriente doméstica convencional (230V~) (ver fig. G).
- Encienda y apague el producto con el interruptor de ENCENDIDO/APAGADO [3].

Nota: deje que el producto se enfríe antes de tocarlo.

● Cambiar la bombilla LED

Nota: para evitar quemaduras, cambie la bombilla LED [5] solo cuando el enchufe [6] esté desconectado de la red eléctrica y la bombilla LED [5] se haya enfriado.

- Gire la bombilla LED [5] gastada en sentido contrario a las agujas del reloj y sáquela del portalámparas.
- Inserte la bombilla LED nueva y enrósquela en el sentido de las agujas del reloj.
- Conecte el enchufe [6] a una toma de corriente doméstica convencional.

El producto está listo para su funcionamiento.

● Mantenimiento y limpieza

- Deje que el producto se enfríe completamente. Desconecte el enchufe [6] de la toma de corriente.

⚠ ¡PRECAUCIÓN! ¡PELIGRO DE DESCARGA ELÉCTRICA! Por razones de seguridad eléctrica, nunca limpie el producto con agua o con otros líquidos ni lo sumerja en agua en ningún caso.

- Limpie el producto únicamente con un paño seco y sin pelusas.
- No utilice disolventes, benceno o sustancias similares. Estos podrían dañar el producto.

● Eliminación

El embalaje está compuesto por materiales no contaminantes que pueden ser desechados en el centro de reciclaje local.



Tenga en cuenta el distintivo del embalaje para la separación de residuos. Está compuesto por abreviaturas (a) y números (b) que significan lo siguiente: 1–7: plásticos/20–22: papel y cartón/80–98: materiales compuestos.



Para obtener información sobre las posibilidades de desecho del producto al final de su vida útil, acuda a la administración de su comunidad o ciudad.



Para proteger el medio ambiente no tire el producto junto con la basura doméstica cuando ya no le sea útil. Deséchelo en un contenedor de reciclaje. Diríjase a la administración competente para obtener información sobre los puntos de recogida de residuos y sus horarios.



El producto, incluidos los accesorios, y el material de embalaje son reciclables y están sujetos a la responsabilidad extendida del fabricante. Deséchelos por separado siguiendo la información ilustrada de recogida selectiva para un mejor tratamiento de los residuos. El logotipo Trimar se aplica solo para Francia.

● Garantía

El producto ha sido fabricado según normas de calidad exigentes y ha sido probado minuciosamente antes de la entrega. En caso de fallos de material o de fabricación, dispone de derechos legales frente al vendedor del producto. Nuestra garantía mencionada a continuación no restringe sus derechos legales de ningún modo.

La garantía para este producto es de 3 años a partir de la fecha de compra. La garantía empieza el día de la fecha de compra. Conserve el justificante de compra original en un lugar seguro, ya que este documento es necesario para demostrar la compra.

Todos los daños o defectos ya presente en el momento de la compra deben informarse inmediatamente tras desembalar el producto.

Si el producto presenta defectos de material o fabricación en los 3 años a partir de la fecha de compra, lo repararemos o sustituiremos, según nuestra elección, gratuitamente para usted. El periodo de garantía no se extiende por una reclamación de garantía aprobada. Esto también es aplicable a las piezas sustituidas y reparadas.

La garantía pierde su validez si el producto se daña o se utiliza o mantiene de forma inadecuada.

La garantía cubre defectos de material y fabricación. Esta garantía no cubre las piezas del producto sujetas a un uso y desgaste normal y, por lo tanto, consideradas piezas de desgaste (por ej. pilas, baterías, mangueras, cartuchos de tinta) ni los daños a las piezas frágiles, por ej. interruptores o piezas de cristal.

● Tramitación de la garantía

Para garantizar una rápida tramitación de su consulta, tenga en cuenta las siguientes indicaciones:

Para realizar cualquier consulta, tenga a mano el recibo y el número de artículo (IAN 500555_2504) como justificante de compra.

Encontrará el número de artículo en una inscripción de la placa identificativa, en la portada de las instrucciones (abajo a la izquierda) o en una pegatina en la parte posterior o inferior.

Si el producto fallase o presentase algún defecto, póngase primero en contacto con el departamento de asistencia indicado, ya sea por teléfono o correo electrónico.

Puede enviarnos el producto defectuoso libre de franqueo adjuntando el recibo de compra (ticket de compra) e indicando dónde está y cuándo ha ocurrido el fallo a la dirección de asistencia que le indicamos.

● Asistencia

ES Asistencia en España







Tel.: 900984989

E-Mail: owim@lidl.es



Forklaring af de anvendte piktogrammer	Side 50
Indledning	Side 50
Formålsbestemt anvendelse	Side 50
Beskrivelse af de enkelte dele	Side 50
Tekniske data.....	Side 50
Leverede dele	Side 50
Sikkerhedsanvisninger	Side 51
Inden ibrugtagning	Side 51
Montering	Side 51
Skift af LED-lyskilde	Side 52
Vedligeholdelse og rengøring	Side 52
Bortskaffelse	Side 52
Garanti	Side 53
Afvikling af garantisager	Side 53
Service	Side 53

Forklaring af de anvendte piktogrammer

	Vekselstrøm/-spænding		Kun til indendørs brug
	Beskyttelsesklasse II		Denne lampe er ikke egnet til eksterne lysdæmpere og elektroniske kontakter.
	Sikkerhedsanvisninger Handlingsanvisninger		CE-mærket bekræfter overensstemmelsen med de for produktet relevante EU-direktiver.

LED-standerlampe

● Indledning

Hjerteligt tillykke med købet af deres nye produkt. Du har besluttet dig for et produkt af høj kvalitet. Brugervejledningen er en del af dette produkt. Den indeholder vigtige informationer om sikkerhed, brug og bortskaffelse. Gør dig inden ibrugtagning af produktet fortrolig med alle betjenings- og sikkerhedsanvisninger. Benyt kun produktet som beskrevet og til de oplyste formål. Videregiv alle papirer, hvis du giver produktet videre til tredjemand.



Du kan downloade og se denne og mange andre brugsanvisninger på www.lidl-service.com. Når du scanner QR-koden, kommer du direkte ind på Lidl-service-hjemmesiden (www.lidl-service.com), hvor du kan åbne din brugsanvisning ved at indtaste varenummeret (IAN) 500555_2504.

● Formålsbestemt anvendelse

Produktet er udelukkende beregnet til indendørs anvendelse i tørre og lukkede rum. Produktet er ikke beregnet til erhvervsmæssig anvendelse.

● Beskrivelse af de enkelte dele

- 1 Stander (øverste del)
- 2 Fastgørelsesskrue
- 3 TÆND-/SLUK-kontakt
- 4 Lampeskærm
- 5 LED-lyskilde
- 6 Netstik
- 7 Lampefod
- 8 Stander (nederste del)
- 9 Stander (midterste del)
- 10 Lampehovedholder
- 11 Fingerskrue

● Tekniske data

LED-standerlampe:

Driftsspænding: 230V~, 50Hz
Beskyttelsesklasse: II/□
Lampefatning: 3 x E14, maks. 7W LED
GS-certificeret

Dette produkt indeholder en lyskilde af energiklasse E.

LED-lyskilde:

Model-nr.: HG12307
Driftsspænding: 230V~, 50Hz, (4,2W, 470lm, 2700K, Ra ≥ 90, kan ikke dæmpes, E14)



● Leverede dele

- 1 LED-standerlampe
- 3 LED-lyskilde
- 1 betjeningsvejledning



Sikkerhedsanvisninger

LÆS BETJENINGSVEJLEDNINGEN, INDE
PRODUKTET ANVENDES! OPBEVAR ALLE SIK-
KERHEDSANVISNINGER OG VEJLEDNINGER
TIL FREMTIDIG BRUG!

- 
⚠ ADVARSEL! LIVS- OG ULYKKEFARE FOR SMÅBØRN OG BØRN! Lad aldrig børn være uden opsyn med emballagen. Emballagen udgør en fare for kvælning. Børn undervurderer ofte farerne. Hold altid børn på afstand af produktet.
- Dette produkt er ikke legetøj og må ikke bruges af børn. Børn kan ikke erkende de farer, som opstår ved brug af produktet.
- Dette produkt kan benyttes af børn fra 8 år samt af personer med nedsatte fysiske, sensoriske eller mentale evner eller manglende erfaring og viden, forudsat at de er under opsyn eller er blevet instrueret i en sikker brug af produktet og forstår de dermed forbundne farer. Børn må ikke lege med produktet. Rengøring og bruger-vedligeholdelse må ikke foretages af børn uden opsyn.
- 
 Produktet er udelukkende egnet til indendørs brug i tørre og lukkede rum.



Undgå livsfare som følge af elektrisk stød!



- Sørg inden brugen for, at den tilstedeværende netspænding stemmer overens med produktets påkrævede driftsspænding (230 V~).
- Kontrollér inden hver strømtilslutning produktet og stikkets  strømledning for eventuelle beskadigelser. Et beskadiget produkt indebærer livsfare som følge af elektrisk stød.
- Anvend ikke produktet, hvis du konstaterer nogen form for beskadigelse.
- Henvend dig til en faguddannet elektriker ved beskadigelser, reparationer eller andre problemer ved produktet.
- Åbn aldrig et af de elektriske driftsmedier, og stik aldrig genstande ind i dem. Sådanne indgreb indebærer en livsfare som følge af elektrisk stød.

- Undgå ubetinget at produktet kommer i berøring med vand eller andre væsker.
- Beskyt strømledningen af stikket  mod skarpe kanter, mekaniske belastninger og varme overflader.
- Brug aldrig produktet i umiddelbar nærhed af et badekar, en bruser eller et svømmebassin.
- Må kun anvendes i tørre rum.



- Se ikke ind i produktets direkte eller reflekterede LED-stråle. Ret ikke produktets LED-stråle direkte imod personer. Dette kan resultere i blændinger, som kan resultere i ulykker.
- Hvis produktets direkte eller reflekterede LED-stråle rammer øjet, skal du bevidst lukke øjnene og med det samme bevæge hovedet væk fra LED-strålen.

⚠ FORSIGTIG! FARE FOR FORBRÆNDING!

- Sørg for, at produktet er slukket og har kølet af i mindst 15 minutter, inden du rører ved det. Produktet kan udvikle en høj varme.
- Produktet bliver meget varmt under brugen. Lad produktet køle af, før du rører ved det.
- Den eksterne fleksible ledning på dette produkt kan ikke udskiftes. Hvis ledningen er beskadiget, skal produktet bortskaffes.
- LED-lyskilders forhøjede vægt kan formindske den mekaniske stabilitet hos bestemte lamper og lampeholdere og have indvirkning på lampens kontaktevne og brugstid.
- LED-lyskilden  kan ikke dæmpes.
- LED-lyskilden  kan kun skiftes ud med en lyskilde af samme model eller en LED-lyskilde med en maksimal effekt på 7 W.

● Inden ibrugtagning

Bemærk: Fjern al emballage fra produktet.

● Montering

Bemærk: Fjern beskyttelseskappen på den nederste del af standen  inden monteringen (se afb. C).

Opstil produktet som vist på afbildningerne A–G:

- Læg produktets dele på en ren, jævn overflade.
- Hold netledningen fast i hånden, så den ikke drejer sig, når du forbinder den øverste del **1** med den midterste del af standeren **9** (se afb. A).
- Sæt fastgørelsesskruen **2** i, og spænd den fast, så forbindelsen mellem den øverste del **1** og den midterste del af standeren **9** fikses (se afb. B).
- Hold netledningen fast i hånden igen, så den ikke drejer sig, når du forbinder den midterste del **9** med den nederste del af standeren **8** (se afb. C).
- Forbind lampefoden **7** med den nederste del af standeren **8** ved at dreje den fast (se afb. D).
- Stil produktets lampefod **7** på en jævn, vandret overflade. Tilpas produktet til lysforholdene ved at justere på lampeskærmen **4** (se afb. E).
- Sæt LED-lyskilden **5** ind i produktets lampefatning, og skru den i (se afb. F). Kontrollér, at den er sat rigtigt i.
- Sæt netstikket **6** i en almindelig stikkontakt (230 V~) (se afb. G).
- Tænd og sluk produktet med TÆND-/SLUK-kontakten **3**.

Bemærk: Lad produktet køle af, inden du berører det.

● Skift af LED-lyskilde

Bemærk: For at undgå forbrændinger må du kun skifte LED-lyskilden **5**, når stikket **6** er koblet fra strømnettet og LED-lyskilden **5** er kølet af.

- Drej den udtjente LED-lyskilde **5** mod uret og ud af lampefatningen.
- Anbring LED-lyskilden i fatningen ved at dreje den med uret.
- Sæt stikket **6** i en almindelig stikkontakt.

Produktet er nu klar til brug.

● Vedligeholdelse og rengøring

- Lad produktet køle fuldstændigt af. Træk stikket **6** ud af stikkontakten.

⚠ FORSIGTIG! RISIKO FOR ELEKTRISK STØD! Af sikkerhedsgrunde må produktet aldrig rengøres med vand eller andre væsker eller sænkes ned i vand.

- Anvend kun en tør, frugfri klud til rengøringen.
- Brug ikke opløsningsmidler, benzin eller lignende. Dette kan beskadige produktet.

● Bortskaffelse

Indpakningen består af miljøvenlige materialer, som De kan bortskaffe over de lokale genbrugssteder.



Bemærk forpackningsmaterialernes mærkning til affaldssorteringen, disse er mærket med forkortelser (a) og numre (b) med følgende betydning: 1-7: kunststoffer/20-22: papir og pap/80-98: kompositmaterialer.



De får oplyst muligheder til bortskaffelse af det udtjente produkt hos deres lokale myndigheder eller bystyre.



For miljøets skyld, så må produktet aldrig smides ud sammen med husholdningsaffaldet, når det er udtjent, men skal afleveres til en fagmæssig korrekt bortskaffelse. De kan informere Dem vedrørende opsamlingssteder og deres åbningstider hos deres ansvarlige forvaltning.



Produktet og tilbehøret og emballagematerialer kan genbruges og er underlagt udvidet producentansvar. De skal bortskaffes separat. Følg de viste mærkater med sorteringsoplysninger, så de bortskaffes på en bedre måde. Triman-logoet gælder kun for Frankrig.

● Garanti

Produktet er blevet fremstillet efter strenge kvalitetsstandarder og kontrolleret nøje før udlevering. I tilfælde af materiale- eller produktionsfejl kan du i medfør af loven gøre krav gældende over for sælgeren af produktet. Dine lovmæssige rettigheder begrænses på ingen måde af den af os nedennævnte garanti.

Garantien på dette produkt gælder i 3 år regnet fra købsdatoen. Garantien gælder fra købsdatoen. Opbevar den originale kvittering et sikkert sted, da dette dokument forlanges forlagt som dokumentation for købet.

Alle skader eller mangler, der allerede forefindes på tidspunktet for købet, skal straks meddeles efter udpakningen af produktet.

Hvis der inden for 3 år regnet fra købsdatoen viser sig en materiale- eller produktionsfejl på produktet, reparerer eller udskifter vi det – efter vores valg – gratis for dig. Garantiperioden forlænges ikke som følge af et imødekommet krav om garanti. Dette gælder også for udskiftede og reparerede dele.

Denne garanti bortfalder, hvis produktet er blevet beskadiget eller anvendt og vedligeholdt forkert.

Garantien dækker materiale- og produktionsfejl. Denne garanti dækker hverken produktdele, der er udsat for normal slidage og derfor er at betragte som sliddele (f.eks. batterier, akkumulatorer, slanger, farvepatroner), eller skader på skrøbelige dele, f.eks. kontakter eller dele af glas.

● Afvikling af garantisager

For at kunne garantere en hurtig sagsbehandling af deres forespørgsel, bedes De følge følgende anvisninger:

Opbevar kassebon og artikelnummer (IAN 500555_2504) som købsdokumentation, så disse kan fremlægges på forespørgsel.

Artikelnumrene er angivet på typeskiltet, ved en indgravering, på forsiden af vejledningen (nederst til venstre) eller på et mærkat på bag- eller undersiden. Hvis der forekommer funktionsfejl eller andre mangler, skal De først kontakte nedenstående serviceafdeling telefonisk eller via e-mail.

Et produkt, der er registreret som defekt, kan De derefter sende portofrit til den meddelte serviceadresse ved vedlæggelse af købsbeviset (kassebon) og angivelsen af, hvori manglen består, og hvornår den er opstået.

● Service

 **Service Danmark**

Tel.: 32 710005

E-Mail: owim@lidl.dk



Legenda dei pittogrammi utilizzati	Pagina 55
Introduzione	Pagina 55
Utilizzo conforme alla destinazione d'uso	Pagina 55
Descrizione dei componenti	Pagina 55
Specifiche tecniche	Pagina 55
Contenuto della confezione	Pagina 55
Avvertenze per la sicurezza	Pagina 56
Prima della messa in funzione	Pagina 57
Montaggio	Pagina 57
Sostituzione della lampadina LED	Pagina 57
Manutenzione e pulizia	Pagina 57
Smaltimento	Pagina 57
Garanzia	Pagina 58
Gestione dei casi in garanzia	Pagina 58
Assistenza	Pagina 59

Legenda dei pittogrammi utilizzati

	Tensione/corrente alternata		Adatto solo per uso interno
	Classe di isolamento II		Questa lampada non è adatta a regolatori di luminosità esterni e interruttori elettronici.
	Avvertenze per la sicurezza Istruzioni per l'uso		Il marchio CE garantisce la conformità alle Direttive UE specifiche per il prodotto.

Piantana a LED

● Introduzione

Congratulazioni per l'acquisto del vostro nuovo prodotto. Avete optato per un prodotto di alta qualità. Le istruzioni d'uso sono parte integrante di questo prodotto. Esse contengono importanti avvertenze sulla sicurezza, l'impiego e lo smaltimento. Prima dell'utilizzo del prodotto, prendere conoscenza di tutte le istruzioni d'uso e delle avvertenze di sicurezza. Utilizzare il prodotto solo come descritto e per i campi di applicazione indicati. Consegnare tutte le documentazioni su questo prodotto quando viene ceduto a terzi.



Puoi scaricare e visualizzare questo e numerosi altri manuali sul sito www.lidl-service.com. Scansionando questo codice QR, verrai reindirizzato subito al sito web dell'assistenza di Lidl (www.lidl-service.com) dove potrai aprire il tuo manuale di istruzioni per l'uso inserendo il codice prodotto (IAN) 500555_2504.

● Utilizzo conforme alla destinazione d'uso

Il prodotto è destinato esclusivamente all'utilizzo in locali interni e in ambienti asciutti e chiusi. Il prodotto non è destinato all'uso commerciale.

● Descrizione dei componenti

- 1 Stelo (parte superiore)
- 2 Vite di fissaggio
- 3 Interruttore ON/OFF
- 4 Paralume
- 5 Lampadina LED
- 6 Spina elettrica
- 7 Base
- 8 Stelo (parte inferiore)
- 9 Stelo (parte centrale)
- 10 Supporto testa lampada
- 11 Vite a manopola

● Specifiche tecniche

Piantana LED:

Tensione di esercizio: 230V~, 50Hz
Classe di isolamento: II/□
Portalampada: 3 x E14, max. 7W LED
Con certificazione GS

Questo prodotto include una fonte luminosa con classe di efficienza energetica E.

Lampadina LED:

Modello n°: HG12307
Tensione d'esercizio: 230V~, 50Hz, (4,2W, 470lm, 2700 K, Ra ≥ 90, non dimmerabile, E14)



● Contenuto della confezione

- 1 piantana LED
- 3 lampadine LED
- 1 manuale di istruzioni per l'uso



Avvertenze per la sicurezza

LEGGERE IL MANUALE DI ISTRUZIONI PER L'USO PRIMA DI UTILIZZARE IL PRODOTTO!
CONSERVARE TUTTE LE INDICAZIONI E LE AVVERTENZE DI SICUREZZA PER EVENTUALI CONSULTAZIONI FUTURE!

- 
⚠ ATTENZIONE! PERICOLO DI MORTE E DI INCIDENTE PER NEONATI E BAMBINI! Non lasciare mai i bambini privi di sorveglianza con il materiale di imballaggio. Il materiale di imballaggio potrebbe provocarne il soffocamento. I bambini sottovalutano spesso i pericoli. Tenere sempre i bambini lontani dal prodotto.
- Questo prodotto non è un giocattolo, tenere fuori dalla portata dei bambini. I bambini non sono in grado di riconoscere i pericoli derivanti dall'uso del prodotto.
- Questo prodotto può essere utilizzato dai bambini dagli 8 anni in su, da persone con capacità fisiche, sensoriali o mentali ridotte o da persone inesperte solo se supervisionate o preventivamente istruite sull'utilizzo in sicurezza del prodotto e solo se hanno compreso i pericoli legati al prodotto stesso. Questo prodotto non è un giocattolo. La pulizia e la manutenzione eseguibili dall'utente non possono essere effettuate da bambini senza la supervisione di un adulto.
- 
 Il prodotto deve essere utilizzato esclusivamente all'interno, in ambienti chiusi ed asciutti.



Evitare situazioni rischiose che potrebbero causare morte per folgorazione!

- Prima dell'uso, assicurarsi che l'alimentazione elettrica presente sia adeguata alla tensione d'esercizio del prodotto (230 V~).
- Prima di ogni collegamento alla rete elettrica, controllare il prodotto e il cavo di rete della spina elettrica **6** per verificare l'eventuale presenza di danni. Un prodotto danneggiato espone a pericolo di morte per folgorazione.

- Non utilizzare il prodotto se si rilevano danneggiamenti.
- In caso di danneggiamenti, necessità di riparazione o altri problemi del prodotto, rivolgersi a un elettricista qualificato.
- Non aprire mai nessuno dei componenti elettrici e non inserirvi alcun oggetto. Interventi di questo tipo possono rappresentare un pericolo di morte per folgorazione.
- Evitare tassativamente qualsiasi contatto del prodotto con acqua o altri liquidi.
- Proteggere il cavo di rete della spina elettrica **6** da spigoli vivi, sollecitazioni meccaniche e superfici calde.
- Non utilizzare mai il prodotto nelle immediate vicinanze di una vasca da bagno, di una doccia o di una piscina.



Utilizzare solo in luoghi asciutti.

- Non guardare direttamente nel fascio di luce LED diretto o riflesso emesso dal prodotto. Non dirigere direttamente il fascio di luce LED verso persone. Ciò potrebbe determinare accecamenti che provocano incidenti.
- Qualora il fascio di luce LED diretto o riflesso del prodotto colpisse l'occhio, chiudere intenzionalmente gli occhi e spostare immediatamente la testa dal fascio di luce LED.
- ⚠ CAUTELA! PERICOLO DI USTIONE!** Prima di toccare il prodotto, assicurarsi che esso sia spento e si sia raffreddato da almeno 15 minuti. Il prodotto può sviluppare molto calore.
- Il prodotto si riscalda moltissimo durante il funzionamento. Fare raffreddare completamente il prodotto prima di toccarlo.
- Il cavo flessibile esterno di questo prodotto non può essere sostituito; se il cavo è danneggiato, è necessario smaltire l'intero prodotto.
- Il peso più elevato delle lampadine LED può ridurre la stabilità meccanica di determinate lampade e portalampade e può pregiudicare il funzionamento dei contatti e la durata della lampada.
- La lampadina LED **5** non è dimmerabile.
- La lampadina LED **5** può essere sostituita esclusivamente dallo stesso modello o da una lampadina LED avente una potenza massima di 7 W.

● Prima della messa in funzione

Nota: rimuovere dal prodotto l'intero materiale di imballaggio.

● Montaggio

Nota: prima del montaggio rimuovere il tappo di protezione dalla parte inferiore dello stelo [8] (vedi Fig. C).

Mettere in piedi il prodotto come mostrato nelle figure A-G:

- Posizionare le parti del prodotto su una superficie piana e pulita.
- Collegando la parte superiore [1] con la parte centrale dello stelo [9] tenere saldamente in mano il cavo di alimentazione in modo che non ruoti (vedi Fig. A).
- Inserire la vite di fissaggio [2] e serrarla per fissare il collegamento tra la parte superiore [1] e la parte centrale dello stelo [9] (vedi Fig. B).
- Collegando la parte centrale [9] con la parte inferiore dello stelo [8] tenere di nuovo saldamente in mano il cavo di alimentazione in modo che non ruoti (vedi Fig. C).
- Collegare la base [7] alla parte inferiore dello stelo [8] avvitando saldamente (vedi Fig. D).
- Posizionare la base [7] del prodotto su una superficie piana e orizzontale. Regolare l'illuminazione del dispositivo regolando il paralume [4] in base alle condizioni di luce (vedi Fig. E).
- Posizionare la lampadina LED [5] nel portalamпада del prodotto e serrarla (vedi Fig. F). Controllare che sia inserita correttamente.
- Inserire la spina elettrica [6] in una comune presa elettrica domestica (230V~) (vedi Fig. G).
- Accendere e spegnere il prodotto tramite l'interruttore ON/OFF [3].

Nota: fare raffreddare completamente il prodotto prima di toccarlo.

● Sostituzione della lampadina LED

Nota: per evitare di incorrere in ustioni, sostituire la lampadina LED [5] solo se la spina elettrica [6] è stata staccata dalla rete elettrica e la lampadina LED [5] si è raffreddata.

- Svitare la lampadina LED [5] esausta in senso antiorario estraendola dal portalamпада.
- Inserire la nuova lampadina LED e ruotarla in senso orario.
- Inserire la spina elettrica [6] in una comune presa domestica.

Il prodotto è ora pronto per l'uso.

● Manutenzione e pulizia

- Lasciare raffreddare completamente il prodotto. Estrarre la spina elettrica [6] dalla presa.
- ⚠ **CAUTELA! PERICOLO DI FOLGORAZIONE!**
Per motivi di sicurezza elettrica, il prodotto non deve mai essere pulito con acqua o altri liquidi né essere immerso in acqua.
- Per la pulizia utilizzare soltanto un panno asciutto e privo di pelucchi.
- Non utilizzare solventi, benzolo o simili. Il prodotto potrebbe venire danneggiato.

● Smaltimento

L'imballaggio è composto da materiali ecologici che possono essere smaltiti presso i siti di raccolta locali per il riciclo.



Osservare l'identificazione dei materiali di imballaggio per lo smaltimento differenziato, i quali sono contrassegnati da abbreviazioni (a) e da numeri (b) con il seguente significato: 1-7: plastiche/20-22: carta e cartone/80-98: materiali compositi.



È possibile informarsi circa le possibilità di smaltimento del prodotto usato presso l'amministrazione comunale o cittadina.



Per questioni di tutela ambientale non gettare il prodotto usato tra i rifiuti domestici, ma provvedere invece al suo corretto smaltimento. Presso l'amministrazione competente è possibile ricevere informazioni circa i siti di raccolta e i relativi orari di apertura.



Il prodotto, i suoi accessori e i materiali di imballaggio sono riciclabili e soggetti alla responsabilità estesa del produttore. Per un migliore trattamento dei rifiuti, smaltirli separatamente seguendo i diversi simboli della raccolta differenziata. Il logo Triman è valido solamente per la Francia.

● Garanzia

Il prodotto è stato fabbricato accuratamente secondo severe direttive di qualità ed è stato controllato meticolosamente prima della consegna. In caso di difetti di materiale o fabbricazione l'acquirente può far valere diritti legali nei confronti del venditore. La nostra garanzia sotto riportata non costituisce alcun limite ai diritti legali dell'acquirente.

Questo prodotto è garantito per 3 anni con decorrenza dalla data di acquisto. La garanzia decorre dalla data d'acquisto. Conservare lo scontrino originale in un posto sicuro perché questo documento viene richiesto come prova dell'avvenuto acquisto.

Tutti i danni o difetti presenti già al momento dell'acquisto devono essere comunicati subito dopo l'apertura della confezione.

Se entro 3 anni dalla data di acquisto di questo prodotto si rileva un difetto di materiale o di fabbricazione, noi procederemo, a nostra discrezione, alla riparazione o sostituzione gratuita del prodotto o al rimborso del prezzo di acquisto. Un eventuale intervento in garanzia non prolunga né rinnova il periodo di garanzia stesso. Ciò vale anche per le parti sostituite e riparate.

Questa garanzia decade in caso di danneggiamento oppure uso o manutenzione impropri del prodotto.

La prestazione in garanzia vale per difetti del materiale o di fabbricazione. Questa garanzia non si estende a componenti del prodotto esposti a normale logorio, che possono pertanto essere considerati come componenti soggetti a usura (esempio capacità della batteria, calcificazione, lampade, pneumatici, filtri, spazzole...). La garanzia non si estende altresì a danni che si verificano su componenti delicati (esempio interruttori, batterie, parti realizzate in vetro, schermi, accessori vari) nonché danni derivanti dal trasporto o altri incidenti.

● Gestione dei casi in garanzia

Per garantire un rapido disbrigo delle proprie pratiche, seguire le istruzioni seguenti:

Per ogni richiesta si prega di conservare lo scontrino e il codice dell'articolo (IAN 500555_2504) come prova d'acquisto.

Il numero d'articolo può essere dedotto dalla targhetta, da un'incisione, dal frontespizio delle istruzioni (in basso a sinistra) oppure dall'adesivo applicato sul retro o sul lato inferiore.

In caso di disfunzioni o avarie, contattare innanzitutto i partner di assistenza elencati di seguito telefonicamente oppure via e-mail.

Si può inviare il prodotto ritenuto difettoso all'indirizzo del centro di assistenza indicato con spedizione esente da affrancatura, completo del documento di acquisto (scontrino) e della descrizione del difetto, specificando anche quando tale difetto si è verificato.

● Assistenza

 **Assistenza Italia**

Tel.: 800 781188

E-Mail: owim@lidl.it



Az alkalmazott piktogramok jelmagyarázata	Oldal 61
Bevezető	Oldal 61
Rendeltetészerű használat.....	Oldal 61
Alkatrészleírás.....	Oldal 61
Műszaki adatok.....	Oldal 61
Szállítási terjedelem.....	Oldal 62
Biztonsági tudnivalók	Oldal 62
Az üzembe helyezés előtt	Oldal 63
Felszerelés	Oldal 63
A LED-izzó cseréje	Oldal 63
Karbantartás és tisztítás	Oldal 63
Mentesítés	Oldal 63
Garancia	Oldal 64
Garanciális ügyek lebonyolítása.....	Oldal 64
Szervíz.....	Oldal 64

Az alkalmazott piktogramok jelmagyarázata

	Váltóáram/-feszültség		Csak beltéri használatra alkalmas
	II. érintésvédelmi osztály		Ez a lámpa nem használható külső fényerő-szabályozókkal és elektronikus kapcsolókkal.
	Biztonsági tudnivalók Kezelési utasítások		A CE-jelölés a termékre vonatkozó EU-irányelveknek való megfelelést tanúsítja.

LED-es állólámpa

● Bevezető

Gratulálunk új termékének vásárlása alkalmából. Ezzel a döntésével vállalatunk értékes terméke mellett döntött. A használati utasítás ezen termék része. A biztonságra, a használatára és a megsemmisítésre vonatkozó fontos tudnivalókat tartalmazza. A termék használata előtt ismerje meg az összes használati és biztonsági tudnivalót. A terméket csak a leírtak szerint és a megadott felhasználási területeken alkalmazza. A termék harmadik személy számára való továbbadása esetén kézbesítse vele annak a teljes dokumentációját is.



Ez és számos más használati útmutató letölthető és megtekinthető a www.lidl-service.com weboldalon. A QR-kódot beolvasva egyenesen a Lidl szolgáltatási weboldalára (www.lidl-service.com) juthat, ahol a cikkszám (IAN) 500555_2504

megadásával megnyithatja használati útmutatóját.

● Rendeltetészerű használat

A termék kizárólag beltéri, száraz és zárt helyiségekben történő használatra készült. A terméket nem kültéri felhasználásra szánták.

● Alkatrészleírás

- 1 Állvány (felső rész)
- 2 Rögzítőcsavar
- 3 BE/KI kapcsoló
- 4 Lámpaernyő
- 5 LED-izzó
- 6 Hálózati csatlakozódugó
- 7 Talp
- 8 Állvány (alsó rész)
- 9 Állvány (középső rész)
- 10 Lámpafejtartó
- 11 Ujjcsavar

● Műszaki adatok

LED-es állólámpa:

Üzemi feszültség: 230V~, 50 Hz
 Érintésvédelmi osztály: II/

Lámpafoglat: 3 db E14, max. 7W LED
 GS által tanúsított

Ez a termék „E” energiahatékonysági osztályú fényforrást tartalmaz.

LED-izzó:

Modellszám: HG12307
 Üzemi feszültség: 230V~, 50 Hz, (4,2 W, 470 lm, 2700 K, Ra ≥ 90, nem szabályozható fényerejű, E14)



● Szállítási terjedelem

- 1 LED-es állólámpa
- 3 LED-izzó
- 1 használati útmutató



Biztonsági tudnivalók

A TERMÉK HASZNÁLATA ELŐTT OLVASSA EL A HASZNÁLATI ÚTMUTATÓT! GONDOSAN ŐRIZZEN MEG MINDEN BIZTONSÁGI TUDNIVALÓT ÉS UTASÍTÁST A JÖVŐBENI FELHASZNÁLÁS CÉLJÁBÓL!

-  **⚠ FIGYELMEZTETÉS! KIS- GYERMEKEK ÉS GYERMEKEK SZÁMÁRA ÉLET- ÉS BALESET- VESZÉLYES!** Soha ne hagyja a gyermekeket felügyelet nélkül a csomagolóanyaggal. A csomagolóanyagok miatt fulladásveszély áll fenn. A gyermekek gyakran lebecsülik a veszélyeket. Mindig tartsa távol a gyermekeket a terméktől.
- Ez a termék nem játékszer, gyermekek kezébe nem való. A gyermekek nem ismerik fel a termék használatakor felmerülő veszélyeket.
- A terméket 8 éves kor feletti gyermekek, valamint korlátozott fizikai, érzékszervi vagy szellemi képességgel élő vagy nem megfelelő tapasztalattal és tudással rendelkező személyek csak felügyelet mellett, illetve a termék biztonságos használatára vonatkozó felvilágosítás és a lehetséges veszélyek megértése után használhatják. Gyermekeknek tilos a termékkel játszani. A tisztítást és a karbantartást felügyelet nélkül tilos gyermekeknek végezni.
-  A termék kizárólag beltéri, száraz és zárt helyiségekben használható.



Kerülje el az áramütés általi életveszélyt!

- A használat előtt bizonyosodjon meg arról, hogy a rendelkezésre álló hálózati feszültség megegyezik a termék számára szükséges üzemi feszültséggel (230V~).

- Hálózati csatlakoztatás előtt mindig vizsgálja meg a terméket és a hálózati csatlakozódugó hálózati kábelét **[6]** esetleges sérülések szempontjából. A sérült termék áramütés okozta életveszélyt jelent.
- Ne használja a terméket, ha bármiféle károsodást fedez fel rajta.
- A termék sérülése esetén, annak javíttatása céljából, vagy a termékkel kapcsolatos más problémák fellépése esetén forduljon egy elektromos szakemberhez.
- Soha ne szerelje szét az elektromos berendezéseket, és ne dugjon ezekbe tárgyakat. Az ilyen jellegű beavatkozások áramütés miatti életveszélyt jelentenek.
- Feltétlenül kerülje el a termék érintkezését vízzel vagy más folyadékokkal.
- Óvja a hálózati csatlakozódugó hálózati kábelét **[6]** az éles szélektől, mechanikai terhelésektől és forró felületektől.
- Soha ne használja a terméket fürdőkád, tusoló vagy úszómedence közvetlen közelében.
-  Csak száraz helyiségekben használja.
- Ne nézzen a termék közvetlen vagy visszavert LED fénysugarába. Ne irányítsa a termék LED sugarait személyekre. Az elvakíthatja őket, ami balesetet okozhat.
- Ha a termék közvetlen vagy visszavert LED fénysugara bejut a szembe, tudatosan csukja be a szemét, és azonnal fordítsa el a fejét a LED fénysugárból.
- ⚠ VIGYÁZAT! ÉGÉSI SÉRÜLÉSEK VESZÉLYE!** Bizonyosodjon meg róla, hogy a termék ki legyen kapcsolva és legalább 15 percig hűljön, mielőtt hozzáér. A termék sok hőt termelhet.
- A termék üzemelés közben felforrósodik. Hagyja a terméket először lehűlni, mielőtt megérintené.
- A termék külső rugalmas kábelét nem lehet kicserélni, ha megsérül, ilyenkor a terméket ártalmatlanítani kell.
- A LED-izzók nagyobb súlya csökkentheti az egyes megvilágítások és lámpatartók mechanikai stabilitását, továbbá hátrányosan befolyásolhatja a lámpa kontakt-képességét és használati idejét.
- A LED-izzó **[5]** nem szabályozható fényerejű.

- A LED-izzót [5] csak azonos modellel vagy egy 7 W maximális teljesítményű LED-izzóra szabad cserélni.

● Az üzembe helyezés előtt

Tudnivaló: Távolítsa el az összes csomagolóanyagot a termékről.

● Felszerelés

Tudnivaló: Összeszerelés előtt távolítsa el az állvány alsó részén [8] lévő védőkupakot (lásd C ábra).

Állítsa fel a terméket az A–G ábráknak megfelelően:

- Fektesse a termék részeit egy tiszta és sima felületre.
- Tartsa kezével megfogva a hálózati kábelt, hogy ne csavarodjon el, amikor összeszereli az állvány felső részét [1] a középső résszel [9] (lásd A ábra).
- Helyezze be a rögzítőcsavart [2] és húzza meg szorosan az állvány felső része [1] és középső része [9] közötti csatlakozás rögzítéséhez (lásd B ábra).
- Tartsa ismét kezével megfogva a hálózati kábelt, hogy ne csavarodjon el, amikor összeszereli az állvány középső részét [9] az alsó résszel [8] verbinden (lásd C ábra).
- Szerelje össze a talpat [7] az állvány alsó részével [8] úgy, hogy szorosan meghúzza (lásd D ábra).
- Állítsa a termék talpát [7] egy sima és vízszintes felületre. A lámpaernyő [4] beállításával igazítsa a készülőket a fényviszonyokhoz (lásd E ábra).
- Helyezze a LED-izzót [5] a termék foglatába, és csavarja be szorosan (lásd F ábra). Ellenőrizze, hogy megfelelően van-e behelyezve.
- Dugja a hálózati csatlakozódugót [6] egy szabványos háztartási csatlakozóaljzatba (230 V~) (lásd G ábra).
- Kapcsolja be, ill. ki a terméket a BE/KI kapcsolóval [3].

Tudnivaló: Hagyja lehűlni a terméket, mielőtt megérinti.

● A LED-izzó cseréje

Tudnivaló: Az égési sérülések elkerülése érdekében csak akkor cserélje ki a LED-izzót [5], ha a hálózati csatlakozódugó [6] le van választva az elektromos hálózatról, és a LED-izzó [5] lehűlt.

- Csavarja ki a kiégett LED-izzót [5] az áramutató járásával ellentétes irányba a lámpafoglatból.
- Helyezze be az új LED-izzót, és csavarja be az áramutató járásával megegyező irányba.
- Dugja a hálózati csatlakozódugót [6] egy szabványos háztartási csatlakozóaljzatba.

A termék most üzemkés.

● Karbantartás és tisztítás

- Hagyja teljesen lehűlni a terméket. Húzza ki a hálózati csatlakozódugót [6] a hálózati csatlakozóaljzattól.

⚠ VIGYÁZATI! ÁRAMÜTÉS VESZÉLYE! Elektromos biztonsági okokból tilos a terméket vízzel vagy más folyadékokkal tisztítani, vagy vízbe meríteni.

- A tisztításhoz csak egy száraz és szőszmentes kendőt használjon.
- Ne használjon oldószert, benzolt vagy hasonló szereket. Ezek károsíthatják a terméket.

● Mentésítés

A csomagolás környezetbarát anyagokból készült, amelyeket a helyi újrahasznosító helyeken adhat le ártalmatlanítás céljából.



A hulladék elkülönítéséhez vegye figyelembe a csomagolóanyagban található jelzéseket. Ezek rövidítéseket (a) és számokat (b) tartalmaznak a következő jelentéssel: 1–7: műanyagok/20–22: papír és karton/80–98: kötőanyagok.



A kiszolgált termék megsemmisítési lehetőségeiről lakóhelye illetékes önkormányzatánál tájékozódhat.



A környezete érdekében, ne dobja a kiszolgált terméket a háztartási szemétkébe, hanem adja le szakszerű ártalmatlanításra. A gyűjtőhelyekről és azok nyitvatartási idejéről az illetékes önkormányzatnál tájékozódhat.



A termék, beleértve a tartozékokat és a csomagolóanyagokat is, újrahasznosítható, és a gyártó kiterjesztett felelőssége alá tartozik. A jobb hulladékkezelés érdekében az ábrán látható információk (szortírozási információk) alapján külön ártalmatlanítsa őket. A Triman-logó csak Franciaországra vonatkozik.

● Garancia

A terméket gondosan, szigorú minőségi előírások betartásával gyártottuk, és a szállítás előtt gondosan ellenőriztük. Anyag- vagy gyártási hibák esetén a termék eladójával szemben törvényes jogok illetik meg. Az Ön törvényes jogait az általunk alább meghatározott garancia semmilyen módon nem korlátozza.

Erre a termékre 3 év garanciát adunk a vásárlás dátumától számítva. A garancia idő a vásárlás dátumával kezdődik. Biztonságos helyen őrizze meg az eredeti vásárlói bizonylatot, mert ez a dokumentum szükséges a vásárlás bizonyításához.

A vásárláskor fennálló károkat és hiányosságokat a termék kicsomagolása után haladéktalanul jelezze.

Ha ezen a terméken a vásárlástól számított 3 év belül anyag- vagy gyártási hibát észlel, választásunk szerint ingyenesen megjavítjuk vagy kicseréljük a terméket. A garancia idő nem hosszabbodik meg a helyette nyújtott szavatossági igény által. Ez a kicserélt vagy javított alkatrészekre is érvényes.

A garancia megszűnik, ha a terméket megrongálták, ill. nem szakszerűen kezelték vagy végezték a karbantartást.

A garancia az anyag- és gyártási hibákra vonatkozik. Ez a garancia nem terjed ki azokra a termékalkatrészekre, amelyek normál kopásnak vannak kitéve, és ezért gyorsan kopó alkatrésznek minősülnek (pl. elemekre, akkumulátorokra, tömlőkre, tintapatronokra), illetve a törékeny alkatrészek sérülésére, pl. kapcsolókra vagy üveg alkatrészekre.

● Garanciális ügyek lebonyolítása

Ügyének gyors elintézetősége céljából, kérjük kövesse az alábbi útmutatást:

Kérjük, kérdések esetére készítse elő a pénztárblokkot és a cikkszámot (IAN 500555_2504) a vásárlás tényének az igazolására.

Kérjük, hogy a cikkszámot olvassa le a típusabláról, a gravírozásból, az Útmutató címlapjáról (balra lent), illetve a hátoldalon, vagy a termék alján található matricáról.

Amennyiben működési hibák, vagy egyéb hiányosság lépne fel, előszöris vegye fel a kapcsolatot a következőkben megnevezett szervizek egyikével telefonon, vagy e-mailen.

A hibásnak ítélt terméket ezután a vásárlást igazoló blokk, valamint a hiba leírásának és keletkezési idejének mellékelésével díjmentesen postázhatja az Önnel közölt szervizcímre.

● Szerviz

(HU) Szerviz Magyarország

Tel.: 0680021225

E-mail: owim@lidl.hu



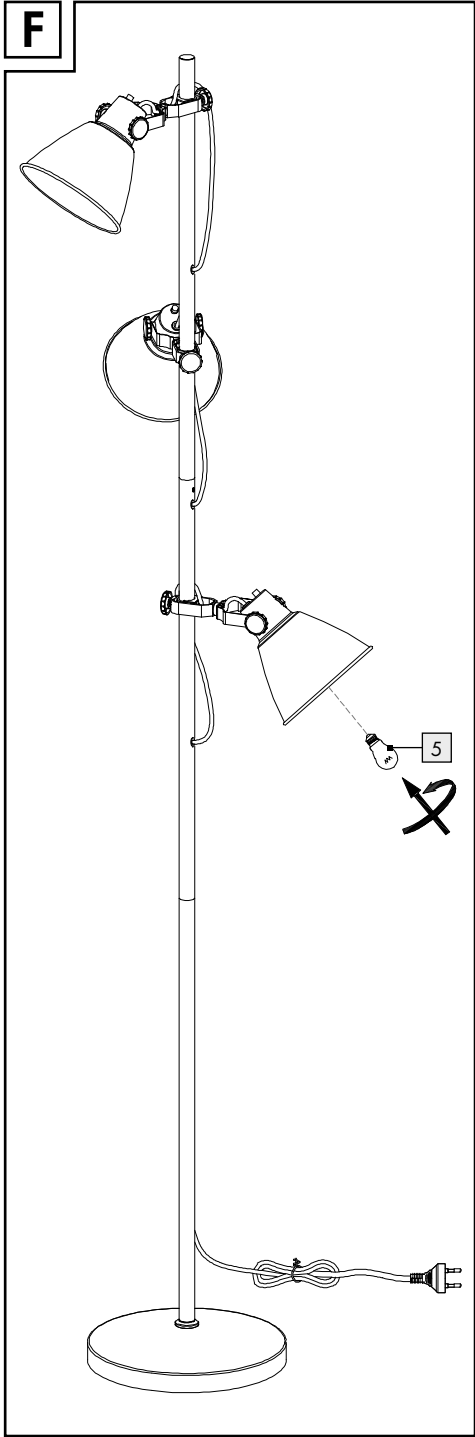
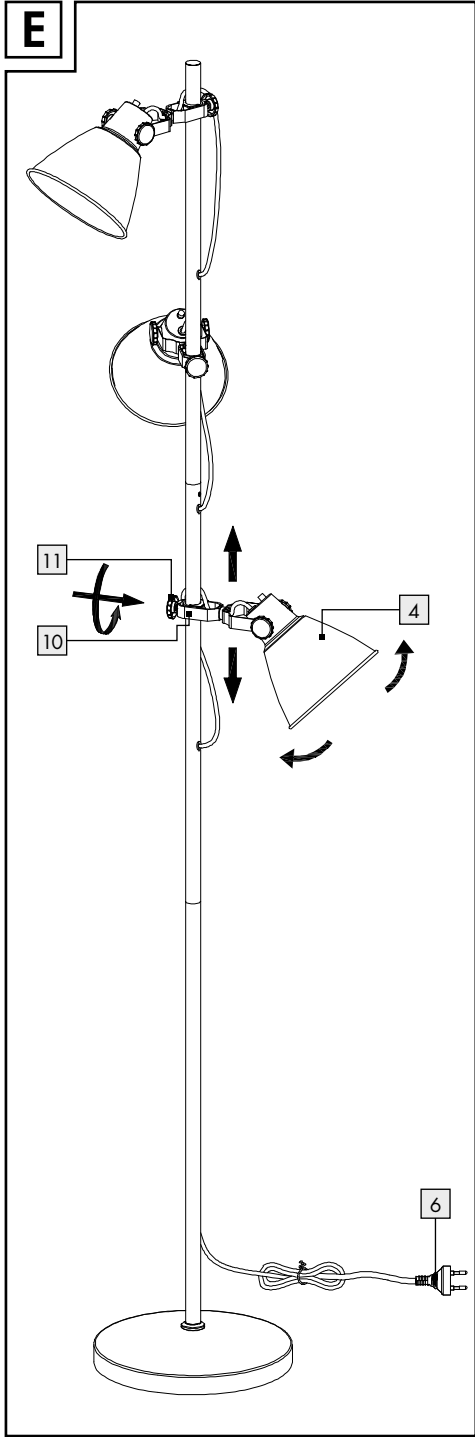

G

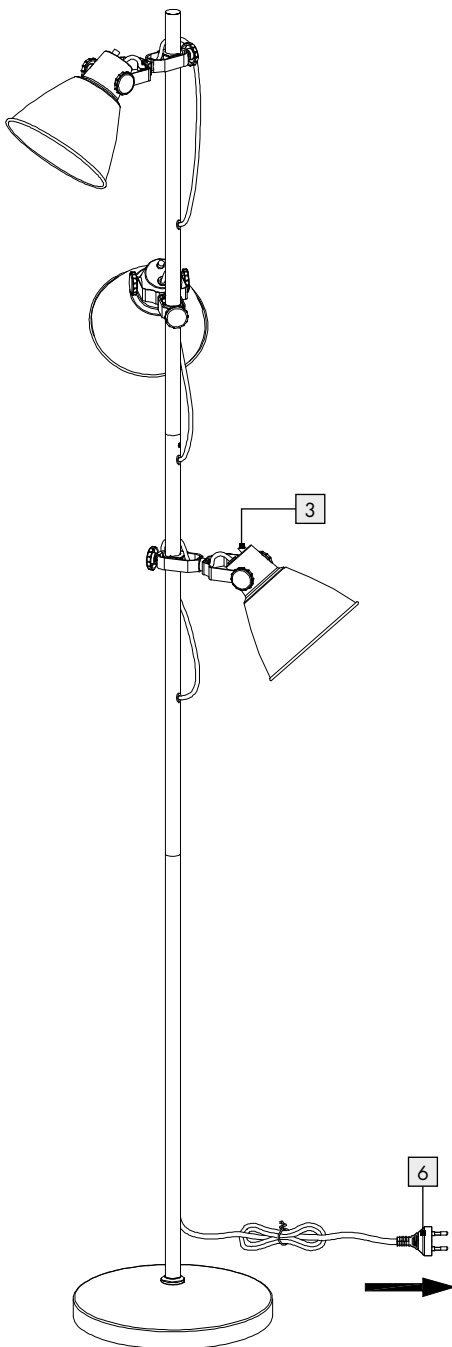

OWIM GmbH & Co. KG

Stiftsbergstraße 1
74167 Neckarsulm
GERMANY

Model no.: HG12167A/HG12167B
Version: 11/2025

Last Information Update · Stand der Informationen
Version des informations · Stand van de informatie
Stan informacjii · Stav informací · Stav informácií
Estado de las informaciones · Tilstand af information
Versione delle informazioni · Információk állása:
08/2025 · Ident.No.: HG12167A/B082025-8

IAN 500555_2504

