



2-in-1-Akku-Freischneider / 2-in-1 Cordless Brush Cutter / Débroussailleuse sans fil 2 en 1 PPFSA 40-Li B2

(DE) (AT) (CH)

2-in-1-Akku-Freischneider

Originalbetriebsanleitung

(FR) (BE)

Débroussailleuse sans fil 2 en 1

Traduction des instructions d'origine

(ES)

Desbrozadora recargable 2 en 1

Traducción del manual de instrucciones original

(CZ)

Aku křovinořez 2 v 1

Překlad originálního provozního návodu

(HU)

2 az 1-ben akkus motoros kasza

Az originál használati utasítás fordítása

(DK)

2i1 batteridreven buskrydder

Oversættelse af den originale driftsvejledning

(GB) (MT)

2-in-1 Cordless Brush Cutter

Translation of the original instructions

(NL) (BE)

2-in-1-accu-bosmaaier

Vertaling van de originele gebruiksaanwijzing

(IT) (MT)

Decespugliatore ricaricabile 2 in 1

Traduzione delle istruzioni d'uso originali

(SK)

Aku krovinořez 2 v 1

Překlad originálního návodu na obsluhu

(PL)

Podkaszarka akumulatorowa 2 w 1

Tłumaczenie oryginalnej instrukcji obsługi

IAN 434677_2304

(DE) (FR) (BE)
(NL) (CZ) (PL) (SK)

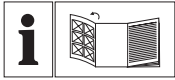

DE AT CH

Klappen Sie vor dem Lesen die Seite mit den Abbildungen aus und machen Sie sich anschließend mit allen Funktionen des Gerätes vertraut.

GB MT

Before reading, unfold the page containing the illustrations and familiarise yourself with all functions of the device.

FR BE

Avant de lire le mode d'emploi, ouvrez la page contenant les illustrations et familiarisez-vous ensuite avec toutes les fonctions de l'appareil.

NL BE

Vouw vóór het lezen de pagina met de afbeeldingen open en maak u vertrouwd met alle functies van het apparaat.

ES

Antes de empezar a leer abra la página que contiene las imágenes y, en seguida, familiarícese con todas las funciones del dispositivo.

IT MT

Prima di leggere aprire la pagina con le immagini e prendere confidenza con le diverse funzioni dell'apparecchio.

CZ

Před čtením si otevřete stranu s obrázky a potom se seznámte se všemi funkcemi přístroje.

SK

Pred čítaním si odklopte stranu s obrázkami a potom sa oboznámte so všetkými funkciami prístroja.

HU

Olvasás előtt kattintson az ábrát tartalmazó oldalra és végezetül ismerje meg a készülék mindegyik funkcióját.

PL

Przed przeczytaniem proszę rozłożyć stronę z ilustracjami, a następnie proszę zapoznać się z wszystkimi funkcjami urządzenia.

DK

Før du læser, vend siden med billeder frem og bliv bekendt med alle apparatets funktioner.

DE / AT / CH	Originalbetriebsanleitung	Seite	4
GB / MT	Translation of the original instructions	Page	35
FR / BE	Traduction des instructions d'origine	Page	62
NL / BE	Vertaling van de originele gebruiksaanwijzing	Pagina	95
ES	Traducción del manual de instrucciones original	Página	124
IT/MT	Traduzione delle istruzioni d'uso originali	Pagina	155
CZ	Překlad originálního provozního návodu	Strana	185
SK	Preklad originálneho návodu na obsluhu	Strana	212
HU	Az originál használati utasítás fordítása	Oldal	240
PL	Tłumaczenie oryginalnej instrukcji obsługi	Strona	269
DK	Oversættelse af den originale driftsvejledning	Side	300

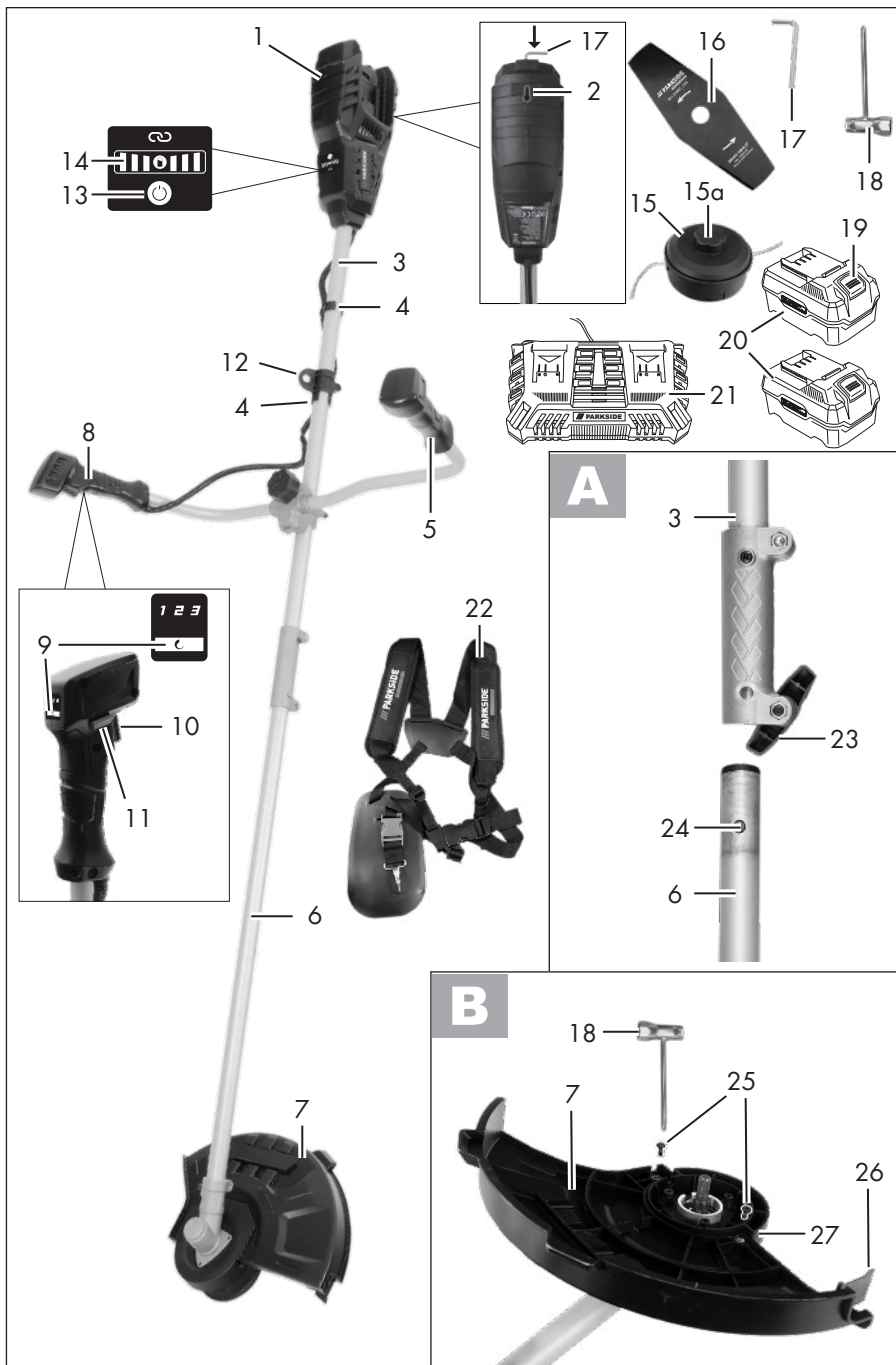

Inhalt

Einleitung	5	Bedienung	25
Bestimmungsgemäße		Ladezustand der Akkus prüfen	25
Verwendung	5	Arbeitshinweise	25
Allgemeine Beschreibung	5	Öse für Schultergurt verschieben/ Gerät ausbalancieren	25
Lieferumfang.....	5	Arbeiten mit der Fadenspule	26
Funktionsbeschreibung	5	Faden verlängern.....	26
Übersicht	6	Arbeiten mit dem 2-Zahn-Messer.....	26
Technische Daten	6	Wenn das Gerät vibriert	27
Ladezeiten	7	Gerät mit der Parkside App	
Sicherheitshinweise	8	verbinden	27
Symbole und Bildzeichen	8	Funktionen der App.....	27
Allgemeine Sicherheitshinweise für Elektrowerkzeuge	10	Datenschutzrichtlinie.....	28
Allgemeine Sicherheitshinweise	13	Gerät trennen und Daten aus der App löschen	28
Zusätzliche Sicherheitsregeln	15	Probleme mit der App? - FAQ	28
Vorsichtsmaßnahmen gegen Rückschlag	17	Wartung und Pflege	28
Vorsichtsmaßnahmen gegen Rückstoß	18	Reinigung.....	28
Weiterführende Sicherheitshinweise ..	18	Fadenspule aufwickeln.....	28
Sicherheitshinweise zur Handhabung des Akkus	20	Allgemeine Wartungsarbeiten	29
Restrisiken	21	Blockierungen entfernen	29
Montageanleitung	21	Transport	29
Schaftröhre verbinden.....	21	Lagerung	29
Schutzabdeckung montieren	22	Entsorgung/Umweltschutz	30
Handgriffe montieren.....	22	Garantie	31
Spule montieren/ wechseln	22	Reparatur-Service	32
Messer montieren/ wechseln	22	Service-Center	32
Inbetriebnahme	23	Importeur	32
Akku entnehmen/einsetzen	23	Ersatzteile/Zubehör	33
Akku aufladen	23	Original-EG-	
Schultergurt anlegen.....	23	Konformitätserklärung	329
Ein- und Ausschalten.....	24	Explosionszeichnung	341
Drehzahlsteuerung	24		

Einleitung

Herzlichen Glückwunsch zum Kauf Ihres neuen Gerätes. Sie haben sich damit für ein hochwertiges Gerät entschieden. Dieses Gerät wurde während der Produktion auf Qualität geprüft und einer Endkontrolle unterzogen. Die Funktionsfähigkeit Ihres Gerätes ist somit sichergestellt.



Die Betriebsanleitung ist Bestandteil dieses Gerätes. Sie enthält wichtige Hinweise für Sicherheit, Gebrauch und Entsorgung. Machen Sie sich vor der Benutzung des Gerätes mit allen Bedien- und Sicherheitshinweisen vertraut. Benutzen Sie das Gerät nur wie beschrieben und für die angegebenen Einsatzbereiche.

Bewahren Sie die Betriebsanleitung gut auf und händigen Sie alle Unterlagen bei Weitergabe des Gerätes an Dritte mit aus.

Bestimmungsgemäße Verwendung

Der 40V Akku-Freischneider eignet sich bei Einsatz der Fadenspule zum Schneiden von Gras in Gärten, entlang von Beeträndern und um Bäume oder Zaunpfähle.

Bei Einsatz des 2-Zahn-Messers schneidet das Gerät Gras, Unkraut oder leichten Pflanzenwuchs.

Das Gerät ist zum Gebrauch durch Erwachsene bestimmt. Jugendliche über 16 Jahre dürfen das Gerät nur unter Aufsicht benutzen. Der Hersteller haftet nicht für Schäden, die durch bestimmungswidrigen Gebrauch oder falsche Bedienung verursacht wurden. Dieses Gerät ist nicht zur gewerblichen Nutzung geeignet. Bei gewerblichem Einsatz erlischt die Garantie.

Das Gerät ist Teil der Serie X 20 V TEAM und kann mit Akkus der X 20 V TEAM Serie betrieben werden. Die Akkus dürfen nur mit Ladegeräten der Serie X 20 V TEAM geladen werden.

Allgemeine Beschreibung



Die Abbildung der wichtigsten Funktionsteile finden Sie auf der vorderen und der hinteren Ausklappseite.

Lieferumfang

Packen Sie das Gerät aus und kontrollieren Sie, ob es vollständig ist:

- 40V Akku-Freischneider
- oberes Schaftrohr
- unteres Schaftrohr
- Schultergurt
- Spule
- 2-Zahn-Messer
- Schutzabdeckung
- 1x Innensechskantschlüssel
- 1x Multifunktionsschlüssel
- Stofftasche für Zubehör
- Betriebsanleitung



Der Innensechskantschlüssel ist in der Halterung an der Motoreinheit (1) verstaut.



Akku und Ladegerät sind nicht im Lieferumfang enthalten.

Funktionsbeschreibung

Die Funktion der Bedienteile entnehmen Sie bitte den nachfolgenden Beschreibungen.

Übersicht

- 1 Motoreinheit
- 2 Schlüssellochbohrung
- 3 oberes Schaftrohr
- 4 Kabelhalter
- 5 Handgriff
- 6 unteres Schaftrohr
- 7 Schutzabdeckung
- 8 Multifunktions-Handgriff
- 9 Taste
- 10 Starthebel
- 11 Einschaltsperr
- 12 Öse
- 13 Ein-/Ausschalter
- 14 Ladezustandsanzeige
- 15 Spulenkapsel
- 15a Drehknopf
- 16 2-Zahn-Messer
- 17 Innensechskantschlüssel
- 18 Multifunktionschlüssel
- 19 Entriegelungstaste
- 20 Akku
- 21 Ladegerät
- 22 Schultergurt
- A** 23 Rohrbefestigungsschraube
- A** 24 Verriegelung
- B** 25 Schraube
- B** 26 Fadenabschneider
- B** 27 Schafthalterung
- C** 28 Aufnahme
- C** 29 Griffhalterung
- C** 30 Sternschraube
- E** 31 Aufnahmespindel
- E** 32 Fadenauslass-Öse
- E** 33 Spule
- E** 34 Nut
- E** 35 Unterlegescheibe
- E** 36 Spannscheibe
- E** 37 Mutter
- E** 38 Klickverschluss

Technische Daten

40V Akku-Freischneider..... PPFSA 40-Li B2

- Motorspannung
U 40 V \equiv (Gleichstrom); (2 x 20V)
- Akku-Typ Li-Ion
- Leerlaufdrehzahl, Spindel n_{max} 7000 min $^{-1}$
3 Stufen 4600/5500/7000 min $^{-1}$
- Motorleerlaufdrehzahl 3500 min $^{-1}$
- Spule
Schnittkreis 340 mm
Fadenstärke 2,4 mm
Fadenlänge 5 m
Gewinde M10
- Vibration (a_h) am Handgriff
rechts 4,231 m/s 2 ; K=1,5 m/s 2
links 3,911 m/s 2 ; K=1,5 m/s 2
- 2-Zahn-Messer
Schnittkreis 255 mm
Bohrung 25,4 mm
Vibration (a_h) am Handgriff
rechts 4,752 m/s 2 ; K=1,5 m/s 2
links 4,677 m/s 2 ; K=1,5 m/s 2
- Gewicht (betriebsbereit,
2x 4 Ah Smart PAPS 204 A1) 6,4 kg
Gewicht (ohne Schneideeinheit) 4,8 kg
- Schalldruckpegel
am Arbeitsplatz des Bedieners
(L_{pA}) 73,4 dB; K_{pA} = 3 dB
- Schalleistungspegel (L_{WA})
garantiert 90 dB
gemessen 85,2 dB; K_{WA} = 2,31 dB
- Temperatur max. 50 °C
Ladevorgang 4 - 40 °C
Betrieb -20 - 50 °C
Lagerung 0 - 45 °C
- bei der Verwendung mit Smart Akkus
(Smart PAPS 204 A1 / Smart PAPS 208 A1)
Arbeitsfrequenz/
Frequenzband 2400 - 2483,5 MHz
max. Sendeleistung \leq 20 dBm

Lärm- und Vibrationswerte wurden entsprechend den in der Konformitätserklärung genannten Normen und Bestimmungen ermittelt. Die Schwingungs- und Geräuschmessverfahren gemäß EN 50636-2-91 wurden erfolgreich durchlaufen.

Tragen Sie einen Gehörschutz.

Der angegebene Schwingungsgesamtwert und der angegebene Geräuschemissionswert sind nach einem genormten Prüfverfahren gemessen worden und können zum Vergleich eines Elektrowerkzeugs mit einem anderen verwendet werden.

Der angegebene Schwingungsgesamtwert und der angegebene Geräuschemissionswert können auch zu einer vorläufigen Einschätzung der Belastung verwendet werden.



Warnung: Die Schwingungs- und Geräuschemissionen können während der tatsächlichen Benutzung des Elektrowerkzeugs von den Angabewerten abweichen, abhängig von der Art und Weise, in der das Elektrowerkzeug verwendet wird, insbesondere, welche Art von Werkstück bearbeitet wird.

Versuchen Sie, die Belastung durch Vibrationen und Geräusche so gering wie möglich zu halten. Beispielhafte Maßnahmen zur Verringerung der Vibrationsbelastung sind das Tragen von Handschuhen beim Gebrauch des Werkzeugs und die Begrenzung der Arbeitszeit. Dabei sind alle Anteile des Betriebszyklus zu berücksichtigen (beispielsweise Zeiten, in denen das Elektrowerkzeug abgeschaltet ist, und solche, in denen es zwar eingeschaltet ist, aber ohne Belastung läuft).

Ladezeiten

Das Gerät ist Teil der Serie X 20 V TEAM und kann mit Akkus der X 20 V TEAM Serie betrieben werden.

Akkus der Serie X 20 V TEAM dürfen nur mit Ladegeräten der Serie X 20 V TEAM geladen werden.

Wir empfehlen Ihnen, dieses Gerät ausschließlich mit folgenden Akkus zu betreiben: PAP 20 B1, PAP 20 B3, Smart PAPS 204 A1, Smart PAPS 208 A1.

Wir empfehlen Ihnen, diese Akkus mit folgenden Ladegeräten zu laden: PLG 20 C1, PLG 20 C2, PLG 20 C3, PLG 20 A3, PLG 20 A4, PDSL G 20 A1, Smart PLGS 2012 A1.



Die Ladezeit wird u.a. durch Faktoren wie Temperatur der Umgebung und des Akkus, sowie der anliegenden Netzspannung beeinflusst und kann daher ggf. von den angegebenen Werten abweichen.

Ladezeit (Min.)	PAP 20 A1 PAP 20 A2 PAP 20 B1	PAP 20 A3 PAP 20 B3 Smart PAPS 204 A1	Smart PAPS 208 A1
PLG 20 A1 PLG 20 A4 PLG 20 C1	60	120	240
PLG 20 C2	45	80	165
PLG 20 A2 PLG 20 A3 PLG 20 C3 PDSLIG 20 A1 PDSLIG 20 B1	35	60	120
PLG 201 A1	135	250	500
Smart PLGS 2012 A1	35	45	50

Sicherheitshinweise

Beim Gebrauch der Maschine sind die Sicherheitshinweise zu beachten.

- Kindern, Personen mit eingeschränkten körperlichen, sensorischen oder geistigen Fähigkeiten oder mit einem Mangel an Erfahrung und Wissen oder Personen, die mit den Anleitungen zur Bedienung der Maschine nicht vertraut sind, nicht erlaubt werden darf, die Maschine zu benutzen, dabei können örtliche Vorschriften das Alter des Benutzers einschränken. Kinder dürfen nicht mit dem Gerät spielen. Reinigung und Benutzer-Wartung dürfen nicht von Kindern durchgeführt werden.
- Das Gerät darf nicht in Lagen höher als 2000 m verwendet werden.

Symbole und Bildzeichen

Bildzeichen auf dem Gerät:



Achtung!



Lesen Sie vor Benutzung des Gerätes die Betriebsanleitung aufmerksam durch.



Tragen Sie eine Schutzbrille.



Tragen Sie einen Kopfschutz.



Tragen Sie einen Gehörschutz.



Tragen Sie Schutzhandschuhe. Gefahr von Schnittverletzungen.



Tragen Sie rutschfeste Sicherheitsschuhe mit fester Sohle.



Tragen Sie geeignete Arbeitskleidung.



Setzen Sie das Gerät nicht der Feuchtigkeit aus. Arbeiten Sie nicht bei Regen und schneiden Sie kein nasses Gras.



Lange Haare nicht offen tragen. Benutzen Sie ein Haarnetz.



Hände weg! Schnittverletzungen



Gefahr durch weggeschleuderte Teile! Halten Sie andere Personen fern.



Achtung! Rückschlag - Achten Sie beim Arbeiten auf Rückschlag der Maschine.



Arretierung Aufnahmespindel



Halten Sie einen Sicherheitsabstand von mind. 15 m zu Dritten ein.



Halten Sie andere Personen fern. Sie könnten durch weggeschleuderte Fremdkörper verletzt werden.



Umstehende Personen vom Gerät fernhalten.



Nehmen Sie die Akkus vor Wartungs- und Einstellungsarbeiten aus dem Gerät



Verwenden Sie keine Sägeblätter



Angabe des garantierten Schallleistungspegels L_{WA} in dB



Elektrogeräte gehören nicht in den Hausmüll.



Ladezustandsanzeige



Anzeige der Drehzahlstufen



Softtaste für Drehzahlstufen-Wahl



Smart-LED



Ein-/Ausschalter

Symbole in der Anleitung:



Gefahrenzeichen mit Angaben zur Verhütung von Personen- oder Sachschäden



Gefahrenzeichen mit Angaben zur Verhütung von Personenschäden durch elektrischen Schlag



Gebotszeichen mit Angaben zur Verhütung von Schäden



Tragen Sie Handschuhe.



Hinweiszeichen mit Informationen zum besseren Umgang mit dem Gerät

Allgemeine Sicherheitshinweise für Elektrowerkzeuge



WARNUNG! Lesen Sie alle Sicherheitshinweise, Anweisungen, Gebildungen und technischen Daten, mit denen dieses Elektrowerkzeug versehen ist. Versäumnisse bei der Einhaltung der nachfolgenden Anweisungen können elektrischen Schlag, Brand und/oder schwere Verletzungen verursachen.

Bewahren Sie alle Sicherheitshinweise und Anweisungen für die Zukunft auf.

Der in den Sicherheitshinweisen verwendete Begriff „Elektrowerkzeug“ bezieht sich auf netzbetriebene Elektrowerkzeuge (mit Netzleitung) oder auf akkubetriebene Elektrowerkzeuge (ohne Netzleitung).

1) Arbeitsplatzsicherheit

- a) **Halten Sie Ihren Arbeitsbereich sauber und gut beleuchtet.** Unordnung oder unbeleuchtete Arbeitsbereiche können zu Unfällen führen.
- b) **Arbeiten Sie mit dem Elektrowerkzeug nicht in explosionsgefährdeter Umgebung, in der sich brennbare Flüssigkeiten, Gase oder Stäube befinden.** Elektrowerkzeuge erzeugen Funken, die den Staub oder die Dämpfe entzünden können.
- c) **Halten Sie Kinder und andere Personen während der Benutzung des Elektrowerkzeuges fern.** Bei Ablenkung können Sie die Kontrolle über das Elektrowerkzeug verlieren.

2) Elektrische Sicherheit

- a) **Der Anschlussstecker des Elektrowerkzeuges muss in die Steckdose passen. Der Stecker darf in keiner Weise verändert werden. Verwenden Sie keine Adapterstecker gemeinsam mit schutzgeerdeten Elektrowerkzeugen.** Unveränderte Stecker und passende Steckdosen verringern das Risiko eines elektrischen Schlages.
- b) **Vermeiden Sie Körperkontakt mit geerdeten Oberflächen wie von Rohren, Heizungen, Herden und Kühlschränken.** Es besteht ein erhöhtes Risiko durch elektrischen Schlag, wenn Ihr Körper geerdet ist.
- c) **Halten Sie Elektrowerkzeuge von Regen oder Nässe fern.** Das Eindringen von Wasser in ein Elektrowerkzeug erhöht das Risiko eines elektrischen Schlages.
- d) **Zweckentfremden Sie die Anschlussleitung nicht, um das Elektrowerkzeug zu tragen, aufzuhängen oder um den Stecker aus der Steckdose zu ziehen. Halten Sie die Anschlussleitung fern von Hitze, Öl, scharfen Kanten oder sich bewegenden Teilen.** Beschädigte oder verwickelte Anschlussleitungen erhöhen das Risiko eines elektrischen Schlages.
- e) **Wenn Sie mit dem Elektrowerkzeug im Freien arbeiten, verwenden Sie nur Verlängerungsleitungen, die auch für den Außenbereich geeignet sind.** Die Anwendung einer für den Außenbereich geeigneten Verlängerungsleitung verringert das Risiko eines elektrischen Schlages.

- f) **Wenn der Betrieb des Elektrowerkzeugs in feuchter Umgebung nicht vermeidbar ist, verwenden Sie einen Fehlerstromschutzschalter.** Der Einsatz eines Fehlerstromschutzschalters vermindert das Risiko eines elektrischen Schlag.
- 3) Sicherheit von Personen**
- a) **Seien Sie aufmerksam, achten Sie darauf, was Sie tun, und gehen Sie mit Vernunft an die Arbeit mit dem Elektrowerkzeug. Benutzen Sie kein Elektrowerkzeug, wenn Sie müde sind oder unter Einfluss von Drogen, Alkohol oder Medikamenten stehen.** Ein Moment der Unachtsamkeit beim Gebrauch des Elektrowerkzeugs kann zu ernsthaften Verletzungen führen.
- b) **Tragen Sie persönliche Schutzausrüstung und immer eine Schutzbrille.** Das Tragen persönlicher Schutzausrüstung, wie Staubmaske, rutschfeste Sicherheitsschuhe, Schutzhelm oder Gehörschutz je nach Art und Einsatz des Elektrowerkzeugs, verringert das Risiko von Verletzungen.
- c) **Vermeiden Sie eine unbeabsichtigte Inbetriebnahme. Vergewissern Sie sich, dass das Elektrowerkzeug ausgeschaltet ist, bevor Sie es an die Stromversorgung und/oder den Akku anschließen, es aufnehmen oder tragen.** Wenn Sie beim Tragen des Elektrowerkzeugs den Finger am Schalter haben oder das Elektrowerkzeug eingeschaltet an die Stromversorgung anschließen, kann dies zu Unfällen führen.
- d) **Entfernen Sie Einstellwerkzeuge oder Schraubenschlüssel, bevor Sie das Elektrowerkzeug einschalten.** Ein Werkzeug oder Schlüssel, der sich in einem drehenden Teil des Elektrowerkzeugs befindet, kann zu Verletzungen führen.
- e) **Vermeiden Sie eine abnormale Körperhaltung. Sorgen Sie für einen sicheren Stand und halten Sie jederzeit das Gleichgewicht.** Dadurch können Sie das Elektrowerkzeug in unerwarteten Situationen besser kontrollieren.
- f) **Tragen Sie geeignete Kleidung. Tragen Sie keine weite Kleidung oder Schmuck. Halten Sie Haare und Kleidung fern von sich bewegenden Teilen.** Lockere Kleidung, Schmuck oder lange Haare können von sich bewegenden Teilen erfasst werden.
- g) **Wenn Staubabsaug- und -auf-fangeinrichtungen montiert werden können, sind diese anzubringen und richtig zu verwenden.** Verwendung einer Staubabsaugung kann Gefährdungen durch Staub verringern.
- h) **Wiegen Sie sich nicht in falscher Sicherheit und setzen Sie sich nicht über die Sicherheitsregeln für Elektrowerkzeuge hinweg, auch wenn Sie nach vielfachem Gebrauch mit dem Elektrowerkzeug vertraut sind.** Achtloses Handeln kann binnen Sekundenbruchteilen zu schweren Verletzungen führen.
- 4) Verwendung und Behandlung des Elektrowerkzeugs**
- a) **Überlasten Sie das Elektrowerkzeug nicht. Verwenden Sie für Ihre Arbeit das dafür bestimmte**

Elektrowerkzeug. Mit dem passenden Elektrowerkzeug arbeiten Sie besser und sicherer im angegebenen Leistungsbereich.

- b) Benutzen Sie kein Elektrowerkzeug, dessen Schalter defekt ist.** Ein Elektrowerkzeug, das sich nicht mehr ein- oder ausschalten lässt, ist gefährlich und muss repariert werden.
- c) Ziehen Sie den Stecker aus der Steckdose und/oder entfernen Sie einen abnehmbaren Akku, bevor Sie Geräteeinstellungen vornehmen, Einsatzwerkzeugteile wechseln oder das Elektrowerkzeug weglegen.** Diese Vorsichtsmaßnahme verhindert den unbeabsichtigten Start des Elektrowerkzeugs.
- d) Bewahren Sie unbenutzte Elektrowerkzeuge außerhalb der Reichweite von Kindern auf. Lassen Sie keine Personen das Elektrowerkzeug benutzen, die mit diesem nicht vertraut sind oder diese Anweisungen nicht gelesen haben.** Elektrowerkzeuge sind gefährlich, wenn sie von unerfahrenen Personen benutzt werden.
- e) Pflegen Sie das Elektrowerkzeug und Einsatzwerkzeug mit Sorgfalt. Kontrollieren Sie, ob bewegliche Teile einwandfrei funktionieren und nicht klemmen, ob Teile gebrochen oder so beschädigt sind, dass die Funktion des Elektrowerkzeugs beeinträchtigt ist. Lassen Sie beschädigte Teile vor dem Einsatz des Elektrowerkzeuges reparieren.** Viele Unfälle haben ihre Ursache in schlecht gewarteten Elektrowerkzeugen.

f) Halten Sie Schneidwerkzeuge scharf und sauber. Sorgfältig gepflegte Schneidwerkzeuge mit scharfen Schneidkanten verkleben sich weniger und sind leichter zu führen.

g) Verwenden Sie Elektrowerkzeug, Einsatzwerkzeug, Einsatzwerkzeuge usw. entsprechend diesen Anweisungen. Berücksichtigen Sie dabei die Arbeitsbedingungen und die auszuführende Tätigkeit. Der Gebrauch von Elektrowerkzeugen für andere als die vorgesehenen Anwendungen kann zu gefährlichen Situationen führen.

h) Halten Sie Griffe und Griffflächen trocken, sauber und frei von Öl und Fett. Rutschige Griffe und Griffflächen erlauben keine sichere Bedienung und Kontrolle des Elektrowerkzeugs in unvorhergesehenen Situationen.

5) Verwendung und Behandlung des Akkuwerkzeugs

a) Laden Sie Akkus nur mit Ladegeräten auf, die vom Hersteller empfohlen werden. Durch ein Ladegerät, das für eine bestimmte Art von Akkus geeignet ist, besteht Brandgefahr, wenn es mit anderen Akkus verwendet wird.

b) Verwenden Sie nur die dafür vorgesehenen Akkus in den Elektrowerkzeugen. Der Gebrauch von anderen Akkus kann zu Verletzungen und Brandgefahr führen.

c) Halten Sie den nicht benutzten Akku fern von Büroklammern, Münzen, Schlüsseln, Nägeln, Schrauben oder anderen kleinen Metallgegenständen, die eine Überbrückung der Kontakte verursachen könnten. Ein Kurzschluss

zwischen den Akkukontakten kann Verbrennungen oder Feuer zur Folge haben.

- d) **Bei falscher Anwendung kann Flüssigkeit aus dem Akku austreten. Vermeiden Sie den Kontakt damit. Bei zufälligem Kontakt mit Wasser abspülen. Wenn die Flüssigkeit in die Augen kommt, nehmen Sie zusätzlich ärztliche Hilfe in Anspruch.** Austretende Akkuflüssigkeit kann zu Hautreizungen oder Verbrennungen führen.
 - e) **Benutzen Sie keinen beschädigten oder veränderten Akku.** Beschädigte oder veränderte Akkus können sich unvorhersehbar verhalten und zu Feuer, Explosion oder Verletzungsgefahr führen.
 - f) **Setzen Sie einen Akku keinem Feuer oder zu hohen Temperaturen aus.** Feuer oder Temperaturen über 130 °C können eine Explosion hervorrufen.
 - g) **Befolgen Sie alle Anweisungen zum Laden und laden Sie den Akku oder das Akkuwerkzeug niemals außerhalb des in der Betriebsanleitung angegebenen Temperaturbereichs.** Falsches Laden oder Laden außerhalb des zugelassenen Temperaturbereichs kann den Akku zerstören und die Brandgefahr erhöhen.
- 6) Service**
- a) **Lassen Sie Ihr Elektrowerkzeug nur von qualifiziertem Fachpersonal und nur mit Original-Ersatzteilen reparieren.** Damit wird sichergestellt, dass die Sicherheit des Elektrowerkzeugs erhalten bleibt.
 - b) **Warten Sie niemals beschädigte Akkus.** Sämtliche Wartung von Akkus sollte nur durch den Hersteller oder

bevollmächtigte Kundendienststellen erfolgen.

Allgemeine Sicherheitshinweise

Kindern sowie kranken und gebrechlichen Personen ist der Zugang zu verwehren. Kinder sind sorgfältig zu beaufsichtigen, wenn sie sich im Bereich von Maschinen aufhalten.

Beachten Sie die regionalen und lokalen Unfallverhütungsvorschriften, die bei Ihnen gelten. Dasselbe gilt für alle Bestimmungen zu Arbeitsschutz und Gesundheit am Arbeitsplatz.

Der Hersteller kann nicht haftbar gemacht werden, wenn seine Maschinen unerlaubterweise verändert werden und wenn aus solchen Veränderungen Schäden an Personen oder Gegenständen entstehen.



Warnung! Bei der Verwendung von Maschinen sind immer grundlegende Vorsichtsmaßnahmen zu ergreifen. Bitte beachten Sie auch alle Tipps und Hinweise in den zusätzlichen Sicherheitshinweisen.

- 1. Lassen Sie keine Fremden an das Gerät.** Besucher und Zuschauer, vor allem Kinder sowie kranke und gebrechliche Personen, sollten vom Arbeitsplatz fern gehalten werden. Verhindern Sie, dass andere Personen mit den Werkzeugen in Berührung kommen. Geben Sie das Gerät nur an Personen weiter, die mit dem Gerät und deren Handhabung vertraut sind.
- 2. Sorgen Sie für die sichere Aufbewahrung von Werkzeugen.** Werkzeuge, die nicht gebraucht wer-

den, müssen an einem trockenen, möglichst hoch gelegenen Platz aufbewahrt oder unzugänglich eingeschlossen werden.

3. Verwenden Sie für jede Arbeit immer das richtige Werkzeug.

Verwenden Sie z. B. keine Kleinwerkzeuge oder Zubehör für Arbeiten, die eigentlich mit schwerem Werkzeug verrichtet werden müssen. Verwenden Sie Werkzeuge ausschließlich für die Zwecke, für die sie gebaut wurden.

4. Achten Sie auf angemessene Kleidung. Die Kleidung muss zweckmäßig sein und darf Sie beim Arbeiten nicht behindern. Tragen Sie Kleidung mit Schnitzzutzeinlagen.

5. Verwenden Sie persönliche Schutzausrüstungen. Tragen Sie Sicherheitsschuhe mit Stahlkappen/ Stahlsohlen und griffiger Sohle. Tragen Sie einen Schutzhelm, falls bei Arbeiten ein Risiko durch herabfallende Gegenstände besteht.

6. Tragen Sie eine Schutzbrille. Gegenstände können entgegengeschleudert werden. Schwere Augenverletzungen können die Folge sein.

7. Tragen Sie Gehörschutz. Tragen Sie persönlichen Schallschutz, z. B. Gehörschutzstöpsel.

8. Handschutz
Tragen Sie feste Handschuhe - Handschuhe aus Leder bieten einen guten Schutz.

9. Betrieb des Geräts
Arbeiten Sie nie ohne den Schutz am Schneidwerkzeug. Verletzungsgefahr durch weggeschleuderte Gegenstände.

10. Entfernen Sie Steckschlüssel etc.
Alle Schlüssel o. Ä. müssen entfernt werden, bevor das Gerät eingeschaltet wird.

11. Bleiben Sie immer aufmerksam. Achten Sie auf das, was Sie tun. Setzen Sie Ihren gesunden Menschenverstand ein. Verwenden Sie keine Motorwerkzeuge, wenn Sie müde sind. Unter dem Einfluss von Alkohol, Drogen oder Medikamenten, die das Reaktionsvermögen beeinträchtigen, darf mit dem Gerät nicht gearbeitet werden.

12. Benutzungsdauer und Pausen
Eine längere Benutzung des Motorgerätes kann zu vibrationsbedingten Durchblutungsstörungen der Hände führen (Weißfingerkrankheit). Sie können die Benutzungsdauer jedoch durch geeignete Handschuhe oder regelmäßige Pausen verlängern. Achten Sie darauf, dass die persönliche Veranlagung zu schlechter Durchblutung, niedrige Außentemperaturen oder große Greifkräfte beim Arbeiten die Benutzungsdauer verringern.

13. Achten Sie auf beschädigte Teile. Prüfen Sie das Gerät vor Inbetriebnahme, nach starken Stößen und Fallenlassen auf Anzeichen von Beschädigungen und Verschleiß. Sind einzelne Teile beschädigt? Fragen Sie sich bei leichten Beschädigungen ernsthaft, ob das Werkzeug trotzdem einwandfrei und sicher funktionieren wird. Achten Sie auf die korrekte Ausrichtung und Einstellung von beweglichen Teilen. Greifen die Teile richtig ineinander? Sind Teile beschädigt? Ist alles korrekt installiert? Stimmen alle sonstigen Voraussetzungen für die einwandfreie Funktion? Beschädigte Schutzvorrichtungen etc. müssen von autorisierten Personen ordnungsgemäß repariert oder ausgewechselt werden, sofern nicht in der Betriebsanleitung ausdrücklich anders erläutert. Defekte Schalter

müssen von einer autorisierten Stelle ausgewechselt werden. Bei anfallenden Reparaturen wenden Sie sich bitte an eine von uns ermächtigte Kundendienststelle.

14. Schalten Sie den Motor immer ab, bevor Sie Einstellungen oder Wartungsarbeiten vornehmen.

Das gilt vor allem für Arbeiten an der Fadenspule.

15. Verwenden Sie nur zugelassene Teile. Verwenden Sie bei Wartung und Reparatur nur identische Ersatzteile. Ersatzteile erhalten Sie über unseren Onlineshop (siehe „Ersatzteile/Zubehör“).

Das Gerät ist nur zur Verwendung mit der mitgelieferten Fadenspule oder dem mitgelieferten 2-Zahn-Messer geeignet. Ersatzteile können Sie über den Onlineshop beziehen, siehe Kapitel „Ersatzteile/Zubehör“.



Warnung! Die Verwendung von anderen Mähköpfen sowie Zubehör und Anbauteilen, die nicht ausdrücklich empfohlen werden, kann die Gefährdung von Personen und Objekten nach sich ziehen. Das Werkzeug darf nur für den vorgesehenen Verwendungszweck benutzt werden. Jede Zweckentfremdung wird als unsachgemäße Verwendung betrachtet. Für Sach- und Personenschäden, die aus einer solchen, unsachgemäßen Verwendung resultieren, ist allein der Benutzer verantwortlich, auf keinen Fall der Hersteller.

Der Hersteller kann nicht haftbar gemacht werden, wenn seine Maschinen verändert oder unsachgemäß verwendet werden und wenn daraus Schäden entstehen.

Achtung! Auch bei sachgemäßer Verwendung des Werkzeugs bleibt immer ein gewisses Restrisiko, das nicht ausgeschlossen werden kann. Aus der Art und Konstruktion des Werkzeugs können die folgenden potentiellen Gefährdungen abgeleitet werden:

- Kontakt mit der ungeschützten Fadenspule (Schnittverletzungen)
- Hineingreifen in die laufende Fadenspule (Schnittverletzungen)
- Hörschäden, wenn kein angemessener Schutz getragen wird
- Gesundheitsschädliche Staub- bzw. Gasentwicklung bei Einsatz des Geräts in geschlossenen Räumen (Übelkeit)

Zusätzliche Sicherheitsregeln

Um Personen- und Sachschäden zu vermeiden:

1. **Achtung!** Die Hände und Füße stets vom Schneidbereich fernhalten, vor allem beim Start des Geräts. Die Hand auf dem Zusatzhandgriff stets frei halten.
2. **Das Gerät immer mit den Händen an den Multifunktions-Handgriffen halten.** Das Gerät stets in einem angemessenen Sicherheitsabstand vom Körper halten und eine stabile Körperposition einnehmen.
3. Stets eine Schutzbrille tragen.
4. Das Gerät nur bei Tageslicht oder bei Möglichkeit einer guten künstlichen Beleuchtung verwenden.
5. Das Gerät nicht bei Regen oder feuchtem Gras verwenden.
6. Das Gerät vor Verwendung oder infolge eines Stoßes auf eventuelle Schäden prüfen, falls notwendig, reparieren.
7. Das Gerät nicht verwenden, wenn die Schutzvorrichtungen beschädigt oder nicht korrekt angebracht sind.

8. Sicherstellen, dass die Lüftungsschlitze des Motors, die Schutzabdeckung und die Schneideinrichtung stets frei von Schmutz oder Rückständen sind.
9. Während der Arbeitsvorgänge stets sicherstellen, dass sich in einem Umkreis von mindestens 15 m weder Personen noch Tiere befinden. Das Gerät unverzüglich abstellen, wenn irgendjemand, insbesondere Kinder, in die Reichweite der Maschine gelangt.
Beim Einsatz des Geräts können Steine und andere Teile weggeschleudert werden, die zu schweren Verletzungen führen können.
10. Wenn das Gerät in Betrieb ist, sich den beweglichen Teilen nicht nähern (im Bereich der Schneidvorrichtungen). **Nach dem Ausschalten dreht sich der Schneidkopf noch für einige Sekunden.**
11. Vor Verwendung des Geräts sind Steine, Zweige und jedes weitere Festmaterial vom Arbeitsbereich zu entfernen. Starten Sie die Maschine nur wie in der Anleitung beschrieben. Es darf beim Starten nicht umgedreht sein oder sich in Arbeitsposition befinden. Überqueren Sie mit laufendem Gerät keine Kiesstraßen oder -wege.
12. Bei Verlängerung des Schneidfadens ist höchste Vorsicht geboten. Es besteht Gefahr durch Schnittverletzungen. Nach Durchführung dieser Vorgänge ist vor Inbetriebsetzung des Geräts erneut die korrekte Arbeitsposition einzunehmen.
13. Keine metallischen Schneidspulen verwenden. Beachten Sie, dass das Gerät nach Loslassen des Schalters noch einige Sekunden lang in Betrieb bleibt.
14. Schalten Sie den Motor ab (Ein-/Ausschalter aus), wenn:
 - es nicht benutzen,
 - es unbeaufsichtigt lassen,
 - es reinigen,
 - es von einer Stelle zur anderen transportieren,
 - Sie die Schneidvorrichtung abnehmen oder auswechseln sowie mit der Hand die Länge des Schneidfadens einstellen.
15. **Benutzungsdauer und Pausen**
 Eine längere Benutzung des Motorgerätes kann zu vibrationsbedingten Durchblutungsstörungen der Hände führen. Sie können die Benutzungsdauer jedoch durch geeignete Handschuhe oder regelmäßige Pausen verlängern. Achten Sie darauf, dass die persönliche Veranlagung zu schlechter Durchblutung, niedrige Außentemperaturen oder große Greifkräfte beim Arbeiten die Benutzungsdauer verringern.
16. Eine längere Benutzung des Motorgerätes kann zu Gehörschäden führen, falls kein geeigneter Gehörschutz getragen wird. **Tragen Sie persönlichen Schallschutz**, z. B. Gehörschutzstöpsel, um das Risiko von Gehörschäden zu reduzieren.
17. Tragen Sie den 2-in-1-Akku-Freischneider 40V am oberen und unteren Schaftrohr im ausgeschalteten Zustand, die Schneideeinheit von Ihrem Körper abgewandt, um Verletzungen zu vermeiden.
 Nach dem Abschalten ist der Motorkopf des 2-in-1-Akku-Freischneider 40V heiß. Achten Sie darauf nicht mit dem Motorkopf in Berührung zu kommen.
18. Prüfen Sie regelmäßig, ob die Schneidgarnitur im Leerlauf stillsteht.
19. Nationale Vorschriften können eine Altersbeschränkung für den Anwender festlegen.
20. -Es ist notwendig, täglichen Stichprüfung vor Gebrauch und nach dem

Fallen zu lassen oder anderen Stoßeinwirkungen, um signifikante Mängel festzustellen.

21. Es ist bei Benutzung der Maschine notwendig, Ruhepause zu machen und Arbeitspositionen zu wechseln.
22. Es ist notwendig, die Maschine in einem guten Betriebszustand zu halten.
23. Beachten Sie, dass folgende Umstände zu Schäden am Gerät und schweren Verletzungen der damit arbeitenden Person führen können:
 - eine nicht ordnungsgemäße Wartung,
 - die Verwendung von nicht konformen Ersatzteilen,
 - die Entfernung oder Modifikation von Sicherheitseinrichtungen.
24. Achtung! Örtliche Vorschriften können die Benutzung der Maschine begrenzen.
25. Halten Sie das Gerät mit dem Schneidwerkzeug immer in einem guten Zustand.
26. Überprüfen Sie das Gerät vor dem Gebrauch auf lose Befestigungen, Kraftstofflecks und beschädigte Teile, wie z. B. Risse in den Schneidaufsätzen.
27. Legen Sie Pausen ein und ändern Sie regelmäßig Ihre Arbeitsposition.
28. Warnung! Es befinden sich scharfe Kanten am Freischneider. Es ist notwendig, Handschuhe zu tragen.
29. Es ist notwendig, Stichprüfung vor jedem Gebrauch, nach dem Fallen lassen oder anderen Stoßeinwirkungen durchzuführen, um signifikante Mängel festzustellen.
30. Für Freischneider tragen Sie sowohl rutschfesten Fußschutz als auch Schutzkleidung.
31. Benutzen Sie niemals die Maschine, wenn Sie müde, krank oder unter dem Einfluss von Alkohol oder anderen Drogen stehen.

32. Nehmen Sie festen Stand ein und halten Sie das Gleichgewicht während des Betriebs. Verwenden Sie außerdem den mitgelieferten Tragegurt.

Vorsichtsmaßnahmen gegen Rückschlag

Bei Freischneidern besteht die Gefahr eines Rückschlages, wenn die Klinge an ein Hindernis stößt.



Bei einem Rückschlag erhält der Anwender einen kräftigen Stoß vom Gerät. Die Folge kann sein, dass er die Kontrolle über das Gerät verliert und sich schwer verletzt. Sie vermeiden Rückschläge durch Vorsicht und richtige Technik.

Bei Einsatz des 2-Zahn-Messers besteht die Gefahr eines Rückschlages, wenn die Messerschneide auf ein Hindernis (Stein, Holz) trifft.

- Halten Sie das Gerät mit beiden Händen fest.
- Achten Sie darauf, dass keine Hindernisse auf dem Boden liegen und benutzen Sie das 2-Zahn-Messer nicht in der Nähe von Zäunen, Metallpfosten oder Ähnlichem.

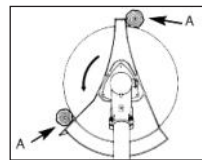

Verwenden Sie nur gut geschärfte Werkzeuge. Setzen Sie zum Schneiden von dicken Stängeln das Gerät in Position A an.

Vorsichtsmaßnahmen gegen Rückstoß

Bei Einsatz des 2-Zahn-Messers ist die Gefahr eines Rückstoßes besonders hoch, wenn Sie mit der Klinge im Bereich A zum Schneiden ansetzen:

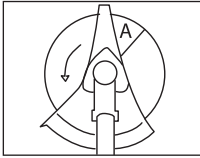

! Bei einem Rückstoß erhält der Anwender einen kräftigen Stoß vom Gerät. Die Folge kann sein, dass er die Kontrolle über das Gerät verliert und sich schwer verletzt. Sie vermeiden Rückstoß durch Vorsicht und richtige Technik.

- Halten Sie das Gerät mit beiden Händen fest.

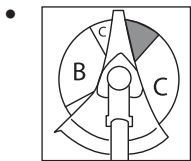

Das Ansetzen des Schneidwerkzeuges im Bereich B erlaubt problemloses Schneiden nahezu ohne Rückstöße.

Schneidarbeiten in den beiden C Bereichen dürfen nur von geschulten und erfahrenen Benutzern ausgeführt werden, und dann nur auf eigenes Risiko.

Weiterführende Sicherheitshinweise

! Lesen Sie die Anweisungen aufmerksam. Machen Sie sich mit den Stellteilen und der sachgemäßen Verwendung der Maschine vertraut.

SCHULUNG

- Dieses Gerät darf nicht von Kindern benutzt werden. Kinder müssen beaufsichtigt werden, damit sie nicht mit dem Gerät spielen. Reinigung und Wartung darf nicht von Kindern durchgeführt werden.
- Das Gerät darf nicht von Personen mit verminderten physischen, sensorischen oder geistigen Fähigkeiten oder Personen mit unzureichendem Wissen oder Erfahrung benutzt werden.
- Lokale Vorschriften können eine Altersbeschränkung für den Anwender festlegen.
- Es ist zu beachten, dass der Benutzer selbst für Unfälle oder Gefährdungen gegenüber anderen Personen oder deren Besitz verantwortlich ist.
- Kindern und Personen mit eingeschränkter körperlicher, sensorischer oder geistiger Fähigkeiten oder unzureichender Erfahrung und Wissen oder Personen, welche mit den Anweisungen nicht vertraut sind, darf die Verwendung der Maschine nie gestattet werden! Lokale Vorschriften können die Altersbeschränkung für den Anwender festlegen.
- Erlauben Sie nie, dass Kinder oder Personen, die mit den genannten Anweisungen nicht vertraut sind, die Maschine benutzen.

VORBEREITUNG

- Vor der Benutzung ist die Maschine optisch auf beschädigte, fehlende oder falsch angebrachte Schutzeinrichtungen oder -abdeckungen zu überprüfen.

- Vor Inbetriebnahme der Maschine und nach irgendwelchem Aufprall, prüfen Sie sie auf Anzeichen von Verschleiß oder Beschädigung und lassen Sie notwendige Reparaturen durchführen.

BETRIEB

- Augenschutz, lange Hose und festes Schuhwerk sind über den gesamten Zeitraum der Benutzung der Maschine zu tragen.
- Die Verwendung der Maschine unter Schlechtwetterbedingungen, insbesondere bei Blitzrisiko, ist zu vermeiden.
- **Warnung!** Berühren Sie keine sich bewegenden, gefährlichen Teile, bevor die Batterie entfernt wurde und die beweglichen, gefährlichen Teile vollständig zum Stillstand gekommen sind.
- Vorsicht vor Verletzungen durch die Schneideinrichtung an Füßen und Händen.
- Unterbrechen Sie den Gebrauch der Maschine, wenn Personen, vor allem Kinder, oder Haustiere in der Nähe sind.
- Benutzen Sie die Maschine nur bei Tageslicht oder guter künstlicher Beleuchtung.
- Halten Sie immer Hände und Füße von der Schneideinrichtung entfernt, vor allem, wenn Sie den Motor einschalten.
- Stets die Maschine von der Stromversorgung trennen (d. h. die herausnehmbare Batterie entfernen),
 - 1) immer, wenn die Maschine unbeaufsichtigt gelassen wird;
 - 2) vor dem Entfernen einer Blockierung;
 - 3) vor der Überprüfung, Reinigung oder Bearbeitung der Maschine;
 - 4) nach dem Kontakt mit einem Fremdkörper;
 - 5) immer, wenn die Maschine beginnt ungewöhnlich zu vibrieren.
- Vorsicht vor Verletzungen durch die Schneideinrichtung an Füßen und Händen.
- Stets sicherstellen, dass die Lüftungsöffnungen frei von Fremdkörpern gehalten werden.
- Ersetzen Sie niemals die nichtmetallische Schneideinrichtung durch eine metallische Schneideinrichtung.
- Niemals die Maschine mit beschädigter Abdeckung oder Schutzeinrichtung bzw. ohne Abdeckung oder Schutzeinrichtungen verwenden.
- Vermeiden Sie eine abnormale Körperhaltung. Sorgen Sie für einen sicheren Stand, um jederzeit das Gleichgewicht beim Arbeiten an Hängen halten zu können.
- Gehen Sie langsam. Laufen Sie nicht mit dem Gerät in der Hand.
- Tragen Sie während des Betriebs der Maschine jederzeit festes Schuhwerk und lange Hosen.
- **Bei Auftreten eines Unfalles oder einer Störung während des Betriebs ist das Gerät sofort auszuschalten. Versorgen Sie Verletzungen sachgemäß oder suchen Sie einen Arzt auf.** Lesen Sie zur Beseitigung von Störungen das Kapitel „Fehlersuche“ oder kontaktieren Sie

unser Service-Center.

- **Verwenden Sie kein Zubehör, welches nicht von PARKSIDE empfohlen wurde.** Dies kann zu elektrischem Schlag oder Feuer führen.

INSTANDHALTUNG UND AUFBEWAHRUNG

- Die herausnehmbare Batterie entfernen, bevor die Wartung oder Reinigungsarbeiten durchgeführt werden.
- Nur die vom Hersteller empfohlenen Ersatz- und Zubehörteile sind zu verwenden.
- Die Maschine ist regelmäßig zu überprüfen und zu warten. Die Maschine nur in einer Vertragswerkstatt instandsetzen lassen.
- Ist die Maschine nicht in Gebrauch, ist es außerhalb der Reichweite von Kindern aufzubewahren.



Beachten Sie auch die Hinweise im Kapitel „Reinigung und Wartung“.

Sicherheitshinweise zur Handhabung des Akkus

- **WARNUNG:** Verwenden Sie nur das mit diesem Gerät mitgelieferte Netzteil.
- **WARNUNG:** Außerhalb der Reichweite von Kindern aufbewahren. Verschlucken kann zu chemischen Verbrennungen, Perforation von Weichteilen und zum Tod führen. Schwere Verbrennungen können innerhalb von 2 Stunden nach Verschlucken auftreten. Suchen Sie sofort einen Arzt auf.
- Der normale Temperaturbereich für das Aufladen der Batterie beträgt 4 - 40 °C.
- Bei falscher Anwendung kann Flüssigkeit aus dem Akku austreten. Vermeiden Sie den Kontakt damit. Bei zufälligem Kontakt mit Wasser abspülen. Wenn die Flüssigkeit in die Augen kommt, nehmen Sie zusätzlich ärztliche Hilfe in Anspruch. Austretende Akkufflüssigkeit kann zu Hautreizungen oder Verbrennungen führen.
- Setzen Sie das Gerät oder die Batterie keinen zu hohen Temperaturen aus.
- Achten Sie auf die Gefahr, dass die Pole des batteriebetriebenen Geräts oder der Batterie durch Metallgegenstände kurzgeschlossen werden.
- Wiederaufladbare Batterien sind vor dem Aufladen aus dem Gerät zu entfernen.
- Verschiedene Batterietypen oder neue und gebrauchte Batterien dürfen nicht gemischt werden.
- Verbrauchte Batterien sind aus dem Gerät zu entfernen und sicher zu entsorgen.
- Wenn das Gerät über einen längeren Zeitraum unbenutzt gelagert werden soll, müssen die Batterien entfernt werden.
- Verwenden Sie keine nicht wiederaufladbaren Batterien anstelle von wiederaufladbaren Batterien.
- Verwenden Sie keine modifizierten oder beschädigten Batterien.

- **WARNUNG:** Nur mit PLG 20 C1/PLG 20 C2/PLG 20 C3/PLG 20 A3/PLG 20 A4/PDSLGL 20 A1/Smart PLGS 2012 A1, Batterieladegerät verwenden.

Restrisiken

Auch wenn Sie dieses Elektrowerkzeug vorschriftsmäßig bedienen, bleiben immer Restrisiken bestehen. Folgende Gefahren können im Zusammenhang mit der Bauweise und Ausführung dieses Elektrowerkzeugs auftreten:

- a) Schnittverletzungen
- b) Gehörschäden, falls kein geeigneter Gehörschutz getragen wird.
- c) Gesundheitsschäden, die aus Hand-Arm-Schwingungen resultieren, falls das Gerät über einen längeren Zeitraum verwendet wird oder nicht ordnungsgemäß geführt und gewartet wird.

 **Warnung!** Dieses Elektrowerkzeug erzeugt während des Betriebs ein elektromagnetisches Feld. Dieses Feld kann unter bestimmten Umständen aktive oder passive medizinische Implantate beeinträchtigen. Um die Gefahr von ernsthaften oder tödlichen Verletzungen zu verringern, empfehlen wir Personen mit medizinischen Implantaten ihren Arzt und den Hersteller des medizinischen Implantats zu konsultieren, bevor die Maschine bedient wird.

 **Beachten Sie die Sicherheitshinweise und Hinweise**

zum Aufladen und der korrekten Verwendung, die in der Betriebsanleitung Ihres Akkus und Ladegeräts der Serie X 20 V Team gegeben sind. Eine detaillierte Beschreibung zum Ladevorgang und weitere Informationen finden Sie in dieser separaten Bedienungsanleitung.

Montageanleitung

 **Nehmen Sie vor der Montage den Akku aus dem Gerät. Setzen Sie den Akku erst ein, wenn das Gerät vollständig montiert ist. Es besteht Verletzungsgefahr!**

A Schaftrohre verbinden

1. Lockern Sie die Rohrbefestigungsschraube (23) am oberen Schaftrohr (3).
2. Drücken Sie die Verriegelung (24) und schieben Sie das untere Schaftrohr (6) bis zum Anschlag in das obere Schaftrohr (3).
3. Drehen Sie das untere Schaftrohr (6) mit einer leichten Drehbewegung, bis die Verriegelung (24) in das Loch im oberen Schaftrohr (3) einrastet.
4. Ziehen Sie die Rohrbefestigungsschraube (23) wieder handfest an.

 Vergewissern Sie sich vor Starten des Gerätes, dass das untere Schaftrohr fest und sicher sitzt und sich in der richtigen Position befindet.

Demontage:

1. Lösen Sie die Rohrbefestigungsschraube (23).
2. Drücken Sie die Verriegelung (24).
3. Ziehen Sie die Schaftrohre (3 + 6) auseinander.

B Schutzabdeckung montieren



Verwenden Sie das Gerät nie ohne richtig montierte Schutzabdeckung. Es besteht Verletzungsgefahr.

1. Positionieren Sie die Schutzabdeckung (7) an der Schafthalterung (27).
2. Befestigen Sie mit Hilfe des Multifunktionsschlüssels (18) die Schutzabdeckung (7) mit den beiden kleinen Schrauben (25).

C Handgriffe montieren

1. Lösen Sie die Sternschraube (30) und entfernen Sie die Griffhalterung (29) vom oberen Schaftrohr (3).
2. Setzen Sie den Multifunktions-Handgriff (8) und den Handgriff (5) in die Aufnahme (28) am oberen Schaftrohr (3).
3. Befestigen Sie die Handgriffe (5 + 8) mit der Griffhalterung (29) und der Sternschraube (30). Ziehen Sie die Sternschraube (30) handfest an.
4. Befestigen Sie das Gerätekabel mit den Kabelhaltern (4).

E Spule montieren/ wechseln

1. Schalten Sie den Motor aus und nehmen Sie den Akku aus dem Gerät.
2. Legen Sie das Gerät auf den Boden und stellen Sie sicher, dass das Gerät sicheren Halt hat.
3. Blockieren Sie die Aufnahmespindel (31), wie abgebildet, mit dem Innensechskantschlüssel (17). Schrauben Sie die Spulenkapsel (15) im Uhrzeigersinn von der Aufnahmespindel (31).

4. Öffnen Sie die Spulenkapsel (15), indem Sie den Klickverschluss (38) an beiden Seiten der Spulenkapsel (15) fest nach innen drücken und nehmen Sie den Deckel der Spulenkapsel ab.
5. Stecken Sie die beiden Fadenenden der neuen Spule (33) durch die Fadenauslass-Öse (32).
6. Legen Sie die Spule (33) in die Spulenkapsel (15) und lassen Sie den Deckel wieder auf der Spulenkapsel (15) einrasten.
7. Schrauben Sie die Spulenkapsel (15) gegen den Uhrzeigersinn wieder auf die Aufnahmespindel (31) auf.

Entfernen Sie den Innensechskantschlüssel (17).

8. Ziehen Sie an beiden Fadenenden, um die Fäden aus den Nuten zu lösen.
9. Trimmen Sie die Fadenschnur auf ca. 15 cm, um den Motor in der Start- und Aufwärmphase geringer zu belasten.



Die Unterlegescheibe (35), die Spannscheibe (36) und die Mutter (37) werden für die Montage der Spule nicht benötigt.



Messer montieren/ wechseln



Verletzungsgefahr! Vorsicht, scharfe Kanten! Tragen Sie Handschuhe.

1. Schalten Sie den Motor aus und nehmen Sie den Akku aus dem Gerät.
2. Legen Sie das Gerät auf den Boden und stellen Sie sicher, dass das Gerät sicheren Halt hat.
3. Setzen Sie das 2-Zahn-Messer (16) auf die Aufnahmespindel (31). Das Messer ist beidseitig verwendbar.

4. Befestigen Sie das Messer mit Hilfe des Multifunktionsschlüssels (18) mit Unterlegescheibe (35), Spannscheibe (36) und Mutter (37).
5. Entfernen Sie den Innensechskantschlüssel (17).

Inbetriebnahme

Bevor Sie das Gerät in Betrieb nehmen, müssen Sie

- beide Akkus einsetzen,
- Schultergurt anlegen

! Achtung Verletzungsgefahr! Verwenden Sie das Gerät nicht ohne Schutzabdeckung. Tragen Sie beim Arbeiten mit dem Gerät geeignete Kleidung sowie Augen- und Gehörschutz.

Vergewissern Sie sich vor jeder Benutzung, dass das Gerät funktionsfähig ist. Der Ein-/Ausschalter und die Einschaltsperrle dürfen nicht arretiert werden. Sie müssen nach Loslassen des Schalters den Motor ausschalten. Sollte ein Schalter beschädigt sein, darf mit dem Gerät nicht mehr gearbeitet werden.

i Beachten Sie den Lärmschutz und örtliche Vorschriften.

D Akku entnehmen/einsetzen

1. Zum Herausnehmen des Akkus (20) aus dem Gerät drücken Sie die Entriegelungstaste (19) am Akku und ziehen den Akku (20) heraus.
2. Zum Einsetzen des Akkus (20) schieben Sie den Akku (20) entlang der Führungsschiene in das Gerät. Er rastet hörbar ein.

Akku aufladen

i Lassen Sie einen erwärmten Akku vor dem Laden abkühlen.

i Laden Sie den Akku (20) auf, wenn nur noch die rote LED der Ladezustandsanzeige (14) leuchtet.

1. Nehmen Sie gegebenenfalls den Akku (20) aus dem Gerät.
2. Schieben Sie den Akku (20) in den Ladeschacht des Ladegerätes (21).
3. Schließen Sie das Ladegerät (21) an eine Steckdose an.
4. Nach erfolgtem Ladevorgang trennen Sie das Ladegerät (21) vom Netz.
5. Ziehen Sie den Akku (20) aus dem Ladegerät (21).

Schultergurt anlegen

! Tragen Sie immer den Schultergurt, wenn Sie mit dem Gerät arbeiten. Schalten Sie immer das Gerät aus, bevor Sie den Schultergurt ablegen. Es besteht Unfallgefahr.

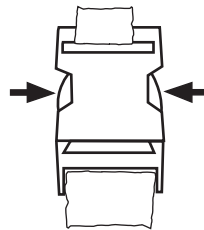



Der Schultergurt ist mit einer Schnelllösevorrichtung ausgestattet, so kann das Gerät in einer Gefahrensituation schnell vom Schultergurt gelöst werden.

Drücken Sie in einer Gefahrensituation auf die beiden Seiten der Schnelllösevorrichtung (siehe → ←), um die Schnelllösevorrichtung zu löschen.

1. Ziehen Sie den Schultergurt (22) an.
2. Stellen Sie die Gurtlänge so ein, dass sich der Karabinerhaken etwa 10 cm unterhalb der Hüfte befinden.
3. Befestigen Sie den Karabinerhaken an der Öse (12) am Schaftrohr des Gerätes. Hängen Sie das Gerät aus, bevor Sie den Motor starten und befestigen Sie es mit laufendem Motor am Tragegeschirr. Platzieren Sie den Körperschutz an der Hüfte zwischen Körper und Gerät.

Ein- und Ausschalten

 Das Gerät kann nur mit zwei eingesetzten Akkus der Serie X 20 V Team betrieben werden.

 Achten Sie auf einen sicheren Stand und halten Sie das Gerät mit beiden Händen und mit Abstand vom eigenen Körper gut fest. Achten Sie vor dem Einschalten darauf, dass das Gerät keine Gegenstände berührt.

Einschalten

1. Drücken Sie erst den Ein-/Ausschalter (13), um das Gerät zu aktivieren.

 Die aktuelle Drehzahl-Vorwahl (Stufe 1/2/3) wird durch Aufleuchten des Lämpchens angezeigt. Wählen Sie die gewünschte Drehzahl durch das Drücken der Taste (9).
2. Betätigen Sie die Einschaltsperr (11) und drücken dann den Starthebel (10).

 Das Gerät startet mit der vorgewählten Drehzahl, regelt die Drehzahl jedoch bei geringer Last in den ECO-Modus (3500 min⁻¹) herunter. Bei Belastung steigt die Drehzahl automatisch wieder auf die zuvor gewählte Stufe.

3. Lassen Sie die Einschaltsperr (11) wieder los.

 Eine Dauerlaufschaltung ist nicht möglich.

Ausschalten

1. Zum Ausschalten lassen Sie den Starthebel (10) los.

Geräte deaktivieren/abschalten

1. Ein-/Ausschalter (13) gedrückt halten, bis die Ladezustandsanzeige (14) nicht mehr leuchtet.

 **Nach dem Ausschalten des Gerätes dreht sich die Schneideinrichtung noch einige Zeit weiter. Lassen Sie die Schneideinrichtung vollständig zur Ruhe kommen. Hände und Füße fernhalten! Verletzungsgefahr!**

 Befreien Sie die Spulenkapsel regelmäßig von Grasresten, damit der Schneideffekt nicht beeinträchtigt ist.

Drehzahlsteuerung

 Variieren Sie die Drehzahl durch das Drücken der Taste (9). Die aktuelle Auswahl wird durch Aufleuchten des Lämpchens angezeigt.
 Stufe 3 = 7000 min⁻¹
 Stufe 2 = 5500 min⁻¹
 Stufe 1 = 4600 min⁻¹

 Das Gerät schaltet in einen ECO-Modus, wenn das montierte Werkzeug nicht belastet wird. Dadurch drosselt sich die Motordrehzahl. Bei Belastung schaltet das Gerät automatisch wieder um.

Bedienung

Ladezustand der Akkus prüfen

Die Ladezustandsanzeige (14) signalisiert den Ladezustand der Akkus (20). Der Ladezustand der Akkus wird durch Aufleuchten der entsprechenden LED-Leuchten (3 LEDs pro Ladezustandsanzeige) angezeigt, wenn das Gerät am Ein-/Ausschalter (13) aktiviert wurde.

3 LEDs leuchten (rot, orange und grün):

Akku geladen

2 LEDs leuchten (rot und orange):

Akku teilweise geladen

1 LED leuchtet (rot):

Akku muss geladen werden



Laden Sie den Akku (20) auf, wenn nur noch die rote LED der Ladezustandsanzeige (14) leuchtet.

Arbeitshinweise



Arbeiten Sie sicher und überlegt!

- Achten Sie beim Schneiden auf die länderspezifischen bzw. kommunalen Vorschriften.
- Schneiden Sie nicht während der allgemein üblichen Ruhezeiten.
- Feste Gegenstände wie Steine, Metallteile o. ä. sind zu entfernen. Diese können weggeschleudert werden und damit zu Personen- oder Sachschäden führen.
- Beim Schneiden in hohem Gebüsch oder Hecken sollte die Arbeitshöhe mindestens 15 cm betragen. Damit werden Tiere wie Igel nicht gefährdet.
- Halten Sie das Gerät stets mit beiden Händen fest und sicher!

- Schneiden Sie nur Gras und Unkraut! Achten Sie auf Wurzeln oder Baumstümpfe, es besteht Stolpergefahr.
- Arbeiten Sie umsichtig und gefährden Sie niemanden beim Schneiden.
- Nur bei ausreichenden Sicht- und Lichtverhältnissen arbeiten!
- Beobachten Sie den Schneidkopf!
- Schneiden Sie niemals über Schulterhöhe!
- Ersetzen Sie niemals die Kunststoffschur durch einen Stahldraht - Verletzungs- und Zerstörungsgefahr!
- Arbeiten Sie nicht auf einer Leiter!
- Arbeiten Sie nur auf festen und stabilen Untergründen!
- Vermeiden Sie eine abnormale Körperhaltung. Sorgen Sie für einen sicheren Stand und halten Sie jederzeit das Gleichgewicht.
- Wechseln Sie in regelmäßigen Abständen die Arbeitsposition, um einer einseitigen Ermüdung vorzubeugen.
- Schalten Sie bei Blockierung des Schneidkopfs das Gerät sofort aus, entnehmen Sie die Akkus und entfernen dann die Blockierung.

Öse für Schultergurt verschieben/Gerät ausbalancieren

Wählen Sie für Spule und Messer jeweils die korrekte Position der Öse für den Schultergurt.

Bei dem am Schultergurt befestigten Gerät sollte, ohne dass Sie sie mit der Hand berühren,

- ① die **Fadenspule** leicht auf dem Boden aufliegen.
- ② das **Messer** ungefähr 20 cm über dem Boden balancieren.

1. Lösen Sie die Schraube an der Öse (12) für den Schultergurt. Ziehen Sie die Schraube nur leicht wieder an.
2. Balancieren Sie das Gerät je nach Schneidwerkzeug nach den oben genannten Kriterien aus, indem Sie die Öse (12) am oberen Schaftrohr (3) verschieben.
3. Ziehen Sie die Schraube an, wenn sich das Gerät in der gewünschten Position befindet.

Arbeiten mit der Fadenspule

- Halten Sie das Gerät auf kleinen Grasgebieten in einem Winkel von ca. 30° und schwenken Sie den Schneidkopf gleichmäßig nach rechts und links mit einer halbkreisförmigen Bewegung.
- Die besten Ergebnisse erhalten Sie bei einer Grashöchstlänge von 15 cm. Wenn das Gras höher ist, ist es empfehlenswert, mehrere Mähvorgänge durchzuführen.
- Zum Schneiden um Bäume, Zaunpfähle oder andere Hindernisse gehen Sie mit dem Gerät langsam um das Hindernis herum und schneiden mit den Fadenspitzen.
- Vermeiden Sie die Berührung mit festen Hindernissen (Steine, Mauern, Lattenzäune usw.). Der Faden würde sich schnell abnutzen. Verwenden Sie den Rand der Schutzabdeckung, um das Gerät auf die richtige Distanz zu halten.



Achtung! Den Schneidkopf während des Betriebs nicht auf den Boden legen!

B Faden verlängern

Ihr Gerät ist mit einer Doppelfaden-Tippautomatik ausgerüstet, d. h. die beiden Fäden verlängern sich, wenn Sie den Schneidkopf auf den Boden tippen.

1. Halten Sie das, sich in Betrieb befindende, Gerät über einen grasigen Bereich und tippen Sie den Schneidkopf ein paar Mal leicht auf den Boden. Auf diese Weise verlängert sich der Faden.
2. Der, in die Schutzabdeckung (7) eingefügte, Fadenabschneider (26) schneidet den Faden auf der gewünschten Länge ab.

Wenn sich die Fadenenden nicht verlängern lassen:

- Schalten Sie das Gerät aus.
- Drücken Sie den Spuleneinsatz bis zum Anschlag und ziehen Sie kräftig am Fadenende.

Wenn keine Fadenenden sichtbar sind:

- Erneuern Sie die Fadenspule (siehe Kapitel „Spule montieren/ wechseln“).



Achtung! Fadenreste können weggeschleudert werden und zu Verletzungen führen.

Arbeiten mit dem 2-Zahn-Messer



Tragen Sie beim Arbeiten immer den Schultergurt und geeignete Schutzkleidung. Tragen Sie Augen-, Gehörschutz und Kopfschutz. Achten Sie darauf, dass das Messer ordnungsgemäß installiert ist. Wechseln Sie schadhafte oder stumpfe Werkzeuge aus. Es besteht Verletzungsgefahr.



Bearbeiten Sie mit dem Schneidblatt nur freie, ebene Flächen. Inspizieren Sie die zu schneidende Fläche sorgfältig und beseitigen Sie alle Fremdkörper. Vermeiden Sie das Anstoßen an Steine,

Metall oder andere Hindernisse. Das Messer könnte beschädigt werden und es besteht die Gefahr eines Rückschlags.

- Halten Sie den Schneidkopf beim Arbeiten über dem Boden und schwenken Sie das Gerät in einem gleichmäßigen Bogen langsam hin und her.
- Halten Sie den Schneidkopf nicht schräg.
- Verwenden Sie das Gerät nicht, um Wildwuchs oder Unterholz zu schneiden.
- Kontrollieren Sie das Messer regelmäßig auf Beschädigungen und wechseln Sie beschädigte Messer aus.

Empfohlene Drehzahl-Einstellungen:

Stufe 3/Stufe 2: Gras/Rasen

Stufe 1: Gestrüpp/Dickicht

Wenn das Gerät vibriert

Das Gerät reinigen, eventuell auf dem Schneidkopf und in der Schutzabdeckung vorhandene Gräserückstände entfernen (siehe Kapitel „Wartung und Pflege“)

Gerät mit der Parkside App verbinden

i Nur **Smart Performance** Akkus können mit der Parkside App verbunden werden. Das Gerät verbindet sich über den Akku mit der App.

1. Setzen Sie **Smart Performance** Akkus (20) in das Gerät. Sie rasten hörbar ein.
2. Drücken Sie die Taste zur Ladezustandsanzeige (14).
Das Gerät ist nun aktiviert und die Smart-LED  blinkt (kurz).
3. Aktivieren Sie das Bluetooth® an Ihrem Smartphone.
4. Öffnen Sie die Parkside App.

5. Wählen Sie .

i Wenn Sie den Smart Performance Akku, mit dem Sie das Gerät verwenden, bereits mit der App verbunden haben, finde Sie das Gerät in der Liste der verbundenen Geräte.

6. Wählen Sie das Gerät aus der Liste aus.

i **Sollte es nicht verfügbar sein, verbinden Sie das Gerät folgendermaßen mit der App:**

1. Wählen Sie „+ **Gerät hinzufügen**“ oder, falls Sie bereits Geräte/Akkus gekoppelt haben, das + oben rechts.
2. Folgen Sie den Anweisungen der App. Die App scannt die Umgebung nach verfügbaren Geräten.
3. Wählen Sie das Gerät aus, das Sie hinzufügen möchten.
4. Sie können das Gerät bei Bedarf umbenennen. Bestätigen Sie die erfolgreiche Verbindung mit „**Fertig**“ oder wählen Sie direkt „**Füge weitere Geräte hinzu**“.

Das Gerät ist jetzt unter  bei Ihren verbundenen Geräten aufgeführt und kann angewählt werden.

i Ein Upgrade der Firmware kann zu Änderungen der Funktionalität der App führen.

Funktionen der App



Wählen Sie das Gerät in der Liste unter  an, so gelangen Sie auf die Übersichtsseite.

i Für detailliertere Informationen zu einzelnen Punkten wählen Sie das .

Datenschutzrichtlinie

Die vollständigen „ **Datenschutzbestimmungen**“ finden Sie unter .

Gerät trennen und Daten aus der App löschen

Wählen Sie unter  das Gerät, welches Sie entfernen möchten und wessen Daten Sie löschen möchten, halten Sie die Auswahl gedrückt und wischen Sie vom rechten zum linken Bildschirmrand .

Probleme mit der App? - FAQ

1. Wählen Sie .
2. Wählen Sie  meistgestellte Fragen.

 Hier finden Sie häufig gestellte Fragen und die zugehörigen Antworten.

Wartung und Pflege

 **Warnung! Verletzungsgefahr durch bewegliche, gefährliche Teile!**

 Lassen Sie Instandsetzungsarbeiten und Wartungsarbeiten, die nicht in dieser Anleitung beschrieben sind, von unserem Service-Center durchführen. Verwenden Sie nur Originalteile.

 Schalten Sie das Gerät aus und nehmen Sie vor allen Arbeiten die Akkus aus dem Gerät.

Führen Sie folgende Reinigungs- und Wartungsarbeiten regelmäßig durch. Dadurch ist eine lange und zuverlässige Nutzung gewährleistet.

Viele Unfälle sind auf mangelhafte Wartung, Reinigung und Pflege zurückzuführen.

Reinigung



Das Gerät darf weder mit Wasser abgespritzt werden noch in Wasser gelegt werden. Es besteht die Gefahr eines Stromschlages.

- Halten Sie Lüftungsschlitze, Motorgehäuse und Griffe des Gerätes sauber. Verwenden Sie dazu ein feuchtes Tuch oder eine Bürste. Verwenden Sie keine Reinigungs- bzw. Lösungsmittel. Sie könnten das Gerät damit irreparabel beschädigen.
- Reinigen Sie nach jedem Schneidevorgang die Schutzabdeckung und die Schneideinrichtung von Gras und Erde.
- Achten Sie auf den Fadenschneider. Er kann schwere Schnittwunden verursachen.

E Fadenspule aufwickeln

Alternativ zu einer neuen Fadenspule können Sie sich im Fachhandel einen 2,4 mm starken, 5 m langen Nylonfaden besorgen und diesen selbst auf die Fadenspule aufwickeln.

 Die Nut (34) an der Fadenspule (33) dient zum Einklemmen des Nylonfadens, damit er sich nicht selbstständig abrollt.

1. Ziehen Sie den neuen Faden durch beide Fadenauslass-Ösen (32) der Spulenkapsel (15). Achten Sie hierbei darauf, dass die beiden Pfeile direkt zueinander zeigen.

2. Machen Sie einen Längenausgleich mit beiden Fadenenden, sodass die Spulenkapsel (15) in etwa mittig positioniert ist.
3. Drehen Sie den Drehknopf (15a) in Pfeilrichtung, die auf der Unterseite der Spulenkapsel (15) angegeben ist, um den Faden auf die Fadenspule (33) aufzuwickeln. Das Aufwickeln geht leichter, wenn Sie beim Drehen auf den Drehknopf (15a) Druck ausüben.

Allgemeine Wartungsarbeiten

- Kontrollieren Sie das Gerät vor jedem Gebrauch auf offensichtliche Mängel wie lose, abgenutzte oder beschädigte Teile.
- Überprüfen Sie Abdeckungen und Schutzeinrichtungen auf Beschädigungen und korrekten Sitz. Tauschen Sie diese gegebenenfalls aus.



Kontrollieren Sie den Fadenschneider (26). Verwenden Sie das Gerät auf keinen Fall ohne oder mit defektem Fadenschneider. Wenn der Fadenschneider beschädigt ist, wenden Sie sich unbedingt an eine unsere Kundendienststellen.

Blockierungen entfernen



Schalten Sie das Gerät aus und entnehmen Sie beide Akkus , bevor Sie an der Schneideinheit arbeiten.



Tragen Sie Schutzhandschuhe, um Schnittverletzungen zu vermeiden.

Transport

- Beim Transport muss das Gerät ausgeschaltet und die Akkus entfernt sein.
- Tragen Sie das Gerät mit einer Hand am oberen und einer Hand am unteren Schaftrohr (3+6), so vermeiden Sie beim Transport in Berührung mit gefährlichen Teilen zu kommen (z. B. heißer Motor, Schneideinheit).
- Verwenden Sie beim Transport und Lagerung des Messers den Transportschutz.
- Halten Sie beim Transport einen Sicherheitsabstand zu Dritten ein.
- Sichern Sie das Gerät bei der Beförderung mit Spanngurten gegen Verrutschen, um Verletzungen und Geräteschäden zu vermeiden.

Lagerung

- Reinigen und warten Sie den 2-in-1-Akku-Freischneider 40V vor der Lagerung.
- Verwenden Sie bei der Lagerung des Messers den Transportschutz.
- Bewahren Sie das Gerät an einem trockenen und staubgeschützten Ort und außerhalb der Reichweite von Kindern auf.
- Legen Sie das Gerät nicht auf der Schutzabdeckung ab. Hängen Sie es am Besten am oberen Handgriff auf, dass die Schutzabdeckung keine anderen Gegenstände berührt. Es besteht die Gefahr, dass sich die Schutzabdeckung verformt und sich damit Abmessungen und Sicherheitseigenschaften verändern.
- Die Lagertemperatur für den Akku und das Gerät beträgt zwischen 4 °C und 40 °C. Vermeiden Sie während der Lagerung extreme Kälte oder Hitze, damit der Akku nicht an Leistung verliert.

Entsorgung/ Umweltschutz

Nehmen Sie den Akku aus dem Gerät bevor Sie das Gerät entsorgen.

Führen Sie Gerät, Zubehör und Verpackung einer umweltgerechten Wiederverwertung zu.

Entsorgungshinweise zum Akku finden Sie in der separaten Betriebsanleitung Ihres Akkus und Ladegeräts.



Elektrische Geräte gehören nicht in den Hausmüll. Das Symbol der durchgestrichenen Mülltonne bedeutet, dass dieses Produkt am Ende der Nutzungszeit nicht über den Haushaltsmüll entsorgt werden darf.

Richtlinie 2012/19/EU über Elektro- und Elektronik-Altgeräte: Verbraucher sind gesetzlich dazu verpflichtet, Elektro- und Elektronikgeräte am Ende ihrer Lebensdauer einer umweltgerechten Wiederverwertung zuzuführen. Auf diese Weise wird eine umwelt- und ressourcenschonende Verwertung sichergestellt.

Je nach Umsetzung in nationales Recht können Sie folgende Möglichkeiten haben:

- an einer Verkaufsstelle zurückgeben,
- an einer offiziellen Sammelstelle abgeben,
- an den Hersteller/Inverkehrbringer zurücksenden.

Nicht betroffen sind den Altgeräten beigefügte Zubehörteile und Hilfsmittel ohne Elektrobestandteile.

Zusätzliche Entsorgungshinweise für

Deutschland: Das Gerät ist bei eingerichteten Sammelstellen, Wertstoffhöfen oder Entsorgungsbetrieben abzugeben. Zudem sind Vertreiber von Elektro- und Elektronikgeräten sowie Vertreiber von Lebensmitteln zur Rücknahme verpflichtet. LIDL bietet

Ihnen Rückgabemöglichkeiten direkt in den Filialen und Märkten an. Rückgabe und Entsorgung sind für Sie kostenfrei.

Beim Kauf eines Neugerätes haben Sie das Recht, ein entsprechendes Altgerät unentgeltlich zurückzugeben.

Zusätzlich haben Sie die Möglichkeit, unabhängig vom Kauf eines Neugerätes, unentgeltlich (bis zu drei) Altgeräte abzugeben, die in keiner Abmessung größer als 25 cm sind.

Bitte entnehmen Sie vor der Rückgabe Batterien oder Akkumulatoren, die nicht vom Altgerät umschlossen sind, sowie Lampen, die zerstörungsfrei entnommen werden können und führen diese einer separaten Sammlung zu.

- Führen Sie Schnittgut der Kompostierung zu und werfen Sie dieses nicht in die Mülltonne.



Werfen Sie den Akku nicht in den Hausmüll, ins Feuer (Explosionsgefahr) oder ins Wasser. Beschädigte Akkus können der Umwelt und ihrer Gesundheit schaden, wenn giftige Dämpfe oder Flüssigkeiten austreten.

Entsorgen Sie Akkus nach den lokalen Vorschriften. Defekte oder verbrauchte Akkus müssen gemäß Richtlinie 2006/66/EG recycelt werden. Geben Sie Akkus an einer Altbatteriesammelstelle ab, wo sie einer umweltgerechten Wiederverwertung zugeführt werden. Fragen Sie hierzu Ihren lokalen Müllentsorger oder unser Service-Center. Entsorgen Sie Akkus im entladenen Zustand. Wir empfehlen die Pole mit einem Klebestreifen zum Schutz vor einem Kurzschluss abzudecken. Öffnen Sie den Akku nicht.

Garantie

Sehr geehrte Kundin, sehr geehrter Kunde, Sie erhalten auf dieses Gerät 5 Jahre Garantie ab Kaufdatum.

Im Falle von Mängeln dieses Produkts stehen Ihnen gegen den Verkäufer des Produkts gesetzliche Rechte zu. Diese gesetzlichen Rechte werden durch unsere im Folgenden dargestellte Garantie nicht eingeschränkt.

Garantiebedingungen

Die Garantiefrist beginnt mit dem Kaufdatum. Bitte bewahren Sie den Original-Kassenbon gut auf. Diese Unterlage wird als Nachweis für den Kauf benötigt. Tritt innerhalb von fünf Jahren ab dem Kaufdatum dieses Produkts ein Material- oder Fabrikationsfehler auf, wird das Produkt von uns – nach unserer Wahl – für Sie kostenlos repariert oder ersetzt. Diese Garantieleistung setzt voraus, dass innerhalb der Fünf-Jahres-Frist das defekte Gerät und der Kaufbeleg (Kassenbon) vorgelegt und schriftlich kurz beschrieben wird, worin der Mangel besteht und wann er aufgetreten ist.

Wenn der Defekt von unserer Garantie gedeckt ist, erhalten Sie das reparierte oder ein neues Produkt zurück. Mit Reparatur oder Austausch des Produkts beginnt kein neuer Garantiezeitraum.

Garantiezeit und gesetzliche Mängelansprüche

Die Garantiezeit wird durch die Gewährleistung nicht verlängert. Dies gilt auch für ersetzte und reparierte Teile. Eventuell schon beim Kauf vorhandene Schäden und Mängel müssen sofort nach dem Auspacken gemeldet werden. Nach Ablauf der Garantiezeit anfallende Reparaturen sind kostenpflichtig.

Garantieumfang

Das Gerät wurde nach strengen Qualitätsrichtlinien sorgfältig produziert und vor Anlieferung gewissenhaft geprüft.

Die Garantieleistung gilt für Material- oder Fabrikationsfehler. Diese Garantie erstreckt sich nicht auf Produktteile, die normaler Abnutzung ausgesetzt sind und daher als Verschleißteile angesehen werden können (z. B. Fadenspule, Messer), oder für Beschädigungen an zerbrechlichen Teilen (z. B. Schalter).

Diese Garantie verfällt, wenn das Produkt beschädigt, nicht sachgemäß benutzt oder nicht gewartet wurde. Für eine sachgemäße Benutzung des Produkts sind alle in der Betriebsanleitung aufgeführten Anweisungen genau einzuhalten. Verwendungszwecke und Handlungen, von denen in der Betriebsanleitung abgeraten oder vor denen gewarnt wird, sind unbedingt zu vermeiden.

Das Produkt ist lediglich für den privaten und nicht für den gewerblichen Gebrauch bestimmt. Bei missbräuchlicher und unsachgemäßer Behandlung, Gewaltanwendung und bei Eingriffen, die nicht von unserer autorisierten Service-Niederlassung vorgenommen wurden, erlischt die Garantie.

Abwicklung im Garantiefall

Um eine schnelle Bearbeitung Ihres Anliegens zu gewährleisten, folgen Sie bitte den folgenden Hinweisen:

- Bitte halten Sie für alle Anfragen den Kassenbon und die Identifikationsnummer (IAN 434677_2304) als Nachweis für den Kauf bereit.
- Die Artikelnummer entnehmen Sie bitte dem Typenschild.
- Sollten Funktionsfehler oder sonstige Mängel auftreten, kontaktieren Sie zunächst die nachfolgend benannte Servi-



ceabteilung **telefonisch** oder per **E-Mail**.

Sie erhalten dann weitere Informationen über die Abwicklung Ihrer Reklamation.

- Ein als defekt erfasstes Produkt können Sie, nach Rücksprache mit unserem Kundenservice, unter Beifügung des Kaufbelegs (Kassenbons) und der Angabe, worin der Mangel besteht und wann er aufgetreten ist, für Sie portofrei an die Ihnen mitgeteilte Service-Anschrift übersenden. Um Annahmeprobleme und Zusatzkosten zu vermeiden, benutzen Sie unbedingt nur die Adresse, die Ihnen mitgeteilt wird. Stellen Sie sicher, dass der Versand nicht unfrei, per Sperrgut, Express oder sonstiger Sonderfracht erfolgt. Senden Sie das Gerät bitte inkl. aller beim Kauf mitgelieferten Zubehörteile ein und sorgen Sie für eine ausreichend sichere Transportverpackung.

Reparatur-Service

Sie können Reparaturen, **die nicht der Garantie unterliegen**, gegen Berechnung von unserer Service-Niederlassung durchführen lassen. Sie erstellt Ihnen gerne einen Kostenvoranschlag.

Wir können nur Geräte bearbeiten, die ausreichend verpackt und frankiert eingeschickt wurden.

Achtung: Bitte senden Sie Ihr Gerät gereinigt und mit Hinweis auf den Defekt an unsere Service-Niederlassung.

Nicht angenommen werden unfrei, per Sperrgut, Express oder mit sonstiger Sonderfracht, eingeschickte Geräte.

Die Entsorgung Ihrer defekten, eingesendeten Geräte führen wir kostenlos durch.

Service-Center

DE **Service Deutschland**
Tel.: 0800 5435 111
E-Mail: grizzly@lidl.de
IAN 434677_2304

AT **Service Österreich**
Tel.: 0800 447744
E-Mail: grizzly@lidl.at
IAN 434677_2304

CH **Service Schweiz**
Tel.: 0800 56 44 33
E-Mail: grizzly@lidl.ch
IAN 434677_2304

Importeur

Bitte beachten Sie, dass die folgende Anschrift keine Serviceanschrift ist. Kontaktieren Sie zunächst das oben genannte Service-Center.

Grizzly Tools GmbH & Co. KG
Stockstädter Straße 20
63762 Großostheim
GERMANY
www.grizzlytools.de

Ersatzteile/Zubehör

Ersatzteile und Zubehör erhalten Sie unter www.grizzlytools.shop

Sollten Sie Probleme mit dem Bestellvorgang haben, verwenden Sie bitte das Kontaktformular. Bei weiteren Fragen wenden Sie sich an das „Service-Center“ (siehe Seite 32).

Position Betriebs- anleitung	Position Explosions- zeichnung	Bezeichnung	Bestell-Nr.
7	42-45	Schutzabdeckung	91106170
15+33	46	Spulenkapsel + Spule	13800235
16	47	2-Zahn-Messer	13800234
22		Schultergurt	91106171

Fehlersuche



Im Falle eines Unfalls oder einer Betriebsstörung nehmen Sie sofort den Akku aus dem Gerät! Eine Nichtbeachtung kann zu Schnittverletzungen führen.

Problem	Mögliche Ursache	Fehlerbehebung
Gerät startet nicht	Akku (20) entladen	Akku (20) laden (separate Bedienungsanleitung für Akku und Ladegerät beachten)
	Akku (20) nicht eingesetzt	Akku (20) einsetzen (separate Bedienungsanleitung für Akku und Ladegerät beachten)
	Ein-/Ausschalter (13) defekt	Reparatur durch Service-Center
	Starthebel (10) defekt	
	Motor defekt	
Gerät arbeitet mit Unterbrechungen	Interner Wackelkontakt	Reparatur durch Service-Center
	Starthebel (10) defekt	
Starke Vibrationen, starke Geräusche	Schneideinrichtung verschmutzt	Schneideinrichtung reinigen (siehe „Reinigung und Wartung“)
	Motor defekt	Reparatur durch Service-Center
Schlechtes Schneidergebnis	Fadenspule (33) hat nicht genügend Schneidfaden	Ggf. Schneidfaden verlängern (siehe Kapitel „Schneidfaden verlängern“) Fadenspule auswechseln (siehe „Reinigung und Wartung“)
	Schneidfaden ist nicht oder nur einseitig aus der Spulenkapsel (15) geführt	Deckel der Spulenkapsel abnehmen und Schneidfaden durch die Fadenauslass-Ösen nach außen fädeln, Deckel wieder schließen
	Schneideinrichtung verschmutzt	Schneideinrichtung reinigen (siehe „Reinigung und Wartung“)
	Akku (20) nicht voll geladen	Akku (20) laden (separate Bedienungsanleitung für Akku und Ladegerät beachten)

Content

Introduction	35	Operation	53
Intended purpose.....	36	Checking the charge status of the	
General description.....	36	batteries.....	53
Extent of the delivery	36	Working instructions.....	53
Functional description	36	Adjusting the shoulder strap eyelet/	
Overview.....	36	balancing out the device.....	54
Technical data.....	37	Working using the thread spool	54
Charging time	38	Extending the line	54
Safety instructions.....	39	Working with the 2-tooth blade.....	55
Symbols and icons	39	If the device vibrates.....	55
General safety instructions for		Connecting the device to the	
power tools	40	Parkside app	55
General safety instructions.....	43	Features of the app.....	56
Additional safety rules	45	Privacy policy	56
Protective measures against kickbacks		Unpairing the device and deleting	
.....	46	data from the app	56
Protective measures against recoil	47	Problems with the app? – FAQ.....	56
Additional safety instructions	47	Cleaning and maintenance.....	56
Safety information for handling the		Cleaning.....	56
battery.....	49	Winding up the spool.....	57
Residual risks.....	49	General maintenance work	57
Assembling instructions.....	50	Removing blockages.....	57
Connecting the shaft tubes	50	Transport	57
Mounting the protective cover.....	50	Storage.....	57
Mounting the handles	50	Disposal and protection of the	
Mounting/replacing the spool	51	environment	58
Mounting/replacing the blade.....	51	Trouble shooting	59
Initial start-up	51	Replacement parts/Accessories ..	60
Removing/inserting the battery	51	Guarantee	60
Charging the battery	52	Repair Service.....	61
Putting the shoulder strap on.....	52	Service-Center.....	61
Switching on and off	52	Importer	61
Speed control	53	Translation of the original	
		EC declaration of conformity	330
		Exploded Drawing	341

Introduction

Congratulations on the purchase of your new device. With it, you have chosen a high quality product.

During production, this equipment has been checked for quality and subjected to a final inspection. The functionality of your equipment is therefore guaranteed.



The operating instructions constitute part of this product. They contain important information on safety, use and disposal. Before using the product, familiarise yourself with all of the operating and safety instructions. Use the product only as described and for the applications specified. Keep this manual safely and in the event that the product is passed on, hand over all documents to the third party.

Intended purpose

The 40V cordless string trimmer is suitable for cutting grass in the garden, along the flower beds and around tree or fence post when using the spool.

When using the 2-tooth blade, the device cuts grass, weeds or light vegetation. The appliance must only be used by adults. Young people aged 16 and over may only use the trimmer under adult supervision. The user or operator is responsible for accidents causing injury to other people or damage to property.

The manufacturer cannot be held liable for damage when the trimmer is not used in conformity with its intended purpose or due to incorrect operation. This equipment is not suitable for commercial use. Commercial use will invalidate the guarantee. The device is part of the X 20 V TEAM series from Parkside and can be operated using batteries of the X 20 V TEAM series from Parkside. The batteries may only be charged using chargers from the X 20 V TEAM series.

General description

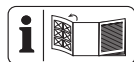

The illustration of the most important functional components can be found on the front and the back fold-out pages.

Extent of the delivery

Carefully unpack the trimmer and check that it is complete:

- 40V Cordless brush-cutter
- Upper shaft tube
- Lower shaft tube
- Shoulder strap
- Spool
- 2-tooth blade
- Protective cover
- 1x Allen key
- 1x Multi-function key
- Fabric bag for accessories
- Instruction Manual



The hex key (17) is kept in the holder on the motor unit (1).



Battery and charger are not included.

Functional description

Refer to the following descriptions for a functional description of the controls.

Overview

- 1 motor unit
- 2 Keyhole bore
- 3 Upper shaft tube
- 4 Cable holder
- 5 Handle
- 6 Lower shaft tube
- 7 Protective cover
- 8 Multifunction handle
- 9 Button
- 10 Start handle
- 11 Switch lock
- 12 Eyelet
- 13 On/Off switch
- 14 Battery charge level indicator
- 15 Spool cap

	15a	Rotary knob		2-tooth blade	
	16	2-tooth blade		Cutting circle	255 mm
	17	Allen key		Borehole	25.4 mm
	18	Multi-function key		Vibration (a_{h1}) at the handle	
	19	Release button		right	4.752 m/s ² ; K=1.5 m/s ²
	20	Rechargeable battery		left	4.677 m/s ² ; K=1.5 m/s ²
	21	Charger		Weight (operationally ready	
	22	Shoulder strap		2x 4 Ah Smart PAPS 204 A1).....	6.4 kg
A	23	Mounting screw		Weight (without cutting unit)	4.8 kg
A	24	Lock		Sound pressure level at the operator's	
B	25	Screw		workplace (L_{pA})	73.4 dB; K_{pA} = 3 dB
B	26	Line cutter		Sound power level (L_{WA})	
B	27	Shaft mount		guaranteed	90 dB
C	28	Receptor		measured	85.2 dB; K_{WA} = 2.31 dB
C	29	Handle mount		Temperature.....	max. 50 °C
C	30	Star screw		Charging process.....	4 - 40 °C
E	31	Uptake spindle		Operation	-20 - 50 °C
E	32	Line outlet loop		Storage.....	0 - 45 °C
E	33	Spool		For use with smart batteries	
E	34	Groove		(Smart PAPS 204 A1/Smart PAPS 208 A1)	
E	35	Washer		Operating frequency/	
E	36	Clamping disk		Frequency band.....	2400 - 2483.5 MHz
E	37	Nut		Max. transmission power	≤ 20 dBm
E	38	Click lock			

Technical data

40V Cordless brush-cutter PPSA 40-Li B2

Motor voltage	U	40 V _{DC} (direct current); (2 x 20V)
Type of battery.....		Li-ion
Idle speed spindle n_{max}		7000 min ⁻¹
3 steps.....		4600/5500/7000 min ⁻¹
Motor Idle speed.....		3500 min ⁻¹
Spool		
Cutting circle		340 mm
Line thickness.....		2.4 mm
Line length		5 m
Thread.....		M10
Vibration (a_{h1}) at the handle		
right		4.231 m/s ² ; K=1.5 m/s ²
left		3.911 m/s ² ; K=1.5 m/s ²

Levels of noise and vibration were determined according to the standards and regulations in the declaration of conformity. Vibration and noise tests have been carried out successfully in accordance with EN 50636-2-91.

Wear hearing protection.

The specified total vibration value and the stated noise emission value have been measured according to a standardised test method and can be used to compare one power tool with another. The specified total vibration value and the stated specified noise emission value can also be used for a provisional assessment of the load.

Warning: The vibration and noise emissions may deviate from the specified values during actual use of the power tool, depending on how the power tool is being used and, in particular, what kind of material is being worked on. Try to keep the exposure to vibrations and noise as low as possible. Examples of measures to reduce vibration exposure are the wearing of gloves when using the tool and limiting the working hours. All parts of the operating cycle have to be considered while doing so (for example, times when the power tool is switched off and times when it is switched on but running without any load).

Charging time

The device is part of the X 20 V TEAM series from Parkside and can be operated using batteries of the X 20 V TEAM series from Parkside. Batteries of the X 20 V TEAM series may only be charged using chargers of the X 20 V TEAM series.

We recommend that you operate this appliance with the following batteries only: PAP 20 B1, PAP 20 B3, Smart PAPS 204 A1, Smart PAPS 208 A1. We recommend charging these batteries with the following chargers: PLG 20 C1, PLG 20 C2, PLG 20 C3, PLG 20 A3, PLG 20 A4, PDSL G 20 A1, Smart PLGS 2012 A1.

i If the cutting head becomes jammed, turn the device off immediately, remove the batteries then remove the cause of the blockage.

Charging time (min)	PAP 20 A1 PAP 20 A2 PAP 20 B1	PAP 20 A3 PAP 20 B3 Smart PAPS 204 A1	Smart PAPS 208 A1
PLG 20 A1 PLG 20 A4 PLG 20 C1	60	120	240
PLG 20 C2	45	80	165
PLG 20 A2 PLG 20 A3 PLG 20 C3 PDSL G 20 A1 PDSL G 20 B1	35	60	120
PLG 201 A1	135	250	500
Smart PLGS 2012 A1	35	45	50

Safety instructions

Ensure that the safety instructions are observed when operating the trimmer.

- Children, persons with reduced physical, sensory or mental capabilities or lack of experience and knowledge, or persons unfamiliar with the instructions for operating the machine must not be allowed to use the machine; local regulations may restrict the age of the user. Children must never play with the device. Cleaning and user maintenance must not be carried out by children.
- The device must not be used at altitudes over 2000 m.

Symbols and icons

Symbols on the device



Caution!



Read the instruction manual carefully before using the device.



Wear safety goggles.



Wear head protection.



Wear hearing protection.



Wear safety gloves.
Risk of cut injuries.



Wear non-slip safety shoes with firm soles.



Wear suitable work clothing.



Do not expose the device to moisture. Do not work in the rain and do not cut wet grass.



Do not wear long hair uncovered. Use a hair net.



Keep hands away!
Cutting injuries



Danger due to ejected parts! Keep other people away.



Caution! Kickback - be aware that you may experience kickback while working with the machine.



Locking mechanism for uptake spindle



Maintain a safe distance of at least 15 m from other people.

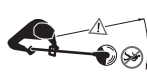

Keep other people away. You could be injured by ejected foreign bodies.



Keep persons in the vicinity away from the device.



Remove the batteries from the device before maintenance and adjustment work



Do not use metal saw blades



Guaranteed sound power level L_{WA} indicated in dB



Electrical devices must not be disposed of with domestic waste.



Charge level indicator



Display of the speed steps



Soft key for speed level selection



Smart LED



On/Off switch

Symbols in the manual



Warning symbols with information on damage and injury prevention



Warning symbols with information on the prevention of personal injury caused by electric shock



Instruction symbols with information on preventing damage



Carefully read through the user manual



Help symbols with information on improving tool handling

General safety instructions for power tools



WARNING! Read all safety notices, instructions, illustrations and technical data that have been provided with this power tool. Omissions in the compliance with safety directions and instructions can cause electrical shock, fire and/or severe injuries.

Retain all safety directions and instructions for future use.

The term „power tool“ in the warnings refers to your mains-operated (corded) power tool or battery-operated (cordless power tool).

1) WORK AREA SAFETY

- a) **Keep work area clean and well lit.** Cluttered or dark areas invite accidents.
- b) **Do not operate power tools in explosive atmospheres, such as in the presence of flammable liquids, gases or dust.** Power tools create sparks which may ignite the dust or fumes.
- c) **Keep children and bystanders away while operating a power tool.** Distractions can cause you to lose control.

2) ELECTRICAL SAFETY

- a) **Power tool plugs must match the outlet. Never modify the plug in any way. Do not use any adapter plugs with earthed**

(grounded) power tools. Unmodified plugs and matching outlets will reduce risk of electric shock.

- b) Avoid body contact with earthed or grounded surfaces, such as pipes, radiators, ranges and refrigerators.** There is an increased risk of electric shock if your body is earthed or grounded.
- c) Do not expose power tools to rain or wet conditions.** Water entering a power tool will increase the risk of electric shock.
- d) Do not abuse the cord. Never use the cord for carrying, pulling or unplugging the power tool. Keep cord away from heat, oil, sharp edges or moving parts.** Damaged or entangled cords increase the risk of electric shock.
- e) When operating a power tool outdoors, use an extension cord suitable for outdoor use.** Use of a cord suitable for outdoor use reduces the risk of electric shock.
- f) If operation of the power tool in a damp environment is unavoidable, please use a residual current circuitry.** The use of a residual current circuitry reduces the risk of an electric shock.

3) PERSONAL SAFETY

- a) Stay alert, watch what you are doing and use common sense when operating a power tool. Do not use a power tool while you are tired or under the influence of drugs, alcohol or medication.** A moment of inattention while operating power tools may result in serious personal injury.
- b) Use personal protective equip-**

ment. Always wear eye protection. Protective equipment such as dust mask, non-skid safety shoes, hard hat, or hearing protection used for appropriate conditions will reduce personal injuries.

- c) Prevent unintentional starting. Ensure the switch is in the off-position before connecting to power source and/or battery pack, picking up or carrying the tool.** Carrying power tools with your finger on the switch or energising power tools that have the switch on invites accidents.
- d) Remove any adjusting key or wrench before turning the power tool on.** A wrench or a key left attached to a rotating part of the power tool may result in personal injury.
- e) Do not overreach. Keep proper footing and balance at all times.** This enables better control of the power tool in unexpected situations.
- f) Dress properly. Do not wear loose clothing or jewellery. Keep your hair, clothing and gloves away from moving parts.** Loose clothes, jewellery or long hair can be caught in moving parts.
- g) If dust extraction and collection devices can be installed, make sure that these are connected and used correctly.** Use of dust collection can reduce dust-related hazards.
- h) Do not allow yourself to be lulled into a false sense of security and do not disregard the safety rules for power tools, even if you are familiar with the power tool after using it many times.** Careless action can lead to serious injuries within a fraction of a second.

4) POWER TOOL USE AND CARE

- a) **Do not force the power tool. Use the correct power tool for your application.** The correct power tool will do the job better and safer at the rate for which it was designed.
- b) **Do not use the power tool if the switch does not turn it on and off.** Any power tool that cannot be controlled with the switch is dangerous and must be repaired.
- c) **Remove the plug from the wall socket and/or remove the rechargeable battery before you change the device's settings, change accessory parts or put away the power tool.** Such preventive safety measures reduce the risk of starting the power tool accidentally.
- d) **Store idle power tools out of the reach of children and do not allow persons unfamiliar with the power tool or these instructions to operate the power tool.** Power tools are dangerous in the hands of untrained users.
- e) **Look after the power tool and application tool carefully. Check for misalignment or binding of moving parts, breakage of parts and any other condition that may affect the power tool's operation. If damaged, have the power tool repaired before use.** Many accidents are caused by poorly maintained power tools.
- f) **Keep cutting tools sharp and clean.** Properly maintained cutting tools with sharp cutting edges are less likely to bind and are easier to control.
- g) **Use the power tool, accessories and tool bits etc. in accordance with these instructions, taking**

into account the working conditions and the work to be performed. Use of the power tool for operations different from those intended could result in a hazardous situation.

- h) **Keep handles and grip surfaces dry, clean and free from oil and grease.** Slippery handles and grip surfaces do not permit safe operation and control over the power tool in unexpected situations.

5) CAREFUL HANDLING AND USE OF BATTERY DEVICES

- a) **Charge the batteries only in chargers that are recommended by the manufacturer.** Risk of fire if a charger that is suitable for a specific type of battery is used with other batteries.
- b) **In the power tools, use only the batteries designed for the purpose.** The use of other batteries may result in injuries and risk of fire.
- c) **Keep the unused battery away from paper clips, coins, keys, nails, screws and other small metal objects, which could cause bridging of the contacts.** A short circuit between the battery contacts may cause burns or fire.
- d) **If used incorrectly, liquid may leak from the battery. Avoid contact with this. In the event of accidental contact, rinse off with water.** If the liquid gets into eyes, seek medical assistance. Leaking battery fluid may cause skin irritations or burns.
- e) **Do not use damaged or altered batteries.** Damaged or altered batteries can be unpredictable and lead to fire, explosion or risk of injury.
- f) **Do not expose batteries to fire**

or elevated temperatures. Fire or temperatures over 130 °C can cause an explosion.

- g) **Follow all instructions for charging and never charge the battery or the battery-powered tool outside the temperature range stated in the operating instructions.** Incorrect charging or charging outside the permitted temperature range may destroy the battery and increase the risk of fire.

6) SERVICE

- a) **Have your power tool serviced by a qualified repair person using only identical replacement parts.** This will ensure that the safety of the power tool is maintained.
- b) **Never repair damaged batteries.** All battery repairs should be carried out by the manufacturer or authorised customer service centres only.

General safety instructions

Access by children as well as sick and frail people is to be prevented. Children must be carefully supervised when in the vicinity of machinery.

Observe the regional and local accident prevention regulations applicable to your location. The same applies to all provisions on occupational health and safety at work. The manufacturer cannot be held liable if its machines are modified without authorisation and if such changes result in damage to people or property.



Warning! Basic precautionary measures are to always be taken when using machines. Please also observe all tips

and notices in the additional safety instructions.

1. **Do not let third parties access the device.** Visitors and observers, especially children and sick and frail people must be kept away from the work area. Prevent other people from coming into contact with the tools. Only pass the device on to people who are familiar with the device and its handling.
2. **Ensure tools are stored securely.** Tools that are not in use must be stored in a dry, preferably high location, or locked away out of access.
3. **Always use the right tool for every job.** For example, do not use small tools or accessories for work that actually has to be done with heavy-duty tools. Use tools only for the purposes for which they were designed.
4. **Ensure you wear suitable clothing.** The clothing must be fit for purpose and must not hinder you when you are working. Wear clothing with cut resistant inserts.
5. **Use personal protective equipment.** Wear safety shoes with steel toecaps/steel soles and non-slip soles. Wear a safety helmet if the work entails a risk of falling objects.
6. **Wear safety goggles.** Objects may be thrown towards you. This may result in severe eye injuries.
7. **Wear ear protection.** Wear personal hearing protection, e.g. ear plug.
8. **Hand protection**
Wear sturdy gloves - leather gloves provide good protection.
9. **Operating the device**
Never work without the guard on the cutting tool. Risk of injury due to ejected objects.
10. **Remove all socket wrenches etc.**

All wrenches/keys and similar must be removed before switching on the device.

11. Always remain attentive. Pay attention to what you are doing.

Use common sense. Do not use any motorised tools when you are tired. You may not operate the device under the influence of alcohol, medication or drugs that impair your ability to react.

12. Duration of use and breaks

Prolonged use of this motorised device can lead to problems with the blood circulation in the hands caused by vibrations (Raynaud's syndrome). You can however extend your machine use time by wearing appropriate gloves or by taking regular breaks. Please ensure that if you are susceptible to poor circulation, low outside temperatures or strong gripping forces while working, this may reduce the length of time for which you are able to work.

13. Look out for damaged parts.

If the device suffers a heavy impact or is dropped, check it for signs of damage and wear before putting it back into operation. Are individual parts damaged? In the case of slight damage, carefully reflect on whether the tool will still work properly and safely. Ensure moving parts are correctly aligned and set up. Are the parts interlocking properly? Are parts damaged? Is everything correctly installed? Are all other requirements for proper functioning met? Damaged safety equipment etc. must be properly repaired or replaced by authorised persons, unless otherwise indicated in the instruction manual. Defective switches must be replaced by an authorised entity. If repairs are needed, contact a customer service centre authorised by us.

14. Always switch the motor off before making adjustments or maintenance work. This especially applies to any work on the spool.

15. Only use approved parts. Only use identical spare parts for maintenance and repairs. Spare parts are available from our online shop (see "Spare parts/Accessories").

The device is only suitable for use with the supplied spool or the supplied 2-toothed blade. Spare parts are available from the online shop, see chapter "Spare parts/Accessories".



Warning! The use of other mower heads as well as accessories and attachments that are not expressly recommended can endanger people and property. The tool may only be used for the intended purpose. Any use other than for the intended purpose is considered improper use. The user is solely responsible for property damage and personal injury resulting from such improper use; the manufacturer bears no liability under any such circumstance. The manufacturer cannot be held liable if its machines are modified or used improperly and if this results in damage to people or property.

Attention! Even if the tool is used properly, there is always a certain level of residual risk that cannot be excluded. Due to the nature and design of the tool, the following potential hazards can be deduced:

- Contact with the unprotected spool (cutting injuries)
- Reaching into the running spool (cutting injuries)

- Hearing damage if adequate protection is not worn
- Harmful dust or gas formation when using the device in closed rooms (nausea)

Additional safety rules

To prevent personal injury and damage to property:

1. **Caution!** Always keep your hands and feet away from the cutting area, especially when starting the device. Always keep the hand on the additional handle free.
2. **Always hold the device with both hands on the multifunction handlebars.** Always keep the device at a suitable safety distance from the body and maintain a stable body posture.
3. Always wear safety goggles.
4. Only use the device in daylight or where there is good artificial lighting.
5. Do not use the device in the rain or on wet grass.
6. Check the device for damage before use or after an impact, and repair if necessary.
7. Do not use the device if the safety equipment is damaged or incorrectly installed.
8. Ensure that the motor's ventilation slits, the protective cover and cutting unit are always free of dirt or residual material.
9. During the work process, always ensure that there are no people or animals within a radius of at least 15 m. Immediately switch off the machine if anyone, especially children, gets within range of the machine.

When using the device, stones and other objects can be ejected, which may lead to serious injuries.

10. When the device is in operation, do not get near to the moving parts (within the cutting unit area). **The cutting head will keep rotating for a few seconds after the device has been switched off.**
11. Before using the device, stones, twigs and any other solid material must be removed from the work area. Only start the machine as described in the manual. It must not be upside down when starting or in the working position. Do not cross any gravel roads or paths with the device running.
12. Extreme caution is required when extending the cutting line. There is a risk of cutting injuries. After performing these steps, the device must be brought back into the correct working position before being re-started.
13. Do not use any metallic cutting spools. Note that the device will continue to operate for a few seconds after you let go of the switch.
14. Switch the motor off (on/off switch off) if:
 - Not using it,
 - Leaving it unattended,
 - Cleaning it,
 - Transporting it from one location to another,
 - Removing or replacing the cutting unit or adjusting the length of the cutting line by hand.
15. **Length of use and breaks**
Prolonged use of the motorised device can lead to problems with the blood circulation in the hands caused by vibrations. You can however extend your machine use time by wearing appropriate gloves or by taking regular breaks. Please ensure that if you are susceptible to poor circulation, low outside temper-

atures or strong gripping forces while working, this may reduce the length of time for which you are able to work.

16. Prolonged use of this motorised device can lead to hearing damage if appropriate hearing protection is not worn.

Wear personal hearing protection, e.g. ear plugs, to reduce the risk of hearing damage.

17. Carry the 2-in-1 battery trimmer 40V by the upper and lower shaft tube when switched off, with the cutting unit facing away from your body to avoid injury.

After switching off, the motor head of the 2-in-1 battery-powered brush cutter 40V is hot. Make sure that you do not come into contact with the motor head.

18. Regularly check whether the cutting equipment is at a standstill when idling.

19. National regulations may specify an age restriction for the user.

20. A daily visual inspection is required before use, after a fall or other impact to detect any significant defects.

21. When using the machine, take a break and change working positions.

22. It is necessary to keep the machine in good working condition.

23. Be aware that the following circumstances can lead to damage to the device and serious injuries to the person operating it:

- improper maintenance,
- use of non-compliant spare parts,
- the removal or modification of safety devices.

24. Caution! Local regulations may restrict use of the machine.

25. Always maintain the device and cutting tool in a good condition.

26. Before use, check the device for loose fastenings, fuel leaks and damaged parts, such as cracks in the cutting attachments.

27. Take breaks and change your working position regularly.

28. Warning! There are sharp edges on the string trimmer. Gloves need to be worn.

29. Wear both non-slip foot protection and protective clothing when using the string trimmer.

30. Never use the machine if you are tired, ill or under the influence of alcohol or other drugs.

31. Assume a firm stance and maintain your balance during operation. Also use the carrying strap provided.

Protective measures against kickbacks

With trimmers, there is a risk of kickback if the blade hits an obstacle.



In the event of a kickback, the operator will feel a powerful blow from the device. This may lead to losing control of the device and serious injury. You can avoid kickbacks through caution and proper technique.

While working with the 2-tooth blade there is a risk of kickback if the blade edge hits an obstacle (stone, wood).

- Hold the device with both hands.
- Make sure there are no obstacles on the ground and do not use the 2-tooth blade near fences, metal posts or similar.

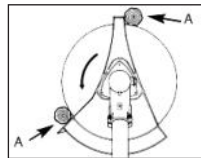

Use only properly sharpened tools. To cut thick stems, switch the device to position A.

Protective measures against recoil

When using the 2-toothed blade, the risk of recoil is particularly high if you start cutting with the blade in area A:

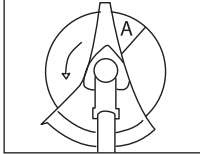

! In the event of a recoil, the operator will feel a powerful blow from the device. This may lead to losing control of the device and serious injury. You can avoid recoil through caution and proper technique.

- Hold the device with both hands.

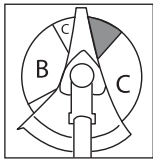

The positioning of the cutting tool in area B allows problem-free cutting with almost no recoil. Cutting work in the two C areas may

only be carried out by trained and experienced users, and then only at their own risk.

Additional safety instructions

! Read the instructions carefully. Familiarise yourself with the controls and how to use the machine correctly.

TRAINING

- The appliance is not suitable for use by children. Children should be supervised to ensure

that they do not play with the appliance. Cleaning and user maintenance shall not be made by children.

- This appliance is not intended for use by persons with reduced physical, sensory or mental capabilities, or lack of experience and knowledge.
- Local regulations or bylaws may determine the minimum age for using the device.
- The operator or user is responsible for accidents or damage to other persons or their property.
- Children and persons with limited physical, sensory or mental capabilities or inadequate experience and knowledge, or persons who are not familiar with the instructions, should never be allowed to use the machine! Local regulations may specify an age limit for the user.
- Never let children or persons who are not familiar with the instructions mentioned use the machine.

PREPARATION

- Before each use, carry out a visual inspection on missing or wrongly mounted protective devices or parts of the cutting device.
- Before commissioning and after any impacts, check for signs of wear and damages, and have any necessary repairs performed.

OPERATION

- Wear safety goggles, stable shoes and long trousers over the

- entire period of use of the machine.
- The use of the machine under bad weather conditions, especially in case of lightning risk, must be avoided.
 - Warning! Do not touch any moving dangerous parts before the battery has been removed and the moving dangerous parts have come to a complete stop.
 - Caution, risk of injury from cuts on hands and feet.
 - Stop using the machine when persons, above all children, and house pets are in the vicinity.
 - Use the machine only in daylight or with good artificial lighting.
 - Always keep your hands and feet away from the cutting equipment, above all when you switch the motor on.
 - Always disconnect the machine from the power supply (i.e. remove the removable battery):
 - 1) whenever leaving the machine unattended;
 - 2) before removing blockages;
 - 3) before checking, cleaning or modifying the machine;
 - 4) after contact with a foreign object;
 - 5) if the machine begins to vibrate in an unusual way.
 - Be careful to avoid injuries to your feet and hands by the cutting unit.
 - Make sure to keep the ventilation openings free of foreign objects.
 - Never install metallic cutting elements.

- Never use the machine with damaged or missing protective equipment.
- Avoid an abnormal body posture. Ensure secure footing at all times to maintain balance when working on slopes.
- Go slowly. Do not walk with the device in your hand.
- Always wear sturdy shoes and long trousers during operation of the machine.
- **In the case of an accident or malfunction during operation, the device must be switched off immediately. Injuries must be properly treated or medical assistance sought.** Read the „Trouble shooting“ section to correct any malfunctions or contact our Service Centre.
- **Do not use any accessories that are not recommended by PARKSIDE.** This can result in electric shock or fire.

MAINTENANCE AND STORAGE

- Remove the removable battery before carrying out maintenance or cleaning work.
- Use only spare parts and accessories supplied and recommended by the manufacturer.
- The machine must be checked regularly and maintained. Have the machine repaired in a licensed workshop.
- When the machine is not being used, store it out of the reach of children.

i Comply with the device's instructions in the "Cleaning and Servicing" section.

Safety information for handling the battery

- **WARNING:** Only use the mains adapter supplied with this device.
- **WARNING:** Keep out of the reach of children. Ingestion may cause chemical burns, perforation of soft tissue and death. Severe burns may occur within 2 hours after ingestion. Seek medical attention immediately.
- The normal temperature range for charging the battery is 4 - 40 °C.
- Misuse may cause fluid to leak from the battery. Avoid contact with it. In case of accidental contact, rinse with water. If the fluid comes into contact with the eyes, seek medical assistance also. Leaking battery fluid can cause skin irritation or burns.
- Do not expose the device or battery to excessive temperatures.
- Be aware of the risk of short-circuiting the poles of the battery-powered device or battery by metal objects.
- Rechargeable batteries must be removed from the device before charging.
- Do not mix different types of batteries or new and used batteries.
- Used batteries must be removed from the device and disposed of safely.

- If the device is to be stored unused for a long period of time, the batteries must be removed.
- Do not use non-rechargeable batteries instead of rechargeable batteries.
- Do not use modified or damaged batteries.
- **WARNING:** Only with PLG 20 C1/PLG 20 C2/PLG 20 C3/PLG 20 A3/PLG 20 A4/PDSLIG 20 A1/Smart PLGS 2012 A1. Use battery charger.

Residual risks

Even if properly operating and handling this electric tool, some residual risks will remain. Due to its construction and build, this electric tool may present the following hazards:

- a) Cuts
- b) Ear damage if working without ear protection.
- c) Damage to your health caused by swinging your hands and arms when operating the appliance for longer periods of time or if the unit is not held or maintained properly.



Warning! During operation, this electric tool generates an electromagnetic field which, under certain circumstances, may impair the functionality of active or passive medical implants. To reduce the risk of serious or lethal injuries, we recommend that persons with medical implants consult their doctor and the

manufacturer of their medical implant before operating the machine.



Observe the safety information and notes on charging and proper use as shown in the instruction manual for your battery and charger from the X 20 V Team series. A detailed description of the charging process and further information can be found in the separate operating instructions.

Assembling instructions



Remove the rechargeable battery from the device before assembly. Insert the rechargeable battery only once the device is completely assembled. There is a risk of injury!

A Connecting the shaft tubes

1. Loosen the shaft tube mounting screw (23) on the upper shaft tube (3).
2. Push the lock (24) and slide the lower shaft tube (6) as far as it goes into the upper shaft tube (3).
3. Turn the lower shaft tube (6) with a gentle rotating movement until the lock (24) clicks into place in the bore on the upper shaft tube (3).
4. Tighten the shaft tube mounting screw (23) back into place by hand.



Before you start the device, make sure that the lower shaft tube is firmly and securely in place and located in the correct position.

Dismantling:

1. Release the shaft tube mounting screw (23).
2. Push the lock (24).
3. Pull apart the shaft tubes (3 + 6).



B Mounting the protective cover



Never use the device without the protective cover properly mounted. There is a risk of injury.

1. Position the protective cover (7) on the shaft mount (27).
2. Attach the protective cover (7) using the multi-function key (18) and the two small screws (25).



C Mounting the handles

1. Loosen the star screw (30) and remove the handle mount (29) from the upper shaft tube (3).
2. Place the multifunction handle (8) and handle (5) into the receptor (28) on the upper shaft tube (3). Make sure that the plastic ring is positioned exactly in the guide.
3. Fasten the handles (5 + 8) to the handle mount (29) and star screw (30). Tighten the star screw (30) by hand.
4. Fasten the device cable to the cable holders (4).

E Mounting/replacing the spool

1. Switch off the motor and remove the battery from the device.
2. Place the device on the ground in a stable position.
3. Block the uptake spindle (31) using the Allen key (17) as depicted.
Screw the spool cap (15) clockwise from the uptake spindle (31).
4. Open the spool cap (15) by firmly pressing the quick-release catch (38) inwards on both sides of the spool cap (15), and remove the spool cap cover.
5. Insert the two ends of the line of the new spool (33) through the line outlet loop (32).
6. Place the spool (33) into the spool cap (15) and allow the cover to latch back into the spool cap (15).
7. Screw the spool cap (15) anticlockwise back onto the uptake spindle (31).
Remove the Allen key (17).
8. Pull on both ends of the line to release the lines from the grooves.
9. Trim the thread line to approx. 15 cm to release strain on the engine when starting and warming up.

i The washer (35), clamping disk (36) and nut (37) are not required for mounting the spool.

E Mounting/replacing the blade

Risk of injury! Caution - sharp edges! Wear gloves.

1. Switch off the motor and remove the battery from the device.
2. Place the device on the ground in a stable position.

3. Place the 2-tooth blade (16) onto the uptake spindle (31). The blade can be used on both sides.
4. Fasten the blade using the multifunction key (18) and the washer (35), clamping disk (36) and nut (37).
5. **Remove the Allen key (17).**

Initial start-up

- Before operating the device, you must
- Insert **both** rechargeable batteries,
 - Put the shoulder strap on



Caution! Risk of injury! Do not use the device without the protective cover. Wear appropriate clothing as well as eye and hearing protection when working with this device.

Prior to each use, ensure that the machine is working correctly. The on/off switch and the switch lock must not be locked. After releasing the switch, you must turn off the motor. Do not use the device if a switch is damaged.



Observe noise protection rules and other local regulations.

D Removing/inserting the battery

1. To remove the battery (20) from the device, press the release button (19) on the battery and pull the battery (20) out.
2. To insert the battery (20), push the battery (20) along the guide rail into the device. You will hear it click into place.

Charging the battery

i If warm, allow the battery to cool before charging.

i Charge the battery (20) when only the red LED on the charge level indicator (14) is illuminated.

1. If necessary, remove the battery (20) from the device.
2. Slide the battery (20) into the charging slot of the charger (21).
3. Plug the charger (21) into a socket.
4. Once charging is complete, disconnect the charger (21) from the mains supply.
5. Remove the battery (20) from the charger (21).

Putting the shoulder strap on

! **Always wear the shoulder strap when working with the device. Always turn the device off before taking off the shoulder strap. Accident hazard.**

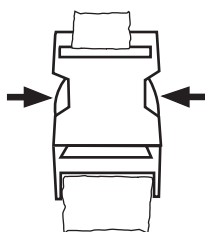

The shoulder strap is equipped with a quick release device so that the device can be released quickly from the shoulder strap in a dangerous situation.

In a hazardous situation, press on either side of the quick release device (see → ←) to clear the quick release device.

1. Put the shoulder strap (22) on.
2. Adjust the length of the strap so that the snap hook is approximately 10 cm below your hip.

3. Attach the snap hook to the eyelet (12) on the shaft tube of the device. Unhook the device before starting the engine and fasten it to the carrying harness once the engine is running. Place the body protection on your hip between your body and the device.

Switching on and off

i The device may only be used with two batteries of the Parkside X 20 V Team series.

! Ensure your stance is stable and hold the appliance tightly with both hands and away from your body. Before switching the device on, make sure that it is not touching any objects.

Switching on

1. First press the on/off switch (13) to activate the device.



The current speed preselection (level 1/2/3) is indicated by the small lamp lighting up. Select the desired speed by pressing the button (9).

2. Operate the switch lock (11) and then press the start lever (10).



The device starts at the preselected speed, but reduces the speed to ECO mode (3500 rpm) at low load. Under load, the speed automatically increases again to the previously selected level.

3. Release the switch lock (11).



The device cannot be switched to continuous operation.

Switching off

1. To switch off, let go of the start lever (10).

Deactivate/shutting down devices

1. Keep the on/off switch (13) pressed until the charge level indicator (14) is no longer lit.



After the device has been switched off, the cutting unit continues to rotate for some time. Allow the cutting unit to come to a complete stop. Keep hands and feet at a safe distance! Risk of injury!



Remove grass cuttings regularly from the spool cap to make sure that cutting is not impaired.

Speed control



You can vary the speed by pressing the button (9).

The current selection is indicated by the illumination of the small light.

Setting 3 = 7000 rpm

Setting 2 = 5500 rpm

Setting 1 = 4600 rpm



The device switches to ECO mode when the mounted tool is not under load. This reduces the motor speed. When loaded, the device automatically switches back.

Operation

Checking the charge status of the batteries

The battery charge level indicator (12) shows the state of charge of the battery (20).

The charge level of the battery is indicated by illumination of the corresponding LED lights (3 LEDs per charge level indicator when the device has been activated at the on/off switch (13)).

3 LEDs illuminated (red, orange and green):

Battery charged

2 LEDs illuminated (red and orange):

Battery partially charged

1 LED illuminated (red):

Battery needs to be charged



Charge the battery (20) when only the red LED on the charge level indicator (14) is illuminated.

Working instructions



Work safely, giving due consideration to the next steps!

- When strimming, pay attention to country-specific regulations and/or those of your local municipality.
- Do not do strimming work during general rest periods.
- Solid items such as stones, metal parts and similar are to be removed. These can be ejected and lead to personal injury or damage to property.
- When strimming high bushes or hedges, the working height should be at least 15cm. This means that animals like hedgehogs are not put at risk.
- Always hold the device tightly and securely with both hands!
- Only cut grass and weeds! Watch out for roots or tree stumps, there is a risk of tripping.
- Work carefully and do not endanger anyone while you are strimming.
- You should only work in good lighting conditions with sufficient visibility!

- Keep an eye on the cutting head!
- Never strim above shoulder height!
- Never replace the plastic cord with steel wire - risk of injury and destruction!
- Never work on a ladder!
- Only work on firm and stable surfaces!
- Avoid an abnormal work posture. Ensure that your footing is secure and keep your balance at all times.
- Change your working position at regular intervals in order to prevent becoming tired on one side of your body.
- If the cutting head becomes jammed, turn the device off immediately, remove the batteries then remove the cause of the blockage.

Adjusting the shoulder strap eyelet/balancing out the device

Select the correct position for the shoulder strap eyelet for the spool and blade. Without touching it by hand, the device attached to the shoulder strap should be as follows

- ① The **spool** should rest lightly on the ground.
- ② The **blade** should be balanced around 20 cm above the ground.
 1. Loosen the screw on the shoulder strap eyelet (12). Slightly tighten the screw again.
 2. Depending on the cutting tool, balance the device according to the criteria mentioned above by moving the eyelet (12) along the upper shaft tube (3).
 3. Tighten the screw when the device is in the desired position.

Working using the thread spool

- In small grass areas hold the device at an angle of about 30° and swing the cutting head evenly to the right and left with a semi-circular movement.
- The best results are obtained with a maximum grass length of 15 cm. If the grass is taller, it is recommended to mow several times.
- To cut around trees, fence posts or other obstacles, slowly move the device around the obstacle and cut with the thread ends.
- Avoid any contact with fixed obstacles (rocks, walls, picket fences, etc.). The thread would wear out quickly. Use the edge of the protective cover to keep the device at the correct distance.



Attention! Do not lay the cutting head on the ground during operation!

B Extending the line

Your device is equipped with a dual-line auto-tap feature, i.e. the two strings are extended when you tap the cutting head on the ground.

1. Hold the device in operation over a grassy area and lightly tap the cutting head a few times on the ground. This causes the thread to lengthen.
2. The line cutter (26) inserted into the protective cover (7) cuts the line to the desired length.

If the line ends cannot be lengthened:

- Turn off the device.

- Press the spool insert as far as it will go and pull firmly on the end of the string.

- Regularly check the blades for damage and replace as needed.

If no line ends are visible:

- Replace the spool (see chapter on 'Replacing/mounting the spool').

Recommended speed settings:
 Setting 3 / Setting 2: Grass / Lawn
 Setting 1: Scrub / Thicket



Attention! Thread remnants can be projected and lead to injuries.

If the device vibrates

Clean the device and remove any grass residue in the cutting head and protective cover (see the chapter on 'Maintenance and Care')

Working with the 2-tooth blade



Always wear the shoulder strap and suitable protective clothing when working with the device. Wear eye, hearing and head protection. Ensure that the blade is installed correctly. Replace damaged or blunt tool parts. There is a risk of injury.



Connecting the device to the Parkside app



Only **Smart Performance** batteries can be connected to the Parkside app. The device connects to the app via the battery.



Only use the cutting blade to work on open, even areas. Carefully inspect the area to be cut and remove all foreign bodies. Avoid hitting stones, metal or other obstacles. The blade can be damaged and there is a risk of kickback by the device.

1. Place **Smart Performance** batteries (20) in the device. You will hear them click into place.
2. Press the button for the charge level indicator (14).
The device is now activated and the Smart LED  flashes (briefly).
3. Enable Bluetooth® on your smartphone.
4. Open the Parkside app.
5. Select .

- When working, hold the cutting head above the ground and slowly swivel the device back and forth in an equal arc.
- When working, hold the cutting head above the ground and slowly swivel the device back and forth like a scythe in an equal arch.
- Do not hold the cutting head at an angle.
- Do not use the device to cut wild growth or brushwood.



If you have already connected the **Smart Performance** battery you are using the device with to the app, you will find the device in the list of connected devices.

6. Select the device from the list.



If it is not available, pair the device with the app as follows:



1. Select “+ Add device” or, if you have already paired devices/batteries, the + at the top right.
2. Follow the instructions in the app. The app scans the surroundings for available devices.
3. Select the device you wish to add.
4. You can rename the device if necessary. Confirm the successful pairing with “Done” or select “Add more devices” directly.

The device is now listed under  in your paired devices and can be selected.

 Upgrading the firmware can change the features of the app.

Features of the app



Selecting the device in the list under  will take you to the overview page.

 For more detailed information on individual points, select the .

Privacy policy

You can find the complete “ Privacy Policy” at .

Unpairing the device and deleting data from the app

Go to  to select the device you want to remove and whose data you want to delete, press and hold the selection and swipe from the right to the left edge of the screen .

Problems with the app? - FAQ

1. Select .
2. Select  Frequently Asked Questions.

 Here you will find frequently asked questions and the corresponding answers.

Cleaning and maintenance

 **Warning! Risk of injury from moving dangerous parts!**

 Contact our Service Centre about repairs and servicing not described in this manual. Only use OEM parts. Risk of injury!

 Turn off the appliance and, before doing any servicing, remove the battery.

The following cleaning and servicing should be done regularly. This will ensure a long and reliable service life. Many accidents are due to poor maintenance, cleaning and care.

Cleaning

 **Do not spray the appliance with water and do not immerse it in water. Electric shock hazard!**

- Keep clean the ventilation slots, motor housing and handles of the appliance. Use a damp cloth or a brush. Do not use cleaning agents or solvents. You may otherwise irreparably damage the appliance.

- After every trimming session, remove grass and soil from the protective cover and the trimming assembly.
- Be careful with the line cutter. It can cause serious lacerations.

E Winding up the spool

As an alternative to a new spool, you can purchase a 2.4 mm-thick, 5 m-long nylon thread in specialist shops and wind this yourself onto the spool.

i The groove (34) on the spool (33) is used to clamp the nylon thread so that it does not unwind by itself.

1. Pull the new line through both line outlet loops (32) of the spool cap (15). Make sure that the two arrows point directly at each other.
2. Make a longitudinal adjustment with both ends of the line so that the spool cap (15) is positioned at about the centre.
3. Turn the rotary knob (15a) in the direction of the arrow indicated on the bottom of the spool cap (15) to wind the line onto the spool (33). Winding is easier if you apply pressure to the rotary knob (15a) while turning it.

General maintenance work

- Check the appliance before each use for obvious defects such as loose, worn or damaged parts.
- Check the covers and protective devices for damage and correct fit. Replace these if necessary.

i Check the line cutter (26). Never use the device without a line cutter or with a defective line cutter. If the line cut-

ter is damaged, be sure to contact one of our customer service centres.

Removing blockages



Switch the device off and remove both batteries before you work on the cutting unit.



Wear protective gloves in order to avoid cutting yourself.

Transport

- When it is being transported, the device must be switched off and the batteries removed.
- Carry the device with one hand on the upper shaft tube and the other hand on the lower shaft tube (3+6), in order to avoid coming into contact with dangerous parts when transporting it (e.g. hot engine, cutting unit).
- Use the transport protection when transporting and storing the blade.
- Keep a safe distance from other people when transporting the device.
- When transporting the device, secure it against slipping with tension belts to prevent injuries and damage to the device.

Storage

- Clean and maintain the 2-in-1 battery trimmer 40V before storage.
- Use the transport protection when storing the blade.
- Store the trimmer in a dry place well out of reach of children.
- Do not stand the trimmer on its protective cover. Suspend it by its upper handle in such a manner that the protective cover does not come into contact with

other objects. This is because the protective cover could become deformed, thereby changing its dimensions and its safety properties.

- The storage temperature for the rechargeable battery and the device is between 0 °C and 45 °C. Avoid extreme cold or heat during storage to ensure the battery output is not adversely affected.

Disposal and protection of the environment

Remove the rechargeable battery before disposing of the device.

The device, accessories and packaging should be properly recycled.

Instruction on how to dispose of the rechargeable battery can be found in the separate instruction manual for your battery and charger.



Electrical appliances must not be disposed of with the domestic waste.

The crossed out waste bin symbol means that this product must not be disposed of with household waste after its service life.

Directive 2012/19/EU on waste electrical and electronic equipment: Consumers are legally obliged to recycle electrical and electronic equipment in an environmentally sound manner at the end of its life. In this way, environmentally friendly and resource-saving recycling is ensured.

Depending on implementation in national law, you may have the following options:

- Return to a shop,
- Hand over to an official collection point,
- Return to the manufacturer/distributor.

This does not affect accessories enclosed with the old devices or tools without any electrical components.

- Feed clippings to composting and do not throw them into the refuse bin.



Do not throw batteries into domestic waste, fire (risk of explosion) or water. Damaged batteries can harm the environment and your health if poisonous fumes or liquids escape.

Dispose of the batteries according to local standards. Defective or used batteries must be recycled in accordance with Directive 2006/66/EC. Hand in the batteries at a used battery collection point where they are recycled in an environmentally friendly manner. For more information, please contact your local waste management provider or our service centre.

Dispose of batteries in a discharged state. We recommend covering the contacts with an adhesive strip to protect against short circuits. Do not open the battery.

Trouble shooting



In the event of an accident or malfunction, remove the battery from the device immediately! Failure to comply may result in injuries from cuts.

Problem	Possible cause	Corrective action
Appliance won't start	Battery (20) discharged	Recharge battery (20) (Observe the separate operating instructions for the rechargeable battery and charger)
	Battery (20) not in	Insert battery (20) (Observe the separate operating instructions for the rechargeable battery and charger)
	On/off switch (13) defective	Send in to Service Centre for repair
	Start lever (10) defective	
	Motor defective	
Intermittent operation	Internal loose contact	Send in to Service Centre for repair
	Start lever (10) defective	
Much vibration Loud noise	Trimming assembly dirty	Clean trimming assembly (see „Cleaning and maintenance“)
	Motor defective	Send in to Service Centre for repair
Bad trim	The line spool (33) does not have enough cutting line	If necessary, extend the cutting line (see chapter “Device adjustments”) Replace the spool (see “Cleaning and Maintenance”).
	Both or one of the cutting line is not protruding out of the spool (15)	Remove the spool and feed the cutting line through the openings to the outside, then reinstall the spool.
	Trimming assembly dirty	Clean trimming assembly (see „Cleaning and maintenance“)
	Battery (20) not fully charged	Recharge battery (20) (Observe the separate operating instructions for the rechargeable battery and charger)

Replacement parts/Accessories

Spare parts and accessories can be obtained at www.grizzlytools.shop

If you have issues ordering, please use the contact form.
If you have any other questions, contact the "Service-Center" (see page 61).

Position instruction manual	Position exploded drawing	Description	Order No.
7	42-45	Protective cover	91106170
15+33	46	Spool cap + Spool	13800235
16	47	2-tooth blade	13800234
22		Shoulder strap	91106171

Guarantee

Dear Customer,
This device comes with a 5-year warranty from the date of purchase.
In case of defects, you have statutory rights against the seller of the product. These statutory rights are not restricted by our guarantee presented below.

Terms of Guarantee

The warranty period begins upon the date of purchase. Please retain the original receipt. This documentation will be required as proof of purchase.
If a material or manufacturing defect occurs within five years from the date of purchasing of this product, the product will be repaired or replaced by us for free – according to our choice. This warranty service requires you to present the defective device and proof of purchase (sales receipt) within five years and describe briefly in writing the nature of the defect and when it occurred.

If the defect is covered by our guarantee, you will receive either the repaired product or a new product. No new guarantee period begins on repair or replacement of the product.

Guarantee Period and Statutory Claims for Defects

The guarantee period is not extended by the guarantee service. This also applies for replaced or repaired parts. Any damages and defects already present at the time of purchase must be reported immediately after unpacking. Repairs arising after expiry of the guarantee period are chargeable.

Guarantee Cover

The equipment has been carefully produced in accordance with strict quality guidelines and conscientiously checked prior to delivery.
The guarantee applies for all material and manufacturing defects. This guarantee does not extend to cover product parts that are subject to normal wear and may

therefore be considered as wearing parts (e.g. spool, blade) or to cover damage to breakable parts (e.g. switch).

This guarantee shall be invalid if the product has been damaged, used incorrectly or not maintained. Precise adherence to all of the instructions specified in the operating manual is required for proper use of the product. Intended uses and actions against which the operating manual advises or warns must be categorically avoided. The product is designed only for private and not commercial use. The guarantee will be invalidated in case of misuse or improper handling, use of force, or interventions not undertaken by our authorised service branch.

Processing in Case of Guarantee

To ensure quick handling of you issue, please follow the following directions:

- Please have the receipt and item number (IAN 434677_2304) ready as proof of purchase for all enquiries.
- Please find the item number on the rating plate.
- Should functional errors or other defects occur, please initially contact the service department specified below by **telephone** or by **e-mail**. You will then receive further information on the processing of your complaint.
- After consultation with our customer service, a product recorded as defective can be sent postage paid to the service address communicated to you, with the proof of purchase (receipt) and specification of what constitutes the defect and when it occurred. In order to avoid acceptance problems and additional costs, please be sure to use only the address communicated to you. Ensure that the consignment is not sent carriage forward or by bulky goods, express or other special freight. Please send the

equipment inc. all accessories supplied at the time of purchase and ensure adequate, safe transport packaging.

Repair Service

For a charge, **repairs not covered by the guarantee** can be carried out by our service branch, which will be happy to issue a cost estimate for you.

We can handle only equipment that has been sent with adequate packaging and postage.

Attention: Please send your equipment to our service branch in clean condition and with an indication of the defect.

Equipment sent carriage forward or by bulky goods, express or other special freight will not be accepted.

We will dispose of your defective devices free of charge when you send them to us.

Service-Center



Service Great Britain

Tel.: 0800 404 7657

E-Mail: grizzly@lidl.co.uk

IAN 434677_2304



Service Malta

Tel.: 80062230

E-Mail: grizzly@lidl.com.mt

IAN 434677_2304

Importer

Please note that the following address is not a service address. Please initially contact the service centre specified above.

Grizzly Tools GmbH & Co. KG

Stockstädter Straße 20

63762 Großostheim

GERMANY

www.grizzlytools.de

Sommaire

Introduction	63	Travailler avec la lame à 2 dents.....	85
Fins d'utilisation.....	63	Si l'appareil vibre.....	85
Description générale	63	Connecter l'appareil à l'application	85
Volume de la livraison	63	Parkside	85
Description du fonctionnement	64	Fonctions de l'application.....	86
Vue synoptique	64	Directive relative à la protection	
Données techniques	64	des données.....	86
Temps de charge.....	65	Déconnecter l'appareil et effacer les	
Instructions de sécurité.....	66	données de l'application	86
Symboles et pictogrammes	66	Problèmes avec l'application ? - FAQ	86
Consignes de sécurité générales		Nettoyage et entretien	86
pour outils électriques	68	Nettoyage.....	86
Consignes générales de sécurité	71	Enrouler la bobine.....	87
Règles de sécurité supplémentaires.....	73	Travaux généraux de maintenance	87
Mesures de protection contre le recul		Éliminer les blocages.....	87
.....	75	Transport	87
Mesures de protection contre le recul		Rangement	88
.....	76	Élimination et écologie	88
Utilisations correcte et sans danger	76	Pièces de rechange / Accessoires	
Consignes de sécurité pour la		89
manipulation de la batterie	78	Dépannage	90
AUTRES RISQUES	79	Garantie - France	91
Consignes de montage	79	Garantie - Belgique	93
Relier les tubes de jonction	79	Service Réparations	94
Monter le cache de protection	80	Service-Center.....	94
Monter les poignées	80	Importateur	94
Monter/remplacer la bobine	80	Traduction de la déclaration de	
Monter/changer les lames	80	conformité CE originale	331
Mise en service	81	Vue éclatée	341
Retirer/insérer la batterie	81		
Recharger la batterie	81		
Enfiler la bandoulière	81		
Mise en marche et arrêt	82		
Commande de vitesse de rotation	82		
Utilisation	83		
Vérifier l'état de charge des batteries			
.....	83		
Consignes de travail.....	83		
Décaler l'œillet de la bandoulière/			
équilibrer l'appareil.....	84		
Travailler avec la bobine.....	84		
Rallonger les fils.....	84		

Introduction

Toutes nos félicitations pour l'achat de votre nouvel appareil. Vous avez ainsi choisi un produit de qualité supérieure. La qualité de l'appareil a été vérifiée pendant la production et il a été soumis à un contrôle final. Le fonctionnement de votre appareil est donc ainsi garanti.



La notice d'utilisation fait partie de ce produit. Elle contient des instructions importantes pour la sécurité, l'utilisation et l'élimination des déchets. Avant d'utiliser ce produit, lisez attentivement les consignes d'emploi et de sécurité. N'utilisez le produit que tel que décrit et uniquement pour les domaines d'emploi indiqués. Conservez cette notice et remettez-la avec tous les documents si vous cédez le produit à un tiers.

Fins d'utilisation

Lors de l'utilisation de la bobine, la débroussailleuse sans fil de 40 V est conçue pour découper l'herbe dans les jardins, le long des plates-bandes, autour des arbres ou des poteaux de clôture.

Lors de l'utilisation de la lame à 2 dents, l'appareil coupe l'herbe, les mauvaises herbes ou les petites croissances de végétaux.

L'appareil est destiné à une utilisation par des adultes. Les jeunes gens âgés de plus de 16 ans sont autorisés à utiliser l'appareil sous surveillance d'un adulte.

L'opérateur ou l'utilisateur est responsable des accidents ou dommages survenant à d'autres personnes ou à leurs biens.

Le constructeur décline toute responsabilité en cas de dommages qui seraient occasionnés par une utilisation non conforme

ou une manipulation inappropriée de l'appareil. Cet appareil n'est pas adapté à une utilisation industrielle. Toute utilisation industrielle met fin à la garantie.

L'appareil fait partie de la gamme X 20 V TEAM de Parkside et peut être utilisé avec les batteries de la gamme X 20 V TEAM de Parkside. Les batteries doivent être chargées uniquement avec des chargeurs appartenant à la gamme X 20 V TEAM.

Description générale



Vous trouverez la représentation des fonctions les plus importantes sur le volet rabattable au recto et au verso.

Volume de la livraison

Déballer l'appareil et vérifiez que la livraison est complète :

- 40V Débroussailleuse sans fil
- Tube de jonction supérieur
- Tube de jonction inférieur
- Bandoulière
- Bobine
- Lame à 2 dents
- Cache de protection
- 1x clé Allen
- 1x clé multifonction
- Sac pour accessoires
- Notice d'utilisation



La clé six pans (17) est rangée dans le support sur l'unité de moteur (1).



La batterie et le chargeur ne sont pas inclus.

Description du fonctionnement

En ce qui concerne le fonctionnement des éléments de commande, veuillez lire les descriptions suivantes.

Vue synoptique

- 1 Unité de moteur
- 2 Perforation en forme de serrure
- 3 Tube de jonction supérieur
- 4 Dispositif de retenue du câble
- 5 Poignée
- 6 Tube de jonction inférieur
- 7 Cache de protection
- 8 Poignée multifonction
- 9 Touche
- 10 Levier de démarrage
- 11 Verrouillage d'enclenchement
- 12 CEillet
- 13 Interrupteur Marche/Arrêt
- 14 Indicateur de charge
- 15 Capsule
- 15a Bouton rotatif
- 16 Lame à 2 dents
- 17 Clé Allen
- 18 Clé multifonction
- 19 Touche de déverrouillage
- 20 Batterie
- 21 Chargeur
- 22 Bandoulière
- 23 Vis de fixation des tubes
- 24 Verrouillage
- 25 Vis
- 26 Coupe-fil
- 27 Support de tige
- 28 Logement
- 29 Support de poignée
- 30 Poignée étoile
- 31 Broche de fixation
- 32 CEillet de sortie de fil
- 33 Bobine

A
A
B
B
B
C
C
C
E
E
E

- E 34 Rainure
- E 35 Rondelle
- E 36 Rondelle de serrage
- E 37 Écrou
- E 38 Fermeture à clic

Données techniques

40V Débroussailleuse

sans fil..... PPFSA 40-Li B2

Tension du moteur

U .. 40 V== (courant continu) ; (2 x 20 V)

Type de batterie Li-ion

Régime de ralenti, fuseau n_{max} .. 7 000 min⁻¹

3 étapes 4600/5500/7000 min⁻¹

Régime de ralenti du moteur 3500 min⁻¹

Bobine

Rayon de coupe..... 340 mm

Épaisseur de fil 2,4 mm

Longueur de fil 5 m

Filetage M10

Vibration (a_h) sur la poignée

À droite 4,231 m/s²; K=1,5 m/s²

La gauche 3,911 m/s²; K=1,5 m/s²

Lame à 2 dents

Rayon de coupe..... 255 mm

Alésage 25,4 mm

Vibration (a_h) sur la poignée

À droite 4,752 m/s²; K=1,5 m/s²

La gauche 4,677 m/s²; K=1,5 m/s²

Poids (fonctionnel

2x 4 Ah Smart PAPS 204 A1)..... 6,4 kg

Poids (sans unité de coupe) 4,8 kg

Niveau de pression acoustique sur le

poste de travail de l'opérateur

(L_{pA}) 73,4 dB; K_{pA} = 3 dB

Niveau de puissance acoustique (L_{WA})

garanti 90 dB

mesuré..... 85,2 dB; K_{WA} = 2,31 dB

Température..... max. 50 °C

Processus de charge 4 - 40 °C

Fonctionnement..... -20 - 50 °C

Rangement..... 0 - 45 °C

en cas d'utilisation avec des batteries intelligentes (Smart PAPS 204 A1/ Smart PAPS 208 A1)

Fréquence de travail/bande de fréquence2400 - 2483,5 MHz
Puissance d'émission max. ≤ 20 dBm

Les valeurs sonores et de vibration ont été déterminées selon les normes et réglementations citées dans la déclaration de conformité. La procédure de mesure des oscillations et des bruits selon la norme EN 50636-2-91 a été menée à terme avec succès.

Portez une protection auditive.

La valeur totale de vibrations et la valeur d'émissions sonores indiquées ont été calculées selon une méthode d'essai standardisée et peuvent être utilisées comme moyen de comparaison entre un outil électrique et un autre.

La valeur totale de vibrations et la valeur d'émissions sonores indiquées peuvent également être utilisées pour une évaluation préliminaire de la pollution sonore.



Avvertissement : Les émissions de vibrations et sonores peuvent être différentes des valeurs indiquées au cours de la réelle utilisation de l'outil électrique, indépendamment de la façon et de la manière dont l'outil électrique est utilisé, en particulier quel type de pièce à usiner sera traité.

Essayez de maintenir aussi faible que possible la contrainte que constituent les vibrations et les bruits. Mesures à titre d'exemple pour réduire la contrainte que constituent les vibrations : porter des gants lors de l'utilisation de l'outil et limiter le temps de travail. Il faut à ce titre tenir compte de toutes les parties du cycle d'ex-

ploitation (par exemple les temps au cours desquels l'outil électrique est éteint, et ceux au cours desquels il est certes allumé, mais fonctionne hors charge).

Temps de charge

L'appareil fait partie de la gamme X 20 V TEAM de Parkside et peut être utilisé avec les batteries de la gamme X 20 V TEAM de Parkside. Les batteries de la gamme X 20 V TEAM doivent être chargées uniquement avec des chargeurs appartenant à la gamme X 20 V TEAM.

Nous vous recommandons de faire fonctionner cet appareil exclusivement avec les batteries suivantes :

PAP 20 B1, PAP 20 B3,
Smart PAPS 204 A1, Smart PAPS 208 A1.

Nous vous recommandons de recharger ces batteries avec les chargeurs suivants :
PLG 20 C1, PLG 20 C2, PLG 20 C3,
PLG 20 A3, PLG 20 A4, PDSL G 20 A1,
Smart PLGS 2012 A1.



Le temps de charge est influencé entre autres par des facteurs tels que la température ambiante et celle de la batterie, ainsi que par la tension d'alimentation présente et peut par conséquent ne pas correspondre le cas échéant aux valeurs indiquées.

Temps de charge (min)	PAP 20 A1 PAP 20 A2 PAP 20 B1	PAP 20 A3 PAP 20 B3 Smart PAPS 204 A1	Smart PAPS 208 A1
PLG 20 A1 PLG 20 A4 PLG 20 C1	60	120	240
PLG 20 C2	45	80	165
PLG 20 A2 PLG 20 A3 PLG 20 C3 PDSLIG 20 A1 PDSLIG 20 B1	35	60	120
PLG 201 A1	135	250	500
Smart PLGS 2012 A1	35	45	50

Instructions de sécurité

Lors de l'utilisation de l'appareil, respectez les consignes de sécurité.

- Les enfants et les personnes aux capacités physiques, sensorielles ou mentales limitées ou manquant d'expérience et de connaissances, ou les personnes qui ne sont pas familiarisées avec les notices d'utilisation de la machine ne doivent pas être autorisés à utiliser la machine. Des prescriptions locales peuvent restreindre l'âge de l'utilisateur. Les enfants ne sont pas autorisés à jouer avec l'appareil. Le nettoyage et les travaux d'entretien à réaliser par l'utilisateur ne doivent pas être effectués par des enfants.
- L'appareil ne doit pas être utilisé à des altitudes supérieures à 2000 m.

Symboles et pictogrammes

Symboles apposés sur l'appareil



Attention !



Avant d'utiliser l'appareil, lisez attentivement la notice d'utilisation.



Portez des lunettes de protection.



Portez un casque.



Portez une protection auditive.



Portez des gants de protection. Risque de coupures.



Portez des chaussures de sécurité anti-dérapantes avec semelle solide.



Portez des vêtements de travail adaptés.



N'exposez pas l'appareil à l'humidité. Ne travaillez pas sous la pluie et ne coupez pas de l'herbe mouillée.



Ne pas laisser les cheveux longs détachés. Utilisez une résille.



Gardez les mains éloignées ! Blessures par coupure



Risque lié aux pièces projetées ! Éloignez les autres personnes.



Attention ! Recul - Pendant le travail, faites attention au recul de la machine.



Arrêt de la broche de fixation



Respectez une distance de sécurité d'au moins 15 m avec les tiers.



Éloignez les autres personnes. Elles pourraient être blessées par des corps étrangers projetés.



Éloigner de l'appareil les personnes présentes.



Avant d'effectuer des travaux de maintenance ou des réglages, retirez les batteries de l'appareil



N'utilisez pas de lames de scie métalliques



Indication du niveau de puissance acoustique garanti L_{WA} en dB



Les appareils électriques ne doivent pas être jetés avec les déchets ménagers.



Indicateur de charge



Affichage des niveaux de vitesse de rotation



Touche souple de sélection des niveaux de vitesse de rotation



Smart-LED



Interrupteur Marche/Arrêt

Symboles utilisés dans le mode d'emploi





Symbole de danger et indications relatives à la prévention de dommages corporels ou matériels



Pictogramme de danger avec informations de prévention des dommages aux personnes par décharge électrique

 Symbole d'interdiction et indications relatives à la prévention de dommages

 Portez des gants de protection.

 Symboles de remarque et informations permettant une meilleure utilisation de l'appareil

Consignes de sécurité générales pour outils électriques

 **AVERTISSEMENT !** Lisez toutes les consignes de sécurité, instructions, illustrations et caractéristiques techniques fournies avec cet outil électrique. Des omissions lors de l'observation des consignes de sécurité et des instructions peuvent causer une décharge électrique, un incendie et / ou de graves blessures.

Conservez toutes les consignes de sécurité et les instructions pour les consulter ultérieurement.

Le terme «outil» dans les avertissements fait référence à votre outil électrique alimenté par le secteur (avec cordon d'alimentation) ou votre outil fonctionnant sur batterie (sans cordon d'alimentation).

1) Sécurité sur le lieu de travail:

a) Conservez votre zone de travail propre et bien éclairée. Les zones de travail en désordre et non éclairées peuvent être à l'origine d'accidents.

b) Avec l'outil électrique, ne travaillez pas dans un environnement soumis à un risque

d'explosion et dans lequel se trouvent des poussières, des gaz et des liquides inflammables.

Les outils électriques produisent des étincelles qui peuvent enflammer la poussière ou les vapeurs.

c) Pendant l'utilisation de l'outil électrique, tenez à distance les enfants et les autres personnes.

En cas de déflexion, vous pouvez perdre le contrôle de l'appareil.

2) Sécurité électrique:

a) La fiche de raccordement de l'outil électrique doit convenir à la prise de courant. La fiche ne doit pas être modifiée de quelle manière que ce soit. N'utilisez aucune prise d'adaptateur conjointement avec des outils électriques ayant une mise à la terre de protection. Les fiches inchangées et les prises de courant appropriées diminuent le risque de décharge électrique.

b) Évitez le contact du corps avec les surfaces mises à la terre, telles que les tubes, les chauffages, les fours et les réfrigérateurs. Il existe un risque accru de décharge électrique, si votre corps est mis à la terre.

c) Tenez les outils électriques à distance de la pluie ou de l'humidité. La pénétration de l'eau dans un outil électrique augmente le risque d'une décharge électrique.

d) Ne pas maltraiter le cordon. Ne jamais utiliser le cordon pour porter, tirer ou débrancher l'outil. Maintenir le cordon à l'écart de la chaleur, du lubrifiant, des arêtes ou des parties en mouve-

ment. Des cordons endommagés ou emmêlés augmentent le risque de choc électrique.

- e) **Si vous travaillez avec un outil électrique en plein air, utilisez uniquement un câble de prolongation qui soit adapté pour l'extérieur.** L'emploi d'un câble de prolongation approprié pour le domaine extérieur diminue le risque d'une décharge électrique.
- f) **Si l'utilisation de l'outil électrique dans un environnement humide ne peut être évitée, utilisez un disjoncteur à courant de défaut.** L'utilisation d'un disjoncteur à courant de défaut réduit le risque d'électrocution.

3) Sécurité des personnes:

- a) **Restez vigilant, faites attention à ce que vous faites et utilisez raisonnablement l'outil électrique pendant votre travail. N'utilisez aucun outil électrique si vous êtes fatigué ou vous trouvez sous l'influence de drogues, d'alcool ou de médicaments.** Un moment d'inattention durant l'utilisation de l'outil électrique peut être la cause de graves blessures.
- b) **Portez toujours un équipement de protection individuel et des lunettes protectrices.** Le port d'un équipement de protection individuel, comme un masque anti-poussières, des chaussures de sécurité anti-dérapantes, un casque de protection ou des protections auriculaires, en fonction du type et de l'utilisation de l'outil électrique, diminue le risque des blessures.
- c) **Évitez une mise en service non prévue. Assurez-vous que l'outil**

électrique est éteint avant que vous ne le connectiez à l'alimentation en courant et / ou à l'accumulateur, le portiez ou le déplaciez. Si en portant l'appareil électrique, votre doigt appuie sur le commutateur ou que l'appareil se mette en marche lorsque vous le connectez, cela peut entraîner un accident.

- d) **Retirez les outils de réglage ou la clé à écrous avant de mettre l'outil électrique sous tension.** Un outil ou une clé qui se trouve dans une partie mobile de l'appareil peut être à l'origine de blessures.
- e) **Ne pas se précipiter. Assurez-vous d'avoir une position stable et d'être tout le temps en équilibre.** Vous pourrez ainsi mieux contrôler mieux l'outil électrique dans des situations inattendues.
- f) **Portez des vêtements appropriés convenables. Ne portez aucun habit large ou parure. Maintenez vos cheveux, habits et gants loin des parties mobiles.** Les habits légers, les parures ou les longs cheveux peuvent être saisis par les parties mobiles.
- g) **Lorsque des dispositifs d'aspiration ou de réception de poussière peuvent être montés, ceux-ci doivent être placés et correctement utilisés.** L'utilisation d'un dispositif d'aspiration diminue le risque de formation de poussières.
- h) **Ne pensez pas être en sécurité et n'ignorez pas les réglementations en matière de sécurité, même si après de nombreuses utilisations, vous êtes habitué à l'outil électrique.** Un comportement insouciant peut en l'espace de quelques secondes provoquer des blessures graves.

4) Utilisation et manipulation de l'outil électrique:

- a) **Ne pas forcer l'outil. Utilisez pour votre travail l'outil électrique le mieux adapté.** Avec un outil électrique approprié, vous travaillez mieux et avec davantage de sécurité dans le secteur de travail donné.
- b) **N'utilisez aucun outil électrique dont le commutateur est défectueux.** Un outil électrique qui ne peut plus être allumé ou éteint est dangereux et doit être réparé.
- c) **Débranchez la fiche de la prise et/ou retirez une batterie amovible avant de régler l'appareil, de changer des pièces d'outils d'intervention ou de ranger l'outil électrique.** Cette mesure de précaution empêche un démarrage involontaire de l'outil électrique.
- d) **Conservez les outils électriques inutilisés hors de la portée des enfants. Ne laissez pas des personnes qui ne connaissent pas l'appareil ou n'ont pas lu ces instructions utiliser l'appareil.** Les outils électriques sont dangereux s'ils sont utilisés par des personnes inexpérimentées.
- e) **Prenez soin de l'outil électrique et de l'outil d'intervention. Contrôlez si les parties mobiles fonctionnent correctement et ne se coincent pas ; vérifiez l'appareil pour voir si des pièces sont rompues ou sont endommagées, perturbant ainsi le fonctionnement de l'outil électrique. Faites réparer les pièces endommagées avant d'utiliser l'appareil.** Beaucoup d'accidents ont pour origine des outils électriques mal entretenus.

f) **Maintenez les outils coupants aiguisés et propres.** Les outils tranchants bien entretenus ayant des bords de coupe aiguisés se coincent moins et s'utilisent plus facilement.

- g) **Utilisez l'outil électrique, les accessoires, les outils, etc. conformément à ces instructions. Prenez également en compte les conditions de travail et l'activité à réaliser.** L'utilisation des outils électriques pour des buts autres que ceux prévus peut mener à des situations dangereuses.
- h) **Gardez les manches et les surfaces de prise secs, propres et exempts d'huiles et de graisses.** Des manches et des surfaces de prise glissantes ne permettent pas une utilisation et un contrôle sûrs de l'outil électrique dans des situations imprévisibles.

5) Utilisation des outils fonctionnant sur batteries et précaution d'emploi

- a) **Charger les accumulateurs uniquement avec les chargeurs qui sont recommandés par le fabricant.** Il y a un risque d'incendie si un chargeur, approprié pour un type précis d'accumulateur, est utilisé avec d'autres accumulateurs.
- b) **N'utiliser que les accumulateurs prévus à cet effet avec les outils électriques.** L'utilisation d'un autre accumulateur peut entraîner des blessures ou déclencher un incendie.
- c) **Tenir l'accumulateur non utilisé à distance des trombones de bureau, des pièces de monnaie, des clés, des clous, des vis ou de tous autres petits objets en métal qui pourraient causer un dé-**

couplage des contacts. Un court-circuit entre les contacts d'accumulateur peut entraîner des combustions ou un début d'incendie.

- d) En cas de mauvaise utilisation, le liquide peut sortir de l'accumulateur. Évitez tout contact avec celui-ci. En cas de contact accidentel, rincer avec de l'eau.**

Si le liquide pénètre dans les yeux, consulter un médecin. Des fuites de liquide provenant de l'accumulateur peuvent entraîner des irritations de la peau ou des brûlures.

- e) N'utilisez pas de batterie endommagée ou altérée.** Des batteries endommagées ou altérées peuvent se comporter de façon imprévisible et provoquer un incendie, une explosion ou un risque de blessure.
- f) N'exposez pas une batterie à un feu ou à des températures trop élevées.** Le feu ou des températures supérieures à 130 °C peuvent provoquer une explosion.
- g) Suivez toutes les instructions relatives au chargement et ne rechargez jamais la batterie ou l'outil sans fil à des températures en dehors de la plage indiquée dans le mode d'emploi.** Un chargement incorrect ou à des températures en dehors de la plage autorisée peut détruire la batterie et augmenter le risque d'incendie.

6) Service:

- a) Ne laissez réparer votre outil électrique que par des professionnels qualifiés et seulement avec des pièces de rechange d'origine.** Vous serez ainsi sûr de conserver la sécurité pour l'outil électrique correspondant.

- b) Ne réparez jamais des batteries endommagées.** L'ensemble de la maintenance des batteries ne peut être effectué que par le fabricant ou par les centres de service après-vente mandatés.

Consignes générales de sécurité

Interdire l'accès aux enfants ainsi qu'aux personnes malades et fragiles. Surveiller attentivement les enfants lorsqu'ils se trouvent à proximité de machines. Respectez les directives régionales et locales applicables chez vous, relatives à la prévention des accidents. Il en va de même pour toutes les dispositions relatives à la sécurité du travail et à la santé sur le lieu de travail.

Le fabricant ne peut être tenu responsable si ses machines sont modifiées abusivement et si de telles modifications provoquent des dommages corporels ou matériels.



Avvertimento ! Des mesures de précaution élémentaires doivent toujours être prises lors de l'utilisation de machines. Veuillez également respecter tous les conseils et toutes les remarques présentes dans les consignes de sécurité supplémentaires.

1. Ne laissez pas de personnes externes approcher l'appareil.

Les visiteurs et spectateurs, notamment les enfants ainsi que les personnes malades et fragiles, doivent être tenus éloignés du poste de travail. Empêchez que des tiers entrent en contact avec les outils. Remettez l'appareil unique-

ment aux personnes qui sont familières avec l'appareil et son maniement.

- 2. Veillez à entreposer les outils de manière sécurisée.** Les outils inutilisés doivent être entreposés dans un lieu sec, si possible en hauteur ou être enfermés dans un endroit inaccessible.
- 3. Pour chaque tâche, utilisez toujours l'outil adapté.** N'utilisez pas par exemple de petits outils ou d'accessoires pour réaliser des travaux qui doivent en fait être effectués avec un outil robuste. Utilisez des outils exclusivement aux fins pour lesquelles ils ont été conçus.
- 4. Veillez à porter des vêtements appropriés.** Les vêtements doivent être adaptés à la finalité et ne doivent pas vous gêner pendant le travail. Portez des vêtements avec des empièchements résistant aux coupures.
- 5. Utilisez des équipements de protection individuelle.** Portez des chaussures de sécurité avec des coques/semelles en acier et des semelles anti-dérapantes. Portez un casque de protection s'il existe un risque de chute d'objets pendant le travail.
- 6. Portez des lunettes de protection.** Des objets peuvent être projetés. Il pourrait en résulter de graves blessures aux yeux.
- 7. Portez une protection auditive.** Portez une protection personnelle contre le bruit, p. ex. des bouchons d'oreille.
- 8. Protège-mains**
Portez des gants résistants. Des gants en cuir offrent une bonne protection.
- 9. Utilisation de l'appareil**
Ne travaillez jamais sans la protection installée sur l'outil de coupe. Risque de blessure par des objets projetés.

10. Retirez les clés à douilles, etc.

Toutes les clés par exemple doivent être retirées avant de mettre l'appareil en marche.

11. Restez toujours attentif. Faites attention à ce que vous faites.

Faites preuve de bon sens. N'utilisez pas d'outils à moteur lorsque vous êtes fatigué. Sous l'emprise de l'alcool, de drogues ou de médicaments qui affectent la capacité de réagir, il est interdit de travailler avec l'appareil.

12. Durée d'utilisation et pauses

Une utilisation prolongée de l'appareil à moteur peut, en raison des vibrations, provoquer des troubles circulatoires dans les mains (syndrome du blanchiment des doigts). Toutefois, vous pouvez allonger la durée d'utilisation en enfilant des gants appropriés ou en faisant des pauses régulières. Rappelez-vous qu'une prédisposition personnelle à une mauvaise circulation, de basses températures ou des forces de préhension élevées pendant le travail réduisent la durée d'utilisation.

13. Faites attention aux pièces endommagées.

Avant la mise en service, vérifiez sur l'appareil la présence de signes de détériorations et d'usure après des chocs importants et une chute. Certaines pièces sont-elles endommagées? En cas de détériorations légères, posez-vous sérieusement la question si l'outil est malgré tout intact et s'il fonctionne en toute sécurité. Vérifiez le positionnement et le réglage corrects des pièces mobiles. Les pièces s'imbriquent-elles correctement? Des pièces sont-elles endommagées? Est-ce que tout est correctement installé? Toutes les autres conditions préalables sont-elles réunies pour un fonctionnement impeccable? Des dispositifs de

protection endommagés, etc. doivent être correctement réparés ou remplacés par des personnes habilitées, sauf autre indication formelle mentionnée dans la notice d'utilisation. Les interrupteurs défectueux doivent être remplacés par un organisme agréé. Si des réparations sont nécessaires, veuillez vous adresser à un centre de service après-vente que nous avons agréé.

14. Éteignez toujours le moteur avant d'effectuer des réglages ou travaux d'entretien. Cela s'applique surtout aux travaux réalisés sur la bobine.

15. Utilisez exclusivement des pièces agréées. Pour l'entretien et la réparation, utilisez uniquement des pièces de rechange identiques. Vous obtiendrez des pièces de rechange auprès de notre boutique en ligne (voir « Pièces de rechange/Accessoires »).

L'appareil peut être utilisé uniquement avec la bobine de fil fournie ou avec la lame à 2 dents fournie. Vous pouvez acheter des pièces de rechange sur notre boutique en ligne, voir le chapitre « Pièces de rechange/accessoires ».



Avertissement ! L'utilisation d'autres têtes faucheuses ainsi que d'accessoires et équipements n'ayant pas été recommandés expressément peut mettre en danger les personnes et les objets. L'outil ne doit être utilisé que pour l'utilisation prévue. Toute autre utilisation est considérée comme une utilisation non conforme. L'utilisateur est le seul responsable des dommages corporels et matériels résultant d'une telle utilisation non conforme, en aucun cas le fabricant.

Le fabricant ne peut être tenu responsable si ses machines sont modifiées ou utilisées de manière non conforme et s'il en résulte des dommages.

Attention ! Même en cas d'utilisation conforme de l'outil, un certain risque résiduel qui ne peut être exclu persiste toujours. Les risques potentiels suivants peuvent découler du type et de la construction de l'outil :

- contact avec la bobine non protégée (blessures par coupure)
- accès à l'intérieur de la bobine en marche (blessures par coupures)
- lésions auditives si aucune protection adaptée n'est portée
- émission de poussières et de gaz nocifs en cas d'utilisation de l'appareil dans des pièces fermées (nausée)

Règles de sécurité supplémentaires

Pour éviter les risques de dommages corporels et matériels :

1. **Attention !** Toujours tenir les mains et les pieds éloignés de la zone de coupe, surtout au démarrage de l'appareil. Toujours garder la main libre sur la poignée supplémentaire.
2. **Tenir toujours l'appareil avec les mains sur les poignées multifonction.** Toujours tenir l'appareil à une distance de sécurité adaptée par rapport au corps et prendre une position stable.
3. Toujours porter des lunettes de protection.
4. Utiliser l'appareil seulement en plein jour ou si un bon éclairage artificiel est possible.

5. Ne pas utiliser l'appareil sous la pluie ou dans l'herbe mouillée.
6. Avant l'utilisation ou après un choc, vérifier la présence d'éventuels dommages, le cas échéant, réparer.
7. Ne pas utiliser l'appareil si les dispositifs de protection sont endommagés ou incorrectement placés.
8. Vérifier que les fentes d'aération du moteur, le cache de protection et le dispositif de coupe sont exempts de saleté ou de résidus.
9. Pendant les phases de travail, toujours s'assurer qu'aucune personne ni qu'aucun animal n'est présent dans un périmètre de 15 m minimum. Éteindre immédiatement l'appareil, si quelqu'un, notamment des enfants, arrive à portée de la machine.

Lors de l'utilisation de l'appareil, des pierres et autres éléments peuvent être projetés et entraîner des blessures graves.

10. Lorsque l'appareil fonctionne, ne pas s'approcher des pièces mobiles (dans la zone des dispositifs de coupe).
Après l'extinction, la tête de coupe continue de tourner pendant quelques secondes.
11. Avant d'utiliser l'appareil, retirer les pierres, les branchages et toute autre matière solide de la zone de travail. Démarrez la machine uniquement de la façon décrite dans la notice. Au démarrage, elle ne doit pas être retournée ni se trouver en position de travail. Ne traversez pas avec l'appareil en marche des rues ou chemins recouverts de graviers.
12. Une extrême prudence est de mise lors de l'allongement du fil de coupe. Il y a un risque de blessures par coupure. Après avoir réalisé ces opérations, il convient avant la mise en service de

l'appareil de reprendre la position correcte de travail.

13. Ne pas utiliser de bobines de coupe métalliques. N'oubliez pas que l'appareil continue à fonctionner encore quelques secondes après avoir relâché l'interrupteur.
14. Éteignez le moteur (interrupteur Marche/Arrêt désactivé), lorsque vous :
 - ne l'utilisez pas,
 - le laissez sans surveillance,
 - le nettoyez,
 - le transportez d'un endroit à un autre,
 - retirez ou remplacez le dispositif de coupe et lorsque vous réglez à la main la longueur du fil de coupe.
15. **Durée d'utilisation et pauses**
Une utilisation prolongée de l'appareil à moteur peut, en raison des vibrations, provoquer des troubles de la circulation dans les mains. Toutefois, vous pouvez allonger la durée d'utilisation en enfilaient des gants appropriés ou en faisant des pauses régulières. Rappelez-vous qu'une prédisposition personnelle à une mauvaise circulation, des températures basses ou des forces de préhension élevées pendant le travail réduisent la durée d'utilisation.
16. Une utilisation prolongée de l'appareil à moteur peut causer des lésions auditives si aucune protection auditive appropriée n'est portée. **Portez une protection personnelle contre le bruit**, p. ex. des bouchons d'oreille, pour réduire le risque de lésions auditives.
17. Lorsqu'elle est éteinte, portez la débroussailleuse 2-en-1 sans fil de 40 V par le tube de jonction supérieur et inférieur, l'unité de coupe éloignée de votre corps, pour éviter tout risque de blessures.

- Après l'arrêt, la tête du moteur de la débroussailleuse 2-en-1 sans fil de 40 V est chaude. Veillez à ne pas entrer en contact avec la tête du moteur.
18. Vérifiez régulièrement que l'équipement de coupe est à l'arrêt lorsque le moteur tourne au ralenti.
 19. Les directives nationales peuvent prévoir une limite d'âge pour l'utilisateur.
 20. Un contrôle visuel quotidien est nécessaire avant utilisation, après une chute ou d'autres impacts afin de détecter des défauts importants.
 21. Pendant l'utilisation de la machine, il est nécessaire de faire des pauses et de changer les positions de travail.
 22. Il est nécessaire de conserver la machine dans un bon état de fonctionnement.
 23. Notez que les circonstances suivantes peuvent occasionner des dommages à l'appareil et des blessures graves aux personnes travaillant avec :
 - une maintenance incorrecte,
 - l'utilisation de pièces de rechange non conformes,
 - le retrait ou la modification de dispositifs de sécurité.
 24. Attention ! Des dispositions locales peuvent restreindre l'utilisation de la machine.
 25. Maintenez toujours l'appareil avec l'outil de coupe dans un bon état.
 26. Avant l'utilisation, vérifiez sur l'appareil la présence de fixations desserrées, de fuites de carburant et de pièces endommagées, p. ex. fissures dans les embouts de coupe.
 27. Faites des pauses et changez régulièrement votre position de travail.
 28. Avertissement ! La débroussailleuse présente des arêtes vives. Il est nécessaire de porter des gants.
 29. Lors de travaux avec la débroussailleuse, portez une protection des pieds antidérapante ainsi qu'une tenue de protection.
 30. N'utilisez jamais la machine si vous êtes fatigué, malade ou sous l'emprise de l'alcool ou d'autres drogues.
 31. Adoptez une position ferme et conservez l'équilibre pendant l'utilisation. Utilisez également la sangle de transport fournie.

Mesures de protection contre le recul

Pendant le débroussaillage, il existe un risque de recul si la lame tape contre un obstacle.



En cas de recul, l'appareil transmet à l'utilisateur un choc puissant. Cela peut avoir pour conséquence qu'il perde le contrôle de l'appareil et se blesse gravement. Vous évitez ces reculs en faisant preuve de prudence et en utilisant la bonne technique.

Lors de l'utilisation de la lame à 2 dents, il existe un risque de recul lorsque le tranchant de lame rencontre un obstacle (pierre, bois).

- Maintenez l'appareil des deux mains.
- Veillez à ce qu'aucun obstacle ne se trouve sur le sol et n'utilisez pas la lame à 2 dents à proximité de clôtures, de poteaux métalliques ou d'objets similaires.

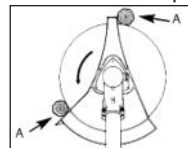

Utilisez uniquement des outils bien aiguisés. Pour couper des tiges épaisses, placez l'appareil en position A.

Mesures de protection contre le recul

Lors de l'utilisation de la lame à 2 dents, le risque de recul est particulièrement élevé lorsque vous attaquez la coupe avec la lame dans la zone A :

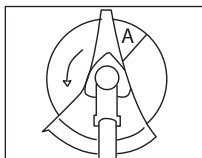

⚠ En cas de recul, l'appareil transmet à l'utilisateur un choc puissant. Cela peut avoir pour conséquence qu'il perde le contrôle de l'appareil et se blesse gravement. Vous évitez ce recul en faisant preuve de prudence et en utilisant la bonne technique.

- Maintenez l'appareil des deux mains.

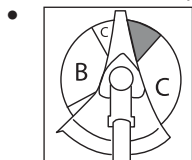

L'application de l'outil de coupe dans la zone B permet une coupe sans problème et presque sans recul. Les travaux de coupe dans

les deux zones C ne doivent être réalisés que par des utilisateurs formés et expérimentés, et alors seulement à leurs risques et périls.

Utilisations correcte et sans danger

⚠ Lisez attentivement les instructions. Familiarisez-vous avec les commandes et l'utilisation appropriée de la machine.

FORMATION

- L'appareil n'est pas conçu pour être utilisé par des enfants. Les enfants doivent être surveillés afin qu'ils ne jouent pas avec l'appareil. Le nettoyage et l'entretien par l'utilisateur ne doivent pas être effectués par des enfants.
- Veuillez noter que les enfants et les personnes aux capacités physiques, sensorielles ou mentales limitées ou manquant d'expérience ou de connaissances, ou les personnes qui ne connaissent pas les instructions ne doivent jamais avoir le droit d'utiliser la machine !
- Les directives locales peuvent prévoir la limite d'âge pour l'utilisateur.
- Il est à noter que l'utilisateur est lui-même responsable des accidents ou des mises en danger d'autrui ou de sa propriété.
- Veuillez noter que les enfants et les personnes aux capacités physiques, sensorielles ou mentales limitées ou manquant d'expérience ou de connaissances, ou les personnes qui ne connaissent pas les instructions ne doivent jamais avoir le droit d'utiliser la machine ! Les directives locales peuvent prévoir la limite d'âge pour l'utilisateur.
- Ne jamais laisser les enfants ou les personnes ne connaissant pas les instructions ci-dessus utiliser la machine.

PREPARATION

- Avant l'utilisation, il est nécessaire de vérifier visuellement

sur la machine la présence de dispositifs de protection ou de recouvrement endommagés, manquants ou mal installés.

- Avant d'utiliser la machine et après tout choc, vérifier les signes d'usure ou de dommage, et procéder aux réparations nécessaires.

COMMANDE

- Port obligatoire d'une protection oculaire, d'un pantalon long et de chaussures solides pendant toute la durée de l'utilisation de la machine.
- L'utilisation de la machine dans de mauvaises conditions météorologiques, notamment en cas de risque d'orage, doit être évitée.
- Attention ! Ne touchez pas les parties dangereuses en mouvement avant que la batterie a été retirée et les parties dangereuses en mouvement sont venues à l'arrêt.
- Attention aux blessures sur les pieds et les mains occasionnées par le dispositif de coupe.
- Arrêter d'utiliser la machine lorsque des personnes, en particulier des enfants, ou des animaux domestiques, se trouvent à proximité.
- N'utiliser la machine qu'à la lumière du jour ou sous un bon éclairage artificiel.
- Toujours garder les mains et les pieds éloignés du dispositif de coupe, surtout si vous allumer le moteur.
- Toujours débrancher la machine de l'alimentation électrique (à savoir retirer la batterie amovible),
 - 1) toujours lorsque la machine est laissée sans surveillance ;
 - 2) avant d'éliminer un bourrage ;
 - 3) avant de vérifier, nettoyer ou manipuler la machine ;
 - 4) après le contact avec un corps étranger ;
 - 5) toujours lorsque la machine commence à vibrer de manière inhabituelle.
- Attention aux blessures aux pieds et aux mains occasionnées par le dispositif de coupe.
- Toujours s'assurer que les orifices de ventilation ne sont pas obstrués par des corps étrangers.
- Ne jamais installer des éléments de coupe en métal.
- Ne jamais utiliser la machine avec des dispositifs de sécurité endommagés ou manquantes.
- Évitez toute position anormale du corps. Veillez à avoir une position sûre pour pouvoir conserver l'équilibre à tout instant lors de travaux en pente.
- Marchez lentement. Ne courez pas avec l'appareil dans les mains.
- Pendant l'utilisation de la machine, portez à tout moment des chaussures solides et un pantalon.
- **Si un accident ou un incident se produit, l'appareil doit être immédiatement mis hors tension. Veuillez soigner la blessure de manière adéquate ou trouver un médecin.** Pour corriger les défauts, veuillez vous reporter au chapitre « Dépannage » ou

contactez notre centre de services.

- **N'utilisez pas d'accessoires non recommandés par PARKSIDE.** Cela pourrait entraîner une électrocution ou un incendie.

ENTRETIEN ET CONSERVATION

- Retirer la batterie amovible avant de réaliser la maintenance ou les travaux de nettoyage.
- Utiliser uniquement des pièces de rechange et des accessoires recommandés par le fabricant.
- La machine doit être régulièrement contrôlée et entretenue. Faire réparer uniquement la machine dans un atelier agréé.
- Si la machine n'est pas utilisée, elle doit être conservée hors de portée des enfants.

i Respectez également les consignes du chapitre «Nettoyage et maintenance».

Consignes de sécurité pour la manipulation de la batterie

- AVERTISSEMENT : Utilisez uniquement le bloc d'alimentation fourni avec l'appareil.
- AVERTISSEMENT : Conserver hors de portée des enfants. L'ingestion peut provoquer des brûlures chimiques, la perforation de tissus mous ou la mort. De graves brûlures peuvent apparaître dans un délai de 2 heures après l'ingestion. Consultez immédiatement un médecin.
- La plage de température normale pour recharger la batterie se situe entre 4 et 40 °C.
- Dans le cas d'une mauvaise utilisation, du liquide peut s'échapper de la batterie. Évitez tout contact avec le liquide. En cas de contact accidentel, rincez avec de l'eau. Si du liquide pénètre dans les yeux, veuillez consulter en plus un médecin. La fuite de liquide de la batterie peut entraîner des irritations de la peau et des brûlures.
- N'exposez pas l'appareil ou la pile à des températures trop élevées.
- Faites attention au risque de court-circuit des pôles de l'appareil fonctionnant à pile ou de la batterie lié à des objets métalliques.
- Les piles rechargeables doivent être retirées de l'appareil avant la recharge.
- Différents types de piles ou des piles neuves et usées ne doivent pas être mélangés.
- Les piles usées doivent être retirées de l'appareil et recyclées correctement.
- Si l'appareil est rangé sans être utilisé pendant une période prolongée, les piles doivent être retirées.
- N'utilisez pas de piles non rechargeables à la place de piles rechargeables.
- N'utilisez pas de piles modifiées ou endommagées.
- AVERTISSEMENT : Utiliser uniquement avec les chargeurs de batterie

PLG 20 C1/PLG 20 C2/
 PLG 20 C3/PLG 20 A3/
 PLG 20 A4/PDSLG 20 A1/
 Smart PLGS 2012 A1.

AUTRES RISQUES

Même si vous utilisez cet outil électrique de manière conforme, il existe malgré tout d'autres risques. Les dangers suivants peuvent se produire en fonction de la méthode de construction et du modèle de cet outil électrique :

- a) Coupures
- b) Dommages affectant l'ouïe si aucune protection d'ouïe appropriée n'est portée.
- c) Ennuis de santé engendrés par les vibrations affectant les bras et les mains si l'appareil est utilisé pendant une longue période ou s'il n'est pas employé de manière conforme ou correctement entretenu.



Avertissement ! Pendant son fonctionnement cet outil électrique produit un champ électromagnétique qui, dans certaines circonstances, peut perturber des implants médicaux actifs ou passifs. Pour diminuer le risque de blessures graves ou mortelles, nous recommandons aux personnes portant des implants médicaux de consulter leur médecin et le fabricant de l'implant médical avant d'utiliser cette machine.



Respectez les consignes de sécurité et infor-

mations relatives au chargement et à l'utilisation correcte qui sont indiquées dans la notice d'utilisation de votre batterie et chargeur de la gamme X 20 V Team. Vous trouverez une description détaillée du processus de charge et de plus amples informations dans ce mode d'emploi séparé.

Consignes de montage



Avant le montage, retirez la batterie de l'appareil. Insérez la batterie uniquement lorsque l'appareil est monté correctement. Vous risquez de vous blesser !



Relier les tubes de jonction

1. Desserrez la vis de fixation des tubes (23) présente sur le tube de jonction supérieur (3).
2. Poussez le verrouillage (24) et glissez le tube de jonction inférieur (6) dans le tube de jonction supérieur (3) jusqu'à la butée.
3. Tournez le tube de jonction inférieur (6) par une légère rotation jusqu'à ce que le verrouillage (24) s'enclenche dans le trou dans le tube de jonction supérieur (3).
4. Resserrez solidement à la main la vis de fixation des tubes (23).



Avant de démarrer l'appareil, assurez-vous que le tube de jonction inférieur est fixé solidement et en toute sécurité et qu'il se trouve dans la bonne position.

Démontage :

1. Desserrez la vis de fixation des tubes (23).
2. Appuyez sur le verrouillage (24).
3. Séparez les tubes de jonction (3 + 6).

B Monter le cache de protection

N'utilisez jamais l'appareil sans le cache de protection correctement installé. Il existe un risque de blessures.

1. Positionnez le cache de protection (7) sur le support de tige (27).
2. Fixez le cache de protection (7) avec les deux petites vis (25) à l'aide de la clé multifonction (18).

C Monter les poignées

1. Desserrez la poignée étoile (30) et retirez le support de poignée (29) du tube de jonction supérieur (3).
2. Pour cela, placez la poignée multifonction (8) et la poignée (5) dans le logement (28) sur le tube de jonction supérieur (3). Assurez-vous que la bague en caoutchouc repose précisément dans le guidage.
3. Fixez les poignées (5+8) avec le support de poignée (29) et la poignée étoile (30). Resserrez à la main la poignée étoile (30).
4. Fixez le câble de l'appareil à l'aide des serre-câbles (4).

E Monter/remplacer la bobine

1. Éteignez le moteur, et retirez la batterie de l'appareil.

2. Placez l'appareil sur le sol et assurez-vous que l'appareil est bien stable.
3. Bloquez la broche de fixation (31), comme illustré, avec la clé Allen (17). Dévissez la capsule (15) dans le sens horaire de la broche de fixation (31).
4. Ouvrez la capsule (15) en comprimant fortement vers l'intérieur la fermeture à clic (38) sur les deux côtés de la capsule (15) et retirez le couvercle de la capsule.
5. Enfichez les deux extrémités du fil de la nouvelle bobine (33) à travers l'œillet de sortie de fil (32).
6. Placez la bobine (33) dans la capsule (15) et laissez le couvercle s'enclencher à nouveau sur la capsule (15).
7. Revissez la capsule (15) dans le sens anti-horaire sur la broche de fixation (31). **Retirez la clé Allen (17).**
8. Tirez sur les deux extrémités du fil pour retirer les fils des rainures.
9. Enfichez le fil sur env. 15 cm pour solliciter faiblement le moteur dans la phase de démarrage et de chauffage.



La rondelle (35), la rondelle de serrage (36) et l'écrou (37) ne sont pas nécessaires pour le montage de la bobine.

**Monter/changer les lames**

Risque de blessures ! Attention, bords tranchants ! Portez des gants.

1. Éteignez le moteur, et retirez la batterie de l'appareil.
2. Placez l'appareil sur le sol et assurez-vous que l'appareil est bien stable.
3. Placez la lame à 2 dents (16) sur la broche de fixation (31). La lame est utilisable des deux côtés.

- Fixez la lame à l'aide de la clé multifonction (18) avec la rondelle (35), la rondelle de serrage (36) et l'écrou (37).
- Retirez la clé Allen (17).

Mise en service

Avant de mettre l'appareil en service, vous devez

- insérer les **deux** batteries,
- enfiler la bandoulière

⚠ Attention risque de blessures ! N'utilisez pas l'appareil sans cache de protection. Lors des travaux avec l'appareil, portez des vêtements appropriés, une protection oculaire et auditive. Assurez-vous avant chaque utilisation que l'appareil est opérationnel. L'interrupteur Marche/Arrêt et le verrouillage d'enclenchement ne doivent pas être bloqués. Vous devez éteindre le moteur après avoir lâché l'interrupteur. Si un interrupteur est endommagé, l'appareil ne doit plus être utilisé.

i Respectez la protection sonore et les directives locales.

D Retirer/insérer la batterie

- Pour enlever la batterie (20) de l'appareil, appuyez sur la touche de déverrouillage (19) sur la batterie et retirez la batterie (20).
- Procédez à l'insertion de la batterie (20) en glissant la batterie (20) le long du rail de guidage dans l'appareil. Elle s'enclenche avec un déclic.

Recharger la batterie

i Lorsqu'une batterie est chaude, laissez-la refroidir avant de la charger.

i Rechargez la batterie (20) lorsque, sur l'indicateur de charge (14), il ne reste plus que la LED rouge allumée .

- Le cas échéant, retirez la batterie (20) de l'appareil.
- Faites glisser la batterie (20) dans le compartiment de charge du chargeur (21).
- Branchez le chargeur (21) sur une prise électrique.
- À la fin de la charge complète, retirez le chargeur (21) de la prise électrique.
- Retirez la batterie (20) du chargeur (21).

Enfiler la bandoulière

⚠ Utilisez toujours la bandoulière lorsque vous travaillez avec l'appareil. Éteignez toujours l'appareil avant de retirer la bandoulière. Vous risquez un accident.

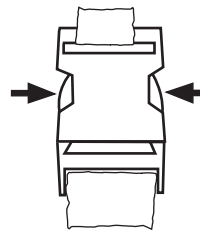



La bandoulière est équipée d'un dispositif de détachement rapide qui permet de détacher rapidement l'appareil de la bandoulière en cas de danger.

En cas de situation dangereuse, appuyez sur les deux côtés du dispositif de détachement rapide (voir → ←) pour détacher le dispositif de détachement rapide.

1. Enfilez la bandoulière (22).
2. Réglez la longueur de la sangle de sorte que le mousqueton se trouve environ 10 cm sous les hanches.
3. Fixez le mousqueton sur l'œillet (12) sur le tube de jonction de l'appareil. Décrochez l'appareil avant de démarrer le moteur et fixez-le avec le moteur en marche sur le harnais. Placez la protection corporelle sur la hanche entre votre corps et l'appareil.

Mise en marche et arrêt

 L'appareil ne peut être utilisé qu'avec deux batteries de la gamme X 20 V Team.

 Tenez-vous bien en équilibre, tenez l'outil fermement des deux mains et à distance de votre propre corps. Avant l'allumage, veillez à ce que l'appareil ne touche aucun objet.

Mise en marche

1. Appuyez d'abord sur l'interrupteur Marche/Arrêt (13) pour activer l'appareil.



La présélection de vitesses (niveau 1/2/3) actuelle est indiquée par l'allumage du témoin. Sélectionnez la vitesse de rotation souhaitée en appuyant sur la touche (9).

2. Actionnez le verrouillage d'enclenchement (11) et appuyez alors sur le levier de démarrage (10).



L'appareil démarre à la vitesse de rotation présélectionnée. Toutefois, en cas de charge faible, il diminue la vitesse de rotation sur le mode ECO (3500 min⁻¹). En cas de sollicitation, la vitesse de rotation augmente automatiquement à nouveau

pour atteindre le niveau précédemment sélectionné.

3. Relâchez à nouveau le verrouillage d'enclenchement (11).



Un circuit en fonctionnement continu n'est pas possible.

Arrêt

1. Pour éteindre, relâchez le levier de démarrage (10).

Désactiver/éteindre les appareils

1. Maintenir l'interrupteur Marche/Arrêt (13) enfoncé jusqu'à ce que l'indicateur de charge (14) s'éteigne.



Après l'arrêt de l'appareil, le dispositif de coupe tourne encore quelque temps. Laissez le dispositif de coupe s'immobiliser complètement. Gardez les pieds et les mains à l'écart ! Risque de blessures !



Libérez régulièrement la capsule des restes d'herbe afin que l'effet de coupe ne soit pas affecté.

Commande de vitesse de rotation



Modifiez la vitesse de rotation en appuyant sur la touche (9). La sélection actuelle est indiquée par l'allumage du témoin.

Niveau 3 = 7 000 min⁻¹

Niveau 2 = 5 500 min⁻¹

Niveau 1 = 4 600 min⁻¹



L'appareil bascule en mode ECO lorsque l'outil installé n'est pas sollicité, ce qui ralentit le régime du moteur. En cas de nouvelle sollicitation, l'appareil commute à nouveau automatiquement.

Utilisation

Vérifier l'état de charge des batteries

L'indicateur de charge (12) indique l'état de charge des batteries (20).

L'état de charge des batteries est visible par l'allumage des LED correspondantes (3 LED par indicateur de charge), si l'appareil a été activé avec l'interrupteur Marche/Arrêt (13).

3 LED sont allumées (rouge, orange et vert) : batterie chargée

2 LED sont allumées (rouge et orange) : batterie partiellement chargée

1 LED est allumée (rouge) : la batterie doit être chargée



Rechargez la batterie (20) lorsque, sur l'indicateur de charge (14), il ne reste plus que la LED rouge allumée.

Consignes de travail



Travaillez de manière sûre et raisonnée !

- Lors de la coupe, respectez les prescriptions nationales ou municipales.
- Ne coupez pas pendant les heures de repos généralement usuelles.
- Il faut retirer les objets solides comme les pierres, les pièces en métal, etc. Ils

peuvent être éjectés et entraîner des dommages corporels ou matériels.

- Pour la coupe d'un bosquet ou d'une haie haute, la hauteur de travail doit être au minimum de 15 cm. Cela permet de ne pas mettre en danger des animaux tels que des hérissons.
- Maintenez toujours l'appareil solidement et d'une manière sûre avec les deux mains !
- Découpez uniquement du gazon et des mauvaises herbes ! Faites attention aux racines et aux troncs d'arbre, vous pouvez trébucher.
- Travaillez prudemment et ne mettez personne en danger lorsque vous coupez.
- Ne travailler que lorsque la visibilité et la luminosité sont suffisantes !
- Observez la tête de coupe !
- Ne coupez jamais au-delà la hauteur de vos épaules !
- Ne remplacez jamais le cordon en plastique par un fil métallique - Risque de blessure et de destruction !
- Ne travaillez pas sur une échelle !
- Travaillez uniquement sur des supports solides et stables !
- Évitez toute position anormale du corps. Veillez à avoir une position sûre et maintenez toujours l'équilibre.
- Changez de position de travail à intervalles réguliers pour éviter de vous fatiguer toujours du même côté.
- En cas de blocage de la tête de coupe, éteignez immédiatement l'appareil, retirez les batteries et éliminez ensuite le blocage.

Décaler l'œillet de la bandoulière/équilibrer l'appareil

Pour la bobine et la lame, sélectionnez respectivement la position correcte de l'œillet de la bandoulière.

Lorsque l'appareil est fixé à la bandoulière, sans que vous le touchiez avec la main,

① la **bobine** doit reposer légèrement sur le sol.

② la **lame** doit se balancer à environ 20 cm au-dessus du sol.

1. Desserrez la vis sur l'œillet (12) de la bandoulière. Ne resserrez la vis que légèrement.
2. En fonction de l'outil de coupe, équilibrez l'appareil selon les critères cités ci-dessus, en décalant l'œillet (12) sur le tube de jonction supérieur (3).
3. Serrez la vis lorsque l'appareil se trouve dans la position souhaitée.

Travailler avec la bobine

- Maintenez l'appareil sur de petites surfaces herbeuses dans un angle de 30° env. et basculez la tête de coupe uniformément de droite à gauche avec un mouvement en demi-cercle.
- Vous obtenez les meilleurs résultats à une longueur maximale de gazon de 15 cm. Si le gazon est plus haut, il est recommandé de tondre plusieurs fois.
- Pour découper autour des arbres, des poteaux de clôtures ou d'autres obstacles, passez lentement avec l'appareil autour et découpez avec les pointes du fil.

- Évitez d'entrer en contact avec des obstacles solides (pierres, murs, clôtures en lattes, etc.). Le fil s'userait rapidement. Utilisez le bord du cache de protection pour maintenir l'appareil à la bonne distance.



Attention ! Ne pas poser la tête de coupe au sol pendant l'utilisation !



Rallonger les fils

Votre appareil est équipé d'un système automatique à double fil, autrement dit les deux fils se rallongent lorsque vous tapez la tête de coupe au sol.

1. Placez l'appareil en marche sur une zone recouverte d'herbes et appuyez plusieurs fois la tête de coupe légèrement sur le sol. Vous rallongez ainsi le fil.
2. Le coupe-fil (26) inséré dans le cache de protection (7) découpe le fil à la longueur désirée.

Si les extrémités du fil ne se rallongent pas :

- Éteignez l'appareil.
- Appuyez l'insert de la bobine jusqu'à la butée et tirez avec force sur l'extrémité du fil.

Si vous ne voyez pas les extrémités du fil :

- Remplacez la bobine (voir chapitre « Monter/remplacer la bobine »).



Attention ! Les restes de fil peuvent être éjectés et entraîner des blessures.

Travailler avec la lame à 2 dents



Pendant le travail, portez toujours la bandoulière et des vêtements de protection adaptés. Portez une protection oculaire, auditive et sur la tête.

Veillez à ce que la lame soit bien installée. Remplacez les outils défectueux ou émoussés. Il existe un risque de blessures.



Avec la lame de coupe, travaillez uniquement des surfaces libres et planes. Inspectez soigneusement la surface à découper et éliminez tous les corps étrangers. Évitez les chocs contre des pierres, du métal et d'autres obstacles. La lame pourrait être endommagée et il existe un risque de recul.

- Pendant le travail, maintenez la tête de coupe au-dessus du sol et abaissez l'appareil dans un arc régulier en avant et en arrière.
- Ne maintenez pas la tête de coupe inclinée.
- N'utilisez pas l'appareil pour découper des plantes sauvages ou du petit bois.
- Contrôlez régulièrement la présence de dégradations sur la lame et remplacez les lames endommagées.

Réglages recommandés du régime :
Niveau 3/niveau 2 : herbe/gazon
Niveau 1 : buisson/bosquet



Si l'appareil vibre

Nettoyer l'appareil, retirer les éventuels résidus d'herbe sur la tête de coupe et dans le cache de protection (voir chapitre « Maintenance et entretien »)

Connecter l'appareil à l'application Parkside



Seules les batteries Smart Performance peuvent être connectées à l'application Parkside. L'appareil se connecte à l'application via la batterie.

1. Insérez les batteries **Smart Performance** (20) dans l'appareil. Elles s'enclenchent de manière audible.
2. Appuyez sur la touche d'indicateur de charge (14).
L'appareil est maintenant activé et la Smart-LED  clignote (brièvement).
3. Activez le Bluetooth® sur votre smartphone.
4. Ouvrez l'application Parkside.
5. Sélectionnez .



- Si vous avez déjà connecté à l'application la batterie Smart Performance avec laquelle vous utilisez l'appareil, vous trouverez l'appareil dans la liste des appareils connectés.
6. Sélectionnez l'appareil dans la liste.





S'il n'est pas disponible, connectez l'appareil à l'application de la façon suivante :

1. Sélectionnez « **+Ajouter appareil** » ou, si vous avez déjà appairé des appareils/batteries, le symbole **+** en haut à droite.
2. Suivez les instructions de l'application.

L'application scanne les environs à la recherche d'appareils disponibles.



- Sélectionnez l'appareil que vous souhaitez ajouter.
- Vous pouvez si besoin renommer l'appareil. Confirmez la connexion avec « **Prêt** » ou sélectionnez directement « **Ajoute d'autres appareils** ».

L'appareil est maintenant mentionné dans  avec vos appareils connectés et peut être sélectionné.

 Une mise à jour du micrologiciel peut provoquer des modifications dans les fonctionnalités de l'application.

Fonctions de l'application



En sélectionnant l'appareil dans la liste sous , vous arrivez ainsi sur la page d'aperçu.

 Pour obtenir de plus amples informations sur les différentes rubriques, sélectionnez le symbole .

Directive relative à la protection des données



Vous trouverez les «  Dispositions relatives à la protection des données » sous .

Déconnecter l'appareil et effacer les données de l'application

Sélectionnez dans  l'appareil que vous souhaitez supprimer et dont vous souhaitez effacer les données. Tout en maintenant la sélection, glissez du bord droit de l'écran vers le bord gauche .

Problèmes avec

L'application ? - FAQ

- Sélectionnez .
- Sélectionnez  questions les plus fréquemment posées.

 Vous trouvez ici les questions fréquemment posées et leurs réponses.

Nettoyage et entretien

 **Attention ! Risque de blessure par le mouvement des parties dangereuses !**

 Faites exécuter par notre service après-vente les travaux de réparation et les opérations de maintenance qui ne sont pas décrits dans ce guide. Utilisez seulement des pièces d'origine. Risque de blessure !

 Avant tout travail, mettez l'appareil hors tension et retirez l'accumulateur de l'appareil.

Exécutez à intervalles réguliers les travaux de nettoyage et les opérations de maintenance décrits ci-dessous. Vous bénéficierez ainsi d'une utilisation longue et sûre de votre appareil.

Le manque de maintenance, de nettoyage et d'entretien est à l'origine de nombreux accidents.

Nettoyage

 **L'appareil ne doit pas être aspergé avec de l'eau ou immergé dans l'eau. Il existe un danger de décharge électrique !**

- Conservez propres les fentes de venti-

lation, le boîtier moteur et les poignées de l'appareil. Pour ce faire, utilisez un chiffon humide ou une brosse.

N'utilisez aucun produit de nettoyage ou solvant. Vous pourriez endommager irréparablement l'appareil.

- Après chaque utilisation de l'appareil, retirez l'herbe et la terre se trouvant dans le carter de protection et le dispositif de coupe.
- Faites attention au coupe-fil. Il peut provoquer de graves coupures.

E Enrouler la bobine

Plutôt qu'une bobine neuve, vous pouvez vous procurer en magasin spécialisé un fil de nylon de 2,4 mm d'épaisseur et de 5 m de long et l'enrouler vous-même sur la bobine.

 La rainure (34) sur la bobine de fil (33) sert à coincer le fil de nylon afin qu'il ne se déroule pas.

1. Tirez le nouveau fil par les deux œillets de sortie de fil (32) de la capsule (15). Veillez à ce que les deux flèches soient orientées directement l'une vers l'autre.
2. Équilibrez la longueur en utilisant les deux extrémités de fil de sorte que la capsule (15) soit positionnée à peu près au milieu.
3. Tournez le bouton rotatif (15a) dans le sens fléché indiqué sous la capsule (15) pour enrouler le fil sur la bobine (33). Le déroulage est plus facile, si vous exercez une pression sur le bouton rotatif (15a) au moment de la rotation.

Travaux généraux de maintenance

- Avant chaque utilisation, contrôlez l'appareil pour trouver des défauts tels que des pièces détachées, usagées ou endommagées.
- Vérifiez les caches et les dispositifs de protection du point de vue des dégradations et de la bonne tenue. Si nécessaire, remplacez-les.

 Contrôlez le coupe-fil (26). N'utilisez en aucun cas l'appareil sans ou avec un coupe-fil défectueux. Si le coupe-fil est endommagé, adressez-vous impérativement à l'un de nos centres de service après-vente.

Éliminer les blocages

 **Éteignez l'appareil et débranchez les deux batteries avant de travailler sur l'unité de coupe.**

 Portez des gants de protection pour éviter les coupures.

Transport

- Pour le transport, l'appareil doit être éteint et les batteries retirées.
- Portez l'appareil avec une main sur le tube de jonction supérieur et une main sur le tube de jonction inférieur (3+6), vous éviterez ainsi d'entrer en contact avec des parties dangereuses pendant le transport (p. ex. moteur chaud, unité de coupe).
- Pour le transport et le stockage de la lame, utilisez la protection de transport.
- Lors du transport, maintenez une distance de sécurité avec autrui.

- Lors du transport, sécurisez l'appareil contre le glissement avec des sangles de serrage afin d'éviter des blessures et des dommages à l'appareil.

Rangement

- Nettoyez et entretenez la débroussailleuse 2-en-1 sans fil de 40 V avant de la stocker.
- Pour le rangement de la lame, utilisez la protection de transport.
- Rangez l'appareil à un endroit sec et protégé de la poussière et surtout hors de la portée des enfants.
- Ne déposez pas l'appareil sur le carter de protection. Le plus judicieux est de le suspendre par sa poignée supérieure de sorte que le carter de protection ne soit pas au contact d'autres objets. Ainsi, le carter de protection ne peut pas se déformer, ne peut pas modifier ses dimensions et ne peut pas perdre ses propriétés de sécurité.
- La température de stockage de la batterie et de l'appareil est comprise entre 0 °C et 45 °C. Évitez une chaleur ou un froid extrême pendant le stockage afin que la batterie ne perde pas en performance.

Élimination et écologie



Le produit est recyclable, est soumis à une responsabilité élargie du fabricant et est collecté dans le cadre du tri sélectif.

Retirez la batterie de l'appareil avant de mettre l'appareil au rebut. Introduisez l'appareil, les accessoires et

l'emballage dans un circuit de recyclage respectueux de l'environnement. Vous trouverez les consignes de recyclage de la batterie dans le mode d'emploi séparé de votre batterie et chargeur.



Les appareils n'ont pas leur place dans les ordures ménagères. Le symbole de la poubelle barrée signifie que ce produit ne doit pas être jeté avec les déchets ménagers à la fin de sa durée de vie.

Directive 2012/19/UE sur les déchets d'équipements électriques et électroniques : les consommateurs sont légalement tenus de recycler, dans le respect de l'environnement, les équipements électriques et électroniques arrivés en fin de vie. Cela permet de garantir une valorisation écologique et respectueuse des ressources.

Suivant la transposition en droit national, vous pouvez disposer des possibilités suivantes :

- Restitution à un point de vente,
- Restitution à un point de collecte officiel,
- Renvoi au fabricant / au distributeur.

Ne sont pas concernés les accessoires qui accompagnent les appareils usagés et les moyens auxiliaires sans composants électriques.

- Jetez les restes de découpe dans le compost et non avec les déchets ménagers.



La batterie ne doit pas être jetée avec les déchets ménagers, dans le feu (risque d'explosion) ou dans l'eau. Les batteries endommagées présentent un risque pour l'environnement et pour votre santé en cas de fuites de vapeurs ou de liquides toxiques.

Éliminez les batteries selon les prescriptions locales. Des batteries défectueuses ou usées doivent être recyclées conformément à la directive 2006/66/CE. Veuillez déposer les batteries à un point de collecte pour batteries usagées, où elles seront recyclées écologiquement. Pour cela, veuillez vous adresser à la société de gestion des déchets de votre ville ou à notre centre de SAV.

Jetez les batteries lorsqu'elles sont déchargées. Nous recommandons de recouvrir les bornes avec un adhésif afin d'éviter un court-circuit. N'ouvrez pas la batterie.

Pièces de rechange / Accessoires

Vous obtiendrez des pièces de rechange et des accessoires à l'adresse www.grizzlytools.shop

Si vous avez des problèmes lors du passage de la commande, merci d'utiliser le formulaire de contact. Pour toute autre question, adressez-vous au « Service-Center » (voir page 94).

Pos. Notice d'utilisation	Pos. Vue éclatée	Désignation	No de commande
7	42-45	Cache de protection	91106170
15+33	46	Capsule + Bobine	13800235
16	47	Lame à 2 dents	13800234
22		Bandoulière	91106171

Dépannage



En cas d'accident ou d'un dysfonctionnement, retirez immédiatement la batterie de l'appareil ! Un non-respect peut causer des blessures.

Problème	Cause possible	Élimination des pannes
L'appareil ne démarre pas	Accu (20) déchargé	Charger l'accu (20) (respecter la notice d'utilisation de la batterie et du chargeur)
	Accu (20) non inséré	Mettre en place l'accu (20) (respecter la notice d'utilisation de la batterie et du chargeur)
	Interrupteur Marche/Arrêt (13) défectueux	Réparation par le service après-vente
	Levier de démarrage (10) défectueux	
Moteur défectueux		
L'appareil travaille par interruptions	Contact interne intermittent	Réparation par le service après-vente
	Levier de démarrage (10) défectueux	
Fortes vibrations Bruits élevés	Dispositif de coupe sale	Nettoyer le dispositif de coupe (voir „Nettoyage et entretien“)
	Moteur défectueux	Réparation par le service après-vente
Mauvais résultats de la coupe	La bobine de fil (33) n'a pas assez de fil de coupe	Le cas échéant, prolonger le fil de coupe (voir chap. « Réglages de l'appareil ») Remplacer la bobine de fil (voir « Nettoyage et maintenance »)
	Le fil de coupe n'est pas guidé ou seulement sur un côté hors de la bobine de fil (15)	Retirer la bobine de fil et enfiler vers l'extérieur le fil de coupe dans les ouvertures, remettre la bobine de fil.
	Dispositif de coupe sale	Nettoyer le dispositif de coupe (voir „Nettoyage et entretien“)
	Accu (20) non complètement chargé	Charger l'accu (20) (respecter la notice d'utilisation de la batterie et du chargeur)

Garantie - France

Chère cliente, cher client,
Ce produit bénéficie d'une garantie de 5 ans, valable à compter de la date d'achat.

En cas de manques constatés sur ce produit, vous disposez des droits légaux contre le vendeur du produit. Ces droits légaux ne sont pas limités par notre garantie présentée par la suite.

Article L217-4 du Code de la consommation

Le vendeur livre un bien conforme au contrat et répond des défauts de conformité existant lors de la délivrance. Il répond également des défauts de conformité résultant de l'emballage, des instructions de montage ou de l'installation lorsque celle-ci a été mise à sa charge par le contrat ou a été réalisée sous sa responsabilité.

Article L217-5 du Code de la consommation

Le bien est conforme au contrat :

1° S'il est propre à l'usage habituellement attendu d'un bien semblable et, le cas échéant :

- s'il correspond à la description donnée par le vendeur et posséder les qualités que celui-ci a présentées à l'acheteur sous forme d'échantillon ou de modèle ;
- s'il présente les qualités qu'un acheteur peut légitimement attendre eu égard aux déclarations publiques faites par le vendeur, par le producteur ou par son représentant, notamment dans la publicité ou l'étiquetage ;

2° Ou s'il présente les caractéristiques définies d'un commun accord par les parties ou être propre à tout usage spécial recherché par l'acheteur, porté à la connaissance du vendeur et que ce dernier a accepté.

Article L217-16 du Code de la consommation

Lorsque l'acheteur demande au vendeur, pendant le cours de la garantie commerciale qui lui a été consentie lors de l'acquisition ou de la réparation d'un bien meuble, une remise en état couverte par la garantie, toute période d'immobilisation d'au moins sept jours vient s'ajouter à la durée de la garantie qui restait à courir. Cette période court à compter de la demande d'intervention de l'acheteur ou de la mise à disposition pour réparation du bien en cause, si cette mise à disposition est postérieure à la demande d'intervention.

Indépendamment de la garantie commerciale souscrite, le vendeur reste tenu des défauts de conformité du bien et des vices rédhibitoires dans les conditions prévues aux articles L217-4 à L217-13 du Code de la consommation et aux articles 1641 à 1648 et 2232 du Code Civil.

Article L217-12 du Code de la consommation

L'action résultant du défaut de conformité se prescrit par deux ans à compter de la délivrance du bien.

Conditions de garantie

Le délai de garantie débute avec la date d'achat. Veuillez conserver soigneusement le ticket de caisse original. En effet, ce document vous sera réclamé comme preuve d'achat.

Si un défaut de matériel ou un défaut de fabrication se présente au cours des trois ans suivant la date d'achat de ce produit, nous réparons gratuitement ou remplaçons ce produit - selon notre choix. Cette garantie suppose que l'appareil défectueux et le justificatif d'achat (ticket de caisse) nous

soient présentés durant cette période de trois ans et que la nature du manque et la manière dont celui-ci est apparu soient explicités par écrit dans un bref courrier. Si le défaut est couvert par notre garantie, le produit vous sera retourné, réparé ou remplacé par un neuf. Aucune nouvelle période de garantie ne débute à la date de la réparation ou de l'échange du produit.

Durée de garantie et demande légale en dommages-intérêts

La durée de garantie n'est pas prolongée par la garantie. Ce point s'applique aussi aux pièces remplacées et réparées. Les dommages et les manques éventuellement constatés dès l'achat doivent immédiatement être signalés après le déballage. A l'expiration du délai de garantie les réparations occasionnelles sont à la charge de l'acheteur.

Volume de la garantie

L'appareil a été fabriqué avec soin, selon de sévères directives de qualité et il a été entièrement contrôlé avant la livraison. La garantie s'applique aux défauts de matériel ou aux défauts de fabrication. Cette garantie ne s'étend pas aux parties du produit qui sont exposées à une usure normale et peuvent être donc considérées comme des pièces d'usure (par exemple le bobine de fil, lame) ou pour des dommages affectant les parties fragiles (par exemple les commutateurs). Cette garantie prend fin si le produit endommagé n'a pas été utilisé ou entretenu d'une façon conforme. Pour une utilisation appropriée du produit, il faut impérativement respecter toutes les instructions citées dans le manuel de l'opérateur. Les actions et les domaines d'utilisation déconseillés dans la notice d'utilisation ou vis-à-vis desquels une mise en garde est émise, doivent absolument être évités.

Le produit est conçu uniquement pour un usage privé et non pour un usage industriel. En cas d'emploi impropre et incorrect, de recours à la force et d'interventions entreprises et non autorisées par notre succursale, la garantie prend fin.

Article 1641 du Code civil

Le vendeur est tenu de la garantie a raison des défauts cachés de la chose vendue qui la rendent impropre à l'usage auquel on la destine, ou qui diminuent tellement cet usage que l'acheteur ne l'aurait pas acquise, ou n'en aurait donné qu'un moindre prix, s'il les avait connus.

Article 1648 1er alinéa du Code civil

L'action résultant des vices rédhibitoires doit être intentée par l'acquéreur dans un délai de deux ans à compter de la découverte du vice.

Marche à suivre dans le cas de garantie

Pour garantir un traitement rapide de votre demande, veuillez suivre les instructions suivantes :

- Tenez vous prêt à présenter, sur demande, le ticket de caisse et le numéro d'identification (IAN 434677_2304) comme preuve d'achat.
- Vous trouverez le numéro d'article sur la plaque signalétique.
- Si des pannes de fonctionnement ou d'autres manques apparaissent, prenez d'abord contact, par **téléphone** ou par **e-Mail**, avec le service après-vente dont les coordonnées sont indiquées ci-dessous. Vous recevrez alors des renseignements supplémentaires sur le déroulement de votre réclamation.
- En cas de produit défectueux vous pouvez, après contact avec notre service clients, envoyer le produit, franco de port à l'adresse de service après-vente

indiquée, accompagné du justificatif d'achat (ticket de caisse) et en indiquant quelle est la nature du défaut et quand celui-ci s'est produit. Pour éviter des problèmes d'acceptation et des frais supplémentaires, utilisez absolument seulement l'adresse qui vous est donnée. Assurez-vous que l'expédition ne se fait pas en port dû, comme marchandises encombrantes, envoi express ou autre taxe spéciale. Veuillez renvoyer l'appareil, y compris tous les accessoires livrés lors de l'achat et prenez toute mesure pour avoir un emballage de transport suffisamment sûr.

Garantie - Belgique

Chère cliente, cher client,
Vous disposez d'une garantie de 5 ans à compter de la date d'achat.

En cas de manques constatés sur ce produit, vous disposez des droits légaux contre le vendeur du produit. Ces droits légaux ne sont pas limités par notre garantie présentée par la suite.

Conditions de garantie

La période de garantie court à compter de la date d'achat. Conservez soigneusement le ticket de caisse original. Ce document sert de preuve d'achat.

Si un défaut matériel ou de fabrication apparaît dans un délai de cinq ans à compter de la date d'achat de ce produit, nous réparerons ou vous remplacerons gratuitement le produit, selon notre convenance.

Cette prestation de garantie suppose que l'appareil défectueux et le justificatif d'achat (ticket de caisse) soient présentés dans un délai de cinq ans et qu'une brève description soit faite sur le type de défaut et sur le moment de son apparition.

Si le défaut est couvert par notre garantie,

le produit vous sera retourné, réparé ou remplacé par un neuf. Aucune nouvelle période de garantie ne débute à la date de la réparation ou de l'échange du produit.

Durée de garantie et demande légale en dommages-intérêts

La durée de garantie n'est pas prolongée par la garantie. Ce point s'applique aussi aux pièces remplacées et réparées. Les dommages et les manques éventuellement constatés dès l'achat doivent immédiatement être signalés après le déballage. A l'expiration du délai de garantie les réparations occasionnelles sont à la charge de l'acheteur.

Volume de la garantie

L'appareil a été fabriqué avec soin, selon de sévères directives de qualité et il a été entièrement contrôlé avant la livraison.

La garantie s'applique aux défauts de matériel ou aux défauts de fabrication.

Cette garantie ne s'étend pas aux parties du produit qui sont exposées à une usure normale et peuvent être donc considérées comme des pièces d'usure (par exemple les bobine de fil, lame) ou pour des dommages affectant les parties fragiles (par exemple les commutateurs).

Cette garantie prend fin si le produit endommagé n'a pas été utilisé ou entretenu d'une façon conforme. Pour une utilisation appropriée du produit, il faut impérativement respecter toutes les instructions citées dans le manuel de l'opérateur. Les actions et les domaines d'utilisation déconseillés dans la notice d'utilisation ou vis-à-vis desquels une mise en garde est émise, doivent absolument être évités.

Marche à suivre dans le cas de garantie

Pour garantir un traitement rapide de votre demande, veuillez suivre les instructions suivantes :

- Tenez vous prêt à présenter, sur demande, le ticket de caisse et le numéro d'article (IAN 434677_2304) comme preuve d'achat.
- Vous trouverez le numéro d'article sur la plaque signalétique.
- Si des pannes de fonctionnement ou d'autres manques apparaissent, prenez d'abord contact, par **téléphone** ou par **e-Mail**, avec le service après-vente dont les coordonnées sont indiquées ci-dessous. Vous recevrez alors des renseignements supplémentaires sur le déroulement de votre réclamation.
- En cas de produit défectueux vous pouvez, après contact avec notre service clients, envoyer le produit, franco de port à l'adresse de service après-vente indiquée, accompagné du justificatif d'achat (ticket de caisse) et en indiquant quelle est la nature du défaut et quand celui-ci s'est produit. Pour éviter des problèmes d'acceptation et des frais supplémentaires, utilisez absolument seulement l'adresse qui vous est donnée. Assurez-vous que l'expédition ne se fait pas en port dû, comme marchandises encombrantes, envoi express ou autre taxe spéciale. Veuillez renvoyer l'appareil, y compris tous les accessoires livrés lors de l'achat et prenez toute mesure pour avoir un emballage de transport suffisamment sûr.

Service Réparations

Vous pouvez, contre paiement, faire exécuter par notre service, des réparations **qui ne font pas partie de la garantie**. Nous vous enverrons volontiers un devis estimatif. Nous ne pouvons traiter que des appareils qui ont été correctement emballés et qui ont envoyés suffisamment affranchis.

Attention: veuillez renvoyer à notre agence de service votre appareil nettoyé et avec une note indiquant le défaut constaté.

Les appareils envoyés en port dû - comme marchandises encombrantes, en envoi express ou avec toute autre taxe spéciale ne seront pas acceptés. Nous exécutons gratuitement la mise aux déchets de vos appareils défectueux renvoyés.

Service-Center

FR **Service France**
Tel.: 0800 919270
E-Mail: grizzly@lidl.fr
IAN 434677_2304

BE **Service Belgique**
Tel.: 0800 12089
E-Mail: grizzly@lidl.be
IAN 434677_2304

Importateur

Veuillez noter que l'adresse suivante n'est pas une adresse de service après-vente. Contactez d'abord le service après-vente cité plus haut.

Grizzly Tools GmbH & Co. KG
Stockstädter Straße 20
63762 Großostheim
ALLEMAGNE
www.grizzlytools.de

Inhoud

Inleiding	96	Bediening	115
Reglementair gebruik	96	Laadtoestand van de accu's controleren	115
Algemene beschrijving	96	115
Inhoud van het pakket	96	Werkinstructies	115
Beschrijving van de werking	96	Verplaats het oog voor de schouderriem/breng het apparaat in evenwicht.....	115
Overzicht	96	Werken met de draadspoel	116
Technische specificaties	97	Maaidraad vieren	116
Laadtijd	98	Werken met het tweetandse mes	116
Veiligheidsaanwijzingen	99	Als het apparaat vibreert	117
Symbolen en pictogrammen	99	Apparaat met de Parkside-app verbinden	117
Algemene veiligheidsinstructies voor elektrisch gereedschap	100	Functies van de app	117
Algemene veiligheidsinstructies	104	Privacyrichtlijn	118
Aanvullende veiligheidsvoorschriften	106	Ontkoppel het apparaat en wis gegevens uit de app.....	118
Vorzorgsmaatregelen voor terugslag	107	Problemen met de app? - VGV.....	118
Vorzorgsmaatregelen voor terugslag	108	Onderhoud en reparaties	118
Verdere veiligheidsaanwijzingen.....	108	Reiniging	118
Veiligheidsinstructies voor het omgaan met de accu	110	Draadspoel opwickelen	118
Restrisico's.....	111	Algemene onderhoudswerkzaamheden	119
Montagehandleiding	111	Blokkeringen verwijderen	119
Schachtbuizen verbinden	111	Transport	119
Veiligheidsafdekking monteren.....	112	Opslag.....	119
Handgreep monteren.....	112	Verwerking en milieubescherming	120
Spoel monteren / vervangen	112	Garantie	120
Mes plaatsen/vervangen	112	Reparatieservice	122
Inbedrijfstelling	113	Service-Center	122
De accu verwijderen/plaatsen	113	Importeur	122
Accu laden	113	Reserveonderdelen/Accessoires	122
Schouderriem omdoen.....	113	Storingen oplossen.....	123
In- en uitschakelen	114	Vertaling van de originele CE-conformiteitsverklaring	332
Toerentalregeling	114	Explosietekening	341

Inleiding

Hartelijk gefeliciteerd met de aankoop van uw nieuw apparaat. Daarmee hebt u voor een hoogwaardig product gekozen. Dit apparaat werd tijdens de productie op kwaliteit gecontroleerd en aan een eindcontrole onderworpen. De functionaliteit van uw apparaat is bijgevolg verzekerd.



De gebruiksaanwijzing vormt een bestanddeel van dit product. Ze omvat belangrijke aanwijzingen voor veiligheid, gebruik en afvalverwijdering. Maak u vóór het gebruik van het product met alle bedienings- en veiligheidsinstructies vertrouwd. Gebruik het product uitsluitend zoals beschreven en voor de aangegeven toepassingsgebieden. Bewaar de handleiding goed en overhandig alle documenten bij het doorgeven van het product mee aan derden.

Reglementair gebruik

De 40V accu-bosmaaier is geschikt voor het maaien van gras in tuinen, langs borders en rond bomen of afrasteringspalen bij gebruik van de snoerhaspel. Bij gebruik van het mes met 2 tanden maait het apparaat gras, onkruid of lichte begroeiing. Het apparaat is bedoeld voor gebruik door volwassenen. Jongeren ouder dan 16 jaar mogen het apparaat alleen onder toezicht gebruiken. De fabrikant is niet aansprakelijk voor schade die voortvloeit uit oneigenlijk gebruik of uit een foute bediening. Dit apparaat is niet bedoeld voor commercieel gebruik. Bij commercieel gebruik vervalt de garantie. Het apparaat maakt deel uit van de X 20 V TEAM serie van Parkside en kan worden gebruikt met accu's uit de X 20 V

TEAM serie van Parkside. De accu's mogen alleen met originele laders van de reeks X 20 V TEAM worden geladen.

Algemene beschrijving

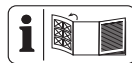

De illustratie van de belangrijkste functionele componenten vindt u op de voor- en achterkant van de uitklappagina.

Inhoud van het pakket

Pak het apparaat uit en controleer of het volledig is:

- 40 V accu-bosmaaier
- bovenste schachtbuis
- onderste schachtbuis
- Schouderriem
- Spoel
- Tweetands mes
- Veiligheidsafdekking
- 1 x inbussleutel
- 1 x multifunctionele sleutel
- Stoffen tas voor accessoires
- Gebruiksaanwijzing



De inbussleutel (17) zit opgeborgen in de houder op de motorunit (1).



De batterij en de lader zijn niet meegeleverd.

Beschrijving van de werking

De werking van de verschillende bedieningselementen is hieronder beschreven.

Overzicht

- 1 Motorunit
- 2 Sleutelgatboring
- 3 Bovenste schachtbuis
- 4 Kabelklem

5	Handgreep	Onbelast toerental, spil n_{max}7000 min ⁻¹
6	Onderste schachtbuis	3 niveaus.....4600/5500/7000 min ⁻¹
7	Veiligheidsafdekking	Onbelast toerental motor.....3500 min ⁻¹
8	Multifunctionele handgreep	Spoel
9	Toets	Maaicirkel..... 340 mm
10	Starthendel	Draaddiameter 2,4 mm
11	Inschakelblokkering	Draadlengte5 m
12	Oog	Schroefdraad M10
13	Aan-/uitknop	Trilling (a_h) aan de handgreep
14	Laadstatusindicator	rechts4,231 m/s ² ; K=1,5 m/s ²
15	Spoelkap	links3,911 m/s ² ; K=1,5 m/s ²
15a	Draaiknop	Tweetands mes
16	Tweetands mes	Maaicirkel..... 255 mm
17	Inbussleutel	Gat 25,4 mm
18	Multifunctionele sleutel	Trilling (a_h) aan de handgreep
19	Ontgrendelknop	rechts4,752 m/s ² ; K=1,5 m/s ²
20	Batterij	links4,677 m/s ² ; K=1,5 m/s ²
21	Lader	Gewicht (bedrijfsklaar
22	Schouderriem	2x 4 Ah Smart PAPS 204 A1).....6,4 kg
A	23 Buisbevestigingsschroef	Gewicht (zonder maai-unit) 4,8 kg
A	24 Vergrendeling	Geluidsdrumniveau op de werkplek
B	25 Schroef	van de bediener
B	26 Draadsnijder	(L_{pA}) 73,4 dB; K_{pA} = 3 dB
B	27 Schachthouder	Geluidsvermogeniveau (L_{WA})
C	28 Houder	gegarandeerd 90 dB
C	29 Handgreepklem	gemeten.....85,2 dB; K_{WA} = 2,31 dB
E	30 Sterschroef	Temperatuurmax. 50 °C
E	31 Bevestigingsas	Laadproces 4 - 40 °C
E	32 Draaduitloop-oog	Bedrijf..... -20 - 50 °C
E	33 Spoel	Opslag 0 - 45 °C
E	34 Groef	bij gebruik met Smart-accu's
E	35 Sluistring	(Smart PAPS 204 A1/Smart PAPS 208 A1)
E	36 Spanflens	Werkfrequentie/
E	37 Moer	Frequentieband.....2400 - 2483,5 MHz
E	38 Klikvergrendeling	max. zendvermogen..... ≤ 20 dBm

Technische specificaties

40 V accu-bosmaaier PPSA 40-Li B2

Motorspanning

U40 V_{DC} (gelijkstroom); (2 x 20V)

Accu-type Li-ion

De geluids- en trilwaarden zijn vastgesteld in overeenstemming met de normen en bepalingen die in de conformiteitsverklaring zijn vermeld. De trillings- en geluidsmeetprocedures volgens EN 50636-2-91 werden met succes doorlopen.

Draag gehoorbescherming.

De vermelde totale trillingswaarden en geluidsemissiewaarden zijn gemeten volgens een genormeerde testprocedure en kunnen worden gebruikt om een elektrisch gereedschap met een ander gereedschap te vergelijken.

De vermelde totale trillingswaarden en geluidsemissiewaarden kunnen ook worden gebruikt voor een voorlopige inschatting van de belasting.

⚠ Waarschuwing: De trillings- en geluidsemissies kunnen tijdens het werkelijke gebruik van het elektrische gereedschap afwijken van de vermelde waarden, afhankelijk van de manier waarop het elektrische werktuig wordt gebruikt en vooral van de aard van het bewerkte werkstuk. Probeer de belasting door trillingen en lawaai zo gering mogelijk te houden. Voorbeelden van maatregelen voor de reductie van trillingsbelasting zijn het dragen van handschoenen tijdens het gebruik van het gereedschap en de beperking van de werktijd. Houd daarbij rekening met alle

fasen van de bedrijfscyclus (bijvoorbeeld ook periodes wanneer het elektrische gereedschap is uitgeschakeld en periodes wanneer het weliswaar is ingeschakeld maar zonder belasting draait).

Laadtijd

Het apparaat maakt deel uit van de X 20 V TEAM serie van Parkside en kan worden gebruikt met accu's uit de X 20 V TEAM serie van Parkside. Accu's van de reeks X 20 V TEAM mogen alleen met laders van de reeks X 20 V TEAM worden geladen.

We bevelen u aan dit apparaat uitsluitend met volgende accu's:
 PAP 20 B1, PAP 20 B3,
 Smart PAPS 204 A1, Smart PAPS 208 A1.
 We bevelen u aan deze accu's met volgende laders te laden: PLG 20 C1, PLG 20 C2, PLG 20 C3, PLG 20 A3, PLG 20 A4, PDSLGS 20 A1, Smart PLGS 2012 A1.

Laadtijd (min.)	PAP 20 A1 PAP 20 A2 PAP 20 B1	PAP 20 A3 PAP 20 B3 Smart PAPS 204 A1	Smart PAPS 208 A1
PLG 20 A1 PLG 20 A4 PLG 20 C1	60	120	240
PLG 20 C2	45	80	165
PLG 20 A2 PLG 20 A3 PLG 20 C3 PDSLGS 20 A1 PDSLGS 20 B1	35	60	120
PLG 201 A1	135	250	500
Smart PLGS 2012 A1	35	45	50

i De laadtijd wordt beïnvloed door factoren als de temperatuur van de omgeving en de accu, alsmede de toegepaste netspanning, en kan daarom afwijken van de opgegeven waarden.

Veiligheidsaanwijzingen

Bij het gebruik van de machine moeten de veiligheidsinstructies in acht genomen worden.

Symbolen en pictogrammen

Pictogrammen op het apparaat:



Let op!



Lees zorgvuldig de gebruiksaanwijzing door voordat u het apparaat gebruikt.



Draag een veiligheidsbril.



Draag hoofdbescherming.



Draag gehoorbescherming.



Draag veiligheidshandschoenen. Gevaar voor snijwondingen.



Draag slipvaste veiligheidsschoenen met een stevige zool.



Draag geschikte werkkleding.



Stel het apparaat niet bloot aan vochtigheid. Werk niet bij regen en maai geen nat gras.



Lang haar niet open dragen. Gebruik een haarnetje.



Handen af! Snijwonden



Gevaar door weggeslingerde onderdelen! Houd het apparaat uit de buurt van andere personen.



Let op! Terugslag - Let tijdens het werken op terugslag van de machine.



Vergrendeling bevestigingsas



Bewaar een veiligheidsafstand van minstens 15 m tot andere personen.

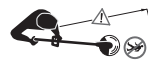

Houd het apparaat uit de buurt van andere personen. Weggeslingerde vreemde lichamen kunnen u verwonden.



Houd omstanders uit de buurt van het apparaat.



Verwijder de batterijen uit het apparaat voor onderhouds- en afstelwerkzaamheden.

NL BE



Gebruik geen metalen zaagbladen



Specificatie van het gegarandeerde geluidsvermogensniveau L_{WA} in dB



Elektrische apparaten horen niet bij het huisvuil.



Laadstatusindicator



Weergave van de snelheidsniveaus



Softkey voor snelheidsniveauselectie



Smart-led



Aan-/uitknop

Pictogrammen in de gebruiksaanwijzing:



Waarschuwbord met informatie voor het voorkomen van letsels of schade



Gevaarstekens met informatie over de preventie van lichamelijk letsel door elektrische schokken



Waarschuwbord met informatie voor het voorkomen van schade



Draag handschoenen.



Waarschuwbord met informatie voor betere omgang met het apparaat

Algemene veiligheidsinstructies voor elektrisch gereedschap



WAARSCHUWING! Lees alle veiligheidsaanwijzingen, instructies, borden en technische gegevens die voor dit elektrische gereedschap gelden. Verzuim bij de naleving van de veiligheidsinstructies en aanwijzingen kan een elektrische schok, brand en/of ernstige verwondingen veroorzaken.

Bewaar alle veiligheidsinstructies en aanwijzing voor de toekomst.

Het in de veiligheidsinstructies gebruikte begrip „Elektrisch gereedschap“ heeft betrekking op elektrisch gereedschap met netvoeding (met netsnoer) en op elektrisch gereedschap met batterijvoeding (zonder netsnoer).

1) Veiligheid op de werkplaats

- a) **Houd uw werkruimte netjes en goed verlicht.** Wanorde of onverlichte werkomgevingen kunnen tot ongevallen leiden.
- b) **Werk met het elektrische gereedschap niet in een explosieve omgeving, waarin er zich brandbare vloeistoffen, gassen of stoffen bevinden.** Elektrisch gereedschap produceert vonken, die het stof of de dampen kunnen doen ontsteken.
- c) **Houd kinderen en andere personen tijdens het gebruik van het elektrische gereedschap op**

een veilige afstand. In geval van afleiding kunt u de controle over het apparaat verliezen.

2) Elektische veiligheid

- a) **De aansluitstekker van het elektrische gereedschap moet in het stopcontact passen. De stekker mag op geen enkele manier veranderd worden. Gebruik geen adapterstekkers samen met geaard elektrisch gereedschap.** Ongewijzigde stekkers en passende stopcontacten doen het risico voor een elektrische schok afnemen.
- b) **Vermijd lichamelijk contact met gearde oppervlakken, zoals van buizen, verwarmingsinstallaties, fornuizen en koelkasten.** Er bestaat een verhoogd risico door een elektrische schok als uw lichaam geaard is.
- c) **Houd elektrisch gereedschap op een veilige afstand tot regen of nattigheid.** Het binnendringen van water in elektrisch gereedschap doet het risico voor een elektrische schok toenemen.
- d) **Gebruik het snoer niet voor een ander doeleinde om het elektrische gereedschap te dragen, op te hangen of om de stekker uit het stopcontact te trekken. Houd het snoer op een veilige afstand tot hitte, olie, scherpe kanten of bewegende apparaatonderdelen.** Beschadigde of verstrikt geraakte snoeren doen het risico voor een elektrische schok toenemen.
- e) **Als u met elektrisch gereedschap in de open lucht werkt, maakt u enkel gebruik van verlengsnoeren, die ook voor bui-**

ten geschikt zijn. Het gebruik van een voor buiten geschikt verlengsnoer doet het risico voor een elektrische schok afnemen.

- f) **Wanneer het gebruik van het elektrische gereedschap in een vochtige omgeving niet te vermijden is, gebruik dan een aardlekschakelaar.** Het gebruik van een aardlekschakelaar reduceert het risico op een elektrische schok.

3) Veiligheid van personen

- a) **Wees aandachtig, let erop wat u doet en ga verstandig aan het werk met elektrisch gereedschap. Gebruik geen elektrisch gereedschap als u moe bent of onder de invloed van drugs, alcohol of medicijnen staat.** Een moment van onoplettendheid bij het gebruik van het elektrische gereedschap kan tot ernstige verwondingen leiden.
- b) **Draag persoonlijke beschermingsuitrusting en altijd een beschermbril.** Het dragen van een persoonlijke beschermingsuitrusting, zoals stofmasker, slipvrije veiligheidsschoenen, beschermende helm of gehoorbescherming, al naargelang de aard en de toepassing van het elektrische gereedschap, doet het risico voor verwondingen afnemen.
- c) **Vermijd een onopzettelijke in-gebruikname. Vergewis u dat het elektrische gereedschap uitgeschakeld is voordat u het op de stroomvoorziening en/of de accu aansluit, het opneemt of draagt.** Als u bij het dragen van het elektrische gereedschap uw vinger aan de schakelaar hebt of het apparaat ingeschakeld p de stroomvoorziening

aansluit, kan dit tot ongevallen leiden.

- d) **Verwijder instelgereedschap of schroefsleutel voordat u het elektrische gereedschap inschakelt.** Gereedschap of een sleutel, die zich in een draaiend apparaat onderdeel bevindt, kan tot verwondingen leiden.
 - e) **Vermijd een abnormale lichaamshouding. Zorg voor een veilige stand en houd te allen tijde uw evenwicht.** Daardoor kunt u het elektrische gereedschap in onverwachte situaties beter controleren.
 - f) **Draag geschikte kledij. Draag geen ruimzittende kleding of sieraden. Houd haar, kledij en handschoenen op een veilige afstand tot bewegende onderdelen.** Loszittende kledij, sieraden of lang haar kan/kunnen door bewegende onderdelen vastgegrepen worden.
 - g) **Wanneer stofafzuig- en opvangsystemen kunnen worden gemonteerd, moeten deze aangesloten worden en correct worden gebruikt.** Gebruik van een stofafzuiginrichting kan gevaren door stof doen afnemen.
 - h) **Laat u niet verleiden tot een vals gevoel van veiligheid en negeer nooit de veiligheidsregels voor elektrische gereedschappen, ook wanneer u na veelvuldig gebruik vertrouwd bent met het elektrisch gereedschap.** Onoplettende handelingen kunnen in fracties van seconden ernstig lichamelijk letsel tot gevolg hebben.
- 4) Gebruik en behandeling van het elektrische gereedschap**
- a) **Overbelast het apparaat niet.**

Gebruik voor uw werk het daarvoor bestemde elektrische gereedschap. Met het passende elektrische gereedschap werkt u beter en veiliger in het aangegeven vermogensgebied.

- b) **Gebruik geen elektrisch gereedschap, waarvan de schakelaar defect is.** Elektrisch gereedschap, dat niet meer in- of uitgeschakeld kan worden, is gevaarlijk en moet gerepareerd worden.
- c) **Trek de stekker uit het stopcontact en/of verwijder de afneembare accu, voordat u instellingen aan het apparaat verricht, gebruiksassessoires verwisselt of het elektrische gereedschap weglegt.** Deze voorzorgsmaatregel voorkomt een onopzettelijke start van het elektrische gereedschap.
- d) **Bewaer ongebruikt elektrisch gereedschap buiten het bereik van kinderen. Laat personen het apparaat niet gebruiken, die daarmee niet vertrouwd zijn of deze aanwijzingen niet gelezen hebben.** Elektrisch gereedschap is gevaarlijk als het door onervaren personen gebruikt wordt.
- e) **Verzorg het elektrische gereedschap en de bijbehorende werktuigen zorgvuldig.** Controleer, of beweegbare onderdelen foutloos functioneren en niet klemmen, of er onderdelen gebroken of zodanig beschadigd zijn, dat de werking van het elektrische gereedschap in negatieve zin beïnvloed wordt. Laat beschadigde onderdelen vóór het gebruik van het apparaat repareren. Tal van ongevallen hebben hun oorzaak in slecht onderhouden elektrisch gereedschap.
- f) **Houd snijd-/snoeigereedschap**

scherp en netjes. Zorgvuldig onderhouden snijd-/snoeigereedschap met scherpe snijkanten geraken minder gekneld en is gemakkelijker te bedienen.

- g) Gebruik elektrisch gereedschap, toebehoren, gebruiksgereedschap enz. in overeenstemming met deze aanwijzingen. Houd daarbij rekening met de arbeidsomstandigheden en de uit te voeren activiteit.** Het gebruik van elektrisch gereedschap voor andere dan de voorziene toepassingen kan tot gevaarlijke situaties leiden.

- h) Houd grepen en greepvlakken droog, schoon en vrij van olie en vet.** Gladde grepen en greepvlakken maken het moeilijk om elektrisch gereedschap in onvoorziene situaties veilig te bedienen en onder controle te houden.

5) Zorgvuldig omgaan met en gebruiken van Accutoestellen

- a) Laad de accu's alleen op in accusladers, die door de producent aanbevolen worden.** Voor een accuslader die geschikt is voor een bepaalde soort accu's bestaat brandgevaar als hij met andere accu's gebruikt wordt.
- b) Gebruik alleen de daarvoor voorziene accu's in de elektro-werktuigen.** Het gebruik van andere accu's kan tot verwondingen en brandgevaar leiden.
- c) Houd de niet-gebruikte accu uit de buurt van paperclips, munten, sleutels, nagels, schroeven of andere kleine metalen voorwerpen, die een overbrugging van de contacten zouden kun-**

nen veroorzaken. Een kortsluiting tussen de accucontacten kan tot brandwonden of brand leiden.

- d) Bij verkeerd gebruik kan vloeistof uit de accu vrijkomen. Vermijd contact daarmee. Bij toevallig contact met water afspelen. Als de vloeistof in de ogen komt, moet u bovendien een arts consulteren.** Vrijkomende accuvloeistof kan tot geïrriteerde huid of brandwonden leiden.
- e) Gebruik geen beschadigde of gemodificeerde accu.** Beschadigde of gemodificeerde accu's kunnen zich onverwacht gedragen en brand, explosies en lichamelijk letsel veroorzaken.
- f) Stel een accu niet bloot aan brand of te hoge temperaturen.** Brand of temperaturen boven 130 °C kunnen een explosie veroorzaken.
- g) Volg alle aanwijzingen voor het laden op en laad de accu of het accugereedschap nooit buiten het in de gebruiksaanwijzing aangegeven temperatuurbereik.** Foutief laden of laden buiten het toegelaten temperatuurbereik kan de accu vernielen en het brandgevaar verhogen.

6) Service

- a) Laat uw elektrisch gereedschap uitsluitend door gekwalificeerd, vakkundig geschoold personeel en enkel met originele reserveonderdelen repareren.** Daardoor wordt verzekerd dat de veiligheid van het elektrische gereedschap in stand gehouden wordt.
- b) Verricht nooit onderhoud aan beschadigde accu's.** Alle onderhoud aan accu's zou alleen door de

fabrikant of een geautoriseerde service-organisatie moeten worden verricht.

Algemene veiligheidsinstructies

Kinderen en zieke en invalide personen moet de toegang worden ontzegd. Kinderen moeten onder streng toezicht staan wanneer zij zich in de nabijheid van machines bevinden.

Houd u aan de regionale en plaatselijke voorschriften ter voorkoming van ongevallen die in uw gebied gelden. Hetzelfde geldt voor alle bepalingen inzake gezondheid en veiligheid op het werk.

De fabrikant kan niet aansprakelijk worden gesteld indien zijn machines zonder toestemming worden gewijzigd en indien daardoor schade aan personen of zaken ontstaat.



Waarschuwing! Bij het gebruik van machines moeten altijd elementaire voorzorgsmaatregelen worden genomen. Neem ook alle tips en informatie in de aanvullende veiligheidsinstructies in acht.

- 1. Laat vreemden het toestel niet aanraken.** Bezoekers en toeschouwers, vooral kinderen en zieken, moeten uit de buurt van de werkplek worden gehouden. Voorkom dat andere mensen in contact komen met het gereedschap. Geef het apparaat alleen mee aan personen die vertrouwd zijn met het apparaat en de bediening ervan.
- 2. Zorg voor de veilige opslag van gereedschap.** Gereedschap dat niet wordt gebruikt, moet op een droge plaats worden bewaard, zo hoog mogelijk, of buiten bereik worden opbergen.
- 3. Gebruik altijd het juiste gereedschap voor elke klus.** Gebruik bijv. geen klein gereedschap of toebehoren voor werk dat eigenlijk met zwaar gereedschap moet worden gedaan. Gebruik gereedschap alleen voor de doeleinden waarvoor het is gemaakt.
- 4. Zorg dat u gepast gekleed bent.** De kleding moet passend zijn en mag u niet hinderen bij het werk. Draag kleding met snijbeschermende inzetstukken.
- 5. Gebruik persoonlijke beschermingsmiddelen.** Draag veiligheidsschoenen met stalen kap/stalen zolen en anti-slip zolen. Draag een veiligheidshelm als er tijdens het werk gevaar bestaat voor vallende voorwerpen.
- 6. Draag een veiligheidsbril.** Er kunnen voorwerpen tegen worden gegooid. Ernstige oogwondingen kunnen het gevolg zijn.
- 7. Draag gehoorbescherming.** Draag persoonlijke geluidsbescherming, bv. oordopjes.
- 8. Handbeschermer** Draag stevige handschoenen - leren handschoenen bieden een goede bescherming.
- 9. Bedrijf van het apparaat** Werk nooit zonder de beschermkap op het snijgereedschap. Letselgevaar door weggeslingerde voorwerpen.
- 10. Verwijder steeksleutels etc.** Alle sleutels e.d. moeten worden verwijderd voordat het apparaat wordt ingeschakeld.
- 11. Blijf steeds alert. Let op wat u doet.** Gebruik uw gezond verstand. Gebruik geen gemotoriseerd gereedschap wanneer u moe bent. Bedien de machine niet onder invloed van alcohol, drugs of medicijnen die het reactievermogen nadelig beïnvloeden.

12. Gebruiksduur en pauzes Een langdurig gebruik van het gemotoriseerde apparaat kan leiden tot door trillingen veroorzaakte doorbloedingsstoornis van de handen (wittevingersyndroom). U kunt evenwel de gebruiksduur door geschikte handschoenen of regelmatige pauzes verlengen. Houd er rekening mee dat de persoonlijke aanleg voor slechte doorbloeding, lage omgevingstemperaturen of grote grijpkrachten bij het werken de gebruiksduur verminderen.

13. Let op beschadigde onderdelen.

Controleer eerst het apparaat op schade en slijtage voordat u het gebruikt of nadat het apparaat een sterke schok heeft geleden of is gevallen. Zijn er afzonderlijke onderdelen beschadigd? Bij lichte schade moet u zich ernstig afvragen of het gereedschap nog goed en veilig zal functioneren. Zorg voor de juiste uitlijning en afstelling van bewegende delen. Grijpen de delen juist op elkaar in? Zijn er delen beschadigd? Is alles juist geïnstalleerd? Is aan alle andere voorwaarden voor een goede werking voldaan? Beschadigde veiligheidsinrichtingen e.d. moeten op de juiste wijze worden gerepareerd of vervangen door daartoe bevoegde personen, tenzij in de gebruiksaanwijzing uitdrukkelijk anders is aangegeven. Defecte schakelaars moeten door een erkend bedrijf worden vervangen. Neem in geval van reparatie contact op met een door ons geautoriseerde klantenservice.

14. Zet de motor altijd uit voordat u aanpassingen of onderhoud uitvoert. Dit geldt vooral voor werkzaamheden aan de draadspool.

15. gebruik alleen goedgekeurde onderdelen. Gebruik voor onderhoud en reparatie uitsluitend identieke reserveonderdelen. Reserveonderdelen

zijn verkrijgbaar via onze online shop (zie „Reserveonderdelen/toebehoren“).

Het apparaat is alleen geschikt voor gebruik met de meegeleverde draadspool of het meegeleverde mes met 2 tanden. Reserveonderdelen zijn verkrijgbaar in de online shop, zie hoofdstuk “Reserveonderdelen/accessoires”.



Waarschuwing! Het gebruik van andere maaikoppen en accessoires en hulpstukken die niet uitdrukkelijk worden aanbevolen, kan leiden tot gevaar voor personen en voorwerpen. Het gereedschap mag alleen worden gebruikt voor het doel waarvoor het is bestemd. Elk misbruik wordt beschouwd als oneigenlijk gebruik. De gebruiker is als enige verantwoordelijk voor schade aan eigendommen en persoonlijk letsel als gevolg van dergelijk oneigenlijk gebruik en in geen geval de fabrikant. De fabrikant kan niet aansprakelijk worden gesteld indien zijn machines worden gewijzigd of oneigenlijk worden gebruikt en indien daaruit schade voortvloeit.

Let op! Zelfs als het gereedschap correct wordt gebruikt, blijft er altijd een zeker restrisico dat niet kan worden uitgesloten. De volgende potentiële gevaren kunnen worden afgeleid uit het type en ontwerp van het gereedschap:

- Contact met de onbeschermd draadspool (snijverwondingen).
- In de lopende draadspool grijpen (snijverwondingen)
- Gehoorbeschadiging als geen adequate bescherming wordt gedragen
- Schadelijke stof- of gasontwikkeling bij

gebruik van het apparaat in gesloten ruimten (misselijkheid).

Aanvullende veiligheidsvoorschriften

Om persoonlijk letsel en schade aan eigendommen te voorkomen:

1. **Let op!** Houd handen en voeten altijd uit de buurt van het maaigebied, vooral wanneer u het apparaat start. Houd altijd uw hand op de hulphandgreep vrij.
2. **Houd het apparaat altijd met uw handen aan de multifunctionele handgrepen vast.** Houd het apparaat altijd op een veilige afstand van het lichaam en zorg voor een stabiele lichaamshouding.
3. Draag steeds een veiligheidsbril.
4. Gebruik het toestel alleen bij daglicht of wanneer een goede kunstverlichting mogelijk is.
5. Gebruik het apparaat niet in de regen of voor vochtig gras.
6. Controleer het toestel op eventuele schade vóór gebruik of als gevolg van een botsing. Repareer het indien nodig.
7. Gebruik het apparaat niet als de veiligheidsinrichtingen beschadigd zijn of niet correct zijn aangebracht.
8. Zorg ervoor dat de ventilatiesleuven van de motor, de beschermkap en de snij-inrichting altijd vrij zijn van vuil of resten.
9. Zorg er tijdens de werkzaamheden altijd voor dat er zich binnen een straal van ten minste 15 m geen personen of dieren bevinden. Schakel het apparaat onmiddellijk uit als iemand, vooral kinderen, binnen het bereik van het apparaat komt.

Bij het gebruik van het apparaat kunnen stenen en andere onderdelen worden weggeslingerd, hetgeen ernstig letsel kan veroorzaken.

10. Kom niet in de buurt van de bewegende delen (in de buurt van de snij-inrichtingen) als het apparaat in werking is.

Na het uitschakelen, draait de snijkop nog enkele seconden verder.

11. Alvorens de machine te gebruiken, verwijder u stenen, takken en ander vast materiaal uit het werkgebied. Start de machine enkel zoals in de gebruiksaanwijzing beschreven. Het mag bij het starten niet zijn omgedraaid of zich in een werkpositie bevinden. Steek geen grindwegen of -paden over terwijl het apparaat draait.
12. Wees uiterst voorzichtig bij het verlengen van de snijdraad. Er bestaat het risico op snijverwondingen. Neem na het uitvoeren van deze procedures weer de juiste werkpositie in alvorens het apparaat in gebruik te nemen.
13. Gebruik geen metalen snijspoelen. Merk op dat het apparaat nog enkele seconden blijft werken nadat de schakelaar is losgelaten.
14. Schakel de motor uit (aan-/uitschakelaar uit), als:
 - u het niet gebruikt,
 - u het onbeheerd achterlaat,
 - u het reinigt,
 - u het transporteert van een plaats naar een andere,
 - u de snij-inrichting verwijdert of verangt en de lengte van de snijdraad met de hand afstelt.

15. Gebruiksduur en pauzes

Een langer gebruik van het gemotoriseerde apparaat kan leiden tot door trillingen veroorzaakte doorbloedingsstoornis van de handen. U kunt evenwel de gebruiksduur door geschikte handschoenen of regelmatige pauzes verlengen. Houd er rekening mee dat de persoonlijke aanleg voor slechte

doorbloeding, lage omgevingstemperaturen of grote grijpkrachten bij het werken de gebruiksduur verminderen.

16. Langdurig gebruik van het gemotoriseerd gereedschap kan tot gehoorschadiging leiden als geen geschikte gehoorbescherming wordt gedragen. **Draag persoonlijke geluidsbescherming**, bv. oordopjes om het risico op gehoorschade te verkleinen.
17. Draag de 2-in-1 accu-bosmaaier 40V aan de bovenste en onderste schachtbuis wanneer deze uitgeschakeld is, met de snij-unit van uw lichaam af gericht om letsel te voorkomen.
Na het uitschakelen is de motorkop van de 2-in-1 accu bosmaaier 40 V heet. Let erop dat u de motorkop niet aanraakt.
18. Controleer regelmatig of de snijset stilstaat in stationair bedrijf.
19. Nationale voorschriften leggen mogelijk een leeftijdsbeperking voor gebruikers op.
20. Een dagelijkse visuele inspectie is vereist vóór gebruik, na een val of andere impact om significante defecten te identificeren.
21. Bij gebruik van de machine is het noodzakelijk om een pauze te nemen en van werkhouding te veranderen.
22. Het is noodzakelijk de machine in goede staat te houden.
23. Houd er rekening mee dat de volgende omstandigheden kunnen leiden tot schade aan het apparaat en tot ernstig letsel van de persoon die ermee werkt:
 - een onjuist onderhoud,
 - het gebruik van niet-conforme reserveonderdelen,
 - de verwijdering of wijziging van veiligheidsinrichtingen.
24. Let op! Plaatselijke voorschriften kunnen het gebruik van de machine beperken.

25. Houd het apparaat met het snijwerktuig steeds in een goede toestand.
26. Controleer voor gebruik het apparaat op losse bevestigingen, brandstoflekken en beschadigde onderdelen, b.v. scheuren in de snijopzetstukken.
27. Las pauzes in en wijzig regelmatig uw werkpositie.
28. Waarschuwing! Er zijn scherpe randen aan de bosmaaier. Het dragen van handschoenen is vereist.
29. Draag bij bosmaaiers zowel antislipvoetbescherming als beschermende kleding.
30. Gebruik de machine nooit als u moe of ziek bent of onder invloed bent van alcohol of andere drugs.
31. Zorg dat u stevig staat en houd uw evenwicht tijdens het gebruik. Gebruik ook de bijgeleverde draagriem.

Vorzorgsmaatregelen voor terugslag

Bij bosmaaiers bestaat het risico van terugslag als het mes een obstakel raakt.



In geval van een terugslag voelt de gebruiker een hevige schok van het apparaat. Daardoor kunt u de controle over het apparaat verliezen en zich ernstig verwonden. U kunt een terugslag voorkomen door voorzichtig te werk te gaan en de juiste techniek toe te passen.

Bij gebruik van het tweetandse mes bestaat gevaar voor een terugslag wanneer het lemmet tegen een hindernis (steen, hout) stoot.

- Houd het apparaat met beide handen vast.
- Zorg ervoor dat er geen hindernissen op de grond liggen en gebruik het tweetandse mes niet in de buurt van hekken, metalen pijlers of dergelijk.

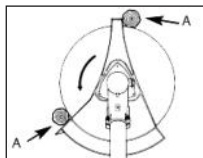

Gebruik alleen goed geslepen werktuigen. Zet het apparaat voor het snijden van dikke stengels in stand A.

Voorzorgsmaatregelen voor terugslag

Bij gebruik van het mes met 2 tanden is het risico van terugslag bijzonder groot wanneer u met het mes in zone A begint te snijden:

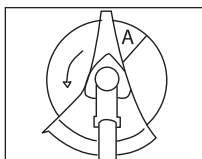

! Bij een terugslag krijgt de gebruiker een krachtige schok van het apparaat. Daardoor kunt u de controle over het apparaat verliezen en zich ernstig verwonden. U vermijdt terugslag door voorzichtigheid en een goede techniek.

- Houd het apparaat met beide handen vast.

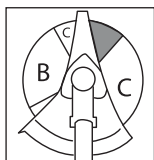

De positionering van het snijgereedschap in gebied B maakt probleemloos snijden mogelijk met bijna geen terugslag. Snijwerkzaamheden in de twee C-zones mogen

alleen worden uitgevoerd door opgeleide en ervaren gebruikers, en dan alleen op eigen risico.

Verdere veiligheidsaanwijzingen



Lees de gebruiksaanwijzing zorgvuldig door. Maak u vertrouwd met alle bedieningselementen en met het juiste gebruik van de machine.

SCHOLING

- Dit apparaat mag niet door kinderen worden gebruikt. Er moet toezicht worden gehouden op kinderen om ervoor te zorgen dat ze niet met het apparaat spelen. Reinigingen en onderhoud mogen niet door kinderen worden verricht.
- Het apparaat mag niet worden gebruikt door personen met verminderde fysieke, zintuiglijke of geestelijke capaciteiten of door personen met onvoldoende kennis of ervaring.
- Lokale voorschriften kunnen een leeftijdsbeperking vastleggen voor de gebruikers.
- Wij wijzen u erop dat de gebruiker zelf aansprakelijk is voor ongevallen of gevaarlijke situaties ten opzichte van derden en hun bezittingen.
- Kinderen en personen met beperkte lichamelijke, sensorische of geestelijke vermogens of ontoereikende ervaring en kennis of personen die niet vertrouwd zijn met deze gebruiksaanwijzingen, mogen nooit de

toestemming krijgen om deze machine te gebruiken! Lokale voorschriften kunnen een leeftijdsbeperving vastleggen voor de gebruikers.

- Laat nooit toe dat kinderen of personen, die met de vermelde instructies niet vertrouwd zijn, de machine gebruiken.

VOORBEREIDING

- Voorafgaande aan het gebruik moet de machine optisch worden gecontroleerd op beschadigde, ontbrekende of fout aangebrachte veiligheidsinrichtingen of -afdekkingen.
- Vóór ingebruikname van de machine en na een of andere schok gaat u na of er tekenen van slijtage of beschadiging zijn en laat u noodzakelijke reparaties uitvoeren.

BEDRIJF

- Gedurende de volledige gebruiksduur van de machine dient men oogbescherming, een lange broek en stevig schoeisel te dragen.
- Het gebruik van de machine bij slecht weer, vooral bij een kans op bliksem, zou vermeden moeten worden.
- Waarschuwing! Raak geen bewegende gevaarlijke onderdelen aan, voordat de accu verwijderd is en de bewegende delen volledig tot stilstand zijn gekomen.
- Pas op voor verwondingen aan voeten en handen door de snijinrichting.
- Onderbreek het gebruik van de machine wanneer personen, vooral kinderen, of huisdieren in de buurt zijn.

- Gebruik de machine uitsluitend bij daglicht of bij een goede kunstmatige verlichting.
- Houd altijd handen en voeten op een veilige afstand tot de snoei-inrichting, vooral wanneer u de motor inschakelt.
- Schakel altijd de stroomvoorziening naar de machine uit (m.a.w. verwijder de verwijderbare accu),
 - 1) wanneer u de machine zonder toezicht achterlaat;
 - 2) voordat u een verstopping verwijdert;
 - 3) voordat u de machine controleert, reinigt of bewerkt;
 - 4) na contact met een vreemd voorwerp;
 - 5) wanneer de machine ongevoelbaar sterk begint te trillen.
- Pas op voor verwondingen aan voeten en handen door de snoeivoorziening.
- Zorg er altijd voor dat de ventilatieopeningen vrij van vreemde voorwerpen zijn.
- Monteer nooit metaalachtige snoei-elementen.
- Gebruik de machine nooit met beschadigde of ontbrekende beschermingsinrichtingen.
- Vermijd een abnormale lichaamshouding. Zorg ervoor dat u stevig en veilig staat om steeds het evenwicht bij werken op hellingen te kunnen behouden.
- Loop stapvoets. Loop niet met het apparaat in de hand.
- Draag tijdens de werking van de machine steeds stevige schoenen en een lange broek.
- **Wanneer zich tijdens het gebruik een ongeval of**

storing voordoet, moet het apparaat meteen worden uitgeschakeld. Verzorg verwondingen op een adequate manier of zoek een arts op. Lees voorafgaand aan het opheffen van storingen het hoofdstuk "Foutmeldingen" of neem contact op met ons servicecenter.

- **Gebruik geen toebehoren dat niet door PARKSIDE is aanbevolen.** Dit kan namelijk leiden tot elektrische schok of brand.

ONDERHOUD EN OPSLAG

- Verwijder de uitneembare accu, voordat onderhoud of reinigingswerkzaamheden worden verricht.
- Gebruik alleen door de fabrikant aanbevolen reserveonderdelen en toebehoren.
- De machine moet regelmatig gecontroleerd en onderhouden worden. De machine mag alleen in een officiële werkplaats gerepareerd worden.
- Berg een niet-gebruikte machine buiten het bereik van kinderen op.

Veiligheidsinstructies voor het omgaan met de accu

- **WAARSCHUWING:** Gebruik alleen de bij dit apparaat geleverde voedingsadapter.
- **WAARSCHUWING:** buiten het bereik van kinderen bewaren. Inslikken kan chemische brandwonden, perforatie van zachte weefsels en de dood veroorzaken. Binnen 2 uur na inname kunnen ernstige brandwonden

ontstaan. Raadpleeg onmiddellijk een arts.

- Het normale temperatuurbereik voor het opladen van de accu is 4 - 40 °C.
- Bij verkeerd gebruik kan vloeistof uit de accu lekken. Vermijd contact met deze vloeistof. Bij onopzettelijk contact, de vloeistof afspoelen met water. Als de vloeistof in de ogen raakt, raadpleeg dan ook een arts. Lekkende accuvloeistof kan huidirritaties of brandwonden veroorzaken.
- Stel het apparaat of de accu niet bloot aan buitensporige temperaturen.
- Wees bedacht op het risico van kortsluiting van de polen van het accugevoede apparaat of van de accu door metalen voorwerpen.
- Oplaadbare accu's moeten uit het apparaat worden verwijderd voordat ze worden opgeladen.
- Gebruik geen verschillende soorten accu's of nieuwe en gebruikte accu's door elkaar.
- Gebruikte accu's moeten uit het apparaat worden verwijderd en op een veilige manier worden afgevoerd.
- Als het apparaat voor langere tijd niet wordt gebruikt, moeten de accu's worden verwijderd.
- Gebruik geen niet-oplaadbare accu's in plaats van oplaadbare accu's.
- Gebruik geen gewijzigde of beschadigde accu's.
- **WAARSCHUWING:** Enkel met PLG 20 C1/PLG 20 C2/

PLG 20 C3/PLG 20 A3/
 PLG 20 A4/PDSLIG 20 A1/
 Smart PLGS 2012 A1.
 Gebruik de acculader.

RESTRISICO'S

Ook als u dit elektrische gereedschap zoals voorgeschreven bedient, blijven er altijd restrisico's bestaan. Volgende gevaren kunnen zich in verband met de constructiewijze en uitvoering van dit elektrische gereedschap voordoen:

- a) Snijdwonden
- b) Gehoorschade indien er geen geschikte gehoorbescherming gedragen wordt.
- c) Schade aan de gezondheid, die van hand-/armtrillingen het gevolg zijn indien het apparaat gedurende een langere periode gebruikt wordt of niet zoals reglementair voorgeschreven beheerd en onderhouden wordt.

 **Waarschuwing!** Dit elektrische gereedschap produceert tijdens de werking een elektromagnetisch veld. Dit veld kan in bepaalde omstandigheden actieve of passieve medische implantaten in negatieve zin beïnvloeden. Om het gevaar voor ernstige of dodelijke verwondingen te verminderen, adviseren wij personen met medische implantaten, hun arts en de fabrikant van het medische implantaat te raadplegen voordat de machine bediend wordt.

 **Neem de veiligheidsen acculaad instructies in acht die vermeld staan in**

de gebruiksaanwijzing van uw accu en van de lader van de reeks X 20 V TEAM. Een gedetailleerde beschrijving van het laadproces en andere informatie vindt u in de aparte gebruiksaanwijzing ervan.

Montagehandleiding



Haal voorafgaand aan de montage de accu uit het apparaat. Plaats de accu pas terug, als het apparaat volledig is gemonteerd. Er bestaat gevaar voor verwondingen!



Schachtbuizen verbinden

1. Draai de buisbevestigingsschroef (23) op de bovenste schachtbuis (3) los.
2. Trek de vergrendeling (24) naar buiten en schuif de onderste schachtbuis (6) tot de aanslag in de bovenste schachtbuis (3).
3. Draai met een lichte draaibeweging aan de onderste schachtbuis (6) tot de vergrendeling (24) in het gat van de bovenste schachtbuis vastklikt (3).
4. Draai de buisbevestigingsschroef (23) weer handvast aan.



Alvorens het apparaat te starten, dient u zich ervan te vergewissen dat de onderste schachtbuis stevig op zijn plaats zit en zich in de juiste positie bevindt.

Demontage:

1. Draai de buisbevestigingsschroef (23) los.
2. Druk op de vergrendeling (24).
3. Trek de schachtbuizen (3 + 6) uit elkaar.

B Veiligheidsafdekking monteren

 **Gebruik het apparaat nooit zonder juist gemonteerde veiligheidsafdekking. Er bestaat een risico op verwondingen.**

1. Plaats de veiligheidsafdekking (7) op de schachthouder (27).
2. Bevestig de veiligheidsafdekking (7) met de twee kleine schroeven (25) met behulp van de multifunctionele sleutel (18).

C Handgreep monteren

1. Draai de sterschroef (30) los en verwijder de handgreepklem (29) van de bovenste schachtbuis (3).
2. Plaats de multifunctionele handgreep (8) en de handgreep (5) in de houder (28) op de bovenste schachtbuis (3). Zorg ervoor dat de plastic ring precies in de geleider ligt.
3. Bevestig de handgreep (5 + 8) met de handgreepklem (29) en de sterschroef (30). Draai de sterschroef (30) handvast aan.
4. Bevestig de kabel van het apparaat met de beide kabelklemmen (4).

E Spoel monteren / vervangen

1. Schakel de motor uit en haal de accu uit het apparaat.
2. Leg het apparaat op de grond en controleer of het apparaat een veilige grip heeft.
3. Blokkeer de bevestigingsas (31) met behulp van de inbussleutel (17), zoals afgebeeld.

Draai de spoelkap (15) rechtsom af de bevestigingsas (31).

4. Open de spoelkap (15) door de klikvergrendeling (38) aan beide kanten van de spoelkap (15) stevig naar binnen te drukken en verwijder het deksel van de spoelkap.
5. Steek beide draaduiteinden van de nieuwe spoel (33) door de ogen van de draaduitlaat (32).
6. Leg de spoel (33) in de spoelkap (15) en laat het deksel weer op de spoelkap (15) vastklikken.
7. Schroef de spoelkap (15) linksom weer op de bevestigingsas (31).

Verwijder de inbussleutel (17).

8. Trek aan de beide draadeinden om de draden uit de groeven los te maken.
9. Trim de draad op ongeveer 15 cm, om de motor tijdens de start- en opwarmfase minder te belasten.

 De dichtingsring (35), de spanring (36) en de moer (37) zijn niet nodig voor de montage van de spoel.

E Mes plaatsen / vervangen



Gevaar voor verwondingen! Opgelet: scherpe randen! Draag handschoenen.

1. Schakel de motor uit en haal de accu uit het apparaat.
2. Leg het apparaat op de grond en controleer of het apparaat een veilige grip heeft.
3. Zet het tweetandse mes (16) op de bevestigingsas (31). Het mes kan aan beide kanten worden gebruikt.
4. Bevestig het mes met behulp van de multifunctionele sleutel (18) met de on-

derlegschiif (35), de spanflens (36) en de moer (37).

5. Verwijder de inbussleutel (17).

Inbedrijfstelling

Vóór u het apparaat in gebruik neemt, moet u:

- beide accu's plaatsen,
- Schouderriem omdoen



Let op: letselgevaar! Gebruik het apparaat niet zonder veiligheidsafdekking. Draag bij de werkzaamheden met het apparaat geschikte kleding en oog- en gehoorscherming. Verzeker u er voor elk gebruik van dat het apparaat in orde is en correct functioneert. De aan-/uitknop en de inschakelblokkering mogen niet worden vastgezet. U moet na het loslaten van de schakelaar de motor uitschakelen. Is een schakelaar beschadigd, dan mag niet meer worden gewerkt met het apparaat.



Houd rekening met de geluidshinder en de lokale voorschriften.

D De accu verwijderen/plaatsen

1. Om de accu (20) uit het apparaat te verwijderen, drukt u op de ontgrendelknop (19) van de accu en trekt u de accu (20) eruit.
2. Om de accu (20) te plaatsen, schuift u de accu (20) langs de geleidingsrail in het apparaat. Hij klikt hoorbaar vast.

Accu laden



Laat een opgewarmde accu eerst afkoelen voordat u hem oplaadt.



Laad de accu (20) op wanneer alleen nog de rode led van de laadindicator (14) brandt.

1. Neem desgevallend de accu (20) uit het apparaat.
2. Schuif de accu (20) in de laadschacht van de lader (21).
3. Sluit de lader (21) aan op een stopcontact.
4. Na het laden, koppelt u de lader (21) los van het elektriciteitsnet.
5. Trek de accu (20) uit de lader (21).

Schouderriem omdoen



Draag steeds de schouderriem wanneer u met het apparaat werkt. Schakel nooit het apparaat uit, vóór u de schouderriem afdoet. Er bestaat gevaar voor ongevallen.

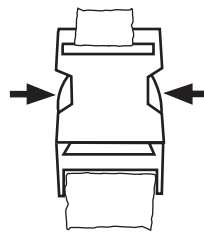

De schouderriem is voorzien van een snelsluiting, zodat het apparaat in een gevaarlijke situatie snel van de schouderriem kan worden losgemaakt.

In een gevaarlijke situatie drukt u op de twee zijden van de snelsluiting (zie → ←) om de snelsluiting vrij te maken.

1. Trek de schouderriem (22) aan.
2. Stel de gordellengte zodanig in dat zich de karabijnhaak ongeveer 10 cm onder de heup bevindt.

3. Bevestig de karabijnhaak aan het oog (12) op de schachtbuis van het apparaat. Haal het apparaat uit het draagtuig voordat u de motor opstart, en bevestig het apparaat met draaiende motor weer op het draagtuig. Plaats de lichaamsbescherming op de heup tussen lichaam en apparaat.

In- en uitschakelen

 Het apparaat kan slechts met twee geplaatste accu's van de reeks Parkside X 20 V Team worden gebruikt.

 Zorg dat u stabiel staat en houd het apparaat met beide handen goed vast en houd het op voldoende afstand van uw lichaam. Controleer eerst of het apparaat geen voorwerpen raakt alvorens het in te schakelen.

Inschakelen

1. Druk eerst op de aan/uit-schakelaar (13) om het apparaat te activeren.

 De huidige voorselectie van de toerental (niveau 1/2/3) wordt aangegeven doordat het lampje gaat branden. Selecteer het gewenste toerental door op de knop (9) te drukken.
2. Bedien de inschakelvergrendeling (11) en druk vervolgens de starthendel (10) in.

 Het apparaat begint met het vooraf ingestelde toerental, maar verlaagt het toerental naar de ECO-stand (3500 min⁻¹) bij lage belasting. Onder belasting neemt het toerental automatisch weer toe tot het eerder gekozen niveau.

3. Laat de inschakelblokkering (11) weer los.

 Een schakeling voor continu bedrijf is niet mogelijk.

Uitschakelen

1. Om het apparaat uit te schakelen, laat u de starthendel (10) los.

Apparaten deactiveren/uitschakelen

1. Houd de aan/uit-schakelaar (13) ingedrukt totdat de laadniveau-indicator (14) niet meer brandt.



Na uitschakeling van het apparaat blijft de snij-inrichting nog enige tijd draaien. Laat de snij-inrichting volledig tot stilstand komen. Handen en voeten uit de buurt houden! Gevaar voor verwondingen!

 Verwijder regelmatig grasresten uit de spoelkap, zodat het maairesultaat niet nadelig wordt beïnvloed.

Toerentalregeling

 Varieer het toerental door op de (9) toets te drukken. De huidige selectie wordt aangegeven door het oplichten van het lampje.

Niveau 3 = 7000 min⁻¹

Niveau 2 = 5500 min⁻¹

Niveau 1 = 4600 min⁻¹

 Het apparaat schakelt over op de ECO-stand wanneer het gemonteerde werktuig niet wordt belast. Dit verlaagt het motortoerental. Als het gereedschap geladen is, schakelt het apparaat automatisch terug.

Bediening

Laadtoestand van de accu's controleren

De laadtoestandindicator (14) geeft de laadtoestand van de accu (20) aan. De laadtoestand van de accu's wordt aangegeven door het oplichten van de betreffende led-lampjes (3 leds per laadtoestand-indicator) wanneer het apparaat met de aan/uit-schakelaar (13) is geactiveerd.

3 leds branden (rood, oranje en groen):

Accu geladen

2 leds branden (rood en oranje):

Accu gedeeltelijk geladen

1 led brandt (rood):

Accu moet worden opgeladen



Laad de accu (20) op wanneer alleen nog de rode led van de laadindicator (14) brandt.

Werkinstructies



Werk veilig en doordacht!

- Let bij het maaien op de landspecifieke of gemeentelijke voorschriften.
- Maai niet tijdens de algemene rustperiodes.
- Vaste voorwerpen zoals stenen, metalen onderdelen en dergelijke moeten worden verwijderd. Deze kunnen worden weggeslingerd en zo persoonlijk letsel of schade aan eigendommen veroorzaken.
- Bij het maaien in hoge struiken of heggen moet de werkhoogte ten minste 15 cm bedragen. Zodoende worden dieren zoals egels niet bedreigd.
- Houd het toestel altijd met beide handen stevig vast!

- Maai alleen gras en onkruid! Let op wortels of boomstronken, er bestaat risico op struikelen.
- Werk voorzichtig en breng niemand in gevaar bij het maaien.
- Werk alleen bij voldoende zicht en licht!
- Kijk uit voor de snijkop!
- Maai nooit boven schouderhoogte!
- Vervang het plasticsnoer nooit door een staaldraad - risico op letsel en vernieling!
- Werk niet op een ladder!
- Werk alleen op een stevige en stabiele ondergrond!
- Vermijd een abnormale lichaamshouding. Zorg ervoor dat u stevig en veilig staat en behoud uw evenwicht.
- Wissel met regelmatige tussenpozen van werkhouding om eenzijdige vermoeidheid te voorkomen.
- Schakel bij blokkering van de snijkop het apparaat direct uit, verwijder de accu's en hef dan de blokkering op.

Verplaats het oog voor de schouderriem/breng het apparaat in evenwicht

Selecteer de juiste positie van het oog voor de schouderriem voor de spoel en het mes. Met het apparaat aan de schouderriem - zonder het met uw hand aan te raken -

- ① de **draadspoel** zachtjes op de bodem leggen.
 - ② het **mes** ongeveer 20 cm boven de bodem balanceren.
1. Draai de schroef van het oogje (12) voor de schouderriem los. Draai de schroef weer lichtjes vast.

2. Balanceer het apparaat volgens de bovenstaande criteria, afhankelijk van het snijgereedschap, door het oog (12) op de bovenste schachtbuis (3) te verplaatsen.
3. Draai de schroef vast wanneer het apparaat zich in de gewenste positie bevindt.

Werken met de draadspool

- Houd het apparaat op kleine grasperken in een hoek van ongeveer 30° en beweeg de maaikop gelijkmatig naar rechts en links in een halfcirkelvormige beweging.
- De beste resultaten verkrijgt u bij een maximale graslengte van 15 cm. Is het gras hoger, dan raden we aan om het gras in meerdere cycli te maaien.
- Om rond bomen, omheiningspalen of andere hindernissen te maaien, gaat u met het apparaat langzaam rond de hindernis en maait u met de spits van de draad.
- Zorg ervoor dat u geen vaste hindernissen (stenen, muren, houten omheiningen enz.) raakt. Dit doet de draad namelijk snel verslijten. Gebruik de rand van de veiligheidsafdekking om het apparaat op de juiste afstand te houden.



Let op! Leg de maaikop niet op de grond als het apparaat in werking is!

B Maaidraad vieren

Uw apparaat is voorzien van een viermechanisme met dubbele draad, m.a.w. beide draden worden gevierd wanneer u met de maaikop op de grond tikt.

1. Houd het ingeschakelde apparaat boven een grasgebied en tik met de maaikop enkele keren voorzichtig op de grond. Op die manier wordt de draad langer gemaakt.
2. De draadafsnijder (26) die in de beveiligingsafdekking (7) is gestoken, snijdt de draad op de gewenste lengte af.

Wanneer de draaduiteinden niet meer kunnen worden gevierd:

- Schakel het apparaat uit.
- Druk de spoel tot aan de aanslag en trek krachtig aan het uiteinde van de draad.

Wanneer geen draaduiteinden zichtbaar zijn:

- Vervang de draadspool (zie hoofdstuk "Draadspool monteren/vervangen").



Let op! Draadresten kunnen worden geslingerd en letsels veroorzaken.

Werken met het tweetandse mes



Draag bij het werken altijd de schouderriem en geschikte beschermkleding. Draag oog-, gehoor- en hoofdbescherming. Zorg ervoor dat het mes correct is geïnstalleerd. Vervang beschadigde of stompe werktuigen. Er bestaat een risico op verwondingen.



Bewerk met het mesblad alleen vrije, effen oppervlakken. Inspecteer zorgvuldig het oppervlak dat u wilt maaien en verwijder alle vreemde voorwerpen. Zorg ervoor dat u niet tegen stenen, metaal of

andere hindernissen stoot. Dit kan namelijk het mes beschadigen en er kan terugslag optreden.

- Houd tijdens het werk de snijkop boven de grond en zwaai de machine langzaam in een gelijkmatige boog heen en weer.
- Houd de snijkop niet schuin.
- Gebruik het apparaat niet om wildgroei of ondergroei te snoeien.
- Controleer het mes regelmatig op schade en vervang beschadigde messen.

Aanbevolen toerentalinstellingen:
Niveau 3/niveau 2: Gras/gazon
Niveau 1: Struikgewas/heggen

Als het apparaat vibreert

Maak het apparaat schoon, verwijder eventuele grasresten op de snijkop en in de beveiligingsafdekking (zie hoofdstuk "Onderhoud en verzorging").

Apparaat met de Parkside-app verbinden

i Alleen **Smart Performance** accu's kunnen worden aangesloten op de Parkside app. Het apparaat maakt verbinding met de app via de accu.

1. Plaats de **Smart Performance** accu's (20) in het apparaat. Ze klikken hoorbaar vast.
2. Druk op de toets van de laadindicator (14).
Het apparaat is nu geactiveerd en de Smart-led  knippert (kort).
3. Activeer Bluetooth® op uw smartphone.
4. Open de Parkside app.
5. Selecteer .

i Als u de Smart Performance-accu waarmee u het apparaat gebruikt al hebt verbonden met de app, vindt u het apparaat in de lijst met verbonden apparaten.

6. Selecteer het apparaat uit de lijst.

i **Als deze niet beschikbaar is, dan verbindt u het apparaat als volgt met de app:**

1. Selecteer "+ **Apparaat toevoegen**" of, als u al apparaten/accu's hebt gekoppeld, het **+** rechtsboven.
2. Volg de instructies van de app. De app scant de omgeving op beschikbare apparaten.
3. Selecteer het apparaat dat u wilt toevoegen.
4. U kunt het apparaat eventueel een andere naam geven. Bevestig de succesvolle verbinding met "**Klaar**" of selecteer direct "**Voeg andere apparaten toe**".

Het toestel staat nu onder  bij uw aangesloten apparaten en kan worden geselecteerd.

i Een upgrade van de firmware kan wijzigingen van de functionaliteit van de app tot gevolg hebben.

Functies van de app



Selecteer het apparaat in de lijst onder  om naar de overzichtspagina te gaan.

i Voor meer gedetailleerde informatie over afzonderlijke punten selecteert u het .

Privacyrichtlijn

De volledige „ Gegevensbeschermingsbepalingen“ vindt u onder .

Ontkoppel het apparaat en wis gegevens uit de app

Selecteer onder  het apparaat dat u wilt verwijderen en waarvan u de gegevens wilt verwijderen, houd de selectie ingedrukt en veeg van rechts naar links over het scherm .

Problemen met de app? - VGV

1. Selecteer .
2. Selecteer  veelgestelde vragen.

 Hier vindt u veelgestelde vragen en de bijbehorende antwoorden.

Onderhoud en reparaties

 **Waarschuwing! Risico op lichamelijk letsel door bewegende gevaarlijke onderdelen!**

 Laat reparatiewerkzaamheden en onderhoud, die niet zijn beschreven in deze handleiding, uitvoeren door een gespecialiseerd service-center. Gebruik uitsluitende originele delen.

 Schakel het apparaat uit en verwijder de accu's uit het apparaat voordat u werkzaamheden uitvoert.

Voer de onderstaande reinigings- en onderhoudswerkzaamheden regelmatig uit. Daardoor is een lange levensduur en een betrouwbare werking gegarandeerd.

Veel ongevallen zijn te wijten aan slecht onderhoud, reiniging en verzorging.

Reiniging



Het apparaat mag niet met water worden besproeid, noch in water worden geplaatst. Er bestaat anders een risico op een elektrische schok.

- Houd ventilatiesleuven, de motorbehuizing en grepen van het apparaat schoon. Gebruik daartoe een vochtige doek of een borstel. Gebruik geen reinigings- of oplosmiddelen. U kunt het apparaat op die manier zodanig beschadigen dat het niet meer kan worden gerepareerd.
- Maak na elk maaiwerk de beveiligingsafdekking en het maimechanisme vrij van gras en aarde.
- Let op de draadsnijder. Hij kan ernstige snijwonden veroorzaken.

E Draadspoel opwickelen

Als alternatief voor een nieuwe draadspoel kunt u in de vakhandel een 2,4 mm dikke, 5 m lange nylondraad aanschaffen en die zelf op de draadspoel wikkelen.

 De groef (34) op de draadspoel (33) dient om de nylondraad vast te klemmen, zodat deze niet vanzelf afrolt.

1. Trek de nieuwe draad door beide draaduitgangsgogen (32) van de spoelkap (15). Zorg ervoor dat de twee pijlen rechtstreeks naar elkaar wijzen.
2. Maak een lengteafstelling met beide draaduiteinden, zodat de spoelkap (15) ongeveer in het midden staat.

3. Draai de draaiknop (15a) in de richting van de pijl die op de onderkant van de spoelkap (15) is aangegeven om de draad op de draadspoel (33) op te winden. Het opwinden gaat gemakkelijker als u druk uitoefent bij het draaien aan de draaiknop (15a).

Algemene onderhoudswerkzaamheden

- Controleer het apparaat voor elk gebruik op duidelijke gebreken zoals losse, versleten of beschadigde onderdelen.
- Controleer de afdekkingen en veiligheidsvoorzieningen op schade en losse zit. Vervang ze indien nodig.

 Controleer de draadsnijder (26). Gebruik nooit het apparaat zonder draadsnijder of met defecte draadsnijder. Wanneer de draadsnijder beschadigd is, neem dan contact op met onze klantendienst.

Blokkeringen verwijderen

 **Schakel het apparaat uit en verwijder beide accu's, voordat u handelingen aan de snijset verricht.**

 Draag beschermende handschoenen om snijwonden te vermijden.

Transport

- Bij het transport moet het apparaat uitgeschakeld zijn en de accu's verwijderd zijn.
- Draag het apparaat met de ene hand op de bovenste schachtbuis en de an-

dere hand op de onderste schachtbuis (3+6) om te voorkomen dat u tijdens de verplaatsing met gevaarlijke onderdelen in aanraking komt (bijv. hete motor, snijset).

- Gebruik de transportbescherming bij het vervoeren en opbergen van het mes.
- Houd bij verplaatsingen met het apparaat een veilige afstand tot andere personen aan.
- Wanneer u het apparaat vervoert, beveilig het dan tegen wegglijden met spanbanden om letsel en schade aan het apparaat te voorkomen.

Opslag

- Reinig en onderhoud de 2-in-1 accu bosmaaier 40V voordat u hem opbergt.
- Gebruik bij de opslag van de messen de transportbescherming.
- Bewaar het apparaat op een droge en tegen stof beschermde plaats en buiten het bereik van kinderen.
- Leg het apparaat niet op de kant van de veiligheidsafdekking neer. U kunt het beste het aan de bovenste handgreep ophangen, zodat de veiligheidsafdekking niet in aanraking komt met andere voorwerpen. Het risico bestaat dat de veiligheidsafdekking vervormt, waardoor de afmetingen en de veiligheidskenmerken veranderen.
- De opslagtemperatuur voor de accu en het apparaat bedraagt tussen 0 °C en 45 °C. Vermijd extreme koude of hitte tijdens de opslag, om een aantasting van de werking van de accu te voorkomen.

Verwerking en milieubescherming

Haal de accu uit het apparaat voordat u het apparaat afvoert.

Voer afgedankte apparaten, toebehoren en verpakkingsmaterialen op milieuvriendelijke manier af.

Instructies voor verwijdering van de accu vindt u in de aparte handleiding voor uw accu en lader.



Machines horen niet bij huishoudelijk afval thuis. Het symbool van de  doorgekruiste vuilnisbak betekent dat dit product aan het einde van zijn levensduur niet met het huisvuil mag worden weggegooid.

Richtlijn 2012/19/EU betreffende afgedankte elektrische en elektronische apparatuur: Consumenten zijn wettelijk verplicht elektrische en elektronische apparatuur aan het eind van de levensduur op milieuvriendelijke wijze te recyclen. Op die manier wordt milieuvriendelijke en grondstofbesparende recycling gewaarborgd. Afhankelijk van de implementatie in de nationale wetgeving heeft u de volgende mogelijkheden:

- breng ze terug naar een verkooppunt,
- breng ze naar een officieel verzamel-punt,
- stuur ze terug naar de fabrikant/distributeur.

Dit is niet van toepassing op accessoires die bij oude apparaten zijn gevoegd en hulpmiddelen zonder elektrische bestanddelen.

- Voer het snijgoed af bij de compostproductie en werp dit niet in de vuilnisbak.



Werp de accu niet bij het huisvuil, in het vuur (ontploffingsgevaar) of in het water. Beschadigde accu's kunnen het milieu en uw gezondheid schaden als er giftige dampen of vloeistoffen ontsnappen.

Voer accu's af volgens de plaatselijke voorschriften. Defecte of gebruikte accu's moeten volgens richtlijn 2006/66/EG gerecycled worden. Breng accu's binnen bij een inzamelpunt voor oude accu's, waar ze voor milieuvriendelijke recyclage worden verwerkt. Vraag hiervoor raad bij uw plaatselijke afvalmaatschappij of bij ons servicecenter.

Voer accu's in ontladen toestand af. We raden aan om de polen af te dekken met tape ter bescherming tegen kortsluiting. Open de accu niet.

Garantie

Beste klant,

U ontvangt op dit apparaat een garantie van 5 jaar vanaf datum van aankoop. Ingeval van gebreken aan dit product heeft u tegenover de verkoper van het product wettelijke rechten. Deze wettelijke rechten worden door onze hierna beschreven garantie niet beperkt.

Garantievoorwaarden

De garantietermijn begint bij de koopdatum. Gelieve de originele kasbon goed te bewaren. Dit document is vereist als aankoopbewijs.

Als binnen vijf jaar na de aankoopdatum van dit product een materiaal- of fabricagefout optreedt, dan wordt het product door ons gratis ofwel gerepareerd ofwel vervangen, naar onze eigen keuze.

Om van deze garantieservice te kunnen genieten, moet binnen de vijf jaren het

defecte apparaat en het aankoopbewijs (de originele kassabon) worden voorgelegd en schriftelijk kort worden beschreven waaruit het defect bestaat en wanneer het defect is opgetreden.

Als het defect door onze garantie gedekt is, krijgt u het gerepareerde of een nieuw product terug. Met herstelling of uitwisseling van het product begint er geen nieuwe garantietermijn.

Garantieperiode en wettelijke kwaliteitsgarantie

De garantieperiode wordt door de garantietermijnvergoeding niet verlengd. Dit geldt ook voor vervangen en gerepareerde onderdelen. Eventueel al bij de aankoop bestaande beschadigingen en gebreken moeten onmiddellijk na het uitpakken gemeld worden. Na het verstrijken van de garantietermijn tot stand komende reparaties worden tegen verplichte betaling van de kosten uitgevoerd.

Omvang van de garantie

Het apparaat werd volgens strikte kwaliteitsrichtlijnen zorgvuldig geproduceerd en vóór aflevering nauwgezet getest.

De garantietermijnvergoeding geldt voor materiaal- of fabricagefouten. Deze garantie is niet van toepassing op productonderdelen, die aan een normale slijtage blootgesteld zijn en daarom als aan slijtage onderhevige onderdelen beschouwd kunnen worden (b.v. spoel, mes) of op beschadigingen aan breekbare onderdelen (b.v. schakelaars). Deze garantie valt weg wanneer het product beschadigd, niet oordeelkundig gebruikt of niet onderhouden werd. Voor een vakkundig gebruik van het product dienen alle in de gebruiksaanwijzing vermelde aanwijzingen nauwgezet in acht genomen te worden. Gebruiksdoeleinden en hande-

lingen, die in de gebruiksaanwijzing afgeraden worden of waarvoor gewaarschuwd wordt, dienen onvoorwaardelijk vermeden te worden.

Het product is uitsluitend voor het privé- en niet voor het commerciële gebruik bestemd. Bij een verkeerde of onoordeelkundige behandeling, toepassing van geweld en bij ingrepen, die niet door het door ons geautoriseerde servicefiliaal doorgevoerd werden, valt de garantie weg.

Afhandeling ingeval van garantie

Gelieve aan de volgende aanwijzingen gevolg te geven om een snelle behandeling van uw verzoek te garanderen:

- Gelieve voor alle aanvragen de kassabon en het artikelnummer (IAN 434677_2304) als bewijs van de aankoop klaar te houden.
- Gelieve het artikelnummer uit het typeplaatje.
- Indien er zich functiefouten of andere gebreken voordien, contacteert u in eerste instantie de hierna vernoemde serviceafdeling **telefonisch** of per **e-mail**. U krijgt dan bijkomende informatie over de afhandeling van uw klacht.
- Een als defect geregistreerd product kunt u, na overleg met onze klantenservice, mits toevoeging van het bewijs van aankoop (kassabon) en de vermelding, waarin het gebrek bestaat en wanneer het zich voorgedaan heeft, voor u franco naar het u medegedeelde serviceadres zenden. Om problemen bij de acceptatie en extra kosten te vermijden, maakt u onvoorwaardelijk uitsluitend gebruik van het adres, dat u medegedeeld wordt. Zorg ervoor dat de verzending niet ongefrankeerd, als volumegoed, per expresse of via een andere speciale verzendingswijze



plaatsvindt. Gelieve het apparaat met inbegrip van alle bij de aankoop bijgeleverde accessoires in te zenden en voor een voldoende veilige transportverpakking te zorgen.

Reparatieservice

U kunt reparaties, **die niet onder de garantie vallen**, tegen berekening door ons servicefiliaal laten doorvoeren. Zij maakt graag voor u een kostenraming op. Wij kunnen uitsluitend apparaten behandelen, die voldoende verpakt en gefrankeerd ingezonden werden.

Opgelet: Gelieve uw apparaat gereinigd en met een aanwijzing op het defect naar ons servicefiliaal te zenden.

Ongefrankeerd – als volumegoed, per expresse of via een andere speciale verzendingswijze – ingezonden apparaten worden niet geaccepteerd.

De afvalverwerking van uw defecte ingezonden apparaten voeren wij gratis door.

Service-Center

NL **Service Nederland**
Tel.: 0800 0249630
E-Mail: grizzly@lidl.nl
IAN 434677_2304

BE **Service België**
Tel.: 0800 12089
E-Mail: grizzly@lidl.be
IAN 434677_2304

Importeur

Gelieve in acht te nemen dat het volgende adres geen serviceadres is. Contacteer in eerste instantie het hoger vermelde servicecenter.

Grizzly Tools GmbH & Co. KG
Stockstädter Straße 20
63762 Großostheim
DUITSLAND
www.grizzlytools.de

Reserveonderdelen/Accessoires

**Reserveonderdelen en accessoires verkrijgt u op
www.grizzlytools.shop**

Ondervindt u problemen bij het orderproces, gebruik dan het contactformulier. Bij andere vragen neemt u contact op met het "Service-Center" (zie pag. 122).

Pos. Gebruiks- aanwijzing	Pos. Explosie- tekening	Benaming	Artikelnummer
7	42-45	Veiligheidsafdekking	91106170
15+33	46	Spoelkap + Spoel	13800235
16	47	Tweetands mes	13800234
22		Schouderriem	91106171

Storingen oplossen



Neem in geval van een ongeluk of werkingsstoring onmiddellijk de accu uit het apparaat! Niet volgen van deze aanwijzing kan leiden tot snijverwondingen.

Probleem	Mogelijke oorzaak	Oplossing
Apparaat start niet	Accu (20) leeg	Accu (20) laden (afzonderlijke bedieningshandleiding voor accu en lader in acht nemen)
	Accu (20) niet geplaatst	Plaats de accu (20) (neem de aparte gebruiksaanwijzing van de accu en de lader in acht).
	Aan-/uitschakelaar (13) defect	Reparatie door service-center
	Starthendel (10) defect	
	Motor defect	
Apparaat werkt met onderbrekingen	Intern loszittend contact	Reparatie door service-center
	Starthendel (10) defect	
Sterke trillingen, sterke geluiden	Snijdinrichting vuil	Snijdinrichting reinigen (zie "Reiniging en onderhoud")
	Motor defect	Reparatie door service-center
Slecht snijresultaat	Draadspoel (33) heeft niet voldoende maaidraad	Evt. de maaidraad vieren (zie hoofdstuk „Maaidraad vieren“) Maaidraad vervangen (zie "Reiniging en onderhoud")
	De maaidraad is niet of slechts langs één kant uit de draadspoel (15) gehaald	Verwijder het deksel van de spoelkap en rijg de snijdraad door de draaduitgangsgangen naar buiten, sluit het deksel weer.
	Snijdinrichting vuil	Snijdinrichting reinigen (zie "Reiniging en onderhoud")
	Accu (20) niet volledig geladen	Accu (20) laden (afzonderlijke bedieningshandleiding voor accu en lader in acht nemen)

Contenido

Introducción	125	Manejo	145
Uso previsto.....	125	Comprobar el nivel de carga de la	
Descripción general.....	125	batería	145
Volumen de suministro	125	Indicaciones de trabajo	145
Descripción del funcionamiento	125	Reposicionar la correa para el hombro/ equilibrar el aparato	145
Vista general	125	Trabajar con la bobina de hilo	146
Datos técnicos	126	Alargar el hilo	146
Tiempo de carga.....	127	Trabajar con la cuchilla de 2 dientes	146
Indicaciones de seguridad	128	Cuando el aparato vibra	147
Símbolos y gráficos	128	Conectar el dispositivo con la	
Instrucciones generales de seguridad para herramientas eléctricas.....	130	aplicación Parkside	147
Indicaciones generales de seguridad	133	Funciones de la aplicación.....	148
Reglas de seguridad adicionales.....	135	Política de privacidad.....	148
Medidas de protección frente al retroceso.....	137	Desconectar dispositivo y eliminar los datos de la aplicación	148
Medidas de protección frente al retroceso.....	138	¿Problemas con la aplicación? - FAQ	148
Advertencias de seguridad adicionales	138	Mantenimiento y cuidado.....	148
Advertencias de seguridad para el manejo de la batería.....	140	Limpieza	148
RIESGOS RESIDUALES.....	140	Enrolle la bobina del hilo	148
Instrucciones de montaje	141	Mantenimiento general	149
Unir los tubos	141	Retirar bloqueos	149
Montar cubierta de protección.....	141	Transporte	149
Montar las empuñaduras	142	Almacenamiento	149
Montar/cambiar la bobina	142	Eliminación / protección del	
Montar/cambiar la cuchilla.....	142	medio ambiente.....	150
Puesta en funcionamiento	143	Piezas de repuesto/Accesorios .	151
Retirar/insertar la batería	143	Localización de averías	152
Cargar la batería.....	143	Garantía	153
Colocar la correa para el hombro...	143	Servicio de reparación	154
Encendido y apagado	144	Service-Center.....	154
Control de velocidad	144	Importador	154
		Traducción de la Declaración	
		de conformidad CE original	333
		Plano de explosión	341

Introducción

¡Felicitaciones por la compra de su nueva aspiradora! Con ello se ha decidido por un producto de suprema calidad. Este aparato fue examinado durante la producción con respecto a su calidad y sometido a un control final. Con ello queda garantizada la capacidad de funcionamiento de su aparato.



Las instrucciones de servicio forman parte de este producto. Éstas contienen importantes indicaciones para la seguridad, el uso y la eliminación del aparato. Familiarícese con todas las indicaciones de manejo y seguridad antes de usar el producto. Utilice el producto sólo como se describe y para los campos de aplicación indicados. Guarde bien estas instrucciones y entréguelas al dar este producto a terceros.

Uso previsto

La desbrozadora a batería de 40 V está prevista para cortar la hierba de los jardines, a lo largo de los arriates y alrededor de árboles y estacas de vallas cuando se utiliza con la bobina de hilos.

Si se utiliza la cuchilla de 2 dientes, el aparato corta hierba, malas hierbas o vegetación de pequeño tamaño.

El aparato está destinado para ser utilizado por adultos. Los menores que superen los 16 años de edad pueden utilizar el aparato solo bajo supervisión. El fabricante no se responsabiliza de los daños derivados de un uso erróneo o distinto del previsto. El aparato no está pensado para uso profesional. Si se le da un uso profesional, se anulará la garantía.

Este aparato forma parte de la Serie X 20 V TEAM de Parkside y puede utilizarse con baterías de la Serie X 20 V TEAM de Parkside. Las baterías solo pueden cargarse con cargadores de la serie X 20 V TEAM.

Descripción general

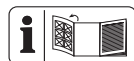

En la página abatible delantera y trasera encontrará la imagen de los componentes más importantes.

Volumen de suministro

Desembale el aparato y asegúrese de que está completo:

- Desbrozadora a batería de 40 V
- Tubo superior
- Tubo inferior
- Correa para el hombro
- Bobina
- Cuchilla de 2 dientes
- Cubierta de protección
- 1x llave Allen
- 1x llave multifunción
- Bolsa para accesorios
- Manual de instrucciones



La llave hexagonal (17) está guardada en el soporte del motor (1).



La batería y el cargador no se incluyen en el volumen de suministro.

Descripción del funcionamiento

El funcionamiento de los elementos de mando se describe en las siguientes páginas.

Vista general

- 1 Motor
- 2 Orificio para la llave
- 3 Tubo superior
- 4 Soporte de cable
- 5 Empuñadura
- 6 Tubo inferior
- 7 Cubierta de protección
- 8 Mango multifunción
- 9 Botón
- 10 Palanca de arranque
- 11 Bloqueo de encendido
- 12 Ojal
- 13 Interruptor de encendido/
apagado
- 14 Indicador de nivel de carga
- 15 Cápsula de la bobina
- 15a Botón giratorio
- 16 Cuchilla de 2 dientes
- 17 Llave Allen
- 18 Llave multifunción
- 19 Botón de desbloqueo
- 20 Batería
- 21 Cargador
- 22 Correa para el hombro
- A** 23 Tornillo de fijación para el tubo
- A** 24 Bloqueo
- B** 25 Tornillo
- B** 26 Cortador de hilos
- B** 27 Sujeción del tubo
- C** 28 Alojamiento
- C** 29 Soporte de la empuñadura
- C** 30 Tornillo en forma de estrella
- E** 31 Husillo de alojamiento
- E** 32 Ojal de salida del hilo
- E** 33 Bobina
- E** 34 Ranura
- E** 35 Arandela
- E** 36 Arandela de resorte
- E** 37 Tuerca
- E** 38 Cierre de clic

Datos técnicos

Desbrozadora a batería de 40 V

..... **PPFSA 40-Li B2**

Tensión del motor

U40 V== (corriente continua); (2 X 20 V)

Tipo de batería lones de litio

Régimen de ralentí, husillo n_{máx.} 7000 min⁻¹

3 niveles 4600/5500/7000 min⁻¹

Régimen de ralentí del motor 3500 min⁻¹

Bobina

Círculo de corte 340 mm

Espesor del hilo 2,4 mm

Longitud del hilo 5 m

Rosca M10

Vibración (a_h) en la empuñadura

derecha 4,231 m/s²; K=1,5 m/s²

izquierda 3,911 m/s²; K=1,5 m/s²

Cuchilla de 2 dientes

Círculo de corte 255 mm

Orificio 25,4 mm

Vibración (a_h) en la empuñadura

derecha 4,752 m/s²; K=1,5 m/s²

izquierda 4,677 m/s²; K=1,5 m/s²

Peso (listo para funcionar

2x 4 Ah Smart PAPS 204 A1) 6,4 kg

Peso (sin unidad de corte) 4,8 kg

Nivel de presión acústica en el puesto
de trabajo del usuario

(L_{pA}) 73,4 dB; K_{pA} = 3 dB

Nivel de potencia acústica (L_{WA})

garantizado 90 dB

medido 85,2 dB; K_{WA} = 2,31 dB

Temperatura máx. 50 °C

Procedimiento de carga 4 - 40 °C

Funcionamiento -20 - 50 °C

Almacenamiento 0 - 45 °C

al utilizar baterías inteligentes

(Smart PAPS 204 A1 / Smart PAPS 208 A1)

Frecuencia de trabajo/

Banda de frecuencias .. 2400 - 2483,5 MHz

Potencia máxima de transmisión ... ≤ 20 dBm

Los valores de ruido y vibración se han obtenido según la normativa y disposiciones indicadas en la declaración de conformidad. Los procedimientos de medición de vibraciones y del ruido, según EN 50636-2-91 se han realizado correctamente.

Utilice protección auditiva.

El valor de emisión de vibraciones y el valor de emisiones sonoras indicados se obtienen mediante la medición en un procedimiento de ensayo normalizado y se pueden utilizar para hacer una comparación entre una herramienta eléctrica y otra. El valor de emisión de vibraciones y el valor de emisiones sonoras indicados también pueden utilizarse para una evaluación preliminar de la carga.



Advertencia: Los valores de emisión de vibraciones y sonoras reales pueden variar frente a los valores indicados cuando se hace un uso real de la herramienta electrónica, dependiendo del tipo y forma en que se utiliza la herramienta y, en particular, del tipo de pieza de trabajo que se procesa.

Intente minimizar la exposición a las vibraciones y ruidos en la medida de lo posible. Las medidas para reducir la tensión por las vibraciones son, por ejemplo, llevar guantes al usar la herramienta y limitar el tiempo de trabajo. En este sentido, se deben tener en cuenta todas las fases del ciclo de trabajo (por ejemplo, los tiempos en los que la herramienta eléctrica está desconectada y aquellos en los que está encendida, pero funciona sin carga).

Tiempo de carga

Este aparato forma parte de la Serie X 20 V TEAM de Parkside, y puede utilizarse con baterías de la serie X 20 V TEAM de Parkside.

Las baterías de la serie X 20 V TEAM solo pueden cargarse con cargadores de la serie X 20 V TEAM.

Le recomendamos utilizar este aparato únicamente con las siguientes baterías: PAP 20 B1, PAP 20 B3, Smart PAPS 204 A1, Smart PAPS 208 A1. Le recomendamos cargar estas baterías con los siguientes cargadores: PLG 20 C1, PLG 20 C2, PLG 20 C3, PLG 20 A3, PLG 20 A4, PDSL G 20 A1, Smart PLGS 2012 A1.



En el tiempo de carga influyen factores como la temperatura del entorno y de la batería, así como la tensión de red aplicada, por lo que puede desviarse de los valores especificados.

Tiempo de carga (min.)	PAP 20 A1 PAP 20 A2 PAP 20 B1	PAP 20 A3 PAP 20 B3 Smart PAPS 204 A1	Smart PAPS 208 A1
PLG 20 A1 PLG 20 A4 PLG 20 C1	60	120	240
PLG 20 C2	45	80	165
PLG 20 A2 PLG 20 A3 PLG 20 C3 PDSLГ 20 A1 PDSLГ 20 B1	35	60	120
PLG 201 A1	135	250	500
Smart PLGS 2012 A1	35	45	50

Indicaciones de seguridad

Para usar la máquina se han de respetar las indicaciones de seguridad.

- Los niños, las personas con capacidades físicas, sensoriales o intelectuales reducidas, o con insuficiente experiencia y conocimientos, o personas que no estén familiarizadas con las instrucciones de la máquina no deben manejar la máquina en ningún caso; asimismo, la normativa legal puede limitar la edad del usuario. Los menores no pueden jugar con el aparato. La limpieza y el mantenimiento del usuario no pueden ser realizados por menores.
- Este aparato no debe ser utilizado a alturas superiores a 2000 m.

Símbolos y gráficos

Gráficos en el aparato:



¡Atención!



Lea atentamente el manual de instrucciones antes de utilizar el aparato.



Póngase gafas de protección.



Use protección para la cabeza.



Utilice protección auditiva.



Use guantes de protección. Peligro de lesiones por corte.



Utilice calzado de seguridad antideslizante con suela resistente.



Lleve ropa de trabajo adecuada.



No exponga el aparato a la humedad. No trabaje cuando esté lloviendo ni corte hierba mojada.



Si tiene el pelo largo, recójase. Utilice una redcilla para el pelo.



¡Mantenga las manos alejadas! Lesiones por cortes



¡Peligro por la proyección de piezas! Mantenga alejadas a otras personas.



¡Atención! Retroceso - Durante los trabajos, preste atención al retroceso de la máquina.



Bloqueo del husillo de alojamiento



Mantenga una distancia de seguridad de al menos 15 m con otras personas.



Mantenga alejadas a otras personas, ya que podrían sufrir lesiones por los cuerpos extraños disparados.



Mantenga alejadas a las personas en las inmediaciones del aparato.



Extraiga las baterías del aparato antes de realizar las tareas de mantenimiento y ajuste



No utilice hojas de sierra metálicas



Especificación del nivel de potencia acústica garantizado L_{WA} en dB



Los aparatos eléctricos no deben tirarse a la basura doméstica.



Indicador de nivel de carga



Indicación de los niveles de velocidad



Tecla multifunción para seleccionar el nivel de velocidad



Smart-LED



Interruptor de encendido/apagado

Símbolos del manual de instrucciones:



Símbolo de peligro con indicaciones sobre la prevención de daños personales o materiales



Símbolo de peligro con indicaciones para evitar daños personales por descarga eléctrica



Símbolo de obligatoriedad con indicaciones sobre la prevención de daños



Utilice guantes.



Símbolo de información con instrucciones para un mejor manejo del aparato

Instrucciones generales de seguridad para herramientas eléctricas



¡ATENCIÓN! Lea todas las indicaciones de seguridad, instrucciones, ilustraciones y datos técnicos que acompañan a esta herramienta electrónica. Si se incumplen las instrucciones de seguridad o de procedimiento, puede sufrirse una descarga eléctrica, un incendio o graves lesiones.

Guarde todas las instrucciones de seguridad y de procedimiento, para poderlas consultar en un momento dado.

El concepto de "herramienta eléctrica", usado en las instrucciones de seguridad, se refiere a las que funcionan enchufadas a la corriente (con cable de alimentación) y también a las que funcionan con baterías recargables (sin cable de alimentación).

1) Seguridad en el puesto de trabajo:

- a) Mantener el puesto de trabajo limpio y bien iluminado.** El desorden y las zonas de trabajo no iluminadas pueden producir accidentes.
- b) No trabajar con la herramienta eléctrica en zonas bajo peligro de explosión, donde se encuentren líquidos, gases o polvos inflamables.** Los aparatos eléctricos generan chispas que podrían encender el polvo o los vapores.
- c) Mantener alejados de la herramienta eléctrica a los niños y otras personas mientras la use.** Si se despistase podría perder el control de la herramienta eléctrica.

2) Seguridad eléctrica:

- a) El enchufe conector de la herramienta eléctrica debe caber en la caja de empalme. No debe modificarse el enchufe de ninguna manera. No utilizar adaptadores junto a aparatos eléctricos con toma de tierra.** Los enchufes genuinos y las cajas de empalme adecuadas disminuyen el riesgo de descarga eléctrica.
- b) Evite el contacto físico con superficies puestas a tierra como tuberías, calefacciones, hornos y neveras.** Existe un mayor riesgo de descarga eléctrica cuando el cuerpo está puesto a tierra.
- c) Mantener la herramienta eléctrica alejada de la lluvia y la humedad.** Si penetra agua en el aparato eléctrico, aumenta el riesgo de descarga eléctrica.

- d) **No utilizar el cable para llevar o colgar la herramienta eléctrica, ni para sacar el enchufe de la caja de empalme. Mantener el cable alejado del calor, aceite, bordes afilados o piezas de aparatos en movimiento.** Los cables deteriorados o bobinados aumentan el riesgo de descarga eléctrica.
- e) **Si trabaja con la herramienta eléctrica en el exterior, utilice solamente cables de alargo que estén autorizados para exterior.** El uso de cables de alargo adecuados para exterior disminuye el riesgo de descarga eléctrica.
- f) **Cuando no sea posible evitar el uso de la herramienta eléctrica en entornos húmedos, utilice un interruptor contra corriente residual.** El uso de un interruptor de protección contra corriente residual reduce el riesgo de descarga eléctrica.
- 3) Seguridad de personas:**
- a) **Esté atento, observe lo que hace y utilice la herramienta eléctrica con esmero. No utilice la herramienta eléctrica cuando esté cansado o se encuentra bajo los efectos de drogas, alcohol o medicamentos.** Un momento de distracción al utilizar la herramienta eléctrica puede producir graves accidentes.
- b) **Lleve un equipo protector personal y siempre unas gafas protectoras.** Al llevar un equipo protector personal, como zapatos de seguridad antideslizantes, casco protector o protección contra el ruido disminuye el riesgo de sufrir daños.
- c) **Evite la puesta en marcha inadvertida. Asegúrese de que la herramienta eléctrica esté desconectada antes de conectarla a la corriente, recogerla o llevarla a cuestras.** Si al llevar a cuestras la herramienta eléctrica mantiene el dedo en el interruptor o conecta el aparato accionado a la corriente, pueden producirse accidentes.
- d) **Extraiga todas las herramientas de ajuste y llaves inglesas antes de trabajar con la herramienta eléctrica.** Las herramientas y llaves que se encuentran en piezas giratorias del aparato, pueden producir accidentes.
- e) **Evite adoptar una posición del cuerpo anómala. Procure estar firmemente erguido y mantenga en todo momento el equilibrio.** De esta forma podrá controlar mejor la herramienta eléctrica en situaciones inesperadas.
- f) **Lleve ropa adecuada. No lleve ropa amplia ni joyería. Mantener el pelo, la ropa y los guantes alejados de las piezas móviles.** La ropa suelta, las joyas y el pelo largo podrían ser atrapados por las piezas móviles.
- g) **Cuando se puedan montar dispositivos para aspirar polvo o colectores, estos se deberán colocar y utilizar correctamente.** Si se utiliza la aspiración de polvo, se pueden reducir los peligros provocados por el polvo.
- h) **No se deje llevar por una falsa sensación de seguridad y no ignore las reglas de seguridad para herramientas eléctricas, aun estando familiarizado con la herramienta después de usarla con frecuencia.** Un uso negligente puede provocar lesiones graves en una fracción de segundo.

4) Utilización y tratamiento de la herramienta eléctrica:

a) No sobrecargue el aparato. Utilice para trabajar la herramienta eléctrica adecuada en cada caso.

Con las herramientas eléctricas trabajará mejor y de forma más segura dentro de la gama de potencias indicada.

b) No utilice herramientas eléctricas que tengan el interruptor defectuoso. Las herramientas eléctricas que ya no se pueden conectar o desconectar son peligrosas y deben ser reparadas.

c) Saque el enchufe de la toma de corriente y/o quite la batería extraíble antes de realizar ajustes en la herramienta, cambiar piezas intercambiables de la herramienta o guardar la herramienta eléctrica. Esta medida de precaución evitará que la herramienta eléctrica se ponga en marcha de forma inadvertida.

d) Guardar la herramienta eléctrica fuera del alcance de los niños cuando no la utilice. No permita que utilicen el aparato personas que no estén familiarizadas con él o que no hayan leído estas instrucciones. Las herramientas eléctricas son peligrosas cuando son utilizadas por personas sin experiencia.

e) Conserve con cuidado la herramienta eléctrica y piezas de la misma. Compruebe que las piezas móviles funcionen perfectamente y no estén atascadas, que no haya piezas rotas o tan dañadas que se inhiba la funcionalidad de la herramienta eléctrica. Haga reparar las pie-

zas dañadas antes de utilizar el aparato. Muchos accidentes tiene su origen en herramientas eléctricas mal mantenidas.

f) Mantener las herramientas cortantes afiladas y limpias. Las herramientas cortantes bien cuidadas con un borde afilado se atascan menos y son más fáciles de dirigir.

g) Utilizar la herramienta eléctrica, los accesorios, las herramientas correspondientes, etc. según estas instrucciones. Tener en cuenta también las condiciones de trabajo y la actividad a realizar.

El uso de la herramienta eléctrica para otros fines que los previstos puede producir situaciones peligrosas.

h) Mantenga las empuñaduras y las zonas de agarre secas, limpias y libres de aceite y grasa.

Las empuñaduras y zonas de agarre resbaladizas impiden un manejo seguro y pueden hacer perder el control de la herramienta eléctrica en situaciones imprevistas.

5) Manejo y uso cuidadoso de aparatos con pilas recargables

a) Cargue las pilas recargables sólo con los cargadores que hayan sido recomendados por el fabricante. Existe peligro de incendio si se utiliza el cargador para tipos extraños de pilas, que no son adecuadas para el mismo.

b) Utilice por ello solamente las pilas recargables previstas para cada herramienta eléctrica. El uso de otros tipos de pilas recargables puede producir lesiones y provocar incendios.

- c) **Mantenga la pila recargable no usada, alejada de clips de oficina, monedas, llaves, clavos, tornillos y demás pequeños objetos metálicos que podrían causar el puenteo de los contactos.** Un cortocircuito entre los contactos de la pila recargable puede causar quemaduras o provocar incendios.
- d) **Si se usa la pila recargable de forma equivocada, puede emanar líquido. Evite todo contacto con ese líquido. En caso de contacto casual, aclarar con agua. Si el líquido penetrase en los ojos, deberá solicitar además ayuda médica.** El líquido emanado de las pilas recargables puede producir irritación o quemaduras cutáneas.
- e) **No utilice una batería dañada o modificada.** Las baterías dañadas o modificadas pueden comportarse de forma impredecible y provocar incendios, explosiones o lesiones.
- f) **No exponga las baterías al fuego o a temperaturas elevadas.** El fuego o las temperaturas superiores a 130 °C pueden provocar una explosión.
- g) **Siga todas las instrucciones de carga y nunca cargue la batería o la herramienta a batería fuera del rango de temperatura especificado en las instrucciones de uso.** Una carga incorrecta o fuera del rango de temperatura permitido puede destruir la batería y aumentar el riesgo de incendio.

6) ASISTENCIA:

- a) **Haga reparar la herramienta eléctrica solamente por personal técnico cualificado y sólo con**

piezas de recambio originales.

De esta forma se asegura el mantenimiento de la seguridad de la herramienta eléctrica.

- b) **Nunca realice tareas de mantenimiento en una batería dañada.** El mantenimiento íntegro de la batería debe ser efectuado únicamente por el fabricante o por centros de asistencia autorizados.

Indicaciones generales de seguridad

Deberá prohibirse el acceso a los niños, así como a personas enfermas y debilitadas. Los niños que se encuentren en las inmediaciones de máquinas deberán estar vigilados.

Observe la normativa local y regional en materia de prevención de accidentes que sea de aplicación en su región. Así como todas las disposiciones en materia de protección laboral y salud en el puesto de trabajo.

No se podrá responsabilizar al fabricante si sus máquinas se someten a cambios sin autorización y si a consecuencia de dichos cambios, las personas o los objetos sufren daños.



¡Advertencia! Cuando se utilizan máquinas, siempre han de tomarse medidas de precaución elementales. Por favor, observen también todos los consejos e indicaciones contemplados en las medidas de seguridad adicionales.

1. **No permita que personas ajenas utilicen el aparato.** Los visitantes y espectadores, sobre todo los niños y las personas enfermas y debilitadas,

deberán permanecer alejadas del puesto de trabajo. Evite que otras personas entren en contacto con las herramientas. Entregue el aparato únicamente a personas que estén familiarizadas con el aparato y su manejo.

- 2. Procure que las herramientas estén guardadas en un lugar seguro.** Las herramientas que no están en uso han de guardarse en un lugar seco, a ser posible en altura y bajo llave.
- 3. Siempre utilice la herramienta correcta para el trabajo en cuestión.** Por ejemplo, no utilice herramientas pequeñas o accesorios para trabajos que en realidad deberían realizarse con herramientas más pesadas. Utilice las herramientas únicamente para los fines para los que han sido construidas.
- 4. Procure llevar la vestimenta correcta.** La vestimenta ha de ser la apropiada y no debe entorpecerle durante el trabajo. Póngase vestimenta provista de un revestimiento protector contra los cortes.
- 5. Utilice equipamiento de protección personal.** Utilice zapatos de seguridad con puntera o base de acero y suela antideslizante. Póngase un casco de protección, si durante los trabajos existe el riesgo de que haya objetos que se puedan caer.
- 6. Póngase gafas de protección.** Pueden salir objetos despedidos. Las consecuencias podrían ser graves lesiones en los ojos.
- 7. Póngase protección en los oídos.** Utilice protección acústica personal, p.ej. tapones en los oídos.
- 8. Protección para manos**
Póngase guantes resistentes, los guantes de cuero son una buena protección.

9. Funcionamiento del aparato

Nunca trabaje sin la protección de la herramienta de corte. Peligro de lesiones por objetos que pueden salir disparados.

10. Retire las llaves de vaso, etc.

Antes de encender el aparato, retire todas las llaves o similares.

11. No se despiste, mantenga siempre la atención. Esté atento a lo que está haciendo.

Utilice el sentido común. No utilice herramientas motorizadas si está cansado. No está permitido trabajar bajo los efectos del alcohol, las drogas o medicamentos que mermen la capacidad de reacción.

12. Tiempo de utilización y pausas

Si se hace un uso prolongado del aparato motorizado se pueden producir problemas circulatorios en las manos provocados por las vibraciones (síndrome de Raynaud). Para alargar el tiempo de utilización, utilice guantes apropiados y realice pausas regulares. Tenga en cuenta su predisposición personal a la mala circulación, las bajas temperaturas externas o grandes fuerzas prensoras que al trabajar pueden reducir el tiempo de uso.

13. Compruebe si hay alguna pieza dañada.

Compruebe si el aparato está dañado o desgastado antes de la puesta en funcionamiento, después de haber sufrido un golpe fuerte o caída. ¿Hay piezas dañadas? Si observa un ligero desperfecto, plantéese en serio si la herramienta se puede seguir utilizando sin ningún problema y si va a funcionar con seguridad. Observe que las piezas móviles estén correctamente dispuestas y ajustadas. ¿Encajan las piezas correctamente entre sí? ¿Hay piezas dañadas? ¿Está todo instalado correctamente? ¿Se dan todas las

premisas necesarias para un funcionamiento correcto? Los dispositivos de seguridad dañados, etc. han de ser reparados o cambiados por personas autorizadas, siempre que en el manual de instrucciones no se indique expresamente lo contrario. Los interruptores defectuosos deben ser sustituidos por un servicio técnico autorizado. Si necesita realizar alguna reparación, diríjase, por favor, a uno de nuestros servicios de atención al cliente autorizados.

14. Antes de realizar trabajos de ajuste o de mantenimiento, apague siempre el motor. Sobre todo en el caso de realizar trabajos en la bobina de hilo.

15. Utilice exclusivamente piezas autorizadas. Al realizar trabajos de mantenimiento y reparación, utilice únicamente piezas de repuesto idénticas. Podrá encontrar piezas de repuesto en nuestra tienda online (véase «Piezas de repuesto/accesorios»).

El aparato solo es apropiado para ser utilizado con la bobina de hilos suministrada o con la cuchilla de 2 dientes suministrada. Puede adquirir piezas de repuesto en nuestra tienda online, vea el capítulo "Piezas de repuesto/accesorios".

 **¡Advertencia! El uso de cabezales de corte o accesorios y piezas montables diferentes a las expresamente recomendadas puede provocar peligros para las personas y los objetos. La herramienta solo se puede utilizar para el fin previsto. Cualquier otro uso distinto al previsto se considera utilización no conforme al fin previsto. El usuario será el único responsable de los daños personales y materia-**

les que se deriven de un uso diferente al previsto, en ningún caso será el fabricante.

No se podrá responsabilizar al fabricante si sus máquinas se han sometido a cambios o se han utilizado de manera inapropiada y si por ello se han producido daños.

¡Atención! Incluso haciendo un uso correcto de la herramienta, siempre hay cierto riesgo residual que no puede ser excluido. Por el tipo y construcción de la herramienta pueden derivarse los siguientes riesgos potenciales:

- Entrar en contacto con la bobina de hilos sin protección (cortes)
- Introducir las manos mientras la bobina de hilos está funcionando (cortes)
- Daños auditivos si no se lleva la protección correcta
- Formación de polvo y de gases dañinos para la salud cuando el aparato se utiliza en espacios cerrados (nauseas)

Reglas de seguridad adicionales

Para evitar daños personales y materiales:

1. **¡Atención!** Mantenga las manos y los pies siempre alejados de la zona de corte, sobre todo al arrancar el aparato. Mantenga libre la mano que se tiene sobre la empuñadura adicional.
2. **Sujete siempre bien el aparato con las manos en la empuñadura multifunción.** Mantenga el aparato siempre alejado del cuerpo a una distancia de seguridad adecuada y adopte una posición corporal adecuada.

3. Llevar siempre gafas de protección.
 4. Utilizar el aparato solo con luz de día o, si existe la posibilidad, con una iluminación artificial adecuada.
 5. No utilizar el aparato cuando está lloviendo o con la hierba húmeda.
 6. Antes de utilizar el aparato o tras haberse producido un golpe comprobar si presenta algún daño y repararlo si fuese necesario.
 7. No utilizar el aparato si los dispositivos de protección están dañados o no se han colocado correctamente.
 8. Asegurarse de que la ranura de ventilación del motor, la cubierta de protección y el dispositivo de corte no están sucios ni tienen restos.
 9. Asegurarse mientras se trabaja que en un perímetro de al menos de 1,5 m no hay personas ni animales. Apague inmediatamente el aparato en cuanto alguien entre en la zona de alcance de la máquina, sobre todo si son niños.
- Cuando se utiliza el aparato pueden salir despedidas piezas o piedras que pueden provocar lesiones graves.**
10. Cuando el aparato está en funcionamiento, no acercarse a las piezas en movimiento (en la zona del dispositivo de corte). **Después de apagar el aparato, el cabezal de corte sigue girando unos segundos.**
 11. Antes de utilizar el aparato deberán retirarse las piedras, las ramas y cualquier otro material sólido de la zona de trabajo.
Arranque la máquina solo de la forma descrita en las instrucciones. Al arrancar, no puede estar del revés o estar en posición de trabajo.
Mientras el aparato está en funcionamiento, no cruce carreteras o caminos de grava.
 12. Cuando el hilo de corte se alarga hay que tener mucho cuidado. Existe peligro de cortarse. Una vez haya realizado estos pasos, deberá colocarse nuevamente en la posición de trabajo correcta antes de poner en funcionamiento el aparato.
 13. No utilizar bobinas de corte metálicas. Tenga en cuenta que, después de soltar el interruptor, el aparato sigue en funcionamiento durante unos segundos.
 14. Apague el motor (Interruptor de encendido/apagado), cuando:
 - no lo utilice;
 - lo deje sin estar vigilado;
 - lo limpie;
 - lo transporte de un lugar a otro;
 - cuando retire o cambie el dispositivo de corte, así como cuando ajuste la longitud del hilo de corte con la mano.
 15. **Tiempo de utilización y pausas**
Si se hace un uso prolongado del aparato motorizado se pueden producir problemas circulatorios en las manos provocados por las vibraciones. Para alargar el tiempo de utilización, utilice guantes apropiados y realice pausas regulares. Tenga en cuenta su predisposición personal a la mala circulación, las bajas temperaturas externas o grandes fuerzas prensoras que al trabajar pueden reducir el tiempo de uso.
 16. El uso prolongado de este aparato con motor puede causar daños auditivos si no se usa la protección adecuada.
Utilice protección acústica individual, p. ej. tapones para los oídos, para reducir el riesgo de daños auditivos.
 17. Lleve la desbrozadora 2-en-1 a batería de 40 V sujetándola por el tubo superior e inferior mientras está apagada; la unidad de corte deberá estar apar-

- tada del cuerpo para evitar lesiones. Después de apagarla, el cabezal del motor de la desbrozadora 2-en-1 de 40 V está caliente. Procure no entrar en contacto con el cabezal del motor.
18. Compruebe regularmente si los accesorios de corte están parados cuando marcha en ralentí.
 19. La normativa nacional puede establecer limitaciones en cuanto a la edad del usuario.
 20. Es necesario realizar una inspección visual diaria antes del uso, después de una caída u otro impacto para detectar defectos significativos.
 21. Cuando se utiliza la máquina, es necesario hacer una pausa y cambiar de posición de trabajo.
 22. Es necesario conservar la máquina en un buen estado operativo.
 23. Tenga en cuenta que las siguientes situaciones pueden provocar daños en el aparato y lesiones graves a la persona que trabaja con él:
 - un mantenimiento inadecuado,
 - el uso de piezas de repuesto inapropiadas,
 - la retirada o modificación de los dispositivos de seguridad.
 24. ¡Atención! Las normativas locales pueden limitar el uso de la máquina.
 25. Mantenga siempre el aparato con la herramienta de corte en buen estado.
 26. Antes de utilizar el aparato, compruebe si las fijaciones están sueltas, si hay fugas de combustible y piezas dañadas como, por ejemplo, grietas en los accesorios de corte.
 27. Haga pausas y cambie regularmente su posición de trabajo.
 28. ¡Advertencia! La desbrozadora tiene bordes afilados. Es necesario usar guantes.

29. Para trabajar con la desbrozadora, use protección antideslizante para los pies y también ropa protectora.
30. Nunca utilice la máquina si está cansado, enfermo o bajo los efectos del alcohol u otras sustancias.
31. Mantenga una posición firme y guarde el equilibrio durante la operación. Utilice también la correa suministrada.

Medidas de protección frente al retroceso

Durante el desbroce, existe peligro de retroceso si el filo se topa con un obstáculo.



En caso de retroceso, el usuario recibirá un fuerte golpe del aparato. En consecuencia, es probable que el usuario pierda el control del aparato y sufra graves lesiones. Trabaje con cuidado y utilice la técnica adecuada para evitar los retrocesos.

Al utilizar la cuchilla de 2 dientes, existe peligro de retroceso si el filo de la cuchilla se topa con un obstáculo (piedra, madera).

- Sujete firmemente el aparato con las dos manos.
- Procure que no haya obstáculos en el suelo y no utilice la cuchilla de 2 dientes cerca de vallas, postes metálicos o similares.

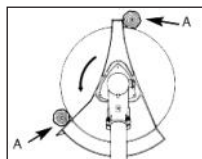

Utilice exclusivamente herramientas bien afiladas. Para cortar tallos gruesos, coloque el aparato en la posición A.

Medidas de protección frente al retroceso

Al utilizar la cuchilla de 2 dientes, el riesgo de retroceso es especialmente elevado cuando empieza a cortar con la cuchilla en la zona A:

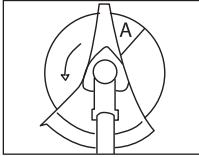

En caso de retroceso, el usuario recibirá un fuerte golpe del aparato. En consecuencia, es probable que el usuario pierda el control del aparato y sufra graves lesiones. Trabaje con cuidado y utilice la técnica adecuada para evitar los retrocesos.

- Sujete firmemente el aparato con las dos manos.

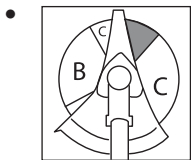

El posicionamiento de la herramienta de corte en la zona B permite un corte sin problemas y casi sin retrocesos.

Los trabajos de corte en las dos zonas C solo pueden ser realizados por usuarios formados y experimentados, y solo bajo su propia responsabilidad.

Advertencias de seguridad adicionales



Lea detenidamente las instrucciones de uso. Familiarícese con los elementos de control y con el uso correcto de la máquina.

INSTRUCCIONES

- Este aparato no debe ser utilizado por niños. Se debe supervisar que los niños no jueguen con el aparato. La limpieza y el mantenimiento no pueden ser realizados por menores.
- Este aparato no debe ser utilizado por personas con capacidades físicas, sensoriales o intelectuales reducidas, ni por personas que carezcan de experiencia o de los conocimientos necesarios.
- La normativa local puede establecer limitaciones en cuanto a la edad del usuario.
- Recuerde que el usuario es el único responsable de los accidentes o daños causados a otras personas o sus propiedades.
- Los niños y las personas con capacidades físicas, sensoriales o intelectuales reducidas, así como con insuficiente experiencia y conocimientos o personas que no estén familiarizadas con las instrucciones nunca se les está permitido manejar la máquina. La normativa local puede establecer limitaciones en cuanto a la edad del usuario.
- Nunca permita que las personas o menores que no estén familiarizadas con las instrucciones mencionadas usen la máquina.

PREPARACIÓN

- Antes de su uso, observe si los dispositivos de protección o cubiertas de protección están dañados, ausentes o mal colocados.
- Antes de utilizar la máquina o después de cualquier golpe,

controle posibles signos de desgaste o daños en la máquina y, si fuese necesario, que se repare adecuadamente.

FUNCIONAMIENTO

- Utilice protección ocular, pantalones largos y calzado resistente durante todo el periodo de uso de la máquina.
- Evite utilizar la máquina en condiciones meteorológicas adversas, especialmente en caso de riesgo de rayos.
- ¡Atención! No toque ninguna de las piezas móviles que entrañan peligro antes de haber retirado la batería y las piezas móviles se hayan detenido.
- Tenga cuidado con las lesiones causadas por el dispositivo de corte en pies y manos.
- No utilice la máquina cuando haya personas, especialmente niños o mascotas, en las cercanías.
- Utilice la máquina solo a la luz del día o con buena iluminación artificial.
- Mantenga las extremidades siempre alejadas de los dispositivos de corte, especialmente al encender el motor.
- Desconecte la máquina del suministro de corriente (es decir, retire la batería extraíble)
 - 1) siempre que deje la máquina desatendida;
 - 2) antes de retirar un dispositivo de bloqueo;
 - 3) antes de comprobar, limpiar o preparar la máquina;
 - 4) después de que haya entrado en contacto con un cuerpo extraño;
- 5) siempre que la máquina comience a vibrar de forma inusual.
- Tenga cuidado con las lesiones causadas por el dispositivo de corte en pies y manos.
- Asegúrese de que las ranuras de ventilación no están obstruidas por cuerpos extraños.
- Nunca instale elementos de corte metálicos.
- Nunca utilice la máquina estando los dispositivos de protección desmontados o dañados.
- Evite adoptar posiciones corporales anormales. Procure estar en una posición segura para poder mantener en todo momento el equilibrio al trabajar en pendientes.
- Proceda lentamente. No corra con el aparato en la mano.
- Durante el funcionamiento de la máquina, utilice calzado resistente y pantalones largos.
- **Si ocurriese un accidente o una avería mientras el aparato está en funcionamiento deberá apagarlo inmediatamente. Trate la lesión como corresponda o vaya a ver a un médico.** Para subsanar averías, lea el capítulo de «Localización de averías» o póngase en contacto con nuestro.
- **Utilice exclusivamente accesorios recomendados por PARKSIDE.** De lo contrario, existe el riesgo de descarga eléctrica o fuego.

MANTENIMIENTO Y ALMACENAJE

- Retire la batería extraíble antes de realizar las tareas de mantenimiento o limpieza.
- Utilice únicamente los recambios y accesorios recomendados por el fabricante.
- Revise la máquina con regularidad y manténgala. Encargue la reparación de la máquina únicamente a un taller autorizado.
- Si la máquina no está en uso, almacénela fuera del alcance de los niños.

i Observe también las indicaciones del capítulo «Limpieza y mantenimiento».

Advertencias de seguridad para el manejo de la batería

- **ADVERTENCIA:** Utilice únicamente la fuente de alimentación suministrada con el aparato.
- **ADVERTENCIA:** Almacenar fuera del alcance de los niños. La ingestión puede causar quemaduras químicas, perforación de tejidos blandos y la muerte. Pueden producirse quemaduras graves en las 2 horas posteriores a la ingestión. Busque ayuda médica inmediata.
- El rango de temperatura normal para cargar la batería es de 4 a 40 °C.
- Si se hace un uso incorrecto puede salir líquido de la batería. Evite el contacto con el líquido. En caso de contacto accidental, lavar con agua. Si

el líquido entrase en contacto con los ojos, acuda además al médico. El líquido saliente de la batería puede provocar irritación en la piel o quemaduras.

- No exponga el aparato o la batería a temperaturas excesivas.
- Tenga en cuenta el peligro siguiente: los polos del aparato a batería o de la batería pueden cortocircuitarse con objetos metálicos.
- Las baterías recargables deben ser retiradas del aparato antes de cargarlas.
- No utilice tipos de baterías diferentes ni mezcle baterías usadas con nuevas.
- Retire del aparato las baterías usadas y deséchelas de forma segura.
- Si no va a usar el aparato durante un largo período de tiempo, las baterías deben ser retiradas antes de almacenarlo.
- No utilice baterías no recargables, solo recargables.
- No utilice baterías modificadas o dañadas.
- **ADVERTENCIA:** Utilícelas solo con cargadores de batería PLG 20 C1/PLG 20 C2/PLG 20 C3/PLG 20 A3/PLG 20 A4/PDSL 20 A1/Smart PLGS 2012 A1.

RIESGOS RESIDUALES

Aunque usted maneje esta herramienta eléctrica de acuerdo a las normas, siempre permanecen riesgos residuales. En relación con la forma constructiva y el acabado de esta herramienta eléctrica, pueden

presentarse los siguientes riesgos:

- a) Cortaduras
- b) Daños auditivos, en caso de no llevar protección para los oídos
- c) Daños para la salud, derivados de las vibraciones transmitidas al sistema mano-brazo, en caso de que el aparato se utilice durante un tiempo prolongado, no se lleve de forma correcta o no esté en las condiciones de mantenimiento debidas.
- d) Daños en los ojos, si no se utilizan gafas de protección.
- e) Daños en los pulmones, si no se utiliza mascarilla;



Aviso: Esta herramienta eléctrica genera durante su uso un campo electromagnético. En determinadas circunstancias, este campo puede dañar implantes médicos activos o pasivos. Para reducir el riesgo de lesiones serias o mortales, recomendamos a las personas con implantes médicos que consulten a su médico o a su fabricante antes de utilizar la máquina.



Observe las indicaciones de seguridad y las indicaciones de carga y de uso seguro que aparecen en las instrucciones de funcionamiento de su batería y cargador de la serie X 20 V Team. Para una descripción más detallada sobre el proceso de carga y para más información, consulte este

manual de instrucciones separado.

Instrucciones de montaje



Antes del montaje, extraiga la batería del aparato. Introduzca la batería cuando el aparato esté completamente montado. ¡Existe peligro de lesiones!



A Unir los tubos

1. Afloje el tornillo de fijación para el tubo (23) del tubo superior (3).
2. Presione el bloqueo (24) e introduzca el tubo inferior (6) hasta el tope en el tubo superior (3).
3. Gire el tubo inferior (6) suavemente hasta que el bloqueo (24) encastre en el orificio del tubo superior (3).
4. Vuelva a apretar el tornillo de fijación para el tubo (23) con la mano.



Antes de arrancar el aparato, asegúrese de que el tubo inferior está bien fijado y correctamente asentado y se encuentra en la posición correcta.

Desmontaje:

1. Suelte el tornillo de fijación del tubo (23).
2. Presione el bloqueo (24).
3. Separe los tubos (3 + 6).



B Montar cubierta de protección



Nunca utilice el aparato sin la cubierta de protección montada correctamente. Existe peligro de lesiones.

1. Coloque la cubierta de protección (7) en la sujeción del tubo (27).
2. Con ayuda de la llave multifunción (18), fije la cubierta de protección (7) con los dos tornillos pequeños (25).

G Montar las empuñaduras

1. Suelte el tornillo en forma de estrella (30) y retire el soporte de la empuñadura (29) del tubo superior (3).
2. Coloque la empuñadura multifunción (8) y la empuñadura (5) en el alojamiento (28) del tubo superior (3). Asegúrese de que el anillo de plástico quede exactamente en la guía.
3. Fije la empuñadura multifunción (5 + 8) con el soporte (29) y el tornillo en forma de estrella (30). Apriete el tornillo en forma de estrella (30) con firmeza.
4. Fije el cable del aparato con los soportes para cables (4).

E Montar/cambiar la bobina

1. Apague el motor y extraiga la batería del aparato.
2. Coloque el aparato en el suelo y asegúrese de que el aparato está en una posición segura.
3. Bloquee el husillo de alojamiento (31) como se muestra en la figura con la llave Allen (17).
Desatornille la cápsula de la bobina (15) en sentido horario del husillo del alojamiento (31).
4. Abra la cápsula de la bobina (15) presionando firmemente hacia dentro el cierre de clic (38) a ambos lados de la cápsula de la bobina (15) y extraiga la tapa de la cápsula de la bobina.

5. Inserte los extremos del hilo de la nueva bobina (33) por los ojales de salida del hilo (32).
6. Coloque la bobina (33) en la cápsula de la bobina (15) y deje que la tapa encaje de nuevo en la cápsula (15).
7. Vuelva a atornillar la cápsula de la bobina (15) en sentido antihorario en el husillo de alojamiento (31).

Retire la llave Allen (17).

8. Tire de los dos extremos de los hilos para soltar los hilos de las ranuras.
9. Ajuste el cordón de hilo a aprox. 15 cm para que el motor no se sobrecargue demasiado durante la fase de arranque y calentamiento.



La arandela (35), el disco tensor (36) y la tuerca (37) no son necesarios para el montaje de la bobina.



Montar/cambiar la cuchilla



¡Peligro de lesiones! Precaución: ¡bordes afilados!

Utilice guantes.

1. Apague el motor y extraiga la batería del aparato.
2. Coloque el aparato en el suelo y asegúrese de que el aparato está en una posición segura.
3. Coloque la cuchilla de 2 dientes (16) sobre el husillo de alojamiento (31). La cuchilla se puede utilizar por los dos lados.
4. Con ayuda de la llave multifunción (18) fije la cuchilla con la arandela (35), el disco tensor (36) y la tuerca (37).
5. **Retire la llave Allen (17).**

Puesta en funcionamiento

Antes de poner en funcionamiento el aparato, deberá

- inserte **ambas** baterías,
- Colocar la correa para el hombro



Cuidado: ¡peligro de lesión!
No utilice el aparato sin cubierta de protección. Cuando trabaje con el aparato póngase vestimenta apropiada y protección para los ojos y auditiva.

Antes de cada uso, compruebe que el aparato está en buen estado de funcionamiento. El interruptor de encendido/apagado del bloque de encendido no puede bloquearse. Cuando suelte el interruptor, debe apagar el motor. Si uno de los interruptores tuviese un desperfecto ya no deberá seguir trabajando con el aparato.



Cumpla con las restricciones para emisión de ruidos y las normas locales.

D Retirar/insertar la batería

1. Para sacar la batería (20) del aparato, presione el botón de desbloqueo (19) de la batería y extraiga la batería (20).
2. Para insertar la batería (20), deberá introducir la batería (20) en el aparato deslizándola por la guía correspondiente. Al encajar hará un sonido.

Cargar la batería



Si la batería está caliente, deje que se enfríe antes de cargarla.



Cargue la batería (20) cuando solo se ilumine el LED rojo del indicador del nivel de carga (14).

1. En tal caso, saque la batería (20) del aparato.
2. Introduzca la batería (20) en el receptáculo del cargador (21).
3. Conecte el cargador (21) a una toma de corriente.
4. Cuando se haya cargado, retire el cargador (21) de la corriente.
5. Saque la batería (20) del cargador (21).

Colocar la correa para el hombro



Siempre que trabaje con el aparato póngase la correa por el hombro. Apague siempre el aparato antes de quitarse la correa del hombro. Hay riesgo de accidente.

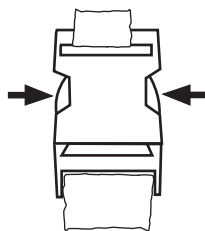



La correa para el hombro está equipada con un dispositivo de liberación rápida para poder soltar el aparato rápidamente de la correa en caso de estar

en una situación de peligro. En una situación de peligro, pulse a ambos lados del dispositivo de liberación rápida (véase → ←) para soltarlo.

1. Póngase la correa para el hombro (22).
2. Ajuste el largo de la correa de tal manera que el mosquetón quede unos 10 cm por debajo de la cadera.
3. Sujete el mosquetón por el ojal (12) del tubo del aparato. Antes de arrancar el motor, desenganche el aparato y fíjelo a la correa de transporte cuando el motor esté arrancado. Coloque la protección para el cuerpo en la cadera entre el cuerpo y el aparato.

Encendido y apagado

 El aparato solo puede funcionar con dos baterías de la serie X 20 V Team.

 Procure estar en una posición segura y sujete el aparato bien con ambas manos y distanciado del propio cuerpo. Antes de encender el aparato procure que no toque ningún objeto.

Encendido

1. Presione el interruptor de encendido/apagado (13) para poner en marcha el aparato.
 La preselección de velocidad actual (nivel 1/2/3) se muestra mediante la iluminación del piloto. Seleccione la velocidad deseada pulsando el botón (9).
2. Pulse el bloqueo de encendido (11) y pulse después la palanca de arranque (10).

 El aparato arranca con la velocidad preseleccionada, pero baja la velocidad en el modo ECO (3500 min⁻¹) cuando tiene poca carga. Bajo carga, la velocidad vuelve a aumentar automáticamente hasta el nivel previamente seleccionado.

3. Vuelva a soltar el bloqueo de encendido (11).

 El funcionamiento en modo continuo no es posible.

Apagado

1. Para apagarlo, suelte la palanca de arranque (10).

Desactivación/desconexión de los aparatos

1. Mantenga pulsado el interruptor de encendido/apagado (13) hasta que el indicador de nivel de carga (14) ya no se ilumine.



**Después de apagar el aparato, el dispositivo de corte sigue girando durante un tiempo. Espere a que el dispositivo de corte se pare completamente.
 ¡Aleje las manos y los pies!
 ¡Peligro de lesiones!**

 Quite regularmente los restos de hierba de la cápsula de la bobina para no mermar el efecto de corte.

Control de velocidad

 Cambie la velocidad pulsando el botón (9).
 La selección actual se muestra mediante la iluminación del piloto.

Nivel 3 = 7000 min⁻¹
 Nivel 2 = 5500 min⁻¹
 Nivel 1 = 4600 min⁻¹

 El aparato cambia a un modo ECO cuando la herramienta montada no se está sobrecargando. Esto reduce

la velocidad del motor. Cuando se encuentra bajo carga, el aparato vuelve a cambiar automáticamente.

Manejo

Comprobar el nivel de carga de la batería

El indicador del nivel de carga (14) señala el nivel de carga de la batería (20).

El nivel de carga de la batería se indica mediante la iluminación de los LED correspondientes (3 LED por indicador del nivel de carga), cuando el aparato se activó mediante el interruptor de encendido/ apagado (13).

3 LED iluminados (rojo, naranja y verde):

Batería cargada

2 LED iluminados (rojo y naranja):

Batería parcialmente cargada

1 LED iluminado (rojo):

Se debe cargar la batería



Cargue la batería (20) cuando solo se ilumine el LED rojo del indicador del nivel de carga (14).

Indicaciones de trabajo



Trabaje de manera segura y consciente.

- Cuando vaya a cortar, observe las disposiciones nacionales o locales.
- No utilice el aparato durante las horas de descanso establecidas con carácter general.
- Retire los objetos sólidos como piedras, piezas de metal o similares. Estos podrían salir despedidos y provocar daños personales o materiales.

- Cuando corte setos grandes o arbustos, la altura de trabajo debería ser de al menos 15 cm. De esta manera, evita poner en peligro a animales como los erizos.
- ¡Sujete el aparato fuerte con las dos manos y con seguridad!
- ¡Corte solo la hierba y maleza! Tenga cuidado con las raíces y los troncos de los árboles, ya que existe peligro de tropezar.
- Trabaje con precaución y no ponga a nadie en peligro cuando esté cortando.
- Trabaje solo si las condiciones de visibilidad e iluminación son suficientes.
- Observe el cabezal cortador.
- Nunca corte por encima de la altura de los hombros.
- En ningún caso sustituya la cuerda de material sintético por un alambre, ya que existe peligro de lesión y de des-trozo.
- No trabaje subido a una escalera.
- Solo trabaje si el suelo es rígido y estable.
- Evite adoptar posiciones corporales anormales. Procure estar en una posición segura y mantenga siempre el equilibrio.
- Cambie regularmente de posición de trabajo para no acumular la fatiga en la misma parte del cuerpo.
- Apague el aparato inmediatamente en caso de bloqueo del cabezal de corte, extraiga la batería y retire el bloqueo.

Reposicionar la correa para el hombro/equilibrar el aparato

Para la bobina o cuchilla, escoja en cada caso la posición adecuada del ojal para la correa para el hombro.

Con el aparato fijado a la correa para el hombro, sin que usted lo toque con la mano,

- ① la **bobina de hilos** debería reposar ligeramente sobre el suelo.
 - ① la **cuchilla** debería balancearse unos 20 cm sobre el suelo.
1. Suelte el tornillo del ojal (12) de la correa para el hombro. Vuelva a apretar ligeramente el tornillo.
 2. Dependiendo de la herramienta de corte, equilibre el aparato según los criterios mencionados anteriormente introduciendo el ojal (12) en el tubo superior (3).
 3. Apriete el tornillo cuando el aparato se encuentre en la posición deseada.

Trabajar con la bobina de hilo

- Si está en una pequeña zona con hierba, mantenga el aparato en un ángulo de aprox. 30° y balancee el cabezal cortador de manera constante de derecha a izquierda haciendo un movimiento de semicírculo.
- Los mejores resultados se obtienen si la hierba tiene una altura máxima de 15 cm. Si la hierba supera esta altura, se recomienda cortar la hierba en varias pasadas.
- Para cortar alrededor de árboles, postes de vallas u otros obstáculos trabaje con el aparato lentamente rodeando el obstáculo y corte con las puntas del hilo.
- Evite que toque obstáculos duros (piedras, paredes, vallas, etc.). El hilo se desgastaría demasiado pronto. Utilice el borde de la cubierta de protección para mantener el aparato a la distancia correcta.



¡Atención! No colocar el cabezal de corte en el suelo durante el funcionamiento.

B Alargar el hilo

Su aparato está equipado con un dispositivo de pulsaciones de doble hilo, es decir, los dos hilos se alargan cuando toca ligeramente con el cabezal de corte en el suelo.

1. Mientras el aparato está en funcionamiento, sosténgalo sobre la zona de hierba y toque ligeramente un par de veces el suelo con el cabezal cortador. Así se alargará el hilo.
2. El cortador de hilo (26) incorporado en la cubierta de protección (7) corta el hilo a la longitud deseada.

Quando los extremos del hilo no se pueden alargar:

- Apague el aparato.
- Presione el carrete de la bobina hasta el tope y tire con fuerza del extremo del hilo.

Si los extremos del hilo no resultan visibles:

- Cambie la bobina del hilo (véase el capítulo «Montar/cambiar la bobina»).



¡Atención! Los restos de hilo pueden salir disparados y provocar lesiones.

Trabajar con la cuchilla de 2 dientes



Durante los trabajos, utilice siempre la correa para el hombro y ropa de protección apropiada. Póngase protección ocular,

auditiva y para la cabeza. Asegúrese de que la cuchilla está correctamente instalada. Sustituya las herramientas dañadas o rotas. Existe peligro de lesiones.



Trabaje solo superficies libres y planas con la hoja de corte. Inspeccione atentamente la superficie que vaya a cortar y elimine todos los cuerpos extraños. Evite golpear piedras, metal u otros obstáculos. La cuchilla podría dañarse y, además, existe el riesgo de retroceso.

- Durante el trabajo, mantenga el cabezal de corte sobre el suelo y voltee el aparato hacia delante y hacia atrás en un arco uniforme.
- No sujete el cabezal cortador en ángulo.
- No utilice el aparato para cortar crecimiento silvestre o maleza.
- Compruebe con regularidad que la cuchilla no presenta daños y sustitúyala si está dañada.

Ajuste de revoluciones recomendado:

Nivel 3/nivel 2: Hierba/césped

Nivel 1: Broza/maleza

Cuando el aparato vibra



Limpiar el aparato, retirar los posibles restos de hierba del cabezal de corte y en la cubierta de protección (véase capítulo «Mantenimiento y cuidado»).

Conectar el dispositivo con la aplicación Parkside



Solo las baterías Smart Performance son compatibles con la aplicación

Parkside. El aparato se conecta con la aplicación a través de la batería.

1. Inserte las baterías **Smart Performance** (20) en el aparato. Oirá como encajan.
2. Pulse el botón indicador del nivel de carga (14). El aparato está ahora activado y el Smart-LED  parpadea (brevemente).
3. Active el Bluetooth® en su smartphone.
4. Abra la aplicación Parkside.
5. Seleccione .



Si ya ha conectado con la aplicación la batería Smart Performance con la que utiliza el aparato, busque el aparato en la lista de aparatos conectados.

6. Seleccione el dispositivo en la lista.



Si no estuviese disponible, conecte el dispositivo con la aplicación como se indica a continuación:



1. Seleccione «**+** Añadir dispositivo» o, si ya ha vinculado dispositivos/baterías, seleccione **+** en la parte superior derecha.
2. Siga las instrucciones de la aplicación. La aplicación escanea el entorno en busca de dispositivos disponibles.
3. Seleccione el dispositivo que desea añadir.
4. Si es necesario, puede cambiar el nombre del dispositivo. Confirme la conexión con «**Listo**» o seleccione directamente «**Añadir más dispositivos**».

El dispositivo aparece ahora en  con sus dispositivos conectados y puede seleccionarse.

 Las actualizaciones de firmware pueden modificar el funcionamiento de la aplicación.

Funciones de la aplicación



Seleccione el dispositivo en la lista en  y, a continuación, accederá a la página de vista general.

 Para obtener información más detallada sobre cada uno de los puntos, seleccione .

Política de privacidad

La « Política de privacidad» completa figura en .

Desconectar dispositivo y eliminar los datos de la aplicación

En , seleccione el aparato que desea eliminar y cuyos datos quiere borrar, mantenga la selección pulsada y arrastre los dedos desde el borde derecho hasta el izquierdo de la pantalla .

¿Problemas con la aplicación? - FAQ

1. Seleccione .
2. Seleccione  Preguntas frecuentes.

 Aquí encontrará las preguntas más frecuentes y sus respuestas.

Mantenimiento y cuidado



¡Advertencia! ¡Peligro de lesiones por las piezas móviles peligrosas!



Los trabajos de reparación y mantenimiento que no están descritos en estas instrucciones han de llevarse a cabo por nuestro centro de servicio. Utilice exclusivamente piezas originales.



Apague el aparato y, antes de empezar con cualquier trabajo, retire las baterías.

Realice regularmente los siguientes trabajos de limpieza y mantenimiento. Así se garantiza que podrá hacer un uso duradero y seguro. Muchos accidentes se deben a un mantenimiento, limpieza y conservación deficientes.

Limpieza



No rocíe el aparato con agua ni lo introduzca en el agua. Existe peligro de descarga eléctrica.

- Mantenga limpias las ranuras de ventilación, la carcasa del motor y las empuñaduras del aparato. Para ello utilice un trapo húmedo o un cepillo. No utilice detergentes o disolventes. Pueden causar daños irreparables al aparato.
- Siempre que haya cortado limpie la hierba y tierra de la cubierta de protección y del dispositivo de corte.
- Preste atención al cortahilos. Puede causar cortes graves.



Enrolle la bobina del hilo

Como alternativa a una bobina de hilo nueva, puede comprar en una tienda especializada un hilo de nylon de 2,4 mm de

grosor y de 5 m de longitud y enrollarlo en la bobina.

i La ranura (34) de la bobina de hilos (33) sirve para sujetar el hilo de nailon de manera que no se desenrolle por sí mismo.

1. Extraiga el nuevo hilo a través de los dos ojales de salida del hilo (32) del carrete de la bobina (15). Procure que las dos flechas apunten directamente la una a la otra.
2. Compense la longitud de ambos extremos del hilo de manera que el carrete de la bobina (15) quede situado aproximadamente en el centro.
3. Gire el botón giratorio (15a) en la dirección de la flecha indicada en la parte inferior del carrete de la bobina (15) para enrollar el hilo en la bobina de hilo (33). El bobinado es más fácil si se ejerce presión sobre el botón giratorio (15a) mientras se gira.

Mantenimiento general

- Antes de cualquier uso, controle el aparato para ver si presenta desperfectos visibles como pueden ser piezas sueltas, desgastadas o dañadas.
- Revise las cubiertas y dispositivos de protección para ver si tienen desperfectos y si están en la posición correcta. Si es necesario, cámbielos.

i Controle el cortahilos (26). En ningún caso debe utilizar el aparato sin el cortahilos o si está defectuoso. Si el cortahilos está dañado, deberá dirigirse obligatoriamente a uno de nuestros centros de asistencia.

Retirar bloqueos



Apague el aparato y retire las dos baterías, antes de manipular la unidad de corte.



Póngase guantes de protección para evitar posibles cortes.

Transporte

- Durante el transporte, el aparato ha de estar apagado y las baterías extraídas.
- Sostenga el aparato con las manos arriba y abajo del tubo inferior (3 + 6), así evitará durante el transporte entrar en contacto con piezas que pueden suponer un peligro (por ejemplo, el motor caliente o la unidad de corte).
- Para transportar y almacenar la cuchilla, use el protector para transporte.
- Mientras esté transportándolo, mantenga una distancia de seguridad con respecto a otras personas.
- Al transportar el aparato, asegúrelo contra el deslizamiento con correas de tensión para evitar lesiones y daños en el aparato.

Almacenamiento

- Limpie y mantenga la desbrozadora 2-en-1 de 24 V antes de almacenarla.
- Para el almacenamiento de la cuchilla, use el protector para transporte.
- Mantenga el aparato en un lugar seco y protegido del polvo y fuera del alcance de los niños.
- No ponga el aparato encima de la cubierta de protección. Es mejor colgarlo del asidero superior para que la cubierta de protección no toque otros objetos. Existe el peligro de que la cubierta de protección se deforme y

con ello cambien las dimensiones y las características de seguridad.

- La temperatura de almacenamiento de la batería y el aparato oscila entre 0 °C y 45 °C. Durante el almacenamiento, evite el frío o calor extremos para que la batería no pierda potencia.

Eliminación / protección del medio ambiente

Antes de desechar el aparato, extraiga la batería.

Lleve el aparato, los accesorios y el embalaje a un lugar para que procedan a reciclarlo respetando el medio ambiente.

En el manual de instrucciones separado de su batería y cargador encontrará las indicaciones para el desecho de la batería.



Máquinas no deben ir a la basura doméstica.

El símbolo del cubo de basura tachado significa que este producto no debe eliminarse con la basura doméstica al final de su vida útil.

Directiva 2012/19/UE sobre residuos de aparatos eléctricos y electrónicos: Los consumidores tienen la obligación legal de reciclar los aparatos eléctricos y electrónicos de forma ecológica al final de su vida útil. De este modo, se garantiza un reciclaje respetuoso con el medio ambiente y con los recursos.

Dependiendo de las normas estatales, puede tener las siguientes opciones:

- devolverlo a un punto de venta,
- a un punto de recogida oficial,
- devolver al fabricante/distribuidor.

Esto no afecta a los accesorios y a otros medios sin componentes electrónicos.

- Lleve el material de corte a un lugar de compostaje y no lo tire a la basura.



No tire la batería a la basura doméstica, tampoco al fuego (peligro de explosión) o al agua. Las baterías deterioradas pueden provocar daños en el medio ambiente y en su salud cuando desprenden vapores o líquidos venenosos.

Elimine las baterías según las disposiciones locales. Las baterías defectuosas o gastadas deben ser recicladas de acuerdo con la directiva 2006/66/CE. Entregue las baterías en un punto de reciclaje donde sean tratadas para su reutilización respetando el medio ambiente. Pregunte en la empresa municipal de gestión de residuos o en nuestro centro de servicio.

Elimine las baterías descargadas. Recomendamos que ponga sobre los polos tiras adhesivas para evitar que se cortocircuiten. No abra la batería.

Piezas de repuesto/Accesorios

Encontrará las piezas de repuesto y accesorios en
www.grizzlytools.shop

Si tiene problemas con el proceso de pedido, utilice el formulario de contacto. Si tiene más preguntas, póngase en contacto con el «Service-Center» (ver página 154).

Part. Instrucciones de uso	Part. Plano de explosión	Denominación	No de pedido
7	42-45	Cubierta de protección	91106170
15+33	46	Cápsula de la bobina + Bobina	13800235
16	47	Cuchilla de 2 dientes	13800234
22		Correa para el hombro	91106171

Localización de averías



En caso de accidente o de fallo operativo, retire inmediatamente la batería del aparato. El incumplimiento puede provocar cortes.

Problema	Posible causa	Subsanación del error
El aparato no arranca	Batería (20) descargada	Cargar la batería (20) (observar las instrucciones de funcionamiento independientes de la batería y del cargador)
	Batería (20) no insertada	Insertar la batería (20) (observar las instrucciones de funcionamiento independientes de la batería y del cargador)
	Interruptor de encendido/apagado (13) defectuoso	Reparación por parte del centro de servicio
	Palanca de arranque (10) defectuosa	
Motor defectuoso		
El aparato funciona con interrupciones	Contacto flojo en el interior	Reparación por parte del centro de servicio
	Palanca de arranque (10) defectuosa	
Fuertes vibraciones, fuertes ruidos	Dispositivo de corte sucio	Limpiar el dispositivo de corte (ver «Limpieza y mantenimiento»)
	Motor defectuoso	Reparación por parte del centro de servicio
Resultado de corte no favorable	La bobina de hilos (33) no tiene suficiente hilo de corte	En caso necesario, alargar el hilo de corte (véase el capítulo «Alargar el hilo de corte») Cambie la bobina de hilos (véase «Limpieza y mantenimiento»)
	El hilo de corte no sale o solo sale por un lado de la cápsula de la bobina (15)	Retirar la tapa de la cápsula de la bobina y pasar el hilo de corte por los ojales de salida del hilo hacia fuera, cerrar de nuevo la tapa
	Dispositivo de corte sucio	Limpiar el dispositivo de corte (véase «Limpieza y mantenimiento»)
	Batería (20) no cargada por completo	Cargar la batería (20) (observar las instrucciones de funcionamiento independientes de la batería y del cargador)

Garantía

Estimada clienta, estimado cliente:

Este aparato tiene una garantía de 5 años a partir de la fecha de compra.

En caso de defectos de este producto, le corresponden derechos legales contra el vendedor del producto. Estos derechos no serán limitados por la garantía expuesta a continuación.

Condiciones de garantía

El plazo de la garantía empieza a partir de la fecha de compra. Guarde el recibo de caja original, ya que se necesita como comprobante de compra.

Si se produce un defecto de material o de fabricación en el plazo de cinco años a partir de la fecha de compra de este producto, procederemos a la reparación o sustitución del producto, según consideremos oportuno, sin cargo alguno para usted. Para poder hacer uso de la garantía, es necesario presentar el aparato defectuoso y el comprobante de compra (recibo de caja) en el plazo de cinco años y entregar una breve descripción por escrito de la naturaleza del defecto y de cuándo se produjo.

Si el defecto está cubierto por nuestra garantía, le devolveremos el aparato reparado o uno nuevo. Con la reparación o la sustitución del producto no se inicia un nuevo período de garantía.

Período de garantía y exigencias legales en caso de defectos

El período de garantía no será prolongado por la prestación de garantía. Esto se aplica igualmente a las partes sustituidas y reparadas. Daños y defectos ya existentes eventualmente al comprar el aparato, tienen que ser notificados inmediatamente después de haberlo desempacado. Las re-

paraciones a efectuar al cabo del período de garantía están sujetas a pago

Volumen de la garantía

El aparato fue producido cuidadosamente según las directivas estrictas de la calidad y examinado concienzudamente antes de la entrega. La prestación de garantía tiene validez para defectos de material o fabricación. Esta garantía no se extiende a partes del producto que están sometidas a un desgaste natural y, por lo tanto, pueden ser consideradas como piezas de desgaste (por ejemplo Bobina), o a daños en partes frágiles (por ejemplo el interruptor).

Esta garantía caduca si el producto fue dañado, utilizado impropiaemente o no sometido a mantenimiento. Para un uso apropiado del producto, se han de cumplir exactamente todas las indicaciones contenidas en las instrucciones de manejo. Se tienen que evitar absolutamente fines de aplicación y manejos, de los cuales desaconsejan o advierten las instrucciones de servicio. El producto está previsto solamente para el uso privado y no comercial. La garantía caducará en el caso de un tratamiento abusivo e impropio, uso de la fuerza o manipulaciones que no fueron efectuadas por una filial de servicio autorizada

Gestión en caso de garantía

Para garantizar una gestión rápida de su reclamación, le rogamos seguir las siguientes indicaciones:

- Para todas las consultas, tenga preparado por favor el resguardo de caja y el número de identificación (IAN 434677_2304) como prueba de la compra.
- Por favor, saque el número de artículo de la placa de características.

- Si surgen fallas en el funcionamiento o cualquier defecto, contacte primeramente a la sección de servicio indicada a continuación por **teléfono** o vía **E-Mail**. Se le darán otras informaciones acerca de la gestión de su reclamación.
- Tras consultar con nuestro servicio de postventa, un aparato identificado como defectuoso puede ser enviado libre de franqueo a la dirección de servicio ya conocida por usted, adjuntando el comprobante de compra (resguardo de caja) e indicando en qué consiste el defecto y cuándo surgió. Para evitar problemas de recepción y costes adicionales, utilice de todas maneras sólo la dirección que se le comunicará. Asegúrese de que el envío no se efectúe sin franqueo, como mercancía voluminosa, expresse u otro tipo de transporte especial. Envíe por favor el aparato incluyendo todos los accesorios entregados con la compra y garantice un embalaje de transporte lo suficientemente seguro.

Servicio de reparación

Reparaciones **que no están cubiertas por la garantía**, las puede dejar efectuar por nuestra filial de servicio por cuenta suya. Ésta le elaborará gustosamente un presupuesto. Sólo atenderemos aparatos que hayan sido enviados en un embalaje suficiente y franqueados.

Atención: Por favor, envíe el aparato limpio, señalando el defecto a nuestra filial de servicio. No aceptaremos aparatos que hayan sido enviados sin franqueo, como mercancía voluminosa, expresse o cualquier tipo de transporte especial. Nos encargamos gratuitamente de la eliminación de sus aparatos defectuosos enviados.

Service-Center

ES

Servicio España

Tel.: 900 984 989

E-Mail: grizzly@lidl.es

IAN 434677_2304

Importador

Por favor, observe que la siguiente dirección no es una dirección de servicio. Contacte primeramente al centro de servicio mencionado arriba.

Grizzly Tools GmbH & Co. KG

Stockstädter Straße 20

63762 Großostheim

ALEMANIA

www.grizzlytools.de

Indice

Introduzione	156	Lavoro con il rocchetto portafilo	176
Uso conforme.....	156	Estendere il cavo.....	176
Descrizione generale.....	156	Lavorare con la lama a 2 denti	177
Contenuto	156	Se l'apparecchio vibra.....	177
Descrizione del funzionamento	156		
Panoramica	157		
Dati tecnici	157	Collegamento dell'apparecchio	
Tempi di caricamento	158	all'app Parkside.....	177
Avvertenze di sicurezza	159	Funzioni dell'app	178
Simboli e icone.....	159	Direttiva sulla protezione dei dati	178
Indicazioni di sicurezza		Scollegare il dispositivo e cancellare i	
generali per utensili elettrici.....	161	dati dall'app	178
Indicazioni generali di sicurezza	164	Problemi con l'app? - FAQ.....	178
Regole di sicurezza aggiuntive	166	Manutenzione e cura.....	178
Misure di sicurezza contro i		Pulizia	179
contraccolpi	168	Avvolgere il rocchetto portafilo	179
Misure di sicurezza contro i		Operazioni di manutenzione generali	
contraccolpi	168	179
Ulteriori avvertenze di sicurezza	168	Rimuovere le cause di blocco....	179
Istruzioni di sicurezza per l'utilizzo		Trasporto	180
della batteria.....	170	Conservazione	180
Rischi residui	171	Smaltimento/Rispetto	
Istruzioni di montaggio	171	dell'ambiente.....	180
Collegamento delle aste tubolari	172	Pezzi di ricambio/accessori	181
Montare la copertura di sicurezza... ..	172	Ricerca dei guasti.....	182
Montaggio delle impugnature.....	172	Garanzia	183
Montare/sostituire il rocchetto	172	Servizio di riparazione.....	184
Montaggio/sostituzione delle lame .	173	Service-Center.....	184
Messa in funzione	173	Importatore	184
Estrarre/inserire la batteria	173	Dichiarazione di conformità CE	
Caricare la batteria.....	173	originale	334
Indossare la tracolla	174	Vista esplosa	341
Accensione e spegnimento.....	174		
Controllo della velocità	175		
Uso.....	175		
Verificare lo stato di carica delle			
batterie.....	175		
Avvertenze per l'utilizzo	175		
Spostamento dell'occhiello			
per la tracolla/bilanciamento			
dell'apparecchio.....	176		

Introduzione

Complimenti per l'acquisto di questo nuovo apparecchio. Avete optato per un apparecchio di alta qualità. La qualità di questo apparecchio è stata verificata durante la produzione, in seguito l'apparecchio è stato sottoposto ad un controllo finale. Pertanto, la funzionalità dell'apparecchio è garantita.



Il manuale d'uso è parte integrante del presente apparecchio. Esso contiene importanti avvertenze sulla sicurezza, l'uso e lo smaltimento. Prima dell'uso dell'apparecchio acquisire dimestichezza con tutte le avvertenze per l'uso e la sicurezza. Utilizzare l'apparecchio solo come descritto e per i settori d'impiego previsti.

Conservare le istruzioni per l'uso e, in caso di cessione dell'apparecchio a terzi, consegnarlo congiuntamente a tutti i relativi documenti.

Uso conforme

Il decespugliatore a batteria da 40 V, quando impiegato con rocchetto portafilo, è adatto al taglio dell'erba di giardini, lungo aiuole e attorno ad alberi o pali di recinzione.

Quando impiegato con lama a 2 denti è adatto al taglio di erba, erbacce o piccole piante.

L'apparecchio è destinato all'utilizzo da parte di adulti. L'uso dell'apparecchio ai ragazzi di età superiore a 16 anni è consentito solo sotto sorveglianza. Il produttore non si fa carico di eventuali danni causati da un uso improprio o da un azionamento errato. L'apparecchio non è destinato ad un uso commerciale. Un eventuale utilizzo commerciale comporta l'estinzione della garanzia.

L'apparecchio fa parte della serie X 20 V TEAM di Parkside e funziona con le batterie della serie X 20 V TEAM di Parkside. Le batterie possono essere caricate solo con i caricabatterie della serie X 20 V TEAM.

Descrizione generale

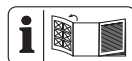

L'illustrazione dei principali componenti funzionali è riportata nelle pagine ripiegabili anteriore e posteriore.

Contenuto

Estrarre l'apparecchio dall'imballo e verificarne l'integrità:

- Decespugliatore a batteria da 40 V
- Asta tubolare superiore
- Asta tubolare inferiore
- Tracolla
- Rocchetto
- Lama a 2 denti
- Copertura di protezione
- 1 chiave a brugola esagonale
- 1 chiave multifunzione
- Borsa in stoffa per accessori
- Manuale d'uso



La chiave a brugola esagonale (17) è conservata nel supporto dell'unità motore (1).



La batteria e il caricabatteria non sono in dotazione.

Descrizione del funzionamento

La seguente descrizione illustra il funzionamento dei componenti.

Panoramica

- 1 Unità motore
- 2 Foro a chiave
- 3 Asta tubolare superiore
- 4 Serracavi
- 5 Impugnatura
- 6 Asta tubolare inferiore
- 7 Copertura di protezione
- 8 Impugnatura multifunzione
- 9 Tasto
- 10 Leva di avvio
- 11 Blocco accensione
- 12 Occhiello
- 13 Interruttore On/Off
- 14 Spia dello stato di carica
- 15 Capsula del rocchetto
- 15a Pulsante girevole
- 16 Lama a 2 denti
- 17 Chiave a brugola esagonale
- 18 Chiave multifunzione
- 19 Tasto di sblocco
- 20 Batteria
- 21 Caricabatteria
- 22 Tracolla
- A** 23 Vite di fissaggio
- A** 24 Dispositivo di blocco
- B** 25 Vite
- B** 26 Tagliafilo
- B** 27 Sostegno asta
- C** 28 Alloggiamento
- C** 29 Supporto impugnatura
- C** 30 Vite a stella
- E** 31 Mandrino di supporto
- E** 32 Occhiello di uscita filo
- E** 33 Rocchetto
- E** 34 Scanalatura
- E** 35 Rondella
- E** 36 Disco di fissaggio
- E** 37 Dado
- E** 38 Chiusura a scatto

Dati tecnici

Decespugliatore a batteria da 40 V PPFSA 40-Li B2

- Tensione del motore
U 40 V== (corrente continua); (2 X 20 V)
- Tipo batteria..... Ioni di litio
- Numero di giri a vuoto,
mandrino n_{max}7000 giri/min
3 livelli 4600/5500/7000 giri/min
- Numero di giri a vuoto
motore3500 giri/min
- Rocchetto
Cerchio di taglio 340 mm
Spessore filo 2,4 mm
Lunghezza filo5 m
Filettatura M10
- Vibrazione (a_h) sull'impugnatura
a destra4,231 m/s²; K=1,5 m/s²
a sinistra3,911 m/s²; K=1,5 m/s²
- Lama a 2 denti
Cerchio di taglio 255 mm
Foro 25,4 mm
Vibrazione (a_h) sull'impugnatura
a destra4,752 m/s²; K=1,5 m/s²
a sinistra4,677 m/s²; K=1,5 m/s²
- Peso (pronto per l'esercizio,
2x 4 Ah Smart PAPS 204 A1)6,4 kg
Peso (senza unità di taglio)4,8 kg
- Livello di pressione acustica nella
postazione di lavoro dell'operatore
(L_{PA}) 73,4 dB; K_{PA} = 3 dB
- Livello di potenza acustica (L_{WA})
garantito 90 dB
misurato85,2 dB; K_{WA} = 2,31 dB
- Temperaturamax. 50 °C
Processo di carica 4 - 40 °C
Funzionamento -20 - 50 °C
Conservazione 0 - 45 °C
- in caso di utilizzo di batterie Smart
(Smart PAPS 204 A1/Smart PAPS 208 A1)
Frequenza operativa/
Banda di frequenza2400 - 2483,5 MHz
max. potenza di trasmissione . ≤ 20 dBm

I valori relativi alla rumorosità e alle vibrazioni sono stati determinati in base alle norme e alle disposizioni indicate nella dichiarazione di conformità. Le procedure di misurazione delle vibrazioni e dei rumori secondo EN 50636-2-91 sono state svolte con esito positivo.

Indossare le protezioni acustiche.

Il valore complessivo di vibrazione indicato e il valore sulle emissioni rumorose riportato sono stati misurati secondo una procedura di controllo regolata da norme e possono essere utilizzati per il confronto fra un utensile elettrico e un altro.

Il valore complessivo di vibrazione indicato e il valore sulle emissioni rumorose riportato possono essere utilizzati anche per una stima temporanea del carico.



Avvertenza: Le emissioni sulle vibrazioni e la rumorosità possono differire dai valori indicati durante l'uso effettivo dell'elettro utensile, in base alla tipologia e la modalità in cui si utilizza l'elettro utensile, in particolare quale tipo di pezzo viene lavorato.

Cercare di limitare il più possibile l'esposizione alle vibrazioni e ai rumori. Per attenuare l'esposizione alle vibrazioni si possono ad esempio indossare guanti durante l'utilizzo dell'utensile e limitare l'orario di lavoro. In tal senso, occorre tenere conto di tutte le componenti del ciclo operativo (ad esempio i momenti in cui l'elettro utensile è spento e quelli in cui è acceso, ma gira senza carico).

Tempi di caricamento

L'apparecchio fa parte della serie X 20 V TEAM di Parkside e funziona con le batterie della serie X 20 V TEAM di Parkside. Le batterie della serie X 20 V TEAM possono essere caricate solo con i caricabatterie della serie X 20 V TEAM.

Consigliamo di utilizzare questo apparecchio esclusivamente con le seguenti batterie: PAP 20 B1, PAP 20 B3, Smart PAPS 204 A1, Smart PAPS 208 A1. Consigliamo di caricare queste batterie con i seguenti caricabatterie: PLG 20 C1, PLG 20 C2, PLG 20 C3, PLG 20 A3, PLG 20 A4, PDSL G 20 A1, Smart PLGS 2012 A1.



Il tempo di ricarica dipende anche da fattori come temperatura ambiente e della batteria, oltre che dalla tensione di rete cui è allacciata; pertanto potrebbe variare rispetto ai valori indicati.

Tempo di carica (min.)	PAP 20 A1 PAP 20 A2 PAP 20 B1	PAP 20 A3 PAP 20 B3 Smart PAPS 204 A1	Smart PAPS 208 A1
PLG 20 A1 PLG 20 A4 PLG 20 C1	60	120	240
PLG 20 C2	45	80	165
PLG 20 A2 PLG 20 A3 PLG 20 C3 PDSLГ 20 A1 PDSLГ 20 B1	35	60	120
PLG 201 A1	135	250	500
Smart PLGS 2012 A1	35	45	50

Avvertenze di sicurezza Simboli e icone

Osservare le istruzioni di sicurezza durante l'uso della macchina.

- Non è consentito l'utilizzo di questa macchina da parte di bambini e persone con capacità fisiche, sensoriali o intellettive limitate oppure con carente esperienza e/o conoscenza o di persone che non abbiano acquisito familiarità con le istruzioni per l'uso della macchina. Le disposizioni locali possono limitare l'età dell'operatore. Non consentire ai bambini di giocare con l'apparecchio. La pulizia e la manutenzione non possono essere effettuate da bambini.
- L'apparecchio non può essere utilizzato in luoghi con altitudini superiori a 2000 m.

Simboli sull'apparecchio:



Attenzione!



Leggere con attenzione le presenti istruzioni d'uso prima di utilizzare l'apparecchio.



Indossare occhiali protettivi.



Indossare la protezione per la testa.



Indossare le protezioni acustiche.



Indossare guanti protettivi. Pericolo di lesioni da taglio.



Indossare scarpe antinfortunistiche antiscivolo con suola resistente.



Indossare un abbigliamento da lavoro adeguato.



Non esporre l'apparecchio all'umidità. Non lavorare con la pioggia e non tagliare il prato umido.



Non portare i capelli lunghi sciolti. Utilizzare una retina per capelli.



Tenere lontane le mani! Lesioni da taglio



Pericolo dovuto a elementi espulsi! Tenere a distanza le altre persone.



Attenzione! Contraccolpo - Durante il lavoro prestare attenzione al contraccolpo della macchina.



Fermo mandrino di supporto



Tenere una distanza di sicurezza di almeno 15 m da persone terze.



Tenere a distanza le altre persone. Potrebbero subire lesioni a causa della proiezione di corpi estranei.



Tenere lontane dall'apparecchio le persone non addette ai lavori.



Rimuovere le batterie dall'apparecchio prima degli interventi di manutenzione e impostazione



Non utilizzare lame da sega



Indicazione del livello di potenza acustica L_{WA} garantito in dB



Gli apparecchi elettrici non devono essere smaltiti con i rifiuti domestici.



Spia dello stato di carica



Visualizzazione dei livelli di numero di giri



Tasto soft per la selezione del livello di numero di giri



LED Smart



Interruttore On/Off

Simboli nelle istruzioni:



Simbolo di pericolo con indicazioni per prevenire danni a persone o cose



Simbolo di pericolo con indicazioni per prevenire danni alle persone

dovuti a una scossa elettrica



Segnale d'obbligo con indicazioni per prevenire danni



Indossare i guanti.



Simbolo di indicazione con informazioni per un uso migliore dell'apparecchio

Indicazioni di sicurezza generali per utensili elettrici



AVVERTENZA! Leggere tutte le avvertenze di sicurezza, le istruzioni, le diciture e i dati tecnici di cui è provvisto questo utensile elettrico. La mancata osservanza delle indicazioni di sicurezza e delle istruzioni possono provocare scosse elettriche, incendi e/o lesioni gravi.

Conservare tutte le indicazioni di sicurezza e le istruzioni per una consultazione futura.

Il termine usato nelle indicazioni di sicurezza „Utensile elettrico“ si riferisce a utensili elettrici azionati con tensione di rete (con cavo di rete) e a utensili elettrici azionati con accumulatori (senza cavo di rete).

1) Sicurezza sul posto di lavoro

- a) **Tenere la zona di lavoro pulita e ben illuminata.** Disordine o zone di lavoro non sufficientemente illuminate possono causare infortuni.
- b) **Non lavorare con l'utensile elettrico in un ambiente a rischio di esplosioni, nel quale sono presenti liquidi, gas o polveri in-**

fiammabili. Utensili elettrici generano scintille che possono infiammare la polvere o i vapori.

- c) **Tenere bambini e altre persone lontane durante l'uso dell'utensile.** In caso di distrazioni si può perdere il controllo dell'apparecchio.

2) Sicurezza elettrica:

- a) **La spina di allacciamento dell'utensile elettrico deve essere adatto alla presa. La spina non deve essere modificata in alcun modo. Non usare un adattatore insieme a utensili elettrici collegati a massa.** Spine non modificate riducono il rischio di scosse elettriche.
- b) **Evitare il contatto del corpo con superfici collegate a massa, come anche da tubi, termosifoni, fornelli e frigoriferi.** Aumento del pericolo di scosse elettriche, quando il corpo è collegato a massa.
- c) **Tenere gli utensili elettrici lontani dalla pioggia e dall'umidità.** L'infiltrazione di acqua nell'utensile elettrico aumenta il pericolo di scosse elettriche.
- d) **Non usare il cavo per trasportare, appendere l'utensile elettrico o per staccare la spina dalla presa. Tenere il cavo lontano da calore, olio, spigoli vivi o componenti in movimento.** Cavi danneggiati o attorcigliati aumentano il rischio di una scossa elettrica.
- e) **Quando si lavora con un utensile elettrico all'aperto, usare solo prolunghie adatte anche per l'esterno.** L'uso di una prolunga adatta per l'esterno riduce il rischio di scosse elettriche.
- f) **Se non è possibile evitare l'u-**

utilizzo dell'elettrotensile in ambiente umido, usare un interruttore differenziale. L'impiego di un interruttore differenziale riduce il rischio di scossa elettrica..

3) Sicurezza delle persone:

- a) **Prestare attenzione ai propri movimenti e lavorare con l'utensile elettrico usando raziocinio. Non usare un utensile elettrico, quando si è stanchi o si è sotto effetto di droghe, alcol o farmaci.** Un attimo di disattenzione durante l'uso dell'utensile elettrico può causare lesioni gravi.
- b) **Indossare un'attrezzatura di sicurezza personale e sempre occhiali protettivi.** Indossando un'attrezzatura di sicurezza personale, come maschera antipolvere, scarpe di sicurezza antiscivolo, casco o protezione dell'udito a seconda dell'impiego dell'utensile elettrico si riduce il pericolo di lesioni.
- c) **Evitare la messa in esercizio incustodita. Assicurarsi che l'utensile elettrico sia spento, prima di allacciarlo all'alimentazione elettrica e/o all'accumulatore, di sollevarlo o trasportarlo.** Se durante il trasporto dell'utensile elettrico si tiene il dito sull'interruttore oppure si allaccia l'apparecchio all'alimentazione elettrica in condizioni accese, possono verificarsi infortuni.
- d) **Rimuovere gli strumenti di regolazione o i cacciaviti, prima di accendere l'utensile elettrico.** Un utensile o un cacciavite che si trova in un componente rotante dell'apparecchio, può provocare lesioni.
- e) **Evitare una postura anormale. Garantire una posizione stabile**

e mantenere l'equilibrio in ogni momento. In questo modo l'utensile elettrico può essere controllato meglio in situazioni impreviste.

- f) **Indossare abbigliamento adeguato. Non indossare abiti larghi o gioielli. Tenere i capelli, l'abbigliamento e i guanti lontani dalle parti in movimento.** Capi di abbigliamento larghi, gioielli o capelli lunghi possono essere catturati dalle parti in movimento.
- g) **Se è possibile montare apparecchi aspirapolvere o di raccolta della polvere, applicarli e utilizzarli in modo corretto.** Il ricorso all'aspirapolvere può ridurre i danni dovuti alla polvere.
- h) **Non lasciarsi ingannare da un falso senso di sicurezza e rispettare regole di sicurezza per gli utensili elettrici, anche se dopo aver utilizzato più volte l'utensile elettrico si ha acquisito una certa confidenza.** Una movimentazione accidentale può causare gravi lesioni nell'arco di una frazione di secondo.

4) Uso e trattamento dell'utensile elettrico

- a) **Non sovraccaricare l'apparecchio. Usare l'utensile elettrico destinato al tipo di lavoro da svolgere.** Con l'utensile elettrico adatto si lavora in modo migliore e più sicuro nel campo di potenza specificato.
- b) **Non usare utensili elettrici con l'interruttore difettoso.** Un utensile elettrico che non può essere acceso o spento è pericoloso e deve essere riparato.
- c) **Tirare la spina dalla presa e/o rimuovere una batteria rimovibile, prima di apportare**

modifiche all'apparecchio, sostituire pezzi di utensili a inserto o rimuovere l'utensile elettrico.

Questa misura previene l'avviamento involontario dell'utensile elettrico.

- d) Conservare gli utensili elettrici non usati fuori dalla portata di bambini. Non lasciare usare l'apparecchio a persone che non hanno familiarizzato con lo stesso o che non hanno letto le istruzioni.** Utensili elettrici sono pericolosi se usati da persone inesperte.
- e) Pulire l'utensile elettrico e l'utensile a inserto con accuratezza. Controllare se le parti in movimento funzionano perfettamente e non si inceppano, se sono presenti parti spezzate o danneggiate che possono compromettere il funzionamento dell'utensile elettrico. Fare riparare le parti danneggiate prima dell'impiego dell'apparecchio.** Le cause di molti infortuni risiedono in una scarsa manutenzione degli utensili elettrici.
- f) Tenere gli utensili da taglio appuntiti e puliti.** Utensili da taglio curati con bordi taglienti appuntiti si inceppano meno facilmente e sono più facili da maneggiare.
- g) Usare l'utensile elettrico, gli accessori e i ricambi ecc. conformemente alle istruzioni. A tale proposito tenere in considerazione le condizioni di lavoro e l'attività da svolgere.** L'uso di utensili elettrici per scopi diversi da quelli previsti può generare situazioni pericolose.
- h) Mantenere le impugnature e le relative superfici asciutte, pulite e prive di olio e grasso.** Le impugnature e le relative superfici scivolose non consentono un uso e un controllo sicuri dell'utensile elettrico in situazioni imprevedibili.
- 5) Rattamento e uso accurato di apparecchi a batteria**
- a) Ricaricare le batterie solo con caricabatteria consigliati dal produttore.** Un caricabatteria adatto per un determinato tipo di batterie è a rischio di incendio se viene usato con altri tipi di batteria.
- b) Usare solo batterie previste per gli elettrodomestici.** L'uso di altre batterie può causare lesioni e pericolo di incendio.
- c) Tenere la batteria non usata lontana da graffe, monete, chiavi, chiodi, viti o altri oggetti di minuteria metallici che possono causare un cavallottamento dei contatti.** Un corto circuito tra i contatti della batteria può causare ustioni o incendi.
- d) In caso di un'applicazione non corretta possono verificarsi fuoriuscite di liquidi dalla batteria. Evitare il contatto. In caso di contatto involontario, sciacquare con acqua. Se il liquido viene a contatto con gli occhi, consultare anche un medico.** Fuoriuscite di liquido della batteria può causare irritazioni della pelle o ustioni.
- e) Non usare batterie danneggiate o modificate.** Le batterie danneggiate o modificate possono comportarsi in modo imprevedibile e causare incendi, esplosione o pericolo di lesioni.
- f) Non esporre le batterie a fiamme o a temperature troppo elevate.** Le fiamme o temperature superiori a 130 °C possono essere causa di un'esplosione.

g) Seguire tutte le indicazioni sulla ricarica e non caricare mai la batteria o l'utensile a batteria al di fuori dell'intervallo di temperatura indicato nelle istruzioni per l'uso. Una ricarica errata o al di fuori dell'intervallo di temperatura ammesso può danneggiare irreparabilmente la batteria e aumentare il pericolo di incendio.

6) Assistenza tecnica

a) Fare riparare l'utensile elettrico da personale specializzato qualificato e solo con ricambi originali. In questo modo si garantisce il mantenimento della sicurezza dell'utensile elettrico.

b) Non effettuare mai la manutenzione di batterie danneggiate. È opportuno far eseguire tutti gli interventi di manutenzione delle batterie esclusivamente dal produttore o da centri di assistenza autorizzati.

Indicazioni generali di sicurezza

Impedire l'accesso a bambini e persone fragili, con patologie. Supervisionare con attenzione i bambini che si trovano nell'area delle macchine.

Osservare le normative regionali e locali sulla prevenzione degli infortuni vigenti nel proprio paese. Lo stesso vale per tutte le disposizioni di tutela del lavoro e salute sul luogo di lavoro.

Il produttore non può essere ritenuto responsabile se le sue macchine vengono modificate senza consenso e se tali alterazioni generano danni a persone o oggetti.



Avvertenza! Durante l'uso delle macchine si devono

sempre adottare misure cautelative di base. Osservare anche tutti i consigli e le avvertenze riportate nelle avvertenze di sicurezza aggiuntive.

- 1. Non lasciar avvicinare estranei all'apparecchio.** I visitatori e gli osservatori, soprattutto bambini e persone fragili, con patologie, devono restare lontani dal luogo di lavoro. Impedire che altre persone entrino in contatto con gli utensili. Consegnare l'apparecchio solo a persone che conoscono l'apparecchio e il suo uso.
- 2. Predisporre una conservazione sicura degli utensili.** Gli utensili che non vengono utilizzati devono essere conservati in un luogo asciutto, possibilmente in posizione alta o in un luogo non accessibile.
- 3. Per ogni lavoro utilizzare sempre l'utensile corretto.** Ad es. non utilizzare utensili piccoli o accessori per lavori che andrebbero svolti con un utensile pesante. Utilizzare gli utensili esclusivamente per gli scopi previsti.
- 4. Prestare attenzione all'abbigliamento adeguato.** L'abbigliamento deve essere adeguato al lavoro e non deve ostacolarlo. Indossare abbigliamento con inserti di protezione dal taglio.
- 5. Utilizzare i dispositivi di protezione individuale.** Indossare scarpe antinfortunistiche con punte/sole d'acciaio e soles antiscivolo. Indossare un casco di sicurezza, se durante il lavoro vi è un rischio di caduta di oggetti.
- 6. Indossare occhiali protettivi.** Gli oggetti potrebbero essere scagliati contro l'utente. Una conseguenza possono

essere gravi lesioni agli occhi.

- 7. Indossare le protezioni acustiche.** Indossare una protezione acustica personale, ad es. tappi per le orecchie.
- 8. Protezione della mano**
Indossare guanti resistenti - i guanti in pelle offrono una buona protezione.
- 9. Funzionamento dell'apparecchio**
Non lavorare mai all'utensile di taglio senza protezioni. Pericolo di lesioni dovuto ad oggetti scagliati.
- 10. Rimuovere la chiave a bussola ecc.** Tutte le chiavi o simili devono essere rimosse prima che l'apparecchio venga acceso.
- 11. Restare sempre vigili. Usare sempre prudenza.** Adoperare sempre un sano buon senso. Non utilizzare utensili a motore se si è stanchi. Non lavorare con l'apparecchio se si è sotto l'effetto di alcol, droghe o farmaci che compromettono la capacità di reazione.
- 12. Durata d'uso e pause** Un uso prolungato dell'apparecchio a motore può causare disturbi circolatori alle mani dovuti alle vibrazioni (fenomeno di Raynaud). Si può comunque aumentare il tempo di impiego indossando guanti appositi o effettuando pause regolari. Si precisa che il tempo di utilizzo si riduce a seconda della predisposizione personale a problemi circolatori, delle basse temperature esterne o dell'elevata forza di presa necessaria durante l'uso.
- 13. Prestare attenzione alle parti danneggiate.** Prima della messa in funzione e dopo forti urti e cadute controllare l'apparecchio per verificare la presenza di eventuali segni di danneggiamento e usura. Singole parti sono danneggiate? In caso di lievi danneggiamenti chiedersi se l'utensile può

comunque funzionare in modo corretto e sicuro. Verificare il montaggio e la regolazione corretta delle parti mobili. Le parti entrano correttamente una nell'altra? Ci sono parti danneggiate? È tutto installato correttamente? Sono presenti tutti gli altri requisiti per un funzionamento corretto? I dispositivi di protezione danneggiati ecc. devono essere riparati regolarmente da persone autorizzate o sostituiti salvo diversamente espresso nelle istruzioni per l'uso. Gli interruttori difettosi devono essere sostituiti da un centro autorizzato. Per tutte le altre riparazioni, rivolgersi al centro assistenza clienti da noi autorizzato.

- 14. Spegner sempre il motore prima di apportare regolazioni o eseguire interventi di manutenzione.** Vale soprattutto per le operazioni al rocchetto portafilo.
- 15. Usare solo componenti omologati.** Durante la manutenzione e la riparazione utilizzare solo ricambi identici. I ricambi sono disponibili presso il nostro negozio online (vedere il capitolo „Ricambi/accessori“).

L'apparecchio è previsto solo per l'uso con il rocchetto portafilo oppure la lama a 2 denti in dotazione. La sostituzione dei componenti può essere effettuata mediante il nostro negozio online (vedere il capitolo “Ricambi/accessori”).



Avvertenza! L'uso di altre testine di taglio e accessori non espressamente consigliati, può essere pericoloso per le persone e gli oggetti. L'utensile può essere utilizzato solo per lo scopo di impiego previsto. Ogni altro utilizzo è considerato non conforme. In nessun caso il produt-

tore è responsabile di danni a cose e persone derivanti da un uso non conforme, di cui risponde direttamente l'utente.

Il produttore non può essere ritenuto responsabile se le sue macchine vengono modificate senza consenso e se tali alterazioni generano danni.

Attenzione! Anche in caso di uso conforme dell'utensile, vi è sempre un determinato rischio residuo che non può essere escluso. Sulla base della tipologia e della struttura dell'utensile possono derivare i seguenti potenziali pericoli:

- Contatto con il rocchetto portafilo senza protezione (lesioni da taglio)
- Mettere la mano nel rocchetto portafilo rotante (lesioni da taglio)
- Danni all'udito, se non si indossano protezioni adeguate
- Produzione di polvere e gas pericolosi per la salute in caso di uso dell'apparecchio in ambienti chiusi (nausea)

Regole di sicurezza aggiuntive

Per evitare danni a persone e cose:

1. **Attenzione!** Tenere sempre mani e piedi lontani dall'area di taglio, soprattutto all'avvio dell'apparecchio. Tenere sempre le mani libere sull'impugnatura supplementare.
2. **Tenere sempre l'apparecchio con le mani sulle impugnature multifunzione.** Tenere l'apparecchio sempre ad una distanza di sicurezza adeguata dal corpo e assumere una postura stabile.
3. Indossare sempre gli occhiali protettivi.
4. Utilizzare l'apparecchio solo in presen-

za di luce solare o, se possibile, con una buona illuminazione artificiale.

5. Non utilizzare l'apparecchio in caso di pioggia o erba umida.
6. Prima dell'uso o in seguito ad un urto verificare la presenza di danni all'apparecchio, se necessario, riparare.
7. Non utilizzare l'apparecchio se i dispositivi di protezione sono danneggiati o montati non correttamente.
8. Assicurarsi che le feritoie di ventilazione del motore, la copertura di protezione e il gruppo di taglio sia sempre privo di sporco o residui.
9. Durante il lavoro assicurarsi sempre che nel raggio di almeno 15 m non ci siano persone o animali. Spegnerne immediatamente l'apparecchio, se qualcuno, soprattutto bambini, entrano nella portata della macchina.

Durante l'utilizzo dell'apparecchio possono verificarsi proiezioni di pietre e altre parti, che possono causare gravi lesioni.

10. Non avvicinarsi alle parti in movimento quando l'apparecchio è in funzione (nell'area dei dispositivi di taglio).

Dopo lo spegnimento la testa di taglio continua a girare per alcuni secondi.

11. Prima dell'uso dell'apparecchio si devono rimuovere pietre, rami e altro materiale solido dall'area di lavoro. Avviare la macchina solo come descritto nelle istruzioni. All'avvio non deve essere capovolto né in posizione di lavoro. Con l'apparecchio in funzione non attraversare vie o strade ghiaiose.
12. Prestare la massima attenzione in fase di allungamento del filo di taglio. Vi è un pericolo di lesioni da taglio. Dopo lo svolgimento di queste procedure, prima della messa in funzione dell'ap-

- parecchio, si deve riassumere la posizione di lavoro corretta.
13. Non utilizzare rocchetti di taglio metallici. Attenzione, l'apparecchio continua a funzionare per qualche secondo anche dopo aver rilasciato l'interruttore.
 14. Spegnerne il motore (interruttore di accensione/spegnimento), quando:
 - non si utilizza l'apparecchio,
 - lo si lascia incustodito,
 - lo si pulisce
 - lo si trasporta da un punto all'altro,
 - si rimuove o si sostituisce il gruppo di taglio e si tengono le mani lungo il filo di taglio.
 15. **Durata di utilizzo e pause**
 Un uso prolungato dell'apparecchio a motore può causare disturbi circolatori alle mani dovuti alle vibrazioni. Si può comunque aumentare il tempo di impiego indossando guanti appositi o effettuando pause regolari. Si precisa che il tempo di utilizzo si riduce a seconda della predisposizione personale a problemi circolatori, delle basse temperature esterne o dell'elevata forza di presa necessaria durante l'uso.
 16. Un uso prolungato dell'apparecchio a motore può causare danni all'udito in caso di mancato utilizzo di un'apposita protezione acustica. **Indossare una protezione acustica personale**, ad es. tappi per le orecchie per ridurre il rischio di danni all'udito.
 17. Tenere il decespugliatore a batteria da 40 V 2 in 1 dall'asta tubolare superiore e inferiore nello stato spento, portando il corpo lontano dall'unità di taglio per evitare lesioni.
 Dopo lo spegnimento la testa del motore del decespugliatore a batteria da 40 V 2 in 1 è calda. Prestare attenzione a non toccare la testa del motore.
 18. Verificare regolarmente, se il set da taglio in folle rimane fermo.
 19. Le normative a livello nazionale possono essere in vigore disposizioni che stabiliscono limiti di età per l'utilizzatore.
 20. Una verifica a vista è necessaria prima dell'uso, dopo una caduta o gli effetti di un urto, per individuare danni consistenti.
 21. Durante l'uso della macchina occorre fare una pausa e cambiare le posizioni di lavoro.
 22. È necessario accertarsi che la macchina sia in buono stato di funzionamento.
 23. Ricordiamo che le seguenti circostanze possono portare a danni all'apparecchio e a gravi lesioni alla persona che vi lavora:
 - una manutenzione non corretta,
 - l'uso di ricambi non conformi,
 - la rimozione o le modifiche di dispositivi di sicurezza.
 24. Attenzione! Prescrizioni locali possono limitare l'uso della macchina.
 25. Tenere sempre l'apparecchio con un utensile di taglio in buono stato.
 26. Ispezionare l'apparecchio prima dell'utilizzo per fissaggi allentati, perdite di carburante e componenti danneggiate, come ad es. crepe nei dispositivi di taglio.
 27. Effettuare pause e cambiare regolarmente la posizione di lavoro.
 28. Avvertenza! Sul decespugliatore sono presenti bordi affilati. Occorre indossare guanti.
 29. Per i decespugliatori indossare calzature antinfortunistiche antiscivolo e abbigliamento di protezione.
 30. Non utilizzare mai la macchina se l'utilizzatore è stanco, ammalato o sotto l'influsso di alcool o altre droghe.

31. Tenere saldamente l'utensile e mantenere sempre l'equilibrio durante il funzionamento. Utilizzare inoltre la tracolla in dotazione.

Misure di sicurezza contro i contraccolpi

Durante l'utilizzo di decespugliatori sussiste il pericolo di contraccolpo quando la lama colpisce un ostacolo.

! In caso di contraccolpo, l'utente riceve un forte urto dall'apparecchio. Se ciò avviene, è possibile perdere il controllo dell'apparecchio e ferirsi gravemente. Per evitare contraccolpi usare l'apparecchio con molta attenzione e con la tecnica corretta.

Se si utilizza la lama a 2 denti sussiste il pericolo di contraccolpo quando la lama colpisce un ostacolo (pietra, legno).

- Tenere saldamente l'apparecchio con entrambe le mani.
- Verificare che non vi siano ostacoli sul terreno e non utilizzare la lama a 2 denti in prossimità di recinzioni, pali di metallo o simili.

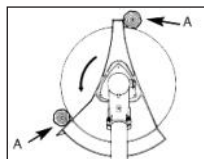

Utilizzare solo utensili ben affilati. Per il taglio di pali spessi impostare l'apparecchio nella posizione A.

Misure di sicurezza contro i contraccolpi

Se si utilizza la lama a 2 denti il pericolo di contraccolpo è particolarmente elevato quando si inizia a tagliare con la lama nel settore A.

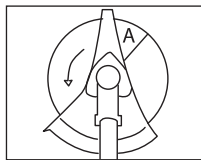

! In caso di contraccolpo, l'utente riceve un forte urto dall'apparecchio. Se ciò avviene, è possibile perdere il controllo dell'apparecchio e ferirsi gravemente. Per evitare contraccolpi usare l'apparecchio con molta attenzione e con la tecnica corretta.

- Tenere saldamente l'apparecchio con entrambe le mani.

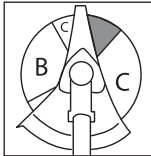
-  Posizionando l'utensile da taglio nel settore B è possibile lavorare senza problemi quasi senza contraccolpi. Lavori da taglio nei due settori C devono essere eseguiti solamente da utilizzatori qualificati ed esperti nonché a proprio rischio e pericolo.

Ulteriori avvertenze di sicurezza

! Leggere attentamente le istruzioni. Acquisire dimestichezza con gli elementi di regolazione e l'uso conforme della macchina.

FORMAZIONE

- Questo apparecchio non può essere utilizzato da bambini. I bambini devono essere sorvegliati per assicurarsi che non giochino con l'apparecchio. La pulizia e la manutenzione non

possono essere effettuate da bambini.

- L'apparecchio non deve essere utilizzato da persone con ridotte capacità fisiche, sensoriali o mentali o da persone con conoscenza o esperienza insufficienti.
- A livello locale possono essere in vigore disposizioni che stabiliscono limiti di età per l'utilizzatore.
- Si tenga presente che l'utilizzatore stesso è responsabile di incidenti o pericoli causati ad altre persone o ai loro beni.
- Non è consentito l'utilizzo di questa macchina da parte di bambini e persone con capacità fisiche, sensoriali o intellettive limitate oppure con carente esperienza e/o conoscenza o di persone che non abbiano acquisito familiarità con le istruzioni per l'uso. A livello locale possono essere in vigore disposizioni che stabiliscono limiti di età per l'utilizzatore.
- Non consentire mai l'uso della macchina a bambini o persone che non abbiano dapprima letto con attenzione le istruzioni per l'uso.

PREPARAZIONE

- Prima dell'uso si deve verificare visivamente la presenza di dispositivi di protezione o rivestimenti danneggiati, assenti o montati in maniera errata.
- Prima di mettere in funzione la macchina e in caso di eventuali urti, controllare eventuali segni di usura o danni e fare eseguire le riparazioni necessarie.

FUNZIONAMENTO

- La protezione per gli occhi, i pantaloni lunghi e le scarpe antinfortunistiche devono essere indossati per tutto il tempo di utilizzo della macchina.
- L'uso della macchina deve essere evitato in presenza di cattivo tempo, soprattutto in caso di rischio di fulmini.
- Avvertenza! Non toccare le parti pericolose in movimento prima di aver rimosso la batteria e prima che le parti pericolose in movimento si siano completamente fermate.
- Pericolo di lesioni ai piedi e alle mani dovute al dispositivo di taglio.
- Interrompere l'uso della macchina in presenza di altre persone, in particolare bambini o animali domestici.
- Utilizzare la macchina esclusivamente con la luce del giorno o in presenza di un'adeguata illuminazione artificiale.
- Tenere sempre mani e piedi fuori dalla portata della lama, soprattutto quando si avvia il motore.
- Staccare sempre la macchina dall'alimentazione di corrente (ovvero rimuovere la batteria estraibile),
 - 1) ogni volta che la macchina deve essere lasciata incustodita;
 - 2) prima di rimuovere blocchi;
 - 3) prima di controllare, pulire o lavorare sulla macchina;
 - 4) dopo il contatto con corpi estranei;

5) ogni volta che la macchina inizia a vibrare in modo anomalo.

- Pericolo di lesioni ai piedi e alle mani dovute al dispositivo di taglio.
- Assicurarsi sempre che le aperture di ventilazione siano libere da corpi estranei.
- Non sostituire mai una componente di taglio non metallica con una componente di taglio metallica.
- Non utilizzare mai il macchinario con una copertura o un dispositivo di protezione danneggiati oppure senza copertura o dispositivi di protezione.
- Evitare posture innaturali. Assicurare di avere una posizione salda per poter mantenere sempre l'equilibrio durante i lavori in corrispondenza di pendenze.
- Camminare lentamente. Non correre con l'apparecchio in mano.
- Durante il funzionamento della macchina indossare sempre scarpe resistenti e pantaloni lunghi.
- **In caso di incidente o di un guasto durante l'uso, spegnere immediatamente l'apparecchio. Medicare in maniera adeguata le lesioni o consultare un medico.** Per eliminare i guasti consultare il capitolo "Ricerca dei guasti" oppure contattare il nostro centro di assistenza.
- **Non utilizzare alcun accessorio diverso da quelli raccomandati da PARKSIDE.** Ciò può causare scossa elettrica o incendi.

MANUTENZIONE E CONSERVAZIONE

- Rimuovere la batteria estraibile prima di eseguire la manutenzione o i lavori di pulizia.
- Si devono utilizzare esclusivamente i ricambi e gli accessori del produttore.
- Sottoporre regolarmente la macchina a controlli e manutenzione. Far riparare la macchina solo da un'officina autorizzata.
- Quando il macchinario non viene utilizzato, conservarlo fuori dalla portata dei bambini.



Rispettare anche le avvertenze nel capitolo "Pulizia e manutenzione".

Istruzioni di sicurezza per l'utilizzo della batteria

- **AVVERTENZA:** Utilizzare solo l'alimentatore fornito in dotazione.
- **AVVERTENZA:** Conservare fuori dalla portata dei bambini. L'ingerimento può causare ustioni chimiche, perforazioni di tessuti molli e decesso. Ustioni gravi possono presentarsi entro 2 ore dall'ingerimento. Rivolgersi immediatamente a un medico.
- Il campo normale di temperatura per la ricarica della batteria va da 4 a 40 °C.
- In caso di uso improprio può fuoriuscire del liquido dalla batteria. Evitare il contatto con questo liquido. In caso di contatto accidentale risciacquare con acqua. Se il liquido penetra negli occhi consultare un medico. Il

liquido fuoriuscito dalla batteria può causare irritazioni cutanee o ustioni.

- Non esporre l'apparecchio o le batterie a temperature troppo elevate.
- Tenere presente il rischio che i poli degli apparecchi a batteria o le batterie possono entrare in corto circuito a causa di oggetti metallici.
- Rimuovere dall'apparecchio le batterie ricaricabili prima di ricaricarle.
- Non usare contemporaneamente tipi di batterie diverse oppure batterie nuove e usate.
- Rimuovere dall'apparecchio le batterie usate e smaltirle in modo sicuro.
- Se l'apparecchio rimane immagazzinato per un lungo periodo, rimuovere le batterie.
- Non utilizzare batterie non ricaricabili al posto di quelle ricaricabili.
- Non utilizzare batterie alterate o danneggiate.
- **AVVERTENZA:** Utilizzare solo con caricabatteria di tipo PLG 20 C1/PLG 20 C2/PLG 20 C3/PLG 20 A3/PLG 20 A4/PDSL 20 A1/Smart PLGS 2012 A1.

Rischi residui

Anche utilizzando l'utensile elettrico in modo conforme, rimangono dei rischi residui. I seguenti pericoli possono verificarsi in funzione del modello e del tipo di elettro-utensile:

- a) Lesioni da taglio
- b) Danni all'udito, in caso di mancato utilizzo di un'apposita protezione acustica.
- c) Danni alla salute derivanti dalle vibrazioni della mano e del braccio, qualora l'apparecchio venga utilizzato per un periodo di tempo prolungato o il suo uso e la sua manutenzione non siano effettuati in modo conforme.



Avvertenza! Durante il suo utilizzo, il presente elettro-utensile produce un campo elettromagnetico. In presenza di determinate condizioni, questo campo può danneggiare i dispositivi medici attivi e passivi. Per ridurre il rischio di lesioni gravi o mortali, si consiglia alle persone con impianti medici di consultare il proprio medico e il produttore dell'impianto medico prima di utilizzare la macchina.



Rispettare le avvertenze di sicurezza e le indicazioni per la ricarica e l'uso corretto indicato nelle istruzioni per l'uso delle batterie e del caricabatterie della serie X 20 V Team. Una descrizione dettagliata sul processo di carica e altre informazioni sono riportate nelle istruzioni per l'uso accluse separatamente.

Istruzioni di montaggio



Prima del montaggio rimuovere la batteria dall'apparecchio. Inserire la batteria solo quando l'apparecchio è completamente

montato. Sussiste pericolo di lesioni!

A Collegamento delle aste tubolari

1. Allentare la vite di fissaggio (23) sull'asta tubolare superiore (3).
2. Premere il dispositivo di blocco (24) e far scorrere l'asta tubolare inferiore (6) fino alla battuta nell'asta tubolare superiore (3).
3. Ruotare l'asta tubolare inferiore (6) con un leggero movimento rotante fino a quando il dispositivo di blocco (24) non si innesta nel foro nell'asta tubolare superiore (3).
4. Stringere bene nuovamente la vite di fissaggio (23).

 Prima di avviare l'apparecchio, assicurarsi che l'asta tubolare inferiore sia saldamente nella posizione corretta.

Smontaggio:

1. Allentare la vite di fissaggio (23).
2. Premere il dispositivo di blocco (24).
3. Smontare le aste tubolari (3 + 6).

B Montare la copertura di sicurezza

 **Non utilizzare mai l'apparecchio senza copertura di protezione corretta. Pericolo di lesioni.**

1. Posizionare la copertura di protezione (7) sul sostegno asta (27).
2. Con l'ausilio della chiave multifunzione (18) fissare la copertura di protezione (7) con le due viti piccole (25).

C Montaggio delle impugnature

1. Allentare la vite a stella (30) e rimuovere il supporto impugnatura (29) dall'asta tubolare superiore (3).
2. Inserire l'impugnatura multifunzione (8) e l'impugnatura (5) nell'alloggiamento (28) sull'asta tubolare superiore (3). Assicurarsi che l'anello di plastica sia correttamente nella guida.
3. Fissare le impugnature (5 + 8) con il supporto impugnatura (29) e la vite a stella (30). Avvitare a mano la vite a stella (30).
4. Fissare il cavo dell'apparecchio con i serracavi (4).

E Montare/sostituire il rocchetto

1. Spegnerne il motore e rimuovere la batteria dall'apparecchio.
2. Poggiare l'apparecchio al suolo e assicurarsi di avere una presa salda.
3. Bloccare il mandrino di supporto (31) come illustrato con la chiave a brugola esagonale (17).
Svitare la capsula del rocchetto (15) dal mandrino di supporto (31) agendo in senso orario.
4. Aprire la capsula del rocchetto (15) premendo fermamente verso l'interno la chiusura a scatto (38) su entrambi i lati della capsula del rocchetto (15) e rimuovere il coperchio della capsula del rocchetto.
5. Inserire le due estremità del filo del nuovo rocchetto (33) attraverso gli occhielli di uscita del filo (32).
6. Mettere il rocchetto (33) nella capsula del rocchetto (15) e far scattare nuovamente il coperchio sulla capsula del rocchetto (15).

7. Avvitare nuovamente la capsula del rocchetto (15) in senso antiorario sul mandrino di supporto (31).
Rimuovere la chiave a brugola esagonale (17).
8. Tirare entrambe le estremità del filo per allentare i fili dalle scanalature.
9. Tagliare il filo a circa 15 cm per caricare meno il motore in fase di avviamento e riscaldamento.



La rondella (35), il disco di fissaggio (36) e il dado (37) non sono necessari per il montaggio del rocchetto.



Montaggio/sostituzione delle lame



Pericolo di lesioni! Attenzione: bordi affilati! Indossare i guanti.

1. Spegner il motore e rimuovere la batteria dall'apparecchio.
2. Poggiare l'apparecchio al suolo e assicurarsi di avere una presa salda.
3. Inserire la lama a 2 denti (16) sul mandrino di supporto (31). La lama può essere utilizzata da ambo i lati.
4. Fissare la lama con l'ausilio della chiave multifunzione (18) con la rondella (35), il disco di fissaggio (36) e il dado (37).
5. **Rimuovere la chiave a brugola esagonale (17).**

Messa in funzione

Prima di avviare l'apparecchio

- inserire **entrambe** le batterie,
- indossare la tracolla



Attenzione, pericolo di lesioni! Non usare l'apparecchio senza il coperchio di protezione. Durante l'utilizzo

dell'apparecchio indossare indumenti idonei, occhiali e cuffie di protezione.

Prima di ogni utilizzo, assicurarsi che l'apparecchio sia funzionante. L'interruttore di accensione/spengimento e il blocco accensione non possono essere bloccati. Dopo aver rilasciato l'interruttore, spegnere il motore. Nel caso un interruttore sia danneggiato, non utilizzare l'apparecchio.



Osservare la protezione contro il rumore e le disposizioni locali.



Estrarre/inserire la batteria

1. Per estrarre la batteria (20) dall'apparecchio, premere il tasto di sblocco (19) della batteria (20) ed estrarla.
2. Per inserire la batteria (20), spingere la batteria (20) agendo lungo la barra di guida nell'apparecchio. Si dovrà udire lo scatto in posizione.

Caricare la batteria



Prima di ricaricare una batteria surriscaldata aspettare che si raffreddi.



Caricare la batteria (20) quando è accesa ormai solo la spia a LED rossa dello stato di carica (14).

1. All'occorrenza rimuovere la batteria (20) dall'apparecchio.
2. Infilare la batteria (20) nel vano del caricabatteria (21).
3. Collegare il caricabatteria (21) a una presa elettrica.

- Quando la batteria è completamente carica, staccare il caricabatteria (21) dalla presa.
- Staccare la batteria (20) dal caricabatteria (21).

Indossare la tracolla

! Indossare sempre la tracolla quando si utilizza l'apparecchio. Spegnerne sempre l'apparecchio prima di rimuovere la tracolla. Sussiste il rischio di incidenti.

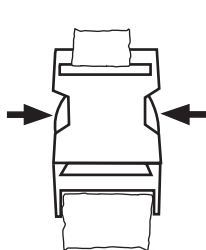

La tracolla è dotata di un dispositivo di sgancio rapido affinché l'apparecchio possa essere rimosso rapidamente dalla tracolla in una situazione di pericolo.

In caso di pericolo, premere il dispositivo di sgancio rapido da entrambi i lati (vedere → ←) per azionare il dispositivo di sgancio rapido.

- Indossare la tracolla (22).
- Regolare la lunghezza della tracolla in modo che il gancio a moschettone si trovi circa 10 cm al di sotto dei fianchi.
- Attaccare il moschettone all'occhiello (12) sull'asta tubolare dell'apparecchio. Sganciare l'apparecchio prima di avviare il motore e fissarlo alle bretelle con il motore in movimento. Posizionare la protezione per il corpo sull'anca tra il corpo e l'apparecchio.

Accensione e spegnimento

i L'apparecchio può essere utilizzato solo dopo aver inserito due batterie della serie Parkside X 20 V Team.

! Assicurarsi di avere un appoggio sicuro e di tenere l'apparecchio con entrambe le mani e distante dal proprio corpo. Prima dell'accensione assicurarsi che l'apparecchio non tocchi alcun oggetto.

Accensione

- Per avviare l'apparecchio premere innanzitutto l'interruttore On/Off (13).
 - 1 2 3** La preselezione del numero di giri attuale (livello 1/2/3) viene indicata mediante lampeggiamento della spia. Selezionare la velocità desiderata premendo il tasto (9).
- Azionare il blocco accensione (11), quindi premere la leva di avvio (10).

i L'apparecchio si avvia con il numero di giri preselezionato, tuttavia riduce il numero di giri fino alla modalità ECO in caso di carico ridotto (3500 min⁻¹). Un carico maggiore riporta il numero di giri automaticamente al livello precedentemente impostato.

- Rilasciare poi il blocco accensione (11).

i Non è possibile una commutazione permanente.

Spegnimento

- Per spegnere, rilasciare la leva di avvio (10).

Spegnere/disattivare gli apparecchi

- Premere e tenere premuto l'interruttore On/Off (13) fino a quando la spia dello stato di carica (14) si spegne.



Dopo lo spegnimento dell'apparecchio, il gruppo di taglio continua a girare per un breve tempo. Attendere che il gruppo di taglio sia completamente fermo. Tenere lontano mani e piedi! Pericolo di lesioni!



Rimuovere regolarmente i residui di erba dalla capsula del rocchetto, al fine di non compromettere l'effetto di taglio.

Controllo della velocità



Modificare la velocità premendo il tasto (9).

La selezione attuale viene indicata mediante lampeggiamento della spia.

Livello 3 = 7000 giri/min

Livello 2 = 5500 giri/min

Livello 1 = 4600 giri/min



L'apparecchio passa in modalità ECO se l'utensile montato non viene caricato. In tal modo si riduce il numero di giri del motore. Quando viene caricato, l'apparecchio si riaccende automaticamente.

Uso

Verificare lo stato di carica delle batterie

La spia dello stato di carica (14) indica lo stato di carica delle batterie (20).

Quando l'apparecchio è stato attivato mediante l'interruttore On/Off (13), lo stato di carica delle batterie viene indicato dall'accensione delle relative spie LED (3 LED per ogni indicatore dello stato di carica).

3 LED accesi (rosso, arancione e verde):

Batteria caricata

2 LED accesi (rosso e arancione):

Batteria parzialmente caricata

1 LED acceso (rosso):

La batteria deve essere caricata



Caricare la batteria (20) quando è accesa ormai solo la spia a LED rossa dello stato di carica (14).

Avvertenze per l'utilizzo



Lavorare in modo sicuro e ponderato!

- Durante il taglio rispettare le norme locali e nazionali.
- Non tagliare durante gli orari di riposo.
- Rimuovere gli oggetti solidi come pietre, parti in metallo o simili. Questi possono essere proiettati in aria e quindi causare danni a persone o cose.
- In caso di taglio di arbusti o cespugli alti, l'altezza di lavoro deve essere di minimo 15 cm. In questo modo non si mettono in pericolo animali come i ricci.
- Reggere saldamente l'apparecchio sempre con entrambe le mani!
- Tagliare solo erba ed erbacce! Fare attenzione alle radici o ai ceppi degli alberi: il pericolo di inciampo.
- Lavorare con accortezza e non mettere nessuno in pericolo mentre si effettuano tagli.
- Lavorare solo in condizioni di buona visibilità e illuminazione!
- Osservare la testina di taglio!
- Non tagliare mai oltre l'altezza delle spalle!
- Non sostituire mai il filo in plastica con un cavo in acciaio, pericolo di lesioni!

- Non lavorare su scale!
- Lavorare solo su superfici salde e stabili!
- Evitare posture innaturali. Durante il suo utilizzo, tenere saldamente l'utensile e mantenere sempre l'equilibrio.
- Cambiare a intervalli regolari la posizione delle operazioni di lavoro per evitare l'affaticamento di un solo lato del corpo.
- In caso di blocco della testina di taglio spegnere subito l'apparecchio, estrarre la batteria ed eliminare il blocco.

Spostamento dell'occhiello per la tracolla/bilanciamento dell'apparecchio

Per il rocchetto e la lama scegliere la relativa posizione corretta dell'occhiello per la tracolla.

Quando l'apparecchio è ancorato alla tracolla, senza toccarla con mano,

① il **rocchetto portafilo** deve poggiare leggermente a terra.

① la **lama** deve trovarsi a circa 20 cm da terra.

1. Allentare la vite dall'occhiello (12) per la tracolla. Stringere la vite solo leggermente.
2. A seconda del gruppo di taglio, bilanciare l'apparecchio secondo i criteri di cui sopra spostando l'occhiello (12) sull'asta tubolare superiore (3).
3. Quando l'apparecchio è nella posizione desiderata, stringere la vite.

Lavoro con il rocchetto portafilo

- Su piccole superfici erbose, tenere l'apparecchio con un angolo di circa 30° e far oscillare la testa di taglio uniformemente a destra e a sinistra con un movimento semicircolare.
- I risultati migliori si ottengono con una lunghezza massima dell'erba di 15 cm. Se il prato è più alto, è consigliabile eseguire più passaggi.
- Per tagliare intorno ad alberi, pali di recinzioni o altri ostacoli, avanzare lentamente con l'apparecchio intorno all'ostacolo e tagliare con le punte del filo.
- Evitare il contatto con ostacoli fissi (pietre, mura, staccionate, ecc.). Il filo si usurerebbe rapidamente. Utilizzare il bordo della copertura di sicurezza per mantenere l'apparecchio alla distanza corretta.



Attenzione! Non poggiare la testa di taglio al suolo durante il funzionamento!



B Estendere il cavo

L'apparecchio è dotato di un meccanismo di ribaltamento automatico a doppio filo, cioè i due fili si estendono quando la testa di taglio batte sul terreno.

1. Tenere l'apparecchio in funzione sopra una zona erbosa e urtare leggermente la testina di taglio un paio di volte sul terreno. In questo modo il filo si allunga.
2. Il tagliafilo (26) inserito nella copertura di protezione (7) taglia il filo alla lunghezza desiderata.

Se le estremità del filo non si prolungano:

- Spegnerne l'apparecchio.
- Premere l'inserto rocchetto fino alla battuta e tirare con forza l'estremità del filo.

Se le estremità del filo non sono visibili:

- Sostituire il rocchetto portafilo (vedere capitolo „Montare/sostituire il rocchetto“).



Attenzione! Residui di cavo possono essere espulsi e causare lesioni.

Lavorare con la lama a 2 denti



Durante i lavori indossare sempre la tracolla e un abbigliamento di protezione idoneo. Indossare occhiali protettivi, protezione acustica e casco.

Assicurarsi che la lama sia installata correttamente. Sostituire gli eventuali utensili danneggiati o spuntati. Pericolo di lesioni.



Lavorare con la lama di taglio solo su superfici libere e in piano. Controllare con attenzione la superficie da tagliare e rimuovere tutti i corpi estranei. Evitare di urtare pietre, metalli o altri ostacoli. La lama potrebbe danneggiarsi con il pericolo di un contraccolpo.

- Durante l'uso tenere la testina di taglio rivolta verso il suolo e fare oscillare l'apparecchio avanti e indietro con un movimento arcuato uniforme e lento.
- Non tenere la testina di taglio inclinata.

- Non utilizzare l'apparecchio per tagliare arbusti o sottobosco.
- Controllare periodicamente la lama per verificare l'eventuale presenza di danni e sostituire le lame danneggiate.

Regolazioni del numero di giri consigliate:
 Livello 3/Livello 2: Erba/prato
 Livello 1: Sterpaglie/cespugli



Se l'apparecchio vibra

Pulire l'apparecchio, rimuovere eventuali residui d'erba accumulati nella testina di taglio e nella copertura di protezione (vedere il capitolo „Manutenzione e cura“)

Collegamento dell'apparecchio all'app Parkside



Solo le batterie **Smart Performance** possono essere collegate all'app Parkside. L'apparecchio si collega con l'app tramite la batteria.

1. Inserire nell'apparecchio batterie **Smart Performance** (20). Si innestano con uno scatto udibile.
2. Premere il tasto dell'indicatore di carica (14).
L'apparecchio è ora attivato e il LED smart  lampeggia (brevemente).
3. Attivare il Bluetooth® del proprio smartphone.
4. Aprire l'app Parkside.
5. Selezionare .



Se in precedenza la batteria **Smart Performance**, con cui si sta utilizzando l'apparecchio, è stata già collegata con l'app, sarà visualizzata nell'elenco degli apparecchi collegati.

6. Selezionare l'apparecchio dall'elenco.

i Se non dovesse essere disponibile, collegare l'apparecchio all'app nel modo seguente:

1. Scegliere "+ **Aggiungi apparecchio**" o, se gli apparecchi/le batterie sono già accoppiati, quello + in alto a destra.
2. Seguire le istruzioni dell'app. L'app ricerca i dispositivi disponibili nelle vicinanze.
3. Scegliere l'apparecchio che si desidera aggiungere.
4. È possibile rinominare l'apparecchio se necessario. Confermare il collegamento avvenuto con "Termina" oppure scegliere direttamente "Aggiungi altri apparecchi".

Ora l'apparecchio viene visualizzato alla voce  fra gli apparecchi collegati e può essere selezionato.

i L'aggiornamento firmware può comportare variazioni di funzionalità dell'app.

Funzioni dell'app



Selezionare l'apparecchio dall'elenco alla voce  per visualizzare la pagina con la Panoramica.

i Per informazioni dettagliate sulle singole voci selezionare .



Direttiva sulla protezione dei dati

L'" informativa sulla protezione dei dati" completa è disponibile al link .

Scollegare il dispositivo e cancellare i dati dall'app

Sotto , selezionare l'apparecchio che si desidera eliminare cancellando i relativi dati, tenere premuta la selezione e scorrere da destra verso sinistra dello schermo .

Problemi con l'app? - FAQ

1. Selezionare .
2. Selezionare  domande più frequenti.

i Qui potete trovare le domande più frequenti e le loro risposte.

Manutenzione e cura



Avvertenza! Pericolo di lesioni per via di parti in movimento e pericolose!



Per i lavori di riparazione e manutenzione non descritti nelle presenti istruzioni chiedere l'intervento del nostro Centro Assistenza. Usare solo componenti originali.



Disattivare l'apparecchio e, prima di iniziare qualsiasi lavoro, rimuovere le batterie dall'apparecchio stesso.

Eseguire i seguenti lavori di pulizia e manutenzione regolarmente. In questo modo può essere garantito un utilizzo duraturo e affidabile.

Molti infortuni derivano da una cattiva manutenzione, pulizia e cura.

Pulizia



Tenere l'apparecchio al riparo da schizzi d'acqua e non immergerlo in acqua. Sussiste pericolo di scossa elettrica.

- Garantire una costante pulizia delle fessure di aerazione, dell'alloggiamento del motore e delle impugnature dell'apparecchio. A tale scopo utilizzare un panno umido o una spazzola. Non utilizzare detergenti o solventi. In caso contrario si rischierebbe di danneggiare irreparabilmente l'apparecchio.
- Dopo ogni taglio rimuovere erba e terra dal coperchio di protezione e dal gruppo di taglio.
- Prestare attenzione al tagliafilo. Può causare gravi lesioni da taglio.

E Avvolgere il rocchetto portafilo

In alternativa al rocchetto portafilo nuovo, è possibile acquistare un cavo di nylon spesso 2,4 mm e lungo 5 m da un rivenditore specializzato e avvolgerlo sul rocchetto del cavo.

i La scanalatura (34) del rocchetto portafilo (33) serve ad incastrare il cavo di nylon affinché non possa srotolarsi.

1. Estrarre il nuovo filo dai due occhielli di uscita del filo (32) della capsula del rocchetto (15). Verificare che entrambe le direzioni delle frecce coincidano direttamente.
2. Confrontare la lunghezza dei due capi del cavo, affinché la capsula del rocchetto (15) si trovi all'incirca al centro.

3. Ruotare il pulsante girevole (15a) in direzione della freccia indicata sul lato inferiore della capsula del rocchetto (15) per avvolgere il filo sul rocchetto portafilo (33). Esercitando una leggera pressione sul pulsante girevole (15a) durante la rotazione, l'avvolgimento risulta più facile.

Operazioni di manutenzione generali

- Prima di ogni utilizzo verificare l'assenza di difetti visibili sull'apparecchio, ad es. componenti non fissati, usurati o danneggiati.
- Controllare le coperture e i dispositivi di protezione per verificare l'eventuale presenza di danni e la sede corretta. All'occorrenza, sostituire i componenti danneggiati.



Controllare il tagliafilo (26). Non utilizzare mai l'apparecchio senza tagliafilo o con tagliafilo difettoso. Se il tagliafilo è danneggiato, rivolgersi necessariamente al nostro centro assistenza clienti.

Rimuovere le cause di blocco



Spegnere l'apparecchio ed estrarre le due batterie, prima di lavorare all'unità di taglio.



Indossare i guanti protettivi, in modo da evitare di ferirsi tagliandosi.

Trasporto

- Durante il trasporto l'apparecchio deve essere spento e si devono rimuovere le batterie.
- Portare l'apparecchio con una mano sull'asta tubolare superiore e una su quella inferiore (3+6), così da evitare durante il trasporto il contatto con componenti pericolosi (ad esempio motore caldo, unità di taglio).
- Durante il trasporto e per la conservazione della lama utilizzare la protezione per il trasporto.
- Rispettare durante il trasporto una distanza di sicurezza da terze persone.
- Per evitare lesioni e danni all'apparecchio, durante il trasporto fissare l'apparecchio con apposite cinghie per impedirne lo slittamento.

Conservazione

- Eseguire la pulizia e la manutenzione del decespugliatore a batteria da 40 V 2 in 1 prima di conservarlo.
- Per la conservazione della lama utilizzare la protezione per il trasporto.
- Riporre l'apparecchio in un luogo asciutto, al riparo dalla polvere e fuori dalla portata dei bambini.
- Non appoggiare l'apparecchio sulla copertura di protezione. Agganciarlo preferibilmente dall'impugnatura superiore in modo che la copertura di protezione non tocchi altri oggetti. Sussiste il pericolo che il coperchio di protezione si deformi cambiando quindi dimensioni e caratteristiche di sicurezza.
- La temperatura di conservazione per la batteria e l'apparecchio è compresa tra 0 °C e 45 °C. Evitare durante il processo di ricarica freddo o caldo estremi, affinché la batteria non perda la potenza.

Smaltimento/Rispetto dell'ambiente

Rimuovere la batteria dall'apparecchio prima di smaltirlo.

Smaltire l'apparecchio, gli accessori e l'imballaggio in modo da garantirne il corretto riciclaggio nel rispetto dell'ambiente.

Per le istruzioni sullo smaltimento della batteria, consultare le istruzioni per l'uso della batteria e del caricabatterie accluse separatamente.



Máquinas no deben ir a la basura doméstica.

Il simbolo con il cassonetto sbarrato indica che al termine della durata di utilizzo il prodotto non può essere gettato con i rifiuti domestici.

Direttiva 2012/19/UE sui rifiuti di apparecchiature elettriche ed elettroniche: Il consumatore è tenuto per legge al corretto riciclaggio nel rispetto dell'ambiente degli apparecchi elettrici ed elettronici al termine della loro vita utile. In questo modo si garantisce che vengano riciclati nel rispetto dell'ambiente e delle risorse.

A seconda del recepimento nel diritto nazionale, le possibilità sono le seguenti:

- restituzione al punto vendita,
- conferimento ad un centro di raccolta ufficiale,
- spedizione al produttore/commerciante.

Tali disposizioni non contemplano gli accessori e i dispositivi ausiliari privi di componenti elettrici a corredo dell'apparecchio da smaltire.

- Conferire i materiali tagliati nel compostaggio e non smaltirli nel cassonetto dei rifiuti.



Li-Ion

Non smaltire la batteria con i rifiuti domestici e non gettarla nel fuoco (pericolo di esplosione) o in acqua. In caso di fuoriuscita di fumi o liquidi tossici, le batterie danneggiate possono essere nocive per l'ambiente e per la salute delle persone.

Smaltire le batterie conformemente alle disposizioni locali. Le batterie difettose o esauste devono essere riciclate secondo la direttiva

2006/66/CE. Conferire le batterie ad un centro di raccolta di batterie usate, dove verranno sottoposte a un corretto riciclaggio nel rispetto dell'ambiente. Per informazioni in merito rivolgersi al servizio di raccolta locale o al nostro centro di assistenza.

Smaltire le batterie quando sono scariche. Si consiglia di coprire i poli con nastro adesivo come protezione contro il cortocircuito. Non aprire la batteria.

Pezzi di ricambio/accessori

I ricambi e gli accessori sono disponibili all'indirizzo www.grizzlytools.shop

In caso di problemi con la procedura d'ordine, utilizzare il modulo di contatto. Per ulteriori domande, rivolgersi al „Centro assistenza“ (vedere pagina 184).

Posizione Manuale d'uso	Posizione Vista esplosa	Denominazione	N. d'ordine
7	42-45	Copertura di protezione	91106170
15+33	46	Capsula del rocchetto + rocchetto	13800235
16	47	Lama a 2 denti	13800234
22		Tracolla	91106171

Ricerca dei guasti



In caso di incidente o di un malfunzionamento rimuovere subito la batteria dall'apparecchio! L'inosservanza può causare lesioni da taglio.

Problema	Possibile causa	Soluzione
L'apparecchio non si avvia	Batteria (20) scarica	Caricare la batteria (20) (rispettare le istruzioni per l'uso separate per batterie e caricabatterie)
	Batteria (20) non inserita	Inserire la batteria (20) (osservare le istruzioni d'uso separate per la batteria e il caricabatterie)
	Interruttore On/off (13) guasto	Riparazione al centro assistenza
	Leva di avvio (10) difettosa	
	Motore difettoso	
L'apparecchio funziona con interruzioni	Contatto difettoso interno	Riparazione al centro assistenza
	Leva di avvio (10) difettosa	
Forti vibrazioni, Forte rumorosità	Gruppo di taglio sporco	Pulire il gruppo di taglio (vedere "Pulizia e manutenzione")
	Motore difettoso	Riparazione al centro assistenza
Taglio non preciso	Il rocchetto portafilo (33) non ha filo di taglio a sufficienza	Event. allungare il filo di taglio (vedere il capitolo "Allungamento del filo di taglio") Sostituire il rocchetto portafilo (vedere "Pulizia e manutenzione")
	Il filo di taglio o uno dei lati non fuoriesce dalla capsula del rocchetto (15)	Rimuovere il coperchio della capsula del rocchetto e far passare il filo di taglio attraverso gli occhielli di uscita filo verso l'esterno, rimontare il rocchetto portafilo
	Gruppo di taglio sporco	Pulire il gruppo di taglio (vedere "Pulizia e manutenzione")
	Non caricare completamente la batteria (20)	Caricare la batteria (20) (rispettare le istruzioni per l'uso separate per batterie e caricabatterie)

Garanzia

Gentile cliente,

Su questo apparecchio Le viene concessa una garanzia di 5 anni a partire dalla data di acquisto.

In caso di difetti di questo prodotto può avanzare diritti legali nei confronti del venditore del prodotto. Tali diritti legali non vengono limitati dalla nostra garanzia qui di seguito rappresentata.

Condizioni di garanzia

Il termine di garanzia inizia con la data di acquisto. La preghiamo di conservare in un luogo sicuro lo scontrino fiscale originale. Questo documento viene richiesto come prova d'acquisto.

Qualora subentrasse un difetto di materiale o di fabbricazione entro tre anni a partire dalla data di acquisto di questo prodotto, il prodotto verrà riparato o sostituito – a nostra discrezione - gratuitamente da noi. Questa prestazione di garanzia presuppone che venga presentato entro il termine di 5 anni l'apparecchio difettoso e la prova d'acquisto (scontrino fiscale) e descritto brevemente per iscritto in che cosa consiste il difetto e quando si è verificato.

Se il difetto è coperto dalla nostra garanzia, riceverà il prodotto riparato oppure un prodotto nuovo. Con la riparazione o la sostituzione del prodotto non inizia un nuovo periodo di garanzia.

Tempo di garanzia e diritti legali per vizi della cosa

Il periodo di garanzia non viene prolungato. Questo vale anche per parti sostituite e riparate. Difetti e vizi presenti già al momento dell'acquisto devono essere segnalati immediatamente dopo la rimozione dall'imballaggio. Riparazioni che accor-

rono dopo il periodo di garanzia sono a pagamento.

Volume di garanzia

L'apparecchio è stato prodotto accuratamente secondo severe direttive di qualità e controllato con coscienza prima della consegna.

La prestazione di garanzia vale per difetti di materiale o di fabbricazione. Questa garanzia non si estende ai componenti del prodotto che sono soggetti a normale usura e che quindi possono essere visti come parti di usura (p. es. rocchetto portafilo, lama) oppure per danneggiamenti delle parti fragili (p. es. interruttori).

Questa garanzia decade se il prodotto è stato danneggiato, non usato correttamente o non mantenuto. Per un uso corretto del prodotto devono essere osservate tutte le indicazioni riportate nelle istruzioni per l'uso. Destinazioni d'uso e azioni sconsigliate nelle istruzioni d'uso o dalle quali si viene avvertiti, sono tassativamente da evitare.

Il prodotto è destinato solo per i privati e non per uso commerciale. In caso di uso improprio, esercizio della forza e interventi non effettuati dalla nostra filiale di assistenza tecnica autorizzata, decade la garanzia.

Svolgimento in caso di garanzia

Per garantire una rapida elaborazione della Sua pratica, La preghiamo di seguire le seguenti indicazioni:

- per tutte le richieste tenere a portata di mano lo scontrino fiscale e il codice articolo (IAN 434677_2304) come prova d'acquisto.
- I codici articolo sono riportati sulla targhetta del tipo.



- Nel caso in cui si dovessero verificare difetti funzionali o altri vizi, La preghiamo di contattare **telefonticamente** o per **e-mail**. Riceverà ulteriori informazioni sullo svolgimento del Suo reclamo.
- Un prodotto rilevato come difettoso può essere inviato con porto franco all'indirizzo di assistenza comunicato, previa consultazione del nostro servizio di assistenza tecnica, allegando la prova d'acquisto (scontrini fiscali) e l'indicazione, in che cosa consiste il difetto e quando si è verificato. Per evitare problemi di accettazione e costi aggiuntivi, usare tassativamente solo l'indirizzo che Le è stato comunicato. Assicurarsi che la spedizione non avvenga in porto assegnato, con merce ingombrante, corriere espresso o altro carico speciale. Spedire l'apparecchio inclusi tutti gli accessori forniti insieme al momento dell'acquisto e garantire un imballaggio di trasporto sufficientemente sicuro.

Servizio di riparazione

Riparazioni **non soggette alla garanzia** possono essere effettuate dietro fattura dalla nostra filiale di assistenza tecnica previo preventivo gratuito da parte della stessa. Possiamo lavorare solo apparecchi che vengono spediti sufficientemente imballati e affrancati.

Attenzione: Spedire l'apparecchio alla nostra filiale in condizioni pulite e con l'indicazione del difetto.

Apparecchi spediti in porto assegnato - con merce ingombrante, corriere espresso o altro carico speciale - non vengono accettati. Lo smaltimento degli apparecchi difettosi spediti viene effettuato da noi gratuitamente.

Service-Center

IT Assistenza Italia
Tel.: 800781188
E-Mail: grizzly@lidl.it
IAN 434677_2304

MT Assistenza Malta
Tel.: 80062230
E-Mail: grizzly@lidl.com.mt
IAN 434677_2304

Importatore

Non dimenticare che il seguente indirizzo non è un indirizzo di assistenza tecnica. Contattare prima di tutto il centro di assistenza tecnica sopra nominato.

Grizzly Tools GmbH & Co. KG
Stockstädter Straße 20
63762 Großostheim
GERMANIA
www.grizzlytools.de

Obsah

Úvod.....	185
Použití dle určení.....	186
Rozsah dodávky	186
Popis funkce	186
Přehled	186
Technické údaje.....	187
Doba nabíjení	188
Bezpečnostní pokyny	188
Symboly a piktogramy	188
Všeobecné bezpečnostní pokyny pro elektrické nářadí	190
Obecné bezpečnostní pokyny.....	193
Dodatečná bezpečnostní pravidla ...	195
Bezpečnostní opatření proti zpětnému rázu	196
Bezpečnostní opatření proti zpětnému rázu	197
Bezpečnostní pokyny pro manipulaci s akumulátorem	199
Návod k montáži	200
Připojení násadové trubky	200
Montáž ochranného krytu	200
Montáž rukojetí	200
Montáž/výměna cívký	201
Montáž/výměna nožů	201
Uvedení do provozu.....	201
Vyjmutí/vložení akumulátoru	201
Nabíjení akumulátoru	202
Přiložení ramenního popruhu	202
Zapnutí a vypnutí	202
Ovládání rychlosti.....	203

Úvod

Blahopřejeme vám ke koupi vašeho nového přístroje.
Rozhodli jste se pro vysoce kvalitní výrobek. Kvalita tohoto přístroje byla kontrolována během výroby a byla provedena také závěrečná kontrola. Tím je zaručena funkčnost přístroje.

Obsluha.....	203
Kontrola stavu nabití akumulátorů....	203
Pokyny k práci	203
Posun očka pro ramenní popruh / vyvážení zařízení.....	204
Práce s cívkou se strunou.....	204
Prodloužení řezné struny	204
Práce s 2zubovým nožem	205
Když přístroj vibruje	205
Navázání spojení akumulátoru s aplikací Parkside	205
Funkce aplikace	206
Zásady ochrany osobních údajů	206
Odpojení přístroje a vymazání dat z aplikace.....	206
Problémy s aplikací? – Často kladené dotazy	206
Údržba a péče	206
Čištění	206
Navinutí cívký se strunou.....	207
Obecné údržbové práce	207
Odstranění blokování	207
Přeprava	207
Skladování	207
Odklizení a ochrana okolí.....	208
Hledání chyb.....	209
Náhradní díly / Příslušenství....	210
Záruka	210
Opravná	211
Service-Center	211
Dovozce	211
Překlad originálního prohlášení o shodě CE.....	335
Rozvinuté náčrtky	341



Návod k obsluze je součástí tohoto výrobku. Obsahuje důležité pokyny týkající se bezpečnosti, používání a likvidace. Před použitím výrobku se seznámte se všemi pokyny k obsluze a bezpečnosti. Výrobek používejte jen k popsaným účelům a v rámci uvedených oblastí použití. Návod dobře uschovejte a při předávání výrobku třetímu předejte i všechny podklady.

Použití dle určení

Akumulátorový křovinořez 40 V je vhodný k sekání trávy na zahradách, podél okrajů a kolem stromů nebo plotových sloupků při použití navijáku se strunou.

Při použití 2zubového nože seká přístroj trávu, plevel nebo mírný růst rostlin.

Přístroj je určen pro použití dospělými.

Mládež ve věku nad 16 let smí přístroj používat pouze pod dohledem. Výrobce neručí za škody způsobené nesprávným použitím nebo nesprávnou obsluhou. Toto zařízení není vhodné pro komerční využití.

Při řemeslném použití záruka zaniká.

Přístroj je součástí série X 20 V TEAM značky Parkside a lze jej provozovat s akumulátory série X 20 V TEAM značky Parkside. Akumulátory se smí nabíjet pouze nabíječkami série X 20 V TEAM.

Obecný popis

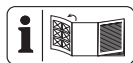

Zobrazení nejdůležitějších funkčních dílů naleznete na přední a zadní výklopné stránce.

Rozsah dodávky

Vybalte přístroj a zkontrolujte, zda je kompletní:

- 40V akumulátorový křovinořez
- horní trubka hřídele
- dolní trubka hřídele
- ramenní popruh
- cívka
- 2-zubový nůž
- ochranný kryt
- 1x klíč s vnitřním šestihranem
- 1x multifunkční klíč
- látková taška na příslušenství
- návod k obsluze



Klíč s vnitřním šestihranem (17) je uložen v držáku na motorové jednotce (1).



Akumulátor a nabíječka nejsou součástí dodávky.

Popis funkce

Funkce ovládacích prvků naleznete v následujících popisech.

Přehled

- 1 motorová jednotka
- 2 Klíčový otvor
- 3 horní trubka hřídele
- 4 držák kabelu
- 5 rukojeť
- 6 dolní trubka hřídele
- 7 ochranný kryt
- 8 Multifunkční držadlo
- 9 Tlačítko
- 10 spouštěcí páka
- 11 blokace zapnutí
- 12 oko
- 13 zapínač/vypínač
- 14 ukazatel stavu nabití
- 15 pouzdro cívky
- 15a Otočný knoflík
- 16 2-zubový nůž
- 17 klíč s vnitřním šestihranem
- 18 multifunkční klíč
- 19 odblokovací tlačítko
- 20 akumulátor
- 21 nabíječka
- 22 ramenní popruh
- A** 23 upevňovací šroub
- A** 24 blokovácí
- B** 25 šroub
- B** 26 odstřihávač struny
- B** 27 Držák na těleso nože
- C** 28 Upevnění

C	29	úchopné držadlo
C	30	hvězdicový šroub
E	31	úchytné věteno
E	32	očko vývodu struny
E	33	cívka
E	34	Drážka
E	35	podložka
E	36	pružná podložka
E	37	matice
E	38	západka

Technické údaje

40V akumulátor

Křovinořezáčka PPFSA 40-Li B2

napětí motoru

U .40 V== (stejnoseměrný proud); (2 x 20V)

Typ akumulátoru..... Li-Ion

volnoběžné otáčky, včetně n_{max} 7000 min⁻¹

3 stupně 4600/5500/7000 min⁻¹

volnoběžné otáčky 3500 min⁻¹

cívka

okruh sečení 340 mm

tloušťka struny..... 2,4 mm

délka struny..... 5 m

závit..... M10

vibrace (a_h) na rukojeti

vpravo 4,231 m/s²; K=1,5 m/s²

vlevo 3,911 m/s²; K=1,5 m/s²

2zubový nůž

okruh sečení 255 mm

otvor 25,4 mm

vibrace (a_h) na rukojeti

vpravo 4,752 m/s²; K=1,5 m/s²

vlevo 4,677 m/s²; K=1,5 m/s²

hmotnost (provozní připravenost

2x 4 Ah Smart PAPS 204 A1)..... 6,4 kg

Hmotnost (bez řezací jednotky) 4,8 kg

Hladina akustického tlaku na pracovišti

obsluhy (L_{pA}) 73,4 dB; K_{pA} = 3 dB

hladina akustického výkonu (L_{WA})

zaručená 90 dB

změřená 85,2 dB; K_{WA} = 2,31 dB

teplota max. 50 °C

nabíjení 4 - 40 °C

provoz -20 - 50 °C

skladování 0 - 45 °C

při použití se smart akumulátory

(Smart PAPS 204 A1/Smart PAPS 208 A1)

Pracovní frekvence/

frekvenční pásmo ... 2400 - 2483,5 MHz

Max.vysílací výkon..... ≤ 20 dBm

Hladina hluku a vibrací byla stanovena dle norem a předpisů uvedených v prohlášení o shodě. Postupy měření vibrací a hluku podle EN 50636-2-91 byly úspěšně provedeny.

Noste ochranu sluchu.

Uvedená hodnota vibrací a uvedená hodnota emisí hluku byly změřeny pomocí standardizované zkušební metody a lze je použít k porovnání určitého elektrického nástroje s jiným nástrojem.

Uvedená hodnota vibrací a uvedená hodnota emisí hluku mohou být použity také k předběžnému odhadu zatížení.



Výstraha: Emise vibrací a emise

hluku se mohou během skutečného používání elektrického nástroje lišit od zadaných hodnot v závislosti na způsobu, jakým je elektrický nástroj používán a zejména pak podle typu opracovávaného obrobku.

Dle možnosti se snažte udržet co nejnižší zatížení, způsobené vibracemi a hlukem. Příklady opatření ke snížení zatížení, způsobeno vibracemi, je nošení rukavic při použití nástroje a omezení pracovní doby. Přitom se musí brát v úvahu všechny části pracovního cyklu (například doby, během kterých je elektrický nástroj vypnutý, a ty, ve kterých je sice zapnutý, ale běží bez zátěže).

Doba nabíjení

Přístroj je součástí série X 20 V TEAM značky Parkside a lze jej provozovat s akumulátory série X 20 V TEAM značky Parkside. Akumulátory série X 20 V TEAM se smí nabíjet pouze nabíječkami série X 20 V TEAM.

Doporučujeme Vám, provozovat tento přístroj pouze s následujícími akumulátory: PAP 20 B1, PAP 20 B3, Smart PAPS 204 A1, Smart PAPS 208 A1. Doporučujeme Vám, nabíjet tyto akumulátory pomocí následujících nabíječek: PLG 20 C1, PLG 20 C2, PLG 20 C3, PLG 20 A3, PLG 20 A4, PDSLГ 20 A1, Smart PLGS 2012 A1.

Doba nabíjení (minut)	PAP 20 A1 PAP 20 A2 PAP 20 B1	PAP 20 A3 PAP 20 B3 Smart PAPS 204 A1	Smart PAPS 208 A1
PLG 20 A1 PLG 20 A4 PLG 20 C1	60	120	240
PLG 20 C2	45	80	165
PLG 20 A2 PLG 20 A3 PLG 20 C3 PDSLГ 20 A1 PDSLГ 20 B1	35	60	120
PLG 201 A1	135	250	500
Smart PLGS 2012 A1	35	45	50

i Doba nabíjení je mimo jiné ovlivněna faktory, jako je teplota prostředí a akumulátoru a také použitého síťového napětí, a může se proto příp. lišit od uvedených hodnot.

Bezpečnostní pokyny

Při používání stroje je nutné dodržovat bezpečnostní pokyny.

- Děti, osoby se sníženými fyzickými, smyslovými nebo duševními schopnostmi nebo s nedostatkem zkušeností a znalostí nebo osoby, které nejsou seznámeny s

návodem k obsluze přístroje, nesmí přístroj používat, a také místní předpisy přitom mohou omezit věk uživatele. Děti si s přístrojem nesmí hrát. Čištění ani uživatelskou údržbu nesmí provádět děti.

- Přístroj se nesmí používat ve výškách nad 2000 m.

Symbole a piktogramy

Piktogram na přístroji:



Pozor!



Před používáním přístroje si pozorně přečtěte návod k obsluze.



Noste ochranné brýle.



Používejte ochranu hlavy.



Noste ochranu sluchu.



Noste ochranné rukavice. Nebezpečí rezných poranění.



Noste protiskluzovou bezpečnostní obuv s pevnou podrážkou.



noste vhodný pracovní oděv.



Přístroj nevystavujte působení vlhkosti. Nepracujte v dešti a nesečte mokrou trávu.



Dlouhé vlasy nenoste volně. Používejte sítku na vlasy.



Držte ruce v bezpečné vzdálenosti! Pořezání



Nebezpečí v důsledku odmrštěných dílů! Udržujte mimo dosah jiných osob.



Pozor! Zpětný ráz – dávejte při práci pozor na zpětný ráz stroje.



Aretace úchytného vřetena



Dodržujte bezpečnostní odstup min. 15 m od ostatních osob.



Udržujte mimo dosah jiných osob. Mohly by být zraněny odletujícími cizími předměty.



Udržujte okolostojící mimo zařízení.



Před údržbovými a seřizovacími pracemi vyjměte z přístroje akumulátory



Nepoužívejte kovové pilové listy



Údaj zaručené hladiny akustického výkonu L_{WA} v dB



Elektrické nástroje nepatří do domácího odpadu.



ukazatel stavu nabití



zobrazení rychlostních stupňů



softtláčítka pro výběr rychlostních stupňů



Smart LED



zapínač/vypínač

Symboly v návodu:



Označení nebezpečí s informacemi o zabránění zranění osob nebo hmotných škod



Označení nebezpečí s informacemi o zabránění zranění osob v důsledku zasažení elektrickým proudem



Označení nebezpečí s informacemi o zabránění škod



Noste rukavice.



Informační značka s informacemi pro lepší zacházení s přístrojem

Všeobecné bezpečnostní pokyny pro elektrické nářadí



VÝSTRAHA! Přečtěte si všechny bezpečnostní pokyny a instrukce, prohlédněte si obrazy a technické údaje, které jsou dodávány k tomuto elektrickému nářadí. Pochybení při dodržování bezpečnostních pokynů a instrukcí mohou způsobit úder elektrickým proudem, popálení a/nebo těžká zranění.

Všechny bezpečnostní pokyny a instrukce uchovejte pro budoucí použití.

Pojem „elektrické nářadí“ používaný v bezpečnostních pokynech se vztahuje na elektrické nářadí napájené z elektrické sítě

(prostřednictvím síťového kabelu) a na elektrické nářadí napájené akumulátorem (bez síťového kabelu).

1) BEZPEČNOST PRACOVIŠTĚ:

- a) **Udržujte svůj pracovní úsek čistý a dobře osvětlený.** Nepořádek anebo neosvětlené pracovní oblasti mohou vést k nehodám.
- b) **Nepracujte s elektrickým nástrojem v okolí ohroženém výbuchem, v kterém se nachází hořlavé tekutiny, plyny anebo prachy.** Elektrické nástroje vytváří jiskry, které mohou zapálit prach anebo páry.
- c) **Během používání elektrického nástroje udržujte děti a jiné osoby vzdáleně od sebe.** Při nepozornosti můžete ztratit kontrolu nad nástrojem.

2) ELEKTRICKÁ BEZPEČNOST:

- a) **Přípojná zástrčka elektrického nástroje se musí hodit do zásuvky. Zástrčka se nesmí žádným způsobem změnit. Nepoužívejte žádné adaptérové zástrčky ve spojení elektrickými nástroji s ochranným uzemněním.** Nezměněné zástrčky a vhodné zásuvky zmenšují riziko elektrického úderu.
- b) **Vyvarujte se tělesnému kontaktu se zemněnými povrchy jako jsou roury, topná tělesa, sporáky a ledničky.** Existuje zvýšené riziko skrze elektrický úder, když je Vaše tělo zemněné.
- c) **Nevystavujte elektrický nástroj dešti anebo mokru.** Vniknutí vody do elektrického nástroje zvyšuje riziko elektrického úderu.

- d) **Nepoužívejte kabel k jinému účelu, jako je nošení nebo zavěšení elektrického nástroje anebo vytažení zástrčky ze zásuvky. Udržujte kabel vzdáleně od žáru, od oleje, od ostrých hran anebo od pohybujících se částí nástrojů.** Poškozené anebo zamotané kabely zvyšují riziko elektrického úderu.
- e) **Když pracujete s elektrickým nástrojem pod širým nebem, pak používejte pouze prodlužovací kabely, které jsou vhodné i pro venkovní oblast.** Použití prodlužovacího kabelu vhodného pro venkovní oblast, zmenšuje riziko elektrického úderu.
- f) **Pokud je provoz elektrického nástroje ve vlhkém prostředí nevyhnutelný, použijte proudový chránič.** Použití proudového chrániče snižuje riziko úrazu elektrickým proudem.

3) BEZPEČNOST OSOB:

- a) **Bud'te pozorní, dbejte na to, co děláte a pusťte se s elektrickým nástrojem rozumně do práce. Nepoužívejte elektrický nástroj, když jste unaveni anebo pod vlivem drog, alkoholu anebo léků.** Jediný okamžik nepozornosti při používání elektrického nástroje může vést k vážným poraněním.
- b) **Noste osobní ochrannou výstroj a vždy ochranné brýle.** Nošení osobní ochranné výstroje, jako je protiskluzová bezpečnostní obuv, ochranná přilba a ochrana sluchu, snižuje riziko poranění.
- c) **Vyvarujte se nezáměrnému uvedení do provozu. Přesvědčte se o tom, že je elektrický nástroj**

vypnutý předtím, než ho připojíte na napájení elektrickým proudem, než ho zvednete anebo nesete. Když při nošení elektrického nástroje držíte prst na spínači anebo když tento nástroj v zapnutém stavu připojíte na napájení elektrickým proudem, pak toto může vést k nehodám.

- d) **Odstraňte nastavovací nářadí anebo šroubováky předtím, než elektrický nástroj zapnete.** Nářadí anebo klíč, který se nachází v otáčející se části nástroje, může vést k poraněním.
- e) **Vyvarujte se abnormálnímu držení těla. Postarejte se o bezpečný postoj a udržujte vždy rovnováhu.** Tímto můžete v neočekávaných situacích lépe kontrolovat elektrický nástroj.
- f) **Noste vhodný oděv. Nenoste žádné volné oblečení anebo šperky. Udržujte vlasy, oděv a rukavice vzdáleně od pohybujících se částí.** Volné oblečení, šperky anebo dlouhé vlasy mohou být zachycené pohybujícími se částmi.
- g) **Lze-li namontovat zařízení na odsávání či zachytávání prachu, musí se takové zařízení namontovat a správně používat.** Při používání zařízení na odsávání prachu lze snížit nebezpečí vznikající v důsledku prachu.
- h) **Držadla a úchopné plochy udržujte v suchém a čistém stavu bez stop oleje či mastnoty.** Kluzká držadla a kluzké úchopné plochy neumožňují bezpečné ovládání a kontrolu elektrického nářadí v neočekávaných situacích.

4) POUŽÍVÁNÍ A OŠETŘOVÁNÍ ELEKTRICKÉHO NÁSTROJE:

- a) **Nepřetěžujte tento nástroj. Použijte pro svoji práci elektrické nářadí, určené pro tento účel.** S vhodným elektrickým nástrojem pracujete v udaném výkonovém rozsahu lépe a bezpečněji.
- b) **Nepoužívejte žádné elektrické nářadí, jehož spínač je defektní.** Elektrické nářadí, které se již nedá za- nebo vypnout, je nebezpečné a musí být opravené.
- c) **Vytáhněte zástrčku ze zásuvky a/nebo vyjměte vyjimatelný akumulátor před jakýmkoliv seřizováním, výměnou nástroje nebo odložením nářadí.** Toto preventivní bezpečnostní opatření zabrání neúmyslnému startu elektrického nástroje.
- d) **Uložte nepoužívaný elektrický nástroj mimo dosahu dětí. Nepřenechávejte používání tohoto nástroje osobám, které s tímto nástrojem nejsou obeznámené nebo tyto pokyny nečetly.** Elektrické nástroje jsou nebezpečné, když je používají nezkušené osoby.
- e) **Údržbu elektrického nářadí a používaného nástroje provádějte s maximální pečlivostí. Kontrolujte, jestli pohyblivé díly bezvadně fungují a nevážnou, jestli jsou části zlomené nebo natolik poškozené, že je funkce elektrického nástroje narušena. Nechte poškozené části před použitím nástroje opravit.** Příčiny mnohých nehod tkví ve špatně udržovaných elektrických nástrojích.
- f) **Udržujte řezné nástroje ostré a čisté.** Pečlivě ošetřované řezné nástroje s ostrými řeznými hranami se

méně zaseknou a lépe se vedou.

- g) **Používejte tento elektrický nástroj, jeho příslušenství, vložné nástroje atd. v souladu s těmito instrukcemi. Zohledněte přitom pracovní podmínky a činnost, která se má vykonávat.** Používání elektrického nástroje pro jiné účely, než pro které je určený, může vést k nebezpečným situacím.
 - h) **Držadla a úchopné plochy udržujte v suchém a čistém stavu bez stop oleje či mastnoty.** Kluzká držadla a kluzké úchopné plochy neumožňují bezpečné ovládnutí a kontrolu elektrického nářadí v neočekávaných situacích.
- #### 5) Pečlivé zacházení s akumulátory a jejich používání
- a) **Nabíjejte akumulátory pouze v nabíjecích přístrojích, které jsou výrobcem doporučené.** U nabíjecího přístroje, který je vhodný pro určitý druh akumulátorů, existuje nebezpečí požáru, když se používá s jinými akumulátory.
 - b) **V elektrických nástrojích používejte pouze pro ně určené akumulátory.** Použití jiných akumulátorů může vést k poraněním a k nebezpečí požáru.
 - c) **Udržujte nepoužívané akumulátory vzdáleně od kancelářských sponek, mincí, klíčů, hřebíků, šroubů nebo jiných malých kovových předmětů, které by mohly zapříčinit přemostění kontaktů.** Zkrat mezi kontakty akumulátoru může mít za následek popáleniny nebo oheň.
 - d) **Při nesprávném používání může z akumulátoru unikat tekutina.**

Vyvarujte se kontaktu s ní. Při náhodném kontaktu opláchněte vodou. Když se tato tekutina dostane do očí, přidavně vyhledejte lékařskou pomoc. Uniknutá tekutina může vést k podráždění pokožky anebo k popáleninám.

- e) **Nepoužívejte poškozené nebo modifikované akumulátory.** Poškozené nebo modifikované akumulátory se mohou chovat nepředvídatelně a způsobit požár, výbuch nebo zranění.
- f) **Nevystavujte akumulátor ohni ani vysokým teplotám.** Oheň nebo teploty nad 130 °C mohou způsobit výbuch.
- g) **Dodržujte všechny pokyny pro nabíjení a nikdy nenabíjejte akumulátor ani akumulátorový nástroj mimo rozsah teplot, uvedených v návodu k obsluze.** Nesprávné nabíjení nebo nabíjení mimo povolený teplotní rozsah může zničit akumulátor a zvýšit nebezpečí požáru.

6) Servis:

- a) **Svoje elektrické nářadí nechte opravit pouze kvalifikovaným odborným personálem a jenom pomocí originálních náhradních dílů.** Tímto se zajistí to, že bezpečnost elektrického nářadí zůstává zachována.
- b) **Na poškozených akumulátorech nikdy neprovádějte údržbu.** Veškerá údržba akumulátorů by měla být prováděna pouze výrobcem nebo autorizovanými servisními středisky.

Obecné bezpečnostní pokyny

Dětem, nemocným a slabým osobám se nesmí dovolit přístup k přístroji. Děti, nacházející se v oblasti strojů, by měly být

pečlivě pod dozorem.

Dodržujte regionální a místní předpisy pro prevenci úrazů, které se na Vás vztahují. Totéž platí pro všechna ustanovení o bezpečnosti a ochraně zdraví při práci. Výrobce nemůže být činěn odpovědným, pokud se jeho stroje pozmění bez povolení a pokud takové změny způsobí zranění osob nebo věcné škody.



Výstraha! Při používání strojů je nutné vždy přijat základní bezpečnostní opatření. Dodržujte také veškeré tipy a pokyny v uvedených bezpečnostních pokynech.

1. **Nedovolte cizí osobě zacházet s přístrojem.** Návštěvníci a diváci, zejména děti, nemocné a slabé osoby, by neměly mít přístup k pracovišti. Zabraňte jiným osobám dotyku s nástroji. Přístroj předávejte pouze osobám, které jsou s tímto přístrojem a jeho manipulací obeznámeny.
2. **Zajistěte bezpečné uložení nástrojů.** Nástroje, které se nepoužívají, musí být skladovány na suchém místě tak vysoko, jak je to možné, nebo musí být nepřístupně uzavřeny.
3. **Pro každou práci vždy používejte správný nástroj.** Nepoužívejte např. žádné drobné nástroje nebo příslušenství pro práce, které ve skutečnosti musí být prováděny s těžkými nástroji. Nástroje používejte výhradně pro účely, pro které byly vyrobeny.
4. **Dbejte na vhodně přiměřený oděv.** Oděv musí být funkční a nesmí Vám bránit v práci. Noste oděv s ochrannou vložkou proti pořezání.
5. **Používejte osobní ochranné pomůcky.** Noste bezpečnostní obuv s ocelovými čepičkami/ocelovými po-

drážkami a protiskluzovou podrážkou. Pokud existuje riziko pádu předmětů během práce, použijte ochrannou přílbu.

- 6. Noste ochranné brýle.** Předměty mohou být vymrštěny. Důsledkem mohou být vážná zranění očí.
- 7. Noste ochranu sluchu.** Používejte osobní zvukovou izolaci, např. špunty do uší.
- 8. Ochrana rukou**
Používejte pevné rukavice - kožené rukavice poskytují dobrou ochranu.
- 9. Provoz přístroje.**
Nikdy nepracujte bez ochrany řezného nástroje. Nebezpečí zranění v důsledku vymrštěných předmětů.
- 10. Vytáhněte zástrčný klíč atd.**
Všechny klíče nebo podobné se před zapnutím přístroje musí vytáhnout.
- 11. Vždy buďte pozorní. Dbejte na to, co děláte.** Použijte svůj zdravý rozum. Nepoužívejte motorové nástroje, když jste unavení. S přístrojem se nesmí pracovat, pokud je obsluhující osoba pod vlivem alkoholu, drog nebo léků, které zhoršují schopnost reakce.
- 12. Délka používání a přestávky**
Dlouhodobé používání elektrického nářadí může vést k poruchám prokrvení rukou souvisejících s vibracemi (nemoc bílých prstů). Dobu používání můžete prodloužit nošením vhodných rukavic nebo pravidelnými přestávkami. Upozorňujeme však, že osobní náchylnost ke špatnému prokrvení, nízké vnější teploty nebo vysoké síly záběru při práci sníží dobu použití.
- 13. Dávejte pozor na poškozené díly.** Zkontrolujte přístroj před použitím, po těžkém nárazu a pádu, jestli nenese známky poškození a opotřebení. Jsou jednotlivé díly poškozeny? V případě drobného poškození si sami vážně

položte otázku, zda nástroj bude stále správně a bezpečně fungovat. Dbejte na správné vyrovnaní a nastavení pohyblivých dílů. Zapadají díly správně do sebe? Jsou díly poškozeny? Je vše správně nainstalováno? Jsou všechny ostatní požadavky v souladu s bezchybnou funkcí? Poškozená ochranná zařízení atd. musí být řádně opravena nebo vyměněna autorizovanými osobami, pokud není v návodu k obsluze výslovně uvedeno jinak. Vadné spínače musí vyměnit autorizovaná dílna. V případě vzniklých oprav kontaktujte náš autorizovaný zákaznický servis.

- 14. Před provedením nastavovacích a údržbářských prací vždy vypněte motor.** Platí především pro práci na cívce se strunou.
- 15. Používejte pouze schválené díly.** Při údržbě a opravě používejte pouze identické náhradní díly. Náhradní díly obdržíte prostřednictvím našeho online shopu (Viz „Náhradní díly/příslušenství“).

Přístroj je vhodný pouze pro použití s danou cívkou se strunou nebo dodaným 2zubovým nožem. Náhradní díly můžete získat prostřednictvím online obchodu, viz kapitola „Náhradní díly/příslušenství“.



Výstraha! Použití jiných žacíh hlav, jakož i příslušenství a nástaveb, které nejsou výslovně doporučeny, může vést k ohrožení osob a objektů. Nástroj se smí používat pouze k určenému účelu. Jakékoli jiné použití se považuje za nesprávné použití. Za věcné škody a zranění osob, způsobené nesprávným používáním, je zodpovědný sám uživatel, v žádném případě výrobce.

Výrobce nemůže být činěn odpovědným, pokud se jeho stroje pozmění nebo se nesprávně používají pokud takové změny způsobí věcné škody.

Pozor! I když se nástroj používá správně, vždy zůstane určité zbytkové riziko, které nelze vyloučit. Z typu a konstrukce nástroje lze odvodit následující potenciální rizika:

- Kontakt s nechráněnou cívkou se strunou (řezná zranění).
- Sáhnutí do běžící cívky se strunou (řezná zranění).
- Poškození sluchu, pokud se nepoužívá přiměřená ochrana.
- Vznik škodlivého prachu nebo plynu při používání zařízení v uzavřených místnostech (nevolnost)

Dodatečná bezpečnostní pravidla

Abyste předešli zranění osob a škodám na majetku:

1. **Pozor!** Ruce a nohy je nutné vždy chránit mimo oblast řezání, zejména při spuštění přístroje. Vždy je nutné mít volnou ruku na pomocné rukojeti.
2. **Vždy držte přístroj s rukama na multifunkčních držadlech.** Vždy udržujte přístroj v přiměřeně bezpečné vzdálenosti od těla a udržujte stabilní polohu těla.
3. Vždy noste ochranné brýle.
4. Přístroj je třeba používat pouze za denního světla nebo pokud je k dispozici dobré umělé světlo.
5. Přístroj se nesmí používat za deště nebo vlhké trávě.
6. Před použitím nebo po nárazu přístroj zkontrolujte z hlediska poškození a v případě potřeby jej nechte opravit.
7. Přístroj se nesmí používat, pokud jsou ochranná zařízení poškozená nebo nesprávně nainstalovaná.
8. Zajistěte, aby z ventilačních otvorů motoru, ochranného krytu a řezného zařízení byly vždy odstraněny nečistoty nebo zbytky.
9. Během práce vždy zajistěte, aby se v okruhu minimálně 15 metrů nenacházely žádné osoby ani zvířata. Pokud se někdo, zejména děti, dostane do dosahu přístroje, okamžitě jej vypněte. **Při použití přístroje může dojít k vyhození kamenů a jiných částí, které by mohly způsobit vážná zranění.**
10. Pokud je přístroj v provozu, nepřibližujte se k pohyblivým dílům (v oblasti řezacích zařízení). **Po vypnutí se řezná hlava ještě několik sekund otáčí.**
11. Před použitím přístroje je nutné odstranit z přístroje kamene, větve a veškerý další pevný materiál. Stroj spusťte pouze podle pokynů, popsaných v návodu. Při spuštění se přístroj nesmí otáčet ani se nesmí nacházet v pracovní poloze. Pokud je přístroj v provozu, nepřecházejte s ním přes šterkové ulice nebo cesty.
12. Při prodlužování řezací struny je nutná mimořádná opatrnost. Hrozí nebezpečí pořezání. Po provedení těchto úkonů se před uvedením přístroje do provozu musí tento znovu uvést do správné pracovní polohy.
13. Nepoužívejte kovové řezné cívky. Dávejte pozor na to, že po puštění spínače zůstane přístroj ještě několik sekund v provozu.
14. Vypněte motor (zapínač/vypínač) v těchto případech:
 - přístroj nepoužíváte,

- ponecháte jej bez dozoru,
- při čištění přístroje,
- při přenášení přístroje z jednoho místa na druhé,
- Při sejmutí nebo výměně řezacího zařízení a ručním nastavením délky řezací struny.

15. Doba používání a přestávky.

Při delším používání motorového přístroje může dojít k poruchám prokrvení rukou vyvolaných vibracemi. Doba používání můžete prodloužit nošením vhodných rukavic nebo pravidelnými přestávkami. Upozorňujeme však, že osobní náchylnost ke špatnému prokrvení, nízké vnější teploty nebo vysoké síly záběru při práci sníží dobu použití.

16. Delší používání motorového přístroje může vést k poškození sluchu, pokud se nepoužívá vhodná ochrana sluchu.

Noste osobní zvukovou izolaci, např. špunty pro ochranu sluchu ke snížení rizika poškození sluchu.

17. Akumulátorový křovinořez 2v1 40 V přenášejte za horní a spodní trubku hřídele ve vypnutém stavu, s řezací jednotkou od svého těla, abyste zabránili zranění.

Po vypnutí je hlava motoru akumulátorového křovinořezu 2v1 40V horká. Dbejte na to, abyste se motorové hlavy nedotkli.

18. Pravidelně kontrolujte, zda je řezací souprava při volnoběhu zastavena.

19. V předpisech jednotlivých zemí může být stanovena věková hranice pro uživatele.

20. Před použitím, po pádu nebo jiném působení nárazu je nutná každodenní vizuální kontrola, aby se zjistily významné nedostatky. 21. Při používání přístroje je nutné udělat přestávku a měnit pracovní polohy.

22. Je nutné udržovat přístroj v dobrém provozním stavu.

23. Dbejte na to, že následující okolnosti mohou způsobit poškození přístroje a vážná zranění osob, které s ním pracují:

- nesprávná údržba,
- používání neshodných náhradních dílů,
- odstranění nebo modifikace bezpečnostních zařízení.

24. Pozor! Používání stroje může být omezeno místními předpisy.

25. Udržujte přístroj s řezným nástrojem vždy v dobrém stavu.

26. Před použitím zkontrolujte, zda na přístroji nejsou uvolněné upevňovací prvky, úniky paliva a poškozené součásti, jako např. praskliny v řezacích nástavcích.

27. Dělejte přestávky a svou pracovní polohu pravidelně obměňujte.

28. Výstraha! Na křovinořezače jsou ostré hrany. Je nutné nosit rukavice.

29. Před každým použitím, po spadnutí nebo jiném účinku nárazu, je nutná vizuální kontrola ke zjištění významných závad.

V případě křovinořezaček noste nejen protiskluzovou ochranu nohou, ale také ochranný oděv.

30. Nikdy nepoužívejte stroj, jste-li unavení, nemocní nebo pod vlivem alkoholu nebo jiných drog.

31. Při práci zaujměte pevný postoj a udržujte rovnováhu. Kromě toho používejte dodaný nosný popruh.

Bezpečnostní opatření proti zpětnému rázu

U křovinořezů hrozí při nárazu čepele na překážku nebezpečí zpětného rázu.



Při zpětném rázu dostane uživatel silný náraz od zařízení.

V důsledku toho může ztratit kontrolu nad přístrojem a může se vážně poranit. Zpětným rázům můžete zabránit opatrností a správným postupem.

Při používání 2zubového nože hrozí riziko zpětného rázu, když čepel nože narazí na překážku (kámen, dřevo).

- Držte přístroj pevně oběma rukama.
- Dbejte na to, aby na zemi neležely žádné překážky a nepoužívejte 2zubový nůž v blízkosti plotů, kovových sloupků a podobných objektů.

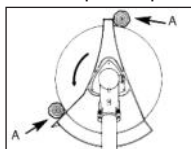

Používejte pouze dobře naostřené nástroje. Při sečení hustých stonků přikládejte přístroj v poloze A.

Bezpečnostní opatření proti zpětnému rázu

Při používání 2 zubového nože je nebezpečí zpětného rázu obzvláště vysoké, když začnete sekat čepelí v oblasti A:

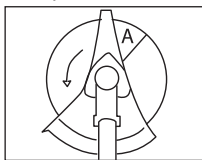

Při zpětném rázu dostane uživatel silný náraz od přístroje. V důsledku toho může ztratit kontrolu nad přístrojem a může se vážně poranit. Zpětnému rázu můžete zabránit opatrností a správným technickým postupem.

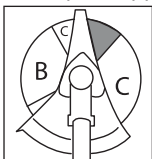
- Držte přístroj pevně oběma rukama.
-  Použití řezného nástroje v oblasti B umožňuje bezproblémové sečení téměř bez zpětného rázu. Sečení ve dvou oblastech C mohou

provádět pouze vyškolení a zkušení uživatelé, a to pouze na vlastní nebezpečí.

Další bezpečnostní upozornění



Pozorně si přečtěte pokyny. Seznamte se s ovládacími prvky a správným používáním přístroje.

INSTRUKTÁŽ

- Tento přístroj nesmí používat děti. Děti musí být pod dohledem, aby si nehrály s přístrojem. Čištění a údržbu přístroje nesmí provádět děti.
- Přístroj nesmí používat osoby s omezenými tělesnými, smyslovými nebo duševními schopnostmi nebo osoby s nedostatečnými znalostmi nebo zkušenostmi.
- V místních předpisech může být stanoveno věkové omezení uživatelů.
- Je nutné pamatovat na to, že sám uživatel je odpovědný za úrazy nebo za ohrožení jiných osob nebo za jejich majetek.
- Dětem a osobám s omezenými fyzickými, smyslovými či psychickými schopnostmi nebo s nedostatečnými zkušenostmi a vědomostmi či osobám, které se neseznámily s pokyny, není dovoleno stroj používat! V místních

předpisech může být stanoveno věkové omezení uživatele.

- Zařízení nikdy nesvěřujte do rukou dětem ani osobám, které nebyly seznámeny s uvedenými pokyny.

PŘÍPRAVA

- Před použitím se stroj musí vizuálně zkontrolovat na výskyt poškození, chybějící nebo nesprávně nainstalovaná ochranná zařízení nebo ochranné kryty.
- Před uvedením zařízení do provozu a po jakémkoliv nárazu ověřte známky opotřebení nebo poškození a nechte provést nezbytné opravy.

PROVOZ

- Ochrana očí, dlouhé kalhoty a pevná obuv se musí nosit po celou dobu používání stroje.
- Musí se zabránit používání stroje za nepříznivých povětrnostních podmínek, zejména v případě rizika blesku.
- Výstraha! Nedotýkejte se žádných pohyblivých součástí, dokud nebyl vyjmutý akumulátor a pohyblivé nebezpečné díly se zcela nezastavily.
- Dávat pozor na pořezání nohou a rukou řezacím zařízením.
- Ocitnou-li se v blízkosti osoby, děti nebo domácí zvířata, přestaňte zařízení používat.
- Zařízení používejte jen za denního světla nebo dostatečného umělého osvětlení.
- Ruce a nohy mějte vždy mimo dosah stříhacího zařízení, obzvláště pak při zapnutí motoru.
- Vždy odpojte přístroj od napájení proudem (tj. vyjměte vyjímatelnou baterii),

- 1) vždy, jakmile je stroj ponechán bez dozoru;
- 2) před odstraněním blokování;
- 3) před kontrolou, čištěním nebo úpravou přístroje;
- 4) po kontaktu s cizími tělesy;
- 5) vždy, když přístroj začne nadměrně vibrovat.

- Dávejte pozor na pořezání nohou a rukou řezacím zařízením.
- Vždy se ujistěte, že ventilační otvory jsou volné bez cizích těles.
- Nikdy nemontujte kovové stříhací prvky.
- Zařízení nikdy nepoužívejte s poškozenými nebo chybějícími ochrannými kryty.
- Nepracujte se zařízením v abnormální tělesné poloze. Vždy dbejte na bezpečný postoj, abyste mohli vždy udržovat rovnováhu při práci na svazích.
- Přecházejte pomalu. Neutíkejte s přístrojem v ruce.
- Při provozu stroje vždy noste pevnou obuv a dlouhé kalhoty.
- **Dojde-li během provozu k nehodě nebo poruše, musí se přístroj okamžitě vypnout. Zranění řádně ošetřete nebo vyhledejte lékařskou pomoc.** Při odstraňování poruch si přečtěte kapitolu „Vyhledávání závad“ nebo se obraťte na naše servisní centrum.
- **Nepoužívejte příslušenství, které nebylo doporučeno společností PARKSIDE.** To může vést k úrazu elektrickým proudem nebo k požáru.

ÚDRŽBA A SKLADOVÁNÍ

- Vyjímatelný akumulátor je třeba vyjmout před prováděním údržby nebo čištění.
- Smí se používat pouze náhradní díly a příslušenství doporučené výrobcem.
- Stroj se musí pravidelně kontrolovat a udržovat. Stroj se smí nechat opravit pouze ve smluvní dílně.
- Pokud přístroj nepoužíváte, uchovávejte jej mimo dosah dětí.

i Dodržujte také pokyny, uvedené v kapitole „Čištění a údržba“.

Bezpečnostní pokyny pro manipulaci s akumulátorem

- **VÝSTRAHA:** Používejte pouze síťový adaptér dodávaný s tímto přístrojem.
- **VÝSTRAHA:** Uchovávejte mimo dosah dětí. Při požití může dojít k chemickým popáleninám, perforaci měkkých tkání a smrti. Do 2 hodin po požití může dojít k těžkým popáleninám. Okamžitě vyhledejte lékařskou pomoc.
- Běžný teplotní rozsah pro nabíjení baterie je 4 – 40 °C.
- Při nesprávném používání může z akumulátoru vytéct kapalina. Vyhybejte se kontaktu s touto kapalinou. Při náhodném kontaktu omyjte postižené místo vodou. Dostane-li kapalina do očí, vyhledejte navíc lékařskou pomoc. Vytékající kapalina z akumulátoru může způsobit podráždění pokožky nebo popáleniny.

- Nevystavujte přístroj ani baterii nadměrným teplotám.
- Dejte pozor, aby nedošlo ke zkratování pólů přístroje napájeného baterií nebo samotné baterie kovovými předměty.
- Dobíjecí baterie je třeba před nabíjením z přístroje vyjmout.
- Nekombinujte různé typy baterií ani nové a použité baterie.
- Použité baterie je třeba z přístroje vyjmout a bezpečně zlikvidovat.
- Pokud se přístroj nebude delší dobu používat, je vhodné vyjmout baterie.
- Nepoužívejte nenabíjecí baterie místo dobíjecích baterií.
- Nepoužívejte upravené ani poškozené baterie.
- **VÝSTRAHA:** Používejte pouze s PLG 20 C1/PLG 20 C2/PLG 20 C3/PLG 20 A3/PLG 20 A4/PDSL 20 A1/Smart PLGS 2012 A1.
- Používejte nabíječku baterií.

ZBÝVAJÍCÍ RIZIKA

I když toto elektrické nářadí obsluhujete v souladu s předpisy, stále existují zbývající rizika. V souvislosti s technologií a konstrukcí tohoto elektrického nářadí se mohou vyskytovat následující rizika:

- a) zranění pořezáním
- b) poškození sluchu, pokud není nasazena vhodná ochrana sluchu.
- c) poškození zdraví plynoucí z vibrací ruky a paže, pokud se přístroj používá delší dobu nebo není náležitě veden a udržován.



Varování! Toto elektrické nářadí vytváří během provozu elektromagnetické pole. Toto pole může za určitých okolností omezovat aktivní nebo pasivní lékařské implantáty. Pro snížení nebezpečí vážného nebo smrtelného zranění doporučujeme osobám s lékařskými implantáty před obsluhou stroje konzultovat implantát se svým lékařem a výrobcem.



Dodržujte bezpečnostní pokyny a pokyny k nabíjení a správnému použití, uvedené v návodu k obsluze Vašeho akumulátoru a Vaši nabíječky série X 20 V Team. Podrobný popis procesu nabíjení a další informace naleznete v tomto samostatném návodu k obsluze.

Návod k montáži



Před montáží vyjměte akumulátor z přístroje. Akumulátor vložte teprve tehdy, až bude přístroj zcela namontován. Hrozí nebezpečí poranění!



Připojení násadové trubky

1. Povolte šroub pro upevnění trubky (23) na horní trubce hřídele (3).
2. Vytáhněte blokování (24) směrem ven a zasuňte dolní trubkovou hřídel (6) až na doraz do horní trubkové hřídele (3).
3. Otočte dolní trubkovou hřídel (6) mírným pootočením, dokud blokování

(24) nezapadne do otvoru v horní trubkové hřídeli (3).

4. Znovu rukou dotáhněte upevňovací šroub trubky (23).



Před spuštěním zařízení se ujistěte, že spodní trubka hřídele je pevně a bezpečně usazena a je ve správné poloze.

Demontáž:

1. Povolte šroub pro upevnění trubky (23).
2. Stiskněte blokování (24).
3. Roztáhněte trubky hřídele (3 + 6) od sebe.



Montáž ochranného krytu



Nikdy nepoužívejte zařízení bez řádně nainstalovaného ochranného krytu. Hrozí nebezpečí zranění.

1. Přiložte ochranný kryt (7) k držáku hřídele (27).
2. Upevněte multifunkčním klíčem (18) ochranný kryt (7) pomocí dvou malých šroubů (25).



Montáž rukojeti

1. Povolte hvězdicový šroub (30) a odstraňte úchytný držák (29) z horní trubkové hřídele (3).
2. Umístěte multifunkční rukojeť (8) a rukojeť (5) do držáku (28) na horní trubce hřídele (3). Dbejte na to, aby plastový kroužek ležel přesně ve vedení.
3. Upevněte rukojeti (5 + 8) pomocí držáku rukojeti (29) a hvězdicového šroubu (30). Rukou pevně dotáhněte hvězdicový šroub (30).

- Upevněte kabel zařízení pomocí držáků kabelu (4).

E Montáž/výměna cívky

- Vypněte motor a vyjměte akumulátor ze zařízení.
- Položte přístroj na zem a ujistěte se, zda přístroj bezpečně leží na zemi.
- Upínací vřeteno (31) zablokujte pomocí klíče s vnitřním šestihranem (17) podle obrázku.

Odšroubujte pouzdro cívky (15) ve směru hodinových ručiček od upínacího vřetena (31).

- Otevřete pouzdro cívky (15) tak, že pevně zatlačíte dovnitř západku (38) na obou stranách pouzdra cívky (15) a sejmete víčko pouzdra cívky.
- Provlékněte oba konce struny nové cívky (33) očkem vývodu struny (32).
- Umístěte cívku (33) do pouzdra cívky (15) a zacvakněte kryt zpět na pouzdro cívky (15).
- Zašroubujte pouzdro cívky (15) proti směru hodinových ručiček zpět na upínací vřeteno (31).

Odstraňte klíč s vnitřním šestihranem (17).

- Zatáhněte za oba konce struny, čímž strunu uvolníte z drážek.
- Pro snížení zatížení motoru během fáze startování a zahřívání zkratě strunu na přibližně 15 cm.

i Podložka (35), upínací podložka (36) a matice (37) nejsou pro montáž cívky potřebné.

E Montáž/výměna nožů



Nebezpečí zranění! Pozor, ostré hrany! Noste rukavice.

- Vypněte motor a vyjměte akumulátor ze zařízení.
- Položte přístroj na zem a ujistěte se, zda přístroj bezpečně leží na zemi.
- Nasaďte 2zubový nůž (16) na upínací vřeteno (31). Nůž je oboustranně použitelný.
- Upevněte nůž pomocí multifunkčního klíče (18) s podložkou (35), upínací podložkou (36) a maticí (37).
- Odstraňte klíč s vnitřním šestihranem (17).**

Uvedení do provozu

Před uvedením přístroje do provozu musíte

- vložit **oba** akumulátory
- přiložit ramenní popruh



Pozor, nebezpečí poranění! Přístroj nepoužívejte bez ochranného krytu. Při práci s přístrojem noste vhodný oděv a také ochranu očí a sluchu.

Před každým použitím se ujistěte, zda je přístroj funkční. Zapínač/vypínač a blokace zapnutí nesmí být zaaretovány. Po uvolnění spínače je nutné motor vypnout. Je-li spínač poškozen, není nadále dovoleno s přístrojem pracovat.



Dodržujte ochranu proti hluku a místní předpisy.



Vyjmutí/vložení akumulátoru

- K vyjmutí akumulátoru (20) z přístroje stiskněte odblokovací tlačítko (19) na akumulátoru a akumulátor (20) vytáhněte.

- Ke vložení akumulátoru (20) zasuňte akumulátor (20) podél vodičí lišty do přístroje. Tento slyšitelně zaklapne.

Nabíjení akumulátoru

i Nechte zahřátý akumulátor před nabíjením vychladnout.

i Nabíjte akumulátor (20), když svítí pouze červená LED ukazatele stavu (14).

- Popřípadě vyjměte akumulátor (20) z přístroje.
- Zasuňte akumulátor (20) do nabíjecí prohloubeniny v nabíječce (21).
- Nabíječku (21) zastrčte do síťové zásuvky.
- Po dokončení nabíjení odpojte nabíječku (21) od sítě.
- Vytáhněte akumulátor (20) z nabíječky (21).

Přiložení ramenního popruhu

! Při práci s přístrojem vždy noste ramenní popruh. Před uvolněním ramenního popruhu přístroj vždy vypněte. Hrozí nebezpečí úrazu.

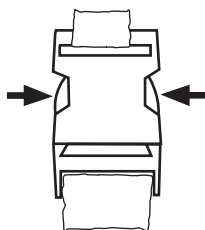

Ramenní popruh je vybaven rychloupínacím zařízením, aby bylo možné přístroj v nebezpečné situaci rychle odpojit od ramenního popruhu.

Stiskněte v nebezpečné situaci obě strany rychloupínacího zařízení (viz → ←), abyste odpojili rychloupínací zařízení.

- Natáhněte ramenní popruh (22).
- Délku pásu nastavte tak, aby se hák karabiny nacházel cca 10 cm pod kyčlemi.
- Přípevněte karabinu k očku (12) na trubce hřídele zařízení. Vyvěste přístroj z popruhu před zapnutím motoru a přípevněte jej na ramenní popruh s běžícím motorem. Umístěte chránič těla k bokům mezi tělo a přístroj.

Zapnutí a vypnutí

i Přístroj lze provozovat pouze se dvěma vloženými akumulátory série X 20 V Team.



Dbejte na bezpečný postoj a přístroj držte pevně oběma rukama v dostatečné vzdálenosti od svého těla. Před zapnutím přístroje dbejte na to, aby nedošlo ke kontaktu přístroje s jinými předměty.

Zapnutí

- K aktivování přístroje stiskněte nejprve zapínač/vypínač (13).



Aktuální předvolba počtu otáček (stupeň 1/2/3) je indikována rozsvícením kontrolky.

Vyberte požadovaný počet otáček stisknutím tlačítka (9).

- Stiskněte blokaci zapnutí (11) a poté stiskněte spouštěcí páku (10).



Přístroj se spustí s předvoleným počtem otáček, avšak sníží počet otáček při nízkém zatížení do ECO režimu (3500 min⁻¹). Při zatížení se počet otáček automaticky opět zvýší na dříve zvolený stupeň.

- Blokaci zapnutí (11) opět pusťte.



Trvalé zapnutí není možné.

Vypnutí

1. K vypnutí pusťte spouštěcí páku (10).

Deaktivování/vypnutí přístroje

1. Stiskněte a podržte stisknutý zapínač/vypínač (13), dokud ukazatel stavu nabití (14) nepřestane svítit.



Po vypnutí přístroje se řezací zařízení ještě nějakou dobu otáčí. Vyčkejte, než se řezací zařízení zcela zastaví. Ruce a nohy udržujte v bezpečné vzdálenosti. Nebezpečí zranění!



Pravidelně odstraňte z pouzdra cívky zbytky trávy, aby se nezhoršil řezací účinek.

Ovládání rychlosti



Rychlost můžete změnit stisknutím tlačítka (9). Aktuální výběr je indikován rozsvícením kontrolky.

Stupeň 3 = 7000 min⁻¹

Stupeň 2 = 5500 min⁻¹

Stupeň 1 = 4600 min⁻¹



Přístroj se přepne do režimu ECO, když namontovaný nástroj není zatížen. Tím se sníží otáčky motoru. Při zatížení se přístroj automaticky znovu přepne.

Obsluha

Kontrola stavu nabití akumulátorů

Ukazatel stavu nabití (14) signalizuje stav nabití akumulátorů (20).

Stav nabití akumulátorů je indikován rozsvícením příslušných ukazatelů LED (3 LED na ukazatel stavu nabití), když byl přístroj aktivován pomocí zapínače/vypínače (13).

3 LED svítí (červená, oranžová a zelená):

akumulátor je nabitý

2 LED svítí (červená a oranžová):

akumulátor je částečně nabitý

1 LED svítí (červená):

akumulátor je nutné dobít



Nabijte akumulátor (20), když svítí pouze červená LED ukazatele stavu (14).

Pokyny k práci



Pracujte bezpečně a promyšleně!

- Při řezání dodržujte předpisy, specifické pro jednotlivé země resp. obecní předpisy.
- Neřežte během obvyklých dob odpočinku.
- Pevné předměty, jako jsou kameny, kovové části apod. je nutné odstranit. Tyto mohou být vymrštěny a mohou vést ke zranění osob nebo věcným škodám.
- Při stříhání vysokých keřů nebo živých plotů by pracovní výška měla být minimálně 15 cm. Tím nejsou zvířata, jako je např. ježek, ohrožena.
- Držte přístroj vždy pevně a bezpečně oběma rukama!
- Sekejte pouze trávu a plevel! Dávejte pozor na kořeny nebo pařezy, hrozí nebezpečí zakopnutí.
- Pracujte opatrně a neohrožujte nikoho při řezání a stříhání.
- Pracujte pouze při dostatečné viditelnosti a dostatečných světelných podmínkách!

- Sledujte řeznou hlavu!
- Nikdy neřežte ani nestříhejte nad úrovní ramen!
- Nikdy nevměňujte plastový kabel za ocelový drát – nebezpečí zranění a zničení!
- Nepracujte na žebříku!
- Pracujte pouze na pevných a stabilních podkladech!
- Zabraňte abnormální tělesné poloze. Vždy dbejte na bezpečný postoj a udržujte vždy rovnováhu.
- V pravidelných intervalech měňte pracovní polohu, aby nedošlo k jednostranné únavě.
- Při zablokování řezné hlavy přístroj ihned vypněte, vyjměte akumulátory a poté odstraňte blokování.

Posun očka pro ramenní popruh / vyvážení zařízení

Pro cívku a nůž vždy zvolte správnou pozici upevňovacího oka pro ramenní popruh. Když je přístroj připevněn k ramennímu popruhu, měla by

- ① **cívka se strunou** lehce doléhat na zem, aniž byste se jí dotýkali rukou.
 - ② Aby byl **nůž** vyvážen přibližně 20 cm nad zemí.
1. Povolte šroub na očku (12) ramenního popruhu. Šroub utáhněte jen lehce.
 2. V závislosti na řezném nástroji vyvažte zařízení podle výše uvedených kritérií pohybem očka (12) na horní trubce hřídele (3).
 3. Utáhněte šroub, když je přístroj v požadované pozici.

Práce s cívkou se strunou

- Držte přístroj na malých travnatých plochách pod úhlem přibližně 30° a rovnoměrným pohybem řezné hlavy rovnoměrně doprava a doleva.
- Nejlepší výsledky dosáhnete při maximální výšce trávy 15 cm. Pokud je tráva vyšší, doporučuje se provést několik sečení.
- K řezání stromů, ohradníků nebo jiných překážek pomalu přejíždějte přístrojem kolem překážky a odsťihněte špičku struny.
- Zabraňte kontaktu s pevnými překážkami (kameny, zdiva, laťkové ploty, atd.). Struna by se rychle opotřebovala. Použijte okraj ochranného krytu, aby byl přístroj ve správné vzdálenosti.



Pozor! Během provozu nepokládejte řeznou hlavu na zem!



B Prodloužení řezné struny

Je-li Váš přístroj vybaven tipovací automatickou dvojitě strunou, tj. obě struny se prodlouží, když klepnete řeznou hlavu na zem.

1. Držte přístroj, nacházející se v provozu na travnaté ploše a několikrát ním lehce poklepejte řeznou hlavu na zem. Tímto způsobem se prodlouží struna.
2. Odsťihávač struny (26) vložený v ochranném krytu (7) odsťihne strunu na požadovanou délku.

Pokud konce struny nelze prodloužit:

- Vypněte přístroj.
- Zatlačte vložku cívky až na doraz a pevně zatáhněte za konec struny.

Nejsou-li vidět konce struny:

- Vyměňte cívku ze strunou (viz kapitola „Montáž/výměna cívky“).



Pozor! Zbytky struny mohou být odmrštěny a vést ke zraněním.

Práce s 2zubovým nožem



Při práci vždy používejte ramenní popruh a vhodné ochranné oblečení. Používejte ochranné brýle, chrániče sluchu a hlavy.

Dbejte na to, aby byl nůž správně namontován. Vyměňte poškozené nebo tupé nástroje.

Hrozí nebezpečí zranění.



Řezný list používejte pouze pro práci na volných rovných plochách. Pečlivě zkontrolujte oblast zamýšlenou k sečení a odstraňte všechny cizí předměty. Vyhněte se kontaktu s kameny, kovem a dalšími překážkami. Nůž by se mohl poškodit a hrozí nebezpečí zpětného rázu.

- Při práci držte řeznou hlavu nad zemí a přístrojem pomalu otáčejte sem a tam v rovnoměrném oblouku.
- Nedržte řeznou hlavu šikmo pod úhlem.
- Příkladně nepoužívejte na řezání náletočných dřevin nebo podrostů.
- Pravidelně kontrolujte, jestli není nůž poškozený, a poškozené nože vyměňte.

Doporučené nastavení počtu otáček:

low/med: tráva/trávník

high: křoví/houští



Když přístroj vibruje

Vyčistěte přístroj a odstraňte případné zbytky trávy z řezné hlavy a ochranného krytu (viz kapitola „Údržba a péče“)

Navázání spojení akumulátoru s aplikací Parkside



Pouze akumulátory **Smart Performance** lze propojit s aplikací Parkside. Přístroj naváže spojení s aplikací přes akumulátor.

1. Vložte **Smart Performance** akumulátory (20) do přístroje. Tyto slyšitelné zaklapnou.
2. Stiskněte tlačítko ukazatele stavu nabití (14).
Přístroj je nyní aktivován a Smart LED  bliká (krátce).
3. Aktivujte Bluetooth® na svém smartphonu.
4. Otevřete aplikaci Parkside.
5. Vyberte .



Pokud akumulátor **Smart Performance**, se kterým přístroj používáte, již navázal s aplikací spojení, najděte ho v seznamu připojených přístrojů.

6. Vyberte přístroj ze seznamu.



Pokud není k dispozici, navažte spojení přístroje s aplikací následujícím způsobem:

1. Vyberte „**+** Přidat přístroj“ nebo, pokud již máte spárované přístroje/akumulátory, tak vyberte **+** vpravo nahoře.
2. Postupujte podle pokynů aplikace. Aplikace proskenuje okolí pro dostupné přístroje.
3. Vyberte přístroj, který chcete přidat.



4. V případě potřeby můžete přístroj přejmenovat. Úspěšné navázání spojení potvrďte pomocí „**Hotovo**“ nebo vyberte přímo „**Přidat další přístroje**“.

Přístroj je nyní uveden v záložce  Vašich již propojených přístrojů a lze jej vybrat.

 Aktualizace firmwaru může změnit funkčnost aplikace.

Funkce aplikace



Pokud vyberete přístroj ze seznamu v záložce , dostanete se na stránku s přehledem.

 Pro podrobnější informace o jednotlivých bodech vyberte .

Zásady ochrany osobních údajů

Kompletní „ **Zásady ochrany osobních údajů**“ najdete na stránce .

Odpojení přístroje a vymazání dat z aplikace

V  vyberte přístroj, který chcete odstranit a jehož data chcete odstranit, podržte výběr stisknutý a přejeďte zprava k levému okraji obrazovky .

Problémy s aplikací? – Často kladené dotazy

1. Vyberte .
2. Vyberte  často kladené dotazy.

 Zde najdete často kladené dotazy a odpovídající odpovědi.

Údržba a péče



Výstraha! Nebezpečí zranění pohyblivými nebezpečnými díly!



Opravné a údržbářské práce, které nejsou popsány v tomto návodu k obsluze, přenechte našemu servisnímu centru. Používejte pouze originální díly.



Před jakoukoliv prací na přístroji vypněte přístroj a vytáhněte akumulátory z přístroje.

Pravidelně provádějte níže uvedené čistící a údržbářské práce. Tím zajistíte dlouhou životnost a spolehlivé užívání. Mnoho nehod a úrazů je způsobeno nedostatečnou údržbou, nedostatečným čištěním a nedostatečnou péčí.

Čištění



Přístroj se nesmí postříkat vodou ani se nesmí položit do vody. Hrozí nebezpečí úrazu elektrickým proudem.

- Udržujte větrací otvory, kryt motoru a rukojeti zařízení v čistotě. Použijte za tím účelem vlhký hadřík nebo kartáč. Nepoužívejte čistící prostředky ani rozpouštědla. Ty by mohly neopravitelně zařízení poškodit.
- Po každém sečení očistěte ochranný kryt a řezací zařízení od trávy a zemin.
- Dávejte pozor na oddělovač struny. Tento může způsobit vážné řezné rány.

E Navinutí cívky se strunou

Alternativně k nové cívce se strunou můžete ve specializované prodejně zakoupit 2,4 mm silnou a 5 m dlouhou nylonovou strunu a vlastními silami ji navinout na cívku se strunou.

i Drážka (34) na cívce se strunou (33) slouží k upnutí nylonové struny, aby se sama neodvinula.

1. Proveďte novou strunu oběma očky výstupu struny (32) na pouzdru cívky (15). Přitom dbejte na to, aby obě šipky směřovaly přímo k sobě.
2. Vyrovnějte délky obou konců struny tak, aby pouzdro cívky (15) bylo umístěno přibližně uprostřed.
3. K navinutí struny na cívku se strunou (33) otáčejte otočným knoflíkem (15a) ve směru šipky vyznačené na spodní straně pouzdra cívky (15). Navíjení jde snadněji, když při otáčení na otočný knoflík (15a) vyvinete tlak.

Obecné údržbové práce

- Před každým použitím přístroje zkontrolujte případné zjevné vady, např. uvolněné, opotřebené nebo poškozené součásti.
- Zkontrolujte kryty a ochranná zařízení, zda nejsou poškozena a zda jsou správně nasazena. Podle potřeby je vyměňte.

i Zkontrolujte oddělovač struny (26). Přístroj v žádném případě nepoužívejte bez oddělovače strun nebo s vadným oddělovačem. Pokud je oddělovač strun poškozen, bezpodmínečně se obraťte na některý z našich zákaznických servisů.

Odstranění blokování



Před prací na řezací jednotce vypněte zařízení a vyjměte oba akumulátory.



K zabránění pořezání noste ochranné rukavice.

Přeprava

- Během přepravy musí být zařízení vypnuté a vyjmuty akumulátory.
- Přenášejte zařízení jednou rukou za horní a jednou rukou za spodní trubku hřídele (3+6). Tím během přepravy předejdete kontaktu s nebezpečnými díly (např. horkým motorem, řeznou jednotkou).
- Při přepravě a skladování nože použijte přepravní ochranu.
- Při přenášení dodržujte bezpečnostní odstup od ostatních osob.
- Při přepravě přístroj zajistěte proti sklouznutí upínacími popruhy, aby nedošlo ke zranění a poškození přístroje.

Skladování

- Před uskladněním akumulátorový křovinořez 2v1 40 V vyčistěte a vykonejte na něm údržbu.
- Při skladování nože použijte přepravní ochranu.
- Skladujte přístroj na suchém místě chráněném před prachem a mimo dosah dětí.
- Nepokládejte přístroj na ochranný kryt. Nejlépe jej zavěste za horní rukojeť, aby se ochranný kryt nedotýkal jiných předmětů. Hrozí riziko, že dojde k deformaci ochranného krytu, a tím ke změně rozměrů a bezpečnostních vlastností.

- Skladovací teplota akumulátoru a přístroje je mezi 0 °C až 45 °C. Během skladování zabraňte extrémnímu chladu nebo teplu, aby akumulátor neztratil výkon.

Odklizení a ochrana okolí

Před likvidací přístroje vyjměte akumulátor z přístroje.

Přístroj, příslušenství a balení zlikvidujte ekologickou recyklací.

Pokyny k likvidaci akumulátoru naleznete v samostatném návodu k obsluze Vašeho akumulátoru a nabíječky.



Elektrické přístroje nepatří do domácího odpadu. Symbol přeškrtnuté popelnice znamená, že tento produkt se nesmí na konci své životnosti likvidovat s domovním odpadem.

Směrnice 2012/19/EU o odpadních elektrických a elektronických zařízeních: Spotřebitelé jsou ze zákona povinni recyklovat elektrická a elektronická zařízení na konci jejich životnosti způsobem šetrným k životnímu prostředí. Tímto způsobem je zajištěna recyklace šetrná k životnímu prostředí a šetřící zdroje.

Podle převodu do vnitrostátního práva můžete mít tyto možnosti:

- vrátit v prodejně,
- odevzdat na oficiálním sběrném místě,
- zaslat zpět výrobci/distributorovi.

Toto se netýká příslušenství starých přístrojů a pomocných prostředků bez elektrických součástí.

- Odřezky dejte do kompostu a neházejte je do popelnice.



Akumulátor neodhazujte do domovního odpadu ani do ohně (nebezpečí exploze) či do vody. Poškozené akumulátory mohou při úniku jedovatých výparů či kapalin poškodit životní prostředí a zdraví osob.

Akumulátory zlikvidujte podle místních předpisů. Vadné nebo vybité akumulátory se musí recyklovat v souladu se směrnicí č. 2006/66/ES. Akumulátor odevzdejte na sběrném místě pro staré baterie, kde bude recyklován v souladu s předpisy na ochranu životního prostředí. V případě dotazů se obraťte na místní organizaci pro likvidaci odpadů nebo na naše servisní centrum.

Akumulátory likvidujte ve vybitém stavu. Doporučujeme póly akumulátoru přelepit lepicí páskou, čímž zabráníte zkratu. Akumulátor neotevírejte.

Hledání chyb



V případě nehody nebo provozní poruchy akumulátor ihned vyjměte z přístroje! Při nedodržení může dojít k požezání.

Problém	Možná příčina	Odstranění chyb
Zařízení se nerozběhne	Akumulátor (20) je vybitý	Akumulátor (20) nabijte (dodržte samostatný návod k obsluze pro akumulátor a nabíječku)
	Akumulátor (20) není vložen	Vložte akumulátor (20) (dodržte samostatný návod k obsluze pro akumulátor a nabíječku)
	Zapínač/vypínač (13) je vadný	Oprava prostřednictvím servisního střediska
	Spouštěcí páka (10) je vadná	
	Závada motoru	
Přístroj pracuje přerušovaně	Vnitřní uvolněný kontakt	Oprava prostřednictvím servisního střediska
	Spouštěcí páka (10) je vadná	
Silné vibrace, silné ruchy	Řezací zařízení je znečištěno	Vyčistěte řezací soupravu (viz část „Čištění a údržba“)
	Závada motoru	Oprava prostřednictvím servisního centra
Špatné výsledky řezání	V cívce se strunou (33) není dostatek řezné struny	V případě potřeby prodlužte řeznou strunu (viz kapitola „Prodloužení řezné struny“) Vyměňte cívku se strunou (viz „Čištění a údržba“)
	Řezná struna není provedena z pouzdra cívky (15) nebo je provedena jen jednostranně.	Odstraňte kryt pouzdra cívky a provlékněte strunu ven skrz očka pro výstupu struny, kryt opět zavřete
	Řezací zařízení je znečištěno	Vyčistěte řezací zařízení (viz část „Čištění a údržba“)
	Akumulátor (20) není zcela nabitý	Akumulátor (20) nabijte (dodržte samostatný návod k obsluze pro akumulátor a nabíječku)

Náhradní díly / Příslušenství

Náhradní díly a příslušenství obdržíte na stránkách
www.grizzlytools.shop

Pokud máte problémy při objednávání, použijte prosím kontaktní formulář. V případě jakýchkoliv dalších dotazů se obraťte na servisní středisko / „Service-Center“ (viz strana 211).

Pol. Návod k obsluze	Pol. Rozvinutý výkres	Označení	Č. artiklu.
7	42-45	ochranný kryt	91106170
15+33	46	pouzdro cívky + cívka	13800235
16	47	2-zubový nůž	13800234
22		ramenní popruh	91106171

Záruka

Vážení zákazníci,
na tento přístroj získáváte 5letou záruku od data zakoupení.

V případě závady tohoto výrobku vám vůči prodejci výrobku přináležejí zákonná práva. Tato zákonná práva nejsou omezena naší následovně uvedenou zárukou.

Záruční podmínky

Záruční doba začíná datem nákupu. Dobře uschovejte originální pokladní doklad. Tento doklad je potřebný jako doklad o koupi.

Dojde-li k závadě materiálu nebo k výrobní závadě během pěti let od data nákupu tohoto produktu, opravíme nebo vyměníme Vám produkt podle našeho uvážení zdarma. Toto záruční plnění vyžaduje, aby vadný přístroj a doklad o koupi (pokladní doklad) byly předloženy během lhůty pěti let a bylo stručně písemně popsáno, o jakou závadu se jedná a kdy k ní došlo. Bude-li závada kryta naší zárukou, získáte zpět opravený nebo nový výrobek.

Opravou nebo výměnou výrobku nezačíná záruční doba běžet od začátku.

Záruční doba a zákonné nároky na odstranění vady

Záruční doba se neprodlužuje poskytnutím záruky. Toto platí i pro nahrazené a opravené díly. Již při koupi zjištěné závady a nedostatky musíte nahlásit okamžitě po vybalení výrobku. Po uplynutí záruční doby musíte uhradit náklady za provedené opravy.

Rozsah záruky

Přístroj byl precizně vyroben podle přísných jakostních směrnic a před dodáním byl svědomitě zkontrolován.

Záruční oprava se vztahuje na materiállové nebo výrobní vady. Tato záruka se netýká dílů výrobku, které jsou vystaveny normálnímu opotřebením, a lze je považovat za spotřební materiál (např. cívka), nebo poškození křehkých dílů (např. spínač).

Tato záruka neplatí, je-li výrobek poškozen z důvodu neodborného používání, nebo pokud u něj nebyla prováděna údržba. Pro odborné používání výrobku musí být přesně dodržovány všechny pokyny uvedené v návodu k obsluze. Bezpodmínečně je třeba zabránit používání a manipulacím s výrobkem, které nejsou v návodu k obsluze doporučeny, nebo je před nimi varováno.

Výrobek je určen jen pro soukromé účely a ne pro komerční využití. Záruka zaniká v případě zneužívání a neodborné manipulace, používání nadměrné síly a při zásazích, které nebyly provedeny naším autorizovaným servisem.

Postup v případě uplatňování záruky

Pro zajištění rychlého zpracování vaší žádosti, prosím, postupujte podle následujících pokynů:

- Na důkaz, že jste výrobek zakoupili, mějte pro jakékoli případné dotazy připravenou pokladní stvrzenku a číslo výrobku (IAN 434677_2304).
- Číslo výrobku je uvedeno na typovém štítku.
- Pokud by došlo k funkční poruše nebo jiným závadám, nejdříve **telefonicky** nebo **e-mailem** kontaktujte níže uvedené servisní oddělení. Pak získáte další informace o vyřízení vaší reklamacce.
- Výrobek označený jako vadný můžete po domluvě s naším zákaznickým servisem, s připojením dokladu o koupi (pokladní stvrzenky) a po uvedení, v čem závada spočívá a kdy k ní došlo, přeposlat bez platby poštovního na vám sdělenou adresu příslušného servisu. Aby bylo zabráněno problémům s přijetím a dodatečnými náklady, bezpodmínečně použijte jen tu adresu,

kteří vám bude sdělena. Zajistěte, aby zásilka nebyla odeslána nevyplaceně jako nadměrné zboží, expres nebo jiný, zvláštní druh zásilky. Přístroj zašlete včetně všech částí příslušenství dodaných při zakoupení a zajistěte dostatečně bezpečný přepravní obal.

Opravná

Opravy, **kteří nespadají do záruky**, můžete nechat udělat v našem servisu oproti zúčtování. Rádi vám připravíme předběžný odhad nákladů. Můžeme zpracovávat jen ty přístroje, které byly dostatečně zabaleny a odeslány vyplaceně.

Pozor: Prosím, přístroj zašlete našemu autorizovanému servisu vyčištěný a s upozorněním na závadu.

Nepřijmeme přístroje zaslané nevyplaceně jako nadměrné zboží, expres nebo jiný, zvláštní druh zásilky.

Likvidaci vašich poškozených zaslaných přístrojů provedeme bezplatně.

Service-Center



Servis Česko

Tel.: 800143873

E-Mail: grizzly@lidl.cz

IAN 434677_2304

Dovozce

Prosím, respektujte, že následující adresa není adresou servisu. Nejdříve kontaktujte shora uvedené servisní středisko.

Grizzly Tools GmbH & Co. KG

Stockstädter Straße 20

63762 Großostheim

NĚMECKO

www.grizzlytools.de

Obsah

Úvod.....	213	Kontrola stavu nabitia akumulátora..	231
Používanie podľa určenia	213	Pracovné pokyny.....	231
Všeobecný opis.....	213	Presunutie ôk pre nosný popruh/ vyváženie prístroja.....	231
Rozsah dodávky	213	Práca s cievkou so strunou.....	232
Opis funkcie.....	213	Predĺženie struny.....	232
Prehľad.....	213	Práce s 2-zubovým nožom.....	232
Technické údaje.....	214	Keď prístroj vibruje.....	233
Čas nabíjania	215	Naviazanie spojenia prístroja s aplikáciou Parkside	233
Bezpečnostné pokyny	216	Funkcie aplikácie	233
Symbols a piktogramy	216	Zásady ochrany osobných údajov...	233
Všeobecné bezpečnostné pokyny pre elektrické nástroje.....	217	Odpojenie prístroja a vymazanie údajov z aplikácie	233
Všeobecné bezpečnostné pokyny....	220	Problémy s aplikáciou? – často kladené otázky	233
Doplňujúce bezpečnostné predpisy .	222	Údržba a ošetrovanie	234
Preventívne bezpečnostné opatrenia proti spätnému rázu	224	Čistenie	234
Preventívne bezpečnostné opatrenia proti spätnému rázu	224	Navinutie cievky so strunou	234
Ďalšie bezpečnostné pokyny	225	Bežné údržbárske práce	234
Bezpečnostné pokyny pre manipuláciu s akumulátorom	226	Odstránenie blokovania.....	235
ZVYŠKOVÉ RIZIKÁ	227	Preprava	235
Návod na montáž	227	Skladovanie.....	235
Spojenie rúrok násady.....	227	Odstránenie a ochrana životného prostredia	235
Montáž ochranného krytu	228	Náhradné diely / Príslušenstvo	236
Montáž držiadiel	228	Vyhľadávanie chýb	237
Montáž / výmena cievky	228	Záruka	238
Montáž / výmena noža	229	Servisná oprava	239
Uvedenie do prevádzky	229	Service-Center.....	239
Vybratie/vloženie akumulátora	229	Dovozca.....	239
Nabíjanie akumulátora	229	Preklad originálneho prehlásenia o zhode CE.....	336
Založenie nosného popruhu	229	Výkres náhradných dielov	341
Zapnutie a vypnutie.....	230		
Riadenie otáčok.....	230		
Obsluha.....	231		

Úvod

Gratulujeme Vám k zakúpeniu Vášho nového prístroja. Tým ste sa rozhodli pre kvalitný produkt.

Tento prístroj bol počas výroby testovaný na kvalitu a podrobený výstupnej kontrole. Tým je zabezpečená funkčnosť vášho prístroja.



Návod na obsluhu je súčasťou tohto produktu. Obsahuje dôležité upozornenia ohľadom bezpečnosti, obsluhy a likvidácie. Pred používaním produktu sa oboznámte so všetkými pokynmi pre obsluhu a bezpečnosť. Používajte produkt len predpísaným spôsobom a len v uvedených oblastiach použitia. Návod na obsluhu uschovajte a v prípade odovzdania produktu tretím osobám odovzdajte aj všetky podklady.

Používanie podľa určenia

Akumulátorový krovinores 40V je vhodný na kosenie trávy v záhrade, pozdĺž okrajov záhonov a okolo stromov alebo kolov v plote.

Pri použití 2-zubového noža prístroj kosí trávu, burinu alebo malé rastliny.

Prístroj je určený na používanie dospelými osobami. Mladiství starší ako 16 rokov môžu prístroj používať len pod dohľadom. Výrobca neručí za škody, ktoré vzniknú iným používaním než podľa určenia alebo nesprávnou obsluhou. Tento prístroj nie je vhodný na komerčné používanie. Pri komerčnom používaní záruka zaniká.

Prístroj je súčasťou série X 20 V TEAM od spoločnosti Parkside a môže sa prevádzkovať s akumulátormi série X 20 V TEAM od spoločnosti Parkside. Akumulátory sa smú nabíjať iba s nabíjačkami série X 20 V TEAM.

Všeobecný opis

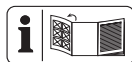

Obrázky najdôležitejších funkčných dielov nájdete na prednej a zadnej sklápavej strane.

Rozsah dodávky

Vybalte prístroj a skontrolujte, či je kompletný:

- Akumulátorový krovinores 40V
- Horná rúrka násady
- Spodná rúrka násady
- Nosný popruh
- Cievka
- 2-zubový nôž
- Ochranný kryt
- 1x inbusový kľúč
- 1x multifunkčný kľúč
- Látkové vrecko na príslušenstvo
- Návod na obsluhu



Kľúč s vnútorným šesťhranom (17) je uložený v držiaku na jednotke motora (1).



Akumulátor a nabíjačka nie sú súčasťou balenia.

Opis funkcie

Funkcia prvkov obsluhy je uvedená v nasledujúcich opisoch.

Prehľad

- 1 Jednotka motora
- 2 Kľúčová dierka
- 3 Horná rúrka násady
- 4 Držiak kábľa
- 5 Držadlo
- 6 Spodná rúrka násady
- 7 Ochranný kryt

- 8 Multifunkčné držadlo
- 9 Tlačidlo
- 10 Štartovacia páka
- 11 Blokovanie zapnutia
- 12 Oko
- 13 Vypínač zap/vyp
- 14 Signalizácia stavu nabitia
- 15 Puzdro cievky
- 15a Gombík
- 16 2-zubový nôž
- 17 Inbusový kľúč
- 18 Multifunkčný kľúč
- 19 Uvoľňovacie tlačidlo
- 20 Akumulátor
- 21 Nabíjačka
- 22 Nosný popruh
- A 23 Upevňovacia skrutka rúrky
- B 24 Blokovanie
- B 25 Skrutka
- B 26 Odrezávač struny
- B 27 Držiak hriadeľa
- C 28 Úchytka
- C 29 Držiak rukoväte
- C 30 Hviezdicová skrutka
- E 31 Upínacie vreteno
- E 32 Otvor pre strunu
- E 33 Cievka
- E 34 Drážka
- E 35 Podložka
- E 36 Upínacia podložka
- E 37 Matica
- E 38 Klikací uzáver

- Cievka
- Okruh kosenia 340 mm
 - Hrúbka struny 2,4 mm
 - Dĺžka struny 5 m
 - Závit M10
 - Vibrácie (a_h) na držadle
 - vpravo 4,231 m/s²; K=1,5 m/s²
 - vľavo 3,911 m/s²; K=1,5 m/s²
- 2-zubový nôž
- Okruh kosenia 255 mm
 - Otvor 25,4 mm
 - Vibrácie (a_h) na držadle
 - vpravo 4,752 m/s²; K=1,5 m/s²
 - vľavo 4,677 m/s²; K=1,5 m/s²
- Hmotnosť (pripravená na prevádzku
2x 4 Ah Smart PAPS 204 A1) 6,4 kg
- Hmotnosť (bez rezacej jednotky) 4,8 kg
- Hladina akustického tlaku na
pracovisku obsluhy
- (L_{pA}) 73,4 dB; $K_{pA} = 3$ dB
- Hladina akustického výkonu (L_{WA})
- zaručená 90 dB
 - odmeraná 85,2 dB; $K_{WA} = 2,31$ dB
- Teplota max. 50 °C
- Nabíjanie 4 – 40 °C
 - Prevádzka -20 – 50 °C
 - Skladovanie 0 – 45 °C
- pri použití s akumulátormi Smart
(Smart PAPS 204 A1 / Smart PAPS 208 A1)
- Pracovná frekvencia /
 - Frekvenčné pásmo. 2400 – 2483,5 MHz
 - max. vysielač výkon ≤ 20 dBm

Technické údaje

Akumulátorový krovinoz 40V PPSA 40-Li B2

Napätie motora

U 40 V== (jednosmerný prúd); (2 x 20V)

Typ akumulátora Litium-iónový

Otáčky naprázdno, vreteno n_{max} 7000 min⁻¹

3 stupne 4600/5500/7000 min⁻¹

Otáčky naprázdno motora 3500 min⁻¹

Hodnoty hluku a vibrácií boli stanovené podľa noriem a ustanovení uvedených vo vyhlásení o zhode. Úspešne boli vykonané postupy merania vibrácií a hluku podľa EN 50636-2-91.

Noste ochranu sluchu.

Uvedené celkové hodnoty vibrácií a uvedené hodnoty emisií hluku boli odmerané podľa normovaného skúšobného postupu

a môžu sa použiť na porovnanie jedného elektrického náradia s druhým.

Uvedené celkové hodnoty vibrácií a uvedené hodnoty emisií hluku sa môžu použiť tiež na predbežný odhad zaťaženia.



Výstraha: Emisie vibrácií a hluku sa môžu počas skutočného používania elektrického náradia odlišovať od uvedených hodnôt, v závislosti od druhu a spôsobu, akým sa elektrické náradie používa a zvlášť od toho, aký druh obrobku sa obrába. Zaťaženie spôsobené vibráciami a hlukom sa pokúste udržať tak malé, ako je to možné. Príkladné opatrenia na zníženie zaťaženia vibráciami je nosenie rukavíc pri používaní nástroja a obmedzenie pracovného času. Pritom sa zohľadnia všetky podiely cyklu prevádzky (napríklad časy, kedy je elektrické náradie vypnuté a také, kedy je zapnuté, ale beží bez zaťaženia).

Čas nabíjania

Prístroj je súčasťou série X 20 V TEAM od spoločnosti Parkside a môže sa prevádzkovať s akumulátormi série X 20 V TEAM od spoločnosti Parkside. Akumulátory série X 20 V TEAM sa smú nabíjať iba s nabíjačkami série X 20 V TEAM.

Odporúčame vám prevádzkovať tento prístroj výlučne s nasledujúcimi akumulátormi: PAP 20 B1, PAP 20 B3, Smart PAPS 204 A1, Smart PAPS 208 A1. Odporúčame vám nabíjať tieto akumulátory výlučne s nasledujúcimi nabíjačkami: PLG 20 C1, PLG 20 C2, PLG 20 C3, PLG 20 A3, PLG 20 A4, PDSLГ 20 A1, Smart PLGS 2012 A1.



Doba nabíjania je okrem iného ovplyvnená faktormi, ako je teplota prostredia a akumulátora a tiež použitého sieťového napätia, a môže sa preto líšiť od uvedených hodnôt.

Čas nabíjania (min)	PAP 20 A1 PAP 20 A2 PAP 20 B1	PAP 20 A3 PAP 20 B3 Smart PAPS 204 A1	Smart PAPS 208 A1
PLG 20 A1 PLG 20 A4 PLG 20 C1	60	120	240
PLG 20 C2	45	80	165
PLG 20 A2 PLG 20 A3 PLG 20 C3 PDSLГ 20 A1 PDSLГ 20 B1	35	60	120
PLG 201 A1	135	250	500
Smart PLGS 2012 A1	35	45	50

Bezpečnostné pokyny

Pri používaní stroja je nutné dodržiavať bezpečnostné pokyny.

- Deťom a osobám s obmedzenými fyzickými, zmyslovými alebo duševnými schopnosťami alebo nedostatkom skúseností a znalostí alebo osobám, ktoré nie sú oboznámené s návodmi na obsluhu stroja, nie je dovolené používať prístroj, pritom miestne predpisy môžu obmedziť vek používateľa. Deti sa nesmú hrať s prístrojom. Čistenie a používateľskú údržbu nesmú vykonávať deti.
- Prístroj sa nesmie používať v polohách vyšších ako 2000 m.

Symboly a piktogramy

Piktogramy na prístroji:



Pozor!



Pred použitím prístroja si pozorne prečítajte návod na obsluhu.



Noste ochranné okuliare.



Noste ochranu hlavy.



Noste ochranu sluchu.



Noste ochranné rukavice. Nebezpečenstvo rezných poranení.



Noste protišmykovú bezpečnostnú obuv s pevnou podrážkou.



Noste vhodný pracovný odev.



Prístroj nevystavujte vlhkosti. Nepracujte v daždi a nekoste mokрую trávu.



Nenoste nepokryté dlhé vlasy. Používajte sieťku na vlasy.



Ruky preč!
Rezné poranenia



Nebezpečenstvo poranenia vymrštenými dielmi! Iné osoby nech sa nezdržujú v blízkosti.



Pozor! Spätný ráz – Pri práci dávajte pozor na spätný ráz prístroja.



Aretácia upínacieho vretena



Pri prenášaní dodržiavajte bezpečnú vzdialenosť min. 15 m od tretieho.



Iné osoby nech sa nezdržujú v blízkosti. Mohli by byť poranené vymrštenými cudzími telesami.



Okolostojace osoby držte ďalej od prístroja.



Pred údržbárskymi a nastavovacími prácami vyberte z prístroja akumulátor



Nepoužívajte kovové pílové listy



Údaj garantovanej hladiny akustického výkonu L_{WA} v dB



Elektrické prístroje nepatria do domového odpadu.



Signalizácia stavu nabitia



Zobrazenie stupňov otáčok



Programovateľný kláves na voľbu stupňov otáčok



Smart-LED



Vypínač zap/vyp

Symbody v návode:



Značky nebezpečenstva s údajmi na zabránenie zraneniam osôb alebo vecným škodám



Značky nebezpečenstva s údajmi o predchádzaní úrazom elektrickým prúdom



Príkazová značka s údajmi o predchádzaní škodám



Noste rukavice.



Upozorňovacia značka s informáciami pre lepšiu manipuláciu s prístrojom

Všeobecné bezpečnostné pokyny pre elektrické nástroje



VÝSTRAHA! Prečítajte si všetky bezpečnostné pokyny, pokyny, ilustrácie a technické údaje, ktorými je opatrené toto elektrické náradie.

Zanedbanie dodržiavania bezpečnostných pokynov a nariadení môže zapríčiniť zásah elektrickým prúdom, požiar a/alebo ťažké poranenia.

Všetky bezpečnostné pokyny a nariadenia si uschovajte pre budúcnosť.

Pojem „elektrický nástroj“ použitý v bezpečnostných pokynoch sa vzťahuje na elektrické nástroje napájané zo siete (so sieťovým káblom) a na elektrické nástroje napájané z akumulátora (bez sieťového kábla).

1) Bezpečnosť pracoviska:

- a) **Udržujte svoj pracovný úsek čistý a dobre osvetlený.** Neporiadok alebo neosvetlené pracovné oblasti môžu viesť k nehodám.
- b) **Nepracujte s elektrickým nástrojom v okolí ohrozenom výbuchom, v ktorom sa nachádzajú horľavé tekutiny, plyny alebo prachy.** Elektrické stroje vytvárajú iskry, ktoré môžu zapáliť prach alebo pary.
- c) **Behom používania elektrického nástroja udržiňte deti a iné**

osoby vzdialene od seba. Pri nepozornosti môžete stratiť kontrolu nad nástrojom.

2) Elektrická bezpečnosť:

- a) **Pripojná zástrčka elektrického nástroja sa musí hodiť do zásuvky. Zástrčka sa nesmie žiadnym spôsobom zmeniť. Nepoužívajte žiadne adaptérové zástrčky v spojení s elektrickými nástrojmi s ochranným uzemnením.** Nezmienené zástrčky a zásuvky znižujú riziko elektrického úderu.
- b) **Vyvarujte sa telesnému kontaktu s uzemnenými povrchmi ako sú rúry, vyhrievacie telesá, sporáky a chladničky.** Existuje zvýšené riziko skrz elektrický úder, keď je Vaše telo uzemnené.
- c) **Nevystavujte elektrický nástroj dažďu alebo mokrosti.** Vniknutie vody do elektrického nástroja zvyšuje riziko elektrického úderu.
- d) **Nepoužívajte kábel na iný účel, ako je nosenie alebo zavesenie elektrického nástroja alebo vytiahnutie zástrčky zo zásuvky. Udržujte kábel vzdialene od horúčavy, od oleja, od ostrých hrán alebo od pohybujúcich sa častí nástrojov.** Poškodené alebo zamotané káble zvyšujú riziko elektrického úderu.
- e) **Keď pracujete s elektrickým nástrojom pod šírým nebom, potom používajte iba predĺžovacie káble, ktoré sú vhodné aj pre vonkajšiu oblasť.** Použitie predĺžovacieho kábla vhodného pre vonkajšiu oblasť, znižuje riziko elektrického úderu.
- f) **Keď nie je možné zabrániť pre-**

vádzke elektrického náradia vo vlhkom prostredí, použite prúdový chránič. Použitie prúdového chrániča znižuje riziko zásahu elektrickým prúdom.

3) Bezpečnosť osôb:

- a) **Buďte pozorní, dbajte na to, čo robíte a pustite sa s elektrickým nástrojom rozumne do práce. Nepoužívajte elektrický nástroj, keď ste unavení alebo pod vplyvom drog, alkoholu alebo liekov.** Jediný okamžik nepozornosti pri používaní elektrického nástroja môže viesť k vážnym poraneniam.
- b) **Noste osobný ochranný výstroj a vždy ochranné okuliare.** Nosenie osobného ochranného výstroja, ako je protišmyková obuv, ochranná prilba a ochrana sluchu, znižuje riziko poranenia.
- c) **Vyvarujte sa nezámernému uvedeniu do prevádzky. Presvedčte sa o tom, že je elektrický nástroj vypnutý predtým, než ho pripojíte na napájanie elektrickým prúdom, než ho zdvihnete alebo nesiete.** Keď pri nosení elektrického nástroja držíte prst na spínači alebo keď tento nástroj v zapnutom stave pripojíte na napájanie elektrickým prúdom, potom toto môže viesť k nehodám.
- d) **Odstráňte nastavovacie náradie alebo skrutkovače predtým, než zapnete elektrický nástroj.** Náradie alebo kľúč, ktorý sa nachádza v otáčajúcej sa časti nástroja, môže viesť k poraneniam.
- e) **Vyvarujte sa abnormálnemu držaniu tela. Postarajte sa o bezpečný postoj a udržujte vždy**

rovnováhu. Týmto môžete pri neočakávaných situáciách lepšie kontrolovať elektrický nástroj.

- f) **Noste vhodný odev. Nenoste žiadne voľné oblečenie alebo šperky. Udržujte vlasy, odev a rukavice vzdialene od pohybujúcich sa častí.** Voľné oblečenie, šperky alebo dlhé vlasy môžu byť zachytené pohybujúcimi sa časťami.
 - g) **Ak možno namontovať zariadenia na odsávanie a zachytávanie prachu, tak treba tieto upevniť a správne používať.** Používanie odsávania prachu môže znížiť ohrozenia prachom.
 - h) **Neuspokojujte sa s falošnou bezpečnosťou a nepovznášajte sa nad bezpečnostné predpisy pre elektrické náradie, aj keď ste s elektrickým náradím oboznámený po jeho mnohonásobnom používaní.** Nepozorné zaobchádzanie môže počas zlomku sekundy spôsobiť ťažké zranenia.
- 4) Používanie a ošetrovanie elektrického nástroja:**
- a) **Nepreťažujte tento nástroj. Použite pre svoju prácu elektrické náradie, určené pre tento účel.** S vhodným elektrickým nástrojom pracujete v udanom výkonovom rozsahu lepšie a bezpečnejšie.
 - b) **Nepoužívajte žiadne elektrické náradie, ktorého spínač je defektný.** Elektrické náradie, ktoré sa už nedá za- alebo vypnúť, je nebezpečné a musí byť opravené.
 - c) **Vytiahnite zástrčku zo zásuvky a/alebo vyberte odoberateľný akumulátor, skôr ako vykonáte nastavenia náradia, vymeníte**

diely použitého náradia alebo odložte elektrické náradie. Toto preventívne bezpečnostné opatrenie zabráni neúmyselnému štartu elektrického nástroja.

- d) **Uložte nepoužívanú elektrický nástroj mimo dosahu detí. Neprenechávajte používanie tejto píly osobám, ktoré nie sú oboznámené s týmto nástrojom alebo tieto pokyny nečítali.** Elektrické nástroje sú nebezpečné, keď ich používajú neskusené osoby.
- e) **Elektrické náradie a použitý nástroj ošetrujte so starostlivosťou. Kontrolujte, či pohyblivé diely bezchybne fungujú a neviaznu, či sú časti zlomené alebo natoľko poškodené, že je funkcia elektrického nástroja narušená.** Nechajte poškodené časti pred použitím nástroja opraviť. Príčiny mnohých nehôd spočívajú v zle udržiavaných elektrických nástrojoch.
- f) **Udržujte rezné nástroje ostré a čisté.** Starostlivo ošetrované rezné nástroje s ostrými reznými hranami sa menej zaseknú a lepšie sa vedú.
- g) **Používajte tento elektrický nástroj, jeho príslušenstvo, vložné nástroje atď. v súlade s týmito inštrukciami. Zohľadnite pritom pracovné podmienky a činnosť, ktorá sa má vykonávať.** Používanie elektrického nástroja pre iné účely, než pre ktoré je určený, môže viesť k nebezpečným situáciám.
- h) **Držadlá a úchopné plochy udržiavajte suché, čisté a bez oleja a masntôh.** Klzké držadlá a úchopné plochy neumožňujú bezpečné ovládanie a kontrolu elektrického náradia v neočakávaných situáciách.

5) Starostlivé zaobchádzanie s akumulátorovými nástrojmi a ich používanie

- a) **Nabíjajte akumulátory iba v nabíjaciach prístrojoch, ktoré sú výrobcom odporúčané.** U nabíjacieho prístroja, ktorý je vhodný pre určitý druh akumulátorov, existuje nebezpečenstvo požiaru, keď sa používa s inými akumulátormi.
- b) **V elektrických nástrojoch používajte iba pre ne určené akumulátory.** Použitie iných akumulátorov môže viesť k poraneniám a k nebezpečenstvu požiaru.
- c) **Udržujte nepoužívané akumulátory vzdialene od kancelárskych spiniek, mincí, kľúčov, klincov, skrutiek alebo iných malých kovových predmetov, ktoré by mohli zapríčiniť premostenie kontaktov.** Skrat medzi kontaktmi akumulátora môže mať popálenie alebo oheň za následok.
- d) **Pri nesprávnom používaní môže z akumulátora unikáť tekutina. Vyvarujte sa kontaktu s ňou. Pri náhodnom kontakte opláchnite vodou. Keď sa táto tekutina dostane do očí, prídavne vyhľadajte lekársku pomoc.** Uniknutá tekutina môže viesť k podráždeniam pokožky alebo k popáleninám.
- e) **Nepoužívajte poškodený alebo zmenený akumulátor.** Poškodené alebo zmenené akumulátory sa môžu správať nepredvídateľne a viesť k požiaru, výbuchu alebo nebezpečenstvu poranenia.
- f) **Akumulátor nevystavujte požiaru ani príliš vysokým teplotám.** Požiar alebo teploty vyššie ako 130 °C môžu spôsobiť výbuch.

- g) **Dodržiavajte všetky pokyny k nabíjaniu a akumulátor alebo náradie s akumulátorom nepoužívajte nikdy mimo teplotného rozsahu uvedeného v návode na obsluhu.** Nesprávne nabíjanie alebo nabíjanie mimo dovoleného teplotného rozsahu môže zničiť akumulátor a viesť k nebezpečenstvu požiaru.

6) Servis:

- a) **Svoje elektrické náradie nechajte opraviť iba kvalifikovaným odborným personálom a iba pomocou originálnych náhradných dielov.** Týmto sa zaistí to, že bezpečnosť elektrického náradia zostane zachovaná.
- b) **Nikdy nevykonávajte údržbu na poškodených akumulátoroch.** Všetka údržba akumulátorov by sa mala uskutočniť prostredníctvom výrobcu alebo splnomocnených miest zákazníckeho servisu.

Všeobecné bezpečnostné pokyny

Deťom, ako aj chorým a oslabeným ľuďom je zakázaný prístup. Deti musia byť pod starostlivým dohľadom, keď sú v blízkosti prístrojov.

Dodržiavajte regionálne a miestne predpisy predchádzajúce úrazom, ktoré u vás platia. To isté platí pre všetky ustanovenia o bezpečnosti a ochrane zdravia pri práci. Výrobca nemôže ručiť za to, keď sa jeho prístroje zmenia nedovoleným spôsobom a keď z takýchto zmien úrazy alebo poškodenie majetku.



Výstraha! Pri obsluhu prístrojov je potrebné vždy dodržiavať základné bezpečnostné opatrenia. Zohľadnite, prosím, tiež všetky tipy a upozornenia v prídavných bezpečnostných pokynoch.

- 1. Nepúšťajte k prístroju cudzie osoby.** Návštevníkov a divákov, predovšetkým deti, ako choré a slabé osoby držte mimo pracoviska. Zabráňte tomu, aby sa iné osoby dostali do kontaktu s nástrojmi. Prístroj odovzdajte len osobám, ktoré sú oboznámené s prístrojom a zaobchádzaním s ním.
- 2. Zabezpečte bezpečné odloženie nástrojov.** Nástroje, ktoré sa nepoužívajú, musia byť uložené na suchom mieste čo najvyššie alebo uzamknuté na neprístupnom mieste.
- 3. Na každú prácu používajte vždy správny nástroj.** Nepoužívajte napr. malé nástroje ani príslušenstvo na práce, ktoré sa musia vykonať s ťažkým nástrojom. Nástroje používajte výlučne na účely, na ktoré boli skonštruované.
- 4. Dbajte na primerané oblečenie.** Oblečenie musí byť účelné a nesmie brániť pri práci. Noste oblečenie s vložkami na ochranu proti prerezaniu.
- 5. Používajte osobné ochranné prostriedky.** Noste bezpečnostnú obuv s ocelovou špičkou/ocelovou podrážkou a protišmykovou podrážkou. Noste ochrannú prilbu v prípade, že pri prácach je riziko spadnutých predmetov.
- 6. Noste ochranné okuliare.** Predmety môžu byť vymrštené smerom k vám. Následkom môžu byť ťažké poranenia očí.
- 7. Noste ochranu sluchu.** Noste osobnú ochranu pred hlukom, napr. zátky do uší.
- 8. Ochrana rúk**
Noste pevné rukavice – rukavice z kože poskytujú dobrú ochranu.
- 9. Prevádzka prístroja**
Na reznom nástroji nikdy nepracujte bez ochrany. Nebezpečenstvo poranenia v dôsledku vymrštených predmetov.
- 10. Odoberte nástrčný kľúč atď.**
Všetky kľúče alebo podobne musia byť odobraté pred zapnutím prístroja.
- 11. Zostaňte vždy pozorní. Dávajte pozor na to, čo robíte.** Použite svoj zdravý rozum. Nepoužívajte motorové náradie, keď ste unavení. Pod vplyvom alkoholu, drog alebo liekov, ktoré ovplyvňujú reakčné schopnosti, sa nesmie s prístrojom pracovať.
- 12. Doba používania a prestávky.** Pri dlhšom používaní motora prístroja môže dôjsť vplyvom vibrácií k poruchám prekrvenia rúk (choroba bielych prstov). Dobu používania môžete predĺžiť použitím vhodných rukavíc alebo pravidelnými prestávkami. Uvedomte si, že osobná predispozícia k horšiemu prekrveniu, nízke vonkajšie teploty alebo väčšie vynaložené sily pri práci skracujú dobu používania.
- 13. Dávajte pozor na poškodené diely.** Prístroj skontrolujte pred uvedením do prevádzky, po silných nárazoch a spadnutí vzhľadom na príznaky poškodenia a opotrebenia. Sú jednotlivé diely poškodené? V prípade ľahkým poškodením sa vážne opýtajte, či bude nástroj napriek tomu pracovať bezchybne a bezpečne. Dávajte pozor na správne vyrovnanie a nastavenie pohyblivých dielov. Zapadajú diely správne do seba? Sú diely poškodené? Je všetko správne nainštalované? Sú sa všetky predpoklady pre bezchybnú funkciu? Poškodené ochranné zariadenia atď. musia autorizované osoby riadne

opraviť alebo vymeniť, pokiaľ to nie je v návode na obsluhu vysvetlené výslovne inak. Chybné spínače musí vymeniť autorizované miesto. V prípade opráv sa obráťte na autorizovaný zákaznícky servis.

14. Vždy vypnite motor pred nastaveniami a údržbárskymi prácami. To platí predovšetkým pre práce na cievke so strunou.

15. Používajte len schválené diely.

Pri údržbe a oprave používajte iba rovnaké náhradné diely. Náhradné diely dostanete cez náš online shop (pozri „Náhradné diely/ príslušenstvo“).

Prístroj je vhodný len na používanie s dodanou cievkou so strunou alebo dodaným 2-zubovým nožom. Náhradné nože môžete zakúpiť cez internetový obchod, pozri „Náhradné diely/ príslušenstvo“.



Výstraha! Používanie iných kosiach hláv, ako aj príslušenstva a nadstavcov, ktoré sa výslovne neodporúčajú, môže ohroziť ľudí a predmety. Náradie sa smie používať iba na určený účel použitia. Každá zmena účelu sa považuje za nesprávne použitie. Za zranenia a vecné škody, ktoré vyplývajú z takého nesprávneho používania, je zodpovedný samotný používateľ, v žiadnom prípade nie výrobca. Výrobca nemôže niesť zodpovednosť, ak sú jeho stroje upravované alebo používané nesprávne a ak to spôsobí poškodenie.

Pozor! Aj pri odbornom používaní nástroja zostáva určité zvyškové riziko, ktoré nie je možné vylúčiť. Z druhu a konštrukcie nástroja je možné odvodiť nasledovné potenciálne ohrozenia:

- Kontakt s nechránenou cievkou so strunou (rezné poranenia)
- Siahnutie do otáčajúcej sa cievky so strunou (rezné poranenia)
- Poškodenia sluchu, keď sa nenosí primeraná ochrana
- Zdraviu škodlivý vznik prachu pri použití prístroja v uzatvorených miestnostiach (nevoľnosť)

Doplňujúce bezpečnostné predpisy

Aby sa zabránilo zraneniam osôb a vecným škodám:

1. **Pozor!** Ruky a nohy držte vždy mimo oblasti rezania, najmä pri spúšťaní prístroja. Ruku na pomocnom držadle držte vždy voľne.
2. **Prístroj držte vždy rukami na multifunkčných drždľách.** Prístroj držte vždy v primeranej bezpečnostnej vzdialenosti od tela a zaujmite stabilnú polohu tela.
3. Vždy noste ochranné okuliare.
4. Prístroj používajte len pri dennom svetle alebo pri dobrom osvetlení.
5. Prístroj nepoužívajte pri daždi alebo vlhkej tráve.
6. Prístroj pred použitím alebo v dôsledku nárazu skontrolujte vzhľadom na prípadné poškodenia a v prípade potreby ho nechajte opraviť.
7. Prístroj nepoužívajte, keď sú ochranné zariadenia poškodené alebo nie sú správne umiestnené.
8. Uistite sa, že vetracia štrbina motora, ochranný kryt a rezacie zariadenia sú stále bez špiny a zvyškov.
9. Počas práce sa vždy uistite, že sa v okruhu minimálne 15 m nenachádzajú osoby ani zvieratá. Prístroj ihneď odstavte, keď niekto, zvlášť deti, sa dostanú do dosahu prístroja.

Pri používaní prístroja sa môžu vymrštiť kamene a iné diely, ktoré môžu viesť k ťažkým zraneniam.

10. Keď prístroj je v prevádzke, nepribližujte sa k pohyblivým častiam (v oblasti rezacích zariadení). **Po vypnutí sa rezná hlava otáča ešte niekoľko sekúnd.**
 11. Pred použitím prístroja je nutné z pracovnej oblasti odstrániť kamene, vetvy a všetok pevný materiál. Stroj spúšťajte iba tak, ako je opísané v návode. Pri spustení nesmie byť obrátený alebo sa nesmie nachádzať v pracovnej polohe. S bežiacim prístrojom neprechádzajte cez štrkové cesty alebo chodníky.
 12. Pri predlžovaní struny je nutná maximálna opatrnosť. Je nebezpečenstvo rezných poranení. Po vykonaní týchto procesov je potrebné pred spustením prístroja opäť zaujať správnu pracovnú polohu.
 13. Nepoužívajte kovové rezacie cievky. Berte do úvahy, že prístroj po pustení spínača ešte niekoľko sekúnd zostane v prevádzke.
 14. Vypnite motor (vypínač zap/vyp je vypnutý), keď:
 - nepoužívate,
 - nechávate bez dozoru,
 - čistíte,
 - prepravujete z jedného miesta na druhé,
 - odoberáte alebo vymieňate rezacie zariadenie, alebo nastavujete rukou dĺžku struny.
 15. **Doba používania a prestávky**
Pri dlhšom používaní motora prístroja môže dôjsť vplyvom vibrácií k poruchám prekrvenia rúk. Dobu používania môžete predĺžiť použitím vhodných rukavíc alebo pravidelnými prestávkami.
- Uvedomte si, že osobná predispozícia k horšiemu prekrveniu, nízke vonkajšie teploty alebo väčšie vynaložené sily pri práci skracujú dobu používania.
 16. Dlhšie používanie motora prístroja môže spôsobiť poruchy sluchu v prípade, že sa nenosí žiadna vhodná ochrana sluchu. **Noste osobnú ochranu pred hlukom**, napr. zátky do uší na ochranu sluchu, aby ste znížili riziko poškodenia sluchu.
 17. 2v1 akumulátorový krovinorez 40 V noste na hornej a spodnej rúrke nášady vo vypnutom stave, rezáciu jednotku odvrátenú od vášho tela, aby sa zabránilo poraneniam.
Po vypnutí je hlava motora 2v1 akumulátorového krovinorezu 40 V horúca. Pritom dávajte pozor, aby ste sa nedotkli hlavy motora.
 18. Pravidelne kontrolujte, či rezacia súprava pri chode naprázdno stojí.
 19. Národné predpisy môžu stanoviť pre používateľa obmedzenie veku.
 20. Pred použitím, po páde alebo inom náraze je potrebná denná vizuálna kontrola, aby sa identifikovali akékoľvek podstatné chyby.
 21. Pri používaní stroja je potrebné urobiť prestávku na odpočinutie a meniť pracovné polohy.
 22. Je potrebné udržiavať stroj v dobrom prevádzkovom stave.
 23. Uvedomte si, že nasledujúce okolnosti môžu viesť k škodám na prístroji a ťažkým poraneniam osôb pracujúcich s týmto prístrojom:
 - nesprávna údržba,
 - používanie nevyhovujúcich náhradných dielov,
 - odstránenie alebo úprava bezpečnostných zariadení.
 24. Pozor! Miestne predpisy môžu obmedziť používanie stroja.

25. Prístroj s rezným nástrojom udržiavajte vždy v dobrom stave.
26. Pred použitím skontrolujte prístroj vzhľadom na uvoľnené upevnenia, škvrny od paliva a poškodené diely, ako napr. trhliny v rezacích nadstavcoch.
27. Vkladajte prestávky a pravidelne meňte svoju pracovnú polohu.
28. Výstraha! Na krovinnoreze sa nachádzajú ostré hrany. Je potrebné nosiť ochranné rukavice.
29. Pri práci s krovinnorezmi noste protišmykovú ochranu nôh aj ochranný odev.
30. Nikdy nepoužívajte prístroj, keď ste unavení, chorí alebo pod vplyvom drog, alkoholu alebo iných drog.
31. Počas prevádzky zaujmite pevné postavenie a udržiavajte rovnováhu. Okrem toho používajte dodaný nosný popruh.

Preventívne bezpečnostné opatrenia proti spätnému rázu

Pri krovinnorezoch existuje nebezpečenstvo spätného rázu, keď čepel narazí na prekážku.

! Pri spätnom ráze dostane používateľ silný úder od prístroja. Následkom môže byť, že stratí kontrolu nad prístrojom a ťažko sa zraní. Zabráňte spätným rázom opatrnosťou a správnu technikou.

Pri používaní 2-zubového noža je nebezpečenstvo spätného rázu, keď ostrie noža narazí na prekážku (kameň, drevo).

- Prístroj držte pevne obidvomi rukami.
- Dávajte pozor na to, aby na zemi neležali žiadne prekážky a 2-zubový

nôž nepoužívajte v blízkosti plotov, kovových stĺpikov alebo podobne.

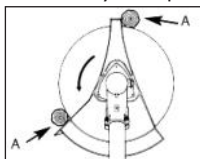

Používajte iba dobre naoštrené náradie. Na kosenie hrubých stoniek nasadte prístroj do polohy A.

Preventívne bezpečnostné opatrenia proti spätnému rázu

Pri používaní 2-zubového noža je nebezpečenstvo spätného rázu zvlášť vysoké, keď pracujete s čepelou v oblasti A na rezanie:

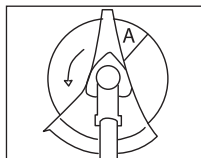

! Pri spätnom ráze dostane používateľ silný úder od prístroja. Následkom môže byť, že stratí kontrolu nad prístrojom a ťažko sa zraní. Zabráňte spätnému rázu opatrnosťou a správnu technikou.

- Prístroj držte pevne obidvomi rukami.

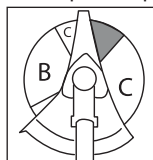

Nasadenie rezného nástroja v oblasti B umožňuje bezproblémové rezanie takmer bez spätných rázov. Rezacie práce v obidvoch

oblastiach C smú vykonávať iba vyškolení a skúsení používatelia a iba na vlastné riziko.

Ďalšie bezpečnostné pokyny



Prečítajte si pozorne pokyny. Oboznámte sa s nastavovacími dielmi a správnym používaním stroja.

ŠKOLENIE

- Tento prístroj nesmú používať deti. Deti musia byť pod dohľadom, aby sa nehrali s prístrojom. Čistenie a údržbu nesmú deti vykonávať.
- Prístroj nesmú používať osoby so zníženými fyzickými, senzorickými alebo duševnými vlastnosťami alebo osoby s nedostatkom vedomostí alebo skúseností.
- Miestne predpisy môžu stanoviť pre používateľa obmedzenie veku.
- Je nutné zohľadniť, že samotný používateľ je zodpovedný za úrazy a ohrozenia voči iným osobám alebo ich majetku.

PRÍPRAVA

- Pred použitím stroja treba tento skontrolovať opticky vzhľadom na poškodené, chýbajúce alebo nesprávne umiestnené ochranné zariadenia alebo kryty.
- Dbajte na to, že deti a osoby s obmedzenými telesnými, senzorickými alebo duševnými schopnosťami alebo nedostatočnými skúsenosťami a vedomosťami alebo osoby, ktoré nie sú oboznámené s pokynmi, nesmú používať zariadenie! Miestne predpisy môžu stanoviť pre používateľa obmedzenie veku.

- Nikdy nedovoľte, aby deti alebo osoby, ktoré nie sú oboznámené s uvedenými návodmi, používali stroj.

PREVÁDZKA

- Počas celého obdobia používania stroja treba nosiť ochranu očí, dlhé nohavice a pevnú obuv.
- Je potrebné zabrániť používaniu stroja za zlých poveternostných podmienok, zvlášť pri riziku blesku.
- Výstraha! Nedotýkajte sa pohyblivých nebezpečných dielov, kým nebude odstránená batéria a pohyblivé nebezpečné diely sa nezastavia úplne.
- Pozor pred poraneniami v dôsledku rezného zariadenia na nohách a rukách.
- Používanie stroja prerušte, ak sa v blízkosti nachádzajú osoby, predovšetkým deti alebo domáce zvieratá.
- Stroj používajte len pri dennom svetle alebo pri dobrom umeľom osvetlení.
- Majte ruky a nohy vždy vzdialené od smeru rezania, hlavne vtedy, keď zapínate motor.
- Stroj vždy odpojte od zdroja prúdu (t.j. odstráňte vyberateľnú batériu),
 - 1) vždy, keď necháte prístroj bez dozoru;
 - 2) pred odstránením blokovania;
 - 3) pred kontrolou, čistením alebo prípravou prístroja;
 - 4) po kontakte s cudzím telesom;

5) vždy, keď prístroj začne nezvyčajne vibrovať.

- Pozor pred poraneniami spôsobenými rezacím zariadením na nohách a rukách.
- Vždy dbajte na to, aby boli vetracie otvory bez cudzích telies.
- Nikdy nemontujte kovové rezaacie prvky.
- Pred uvedením stroja do prevádzky a po akomkoľvek náraze, skontrolujte na znaky opotrebovania alebo poškodenia a nechajte vykonať potrebné opravy.
- Stroj nikdy nepoužívajte s poškodenými alebo chýbajúcimi ochrannými zariadeniami.
- Nedržte telo v neprirodzenej polohe. Dbajte na bezpečný postoj, aby ste vždy mohli udržiavať rovnováhu pri prácach na svahoch.
- Chodte pomaly. Nebežte so zariadením v ruke.
- Pri práci so zariadením noste vždy pevnú obuv a dlhé nohavice.
- **V prípade nehody alebo poruchy počas prevádzky zariadenie okamžite vypnite. Poranenia odborne ošetríte alebo vyhladajte lekára.** Prečítajte si odstraňovanie porúch v kapitole „Zisťovanie závad“ alebo sa kontaktujte s našim servisným centrom.
- **Nepoužívajte žiadne príslušenstvo, ktoré bolo odporúčané spoločnosťou PARKSIDE.** To môže viesť k zásahu elektrickým prúdom alebo požiaru.

ÚDRŽBA A USCHOVANIE

- Odstráňte vyberateľnú batériu, skôr ako sa vykoná údržba alebo čistiace práce.
- Používajte iba výrobcom odporúčané náhradné diely a diely príslušenstva.
- Stroj treba pravidelne kontrolovať a vykonávať na ňom údržbu. Stroj nechajte opraviť iba zmluvnej dielni.
- Ak sa stroj nepoužíva, treba ho uschovať mimo dosahu detí.



Dodržiavajte tiež pokyny v kapitole „Čistenie a údržba“.

Bezpečnostné pokyny pre manipuláciu s akumulátorom

- **VÝSTRAHA:** Používajte iba sieťovú jednotku dodanú s týmto prístrojom.
- **VÝSTRAHA:** Uchovávajte mimo dosahu detí. Požitie môže spôsobiť poleptanie, perforáciu mäkkých tkanív a smrť. Ťažké popáleniny sa môžu vyskytnúť do 2 hodín po požití. Okamžite navštívte lekára.
- Normálny teplotný rozsah pre nabíjanie akumulátora je 4 - 40 °C.
- Pri nesprávnom použití môže z akumulátora uniknúť kvapalina. Vyvarujte sa kontaktu s ním. Pri náhodnom kontakte vypláchnite sa vodou. Ak sa kvapalina dostane do očí, vyhladajte navyše lekársku pomoc. Uniknutá akumulátorová kvapalina môže spôsobiť podráždenia kože alebo popáleniny.

- Nevystavujte zariadenie ani akumulátor nadmerným teplotám.
- Uvedomte si nebezpečenstvo skratu svoriek prístroja napájaného z akumulátora alebo akumulátora kovovými predmetmi.
- Akumulátory je potrebné pred nabíjaním vybrať z prístroja.
- Nemiešajte rôzne typy akumulátorov alebo nové a použité akumulátory.
- Vybité akumulátory sa musia vybrať z prístroja a bezpečne zlikvidovať.
- Ak má byť prístroj dlhší čas nepoužívaný, musia sa vybrať akumulátory.
- Nepoužívajte nenabíjateľné batérie namiesto akumulátorov.
- Nepoužívajte upravené alebo poškodené vložené nástroje.
- VÝSTRAHA: Iba s
PLG 20 C1/PLG 20 C2/
PLG 20 C3/PLG 20 A3/
PLG 20 A4/PDSLGL 20 A1/
Smart PLGS 2012 A1.
Používajte batériovú nabíjačku.

ZVYŠKOVÉ RIZIKÁ

Aj pri používaní elektrického prístroja podľa predpisov vždy existujú zvyškové riziká. Nasledujúce nebezpečenstvá môžu vzniknúť v súvislosti s konštrukciou a prevedenia tohto elektrického prístroja:

- a) rezné poranenia,
- b) poškodenie sluchu, ak nenosíte vhodnú ochranu sluchu,
- c) poškodenie zdravia, ktoré sú výsledkom vibrácií pôsobiacich na ruku/rameno, ak sa prístroj používa dlhšiu dobu, alebo ak sa nesprávne vedie a udržiava.



Upozornenie! Tento elektrický prístroj počas prevádzky vytvára elektromagnetické pole.

Toto pole môže za určitých okolností ovplyvniť aktívne alebo pasívne lekárske implantáty. Aby sa zabránilo nebezpečenstvu vážnych alebo smrteľných zranení, odporúčame, aby osoby s lekáskymi implantátmi konzultovali svojho lekára alebo výrobcu lekárskeho implantátu pred samotnou obsluhou prístroja.



Dodržiavajte bezpečnostné pokyny a pokyny k nabíjaniu a správne použitiu, ktoré sú uvedené v návode na obsluhu vášho akumulátora a vašej nabíjačky série X 20 V Team. Podrobnejší opis k nabíjaniu a ďalšie informácie nájdete v tomto samostatnom návode na používanie.

Návod na montáž



Pred montážou vyberte akumulátor z prístroja. Akumulátor vložte až vtedy, keď je prístroj úplne namontovaný. Hrozí nebezpečenstvo poranenia!



Spojenie rúrok násady

1. Uvoľnite upevňovaciu skrutku rúrky (23) na hornej rúrke násady (3).
2. Stlačte blokovanie (24) a posuňte spod-

- nú rúrku násady (6) až na doraz do hornej rúrky násady (3).
3. Otáčajte spodnú rúrku násady (6) s ľahkým otáčavým pohybom, kým blokovanie (24) nezapadne do otvoru v hornej rúrke násady (3).
 4. Opäť pevne dotiahnite upevňujúcu skrutku rúrky (23).

i Pred spustením prístroja sa uistite, že spodná rúrka násady je pevne a bezpečne na svojom mieste a je v správnej polohe.

Demontáž:

1. Uvoľnite skrutku upevňujúcu rúrku (23).
2. Stlačte blokovanie (24).
3. Vytiahnite zo seba rúrku násady (3 + 6).

B Montáž ochranného krytu

! **Nikdy nepoužívajte prístroj bez správne založeného ochranného krytu. Je nebezpečenstvo poranenia.**

1. Nasadíte ochranný kryt (7) na držiak hriadeľa (27).
2. Upevníte ochranný kryt (7) pomocou dvoch malých skrutiek (25) s multifunkčným kľúčom (18).

C Montáž držiadiel

1. Uvoľníte hviezdicovú skrutku (30) a odoberte držiak rukoväte (29) z hornej rúrky násady (3).
2. Založte multifunkčné držadlo (8) a držadlo (5) do úchytky (28) na hornej rúrke násady (3). Dávajte pozor na to, aby plastový krúžok ležal presne vo vedení.

3. Upevníte držadlá (5 + 8) s držiakom rukoväte (29) a hviezdicovou skrutkou (30). Utiahnite hviezdicovú skrutku (30) pevne rukou.
4. Upevníte kábel prístroja s držiakmi kábla (4).

E Montáž / výmena cievky

1. Vypnite motor a z prístroja vyberte akumulátor.
2. Položte prístroj na zem a uistite sa, že prístroj je bezpečne zastavený.
3. Upínacie vreteno (31) zablokujte podľa zobrazenia pomocou inbusového kľúča (17).
Puzdro cievky (15) odskrutkujte v smere hodinových ručičiek z upínacieho vretena (31).
4. Otvorte puzdro cievky (15) tak, že klikací uzáver (38) na obidvoch stranách puzdra cievky (15) zatlačíte pevne smerom dovnútra a odoberte veko z puzdra cievky.
5. Prevlečte oba konce struny novej cievky (33) cez otvor pre strunu (32).
6. Vložte cievku (33) do puzdra cievky (15) a nechajte veko znova zapadnúť do puzdra cievky (15).
7. Puzdro cievky (15) naskrutkujte proti pohybu hodinových ručičiek znova na upínacie vreteno (31).
Odoberte inbusový kľúč (17).
8. Potiahnite na oboch koncoch struny, aby ste ich uvoľnili z drážok.
9. Zastrihnite strunu na asi 15 cm, aby sa motor vo fáze štartu a zahrievania zaťažil menej.

i Podložka (35), upínacia podložka (36) a matica (37) na montáž cievky nebudú potrebné.

E Montáž / výmena noža



Nebezpečenstvo poranenia! Pozor, ostré hrany!

Noste rukavice.

1. Vypnite motor a z prístroja vyberte akumulátor.
2. Položte prístroj na zem a uistite sa, že prístroj je bezpečne zastavený.
3. Na upínacie vreteno (31) nasadíte 2-zubový nôž (16). Nôž je použiteľný z oboch strán.
4. Upevníte nôž pomocou multifunkčného kľúča (18) s podložkou (35), upínacou podložkou (36) a maticou (37).
5. Odoberte inbusový kľúč (17).

Uvedenie do prevádzky

Pred uvedením prístroja do prevádzky, musíte

- obidva akumulátory vložiť,
- založiť nosný popruh



Pozor, nebezpečenstvo poranenia! Prístroj nepoužívajte bez ochranného krytu. Pri práci s prístrojom noste vhodný odev, ako aj ochranu očí a sluchu.

Pred každým použitím sa presvedčte, či prístroj je funkčný. Vypínač zap/vyp a blokovanie zapnutia sa nesmú aretovať. Keď uvoľníte vypínač, motor sa musí vypnúť. Ak je vypínač poškodený, s prístrojom sa nesmie pracovať.



Dodržiavajte ochranu proti hluku a miestne predpisy.

D Vybratie/vloženie akumulátora

1. Pri vyberaní akumulátorov (20) z prístroja zatlačte uvoľňovacie tlačidlo (19) na akumulátore a vytiahnite akumulátor (20) von.
2. Pri vkladaní akumulátora (20) posuňte akumulátor (20) pozdĺž vodiacej lišty do prístroja. Počuteľne zapadne.

Nabíjanie akumulátora



Zohriaty akumulátor nechajte pred nabíjaním vychladnúť.



Nabíjajte akumulátor (20), keď svieti už iba červená LED dióda signalizácie stavu nabitia (14).

1. V prípade potreby vyberte akumulátor (20) z prístroja.
2. Zasuňte akumulátor (20) do nabíjacej šachty nabíjačky (21).
3. Pripojte nabíjačku (21) do zásuvky.
4. Po nabíjaní odpojte nabíjačku (21) od siete.
5. Vytiahnite akumulátor (20) z nabíjačky (21).

Založenie nosného popruhu



Keď pracujete s prístrojom, noste vždy nosný popruh. Skôr ako odoberte nosný popruh, prístroj vždy vypnite. Hrozí nebezpečenstvo úrazu.

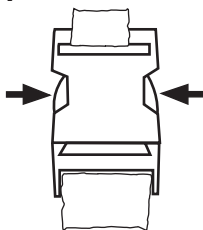

Nosný popruh je vybavený rýchlovoľňovacím zariadením, aby sa prístroj v nebezpečnej situá-

cii mohol rýchlo uvoľniť z nosného popruhu.

V nebezpečnej situácii stlačte na obidvoch stranách rýchlovoľňovacie zariadenie (pozri → ←), aby ste ho aktivovali.

1. Založte si nosný popruh (22).
2. Dĺžku popruhu nastavte tak, aby karabínka bola asi 10 cm pod bedrami.
3. Upevnite karabínku na nosnom oku (12) na rúrke násady prístroja. Zveste prístroj, skôr ako spustíte motor a upevníte ho s otáčajúcim sa motorom na nosnom popruhu. Založte si ochranu tela na bedrá medzi telo a prístroj.

Zapnutie a vypnutie

 Prístroj sa smie používať iba s dvoma vloženými akumulátormi série X 20 V Team.

 Dodržiavajte bezpečný postoj a prístroj držte pevne oboma rukami a vzdialené od vášho tela. Pred zapnutím dávajte pozor na to, aby sa prístroj nedotýkal žiadnych predmetov.

Zapnutie

1. Stlačte spínač zap/vyp (13), aby ste aktivovali prístroj.



Aktuálna predvoľba otáčok (stupeň 1/2/3) je signalizovaná rozsvietením signálky. Zvoľte želané otáčky stlačením tlačidla (9).

2. Stlačte blokovanie zapnutia (11) a potom stlačte štartovaciu páku (10).



Prístroje sa spustia s predvolenými otáčkami, otáčky sa avšak pri nízkom zaťažení vyregulujú v režime ECO (3500 min⁻¹) nadol. Zaťaženie zvýši otáčky automaticky znova na predtým zvolený stupeň.

3. Blokovanie zapnutia (11) znova pustite.

 Zapnutie trvalého chodu nie je možné.

Vypnutie

1. Pri vypínaní uvoľnite štartovaciu páku (10).

Deaktivovanie/vypnutie prístrojov

1. Vypínač zap/vyp (13) podržte stlačený, kým nebude viac svietiť signalizácia stavu nabitia (14).



Po vypnutí prístroja sa rezacie zariadenie otáča ešte nejaký čas ďalej. Nechajte rezacie zariadenie, aby sa úplne dostalo do pokoja. Ruky a nohy držte mimo dosahu! Nebezpečenstvo poranenia!

 Puzdro cievky pravidelne zbavujte zvyškov trávy, aby efekt rezania nebol ovplyvnený.

Riadenie otáčok

 Otáčky meníte stlačením tlačidla (9). Aktuálny výber je signalizovaný rozsvietením signálky.

Stupeň 3 = 7000 min⁻¹

Stupeň 2 = 5500 min⁻¹

Stupeň 1 = 4600 min⁻¹

 Prístroj prepne do režimu ECO, keď namontovaný nástroj sa nezaťažuje. Tým škrtil otáčky motora. Pri zaťažení prístroj znova automaticky prepne.

Obsluha

Kontrola stavu nabitia akumulátora

Signalizácia stavu nabitia (14) signalizuje stav nabitia akumulátora (20).

Stav nabitia akumulátorov je signalizovaný rozsvietením príslušných LED svetidiel (3 LED na signalizáciu stavu nabitia), keď prístroj bol aktivovaný na vypínači zap/vyp (13).

Svietia 3 LED (červená, oranžová a zelená):

Akumulátor nabitý

Svietia 2 LED (červená a oranžová):

Akumulátor je čiastočne nabitý

Svieti 1 LED dióda (červená):

Akumulátor sa musí nabíť



Nabite akumulátor (20), keď svieti už iba červená LED dióda signalizácie stavu nabitia (14).

Pracovné pokyny



Pracujte bezpečne a s rozvahou!

- Pri rezaní dávajte pozor na predpisy, špecifické pre danú krajinu, resp. komunálne predpisy.
- Nerežte počas všeobecne obvyklých časov pokoja.
- Pevné predmety ako kamene, kovové časti a i. sa musia odstrániť. Tieto sa môžu vymrštíť a spôsobiť zranenia osôb alebo vecné škody.
- Pri rezaní vo vysokom kroví alebo živých plotoch má byť pracovná výška minimálne 15 cm. Tým nebudú ohrozené zvieratá, ako ježkovia.
- Prístroj držte vždy pevne a bezpečne obidvomi rukami!

- Koste iba trávu a burinu! Dávajte pozor na korene alebo pne, je nebezpečenstvo poškodenia.
- Pracujte obozretne a pri kosení nikoho neohrozujte.
- Pracujte iba pri dostatočných vizuálnych a svetelných podmienkach!
- Pozorujte reznú hlavu!
- Nikdy nerežte nad výškou pleca!
- Nikdy nenahrádzajte plastovú šnúru ocelovým drôtom – nebezpečenstvo poranenia a zničenia!
- Nepracujte na rebríku!
- Pracujte iba na pevných a stabilných podkladoch!
- Nedržte telo v neprirodzenej polohe. Dbajte na bezpečný postoj a stále udržiavajte rovnováhu.
- Pravidelne meňte pracovnú polohu, aby ste sa vyhli únave.
- V prípade zablokovania reznej hlavy prístroj okamžite vypnite, vyberte akumulátory a odstráňte zablokovanie.

Presunutie ôk pre nosný popruh/vyváženie prístroja

Pre cievku a nôž zvolte vždy správnu polohu oka pre nosný popruh.

S nosným popruhom upevnenom na prístroji môžete, bez toho, aby ste sa ho dotkli rukou,

- ① ľahko položiť **cievku so strunou** na zem.
 - ② vyvažovať **nôž** približne 20 cm nad zemou.
1. Uvoľnite skrutku na oku (12) pre nosný popruh. Skrutku znova iba ľahko utiahnite.
 2. Vyvážte prístroj s rezným nástrojom podľa hore uvedených kritérií tak, že

posuniete oko (12) na hornej rúrke násady (3).

- Keď sa prístroj nachádza v žiadanej polohe, utiahnite skrutku.

Práca s cievkou so strunou

- Prístroj držte na malých miestach s trávou pod uhlom asi 30° a reznú hlavu otáčajte rovnomerne doprava a doľava v polkruhovom pohybe.
- Najlepší výsledok dosiahnete pri maximálnej výške trávy 15 cm. Ak je tráva vyššia, odporúča sa vykonať viac kosení.
- Pri kosení okolo stromov, kolov v plote alebo iných prekážok postupujte s prístrojom pomaly okolo prekážky a koste so špičkou struny.
- Zabráňte kontaktu s pevnými prekážkami (kamene, múry, latkové ploty atď.). Struna by sa rýchlo opotrebovala. Požívajte okraj ochranného krytu, aby ste prístroj držali v správnej vzdialenosti.

 **Pozor! Počas prevádzky nekladte reznú hlavu na zem!**

B Predĺženie struny

Prístroj je vybavený s dotykovou automatikou dvojitej struny, tzn. obe struny sa predĺžia, keď sa dotknete reznou hlavou zeme.

- Držte prístroj v prevádzke nad trávnaným miestom a reznou hlavou sa niekoľko krát mierne dotknite zeme. Takto sa struna predĺži.
- Do ochranného krytu (7) vložený odrezávač struny (26) odreže strunu na požadovanú dĺžku.

Kedy nie je možné konce struny predĺžiť :

- Prístroj vypnite.
- Stlačte nadstavec cievky až na doraz a silne ťahajte konce struny.

Keď nie sú viditeľné konce struny:

- Vymeňte cievku so strunou (pozri kapitolu „Montáž / výmena cievky“).



Pozor! Zvyšky struny sa môžu vymrštiť a spôsobiť zranenia.

Práce s 2-zubovým nožom



Pri práci noste vždy nosný popruh a vhodný ochranný odev. Noste ochranu očí, sluchu a hlavy.

Dávajte pozor na to, aby bol nôž riadne založený. Vymeňte poškodené alebo tupé nástroje. Je nebezpečenstvo poranenia.



S rezacím listom spracúvajte iba voľné, rovne plochy. Kosenú plochu starostlivo skontrolujte a odstráňte všetky cudzie telesá. Zabráňte nárazom na kamene, kovy alebo iné prekážky. Nôž by sa mohol poškodiť a pretrvávajú nebezpečenstvo spätného rázu.

- Reznú hlavu držte pri práci nad zemou a prístrojom otáčajte pomaly sem a tam v rovnomernom oblúku.
- Reznú hlavu nedržte šikmo.
- Prístroj nepoužívajte, keď kosíte divý porast alebo krovie.
- Nôž pravidelne kontrolujte vzhľadom na poškodenia a poškodený nôž vymeňte.

Odporúčané nastavenia otáčok:
 Stupeň 3/Stupeň 2: Tráva/trávník
 Stupeň 1: Krovie/húština

Keď prístroj vibruje

Vyčistite prístroj, v prípade potreby odstráňte všetky zvyšky trávy na reznej hlave a v ochrannom kryte (pozri kapitolu Údržba a ošetrovanie“)

Naviazanie spojenia prístroja s aplikáciou Parkside

i S aplikáciou Parkside môžu naviazať spojenie iba akumulátory **Smart Performance**. Prístroj naviaže spojenie s aplikáciou cez akumulátor.

1. Vložte akumulátory Smart Performance (20) do prístroja. Počutelne zapadnú.
2. Stlačte tlačidlo na signalizáciu stavu nabíjania (14).

Prístroj je teraz aktivovaný a Smart-LED  zabliká (krátko).

3. Na Vašom smartfóne aktivujte Bluetooth®.
4. Otvorte aplikáciu Parkside.
5. Vyberte .

i Keď ste už akumulátor Smart Performance spojili s aplikáciou, s ktorou prístroj používate, prístroj nájdete v zozname pripojených zariadení.

6. V zozname vyberte prístroj.

i Ak nie je k dispozícii, spojte prístroj s aplikáciou nasledujúcim spôsobom:

1. Vyberte „+ Pridať prístroj“ alebo, ak ste už prístroje/akumulátory spojili, vyberte + vpravo hore.
2. Postupujte podľa pokynov aplikácie.

Aplikácia preskenuje okolie, či sú tam dostupné prístroje.

3. Vyberte prístroj, ktorý chcete pridať.
4. V prípade potreby môžete prístroj premenovať. Potvrďte úspešné naviazanie spojenia tlačidlom „Hotovo“ alebo priamo vyberte „Pridať ďalšie prístroje“.

Prístroj je teraz uvedený pod  vo vašich pripojených prístrojoch a môžete si ho vybrať.

i Aktualizácia firmvéru môže zmeniť funkciu aplikácie.

Funkcie aplikácie



Ak vyberiete prístroj v zozname pod , dostanete sa na stránku prehľadu.

i Ak chcete získať podrobnejšie informácie o jednotlivých bodoch, vyberte .

Zásady ochrany osobných údajov

Kompletné „ Zásady ochrany osobných údajov“ nájdete tu: .

Odpojenie prístroja a vymazanie údajov z aplikácie

V časti  vyberte prístroj, ktorý chcete odstrániť a ktorého údaje chcete vymazať, podržte výber stlačený a potiahnite prstom z pravého do ľavého okraja obrazovky .

Problémy s aplikáciou? - často kladené otázky

1. Vyberte .
2. Vyberte  najčastejšie kladené otázky.

i Tu nájdete často kladené otázky a príslušné odpovede.

Údržba a ošetrovanie

! **Výstraha! Nebezpečenstvo poranenia v dôsledku pohyblivých, nebezpečných dielov!**

! Údržbárske a opravárske práce, ktoré nie sú opísané v tomto návode, nechajte vykonať nášmu servisnému centru. Používajte len originálne diely.

! Vypnite prístroj a pred všetkými prácami vyberte akumulátory z prístroja.

Pravidelne vykonávajte čistiace a údržbárske práce. Tým sa zabezpečí dlhá a spoľahlivá životnosť.

Mnoho úrazov je možné odvodiť z nedostatočnej údržby, čistenia a starostlivosti.

Čistenie

⚡ **Prístroj sa nesmie striekať s vodou ani vkladáť do vody. Je nebezpečenstvo zásahu elektrickým prúdom.**

- Vetráciu štrbinu, kryt motora a držadlá prístroja udržiavajte čisté. Na tento účel použite vlhkú utierku alebo kefu. Nepoužívajte žiadne čistiace prostriedky ani rozpúšťadlá. Tým môžete prístroj poškodiť tak, že nie je možné ho už opraviť.
- Po každom kosení vyčistite ochranný kryt a rezacie zariadenie od trávy a zeminy.
- Dávajte pozor na odrezávač struny. Môže spôsobiť ťažké rezné rany.

E Navinutie cievky so strunou

Alternatívne k novej cievke so strunou si môžete v špecializovanom obchode obstaráť nylonovú strunu hrúbky 2,4 mm a dĺžky 5 m a túto navinúť samostatne na cievku so strunou.

i Drážka (34) na cievke so strunou (33) slúži na zovretie nylonovej struny, aby sa samostatne neodvíjala.

1. Natiahnite novú strunu cez obidva otvory pre strunu (32) puzdra cievky (15). Pritom dávajte pozor na to, aby obe šípky ukazovali priamo na seba.
2. Vyrovnanie dĺžky urobte s obidvoma koncami cievky tak, že puzdro cievky (15) bude umiestnené približne v strede.
3. Otočte gombík (15a) v smere šípky, ktorá je uvedená na spodnej strane puzdra cievky (15), aby ste navinuli strunu na cievku so strunou (33). Navíjanie je ľahšie, ak pri otáčaní na otočný prepínač (15a) vyviniete tlak.

Bežné údržbárske práce

- Pred každým použitím skontrolujte prístroj vzhľadom na viditeľné nedostatky ako uvoľnené, opotrebované alebo poškodené diely.
- Skontrolujte kryty a ochranné zariadenia vzhľadom na poškodenia a správne osadenie. Prípadne tieto vymeňte.

i Skontrolujte odrezávač struny (26). Prístroj v žiadnom prípade nepoužívajte bez odrezávača struny alebo s chybným odrezávačom struny. Keď je odrezávač struny poškodený, obráťte sa bezpod-

mienečne na naše miesta zákazníckeho servisu.

Odstránenie blokovania



Predtým než začnete pracovať na rezacej jednotke, vypnite prístroj a vyberte oba akumulátory.



Noste ochranné rukavice, aby ste zabránili rezným poraneniam.

Preprava

- Pri preprave musí byť prístroj vypnutý a akumulátory vybrať.
- Prístroj noste jednou rukou na hornej a jednou rukou na spodnej rúrke násady (3+6), , tak pri preprave zabránite kontaktu s nebezpečnými časťami (napr. horúci motor, rezacia jednotka).
- Pri preprave a skladovaní noža používajte prepravnú ochranu.
- Pri preprave dodržiavajte bezpečnú vzdialenosť od ďalšej osoby.
- Pri doprave zaistíte prístroj upínacími popruhmi proti sklznutiu, aby sa zabránilo poraneniam a škodám na prístroji.

Skladovanie

- Pred skladovaním 2v1 akumulátorový krovinorez 40 V vyčistite a vykonajte na ňom údržbu.
- Pri skladovaní noža používajte prepravnú ochranu.
- Prístroj uložte na suchom mieste chránenom pred prachom a mimo dosahu detí.
- Prístroj neodkladajte na ochrannom kryte. Najlepšie bude, keď ho zavesíte na horné držadlo, aby sa ochranný

kryt nedotýkal žiadnych predmetov. Je nebezpečenstvo, že sa ochranný kryt zdeformuje a tým sa zmenia rozmery a bezpečnostné vlastnosti.

- Teplota uskladnenia pre akumulátor a prístroj je 0 °C až 45 °C. Počas skladovania zabráňte extrémnemu chladu alebo teplu, aby akumulátor nestratil výkon.

Odstránenie a ochrana životného prostredia

Predtým než zlikvidujete prístroj, vyberte z neho akumulátor.

Prístroj, príslušenstvo a obal odovzdajte na ekologické zhodnotenie.

Pokyny pre likvidáciu akumulátora nájdete v samostatnom návode na obsluhu vášho akumulátora a nabíjačky.



Elektrické prístroje nepatria do domového odpadu. Symbol preškrtnutej nádoby na odpad znamená, že tento výrobok sa na konci doby používania nesmie zlikvidovať cez domový odpad.

Smernica 2012/19/EÚ o odpade z elektrických a elektronických zariadení: Spotrebiteľia sú zo zákona povinní elektrické a elektronické zariadenia na konci ich životnosti odovzdať na ekologickú recykláciu. Týmto spôsobom je zabezpečené zhodnotenie šetrné k životnému prostrediu a zdrojom.

V závislosti od národných zákonov, máte tieto možnosti:

- vrátenie na predajnom mieste,
 - odovzdanie na oficiálnom zbernom mieste,
 - zaslanie späť výrobcovi/distribútorovi.
- Netýka sa to dielov príslušenstva a pomocných prostriedkov bez elektrických komponentov, pripojených k starým prístrojom.

- Pokosený materiál dajte na kompostovanie a neodhadzujte ho do nádoby na zvyšný odpad.



Akumulátor neodhadzujte do domového odpadu, ohňa (nebezpečenstvo výbuchu) alebo vody. Poškodené akumulátory môžu škodiť životnému prostrediu a vášmu zdraviu, keď unikajú jedovaté pary alebo kvapaliny.

Akumulátory likvidujte podľa miestnych predpisov. Chybné alebo opotrebované akumulátory sa musia recyklovať podľa smernice 2006/66/ES. Akumulátory odovzdajte na zberné miesto starých batérií, kde sa ekologicky zhodnotia. O tom sa informujte na vašom miestnom zbernom mieste alebo v našom servisnom centre. Akumulátory likvidujte vo vybitom stave. Odporúčame póly obaliť lepiacou páskou na ochranu pred skratom. Akumulátor neotvárajte.

Náhradné diely / Príslušenstvo

Náhradné diely a príslušenstvo nájdete na strane
www.grizzlytools.shop

Ak by sa mali vyskytnúť problémy s procesom objednávky, použite, prosím, kontaktný formulár. Pri ďalších otázkach sa obráťte na „Service-Center“ (pozri stranu 239).

Pol. Návod na obsluhu	Pol. Nákresy explózií	Označenie	Č. Artiklu
7	42-45	Ochranný kryt	91106170
15+33	46	Puzdro cievky + Cievka	13800235
16	47	2-zubový nôž	13800234
22		Nosný popruh	91106171

Vyhľadávanie chýb



V prípade nehody alebo poruchy ihneď vyberte akumulátor z prístroja!
Nedodržanie by mohlo spôsobiť rezné poranenia.

Problém	Možná príčina	Odstránenie chyby
Prístroj sa nespustí	Akumulátor (20) je vybitý	Nabite akumulátor (20) (postupujte podľa samostatného návodu na používanie pre akumulátor a nabíjačku)
	Akumulátor (20) nie je vložený	Vložte akumulátor (20) (postupujte podľa samostatného návodu na používanie pre akumulátor a nabíjačku)
	Chybný vypínač zap/vyp (13)	Nechajte opraviť cez servisné centrum
	Štartovacia páka (10) je chybná	
	Porucha motora	
Prístroj pracuje prerušovane	Uvoľnený vnútorný kontakt	Nechajte opraviť cez servisné centrum
	Štartovacia páka (10) je chybná	
Silné vibrácie, silný hluk	Rezacie zariadenie je znečistené	Vyčistite rezacie zariadenie (pozri „Čistenie a údržba“)
	Porucha motora	Nechajte opraviť cez servisné centrum
Neuspokojivý výsledok rezania	Cievka so strunou (33) má nedostatok struny	Predĺžte strunu (pozri kapitolu „Predĺženie struny“) Vymeňte cievku so strunou (pozri „Čistenie a údržba“)
	Struna nie je vedená alebo je vedená iba jednostranne z puzdra cievky (15)	Odoberte puzdro cievky a navlečte strunu cez otvor pre strunu smerom von, a veko znova zatvorte
	Rezacie zariadenie je znečistené	Očistite rezacie zariadenie (pozri „Čistenie a údržba“)
	Akumulátor (20) nie je plne nabitý	Nabite akumulátor (20) (postupujte podľa samostatného návodu na používanie pre akumulátor a nabíjačku)

Záruka

Vážená zákaznička, vážený zákazník,
Na tento prístroj dostávate záruku 5 rokov
od dátumu kúpy.

Ak je prístroj poškodený, podľa zákona
máte právo ho reklamovať u výrobcu pro-
duktu. Tieto práva vyplývajúce zo zákona
nie sú našou následne opísanou zárukou
obmedzené.

Záručné podmienky

Záručná doba začne s dátumom kúpy.
Uschovajte, prosím, dobre originálny
pokladničný doklad. Tento podklad bude
potrebný ako doklad o kúpe.

Ak sa v rámci piatich rokov od dátumu
kúpy tohto produktu vyskytne chyba mate-
riálu alebo výroby, produkt – podľa našej
voľby – pre vás bezplatne opravíme alebo
vymeníme. Toto poskytnutie záruky pred-
pokladá, že v rámci päťročnej lehoty sa
predloží chybný prístroj a doklad o kúpe
(pokladničný doklad) a krátko sa písomne
opíše, v čom existuje nedostatok a kedy sa
vyskytol.

Ak sa v rámci našej záruky chyba pokryje,
obdržíte späť opravený alebo nový prístroj.
S opravou alebo výmenou produktu sa ne-
začína nová záručná doba.

Záručná doba a nárok na odstrá- nenie vady

Záručná doba sa poskytnutím záruky
nepredlžuje. To platí aj pre nahradené
a opravené diely. Prípadné škody a ne-
dostatky vzniknuté už pri zakúpení sa
musia ihneď po vybalení ohlásiť. Opravy
vykonané po uplynutí záručnej doby sú
soplatnené.

Rozsah záruky

Prístroj bol vyrobený podľa prísnych smer-
níc kvality a pred dodaním bol svedomite
kontrolovaný.

Záruka sa týka materiálových alebo výro-
bných chýb. Táto záruka sa nevzťahuje na
diely produktu, ktoré sú vystavené normál-
nemu opotrebeniu a preto sa môžu pova-
žovať za opotrebované diely (napr. Cievka)
alebo na poškodenia na krehkých dieloch
(napr. spínač).

Táto záruka zaniká, ak bol produkt po-
užívaný poškodený, neodborne alebo
nebola vykonávaná údržba. Pre odborné
používanie produktu je nutné presne do-
držovať všetky návody uvedené v návode
na obsluhu. Bezpodmienečne sa vyhnite
používaniu, ktoré sa v návode na obsluhu
neodporúča alebo pred ktorým ste boli
vystríhaní.

Produkt je určený len pre súkromné pou-
žitie a nie v oblasti podnikania. Záruka
zaniká pri nesprávnom a neodbornom
používaní, pri násilnom používaní a pri
zásahoch, ktoré neboli vykonané v našej
servisnej pobočke.

Postup v prípade reklamácie

Pre zabezpečenie rýchleho spracovania
vašej žiadosti postupujte prosím podľa na-
sledujúcich pokynov:

- Pri všetkých požiadavkách predložte
pokladničný doklad a číslo artiklu
(IAN 434677_2304) ako dôkaz o
zakúpení.
- Číslo artiklu nájdete na typovom štítku.
- Ak sa vyskytnú chyby funkcie alebo
iné nedostatky, kontaktujte najskôr
následne uvedené servisné oddelenie
telefonicky alebo **emailom**. Následne
obdržíte ďalšie informácie o priebehu
vašej reklamácie.

- Produkt evidovaný ako poškodený môžete po dohode s našim zákazníckym servisom, s priloženým dokladom o zakúpení (pokladničný doklad) a s údajmi, v čom chyba spočíva a kedy vznikla, zaslať bez poštovného na adresu servisu, ktorá vám bude oznámená. Pre zabránenie dodatočných nákladov a problémov pri prevzatí použijete len tú adresu, ktorá vám bude oznámená. Nezasielajte prístroj ako nadmerný tovar na náklady príjemcu, expresne alebo s iným špeciálnym nákladom. Prístroj zašlite so všetkými časťami príslušenstva dodanými pri zakúpení a zabezpečte dostatočne bezpečné prepravné balenie.

Servisná oprava

Opravy, ktoré nepodliehajú záruke, môžeme nechať vykonať v našej servisnej pobočke za úhradu. Radi vám poskytneme predbežnú kalkuláciu nákladov.

Môžeme spracovať len prístroje, ktoré boli doručené dostatočne zabalené a so zaplateným poštovným.

Pozor: Prístroj zašlite do našej servisnej pobočky vyčistený a s informáciami o chybe. Neprevezmeme prístroje zaslané ako nadmerný tovar na náklady príjemcu, expresne alebo s iným špeciálnym nákladom. Likvidáciu vašich poškodených zaslaných prístrojov vykonáme bezplatne.

Service-Center



Servis Slovensko

Tel.: 0850 232001

E-Mail: grizzly@lidl.sk

IAN 434677_2304

Dovozca

Nasledujúca adresa nie je adresa servisu. Najskôr kontaktujte hore uvedené servisné centrum.

Grizzly Tools GmbH & Co. KG

Stockstädter Straße 20

63762 Großostheim

NEMECKO

www.grizzlytools.de

Sadržaj

Bevezető	240
Rendeltetésszerű használat	241
Általános leírás	241
A csomag tartalma.....	241
Működés leírása	241
Áttekintés	241
Műszaki adatok	242
Töltési idő.....	243
Biztonsági utasítások	244
Szimbólumok és piktogramok	244
Általános biztonsági tudnivalók elektromos szerszámgépekhez.....	245
Általános biztonsági utasítások	249
Kiegészítő biztonsági előírások.....	251
Visszaütés elleni óvintézkedések	252
Visszarúgás elleni óvintézkedések ...	253
További biztonsági utasítások	253
Biztonsági utasítások az akkumulátor kezelésére vonatkozóan.....	255
MARADÉK RIZIKÓ	255
Összeszerelési útmutató	256
Nyelek csatlakoztatása	256
Védőburkolat felszerelése	256
Markolatok felszerelése	256
Orsó felszerelése/ cseréje.....	257
Kés felszerelése/ cseréje.....	257
Üzembe helyezés	257
Akkumulátor kivétele/behelyezése ..	258
Akkumulátor töltése	258
Vállheveder felhelyezése	258
Be- és kikapcsolás	258
Fordulatszám-szabályozás.....	259

Használat	259
Akkumulátorok töltöttségi szintjének ellenőrzése.....	259
Munkavégzésre vonatkozó utasítások	260
A vállheveder tartószemének elcsúsztatása/Készülék kiegyensúlyozása.....	260
Munkavégzés a damilorsóval	260
Fűnyíró damil meghosszabbítása	261
Munkavégzés a 2-ágú késsel.....	261
Ha a készülék vibrál.....	261
Készülék csatlakoztatása a Parkside alkalmazáshoz	262
Az alkalmazás funkciói.....	262
Adatvédelmi irányelv.....	262
Készülék leválasztása és adatok törlése az alkalmazásból	262
Problémája van az alkalmazással? – GYIK	262
Karbantartás és tisztítás	263
Tisztítás.....	263
Damilorsó feltekerése.....	263
Általános karbantartási munkák	263
Akadást okozó anyagok eltávolítása	264
Szállítás	264
Tárolás	264
Eltávolítás és környezetvédelem	264
Pótalkatrészek / Tartozékok	265
Hibakeresés	266
HU JÓTÁLLÁSI TÁJÉKOZTATÓ	267
Az eredeti CE megfeleléségi nyilatkozat fordítása	337
Robbantott ábra	341

Bevezető

Gratulálunk az Ön által megvásárolt új berendezéshez. Ezzel egy kiváló minőségű termék mellett döntött.

A jelen készülék minőségét a gyártás alatt ellenőrizték és alávetették egy végső ellenőrzésnek. Ezzel a készülék működőképessége biztosított.



A használati útmutató a termék részét képezi. Fontos utasításokat tartalmaz a biztonságra, a használatra és a hulladékeltávolításra vonatkozóan. A termék használata előtt ismerkedjen meg az összes kezelési és biztonsági útmutatással. A terméket csak a leírtaknak megfelelően és a megadott használati területen lehet alkalmazni.

Őrizze meg jól az útmutatót és a termék harmadik személynek való továbbadása esetén mellékelje az összes dokumentumot.

Rendeltetésszerű használat

A 40V akkumulátoros szegélyvágó a damilorsó használata esetén kertekben, virágágyások mentén és fák vagy kerítés-cölöpök tövében történő fűnyírásra alkalmas. A 2-ágú kés használata esetén a készülék fűvet, gáz vagy egyszerű növényzetet vág. A készüléket felnőttek általi használatra tervezték. 16 éven felüli fiatalok csak felügyelet mellett használhatják a készüléket. A gyártó nem vállal felelősséget a nem rendeltetésszerű használatból vagy helytelen kezeléskből eredő károkért. A készülék nem alkalmas ipari használatra. Ipari használat esetén a garancia érvényét veszti.

A készülék a Parkside X 20 V TEAM sorozat része és a Parkside X 20 V TEAM sorozat akkumulátoraival üzemeltethető. Az akkumulátorokat csak a X 20 V TEAM sorozat töltőkészülékeivel szabad tölteni.

Általános leírás

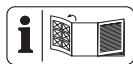

A fontosabb komponensek ábrája az elülső és a hátsó kihajtható oldalon található.

A csomag tartalma

Csomagolja ki a készüléket és ellenőrizze hiánytalanságát:

- 40V akkumulátoros szegélyvágó
- felső nyél
- alsó nyél
- vállheveder
- orsó
- 2-ágú kés
- védőburkolat
- 1 db imbuszkulcs
- 1 db többfunkciós kulcs
- Szövetváska a tartozékok részére
- használati útmutató



Az imbuszkulcs (17) a motoregység (1) lévő tartóban van elhelyezve.



Az akkumulátor és a töltő nem része a csomagnak.

Működés leírása

A kezelőelemek funkciója az alábbi leírásban található.

Áttekintés

- 1 motoregység
- 2 kulcslyukfurat
- 3 felső nyél
- 4 kábeltartó
- 5 markolat
- 6 alsó nyél
- 7 védőburkolat
- 8 többfunkciós markolat
- 9 gomb
- 10 indítókar
- 11 kapcsolózár
- 12 tartószem
- 13 BE/KI kapcsoló
- 14 töltésszint-kijelző
- 15 orsóház

- 15a forgatógomb
- 16 2-ágú kés
- 17 imbuszkulcs
- 18 többfunkciós kulcs
- 19 kireteszelő gomb
- 20 akkumulátor
- 21 töltő
- 22 vállheveder
- A** 23 nyélrögzítőcsavar
- A** 24 retesz
- B** 25 csavar
- B** 26 damilvágó
- B** 27 nyéltartó
- C** 28 befogó
- C** 29 markolattartó
- C** 30 csillagszavár
- E** 31 befogóorsó
- E** 32 damilkivezető lyuk
- E** 33 orsó
- E** 34 horony
- E** 35 csavaralátét
- E** 36 rögzítőalátét
- E** 37 anya
- E** 38 bekattanó zár

- 2-ágú kés
 - Vágási kör..... 255 mm
 - Furat..... 25,4 mm
 - Rezgés (a_h) a markolaton
 - jobb4,752 m/s²; K=1,5 m/s²
 - bal4,677 m/s²; K=1,5 m/s²
- Súly (üzemkész,
 - 2x 4 Ah Smart PAPS 204 A1)..... 6,4 kg
 - Súly (vágóegység nélkül)..... 4,8 kg
- Hangnyomásszint a kezelő személy munkahelyén (L_{pA})..... 73,4 dB; K_{pA} = 3 dB
- Hangerőszint (L_{WA})
 - garantált 90 dB
 - mért 85,2 dB; K_{WA} = 2,31 dB
- Hőmérsékletmax. 50 °C
 - Töltés 4 - 40 °C
 - Üzemeltetés..... -20 - 50 °C
 - Tárolás..... 0 - 45 °C
- Smart akkumulátorokkal (Smart PAPS 204 A1/Smart PAPS 208 A1) történő használat esetén
 - Működési frekvencia/
 - Frekvenciasáv2400 - 2483,5 MHz
 - max. átviteli teljesítmény ≤ 20 dBm

Műszaki adatok

40V akkumulátoros szegélyvágó PPFSA 40-Li B2

- Motorfeszültség
- U 40 V \equiv (Egyenáram); (2 X 20 V)
- Akkumulátor típusa Li-ion
- Üresjárat fordulatszám, orsó n_{max} 7000 min⁻¹
- 3 fokozat4600/5500/7000 min⁻¹
- Motor üresjárat fordulatszám ...3500 min⁻¹
- orsó
 - Vágási kör..... 340 mm
 - Damilvastagság 2,4 mm
 - Damilhosszúság..... 5 m
 - Menet..... M10
 - Rezgés (a_h) a markolaton
 - jobb4,231 m/s²; K=1,5 m/s²
 - bal3,911 m/s²; K=1,5 m/s²

A zaj- és rezgésszint értékek a megfelelő nyilatkozatban megnevezett szabványoknak és előírásoknak megfelelően kerültek meghatározásra. A készülék sikeresen átment az EN 50636-2-91 szerinti rezgés- és zajmérési eljárásokon.

Viseljen hallásvédőt.

A megadott rezgés-összérték és a megadott zajkibocsátási érték szabványosított mérési eljárással lett meghatározva és felhasználható az elektromos kéziszerszám egy másik készülékkel történő összehasonlítására.

A megadott rezgés-összérték és a megadott zajkibocsátási érték a terhelés előzetes megbecsüléséhez is felhasználható.



Figyelmeztetés: A rezgés- és zaj-

kibocsátási értékek az elektromos kéziszerszám tényleges használata során eltérhetnek a megadott értékektől az elektromos kéziszerszám használatától és különösen attól függően, hogy milyen munkadarab kerül megmunkálásra.

Próbálja a lehető legalacsonyabb szinten tartani a rezgés- és zajterhelést. A rezgés-terhelés csökkentésére tett intézkedés lehet például a kesztyű viselése a szerszám használata során és a munkaidő korlátozása. Ebben az esetben a működési ciklus minden részét figyelembe kell venni (például amikor az elektromos kéziszerszám ki van kapcsolva, és amikor bár be van kapcsolva, de terhelés nélkül fut).

Töltési idő

A készülék a Parkside X 20 V TEAM sorozat része és a Parkside X 20 V TEAM sorozat akkumulátoraival üzemeltethető. Az X 20 V TEAM sorozat akkumulátorait csak az X 20 V TEAM sorozat töltőkészülékeivel szabad tölteni.

Javasoljuk, hogy ezt a készüléket kizárólag az alábbi akkumulátorokkal üzemeltesse: PAP 20 B1, PAP 20 B3, Smart PAPS 204 A1, Smart PAPS 208 A1. Javasoljuk, hogy ezeket az akkumulátorokat az alábbi töltőkkel töltsse: PLG 20 C1, PLG 20 C2, PLG 20 C3, PLG 20 A3, PLG 20 A4, PDSLГ 20 A1, Smart PLGS 2012 A1.

Töltési idő (perc)	PAP 20 A1 PAP 20 A2 PAP 20 B1	PAP 20 A3 PAP 20 B3 Smart PAPS 204 A1	Smart PAPS 208 A1
PLG 20 A1 PLG 20 A4 PLG 20 C1	60	120	240
PLG 20 C2	45	80	165
PLG 20 A2 PLG 20 A3 PLG 20 C3 PDSLГ 20 A1 PDSLГ 20 B1	35	60	120
PLG 201 A1	135	250	500
Smart PLGS 2012 A1	35	45	50



A töltési időt különböző tényezők befolyásolják, mint például a környezet és az akkumulátor hőmérséklete, valamint a rendelkezésre álló hálózati feszültség, ezért az eltérhet a megadott értékektől.

Biztonsági utasítások

A gép használata során be kell tartani a biztonsági figyelmeztetéseket.

- A gépet nem használhatják gyermekek, csökkent fizikai, érzékszervi vagy mentális képességű vagy hiányos tapasztalattal és tudással rendelkező vagy olyan személyek, akik nem ismerik a vonatkozó utasításokat. Mindemellett a felhasználó életkorát korlátozó helyi előírások lehetnek érvényben. Gyermekek nem játszhatnak a készülékkel. A tisztítást és a felhasználói karbantartást nem végezhetik gyermekek.
- A készüléket nem szabad 2000 m felett használni.

Szimbólumok és piktogramok

Szimbólumok a készüléken:



Figyelem!



A készülék használata előtt figyelmesen olvassa végig a használati útmutatót.



Viseljen védőszemüveget.



Viseljen fejkvédőt.



Viseljen hallásvédőt.



Viseljen védőkesztyűt. Vágási sérülés veszélye.



Viseljen stabil talpú, csúszásmentes biztonsági cipőt.



Viseljen megfelelő munkaruhát.



Ne tegye ki a készüléket nedvességnek. Ne dolgozzon esőben és ne vágjon nedves fűvet.



Ha hosszú haja van, ne hordja kiengedve. Viseljen hajhálót.



Tartsa távol a kezeit! Vágási sérülések



Kirepülő részek okozta veszély! Ne engedjen közel másokat.



Figyelem! Visszaütés - A munkavégzés során ügyeljen a gép visszaütésére.



orsótengely retesze



Tartson legalább 15 m biztonsági távolságot másoktól.



Ne engedjen közel másokat. A kirepülő tárgyak sérülést okozhatnak.



Tartsa távol a közelben tartózkodó személyeket a készüléktől.



Vegye ki az akkumulátorokat a készülékből karbantartási és beállítási munkák előtt



Ne használjon fém fűrészlapot



Garantált hangerőszint adat L_{WA} dB-ben



Az elektromos készülékek nem tartoznak a háztartási hulladékba.



Töltésszint-kijelző



Fordulatszám-fokozatok kijelzése



Funkciógomb a fordulatszám-fokozatok kiválasztásához



Smart-LED



BE/KI kapcsoló

Szimbólumok a használati útmutatóban:



Veszélyre utaló jelzés személyi sérülések vagy anyagi károk megelőzésére vonatkozó utasításokkal



Veszélyre utaló jelzés áramütés okozta személyi sérülések megelőzésére vonatkozó utasításokkal



Felszólító jelzés károk megelőzésére vonatkozó utasításokkal



Viseljen kesztyűt.



Tudnivalókra utaló jelzés a készülék jobb használatát segítő információkkal

Általános biztonsági tudnivalók elektromos szerszámgépekhez



FIGYELMEZTETÉS! Olvassa el az elektromos kéziszerszámhoz tartozó összes biztonsági utasítást, tudnivalót, illusztrációt és műszaki adatot. A biztonsági tudnivalók és utasítások betartásának elmulasztása áramütést, tüzet és/vagy súlyos sérüléseket okozhat.

A jövőbeni használat érdekében őrizzen meg minden biztonsági tudnivalót és útmutatót.

A biztonsági tudnivalókban alkalmazott „elektromos szerszámgép” fogalom hálózatról működtetett elektromos szerszámgépekre (hálózati kábellel) és akkuval működtetett elektromos szerszámgépekre (hálózati kábel nélkül) vonatkozik.

1) Munkahelyi biztonság

- a) **Munkaterületét mindig tartsa tisztán és jól megvilágítva.** A rendetlenség vagy a megvilágítatlan munkaterületek balesetekhez vezethetnek.
- b) **Ne dolgozzon az elektromos szerszámgéppel robbanásveszélyes környezetben, ahol éghető folyadékok, gázok vagy porok**

találhatók. Az elektromos szerszámgépek szikrákat hoznak létre, melyek meggyújthatják a port vagy a gőzöket.

- c) Az elektromos szerszámgép használata közben tartsa távol a gyermekeket és az egyéb személyeket.** Ha elvonják a figyelmét, elveszítheti a szerszámgép feletti uralmat.

2) Elektromos biztonság

- a) Az elektromos szerszámgép csatlakozó dugójának passzolnia kell a dugaszoló aljzatba. A dugót semmilyen módon sem szabad módosítani. Ne használjon adapterdugókat védőföldelt elektromos szerszámgépekkel együtt.** A módosítás nélküli dugók és a megfelelő dugaszoló aljzatok csökkentik az áramütés kockázatát.

- b) Kerülje teste érintkezését a földelt felületekkel, mint pl. csövekkel, fűtőtestekkel, tűzhelyekkel és hűtőszekrényekkel.** Megnö az áramütés veszélyének kockázata, ha az Ön teste földelve van.

- c) Az elektromos szerszámgépeket esőtől és nedvességtől távol kell tartani.** Nő az áramütés kockázata, ha víz hatol be az elektromos szerszámgépbe.

- d) Ne használja a kábelt rendeltetésétől eltérő célokra, az elektromos szerszámgép hordozásához, felakasztásához vagy a dugó dugaszoló aljzataból történő kihúzásához. Tartsa távol a kábelt hőtől, olajtól, éles peremektől vagy mozgásban lévő készülékelemektől.** A sérült vagy összegabalyodott kábelek növelik az áramütés kockázatát.

- e) Ha egy elektromos szerszámgéppel a szabadban akar dolgozni, csak olyan hosszabbító kábelt használjon, amely külső terekben is alkalmazható.** A kültéri használatra alkalmas hosszabbító kábel alkalmazása csökkenti az áramütés kockázatát.

- f) Ha az elektromos kéziszerszám nedves helyen történő használata elkerülhetetlen, használjon áram-védőkapcsolót.** Az áram-védőkapcsoló használata csökkenti az áramütés kockázatát.

3) Személyek biztonsága

- a) Legyen figyelmes, ügyeljen arra, hogy mit csinál és végezze a munkát racionálisan az elektromos szerszámgéppel. Soha ne használjon elektromos szerszámgépet, ha fáradt, illetve kábítószerek, alkohol vagy gyógyszerek hatása alatt áll.** Egy elektromos szerszámgép használata közben egyetlen figyelmetlen pillanatot is komoly sérülésekhez vezethet.

- b) Hordjon személyi védőfelszerelést és mindig egy védőszemüveget.** A személyi védőfelszerelés, mint a pormaszk, a csúszásálló biztonsági cipők, a védősisak vagy a hallásvédő viselése, az elektromos szerszámgép mindenkori fajtája és alkalmazása függvényében, csökkenti a sérülések kockázatát.

- c) Kerülje a véletlen üzembe helyezést. Győződjön meg arról, hogy az elektromos szerszámgép ki van kapcsolva, mielőtt áramellátásra és/vagy akkura csatlakoztatja, felemeli vagy hordozza.** Balesetekhez vezethet, ha

az elektromos szerszám gép hordozása közben a kapcsolón tartja az ujját, vagy a készüléket bekapcsolva csatlakoztatja az áramellátásra.

- d) Az elektromos szerszám gép bekapcsolása előtt távolítsa el a beállító szerszámokat vagy a csavarkulcsot.** A forgó készülék-részekben lévő szerszám vagy kulcs sérülésekhez vezethet.
- e) Kerülje az abnormális testtartást. Gondoskodjon a stabil álló helyzetről és mindenkor tartsa meg egyensúlyát.** Így váratlan helyzetekben jobban tudja kontrollálni az elektromos szerszám gépet.
- f) Viseljen megfelelő ruházatot. Ne viseljen bő ruházatot vagy ékszereket. Haját, ruházatát és kesztyűit tartsa távol a mozgásban lévő alkotóelemektől.** A mozgásban lévő alkotóelemek elkapathatják a laza ruházatot, az ékszereket vagy a hosszú haját.
- g) Amennyiben a készülékhez porleszívó és porgyűjtő berendezés is szerelhető, akkor azokat fel kell helyezni és megfelelően használni kell.** Porelszívó alkalmazása csökkentheti a por miatti veszélyeztetéseket.
- h) Ne gondolja, hogy biztonságban van és ne hagyja figyelmen kívül az elektromos kéziszerszámokra vonatkozó biztonsági előírásokat akkor sem, ha többszöri használat után jól ismeri az elektromos kéziszerszám használatát.** A figyelmetlenség már a másodperc törtrésze alatt is súlyos sérülésekhez vezethet.
- 4) Az elektromos szerszám gép alkalmazása kezelése**
- a) Ne terhelje túl a készüléket. Munkájához használja az annak megfelelő elektromos szerszám gépet.** A megfelelő elektromos szerszám géppel jobban és biztonságosabban dolgozhat a megadott teljesítménytartományban.
- b) Ne használjon olyan elektromos szerszám gépet, melynek meghibásodott a kapcsolója.** A nem be- vagy kikapcsolható elektromos szerszám gép veszélyes és meg kell javíttatni.
- c) Húzza ki a hálózati csatlakozódugót a csatlakozóaljzatból és/vagy távolítsa el a levehető akkumulátort, mielőtt beállításokat végez a készüléken, betétszerszámokat cserél vagy az elektromos kéziszerszámot elteszi.** Ez az óvintézkedés megakadályozza az elektromos szerszám gép véletlen beindulását.
- d) A használaton kívül lévő elektromos szerszám gépek tárolása gyermekek által el nem érhető helyen történjen. Ne engedje, hogy olyan személyek használják a készüléket, akik azt nem ismerik és jelen utasításokat nem olvasták el.** Az elektromos szerszám gépek veszélyesek, ha azokat tapasztalatlan személyek használják.
- e) Gondosan ápolja az elektromos kéziszerszámot és a betétszerszámokat. Ellenőrizze, hogy a mozgatható alkotóelemek kifogástalanul működjenek, és ne szoruljanak, illetve hogy ne legyenek eltörve vagy olyan mértékben megsérülve alkotó-**

- elemek, hogy az csorbítsa az elektromos szerszámgép működését.** A készülék használata előtt a sérült alkotóelemeket javíttassa meg. Számos baleset okát a rosszul karbantartott elektromos szerszámgépek képezik.
- f) A vágószerszámokat tartsa élesen és tisztán.** A gondosan ápoltság és éles vágóélekkel rendelkező vágószerszámok kevésbé szorulnak be és könnyebben vezethetők.
- g) Az elektromos szerszámgépet, a tartozékokat, a behelyezhető szerszámokat stb. alkalmazza jelen utasításoknak megfelelően. Eközben vegye figyelembe a munkafeltételeket és a kivitelezendő tevékenységet.** Az elektromos szerszámgépek rendeltetés szerinti alkalmazásuktól eltérő célra történő használata veszélyes szituációkat teremthet.
- h) A markolatokat és fogófelületeket tartsa szárazon, tisztán és olaj- illetve zsírmentesen.** A csúszós markolatok és fogófelületek nem teszik lehetővé az elektromos kéziszerszám biztonságos használatát és irányítását váratlan helyzetekben.
- 5) Akkus készülékek gondos kezelése és használata**
- a) Az akkukat csak a gyártó által javasolt akkutöltőkben töltsse fel.** Meghatározott fajtájú akkukhoz készült akkutöltő eltérő fajtájú akkukkal történő használata esetén tűzveszély áll fenn.
- b) Az elektromos szerszámgépekben mindig csak az azokkal történő használat céljára rendeltett akkukat használja.** Az eltérő akkuk használata sérüléseket okozhat és tűzveszélyt rejt magában.
- c) A használaton kívüli akkut tartsa távol gemkapcsoktól, érméktől, kulcsoktól, szögektől, csavaroktól és egyéb olyan apró fémtárgyaktól, melyek az érintkezők áthidalását okozhatják.** Az akku érintkezői között fellépő rövidzárlat égési sérüléseket okozhat és tűzveszélyes.
- d) Hibás alkalmazás esetén folyadék juthat ki az akkuból. Kerülje az azzal való érintkezést. Véletlen érintkezés esetén vízzel alaposan le kell öblíteni.** Ha a folyadék szembe kerül, kérje orvos segítségét is. A kifolyt akkufolyadék irritálhatja a bőrt vagy égési sérüléseket okozhat.
- e) Ne használjon sérült vagy átalakított akkumulátort.** A sérült vagy átalakított akkumulátorok előre nem látható módon viselkedhetnek, és tüzet, robbanást vagy személyi sérülést okozhatnak.
- f) Ne tegyen ki akkumulátort tűznek vagy magas hőmérsékletnek.** Tűz vagy 130 °C feletti hőmérséklet robbanást okozhat.
- g) Kövesse a töltésre vonatkozó utasításokat és soha ne töltsse az akkumulátort vagy az akkumulátoros szerszámot a használati útmutatóban megadott hőmérsékleti tartományon kívül.** A helytelen vagy a megengedett hőmérsékleti tartományon kívüli töltés tönkre teheti az akkumulátort és növeli a tűzveszélyt.
- 6) Vevőszolgálat**
- a) Elektromos szerszámgépe javíttatásához csak szakképzett szakszemélyzetet és csak eredeti pótalkatrészeket vegyen**

igénybe. Ezzel biztosított, hogy az elektromos szerszámgép biztonságos maradjon.

- b) Soha ne végezzen karbantartást sérült akkumulátorokon.** Az akkumulátorok valamennyi karbantartását csak a gyártó vagy hivatalos vevőszolgálatok végezhetik.

Általános biztonsági utasítások

A készüléket nem szabad gyermekek, valamint beteg és gyenge személyek kezébe adni. Különösen ügyelni kell a gyermekekre, ha gépek területén tartózkodnak. Vegye figyelembe az Ön országában érvényes regionális és helyi balesetvédelmi előírásokat. Ugyanez vonatkozik az összes munka- és egészségvédelmi előírásra. A gyártó nem vállal felelősséget, ha gépeit engedély nélkül módosították és ha az ilyen módosításokból személyi sérülés vagy anyagi kár keletkezik.



Figyelmeztetés! Gépek használata során mindig alapvető óvintézkedéseket kell tenni. Kérjük, vegye figyelembe a további biztonsági utasításokban lévő tippeket és utasításokat is.

- 1. Ne engedjen idegeneket a készülék közelébe.** Látogatókat és nézőket, különösen gyermekeket, valamint beteg és gyenge személyeket nem szabad a munkahely közelébe engedni. Akadályozza meg, hogy más személyek hozzáérjenek a szerszámokhoz. Csak olyan személyeknek adja oda a készüléket, akik ismerik a készüléket és a készülék használatát.
- 2. Gondoskodjon a szerszámok biztonságos tárolásáról.** A nem használt szerszámokat száraz, lehetőleg magason lévő helyen kell tárolni vagy be kell zárni, hogy ne férjenek hozzá.
- 3. Mindig a munkájának megfelelő szerszámot használja.** Például ne használjon kis szerszámokat vagy tartozékokat olyan munkákhoz, amiket tulajdonképpen nagy szerszámokkal kell végezni. A szerszámokat kizárólag a rendeltetésüknek megfelelő célra használja.
- 4. Ügyeljen a megfelelő ruházatra.** A ruhának alkalmasnak kell lenni, hogy ne akadályozza a munkavégzésben. Viseljen vágás ellen védő betétekkel ellátott ruhát.
- 5. Használjon egyéni védőeszközöket.** Viseljen acél Orrú/acéltalpú csúszmentes talpú biztonsági cipőt. Viseljen védősisakot, ha a munkavégzés során leeső tárgyak veszélye áll fenn.
- 6. Viseljen védőszemüveget.** Tárgyak repülhetnek a felhasználó felé. Súlyos szemsérülés lehet a következménye.
- 7. Viseljen hallásvédőt.** Viseljen személyes zaj elleni védelmet, pl. fül dugót.
- 8. Kézvédelem**
Viseljen ellenálló kesztyűt – a bőrkesztyű jó védelmet nyújt.
- 9. A készülék üzemeltetése**
Soha ne dolgozzon a vágószerszámmal, ha nincs rajta a védelem. A kirepülő tárgyak sérülést okozhatnak.
- 10. Távolítsa el a szerszámkulcsokat, stb.** A készülék bekapcsolása előtt minden szerszámkulcsot és hasonlót el kell távolítani.
- 11. Legyen mindig figyelmes. Ügyeljen arra, amit csinál.** Használja a józan eszét. Ne használjon motoros szerszámokat, ha fáradt. Ne

dolgozzon a készüléssel, ha alkohol, kábítószer vagy gyógyszerek hatása alatt áll, amik befolyásolhatják a reagáló képességet.

12. Használati idő és a szünetek A motoros készülék hosszan tartó használata a rezgések miatt a kéz vérkeringési zavarát okozhatja (fehérujj-betegség). Megfelelő kesztyű használatával vagy rendszeres szünetekkel viszont meghosszabbíthatja a készülék használatának időtartamát. Ügyeljen arra, hogy a rossz vérkeringésre való egyéni hajlam, az alacsony kültéri hőmérséklet vagy a munkavégzés során kifejtett nagy fogóerő csökkenti a készülék használati idejét.

13. Ügyeljen a sérült alkatrészekre. Üzembe helyezés előtt, erős ütések után, vagy ha leejtette a készüléket, ellenőrizze, hogy nincs-e rajta sérülés és kopás jele. Megsérültek esetleg a készülék egyes részei? Kisebb sérülések esetén jól gondolja át, hogy a készülék mégis megfelelően és biztonságosan fog-e működni. Ügyeljen a mozgó alkatrészek megfelelő elrendezésére és beállítására. Megfelelően egymásba érnek az alkatrészek? Megsérültek a készülék alkatrészei? Minden megfelelően fel van szerelve? Minden egyéb feltétel megvan a megfelelő működéshez? A sérült védőberendezéseket, stb. engedéllyel rendelkező személlyel kell megjavíttatni vagy kicseréltetni, ha a használati útmutató nem rendelkezik kifejezetten másképp. A hibás kapcsolókat hivatalos szervizben kell kicseréltetni. Szükséges javítás esetén forduljon egyik megbízott ügyfélszolgálatunkhoz.

14. Mindig kapcsolja le a motort mielőtt beállítási vagy karbantartási munkákat végez. Ez mindenekelőtt a damilorsón történő munkavégzésre érvényes.

15. Csak engedélyezett alkatrészeket használjon. Karbantartás és javítás esetén csak azonos cserealkatrészeket használjon. Pótalkatrészek internetes boltunkban szerezhetők be (lásd a „Pótalkatrészek/Tartozékok” fejezetet).

A készülék csak a mellékelt cérnaorsóval vagy a mellékelt két-ágú késsel történő használatra alkalmas. Pótalkatrészeket internetes boltunkban szerezhet be (lásd a „Pótalkatrészek/Tartozékok” fejezetet).



Figyelmeztetés! Olyan kaszafejek, valamint tartozékok és kiegészítő alkatrészek használata, amelyek nem kifejezetten ajánlottak, veszélyt jelenthetnek személyekre és tárgyakra. A szerszámot csak a rendeltetésének megfelelő célra szabad használni. Minden a rendeltetésétől eltérő használat helytelen használatnak minősül. A helytelen használatból eredő anyagi károkért és személyi sérülésekért egyedül a felhasználó felelős, semmi esetre sem a gyártó. A gyártó nem vállal felelősséget, ha gépeit engedély nélkül módosítják vagy helytelenül használják és ebből kár keletkezik.

Figyelem! A szerszám megfelelő használata esetén is marad egy bizonyos maradvány kockázat, ami nem zárható ki. A szerszám jellege és szerkezete alapján az alábbi lehetséges veszélyek vezethetők le:

- Érintkezés a nem védett damilorsóval (vágási sérülések)
- Belenyúlás a mozgó damilorsóba (vágási sérülések)

- Halláskárosodás, ha nem viselnek megfelelő védőfelszerelést
- Egészségre ártalmas por- és gázképződés a készülék zárt helyiségekben történő használata esetén (hányinger)

Kiegészítő biztonsági előírások

Személyi sérülés és anyagi kár elkerülése érdekében:

1. **Figyelem!** Kezét és lábát tartsa távol a vágási területtől, különösen a készülék indításakor. Mindig tartsa szabadon a pótmarkolaton lévő kezét.
 2. **Mindig úgy tartsa a készüléket, hogy kezei a többfunkciós markolatokon legyenek.** Tartsa a készüléket mindig megfelelő biztonsági távolságban a testétől és vegyen fel stabil testhelyzetet.
 3. Mindig viseljen védőszemüveget.
 4. A készüléket csak nappali fénynél vagy jó mesterséges megvilágítás mellett használja.
 5. Ne használja a készüléket eső esetén vagy nedves fűben.
 6. Használat előtt vagy egy erős ütés után ellenőrizze a készüléket, hogy nincs-e rajta sérülés és szükség esetén javíttassa meg.
 7. Ne használja a készüléket, ha a védőberendezés sérült vagy nem megfelelően van felhelyezve.
 8. Ellenőrizze, hogy a motor szellőzőnyílásain, a védőburkolaton és a vágószerzámon nincsen szennyeződés vagy maradványok.
 9. A munkavégzés közben mindig gondoskodjon arról, hogy legalább 15 méteres sugarú körben ne legyenek emberek vagy állatok. Azonnal állítsa le a készüléket, ha valaki, különösen gyermekek, a gép hatósugarába kerülnek.
- A készülék használata során kövek és egyéb darabok vághódhatnak ki, ami súlyos sérüléseket okozhat.**
10. A készülék működése közben ne közelítsen a mozgó részekhez (a vágószerzám területén). **A kikapcsolás után néhány másodpercig még forog a vágófej.**
 11. A készülék használata előtt el kell távolítani a köveket, ágakat és minden egyéb szilárd anyagot a munkaterületről. Csak a használati útmutatóban leírtak szerint indítsa el a gépet. Indításkor nem lehet megfordítva vagy munkapozícióban. Ne menjen át működő készülékkel kavicsos utcán vagy úton.
 12. A vágódamid meghosszabbítása esetén nagyon óvatosnak kell lenni. Vágási sérülés veszélye áll fenn. Miután ezeket a műveleteket végrehajtotta, a készülék üzembe helyezése előtt ismét megfelelő munkavégzési pozíciót kell felvenni.
 13. Ne használjon fém vágóorsót. Ügyeljen arra, hogy a készülék a kapcsoló elengedése után néhány másodpercig még működik.
 14. Kapcsolja le a motort (be-/kikapcsoló ki), ha:
 - nem használja a készüléket,
 - felügyelet nélkül hagyja a készüléket,
 - tisztítja a készüléket,
 - egyik helyről a másikra szállítja a készüléket,
 - leveszi vagy kicseréli a vágószerzámot, valamint ha kezével beállítja a vágódamid hosszát.
 15. **Használati idő és a szünetek**
A motoros készülék hosszan tartó használata a rezgések miatt a kéz vérkeringési zavarát okozhatja. Megfelelő kesztyű használatával vagy rendszeres

- szünetekkel viszont meghosszabbíthatja a készülék használatának időtartamát. Ügyeljen arra, hogy a rossz vérkeringésre való egyéni hajlam, az alacsony kültéri hőmérséklet vagy a munkavégzés során kifejtett nagy fogóerő csökkenti a készülék használati idejét.
16. A motoros készülék hosszan tartó használata halláskárosodást okozhat, ha nem visel megfelelő hallásvédőt.
- Viseljen személyes zaj elleni védelmet**, pl. fül dugót, a halláskárosodás kockázatának csökkentése érdekében.
17. A sérülések elkerülése érdekében a 40 V-os 2 az 1-ben akkumulátoros sövényvágót a felső és alsó nyélnél fogva, kikapcsolt állapotban, a vágóegységet a testétől elfordítva vigye. A kikapcsolás után a 40 V-os 2 az 1-ben akkumulátoros sövényvágó motorfeje forró. Ügyeljen arra, hogy ne érjen a motorfejhez.
18. Rendszeresen ellenőrizze, hogy a vágószerszám alapjáratban nem mozog.
19. Nemzeti előírások életkori korlátozásokat írhatnak elő a felhasználó számára.
20. Lényeges hibák megállapítása céljából naponta szemrevételezéssel történő ellenőrzés szükséges használat előtt, vagy ha leejtette, illetve egyéb ütés érte a készüléket.
21. A készülék használatakor fontos, hogy iktasson be pihenőt és változtassa a testhelyzetet munkavégzés közben.
22. A készüléket jó üzemi állapotban kell tartani.
23. Vegye figyelembe, hogy a következő körülmények kárt tehetnek a készülékben és súlyos sérüléseket okozhatnak a készülékkel dolgozó személy számára:
- nem megfelelő karbantartás,
 - nem megfelelő alkatrészek használata,
 - a biztonsági berendezések eltávolítása vagy módosítása.

24. Figyelem! Helyi előírások korlátozhatják a gép használatát.
25. Tartsa a készüléket és a vágószerszámot mindig jó állapotban.
26. Használat előtt ellenőrizze a készüléket, hogy nincs-e kilazult rögzítés, nem szivárogo-e az üzemanyag és nincs-e sérült alkatrész, pl. repedések a vágótartozékokon.
27. Rendszeresen tartson szüneteket és változtassa meg a munkavégzési pozíciót.
28. Figyelmeztetés! A szegélyvágón éles szélek vannak. Kesztyűt kell viselni.
29. Viseljen csúszásmentes lábvédőt és védőruházatot a szegélyvágóhoz.
30. Soha ne használja a gépet, ha fáradt, beteg, vagy ha alkohol vagy egyéb gyógyszerek hatása alatt áll.
31. Vegyen fel stabil álló helyzetet és tartsa meg az egyensúlyát a működtetés közben. Ezen kívül használja a mellékelt vállhevedert.

Visszaütés elleni óvintézkedések

A sövényvágó használata során fennáll a visszaütés veszélye, ha a penge éle akadályba ütközik.



Visszaütés esetén a felhasználó erős ütest kap a készüléktől. Ennek az lehet a következménye, hogy elveszíti az uralmat a készülék fölött és súlyosan megsérül. A visszaütés megelőzhető odafigyeléssel és helyes technikával.

A 2-ágú kés használata során fennáll a visszaütés veszélye, ha a kés éle akadályba (kő, fa) ütközik.

- Tartsa két kézzel erősen a készüléket.
- Ügyeljen arra, hogy ne legyenek akadályok a földön és ne használja a 2-ágú kést kerítések, fémoszlopok vagy hasonló közelében.

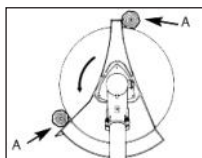

Csak jól élezett szerszámokat használjon. Vastag száruk vágásához helyezze a készüléket az A pozícióba.

Visszarúgás elleni óvintézkedések

A 2-ágú kés használata esetén a visszarúgás veszélye kifejezetten nagy, ha a pengét az A területre helyezi fel a vágáshoz:

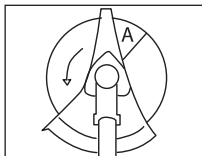

! Visszarúgás esetén a felhasználó erős ütést kap a készüléktől. Ennek az lehet a következménye, hogy elveszíti uralmát a készülék fölött és súlyosan megsérül. A visszarúgás megelőzhető odafigyeléssel és helyes technikával.

- Tartsa két kézzel erősen a készüléket.
- A vágószerszám B területre történő felhelyezése problémamentes vágást tesz lehetővé csaknem teljesen visszarágások nélkül. A

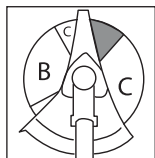

A vágószerszám B területre történő felhelyezése problémamentes vágást tesz lehetővé csaknem teljesen visszarágások nélkül. A

mindkét C területen történő vágómunkálatokat kizárólag képzett és tapasztalt felhasználó végezhet, és azt is saját felelősségre.

További biztonsági utasítások

! Olvassa el figyelmesen az utasításokat. Ismerje meg a gép állítható részeit és szakszerű használatát.

OKTATÁS

- Ezt a készüléket nem használhatják gyermekek. Ügyelni kell a gyerekekre, hogy ne játsszanak a készülékkel. A tisztítást és a karbantartást nem végezhetik gyermekek.
- A készüléket nem használhatják csökkent fizikai, érzékszervi vagy mentális képességű vagy megfelelő tapasztalattal és tudással nem rendelkező személyek.
- A helyi előírások életkori korlátozásokat írhatnak elő a felhasználó számára.
- Vegye figyelembe, hogy maga a felhasználó felel a balesetekért vagy más személyek vagy tulajdonuk veszélyeztetéséért.
- A gépet nem használhatják csökkent fizikai, érzékszervi vagy mentális képességű vagy tapasztalattal és tudással nem rendelkező személyek vagy olyan személyek, akik nem ismerik a vonatkozó utasításokat! A helyi előírások életkori korlátozásokat írhatnak elő a felhasználó számára.
- A gépet soha nem használhatják gyermekek, vagy a fenti utasításokat nem ismerő személyek.

ELŐKÉSZÍTÉS

- Használat előtt szemrevételezéssel ellenőrizni kell a gépet sérült, hiányzó vagy helytelenül

felszerelt védőberendezések vagy burkolatok tekintetében.

- A gép üzembe helyezése előtt, és minden felferődésnél ellenőrizze az eszköz kopását, illetve épségét, és szükség esetén végezze el a szükséges javításokat.

ÜZEMELTETÉS

- Viseljen védőszemüveget, hosszú nadrágot és stabil lábbelit a gép teljes használati ideje alatt.
- Mellőzze a gép használatát rossz időjárási körülmények, különösen villámcsapás kockázata esetén.
- Figyelmeztetés! Ne érjen semmilyen veszélyes mozgó alkatrészhez mindaddig, amíg el nem távolította az akkumulátort és a veszélyes mozgó részek teljesen le nem álltak.
- Ügyeljen a vágóeszköz által okozott esetleges sérülésekre a lábakon és a kezeken.
- Szakítsa félbe a gép használatát például abban az esetben, ha emberek (főleg gyermekek), vagy háziállatok vannak a közelben.
- A gépet csak nappal, vagy jó mesterséges megvilágítás mellett szabad használni.
- Kezét és lábát - főleg a motor bekapcsolása során - tartsa távol a vágószerkezettől.
- Minden esetben válassza le a gépet az áramellátásról (azaz távolítsa el a kivehető akkumulátort),
 - 1) mindig, ha a gépet felügyelet nélkül hagyja;
 - 2) elakadást okozó anyagok eltávolítása előtt;
 - 3) a gép ellenőrzése, tisztítása vagy megmunkálása előtt;

4) ha a készülék idegen tárgyakhoz ért;

5) mindig, ha a gép elkezd szokatlanul rezegni.

- Ügyeljen a vágóeszköz által okozott esetleges sérülésekre a lábakon és a kezeken.
- Mindig ügyeljen arra, hogy ne legyenek idegen tárgyak a szelőlőzőnyílásokban.
- Soha ne szereljen fel fém vágóelemeket.
- Sérült illetve hiányos védőberendezésekkel soha ne használja a gépet.
- Kerülje a normálistól eltérő testtartást. Vegyen fel biztonságos álló helyzetet annak érdekében, hogy folyamatosan meg tudja tartani az egyensúlyát lejtőn végzett munka esetén.
- Lassan haladjon. Ne fusson készülékkel a kezében.
- A gép működtetése közben mindig viseljen stabil lábbelit és hosszú nadrágot.
- **Működés közben történt baleset vagy fellépő üzemi zavar esetén azonnal ki kell kapcsolni a készüléket. Lásd el megfelelően a sérüléseket vagy forduljon orvoshoz.** Az üzemi zavar megszüntetéséhez olvassa el a „Hibakeresés” című fejezetet vagy forduljon a szervizközpontunkhoz.
- **Ne használjon olyan tartozékokat, amelyeket a PARKSIDE nem ajánl.** Ez áramütést vagy tüzet okozhat.

KARBANTARTÁS ÉS TÁROLÁS

- Karbantartás és tisztítás végzése előtt vegye ki a kivehető akkumulátort.

- Csak a gyártó által ajánlott pótalkatrészeket és tartozékokat használjon.
- A gépet rendszeresen kell ellenőrizni és karbantartani. A gépet csak szerződéses műhelyben javíttassa.
- Ha nem használja a gépet, akkor azt gyerekektől elzárva kell tárolni.

i Vegye fi gyelembe a „Tisztítás és karbantartás” fejezetben lévő utasításokat is.

Biztonsági utasítások az akkumulátor kezelésére vonatkozóan

- **FIGYELMEZTETÉS:** Csak a készülékhez adott hálózati tápegységet használja.
- **FIGYELMEZTETÉS:** Tartsa távol a gyerekektől. Lenyelése kémiai égési sérüléseket, légyszívó-perforációt és halált okozhat. Lenyelése után 2 órán belül súlyos égési sérülések léphetnek fel. Azonnal keressen fel egy orvost.
- Az akkumulátor feltöltésére szolgáló normál hőmérséklet-tartomány 4 - 40 °C.
- Helytelen alkalmazás esetén folyadék szivároghat ki az akkumulátorból. Ne érjen hozzá. Ha véletlenül mégis hozzáér, öblítse le vízzel. Ha a folyadék a szembe kerül, forduljon orvoshoz. A kiszivárgó akkumulátor-folyadék bőrirritációt vagy égési sérülést okozhat.
- Ne tegye ki a készüléket vagy az akkumulátort tűz vagy magas hőmérséklet hatásának.

- Legyen tudatában annak, hogy a fém tárgyak rövidre zárhatják az elemes üzemű készülék vagy az elem pólusait.
- Feltöltésük előtt az újratölthető elemeket ki kell venni a készülékből.
- Nem szabad különböző típusú elemeket, illetve új és használt elemeket vegyesen használni.
- Az elhasználadott elemeket ki kell venni a készülékből, és biztonságosan ártalmatlanítani kell.
- Ha a készüléket hosszabb ideig nem használja, akkor az elemeket ki kell venni.
- Az újratölthető elemek helyett ne használjon egyszerhasználatos elemeket.
- Ne használjon módosított vagy sérült elemeket.
- **FIGYELMEZTETÉS:** Csak a PLG 20 C1/PLG 20 C2/PLG 20 C3/PLG 20 A3/PLG 20 A4/PDSLG 20 A1/Smart PLGS 2012 A1 akkumulátor-töltő készülékkel használja.

MARADÉK RIZIKÓ

Akkor is, ha Ön az elektromos szerszámát az előírásoknak megfelelően használja, mindig fennáll egy bizonyos maradék rizikó. A következő veszélyek léphetnek fel az elektromos szerszám felépítésével és kivitelezésével kapcsolatban:

- a) vágási sérülések
- b) halláskárosodás, amennyiben nem viselne megfelelő fülvédőt.

- c) egészségkárosodás, amely a kéz és a kar rezgéséből következik, amennyiben a berendezést hosszabb időn keresztül használná vagy azt nem az előírásoknak megfelelően vezetné vagy karbantartaná.



Figyelem! A jelen elektromos szerszám üzem közben elektromágneses mezőt gerjeszt. Ez a mező bizonyos körülmények között aktív vagy passzív módon orvosi implantátumokat befolyásolhat. Annak érdekében, hogy a komoly vagy halálos sérülések veszélyét csökkentsék, az orvosi implantátumokat viselő személyeknek ajánljuk, konzultáljanak orvosukkal és az orvosi implantátum gyártójával, mielőtt használnák a gépet.



Vegye figyelembe a X 20 V Team akkumulátor és töltő használati útmutatójában lévő töltésre és helyes használatra vonatkozó biztonsági utasításokat és tudnivalókat. A töltés részletes leírása és további információk ebben a külön használati útmutatóban található.

Összeszerelési útmutató



Összeszerelés előtt vegye ki az akkumulátort a készülékből. Az akkumulátort csak akkor helyezze be, ha a készülék teljesen össze van szerelve. Sérülésveszély áll fenn!

A

Nyelek csatlakoztatása

1. Lazítsa ki a felső nyélen (3) lévő nyélrögzítőcsavart (23).
2. Nyomja meg a reteszt (24) és tolja az alsó nyelet (6) ütközésig a felső nyélbe (3).
3. Forgassa el az alsó nyelet (6) egy enyhe forgató mozdulattal, amíg a retesz (24) bekattan a felső nyélen (3) lévő lyukba.
4. Húzza meg kézzel a nyélrögzítőcsavart (23).



A készülék beindítása előtt győződjön meg arról, hogy az alsó nyél stabilan és biztosan illeszkedik, illetve a megfelelő pozícióban van.

Szétszerelés:

1. Csavarja ki a nyélrögzítőcsavart (23).
2. Nyomja meg a reteszt (24).
3. Húzza szét a nyeleket (3 + 6).

B

Védőburkolat felszerelése



Soha ne használja a készüléket, ha nincs megfelelően felszerelve a védőburkolat. Sérülésveszély áll fenn.

1. Helyezze el a védőburkolatot (7) a nyéltartón (27).
2. Rögzítse a védőburkolatot (7) a két kis csavarral (25) a többfunkciós kulcs (18) segítségével.

C

Markolatok felszerelése

1. Lazítsa meg a csillagcsavart (30) és távolítsa el a markolattartót (29) a felső nyélről (3).

- Helyezze be a többfunkciós markolatot (8) és a markolatot (5) a felső nyélen (3) lévő befogóba (28). Ügyeljen arra, hogy a műanyag gyűrű pontosan a vezetőben legyen.
- Rögzítse a markolatokat (5 + 8) a markolattartóval (29) és a csillagcsavarral (30). Húzza meg a csillagcsavart (30) kézzel.
- Rögzítse a készülékkábelt a kábelrögzítővel (4).

E Orsó felszerelése/ cseréje

- Kapcsolja ki a motort és vegye ki az akkumulátort a készülékből.
- Helyezze a készüléket a földre és győződjön meg arról, hogy a készülék stabilan áll.
- Blokkolja az orsótengelyt (31) az imbuszkulccsal (17) az ábrán látható módon.
Csavarja le az orsóházat (15) az orsótengelyről (31) az óramutató járásával megegyező irányba.
- Nyissa ki az orsóházat (15); ehhez nyomja befelé erősen az orsóház (15) két oldalán lévő bekattanó zárt (38) és vegye le az orsóház fedelét.
- Dugja át az új orsó (33) két damilvégét a damilkivezető lyukon (32).
- Helyezze az orsót (33) az orsóházba (15) és kattintsa vissza az orsóházon (15) lévő fedelet.
- Csavarja vissza az orsóházat (15) az orsótengelyre (31) az óramutató járásával ellentétes irányba.
Távolítsa el az imbuszkulcsot (17).
- Húzza meg mindkét damilvéget, hogy kioldja a damilokat a hornyokból.
- Vágja vissza a damilt kb. 15 cm hosszúra, hogy kevésbé terhelje meg a motort az indítási és a felmelegítő fázisban.



A csavaralátét (35), a rögzítőalátét (36) és az anya (37) nem szükséges az orsó felszereléséhez.

E Kés felszerelése/ cseréje



Sérülésveszély! Vigyázat, éles szélek!
Viseljen kesztyűt.

- Kapcsolja ki a motort és vegye ki az akkumulátort a készülékből.
- Helyezze a készüléket a földre és győződjön meg arról, hogy a készülék stabilan áll.
- Helyezze a 2-ágú kést (16) az orsótengelyre (31). A kés mindkét oldala használható.
- Rögzítse a kést a csavaralátéttel (35), rögzítőalátéttel (36) és anyával (37) a többfunkciós kulcs (18) segítségével.
- Távolítsa el az imbuszkulcsot (17).**

Üzembe helyezés

A készülék üzembe helyezése előtt

- helyezze be **mindkét** akkumulátort,
- vegye fel a vállhevedert



Figyelem, sérülésveszély! Ne használja a készüléket védőburkolat nélkül. Viseljen alkalmas ruházatot, valamint szem- és hallásvédőt a készülékkel történő munkavégzés során.

Minden használat előtt ellenőrizze, hogy a készülék megfelelően működik. A be-/kikapcsolót és a kapcsolózárt nem szabad reteszelni. A kapcsoló elengedése után ki kell kapcsolni a motort.

Nem szabad tovább dolgozni a készülékkel, ha a kapcsoló sérült.



Ügyeljen a zajvédelemre és a helyi előírásokra.



Akkumulátor kivétele/behelyezése

1. Az akkumulátor (20) készülékből történő kivételéhez nyomja meg az akkumulátoron lévő kireteszelő gombot (19) és húzza ki az akkumulátort (20).
2. Az akkumulátor (20) behelyezéséhez csúsztassa be az akkumulátort (20) a vezetősín mentén a készülékbe. Ez hallhatóan bekattan.

Akkumulátor töltése



Töltés előtt hagyja lehűlni a felmelegedett akkumulátort.



Töltse fel az akkumulátort (20), ha a töltésszint-kijelzőnek (14) már csak a piros LED-je világít.

1. Adott esetben vegye ki az akkumulátort (20) a készülékből.
2. Csúsztassa az akkumulátort (20) a töltő (21) töltőnyílásába.
3. Csatlakoztassa a töltőt (21) egy csatlakozóaljzathoz.
4. Feltöltést követően válassza le a töltőt (21) a hálózatról.
5. Húzza ki az akkumulátort (20) a töltőből (21).

Vállheveder felhelyezése



Mindig viselje a vállhevedert, ha a készülékkel dolgozik. Mindig kapcsolja ki a készüléket

mielőtt leveszi a vállhevedert. Balesetveszély áll fenn.

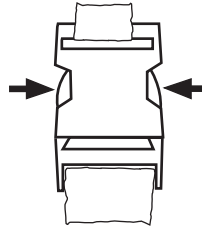

A vállheveder egy gyorskioldó szerkezettel van felszerelve, hogy a készüléket gyorsan le lehessen oldani a vállhevederről veszélyes helyzetben.

Vész helyzetben nyomja meg a gyorskioldó szerkezet mindkét oldalát (lásd: → ←), a gyorskioldó szerkezet kioldásához.

1. Vegye fel a vállhevedert (22).
2. Állítsa be a heveder hosszát úgy, hogy a karabiner kb. 10 cm-rel a csípője alatt legyen.
3. Rögzítse a karabinert a készülék nyelén lévő tartószembe (12). A motor beindítása előtt akassza ki a készüléket és rögzítse járó motorral a vállhevederen. Helyezze a testvédőt a csípőjére a teste és a készülék közé.

Be- és kikapcsolás



A készüléket csak két behelyezett, X 20 V Team gyártmányú akkumulátorral lehet működtetni.



Ügyeljen a stabil álló helyzetre és tartsa erősen két kézzel a készüléket, megfelelő távolságra saját testétől. Ügyeljen arra a készülék bekapcsolása előtt, hogy a készülék semmilyen tárgyhoz ne érjen hozzá.

Bekapcsolás

1. Először nyomja meg a be-, kikapcsolót (13) a készülék aktiválásához.



Az éppen kiválasztott fordulatszámot (1/2/3 fokozat) a kis lámpa világítása jelzi. Válassza ki a kívánt fordulatszámot a gomb (9) megnyomásával.

2. Működtesse a kapcsolózárt (11), majd nyomja meg az indítókart (10).



A készülék az előre kiválasztott fordulatszámmal indul, alacsony terhelés esetén azonban ECO módba szabályozza a fordulatszámot (3500 min⁻¹). Terhelés esetén a fordulatszám automatikusan az előzőleg kiválasztott fokozatra nő.

3. Engedje el a kapcsolózárt (11).



Tartós működtetés nem lehetséges.

Kikapcsolás

1. A kikapcsoláshoz engedje el az indítókart (10).

Készülék leállítás/kikapcsolása

1. Tartsa lenyomva a BE/KI kapcsolót (13), amíg a töltésszint-kijelző (14) ki nem alszik.



A készülék kikapcsolása után egy rövid ideig még tovább forog a vágószerszám. Hagyja, hogy a vágószerszám teljesen leálljon. Tartsa távol a kezét és a lábát! Sérülésveszély!



Rendszeresen távolítsa el a fűmaradványokat az orsóházzról, hogy az ne befolyásolja a vágást.

Fordulatszám-szabályozás



Módosítsa a fordulatszámot a gomb (9) megnyomásával.

Az éppen kiválasztott fordulatszámot a kis lámpa világítása jelzi.

3. fokozat = 7000 min⁻¹

2. fokozat = 5500 min⁻¹

1. fokozat = 4600 min⁻¹



A készülék ECO üzemmódba kapcsol, ha a felszerelt szerszám nincs megterhelve. Ezáltal csökken a motor fordulatszáma. A készülék a terhelés hatására automatikusan újra átkapcsol.

Használat

Akkumulátorok töltöttségi szintjének ellenőrzése

A töltésszint-kijelző (14) az akkumulátorok (20) töltöttségi szintjét jelzi.

Az akkumulátor töltöttségi szintjét a megfelelő LED-lámpák világítása jelzi (3 LED töltésszint-kijelzőként) a készülék a BE/KI kapcsolóval (13) történő aktiválását követően.

3 LED világít (piros, narancssárga és zöld): akkumulátor feltöltve

2 LED világít (piros és narancssárga): akkumulátor részben fel van töltve

1 LED világít (piros):

az akkumulátor töltése szükséges



Töltse fel az akkumulátort (20), ha a töltésszint-kijelzőnek (14) már csak a piros LED-je világít.

Munkavégzésre vonatkozó utasítások

Dolgozzon biztonságosan és megfontoltan!

- A vágás során vegye figyelembe a nemzeti, illetve a helyi előírásokat.
- Ne végezzen vágást a szokásos pihenőidőben.
- A szilárd tárgyakat, például köveket, fémdarabokat vagy hasonlókat el kell távolítani. Ezeket kirepítheti a készülék és ez személyi sérülést vagy anyagi kárt okozhat.
- Magas bokrok vagy sövények vágása esetén a munkamagasságnak legalább 15 cm-nek kell lenni. Ezáltal nem kerülnek veszélybe állatok, például sündisznók.
- Tartsa a készüléket mindig két kézzel erősen és biztonságosan!
- Csak fűvet és gázt vágjon! Ügyeljen a gyökerekre és fatönkökre, botlásveszély áll fenn.
- Dolgozzon körültekintően és ne veszélyeztessen másokat a vágás során.
- Csak megfelelő látási és fényviszonyok mellett dolgozzon!
- Figyelje a vágófejet!
- Soha ne vágjon vállmagasság fölött!
- Soha ne cserélje le a műanyag zsinórt acélhuzalra – sérülés és rongálódás veszélye!
- Ne dolgozzon létrán!
- Csak szilárd és stabil talajon dolgozzon!
- Kerülje a normálistól eltérő testtartást. Vegyen fel biztonságos álló helyzetet és tartsa meg folyamatosan az egyensúlyát.
- Rendszeres időközönként változtassa meg munkavégzési pozícióját, hogy megelőzze az egyoldalú kifáradást.

- A vágófej akadása esetén azonnal kapcsolja ki a készüléket, vegye ki az akkumulátort, majd távolítsa el az akadást okozó tárgyat.

A vállheveder tartószemének elcsúsztatása/Készülék kiegyensúlyozása

Az orsóhoz és a késhez válassza ki a vállheveder tartószemének mindenkor megfelelő pozícióját.

A vállhevederre rögzített készülék esetén - anélkül, hogy hozzáérne a kezével,

- ① a **damilorsónak** kissé fel kell fekédnie a talajra.
- ② a **késnek** kb. 20 cm-rel a talaj felett kell lennie.

1. Lazítsa meg a csavart a vállheveder tartószemén (12). Ismét húzza meg kissé a csavart.
2. Egyensúlyozza ki a készüléket a vágószerszámtól függően a fenti kritériumok szerint a tartószem (12) elcsúsztatásával a felső nyélen (3).
3. Húzza meg a csavart, ha a készülék a kívánt pozícióban van.

Munkavégzés a damilorsóval

- Kis füves területeken tartsa a készüléket kb. 30°-os szögben és lengesse a vágófejet egyenletesen jobbra és balra félkörös mozgással.
- A legjobb eredmény legfeljebb 15 cm-es fűhosszúság esetén érhető el. Ha a fű magasabb, ajánlott több fűvágási műveletet végezni.
- Fák, kerítésoszlopok vagy más akadályok körüli vágás során lassan járja

körbe az akadályt a készülékkel és a damilvégekkel vágjon.

- Ne érjen hozzá kemény tárgyakkhoz (kövek, falak, léckerítés, stb.). Ebben az esetben a damil gyorsan elhasználódna. Használja a védőburkolat szélét a készülék megfelelő távolságban tartásához.



Figyelem! A készülék működtetése közben ne rakja le a vágófejet a földre!

B

Fűnyíró damil meghosszabbítása

A készülék egy kettős-damil érintés-automatikával van felszerelve, vagyis mindkét damil meghosszabbodik, ha a vágófejet a talajhoz érinti.

1. Tartsa a működésben lévő készüléket egy füves terület fölé és érintse néhány-szor könnyedén a talajhoz. Ily módon meghosszabbodik a damil.
2. A védőburkolatba (7) illesztett damilvágó (26) a kívánt hosszúságúra vágja a damilt.

Ha nem hosszabbítható meg a damil vége:

- Kapcsolja ki a készüléket.
- Nyomja az orsóbetétet ütközésig és húzza meg erősen a damil végét.

Ha nem látható a damil vége:

- Cserélje ki a damilorsót (lásd az „Orsó felszerelése/ cseréje” fejezetet).



Figyelem! A damil-maradványok kirepülhetnek és sérülést okozhatnak.

Munkavégzés a 2-ágú késsel



A munkavégzés során mindig viselje a vállhevedert és megfelelő védőruhát. Viseljen szem-, hallás- és fejdét.

Ügyeljen arra, hogy a kés megfelelően legyen beszerelve. Cserélje ki a sérült vagy tompa szerszámokat. Sérülésveszély áll fenn.



Csak szabad, sima felületeket munkáljon meg a vágólapal. Alaposan nézze át a vágandó felületet és távolítsa el minden idegen tárgyat. Ügyeljen arra, hogy ne ütközzön kövekbe, fémbe vagy más akadályokba. A kés megsérülhet és visszautés veszélye áll fenn.

- A munkavégzés során tartsa a vágófejet a talaj fölött és lengesse a készüléket egyenletes ívben lassan ide-oda.
- Ne tartsa ferdén a vágófejet.
- Ne használja a készüléket vad növényzet vagy aljnövényzet vágására.
- Rendszeresen ellenőrizze, hogy nem sérült-e a kés, és cserélje ki a sérült késeket.

Ajánlott fordulatszám-beállítás:



3. fokozat/2. fokozat: fű/gyep
1. fokozat: bokros hely/sűrű bozót

Ha a készülék vibrál

Tisztítsa meg a készüléket, távolítsa el a vágófejen és a védőburkolaton lévő fűmaradványokat (lásd a „Karbantartás és tisztítás” fejezetet)

Készülék csatlakoztatása a Parkside alkalmazáshoz

i Csak **Smart Performance** akkumulátorokat lehet csatlakoztatni a Parkside alkalmazáshoz. A készülék az akkumulátoron keresztül csatlakozik az alkalmazáshoz.

1. Helyezzen be **Smart Performance** akkumulátorokat (20) a készülékbe. Ezek hallhatóan bekattannak.
2. Nyomja meg a töltésszint-kijelző gombot (14).
A készülék ezzel aktiválva van és a Smart-LED  villog (röviden).
3. Aktiválja a Bluetooth® funkciót az okos-telefonján.
4. Nyissa meg a Parkside alkalmazást.
5. Válassza ki a  lehetőséget.

i Ha már csatlakoztatta az alkalmazáshoz a Smart Performance akkumulátort, amellyel a készüléket használja, akkor megtalálja a készüléket a csatlakoztatott készülékek listájában.

6. Válassza ki a készüléket a listából.

i **Ha nem áll rendelkezésre, csatlakoztassa a készüléket az alkalmazáshoz az alábbi módon:**

1. Válassza ki a „+ Készülék hozzáadása” lehetőséget, vagy ha már társított készülékeket/akkumulátorokat, akkor a + lehetőséget a jobb felső sarokban.
2. Kövesse az alkalmazás utasításait. Az alkalmazás rendelkezésre álló készülékeket keres a közelben.
3. Válassza ki a készüléket, amit hozzá szeretne adni.
4. Igény esetén átnevezheti a készüléket. Erősítse meg a sikeres csatlakozást a

„Kész” gombbal vagy válassza ki közvetlenül a „További készülékek hozzáadása” lehetőséget.

A készülék megjelenik  alatt a csatlakoztatott készülékek között és kiválasztható.

i A firmware frissítése megváltoztathatja az alkalmazás működését.

Az alkalmazás funkciói



Ha kiválasztja a készüléket a  alatti listából, akkor az áttekintő oldalra jut.

i Az egyes pontokra vonatkozó részletesebb információkért válassza a  lehetőséget.



Adatvédelmi irányelv

A teljes „ Adatvédelmi szabályzat” a  alatt található.

Készülék leválasztása és adatok törlése az alkalmazásból

Válassza ki  alatt azt a készüléket, amelyet szeretne eltávolítani és amelynek az adatait törölni szeretné, tartsa lenyomva a kijelölést, majd húzza a képernyő jobb széléről a bal széle felé .

Problémája van az alkalmazással? - GYIK

1. Válassza ki a  lehetőséget.
2. Válassza ki a  gyakran ismételt kérdéseket.

 Itt megtalálja a gyakran ismételt kérdéseket és a megfelelő válaszokat.

Karbantartás és tisztítás



Figyelmeztetés! Veszélyes mozgó alkatrészek okozta sérülésveszély!



A jelen használati útmutatóban nem szereplő javítási és karbantartási munkákat szervizközpontunkkal végeztesse el. Csak eredeti alkatrészeket használjon.



Kapcsolja ki a készüléket és vegye ki az akkumulátorokat a készülékből minden művelet előtt.

Rendszeresen végezze el az alábbi tisztítási és karbantartási munkákat. Ezzel biztosítható a hosszan tartó és megbízható használat.

Sok baleset a nem megfelelő karbantartásra, tisztításra és ápolásra vezethető vissza.

Tisztítás



A készüléket nem szabad lefröcskölni vízzel és nem szabad vízbe rakni. Áramütés veszélye áll fenn.

- Tartsa tisztán a készülék szellőzőnyílásait, motorházát és markolatait. Ehhez használjon nedves törlőkendőt vagy kefét.
Ne használjon tisztító-, ill. oldószereket. Ezek helyrehozhatatlan kárt tehetnek a készülékben.
- Minden vágási művelet után tisztítsa le a fűvet és a földet a védőburkolatról és a vágószerszámról.

- Ügyeljen a damilvágóra. A damilvágó súlyos vágott sérüléseket okozhat.

E Damilorsó feltekerése

Alternatív megoldásként egy új damilorsó helyett a szaküzletben vásárolhat egy 2,4 mm vastag, 5 m hosszú nejlon damilt és saját maga feltekerheti a damilorsóra.



A cérnaorsón (33) található vajat (34) a nejlonszál beakasztására szolgál, hogy az magától letekeredjen.

1. Húzza át az új damilt az orsóház (15) két damilkivezető lyukán (32). Közben ügyeljen arra, hogy a két nyíl közvetlenül egymás felé mutasson.
2. Állítsa egyenlő hosszúra a két damilvéget, hogy az orsóház (15) körülbelül középen legyen.
3. A damil damilorsóra (33) történő feltekeréséhez forgassa el a forgatógombot (15a) az orsóház (15) alján lévő nyíl irányába. A feltekerés könnyebben megy, ha a forgatás során nyomást gyakorol a forgatógombra (15a).

Általános karbantartási munkák

- Minden használat előtt ellenőrizze a készülék esetleges hibáit, például meglazult, kopott vagy sérült alkatrészeket.
- Ellenőrizze a burkolatok és védőberendezések esetleges sérüléseit és megfelelő illeszkedését. Szükség esetén cserélje ki.



Ellenőrizze a damilvágót (26). Semmiképpen ne használja a készüléket damilvágó nélkül vagy hibás damilvágóval. Ha sérült a damilvágó, feltétlenül forduljon egyik ügyfélszolgálatunkhoz.

Akadást okozó anyagok eltávolítása



Kapcsolja ki a készüléket és vegye ki mindkét akkumulátort mielőtt munkát végez a vágóegységen.



Viseljen védőkesztyűt a vágási sérülések elkerülése érdekében.

Szállítás

- A szállításhoz ki kell kapcsolni a készüléket és el kell távolítani az akkumulátorokat.
- Vigye úgy a készüléket, hogy egyik keze a felső nyélen, másik keze pedig az alsó nyélen (3+6) van, így elkerülheti, hogy a szállítás során veszélyes részekhez (pl. forró motor, vágóegység) érjen.
- Használja a szállítási védelmet a készítés és tárolása során.
- A készülék szállítása során tartson biztonságos távolságot másoktól.
- Biztosítsa a készüléket a szállítás során feszítőhevederekkel az elcsúszás és a készülék károsodása ellen.

Tárolás

- Tárolás előtt tisztítsa meg a 40 V-os 2 az 1-ben akkumulátoros sövényvágót és végezze el a karbantartást.
- A kés tárolása esetén használja a szállítási védelmet.
- Tárolja a készüléket száraz és portól védett helyen, gyermekektől elzárva.
- Ne a védőburkolatára helyezze le a készüléket. Legjobb, ha a felső markolatánál fogva felakasztja úgy, hogy a védőburkolat ne érjen más tárgyakhoz.

Fennáll annak a veszélye, hogy a védőburkolat deformálódik, és ezáltal megváltoznak a méretek és a biztonsági tulajdonságok.

- Az akkumulátor és a készülék tárolási hőmérséklete 0 °C és 45 °C között van. A tárolás során kerülje a túlzott hideget vagy meleget, hogy az akkumulátor ne veszítsen a teljesítményéből.

Eltávolítás és környezetvédelem

A készülék ártalmatlanítása előtt vegye ki az akkumulátort a készülékből.

Gondoskodjon a készülék, a tartozékok és a csomagolás környezetbarát újrahasznosításáról.

Az akkumulátor ártalmatlanítására vonatkozó utasítások az akkumulátor és a töltő külön használati útmutatójában található.



Elektromos gépek nem tartoznak a háztartási hulladékba. Az áthúzott  kerek szeméttároló szimbóluma azt jelzi, hogy ezt a terméket életciklusa végén nem szabad a szokásos háztartási hulladékkal ártalmatlanítani.

Az elektromos és elektronikus berendezések hulladékairól szóló 2012/19/EU irányelv: A fogyasztókat jogszabály kötelezi arra, hogy az elektromos és elektronikus berendezéseket élettartamuk végén eljuttassák környezetbarát újrahasznosításra. Ilyen módon környezetbarát és erőforrás-kímélő újrahasznosítás biztosítható.

A nemzeti jogba való átültetéstől függően a következő lehetőségek állnak rendelkezésre:

- visszaadás egy értékesítő helyen,
- leadás egy hivatalos gyűjtőhelyen,
- visszaküldés a gyártónak/forgalmazónak.

Ez nem érinti a hulladékká vált készülékek tartozékait és elektromos alkatrészek nélküli segédeszközeit.

- A levágott anyagot juttassa el komposztálásra, ne dobja a szemétyűjtőbe.



Ne dobja az akkumulátort a háztartási hulladékba, tűzbe (robbanásveszély) vagy vízbe. A sérült akkumulátorok kárt tehetnek a környezetben és károsak lehetnek az egészségre, ha mérgező gőzök és folyadékok szivárognak ki belőlük.

Ártalmatlanítsa az akkumulátorokat a helyi előírásoknak megfelelően. A meghibásodott vagy elhasznált akkumulátorokat a 2006/66/EK irányelv szerint újra kell hasznosítani. Az akkumulátorokat használt akkumulátorok gyűjtőhelyén adhatja le, ahol azok környezetbarát újrahasznosításra kerülnek. Érdeklődjön a helyi hulladékkezelő szolgáltatónál vagy szervizközpontunkban. Ártalmatlanítsa az akkumulátorokat lemerült állapotban. Az javasoljuk, hogy takarja le a pólusokat ragasztószalaggal a rövidzárlat ellen. Ne nyissa fel az akkumulátort.

Pótalkatrészek / Tartozékok

Pótalkatrészeket és tartozékokat az alábbi honlapon rendelhet:
www.grizzlytools.shop

Ha esetleg problémája akad a rendelési folyamattal kapcsolatban, kérjük, használja a kapcsolatfelvételi űrlapot. További kérdések esetén forduljon a szervizközpontunkhoz (lásd a(z) 267. oldalon).

Poz. Használati utasítás	Poz. Robbantott ábra	Megnevezés	Cikk-sz
7	42-45	védőburkolat	91106170
15+33	46	orsóház + orsó	13800235
16	47	2-ágú kés	13800234
22		vállheveder	91106171

Hibakeresés



Baleset vagy üzemzavar esetén azonnal vegye ki az akkumulátort a készülékből! Ennek figyelmen kívül hagyása vágási sérüléseket okozhat.

Probléma	Lehetséges ok	Hibaelhárítás
A készülék nem indul	Akkumulátor (20) lemerült	Töltse fel az akkumulátort (20) (vegye figyelembe az akkumulátor és a töltő külön használati útmutatóját)
	Akkumulátor (20) nincs behelyezve	Helyezze be az akkumulátort (20) (vegye figyelembe az akkumulátor és a töltő külön használati útmutatóját)
	A be-/kikapcsoló (13) meghibásodott	Javítás a szervizközpontban
	Indítóka (10) hibás	
	Motor meghibásodott	
A készülék szakaszosan működik	Belső érintkezési hiba	Javítás a szervizközpontban
	Indítóka (10) hibás	
Erős rezgés, rendellenes zajok	A vágóberendezés szennyezett	Tisztítsa meg a vágóberendezést (lásd „Tisztítás és karbantartás”)
	Motor meghibásodott	Javítás a szervizközpontban
Rossz vágási eredmény	A damilorsón (33) nincs elegendő vágódamil	Szükség esetén hosszabbítsa meg a vágódamilt (lásd a „Vágódamil meghosszabbítása” fejezetet) Cserélje ki a damilorsót (lásd „Tisztítás és karbantartás”)
	A vágódamil nincs vagy csak az egyik oldalon van kivezetve a damilorsóból (15)	Vegye le az orsóház fedelét és fűzze át a vágódamilt a damilkivezető lyukakon kifelé, majd zárja vissza a fedelet
	A vágóberendezés szennyezett	Tisztítsa meg a vágóberendezést (lásd „Tisztítás és karbantartás”)
	Akkumulátor (20) nincs teljesen feltöltve	Töltse fel az akkumulátort (20) (vegye figyelembe az akkumulátor és a töltő külön használati útmutatóját)



HU JÓTÁLLÁSI TÁJÉKOZTATÓ

A termék megnevezése: 40V akkumulátoros szegélyvágó	Gyártási szám: IAN 434677_2304
A termék típusa: PPFSA 40-Li B2	
A gyártó cégneve, címe, e-mail címe: Grizzly Tools GmbH & Co. KG Stockstädter Straße 20 63762 Großostheim Germany E-Mail: service@grizzlytools.de	Szerviz neve, címe, telefonszáma: Szerviz Magyarország Tel.: 06800 21225 E-Mail: grizzly@lidl.hu W+T Környezetvédelmi és Szolgáltató Kft. Dunapart also 138 2318 Szigetszentmárton Tel.: 0624 456 672
Az importáló/ forgalmazó neve és címe: Lidl Magyarország Kereskedelmi Bt., H-1037 Budapest, Rádl árok 6.	

1. A jótállási idő a Magyarország területén, Lidl Magyarország Kereskedelmi Bt. üzletében történt vásárlás napjától számított 5 év, amely jogvesztő. A jótállási idő a fogyasztó részére történő átadással, vagy ha az üzembe helyezést a forgalmazó, vagy annak megbízottja végzi, az üzembe helyezés napjával kezdődik.
2. A jótállási igény a jótállási jeggyel és/vagy a vásárlást igazoló blokkal érvényesíthető. A jótállási jegy szabálytalan kiállítás, vagy átadásának elmaradása nem érinti a jótállási kötelezettség-vállalás érvényességét. Kérjük, hogy a vásárlás tényének és időpontjának bizonyítására őrizze meg a pénztári fizetésnél kapott jótállási jegyet és a vásárlást igazoló blokkot.
3. A vásárlástól számított három munkanapon belül érvényesített csereigény esetén a forgalmazó köteles a terméket kicserélni, feltéve ha a hiba a rendeltetésszerű használatot akadályozza. A jótállási jogokat a termék tulajdonosaként a fogyasztó érvényesítheti az áruházakban, valamint a jótállási tájékoztatóban feltüntetett szervizekben. (A magyar Polgári Törvénykönyv alapján fogyasztónak minősül a szakmája, önálló foglalkozása vagy üzleti tevékenysége körén kívül eljáró természetes személy.)

A jótállás ideje alatt a fogyasztó hibás teljesítés esetén kérheti a termék kijavítását, kicserélését, vagy ha a termék nem javítható vagy cserélhető, vagy az a forgalmazónak aránytalan többletköltséggel járna, illetve a fogyasztó kijavításhoz, kicseréléshez fűződő érdeke alapos ok miatt megszűnt, árleszállítást kérhet, vagy elállhat a szerződéstől és visszakérheti a vételárat. A kijavítás során a termékbe csak új alkatrész kerülhet beépítésre.

4. A fogyasztó a hiba felfedezése után a lehető legrövidebb időn belül köteles a hibát bejelenteni és a terméket a jótállási jogok érvényesítése céljából átadni. A hiba felfedezésétől számított két hónapon belül bejelentett jótállási igényt időben közöltnek

kell tekinteni. A közlés elmaradásából eredő kárért a fogyasztó felelős. A jótállási igény érvényesíthetőségének határideje a termék, vagy fődarabjának kicserélése esetén a csere napján újraindul.

5. A rögzített bekötésű, illetve a 10 kg-nál súlyosabb, vagy tömegközlekedési eszközön nem szállítható terméket az üzemeltetés helyén kell megjavítani. Abban az esetben, ha a javítás a helyszínen nem végezhető el, a termék ki- és visszaszereléséről, valamint szállításáról a forgalmazónak kell gondoskodnia.
6. A jótállás nem áll fenn, ha a hiba a nem rendeltetésszerű használatból, átalakításból, helytelen tárolásból, vagy a használati utasítástól eltérő kezeléssel, vagy bármely a vásárlást követő behatásból fakad, vagy elemi kár okozta, és azt a forgalmazó, vagy a szerviz bizonyítja. A jótállás nem vonatkozik a mozgó kopó alkatrészek (világítótestek, gumibroncok stb.) rendeltetésszerű felhasználására. A szerviz és a forgalmazó a kijavítás során nem felel a terméken a fogyasztó vagy harmadik személyek által tárolt adatokért vagy beállításokért.
7. Fogyasztói jogvita esetén a fogyasztó a megyei (fővárosi) kereskedelmi és iparkamarák mellett működő békéltető testület eljárását is kezdeményezheti.

A jótállás a fogyasztó törvényből eredő szavatossági jogait és azok érvényesíthetőségét nem érinti.

Kijavítást ellenőrző szelvény:

A jótállási igény bejelentésének időpontja:	A hiba oka:
Javításra átvétel időpontja:	A hiba javításának módja:
A fogyasztó részére történő visszaadás időpontja:	
A szerviz bélyegzője, kelt és aláírás:	

Kicserélést ellenőrző szelvény:

A jótállási igény bejelentésének időpontja:
Kicserelés időpontja:
A cserélő bolt bélyegzője, kelt és aláírás:

Spis treści

Wstęp	270
Użytkowanie zgodne z przeznaczeniem	270
Opis ogólny	270
Zakres dostawy	270
Opis działania	270
Zestawienie	271
Dane techniczne	271
Czas ładowania	272
Uwagi dotyczące bezpieczeństwa	273
Symbole i piktogramy	273
Ogólne zasady bezpieczeństwa dotyczące narzędzi elektrycznych	275
Ogólne zasady bezpieczeństwa	278
Dodatkowe zasady bezpieczeństwa	281
Środki ostrożności zapobiegające powstawaniu efektu odrzutu podczas pracy z urządzeniem	283
Środki ostrożności zapobiegające powstawaniu efektu odrzutu	283
Wskazówki bezpieczeństwa dotyczące obsługi akumulatorów	285
Instrukcja montażu	287
Łączenie trzonków prowadzących	287
Montaż osłony ochronnej	287
Montaż rękojeści	287
Montaż / wymiana szpuli	287
Montaż/wymiana noża	288
Uruchomienie	288
Wymowianie/wkładanie akumulatora	288
Ładowanie akumulatora	289
Zakładanie pasa na ramię	289
Włączanie i wyłączanie	289
Regulacja prędkości obrotowej	290
Obsługa	290
Kontrola poziomu naładowania akumulatora	290
Instrukcje pracy	290
Przesuwanie zaczepu uprząży / balansowanie urządzenia	291
Praca ze szpulą	291
Przedłużanie żyłki tnącej	292
Praca z nożem 2-zębowym	292
W przypadku wibracji urządzenia	292
Łączenie urządzenia z aplikacją Parkside	292
Funkcje aplikacji	293
Dyrektywa dotycząca ochrony danych	293
Odłączanie urządzenia i usuwanie danych z aplikacji	293
Problemy z aplikacją? - FAQ	293
Konserwacja i pielęgnacja	294
Czyszczenie	294
Nawijanie szpuli	294
Ogólne prace konserwacyjne	294
Usuwanie blokad	295
Transport	295
Przechowywanie	295
Usuwanie i ochrona środowiska	295
Serwis naprawczy	297
Service-Center	298
Importer	298
Części zamienne / Akcesoria	298
Wykrywanie błędów	299
Tłumaczenie oryginalnej deklaracji zgodności WE	338
Rysunek samorozwijający	341

Wstęp

Gratulujemy zakupu nowego urządzenia. Zdecydowali się Państwo na zakup wartościowego produktu. Niniejsze urządzenie sprawdzono w trakcie produkcji pod kątem jakości, a także dokonano jego kontroli ostatecznej. W ten sposób zapewniona jest jego sprawność.



Instrukcja obsługi jest częścią składową produktu. Zawiera ona ważne wskazówki dotyczące bezpieczeństwa, eksploatacji i utylizacji. Przed rozpoczęciem użytkowania produktu należy się zapoznać ze wszystkimi wskazówkami dotyczącymi obsługi i bezpieczeństwa. Produkt należy użytkować tylko zgodnie z opisem i podanym przeznaczeniem. Instrukcję należy przechowywać starannie, a w przypadku przekazania produktu osobom trzecim należy dostarczyć nabywcy kompletną dokumentację.

Użytkowanie zgodne z przeznaczeniem

Akumulatorowa wykaszarka 40 V, w przypadku użycia szpuli z żytką jest przeznaczona do wykaszania trawy w ogrodach, wzdłuż krawędzi grządek i wokół drzew lub słupków ogrodzeniowych.

W przypadku zastosowania noża 2-zębowego urządzenie służy do wykaszania trawy, chwastów lub drobnych zarośli.

Urządzenie jest przeznaczone do użytku przez osoby dorosłe. Młodzież powyżej 16. roku życia może używać urządzenie tylko pod nadzorem. Producent nie odpowiada za szkody spowodowane użyciem urządzenia w sposób niezgodny z przeznaczeniem lub jego nieprawidłową obsługą. Niniejsze urządzenie nie nadaje się do użytku profesjonalnego. Użytkowanie

urządzenia do celów komercyjnych powoduje utratę gwarancji.

Urządzenie jest częścią serii X 20 V TEAM firmy Parkside i może być użytkowane z akumulatorami serii X 20 V TEAM firmy Parkside. Akumulatory można ładować tylko za pomocą ładowarek z serii X 20 V TEAM.

Opis ogólny

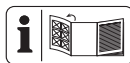

Ilustracja najważniejszych elementów funkcyjnych znajduje się na przedniej i tylnej stronie rozkładanej.

Zakres dostawy

Rozpakuj urządzenie i sprawdź, czy jest kompletne:

- Wykaszarka akumulatorowa 40V
- Górny trzonek prowadzący
- Dolny trzonek prowadzący
- Pas na ramię
- Szpula
- Nóż 2-zębny
- Osłona ochronna
- 1 x klucz z gniazdem sześciokątnym
- 1 x klucz wielofunkcyjny
- Torba materiałowa na akcesoria
- Instrukcja obsługi



Klucz z gniazdem sześciokątnym (17) jest umieszczony w uchwycie na jednostce napędowej(1).



Akumulator i ładowarka nie są zawarte w zestawie.

Opis działania

Funkcje elementów obsługowych podano w poniższych opisach.

Zestawienie

- 1 Jednostka napędowa
- 2 Otwór na klucz
- 3 Górny trzonek prowadzący
- 4 Uchwyt kablowy
- 5 Rękojeść
- 6 Dolny trzonek prowadzący
- 7 Osłona ochronna
- 8 Uchwyt wielofunkcyjny
- 9 Przycisk
- 10 Dźwignia uruchamiająca
- 11 Blokada włącznika
- 12 Zaczep
- 13 Włacznik/wyłącznik
- 14 Wskaźnik stanu naładowania
- 15 Osłona szpuli
- 15a Pokrętko
- 16 Nóż 2-zębny
- 17 Klucz z gniazdem sześciokątnym
- 18 Klucz wielofunkcyjny
- 19 Przycisk odblokowujący
- 20 Akumulator
- 21 Ładowarka
- 22 Pas na ramię
- 23 Śruba do mocowania rurki
- 24 Blokada
- 25 Śruba
- 26 Obcinacz żyłki
- 27 Mocowanie trzonka
- 28 Mocowanie
- 29 Mocowanie rękojeści
- 30 Śruba gwiazdzista
- 31 Wrzeciono montażowe
- 32 Oczko wylotu żyłki
- 33 Szpula
- 34 Wpust
- 35 Podkładka
- 36 Tarcza zaciskowa
- 37 Nakrętka
- 38 Zapięcie zatraskowe

A
A
B
B
C
C
E
E
E
E
E
E

Dane techniczne

- Wykazarka akumulatorowa 40V**
..... PPFSA 40-Li B2
- Napięcie silnika
 U 40 V₌₌ (prąd stały); (2 x 20V)
- Typ akumulatora litowo-jonowy
- Prędkość obrotowa biegu jałowego,
 wrzeczono $n_{maks.}$ 7000 min⁻¹
 3 stopnie 4600/5500/7000 min⁻¹
- Prędkość obrotowa silnika na biegu
 jałowym 3500 min⁻¹
- Szpula
 Promień koszenia 340 mm
 Grubość żyłki 2,4 mm
 Długości żyłki 5 m
 Gwint M10
- Wibracje (a_h) na rękojeści
 prawa strona ... 4,231 m/s²; K=1,5 m/s²
 lewa strona 3,911 m/s²; K=1,5 m/s²
- Nóż 2-zębny
 Promień koszenia 255 mm
 Otwór 25,4 mm
- Wibracje (a_h) na rękojeści
 prawa strona ... 4,752 m/s²; K=1,5 m/s²
 lewa strona 4,677 m/s²; K=1,5 m/s²
- Waga (w stanie gotowym do pracy
 2x 4 Ah Smart PAPS 204 A1) 6,4 kg
 Waga (bez zespołu tnącego) 4,8 kg
- Poziom ciśnienia akustycznego na
 stanowisku pracy operatora
 (L_{PA}) 73,4 dB; K_{PA} = 3 dB
- Poziom mocy akustycznej (L_{WA})
 gwarantowany 90 dB
 zmierzony 85,2 dB; K_{WA} = 2,31 dB
- Temperatura maks. 50°C
 ładowanie 4 - 40 °C
 Eksploatacja -20 - 50 °C
 Przechowywanie 0 - 45 °C
- w przypadku korzystania z akumula-
 torów Smart (Smart PAPS 204 A1/
 Smart PAPS 208 A1)
- Częstotliwość robocza/Pasmo
 częstotliwości 2400 - 2483,5 MHz
 Maks. moc nadawania ≤ 20 dBm

Wartości emisji hałasu i wibracji zostały ustalone zgodnie z normami i przepisami, wyszczególnionymi w deklaracji zgodności. Metoda pomiaru drgań i hałasu na podstawie EN 50636-2-91 została wykonana pomysłnie.

Stosować środki ochrony słuchu.

Podana łączna wartość drgań i wartość emisji hałasu zostały zmierzone zgodnie z unormowaną metodą pomiarów i mogą zostać wykorzystane do porównania tego elektronarzędzia z innym.

Podana łączna wartość drgań i wartość emisji hałasu może zostać wykorzystana także do wstępnej oceny narażenia.



Ostrzeżenie: Wartości emisji drgań i hałasu mogą różnić się w trakcie rzeczywistego użytkowania elektronarzędzia od wartości podanej, w zależności od sposobu eksploatacji elektronarzędzia, w szczególności od rodzaju obrabianego elementu.

Należy podejmować próby maksymalnego ograniczania narażenia na drgania i hałas. Przykładowymi sposobami zmniejszenia narażenia na wibracje jest noszenie rękawic w trakcie pracy z narzędziem i ograniczenie czasu pracy. Należy przy tym uwzględnić wszystkie elementy cyklu eksploatacji (na przykład czas, w którym elektronarzędzie jest wyłączone, oraz czas, w których jest ono wprawdzie włączone, ale pracuje bez obciążenia).

Czas ładowania

Urządzenie jest częścią serii X 20 V TEAM firmy Parkside i może być użytkowane z akumulatorami serii X 20 V TEAM firmy Parkside. Akumulatory serii X 20 V TEAM można ładować tylko za pomocą ładowarek z serii X 20 V TEAM.

Zalecamy użytkowanie urządzenia wyłącznie z następującymi akumulatorami: PAP 20 B1, PAP 20 B3, Smart PAPS 204 A1, Smart PAPS 208 A1. Zalecamy ładowanie akumulatorów za pomocą następujących ładowarek: PLG 20 C1, PLG 20 C2, PLG 20 C3, PLG 20 A3, PLG 20 A4, PDSL G 20 A1, Smart PLGS 2012 A1.



Czas ładowania zależy m.in. od takich czynników, jak temperatura otoczenia i akumulatora, a także od danego napięcia sieciowego, dlatego w określonych okolicznościach czas ten może odbiegać od podanych wartości.

Czas ładowania (min.)	PAP 20 A1 PAP 20 A2 PAP 20 B1	PAP 20 A3 PAP 20 B3 Smart PAPS 204 A1	Smart PAPS 208 A1
PLG 20 A1 PLG 20 A4 PLG 20 C1	60	120	240
PLG 20 C2	45	80	165
PLG 20 A2 PLG 20 A3 PLG 20 C3 PDSLГ 20 A1 PDSLГ 20 B1	35	60	120
PLG 201 A1	135	250	500
Smart PLGS 2012 A1	35	45	50

Uwagi dotyczące bezpieczeństwa

Podczas pracy z maszyną przestrzegaj wskazówek bezpieczeństwa.

- Dzieci lub osoby z ograniczoną sprawnością fizyczną, czuciową lub umysłową lub posiadające niedostateczne doświadczenie i wiedzę, lub osoby, które nie są zaznajomione z instrukcjami nie mogą użytkować maszyny. Lokalne przepisy mogą ograniczać wiek użytkownika. Dzieciom nie wolno bawić się urządzeniem. Czyszczenia i prac konserwacyjnych nie wolno powierzać dzieciom.
- Urządzenie nie może być użytkowane w miejscach położonych powyżej 2000 m.

Symbole i piktogramy

Symbole na urządzeniu:



Uwaga!



Przed użyciem urządzenia należy uważnie przeczytać instrukcję obsługi.



Nosić okulary ochronne.



Stosować środki ochrony głowy.



Stosować środki ochrony słuchu.



Nosić rękawice ochronne. Niebezpieczeństwo skaleczenia.



Należy nosić obuwie ochronne z antypoślizgową podeszwą.

PL



Noś odpowiednią odzież roboczą.



Nie narażać urządzenia na działanie wilgoci. Nie pracować w czasie deszczu i nie kosić mokrej trawy.



Nie nosić nieostroniętych długich włosów. Używać siatki na włosy.



Ręce trzymać z dala od narzędzia! Niebezpieczeństwo skaleczenia



Niebezpieczeństwo obrażeń z powodu odrzucanych części! Inne osoby nie mogą się zbliżyć.



Uwaga! Odrzut - Podczas pracy pamiętaj o możliwym odrzucie maszyny.



Blokada wrzeciona montażowego



Zachowuj bezpieczny odstęp min. 15 m od innych osób.



Osoby postronne trzymać z dala od urządzenia.

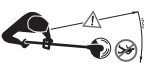

Inne osoby nie mogą się zbliżyć. Mogłyby doznać obrażeń ciała z powodu odrzucanych ciał obcych.



Przed rozpoczęciem prac konserwacyjnych i nastawczych należy wyciągnąć akumulatory z urządzenia



Nie używać brzeszczotów pił do metalu



Informacja o poziomie gwarantowanej mocy akustycznej L_{WA} w dB



Urządzeń elektrycznych nie należy wyrzucać razem z odpadami komunalnymi.



Wskaźnik stanu naładowania



Wskazanie stopni prędkości obrotowej



Przycisk programowalny umożliwiający wybór stopni prędkości obrotowej



Smart-LED



Włącznik/wyłącznik

Symbole użyte w instrukcji:



Symbol zagrożenia z informacjami o zapobieganiu obrażeniom ciała lub szkodom materialnym



Znak zagrożenia z informacjami dotyczącymi zapobiegania szkodom osobowym na skutek porażenia prądem elektrycznym



Znak nakazu z informacjami dotyczącymi zapobiegania szkodom



Nosić rękawice.



Symbol z informacjami ułatwiającymi obsługę urządzenia

Ogólne zasady bezpieczeństwa dotyczące narzędzi elektrycznych



OSTRZEŻENIE! Proszę zapoznać się ze wszystkimi wskazówkami bezpieczeństwa, instrukcjami, ilustracjami i danymi technicznymi, dołączonymi do tego elektronarzędzia. Niedokładne przestrzeganie zasad i instrukcji bezpieczeństwa może spowodować porażenie prądem, pożar i/ lub inne ciężkie zranienia.

Zachowaj wszystkie zasady bezpieczeństwa i instrukcje na przyszłość.

Użyte w zasadach bezpieczeństwa pojęcie „narzędzie elektryczne” dotyczy narzędzi elektrycznych zasilanych prądem sieciowym (za kablem sieciowym) oraz narzędzi elektrycznych zasilanych z baterii (bez kabla sieciowego).

1) Bezobezpieczeństwo miejsca pracy

a) **Zapewnij porządek i wystarczające oświetlenie w miejscu pracy.** Nieporządek lub nieoświetlone miejsce pracy może spowodować wypadek.

- b) **Nie pracuj narzędziem elektrycznym w atmosferze potencjalnie wybuchowej, w której znajdują się palne ciecze, gazy lub pyły.** Narzędzia elektryczne wytwarzają iskry, które mogą zapalić pył lub pary.
- c) **Trzymaj od dzieci i innych ludzi w bezpiecznej odległości podczas używania narzędzia elektrycznego.** Odwrócenie uwagi może spowodować utratę kontroli nad urządzeniem.

2) Bezobezpieczeństwo elektryczne

- a) **Wtyczka narzędzia elektrycznego musi pasować do gniazdka. Wtyczki nie można w żaden sposób modyfikować. Nie używaj adapterów wtyczek razem z narzędziami elektrycznymi posiadającymi zestyk ochronny (uziemiający).** Nienaruszone wtyczki i dopasowane gniazdka zmniejszają ryzyko porażenia prądem.
- b) **Unikaj dotykania uziemionych powierzchni, takich jak rury, kaloryfery, piecyki, kuchenki, lodówki.** Gdy Twoje ciało jest uziemione, ryzyko porażenia prądem jest większe.
- c) **Trzymaj narzędzia elektryczne z daleka od deszczu i wilgoci/wody.** Dostanie się wody do wnętrza urządzenia elektrycznego zwiększa ryzyko porażenia prądem.
- d) **Nie używaj kabla do przeniesienia narzędzia elektrycznego, do jego zawieszania ani do wyciągania wtyczki z gniazdka. Chronь kabel przed gorącym, olejem, ostrymi krawędziami i ruchomymi częściami urządze-**

nia. Uszkodzone i splątane kable zwiększają ryzyko porażenia prądem.

- e) **Pracując narzędziem elektrycznym na dworze, używaj tylko przedłużaczy dopuszczonych do używania na dworze.** Używanie przedłużacza przystosowanego do używania na dworze zmniejsza ryzyko porażenia prądem.
- f) **Jeśli nie da się uniknąć pracy elektronarzędzia w środowisku wilgotnym, należy zastosować wyłącznik różnicowoprądowy.** Zastosowanie wyłącznika różnicowoprądowego zmniejsza niebezpieczeństwo porażenia prądem elektrycznym.

3) Bezpieczeństwo osób

- a) **Zachowuj uwagę, uważaj na to, co robisz i pracuj narzędziem elektrycznym rozsądnie. Nie używaj narzędzi elektrycznych, jeżeli jesteś zmęczony albo jeżeli pod wpływem narkotyków, alkoholu albo leków.** Chwila nieuwagi podczas używania narzędzia elektrycznego może doprowadzić do poważnych zranień.
- b) **Noś środki ochrony osobistej, zawsze zakładaj okulary ochronne.** Noszenie środków ochrony osobistej, takich jak maska przeciwpyłowa, buty z antypoślizgowymi podeszwami, kask i nauszniki – zależnie od rodzaju i sposobu używania narzędzia elektrycznego – zmniejsza ryzyko zranienia.
- c) **Unikaj przypadkowego uruchomienia narzędzia. Przed podłączeniem narzędzia elektrycznego do źródła zasilania i/lub baterii, przed jego podniesieniem i przeniesieniem upewnij się, że jest ono wyłączone.** Jeżeli podczas przenoszenia narzędzia elektrycznego palec osoby niosącej znajdzie się na włączniku, albo jeżeli włączone urządzenie zostanie podłączone do źródła zasilania, może dojść do wypadku.
- d) **Przed włączeniem narzędzia elektrycznego usuń przyrządy nastawcze i klucze do śrub.** Narzędzie lub klucz znajdujący się w obrotowej części urządzenia może spowodować zranienie.
- e) **Unikaj anormalnych pozycji ciała. Zapewnij sobie stabilną pozycję i zawsze zachowuj równowagę ciała.** Dzięki temu możliwe będzie zachowanie lepszej kontroli nad urządzeniem elektrycznym w nieoczekiwanych sytuacjach.
- f) **Noś odpowiednie ubranie. Nie zakładaj obszernych, luźnych ubrań ani ozdób. Trzymaj włosy, części ubrania i rękawice z daleka od ruchomych części.** Luźne ubranie, ozdoby lub długie włosy mogą zostać pochwycone lub wkręcone przez ruchome części.
- g) **Jeżeli urządzenie posiada możliwość zamontowania systemu odpylania, należy go zamontować i prawidłowo używać.** Używanie przyrządu odsysającego pył może zmniejszyć zagrożenia związane z pyłem.
- h) **Nie kieruj się fałszywym poczuciem bezpieczeństwa i nie naruszaj zasad bezpieczeństwa obowiązujących dla elektronarzędzi, nawet jeśli po częstym korzystaniu jesteś zaznajomiony z elektronarzędziem.** Nieuważne postępowanie może w ułamku sekundy doprowadzić do poważnych obrażeń.

4) Używanie i obsługa narzędzia elektrycznego

- a) **Nie przeciążaj urządzenia. Do każdej pracy używaj właściwego narzędzia elektrycznego.** Pasującym narzędziem elektrycznym można pracować lepiej i bezpieczniej w podanym zakresie mocy.
- b) **Nigdy nie używaj narzędzia elektrycznego z uszkodzonym wyłącznikiem.** Narzędzie elektryczne, którego nie można włączyć i wyłączyć, jest niebezpieczne i wymaga naprawy.
- c) **Przed dokonaniem ustawień urządzenia, wymianą narzędzia końcowego lub odłożeniem elektronarzędzia wyciągnij wtyk z gniazda sieciowego i/ lub usunąć wymiowany akumulator.** Ten środek ostrożności uniemożliwi przypadkowe uruchomienie narzędzia elektrycznego.
- d) **Przechowuj nieużywane narzędzia elektryczne w niedostępnym dla dzieci miejscu. Nie pozwalaj używać urządzenia osobom, które nie są z nim obeznane i które nie przeczytały tych wskazówek.** Narzędzia elektryczne są niebezpieczne, jeżeli używają ich niedoświadczone osoby.
- e) **Dbaj o staranną pielęgnację elektronarzędzia i narzędzi obróbkowych. Sprawdzaj, czy ruchome części prawidłowo funkcjonują i nie są zablokowane, czy części nie są potamane lub inaczej uszkodzone i czy prawidłowe działanie narzędzia elektrycznego nie jest zakłócone.** Przed użyciem urządzenia zleć naprawę uszkodzonych części. Przyczyną wielu wypadków są źle konserwowane

narzędzia elektryczne.

- f) **Narzędzia tnące muszą być zawsze ostre i czyste.** Starannie pielęgnowane narzędzia tnące z ostrymi ostrzami rzadziej się blokują i są łatwiejsze w prowadzeniu.
 - g) **Używaj narzędzia elektrycznego, akcesoriów, oprzyrządowania itd. tylko zgodnie z tymi wskazówkami. Zwracaj przy tym uwagę na warunki pracy i uwzględniaj rodzaj wykonywanej pracy.** Używanie narzędzi elektrycznych do celów niezgodnych z ich przeznaczeniem może prowadzić do niebezpiecznych sytuacji.
 - h) **Uchwyty i powierzchnie chwytne utrzymuj w stanie suchym, czystym oraz wolnym od oleju i smaru.** Śliskie uchwyty i powierzchnie chwytne uniemożliwiają bezpieczną obsługę i kontrolę elektronarzędzia w nieprzewidzianych sytuacjach.
- #### 5) Uważne obchodzenie się z urządzeniami napędzanymi akumulatorami i ich stosowanie
- a) **Ładuj akumulatory tylko przy użyciu zaleconych przez producenta ładowarek.** Używanie ładowarki przystosowanej do jednego typu akumulatorów do ładowania akumulatorów innego typu grozi pożarem.
 - b) **Stosuj w urządzeniach elektrycznych tylko przystosowane do nich akumulatory.** Używanie innych akumulatorów może prowadzić do zranień i pożaru.
 - c) **Trzymaj nieużywane akumulatory z daleka od spinaczy biurowych, monet, kluczy, gwoździ, śrub i innych drobnych przedmiotów metalowych, które mo-**

głyby spowodować połączenie biegunów. Zwarcie między biegunami akumulatora może spowodować oparzenia lub pożar.

d) Nieprawidłowe stosowanie może doprowadzić do wycieku elektrolitu z akumulatora. Unikaj kontaktu z elektrolitem. Jeżeli elektrolit zetknął się z oczami, umyj oczy wodą. Jeżeli elektrolit dostał się do oka, skorzystaj dodatkowo z pomocy lekarskiej. Wyciekający z akumulatora elektrolit może spowodować podrażnienia skóry lub oparzenia.

e) Nie używaj uszkodzonego lub zmienionego akumulatora. Uszkodzone lub zmienione akumulatory mogą zachowywać się nieprzewodnie i spowodować pożar, wybuch lub obrażenia ciała.

f) Nie wystawiaj akumulatora na działanie ognia lub wysokich temperatur. Ogień lub temperatury powyżej 130 °C mogą spowodować wybuch.

g) Przestrzegaj wszystkich instrukcji ładowania i nigdy nie ładuj akumulatora lub narzędzia akumulatorowego poza zakresem temperatur podanym w instrukcji obsługi. Niewłaściwe ładowanie lub ładowanie poza dopuszczalnym zakresem temperatur może zniszczyć akumulator i zwiększyć niebezpieczeństwo pożaru.

6) Serwis

a) Zlecaj naprawy narzędzia elektrycznego tylko wykwalifikowanemu personelowi i tylko z użyciem oryginalnych części zamiennych. Pozwoli to zachować

bezpieczeństwo użytkownika narzędzia elektrycznego.

b) Nigdy nie wykonuj konserwacji uszkodzonych akumulatorów.

Wszystkie czynności konserwacyjne przy akumulatorach powinny być wykonywane tylko przez producenta lub autoryzowane punkty serwisowe.

Ogólne zasady bezpieczeństwa

Należy zabronić dostępu do urządzenia dzieciom i osobom ułomnym. Gdy w strefie pracy maszyny przebywają dzieci, należy nad nimi sprawować staranny nadzór.

Należy postępować zgodnie z regionalnymi i lokalnymi przepisami związanymi z zapobieganiem wypadkom, jaki obowiązują w danym miejscu. Ta sama zasada dotyczy wszelkich przepisów BHP dotyczących danego stanowiska pracy.

Producent nie ponosi odpowiedzialności za niedozwolone modyfikacje jego maszyn oraz za szkody na osobach lub szkody materialne powstałe w wyniku tego typu modyfikacji.



Ostrzeżenie! W ramach stosowania maszyn należy zawsze przestrzegać podstawowych zasad bezpieczeństwa. Należy zawsze postępować zgodnie ze wszystkimi wskazówkami i informacjami zawartymi w dodatkowych instrukcjach dotyczących bezpieczeństwa.

1. Nie dopuszczać osób trzecich do urządzenia. Osoby postronne, przede wszystkim dzieci oraz osoby chore i ułomne, nie mogą przebywać w strefie stanowiska pracy. Należy zapewnić, aby osoby postronne nie miały

kontakty z narzędziami. Urządzenie należy przekazywać jedynie osobom zapoznanym z urządzeniem i sposobem jego obsługi.

- 2. Należy zadbać o bezpieczne przechowywanie narzędzi.** Urządzenia, które nie są użytkowane, należy przechowywać w suchym miejscu, położonym możliwie wysoko lub w zamkniętym i niedostępnym miejscu.
- 3. Stosować narzędzia odpowiednie do danych prac.** Nie używać np. lekkich małych narzędzi lub akcesoriów do prac, które muszą być wykonywane przy użyciu ciężkich narzędzi. Narzędzia należy wykorzystywać jedynie do celów, do jakich zostały one skonstruowane.
- 4. Zwracać uwagę na odpowiednią odzież.** Należy nosić stosowną odzież, która nie może przeszkadzać w wykonywaniu prac. Nosić odzież z wkładkami zabezpieczającymi przed przecięciem.
- 5. Stosować środki ochrony indywidualnej.** Należy nosić obuwie ochronne ze stalowymi noskami/stalowymi i przyczepnymi podeszwami. Należy nosić kask ochronny, jeśli w trakcie wykonywania prac występuje ryzyko generowane przez spadające przedmioty.
- 6. Nosić okulary ochronne.** Urządzenie może powodować odrzucanie przedmiotów. Skutkiem mogą być poważne obrażenia oczu.
- 7. Nosić środki ochrony słuchu.** Stosować środki ochrony indywidualnej zabezpieczające przed hałasem, np. zatyczki do uszu.
- 8. Osłona dłoni**
Nosić solidne rękawice - dobrą ochronę zapewniają rękawice skórzane.

9. Eksploatacja urządzenia

Nigdy nie należy wykonywać prac bez zainstalowanych na narzędziach tnących osłon. Niebezpieczeństwo obrażeń ciała przez wyrzucane przedmioty.

10. Usunąć klucze nasadowe itp.

Przed włączeniem urządzenia należy usunąć wszelkie klucze itp.

11. Przez cały czas należy zachowywać koncentrację. Zwracać uwagę na wykonywane czynności.

Podczas pracy zachowywać zdrowy rozsądek. Nie użytkować narzędzi z silnikiem w przypadku zmęczenia. Nie wolno wykonywać prac z urządzeniem, będąc pod wpływem alkoholu, narkotyków lub leków, które mogą negatywnie wpływać na czas reakcji.

12. Czas pracy i przerwy

Dłuższe używanie urządzenia silnikowego może doprowadzić do zaburzeń krążenia w rękach, spowodowanych wibracjami (objaw Raynauda). Czas bezpiecznego użytkowania urządzenia można jednak przedłużyć używając odpowiednich rękawic lub robiąc regularne przerwy w pracy. Należy pamiętać, że osobiste skłonności do problemów z krążeniem, niskie temperatury zewnętrzne lub duże siły podczas chwytania skracają czas użytkowania.

13. Zwracać uwagę na uszkodzone części.

Sprawdzać urządzenie przed uruchomieniem, po silnym uderzeniu i upuszczeniu w celu stwierdzenia ewentualnych uszkodzeń i zużycia. Czy poszczególne części są uszkodzone? W przypadku niewielkich uszkodzeń należy zweryfikować, czy pomimo uszkodzeń urządzenie może nadal właściwie i bezpiecznie pracować. Należy zwracać uwagę na

właściwy układ i ustawienie ruchomych części. Czy części wchodzą w siebie we właściwy sposób? Czy części są uszkodzone? Czy wszystkie elementy są prawidłowo zainstalowane? Czy zostały spełnione pozostałe warunki gwarantujące prawidłowe działanie urządzenia? Uszkodzone zabezpieczenia itp. muszą być naprawiane lub wymieniane w prawidłowy sposób przez upoważnioną do tego osobę, o ile z instrukcji obsługi nie wynikają inne postanowienia w tym zakresie. Uszkodzone przełączniki muszą być wymieniane przez autoryzowany warsztat. W razie konieczności przeprowadzenia napraw należy się zwracać do jednego z naszych autoryzowanych punktów obsługi klienta.

14. Przed wykonaniem prac konserwacyjnych lub naprawczych należy zawsze wyłączać silnik.

Dotyczy to przede wszystkim prac wykonywanych przy szpuli.

15. Stosować wyłącznie dopuszczone części. W przypadku prac konserwacyjnych i naprawczych należy stosować identyczne części zamienne. Części zamienne można nabyć w naszym sklepie internetowym (patrz „Części zamienne/akcesoria”).

Urządzenie jest przeznaczone tylko do użytku z dostarczoną szpulą z żyłką lub z dostarczonym nożem z 2 zębami. Części zamienne można nabyć w sklepie internetowym, patrz rozdział „Części zamienne/akcesoria”.



Ostrzeżenie! W przypadku stosowania innych głowic koszących oraz akcesoriów i elementów montowanych na urządzeniu, które nie zostały jednoznacz-

nie zalecone przez producenta, może powstać zagrożenie dla osób i przedmiotów. Narzędzia wolno wykorzystywać jedynie zgodnie z przeznaczeniem. Każde inne zastosowanie będzie traktowane jako użytkowanie niezgodne z przeznaczeniem. Za szkody materialne i szkody na osobach powstałe w wyniku tego typu niewłaściwego zastosowania odpowiada użytkownik, a nie producent. Producent nie ponosi odpowiedzialności za niedozwolone modyfikacje jego maszyn, a także za ich niezgodne z przeznaczeniem użytkowanie oraz za szkody powstałe w wyniku tego typu modyfikacji i użytkowania.

Uwaga! Nawet w przypadku użytkowania narzędzi zgodnie z przeznaczeniem pozostaje określone ryzyko resztkowe, którego nie można wykluczyć. Z charakteru i konstrukcji narzędzia mogą wynikać wymienione poniżej potencjalne zagrożenia:

- Kontakt z nieosłoniętą szpulą (ryzyko skaleczenia)
- Włożenie ręki do pracującej szpuli (ryzyko skaleczenia)
- Uszkodzenia słuch w przypadku niestosowania odpowiednich środków ochrony słuchu
- Szkodliwe dla zdrowia zapylenie wzgl. powstające gazy w przypadku stosowania urządzenia w przestrzeniach zamkniętych (nudności)

Dodatkowe zasady bezpieczeństwa

Aby uniknąć ryzyka szkód na osobach i szkód materialnych:

1. **Uwaga!** Przez cały czas należy trzymać dłonie i stopy z dala od obszaru koszącego urządzenia, w szczególności podczas uruchamiania urządzenia. Przez cały czas trzymać wolną dłoń na dodatkowej rękojeści.
2. **Urządzenie trzymaj zawsze rękoma za uchwyty wielofunkcyjne.** Urządzenie należy przez cały czas trzymać w odpowiedniej odległości od ciała, przyjmując stabilną pozycję.
3. Przez cały czas należy nosić okulary ochronne.
4. Urządzenie należy wykorzystywać jedynie w świetle dziennym lub przy dobrym sztucznym oświetleniu.
5. Urządzenia nie wolno użytkować w czasie deszczu i gdy trawa jest mokra.
6. Przed użyciem lub po zdarzeniu związanym z uderzeniem należy sprawdzić urządzenie pod kątem uszkodzeń i w razie potrzeby przeprowadzić naprawę.
7. Nie używać urządzenia w momencie, gdy uszkodzone są zabezpieczenia lub gdy są one niewłaściwie zamontowane.
8. Należy dbać o to, by otwory wentylacyjne silnika, osłona ochronna oraz narzędzie tnące przez cały czas były wolne od zabrudzeń i pozostałości koszonego materiału.
9. W trakcie procesów roboczych należy przez cały czas upewniać się, że w promieniu co najmniej 15 m od urządzenia nie znajdują się osoby i zwierzęta. Natychmiast wyłączyć urządzenie, gdy w zasięgu maszyny znajdują się osoby postronne, w szczególności dzieci.
10. Gdy urządzenie pracuje nie zbliżać się do ruchomych elementów (narzędzi tnących). **Po wyłączeniu urządzenia głowica tnąca obraca się jeszcze przez kilka sekund.**
11. Przed użyciem urządzenia należy zawsze usuwać kamienie, gałęzie i wszelkie inne stałe przedmioty ze strefy roboczej. Maszynę należy uruchamiać jedynie zgodnie z instrukcją. Podczas uruchamiania nie obracać urządzenia. Musi się ono znajdować w pozycji roboczej. Nie przechodzić z pracującym urządzeniem przez zwirowe ulice lub drogi.
12. W ramach przedłużania żywotki tnącej należy zachowywać najwyższą ostrożność. Niebezpieczeństwo ran ciętych. Po przeprowadzeniu tych czynności należy przed uruchomieniem urządzenia ponownie przyjąć prawidłową pozycję roboczą.
13. Nie stosować metalowych szpul do żyłek. Należy pamiętać, że po puszczeniu przełącznika urządzeni działa jeszcze przez kilka sekund.
14. Wyłączać silnik (włącznik/ wyłącznik w położeniu WYŁ) zawsze:
 - gdy urządzenie nie jest użytkowane,
 - gdy urządzenie pozostaje bez nadzoru,
 - podczas czyszczenia urządzenia,
 - w trakcie przenoszenia urządzenia w inne miejsce,
 - na czas zdejmowania lub wymiany narzędzia tnącego oraz ręcznego ustawiania długości żyłki tnącej.

15. Czas pracy i przerwy

Dłuższe używanie urządzenia silnikowego może doprowadzić do zaburzeń krążenia w rękach, spowodowanych wibracjami. Czas bezpiecznego użytkowania urządzenia można jednak przedłużyć używając odpowiednich rękawic lub robiąc regularne przerwy w pracy. Pamiętaj, że osobiste skłonności do problemów z krążeniem, niskie temperatury zewnętrzne lub duże siły podczas chwytania skracają czas użytkowania.

16. Dłuższe używanie urządzenia silnikowego może doprowadzić do uszkodzeń słuchu, gdy nie będą stosowane odpowiednie środki ochrony słuchu.

Stosować środki ochrony indywidualnej zabezpieczające przed hałasem, np. zatyczki do uszu, w celu ograniczenia ryzyka uszkodzenia słuchu.

17. Aby uniknąć obrażeń ciała, 40 V wykaszarkę akumulatorową 2 w 1 należy przerosić w stanie wyłączonym, trzymając za górny i dolny trzonek prowadzący, z zespołem tnącym skierowanym z dala od ciała.

Po wyłączeniu głowica silnika 40 V wykaszarki 2 w 1 jest gorąca. Pamiętaj, aby nie dotykać głowicy silnika.

18. Regularnie kontrolować, czy zestaw tnący na biegu jałowym jest nieruchomy.

19. Przepisy krajowe mogą określać ograniczenia dotyczące wieku użytkowników.

20. Codzienna kontrola wizualna jest wymagana przed rozpoczęciem użytkowania, po upadku lub innych uderzeniach w celu rozpoznania istotnych wad.

21. Podczas użytkowania maszyny konieczne są przerwy na odpoczynek oraz zmiany pozycji roboczej.

22. Konieczne jest utrzymywanie maszyny w dobrym stanie eksploatacyjnym.

23. Należy pamiętać, że w przypadku wystąpienia niżej wymienionych okoliczności może dochodzić do uszkodzeń urządzenia oraz do poważnych obrażeń osób przeprowadzających prace z jego wykorzystaniem:

- nieprawidłowo przeprowadzane prace konserwacyjne,
- stosowanie niewłaściwych części zamiennych,
- usuwanie lub modyfikacja zabezpieczeń.

24. Uwaga! Z lokalnych przepisów mogą wynikać ograniczenia w zastosowaniu maszyny.

25. Urządzenie i narzędzie tnące należy przez cały czas utrzymywać w dobrym stanie technicznym.

26. Przed użyciem należy przeprowadzić kontrole urządzenia pod kątem luźnych mocowań, wycieków paliwa i uszkodzonych części, takich jak np. pęknięte nakładki koszące.

27. Należy robić przerwy i regularnie zmieniać swoją pozycję roboczą.

28. Ostrzeżenie! Na wykaszarce znajdują się ostre krawędzie. Należy koniecznie stosować rękawice.

29. Podczas pracy z wykaszarką należy nosić obuwie antypoślizgowe oraz odzież ochronną.

30. Nigdy nie użytkować maszyny, gdy użytkownik jest zmęczony, chory lub znajduje się pod wpływem alkoholu lub narkotyków.

31. Podczas pracy należy pamiętać o stabilnej postawie i zachowaniu równowagi. Poza tym należy korzystać z dostarczonego pasa do przenoszenia.

Środki ostrożności zapobiegające powstawaniu efektu odrzutu podczas pracy z urządzeniem

W przypadku wykaszarek istnieje ryzyko odrzutu w momencie natrafienia ostrzem na przeszkodę.

! W momencie odrzutu użytkownik narażony jest na silne uderzenie przez urządzenie. Skutkiem tego może być utrata kontroli nad urządzeniem prowadząca do poważnych obrażeń ciała. Odrzutów można uniknąć stosując odpowiednie środki ostrożności i prawidłową technikę pracy.

W przypadku zastosowania noża z 2 zębami istnieje ryzyko odrzutu w momencie natrafienia ostrzem noża na przeszkodę (kamień, drewno).

- Urządzenie należy trzymać mocno obiema rękami.
- Upewnić się, że na podłożu nie ma żadnych przeszkód; nie używać noża 2-zębowego w pobliżu płotów, metalowych słupków itp.

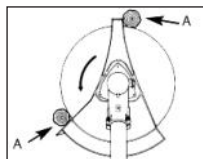

Należy stosować jedynie dobrze naostrzone narzędzia. W przypadku koszenia grubych łodyg należy ustawić urządzenie w położeniu A.

Środki ostrożności zapobiegające powstawaniu efektu odrzutu

W przypadku zastosowania noża z 2 zębami ryzyko odrzutu jest szczególnie

wysokie, gdy ostrze będzie stosowane do cięcia w strefie A:

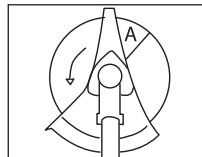

! W momencie odrzutu użytkownik narażony jest na silne uderzenie przez urządzenie. Skutkiem tego może być utrata kontroli nad urządzeniem prowadząca do poważnych obrażeń ciała. Odrzutów można uniknąć zachowując środki ostrożności i stosując prawidłową technikę pracy.

- Urządzenie należy trzymać mocno obiema rękami.

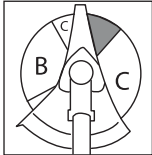
-  Założenie narzędzia tnącego w strefie B umożliwia bezproblemowe cięcie niemal bez odrzutów. Prace związane z cięciem w obu strefach C mogą być wykonywane jedynie przez przeszkolonych i doświadczonych użytkowników i to tylko na własne ryzyko.

Pozostałe uwagi dotyczące bezpieczeństwa

! Przeczytać uważnie instrukcję. Należy zapoznać się z elementami nastawczymi i zasadami prawidłowego użytkowania maszyny.

SZKOLENIE

- To urządzenie nie może być używane przez dzieci. Należy

pilnować, aby dzieci nie bawiły się urządzeniem. Czyszczenia i prac konserwacyjnych nie mogą wykonywać dzieci.

- Urządzenia nie mogą używać osoby o ograniczonej sprawności fizycznej, czuciowej lub umysłowej, lub osoby nieposiadającej dostatecznej wiedzy lub doświadczenia.
- Przepisy lokalne mogą określać ograniczenia dotyczące wieku użytkowników.
- Zwracamy uwagę, że użytkownik ponosi sam odpowiedzialność za wypadki lub zagrożenia dla innych osób lub ich własność.
- Nigdy nie zezwalaj na używanie maszyny przez dzieci i osoby posiadające ograniczoną sprawność fizyczną, czuciową lub umysłową, lub niewystarczające doświadczenie i wiedzę, lub osoby, które nie są zaznajomione z instrukcjami! Przepisy lokalne mogą określać ograniczenia dotyczące wieku użytkowników.
- Nie wolno zezwalać na używanie maszyny przez dzieci lub osoby, które nie zapoznały się z opisanymi tu instrukcjami.

PRZYGOTOWANIE

- Przed użyciem maszyny sprawdzić wzrokowo pod kątem uszkodzonych, brakujących lub nieprawidłowo założonych elementów bezpieczeństwa lub osłon.
- Przed uruchomieniem maszyny i po jej jakimkolwiek uderzeniu

należy sprawdzić ją pod kątem oznak zużycia lub uszkodzenia i zlecić wykonanie koniecznych napraw.

PRACA

- Przez cały czas użytkowania maszyny nosić ochronę oczu, długie spodnie i solidne obuwie.
- Unikać używania maszyny w warunkach złej pogody, w szczególności w przypadku ryzyka uderzenia pioruna.
- Ostrzeżenie! Przed wyjęciem akumulatora i przed całkowitym zatrzymaniem się ruchomych części nie dotykać poruszających się, niebezpiecznych części maszyny.
- Zachować ostrożność! Niebezpieczeństwo obrażeń stóp i dłoni przez zespół tnący.
- Proszę przerwać używanie maszyny, jeśli w pobliżu znajdują się inne osoby - przede wszystkim dzieci lub zwierzęta.
- Maszynę używać tylko przy świetle dziennym lub przy dobrym oświetleniu.
- Ręce i stopy trzymać zawsze w bezpiecznym odstępnie od zespołu tnącego, w szczególności podczas uruchamiania silnika.
- Maszynę należy zawsze odłączyć od źródła zasilania (tzn. wyjąć wyciągany akumulator z urządzenia),
 - 1) gdy pozostawiasz maszynę bez nadzoru;
 - 2) przed usunięciem blokady;
 - 3) przed sprawdzeniem, czyszczeniem lub regulacją maszyny;

- 4) po kontakcie z ciałem obcym;
 - 5) za każdym razem, gdy urządzenie zaczyna dziwnie wibrować.
- Niebezpieczeństwo obrażeń stóp i dłoni przez zespół tnący.
 - Zawsze upewnij się, że otwory wentylacyjne są wolne od ciał obcych.
 - Nigdy nie montować metalowych elementów tnących.
 - Nigdy nie używać maszyny z uszkodzonymi lub brakującymi osłonami zabezpieczającymi.
 - Unikaj nienaturalnej postawy ciała. Zadbaj o bezpieczną postawę, pozwalającą w każdej chwili na zachowanie równowagi w trakcie pracy na zboczach.
 - Chodź powoli. Nie biegnij z urządzeniem w dłoni.
 - W trakcie pracy maszyny noś zawsze solidne obuwie i długie spodnie.
 - **W przypadku wystąpienia wypadku lub usterki w trakcie pracy urządzenie należy natychmiast wyłączyć. Należy prawidłowo opatrzyć uraży lub udać się do lekarza.** W celu usunięcia usterki proszę przeczytać rozdział „Poszukiwanie błędów” lub skontaktować się z naszym działem serwisowym.
 - **Nie używaj akcesoriów, które nie są zalecane przez PARKSIDE.** Może to spowodować porażenie elektryczne lub pożar.

KONSERWACJA I PRZECHOWYWANIE

- Przed wykonaniem konserwacji lub czyszczenia usunąć wymiowany akumulator.
- Używać tylko części zamiennych i akcesoriów zalecanych przez producenta.
- Maszynę regularnie sprawdzać i konserwować. Naprawy maszyny przeprowadzać tylko w autoryzowanym punkcie serwisowym.
- Gdy maszyna nie jest używana, należy przechowywać ją w miejscu niedostępnym dla dzieci.



Przestrzegać wskazówek podanych w rozdziale „Czyszczenie i konserwacja”.

Wskazówki bezpieczeństwa dotyczące obsługi akumulatorów

- **OSTRZEŻENIE:** Stosować jedynie zasilacz dostarczony z niniejszym urządzeniem.
- **OSTRZEŻENIE:** Urządzenie przechowywać w miejscu niedostępnym dla dzieci. Połknięcie może doprowadzić do poparzeń chemicznych, perforacji miękkich narządów oraz być przyczyną zgonu. Poważne oparzenia mogą wystąpić w ciągu 2 godzin od połknięcia. Natychmiast wezwać lekarza.
- Normalny zakres temperatury dla ładowania akumulatora wynosi 4 - 40 °C.
- W przypadku niewłaściwego używania z akumulatora może wyciec płyn. Unikaj kontaktu

z tym płynem. W razie przypadkowego kontaktu przepłucz wodą. Jeżeli płyn dostanie się do oczu, należy dodatkowo skorzystać z pomocy lekarza. Wyciekający płyn akumulatorowy może spowodować podrażnienia skóry lub oparzenia.

- Nie narażać urządzenia lub akumulatora na działanie zbyt wysokiej temperatury.
- Zwracać uwagę na zagrożenie związane ze zwarcie biegunów urządzenia napędzanego bateriami lub baterii z przedmiotami metalowymi.
- Baterie ładowane należy przed rozpoczęciem ładowania wyjąć z urządzenia.
- Nie wolno mieszać razem różnych typów akumulatorów lub nowych akumulatorów razem z używanymi.
- Zużyte baterie należy wyjąć z urządzenia i zutylizować w bezpieczny sposób.
- Jeśli urządzenie pozostaje przez dłuższy czas nieużywane i przechowywane, należy z niego wyciągnąć akumulatory.
- Nie używać baterii jednorazowych zamiast ładowanych baterii.
- Nie stosować zmodyfikowanych lub uszkodzonych baterii.
- **OSTRZEŻENIE:** Użytkować tylko z ładowarką akumulatorów PLG 20 C1/PLG 20 C2/PLG 20 C3/PLG 20 A3/PLG 20 A4/PDSL G 20 A1/Smart PLGS 2012 A1.

ZAGROŻENIA OGÓLNE

Nawet przy przepisowej obsłudze urządzenia elektrycznego występują tzw. zagrożenia ogólne. W związku z konstrukcją i sposobem pracy urządzenia elektrycznego mogą występować następujące zagrożenia ogólne:

- a) Skaleczenia i rany cięte.
- b) Uszkodzenia słuchu w razie niekorzystania z odpowiednich elementów ochrony słuchu.
- c) Szkody na zdrowiu będące skutkiem działania wibracji na rękę i ramię, jeżeli urządzenie jest używane przez długi czas lub nie jest odpowiednio prowadzone i przepisowo konserwowane.



Ostrzeżenie! To urządzenie elektryczne wytwarza w czasie pracy pole elektromagnetyczne. Pole to może w określonych warunkach wpływać na aktywne lub pasywne implantaty medyczne. Aby zmniejszyć niebezpieczeństwo doznania poważnych lub śmiertelnych obrażeń, zalecamy osobom posiadającym implantaty medyczne skonsultowanie się z lekarzem i producentem implantatu przed rozpoczęciem obsługi maszyny.



Przestrzegaj zasad bezpieczeństwa, ładowania i prawidłowego użytkowania, podanych w instrukcji obsługi akumulatora i ładowarki serii X 20 V Team. Szczegółowy

opis procesu ładowania i dalsze informacje można znaleźć w tej oddzielnej instrukcji obsługi.

Instrukcja montażu



Przed montażem wyjąć akumulator z urządzenia. Akumulator włożyć dopiero po całkowitym zmontowaniu urządzenia. Występuje niebezpieczeństwo obrażeń ciała!

A Łączenie trzonków prowadzących

1. Poluzować śrubę mocującą (23) na górnym trzonku (3).
2. Wcisnąć blokadę (24) i wsunąć dolny trzonek (6) do oporu w górny trzonek (3).
3. Obrócić dolny trzonek (6), wykonując lekki ruch obrotowy, aż blokada (24) wskoczy w otwór w górnym trzonku (3).
4. Ponownie dokręcić ręcznie śrubę mocującą rurkę (23).



Przed uruchomieniem urządzenia upewnić się, że dolny trzonek został zamontowany w stabilny i bezpieczny sposób w prawidłowym położeniu.

Demontaż:

1. Odkręcić śrubę mocującą rurkę (23).
2. Wcisnąć blokadę (24).
3. Rozłożyć rurki trzonków (3 + 6).

B Montaż osłony ochronnej



Nigdy nie używać urządzenia bez prawidłowo zamontowanej osłony zabezpieczającej. Niebezpieczeństwo obrażeń ciała.

1. Ustawić osłonę ochronną (7) na mocowaniu trzonka (27).
2. Zamocować osłonę ochronną (7) za pomocą dwóch małych śrub (25) przy użyciu klucza wielofunkcyjnego (18).

C Montaż rękójści

1. Odkręcić śrubę z łbem gwiazdowym (30) i zdjąć mocowanie uchwyty (29) z górnego trzonka (3).
2. Umieścić uchwyt wielofunkcyjny (8) i rękójść (5) w uchwycie (28) na górnym trzonku (3). Należy pamiętać o tym, aby pierścien z tworzywa sztucznego znajdował się dokładnie w prowadnicy.
3. Zamocować uchwyty (5 + 8) za pomocą mocowania uchwyty (29) i śruby z łbem gwiazdowym (30). Dokręcić ręcznie śrubę z łbem gwiazdowym (30).
4. Zamocować kabel urządzenia za pomocą zacisków kablowych (4).

E Montaż / wymiana szpuli

1. Wyłączyć silnik i wyjąć akumulator z urządzenia.
2. Połóż urządzenie na ziemi i upewnij się, czy urządzenie jest bezpiecznie posadowione.
3. Zablokować wrzeciono montażowe (31) kluczem z gniazdem sześciokątnym (17) w sposób przedstawiony na ilustracji.

Wykręć osłonę szpuli (15) z wrzeciono montażowego (31), obracając ją w kierunku zgodnym z kierunkiem wskazówek zegara.

4. Otworzyć osłonę szpuli (15), naciskając mocno do wewnątrz zatrzask (38) po obu stronach osłony szpuli (15) i zdjąć pokrywę osłony szpuli.
5. Przeciagnąć obydwa końce żyłki nowej szpuli (33) przez oczka wylotu żyłki (32).
6. Włożyć szpulę z żyłką (33) do osłony szpuli (15) i ponownie zatrzasknąć pokrywę na osłonie szpuli (15).
7. Ponownie wkręcić osłonę szpuli (15) w kierunku przeciwnym do kierunku wskazówek zegara na wrzeciono montażowe (31).

Usunąć klucz z gniazdem sześciokątnym (17).

8. Pociągnąć za obydwa końce żyłki, aby wyciągnąć żyłki z wpustów.
9. Przyciąć żyłkę na ok. 15 cm, aby zmniejszyć obciążenie silnika podczas rozruchu i fazy rozgrzewania.

i Podkładka (35), podkładka sprężysta (36) i nakrętka (37) nie będą potrzebne do montażu szpuli.

E Montaż/wymiana noża



Niebezpieczeństwo obrażeń ciała!

**Ostrożnie, ostre krawędzie!
Nosić rękawice.**

1. Wyłączyć silnik i wyjąć akumulator z urządzenia.
2. Położyć urządzenie na ziemi i upewnić się, czy urządzenie jest bezpiecznie posadowione.
3. Założyć nóż 2-zębny (16) na wrzeciono montażowe (31). Noża można używać z obu stron.

4. Za pomocą klucza wielofunkcyjnego (18) zamocować nóż z podkładką (35), tarczą zaciskową (36) i nakrętką (37).

5. Usunąć klucz z gniazdem sześciokątnym (17).

Uruchomienie

Przed uruchomieniem urządzenia należy

- Umieścić **obydwa** akumulatory w urządzeniu,
- Zakładanie pasa na ramię



Uwaga: niebezpieczeństwo urazu! Nie używać urządzenia bez osłony ochronnej. Podczas prac z urządzeniem nosić odpowiednią odzież oraz ochronę oczu i ochronniki słuchu.

Przed każdym użyciem upewnić się, czy urządzenie jest sprawne. Nie wolno blokować włącznika/wyłącznika oraz blokady włączania. Po zwolnieniu włącznika należy wyłączyć silnik. W przypadku uszkodzenia jednego z przełączników nigdy wolno używać urządzenia.



Należy przestrzegać zasad ochrony przed hałasem i miejscowych przepisów prawa.



**Wymywanie/
wkładanie akumulatora**

1. Aby wyjąć akumulator (20) z urządzenia, wcisnąć przycisk zwalniający (19) na akumulatorze i wyciągnąć akumulator (20).
2. Aby umieścić akumulator (20) w urządzeniu, należy nasunąć akumulator (20)

wzdłuż szyny prowadzącej na urządzenie. Słychać jego zatrzaśnięcie.

Ładowanie akumulatora

i Gdy akumulator jest rozgrzany, przed ładowaniem należy odczekać do jego wystudzenia.

i Naładować akumulator (20), gdy na wskaźniku stanu naładowania (14) świeci się już tylko czerwona dioda LED.

1. W razie potrzeby wyjąć akumulator (20) z urządzenia.
2. Wsunąć akumulator (20) do wnęki ładowarki (21).
3. Podłączyć ładowarkę (21) do gniazda.
4. Po zakończeniu ładowania odłączyć ładowarkę (21) od sieci.
5. Wyciągnąć akumulator (20) z ładowarki (21).

Zakładanie pasa na ramię

! **Podczas pracy z urządzeniem należy zawsze używać pasa do przenoszenia. Przed zdjęciem pasa do przenoszenia należy zawsze wyłączać urządzenie. Istnieje ryzyko wypadku.**

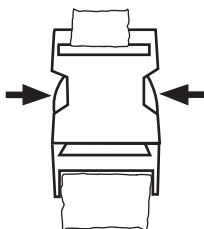

Pas na ramię jest wyposażony w szybki mechanizm zwalnający, dzięki któremu w sytuacji niebezpiecznej urządzenie można szybko zwolnić z pasa na ramię.

W sytuacji niebezpiecznej wcisnąć obu stron szybki mechanizm zwal-

niający (patrz → ←), w celu zwolnienia mechanizmu.

1. Założyć pas na ramię (22).
2. Ustawić długość pasa w taki sposób, aby karabińczyk znajdował się około 10 cm poniżej bioder.
3. Zamocować haczyk karabińczyka do zaczepu (12) na trzonku urządzenia. Przed uruchomieniem silnika wypczep urządzenie i przymocuj je do uprząży z uruchomionym silnikiem. Umieścić ochraniacz na biodrach między tułowiem a urządzeniem.

Włączanie i wyłączanie

i Urządzenie może być włączane jedynie z dwoma akumulatorami serii X 20 V Team.



Pamiętać o przyjęciu bezpiecznej pozycji i mocno trzymać urządzenie obiema rękami, zachowując bezpieczny odstęp od własnego ciała. Przed załączeniem zwrócić uwagę, czy urządzenie nie dotyka żadnych przedmiotów.

Włączanie

1. W celu aktywowania urządzenia wcisnąć najpierw włącznik/wyłącznik (13).

 Aktualny wybór prędkości obrotowej (stopień 1/2/3) jest sygnalizowany zapaleniem się kontrolki. Wybrać żądaną prędkość obrotową, wciskając przycisk (9).
2. Uruchomić blokadę załączania (11), a następnie wcisnąć dźwignię uruchamiającą (10).



Urządzenie uruchamia się z wybraną wstępnie prędkością obrotową, jednak obniża prę-

kość obrotową przy niskiej mocy w do trybu ECO (3500 min⁻¹). W przypadku obciążenia prędkość obrotowa wzrasta automatycznie ponownie do wcześniej wybranego stopnia.

3. Zwolnij ponownie blokadę włącznika (11).

 Nie ma możliwości włączenia urządzenia bez wciskania włącznika/wyłącznika.

Wyłączenie

1. Aby wyłączyć urządzenie, zwolnić dźwignię uruchamiającą (10).

Dezaktywowanie/wyłączenie urządzeń

1. Przytrzymać włącznik/wyłącznik (13) do momentu, w którym przestanie świecić się wskaźnik poziomu naładowania (14).



Po wyłączeniu urządzenia urządzenie tnące obraca się jeszcze przez chwilę. Odczekać, aż urządzenie tnące całkowicie się zatrzyma. Trzymać z dala dłonie i stopy! Niebezpieczeństwo obrażeń ciała!

 Ostonę szpuli należy regularnie oczyszczać z resztek trawy, aby zapewnić właściwy efekt cięcia.

Regulacja prędkości obrotowej

 Prędkość obrotową można zmieniać, wciskając przycisk (9). Aktualny wybór jest sygnalizowany zapaleniem się kontrolki.

Stopień 3 = 7000 min⁻¹
 Stopień 2 = 5500 min⁻¹
 Stopień 1 = 4600 min⁻¹



Urządzenie przełącza się w tryb ECO, gdy zamontowane urządzenie nie jest obciążane. W trybie zostaje przytłumiona prędkość obrotowa silnika. Pod obciążeniem urządzenie powraca automatycznie do poprzedniego trybu.

Obsługa

Kontrola poziomu naładowania akumulatora

Wskaźnik stanu naładowania (14) sygnalizuje stan naładowania akumulatorów (20). Poziom naładowania akumulatorów sygnalizowany jest zaświeceniem się odpowiednich diod LED (3 diody LED na każdy wskaźnik stanu naładowania), jeśli urządzenie zostało aktywowane za pomocą włącznika/wyłącznika (13).

Gdy świecą się 3 diody LED (czerwona, pomarańczowa i zielona): Akumulator jest naładowany

Gdy świecą się 2 diody LED (czerwona i pomarańczowa):

Akumulator jest częściowo naładowany

Gdy świeci się 1 dioda (czerwona):

Akumulator wymaga ładowania



Naładować akumulator (20), gdy na wskaźniku stanu naładowania (14) świeci się już tylko czerwona dioda LED.

Instrukcje pracy



Pracuj bezpiecznie i z namiętnością!

- Podczas koszenia należy postępować zgodnie z krajowymi wzgl. komunalnymi przepisami.
- Nie kosić podczas ogólnie przyjętych czasów przerw.
- Usuwać stałe przedmioty, takie jak kamienie, elementy metalowe itp. Istnieje ryzyko ich odrzucenia, a co za tym idzie szkód na osobach i szkód materialnych.
- W przypadku koszenia w wysokich zaroślach lub żywopłotach wysokość robocza powinna wynosić co najmniej 15 cm. Dzięki temu prace nie będą generować zagrożenia dla zwierząt, np. jeży.
- Urządzenie należy przez cały czas trzymać mocno obiema rękami!
- Należy kosić jedynie trawę i chwasty! Uważać na korzenie i pnie drzew z uwagi na ryzyko potknięcia się.
- Prace należy wykonywać z rozważą, nie stwarzając podczas koszenia zagrożenia dla innych osób.
- Pracować jedynie wtedy, gdy panuje dobra widoczność!
- Obserwować głowicę tnącą!
- Nigdy nie należy wykonywać koszenia na wysokości powyżej ramion!
- Nigdy nie zamieniać sznurka z tworzywa sztucznego na stalowy drut - ryzyko urazów i zniszczenia urządzenia!
- Nie wykonywać prac z drabiny!
- Wykonywać prace jedynie na stałych i stabilnych podłożach!
- Należy unikać nienaturalnej postawy ciała. Zadbaj o bezpieczną pozycję i stale zachowuj równowagę.
- Regularnie zmieniać pozycję podczas pracy, aby zapobiec jednostronnemu zmęczeniu.
- W przypadku zablokowania się głowicy tnącej natychmiast wyłączyć urządzenie, wyciągnąć akumulator i dopiero wówczas usunąć blokadę.

Przesuwanie zaczepu upręży / balansowanie urządzenia

Wybrać położenie zaczepu upręży właściwe dla szpuli i noża.

W przypadku urządzenia zamocowanego do upręży, bez dotykania go ręką,

- ① **szpula z żytką** powinna lekko przylegać do ziemi.
- ② **nóż** powinien balansować około 20 cm nad ziemią.

1. Odkręcić śrubę na zaczepie pasa do przenoszenia (12). Ponownie dokręcić lekko śrubę.
2. W zależności od narzędzia tnącego, wyważyć urządzenie zgodnie z wyżej wymienionymi kryteriami, przesuując zaczep (12) na górnym trzonku (3).
3. Dokręcić śrubę, gdy urządzenie znajdzie się w żądanej pozycji.

Praca ze szpulą

- Trzymaj urządzenie na małych powierzchniach trawiastych pod kątem około 30° i machaj głowicą tnącą równomiernie w prawo i w lewo ruchem półkolistym.
- Najlepsze wyniki można uzyskać, gdy wysokość trawy wynosi maks. 15 cm. Jeśli trawa jest wyższa, zaleca się wykonanie kilku operacji koszenia.
- Aby wykonać koszenie wokół drzew, słupków ogrodzeniowych lub innych przeszkód, powoli obejdź z urządzeniem przeszkodę i koś wierzchołkami żytki.
- Unikaj kontaktu ze stałymi przeszkodami (kamienie, mury, ogrodzenia itd.). Mogłoby to doprowadzić do szybkie-

go zużycia żyłki. Użyj krawędzi osłony ochronnej, aby utrzymać urządzenie w odpowiedniej odległości.



Uwaga! Nie przykładaj głowicy tnącej do ziemi podczas pracy!

B Przedłużanie żyłki tnącej

Twoje urządzenie jest wyposażone w funkcję automatycznego nastawiania żyłek, co oznacza, że obie żyłki wydłużają się, gdy głowica tnąca dotknie ziemi.

1. Trzymaj pracujące urządzenie nad trawiastą powierzchnią i uderz lekko kilka razy głowicą tnącą o ziemię. W ten sposób żyłka wydłuży się.
2. Umieszczony w osłonie ochronnej (7) obcinacz żyłki (26) obcina żyłkę na żdaną długość.

Jeśli nie można przedłużyć końcówek żyłek:

- Wyłączyć urządzenie.
- Naciśnij wkład szpuli do oporu i pociągnij mocno za koniec żyłki.

Gdy nie widać końców żyłki:

- Wymienić szpulę (patrz rozdział „Montaż / wymiana szpuli”).



Uwaga! Pozostałości żyłki mogą zostać wyrzucone i doprowadzić do obrażeń.

Praca z nożem 2-zębowym



W trakcie pracy należy zawsze nosić uprząż i odpowiednią odzież ochronną. Noś

ochronę oczu, ochronniki słuchu i kask ochronny.

Zwracać uwagę na prawidłowe zainstalowanie noża. Wymieniaj uszkodzone lub tępe narzędzia. Niebezpieczeństwo obrażeń ciała.



Tarczy tnącej można używać tylko do pracy na wolnych, równych powierzchniach. Starannie sprawdź powierzchnię przeznaczoną do wykoszenia i usuń wszystkie ciała obce. Unikaj uderzania o kamienie, metal lub inne przeszkody. Powoduje to ryzyko uszkodzenia noża i niebezpieczeństwo odrzutu.

- W trakcie pracy utrzymywać głowicę tnącą nad podłożem i powoli wychylać narzędzie tam i z powrotem, tworząc równomierny łuk.
- Nie trzymaj głowicy tnącej na ukos.
- Nie trzymaj urządzenia do wykaszania większych chaszczki i podszyścia.
- Regularnie sprawdzaj nóż pod kątem uszkodzeń i wymieniaj uszkodzone noże.

Zalecane ustawienia prędkości obrotowej:
Stopień 3/Stopień 2: Trawa/trawnik
Stopień 1: Chaszczki/gęstwiny

W przypadku wibracji urządzenia



Urządzenie należy regularnie czyścić, usuwając ewentualne pozostałości trawy z głowicy tnącej i z osłony ochronnej (patrz rozdział „Konserwacja i pielęgnacja”)

Łączenie urządzenia z aplikacją Parkside



Z aplikacją Parkside można łączyć jedynie akumulatory **Smart Perform**

mance. Urządzenie komunikuje się z aplikacją za pośrednictwem akumulatora.

1. Umieścić akumulatory **Smart Performance** (20) w urządzeniu. Słysząc ich zatrzaśnięcie.
2. Wcisnąć przycisk wskaźnika stanu naładowania (14).
Urządzenie jest teraz aktywowane, a kontrolka LED Smart  miga (krótko).
3. Aktywować Bluetooth® w swoim smartfonie.
4. Otworzyć aplikację Parkside.
5. Wybrać .

 Jeśli akumulator Smart Performance, z którym użytkowane jest urządzenie, był już łączony z aplikacją, należy go wyszukać na liście połączonych urządzeń.

6. Wybrać urządzenie z listy.

 Jeśli nie będzie ono dostępne, należy je połączyć w następujący sposób z aplikacją:



1. Wybrać opcję „+ Dodaj urządzenie” lub, jeśli urządzenia/akumulatory były już połączone, opcję + u góry po prawej stronie.
2. Postępować zgodnie z instrukcjami z aplikacji. Aplikacja skanuje otoczenie w poszukiwaniu dostępnych urządzeń.
3. Wybrać urządzenie, które ma zostać dodane.
4. W razie potrzeby można zmienić nazwę urządzenia. Potwierdzić nawiązanie połączenia, wciskając „Gotowe” lub wybierając bezpośrednio opcję „Dodaj kolejne urządzenia”.

Urządzenie jest teraz wprowadzone w zakładce  w Twoich połączonych urządzeniach i można je wybrać wstępnie.



 Aktualizacja oprogramowania firmowego może prowadzić do zmian funkcji aplikacji.

Funkcje aplikacji



Wybrać urządzenie z listy z zakładki . Po dokonaniu wyboru znajdziemy się na ekranie poglądowym.

 Aby uzyskać bardziej szczegółowe informacje dotyczące poszczególnych punktów, należy wybrać .

Dyrektywa dotycząca ochrony danych

Pełne brzmienie „ Dyrektywy dotyczącej ochrony danych” można znaleźć w zakładce .

Odłączanie urządzenia i usuwanie danych z aplikacji

W zakładce  wybrać urządzenie, które chcemy usunąć i którego dane chcemy skasować, przytrzymać wybraną opcję i przeciągnąć ją z prawego marginesu ekranu na lewy .

Problemy z aplikacją? - FAQ

1. Wybrać .
2. Wybrać  najczęściej zadawane pytania.

 W tym miejscu dostępne są często zadawane pytania wraz z odpowiedziami.

Konserwacja i pielęgnacja



Ostrzeżenie! Niebezpieczeństwo obrażeń ciała generowane przez ruchome, niebezpieczne części!



Wykonanie prac naprawczych i konserwacyjnych, które nie zostały opisane w tej instrukcji, należy powierzać naszym specjalistom z działu serwisowego. Należy stosować jedynie oryginalne części.



Przed rozpoczęciem wszelkich prac przy urządzeniu należy wyłączyć urządzenie i wyciągnąć z niego akumulator.

Regularnie wykonywać opisane poniżej zabiegi czyszczenia i konserwacji. Zapewni to długie i niezawodne użytkowanie urządzenia.

Wiele wypadków wynika z braku prac konserwacyjnych, czyszczenia i pielęgnacji.

Czyszczenie



Nie wolno chłapać wodą na urządzenie, ani wkładać urządzenia do wody. Istnieje niebezpieczeństwo porażenia prądem elektrycznym.

- Dbaj o czystość i drożność otworów wentylacyjnych, obudowy silnika i uchwytów urządzenia. Używaj do tego wilgotnej ściereczki lub szczotki. Nie stosować żadnych środków myjących ani rozpuszczalników. Mogłoby to spowodować nieodwracalne uszkodzenie urządzenia.

- Po każdym koszeniu oczyścić osłonę ochronną i urządzenie tnące z trawy i ziemi.
- Należy zwracać uwagę na przyrząd do odcinania żyłki. Może on powodować poważne rany cięte.



Nawijanie szpuli

Alternatywą dla nowej szpuli z żyłką może być zakup w sklepach specjalistycznych żyłki nylonowej o grubości 2,4 mm i długości 5 m i jej samodzielne nawinięcie na szpulę.



Wpust (34) w szpuli z żyłką (33) służy do zaciskania nylonowej żyłki, tak by ta nie rozwijała się samoczynnie.

1. Przeciągnąć nową żyłkę przez obydwie oczka wylotu żyłki (32) w osłonie szpuli (15). Zwracać uwagę, aby obydwie strzałki były skierowane bezpośrednio do siebie.
2. Wyrównać długość obu końców żyłki, tak by osłona szpuli (15) była ustawiona mniej więcej na środku.
3. Obrócić pokrętko (15a) zgodnie z kierunkiem wskazywanym przez strzałki na dolnej stronie osłony szpuli (15) w celu nawinięcia żyłki na szpulę (33). Nawijanie można sobie ułatwić, wywierając podczas obracania nacisk na pokrętko (15a).

Ogólne prace konserwacyjne

- Przed każdym użyciem sprawdź urządzenie pod kątem widocznych usterek, takich jak luźne, zużyte lub uszkodzone części.
- Sprawdzić osłony i elementy ochronne pod kątem uszkodzeń oraz prawidłowość

wego zamocowania. W razie potrzeby należy je wymienić.

 Skontrolować element odcinający żyłkę (26). Nie stosować urządzenia bez elementu odcinającego żyłkę lub gdy element ten jest uszkodzony. W przypadku uszkodzenia elementu do ocinania żyłki należy się koniecznie skontaktować z jednym z naszych Punktów Obsługi Klienta.

Usuwanie blokad



Przed rozpoczęciem prac przy zespole tnącym wyłączyć urządzenie i wyciągnąć obydwa akumulatory.



Nosić rękawice ochronne, aby uniknąć skaleczenia.

Transport

- Podczas transportu urządzenie musi być wyłączone, a akumulatory wyciągnięte.
- Urządzenie należy przenosić jedną ręką, trzymając za górny i drugą ręką za dolny trzonek prowadzący (3+6), dzięki temu podczas transportu można uniknąć kontaktu z niebezpiecznymi częściami (np. gorącym silnikiem, zespołem tnącym).
- Podczas transportowania i przechowywania noża używać elementów zabezpieczających go na czas transportu.
- Podczas transportu zachowywać bezpieczny odstęp od innych osób.
- Podczas transportu należy zabezpieczać urządzenie za pomocą pasów mocujących przed przemieszczaniem w celu uniknięcia obrażeń ciała i uszkodzeń urządzenia.

Przechowywanie

- Przed rozpoczęciem przechowywania należy oczyścić i przeprowadzić czynności konserwacyjne na 40 V wykszarce akumulatorowej 2 w 1.
- W trakcie przechowywania noży należy stosować zabezpieczenie transportowe.
- Urządzenie przechowywać w suchym miejscu chronionym przed kurzem i niedostępnym dla dzieci.
- Nie kładź urządzenia na osłonie ochronnej. Najlepiej zawieszać je na górnej rękojeści, tak by osłona nie miała kontaktu z innymi przedmiotami. Istnieje niebezpieczeństwo deformacji osłony zabezpieczającej, a co za tym idzie występuje ryzyko zmiany wymiarów i właściwości związanych z bezpieczeństwem.
- Temperatura przechowywania akumulatora i urządzenia wynosi od 0 °C do 45 °C. Podczas przechowywania urządzenia należy unikać ekstremalnie niskich lub wysokich temperatur, aby akumulator nie stracił swojej mocy.

Usuwanie i ochrona środowiska

Przed utylizacją urządzenia należy z niego wyciągnąć akumulator.

Urządzenie, akcesoria i opakowanie należy oddać do punktu recyklingu.

Instrukcje dotyczące utylizacji akumulatora można znaleźć w osobnej instrukcji obsługi akumulatora i ładowarki.



Urządzeń elektrycznych nie należy wyrzucać razem ze śmieciami domowymi. Symbol przekreślonego pojemnika na odpady oznacza, że niniej-

szy produkt nie może zostać przekazany po zakończeniu użytkowania do utylizacji wraz z odpadami domowymi.

Dyrektywa 2012/19/UE w sprawie zużytego sprzętu elektrycznego i elektronicznego: Konsumenci są prawnie zobowiązani po zakończeniu okresu żywotności urządzeń elektrycznych i elektronicznych do ich przekazywania do ponownego przetworzenia zgodnie z zasadami ochrony środowiska. Dzięki temu można zapewnić wykorzystanie urządzeń zgodnie z zasadami ochrony środowiska i ochrony zasobów.

W zależności od adaptacji na gruncie prawa krajowego do wyboru mogą być następujące możliwości:

- zwrot w miejscu zakupu,
- zwrot w oficjalnym punkcie zbiórki,
- odesłanie do producenta/podmiotu wprowadzającego produkt na rynek.

Przepisy te nie obejmują akcesoriów i środków pomocniczych dołączonych do starych urządzeń, które nie zawierających elementów elektrycznych.

- Ścięty materiał należy przeznaczyć do kompostowania, nie wyrzucać go do kosza na odpady.



Nie wyrzucać akumulatora razem z odpadami komunalnymi. Nie wrzucać go do ognia (ryzyko wybuchu) lub do wody. Uszkodzone akumulatory mogą szkodzić środowisku naturalnemu i zdrowiu ludzi, jeśli wydostaną się z nich trujące opary lub ciecze.

Akumulatory utylizować zgodnie z lokalnymi przepisami. Uszkodzone lub zużyte akumulatory należy przekazywać do recyklingu zgodnie z dyrektywą 2006/66/WE. Akumulatory należy

oddać w punkcie zbiórki zużytych baterii, skąd zostaną przekazane do ponownego przetworzenia w sposób przyjazny dla środowiska. O szczegóły należy pytać w lokalnym zakładzie gospodarki odpadami lub w naszym Centrum Serwisowym.

Akumulatory należy utylizować w stanie rozładowanym. Zalecamy zakrycie biegunów kawałkiem taśmy klejącej w celu ochrony przed ewentualnym zwarcieniem. Nie otwierać akumulatora.

Gwarancja

Szanowna Klientko, Szanowny Kliencie, na to urządzenie udzielamy 5-letniej gwarancji od daty zakupu.

W przypadku wad tego produktu przysługują Państwu ustawowe prawa w stosunku do sprzedawcy produktu. Prawa te nie są ograniczone przez naszą przedstawioną niżej gwarancję.

Warunki gwarancji

Okres gwarancji rozpoczyna się od daty zakupu. Należy dobrze przechować oryginalny paragon. Dokument ten będzie potrzebny jako dowód zakupu.

Jeśli w ciągu pięciu lat od daty zakupu produktu wystąpi wada materiałowa lub produkcyjna, dokonamy - według własnego uznania - bezpłatnej naprawy lub wymiany produktu. Realizacja świadczenia gwarancyjnego wymaga przekazania w terminie pięciu lat wadliwego urządzenia i dowodu zakupu (oryginalny paragon) oraz pisemnego, krótkiego opisu rodzaju wady i daty jej wystąpienia. Jeśli defekt jest objęty naszą gwarancją, otrzymają Państwo z powrotem naprawiony lub nowy produkt. Wraz z wymianą urządzenia lub ważnej części, zgodnie z art. 581 § 1 aktualnej wersji Kodeksu cywilnego, okres gwarancji rozpoczyna się od nowa.

Okres gwarancji i ustawowe roszczenia z tytułu wad

Okres gwarancji nie wydłuża się z powodu świadczenia gwarancyjnego. Obowiązuje to również dla wymienionych lub naprawionych części. Ewentualne uszkodzenia i wady istniejące już w momencie zakupu należy zgłosić bezzwłocznie po rozpakowaniu. Naprawy przypadające po upływie okresu gwarancji są odpłatne.

Zakres gwarancji

Urządzenie wyprodukowano z zachowaniem staranności zgodnie z surowymi normami jakościowymi i dokładnie sprawdzono przed wysyłką.

Gwarancja obowiązuje dla wad materiałowych lub fabrycznych. Gwarancja nie rozciąga się na części produktu, które podlegają normalnemu zużyciu i można je uznać za części zużywalne (np szpula), oraz na uszkodzenia części delikatnych (np przetłacznik).

Gwarancja przepada, jeśli produkt został uszkodzony, nie był zgodnie z przeznaczeniem użytkowany i konserwowany. Użytkowanie zgodnie z przeznaczeniem wiąże się z przestrzeganiem wszystkich wskazówek zawartych w instrukcji obsługi. Należy bezwzględnie unikać zastosowań i działań, których odradza się lub przed którymi ostrzega się w instrukcji obsługi. Produkt jest przeznaczony do użytku prywatnego, a nie komercyjnego. W przypadku niewłaściwego i nieodpowiedniego obchodzenia się z urządzeniem, stosowania „na siłę” i zabiegów, które nie zostały przeprowadzone przez nasz autoryzowany oddział, gwarancja wygasa.

Realizacja w przypadkach objętych gwarancją

Aby zagwarantować szybkie przetworzenie Państwa sprawy, prosimy o przestrzeganie poniższych wskazówek:

- W przypadku wszelkich zapytań prosimy o przygotowanie paragonu i numeru artykułu jako dowodu zakupu (IAN 434677_2304).
- Numer artykułu znajduje się na tabliczce znamionowej.
- W przypadku wystąpienia usterek lub innych wad prosimy o skontaktowanie się z wymienionym niżej działem serwisowym **telefonicznie** lub **mailowo**. Uzyskają Państwo wówczas szczegółowe informacje na temat realizacji reklamacji.
- Uszkodzony produkt mogą Państwo wysłać po skontaktowaniu się z naszym działem obsługi klienta, załączając dowód zakupu (paragon) i określając, na czym polega wada i kiedy wystąpiła, bezpłatnie na podany adres serwisu. Aby uniknąć problemów z odbiorem i dodatkowych kosztów, prosimy o wystanie przesyłki na adres, który Państwu podano. Należy się upewnić, żeby wysyłka nie nastąpiła odpłatnie, jako ponadwymiarowa, ekspresowo lub na innych specjalnych warunkach. Prosimy o przestanie urządzenia wraz ze wszystkimi częściami wyposażenia otrzymanymi przy zakupie i zadbanie o wystarczająco bezpieczne opakowanie.

Serwis naprawczy

Naprawy, **które nie są objęte gwarancją**, można zlecić odpłatnie w naszym oddziale serwisowym. Serwis sporządzi Państwu kosztorys naprawy.

Podajemy się wyłącznie naprawy urz-

PL

dzeń, które zostały prawidłowo zapakowane i ofrankowane.

Uwaga: Prosimy o przesłanie czystego urzędzenia ze wskazaniem usterki. Urządzenia przesłane dla nas odpłatnie, jako przesyłka ponadwymiarowa, ekspresowa lub na innych warunkach specjalnych, nie zostaną odebrane. Utylizację przesłanych do nas uszkodzonych urządzeń przeprowadzamy bezpłatnie.

Service-Center

PL

Serwis Polska

Tel.: 22 397 4996

E-Mail: grizzly@lidl.pl

IAN 434677_2304

Importer

Prosimy mieć na uwadze, że poniższy adres nie jest adresem serwisu. Prosimy o kontakt z wymienionym wyżej centrum serwisowym.

Grizzly Tools GmbH & Co. KG

Stockstädter Straße 20

63762 Großostheim

NIEMCY

www.grizzlytools.de

Części zamienne / Akcesoria

Części zamienne i akcesoria można zakupić na www.grizzlytools.shop

W przypadku problemów z zamawianiem należy skorzystać z formularza kontaktowego. W razie kolejnych pytań należy zwracać się do „Service-Center” (patrz strona 298).

Pos. Instrukcja obsługi	Pos. Rysunek samorozwijający	Oznaczenie	Nr. artykułu
7	42-45	Ostona ochronna	91106170
15+33	46	Ostona szpuli + Szpula	13800235
16	47	Nóż 2-zębny	13800234
22		Pas na ramię	91106171

Wykrywanie błędów



W razie wypadku lub usterki należy natychmiast wyciągnąć akumulator z urządzenia! Nieprzestrzegania grozi skaleczeniami.

Problem	Możliwa przyczyna	Sposób usunięcia problemu
Urządzenie nie uruchamia się	Rozładowany akumulator (20)	Naładować akumulator (20) (przestrzegać oddzielnej instrukcji obsługi dla akumulatora i ładowarki)
	Nie włożono akumulatora (20)	Włożyć akumulator (20) (przestrzegać oddzielnej instrukcji obsługi dla akumulatora i ładowarki)
	Uszkodzony włącznik/ wyłącznik (13)	Zlecić naprawę w dziale serwisu
	Uszkodzona dźwignia uruchamiająca (10)	
	Uszkodzony silnik	
Urządzenie pracuje z przerwami	Chwiejny styk wewnątrz urządzenia	Zlecić naprawę w dziale serwisu
	Uszkodzona dźwignia uruchamiająca (10)	
Silne wibracje, intensywne odgłosy	Urządzenie tnące zabrudzone	Wyczyścić zestaw tnący (patrz „Czyszczenie i konserwacja”)
	Uszkodzony silnik	Zlecić naprawę w dziale serwisu
Niezadowolający efekt cięcia	Na szpuli (33) znajduje się zbyt mała ilość żyłki tnącej	W razie potrzeby przedłużyć żytkę tnącą (patrz rozdział „Przedłużanie żyłki tnącej”) Wymiana szpuli z żytką (patrz rozdział „Czyszczenie i konserwacja”)
	Żyłka tnąca nie została wyprowadzona ze szpuli (15) lub została wyprowadzona tylko z jednej strony	Zdjąć pokrywę szpuli i przewlec żytkę tnącą przez oczka wylotu żyłki na zewnątrz, po czym ponownie zamontować szpulę
	Urządzenie tnące zabrudzone	Czyszczenie zespołu tnącego (patrz rozdział „Czyszczenie i konserwacja”)
	Akumulator (20) nie jest całkowicie naładowany	Naładować akumulator (20) (przestrzegać oddzielnej instrukcji obsługi dla akumulatora i ładowarki)

Indhold

Introduktion.....	301	Betjening	319
Formålsbestemt anvendelse	301	Kontrol af batteriernes ladetilstand ..	319
Generel beskrivelse	301	Arbejdsanvisninger	319
Leverede dele	301	Forskydning af ring til skulderrem/ afbalancering af apparat	319
Funktionsbeskrivelse	301	Arbejde med trådspole	320
Oversigt.....	301	Forlængelse af tråden	320
Tekniske data	302	Arbejde med 2-tands-kniv.....	320
Opladningstid	303	Hvis apparatet vibrerer	321
Sikkerhedsanvisninger.....	304	Forbind apparatet med Parkside-	appen
Symboler og billedsymboler	304	appen	321
Generelle sikkerhedsinformationer for el-værktøjer	305	Appens funktioner	321
Særlige sikkerhedsanvisninger	308	Dat beskyttelsesdirektiv	321
Yderligere sikkerhedsregler.....	310	Frakobl apparatet, og slet data fra appen	321
Sikkerhedsforanstaltninger mod tilbageslag	312	Har du problemer med appen? - FAQ	321
Sikkerhedsforanstaltninger mod tilbageslag	312	Vedligeholdelse og pleje	322
Verdere veiligheidsaanwijzingen.....	312	Rengøring	322
Sikkerhedsanvisninger til håndtering af batteriet	314	Opvikling af trådspole	322
Restrisico's.....	315	Generelle vedligeholdelsesarbejder	322
Monteringsvejledning.....	315	Fjernelse af blokeringer	323
Forbindelse af skaftrør	315	Transport	323
Montering af beskyttelsesafdækning	316	Opbevaring	323
Montering af håndtag.....	316	Bortskaffelse / miljøbeskyttelse 	323
Montering/ skift af spolen	316	Reservedele / Tilbehør	324
Montering/skift af kniv	316	Fejlsøgning	325
Ibrugtagning.....	317	Garanti	326
Udtagning/isætning af det genopladelige batteri	317	Reparations-service.....	327
Opladning af det genopladelige batteri	317	Service-Center.....	327
Fastgørelse af skulderremmen	317	Importør	327
Tænd og sluk	318	Oversættelse af den originale CE-konformitetserklæring.....	339
Regulering af omdrejningstal	318	Ekspllosionstegning	341

Introduktion

Hjertelig tillykke med købet af dit nye apparat. Du har besluttet dig for et produkt af højeste kvalitet. Dette apparats kvalitet blev kontrolleret under produktionen og det blev underkastet en slutkontrol. Dermed er dit apparats funktionsevne garanteret.



Betjeningsvejledningen er bestanddel af dette produkt. Den indeholder vigtige informationer vedrørende sikkerhed, brug, vedligeholdelse og bortskaffelse. Gør dig inden brugen af produktet fortrolig med alle betjenings- og sikkerhedsinformationer. Benyt kun produktet som beskrevet og kun til de anførte indsatsområder. Opbevar vejledningen godt og lad alle dokumenter følge med ved videregivelse af produktet til tredje.

Formålsbestemt anvendelse

Den 40V batteridrevne buskrydder er med brugen af trådspolen velegnet til at klippe græs i haver, langs bedkanter og rundt om træer eller hegnspæle.

Ved brug af 2-tands-kniven skærer apparatet græs, ukrudt eller let vegetation.

Apparatet må kun anvendes af voksne.

Unge over 16 år må kun anvende produktet under opsyn. Producenten er ikke ansvarlig for skader, som skyldes anvendelse, der ikke er i overensstemmelse med den bestemmelsesmæssige anvendelse, eller som skyldes forkert betjening. Dette apparat er ikke egnet til erhvervs-mæssig brug. Ved erhvervs-mæssig brug bortfalder garantien. Produktet er del af X 20 V TEAM-serien fra Parkside og kan bruges med genopladelige batterier fra Parkside X 20 V TEAM-serien. Batterierne må kun oplades med opladere fra X 20 V TEAM-serien.

Generel beskrivelse

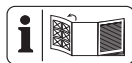

De vigtigste funktionsdele er afbildet på den forreste og bagerste udfoldningsside.

Leverede dele

Pak apparatet ud og kontroller, om leveringen er fuldstændig:

- 40V batteridreven buskrydder
- øverste skafttrør
- nederste skafttrør
- Skulderrem
- Spole
- 2-tands-kniv
- Beskyttelsesafdækning
- 1 x unbrakonøgle
- 1 x multifunktionsnøgle
- Stofftaske til tilbehør
- Betjeningsvejledning



Den indvendige sekskantnøgle (17) er deponeret i holderen ved motorenheden (1).



Det genopladelige batteri og opladeren er ikke inkluderet i leveringen.

Funktionsbeskrivelse

I det følgende beskrives funktionen af betjeningsdelene.

Oversigt

- 1 Motorenhed
- 2 Nøglehulsboring
- 3 øverste skafttrør
- 4 Ledningsholder
- 5 Håndtag
- 6 nederste skafttrør
- 7 Beskyttelsesafdækning

- 8 Multifunktions-håndtag
- 9 Knap
- 10 Starthåndtag
- 11 Startspærre
- 12 Ring
- 13 Tænd-/sluk-kontakt
- 14 Ladetilstandsvisning
- 15 Spolekabinet
- 16 2-tands-kniv
- 17 Unbrakonøgle
- 18 Multifunktionsnøgle
- 19 Frigørelsesknap
- 20 Genopladeligt batteri
- 21 Oplader
- 22 Skulderrem
- A** 23 Rørfastgørelsesskrue
- A** 24 Fastlåsing
- B** 25 Skrue
- B** 26 Trådskeer
- B** 27 Skaftholder
- C** 28 Holder
- C** 29 Grebholder
- C** 30 Stjerneskrue
- E** 31 Holdespindel
- E** 32 Ring til tråddudgang
- E** 33 Spole
- E** 34 Not
- E** 35 Underlagsskive
- E** 36 Spændeskive
- E** 37 Møtrik
- E** 38 Kliklukning

- Spole
- Klippecirkel 340 mm
 - Trådstyrke 2,4 mm
 - Trådlængde 5 m
 - Gevind M10
 - Vibration (α_i) ved håndtag
 - højre 4,231 m/s²; K=1,5 m/s²
 - venstre 3,911 m/s²; K=1,5 m/s²
 - 2-tands-kniv
 - Klippecirkel 255 mm
 - Boring 25,4 mm
 - Vibration (α_i) ved håndtag
 - højre 4,752 m/s²; K=1,5 m/s²
 - venstre 4,677 m/s²; K=1,5 m/s²
 - Vægt (driftsklar
 - 2x 4 Ah Smart PAPS 204 A1) 6,4 kg
 - Vægt (uden skæreenhed) 4,8 kg
 - Lydtrykniveau ved arbejdsplads af
 - betjeningsperson
 - (L_{pA}) 73,4 dB; $K_{pA} = 3$ dB
 - Lydeffektniveau (L_{WA})
 - garanteret 90 dB
 - målt 85,2 dB; $K_{WA} = 2,31$ dB
 - Temperatur maks. 50 °C
 - Opladning 4 - 40 °C
 - Drift -20 - 50 °C
 - Opbevaring 0-45 °C
 - ved anvendelse af smart-batterier
 - (Smart PAPS 204 A1 / Smart PAPS 208 A1)
 - Arbejdsfrekvens/
 - frekvensbånd 2400 - 2483,5 MHz
 - maks. sendeeffekt ≤ 20 dBm

Tekniske data

40 V batteridrevet buskrydder..... PPFSA 40-Li B2

- Motorspænding
- U 40 V== (jævnstrøm); (2 x 20V)
- Batteritype Li-ion
- Tomgangshastighed, spindel
- $n_{maks.}$ 7000 min⁻¹
 - 3 trin 4600/5500/7000 min⁻¹
- Motor-tomgangshastighed 3500 min⁻¹

Støj- og vibrationsværdier er blevet målt efter standarderne og bestemmelserne, som er angivet i overensstemmelseserklæringen. Vibrations- og støjmålemetoderne er gennemført med succes iht. EN 50636-2-91.

Bær høreværn.

Den angivne samlede vibrationsværdi og den angivne samlede støjemissionsværdi er målt iht. til en standardiseret afprø-

ningsproces og kan anvendes til sammenligning af elværktøjer.

Den angivne samlede vibrationsværdi og den angivne samlede støjemissionsværdi kan også anvendes til en foreløbig vurdering af belastningen.



Advarsel: Vibrations- og støjemissioner kan under brugen af elværktøjet afvige fra de angivne værdier afhængigt af måden, som elværktøjet anvendes på, særligt arbejdsemnetypen, der bearbejdes. Forsøg at holde belastningen pga. vibrationer og støj så lav som muligt. En måde at reducere vibrationsbelastningen på kan være at bære handsker ved brug af værktøjet og begrænse den tid, man arbejder med værktøjet. Her er det nødvendigt at tage hensyn til alle dele af driftscyklussen (f.eks. tider, hvor elværktøjet er slukket og tider, hvor det er tændt, men kører uden belastning).

Opladningstid

Produktet er del af X 20 V TEAM-serien fra Parkside og kan bruges med batterier fra Parkside X 20 V TEAM-serien. Batterierne fra X 20 V TEAM-serien må kun oplades med opladere fra X 20 V TEAM-serien.

Dette produkt kan kun anvendes med følgende genopladelige batterier: PAP 20 B1, PAP 20 B3, Smart PAPS 204 A1, Smart PAPS 208 A1. Vi anbefaler, at du oplader disse batterier med følgende opladere: PLG 20 C1, PLG 20 C2, PLG 20 C3, PLG 20 A3, PLG 20 A4, PDSLGS 20 A1, Smart PLGS 2012 A1.



Opladningstiden afhænger bl.a. af faktorer som omgivelsestemperaturen og batteriets temperatur, samt netspændingen, og kan derfor i givet fald afvige fra de angivne værdier.

Opladningstid (min.)	PAP 20 A1 PAP 20 A2 PAP 20 B1	PAP 20 A3 PAP 20 B3 Smart PAPS 204 A1	Smart PAPS 208 A1
PLG 20 A1 PLG 20 A4 PLG 20 C1	60	120	240
PLG 20 C2	45	80	165
PLG 20 A2 PLG 20 A3 PLG 20 C3 PDSLGS 20 A1 PDSLGS 20 B1	35	60	120
PLG 201 A1	135	250	500
Smart PLGS 2012 A1	35	45	50

Sikkerhedsanvisninger

Ved brug af produktet skal sikkerhedsanvisningerne følges.

- Produktet må ikke anvendes af børn og personer med begrænsede fysiske, sensoriske eller mentale evner eller personer med utilstrækkelig viden og erfaring, som ikke er fortrolige med anvisningerne til produktet. Lokale regler kan bestemme brugerens alder. Børn må ikke lege med apparatet. Rengøring og brugervedligeholdelse må ikke udføres af børn.
- Apparatet må ikke anvendes i højder over 2000 m.

Symboler og billedsymboler

Billedsymboler på apparatet:



OBS!



Læs betjeningsvejledningen omhyggeligt igennem, før du bruger apparatet.



Bær sikkerhedsbriller.



Bær hovedbeskyttelse.



Bær høreværn.



Bær beskyttelseshandsker. Fare for snitsår.



Bær skridfaste sikkerhedssko med fast sål.



Bær egnet arbejdstøj.



Udsæt ikke apparatet for fugt. Arbejd ikke, når det regner, og klip ikke vådt græs.



Langt hår må ikke bæres åbent. Anvend et hårnæt.



Hænder på afstand! Snitsår



Fare på grund af omkringflyvende dele! Hold andre personer på afstand.



OBS! Tilbageslag - Vær opmærksom på, at apparatet kan slå tilbage under brugen.



Låseanordning holdespindel



Overhold en sikkerhedsafstand på mindst 15 m til andre personer.

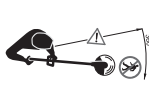

Hold andre personer på afstand. De kan blive kvæstet pga. omkringflyvende fremmedlegemer.



Hold omkringstående personer væk fra apparatet.



Tag genopladelige batterier ud af apparatet inden vedligeholdelses- og indstillingsopgaver



Anvend ingen savblade af metal



Angivelse af garanteret lydeffektniveau L_{WA} i dB



Elektriske apparater må ikke bortskaffes som husholdningsaffald.



Ladetilstandsvisning



Visning af omdrejningstal



Softknop til valg af omdrejningstal



Smart-LED



Tænd-/sluk-kontakt

Symbolerne i vejledningen:



Advarselsskilt med informationer til forebyggelse af personskader og materielle skader



Advarselsskilt med angivelser til forhindring af personskader på grund af elektrisk støv



Påbudsskilt med informationer til forebyggelse af skader



Bær handsker.



Informationsskilt med informationer til bedre håndtering af apparatet

Generelle sikkerhedsinformationer for el-værktøjer



ADVARSEL! Læs alle sikkerhedsanvisninger, anvisninger, illustrationer og tekniske data, der følger med dette el-værktøj. Forsømmelighed ved overholdelse af sikkerhedsinformationer og anvisninger kan forårsage elektrisk støv, brand og/eller alvorlige kvæstelser.

Opbevar alle sikkerhedsinformationer og anvisninger.

Det i sikkerhedsinformationerne anvendte udtryk "el-værktøj" vedrører netdrevne el-værktøjer (med forsyningskabel) og akku-drevne el-værktøjer (uden forsyningskabel).

1) Sikkerhed på arbejdspladsen:

- a) **Sørg for at dit arbejdsområde er rent og godt belyst.** Uorden og uoplyste arbejdsområder kan medføre ulykker.
- b) **El-værktøjet må ikke benyttes i eksplosionstruede omgivelser, hvor der er brændbare væsker, gasser eller støv.** El-værktøj kan slå gnister, som kan antænde støvet eller dampene.
- c) **Sørg for at børn og andre personer holdes væk fra arbejdsområdet, når el-værktøjet er i brug.** Hvis man distraheres, kan man miste kontrollen over maskinen.

2) Elektrisk sikkerhed:

- a) **El-værktøjets stik skal passe til kontakten. Stikket må ikke ændres på nogen måde. Brug ikke adapterstik sammen med jordforbundet el-værktøj.** Unændrede stik, der passer til kontakterne, nedsætter risikoen for elektrisk stød.
- b) **Undgå kropskontakt med jordforbundne overflader som f.eks. rør, radiatorer, komfurer og køleskabe.** Hvis din krop er jordforbundet, øges risikoen for elektrisk stød.
- c) **El-værktøjet må ikke udsættes for regn eller fugt.** Indtrængning af vand i et el-værktøj øger risikoen for elektrisk stød.
- d) **Brug ikke ledningen til formål, den ikke er beregnet til, ved f.eks. at bære el-værktøjet i ledningen, hænge den op i ledningen eller rykke i ledningen for at trække stikket ud af kontakten. Beskyt ledningen mod varme, olie, skarpe kanter eller maskindele, der er i bevægelse.** Beskadigede eller indviklede ledninger øger risikoen for elektrisk stød.
- e) **Hvis el-værktøjet bruges i det fri, må der kun benyttes en forlængerledning, der er egnet til udendørs brug.** Anvendelsen forlængerledning til udendørs brug nedsætter risikoen for elektrisk stød.
- f) **Hvis arbejde med elværktøjet i fugtige omgivelser ikke kan undgås, skal der anvendes en fejlstrømsafbryder.** Brugen af en fejlstrømsafbryder reducerer risikoen for elektrisk stød.

3) Personlig sikkerhed:

- a) **Det er vigtigt at være opmærksom, se hvad man laver og bruge el-værktøjet fornuftigt. Brug aldrig el-værktøjet hvis du er træt, har nydt alkohol eller er påvirket af medicin eller euforiserende stoffer.** Et øjeblik uopmærksomhed ved brug af el-værktøjet kan medføre alvorlige personskader.
- b) **Brug personligt beskyttelsesudstyr og hav altid beskyttelsesbriller på.** Brug af personligt beskyttelsesudstyr som f.eks. skridsikre sikkerhedssko, beskyttelseshjelm eller høreværn reducerer faren for personskader.
- c) **Undgå utilsigtet igangsætning. Forvis dig om at el-værktøjet er slukket, før stikket sættes i stikkontakten og før du løfter eller bærer den.** Undgå at bære el-værktøjet med fingeren på afbryderen og sørg for, at maskinen ikke er tændt når den sluttes til nettet, fordi dette kan medføre ulykker.
- d) **Fjern indstillingsværktøj og skruenøgler, inden el-værktøjet tændes.** Hvis et stykke værktøj eller en nøgle sidder i en roterende maskindel, kan dette medføre personskader.
- e) **Undgå unormale kropsholdninger. Sørg for at stå sikkert og hold altid balancen.** Det gør det lettere at kontrollere el-værktøjet i uventede situationer.
- f) **Brug egnet arbejdstøj. Undgå løse beklædningsgenstande eller smykker.** Hold hår, tøj og handsker væk fra dele, der bevæger sig. Dele, der er i bevægelse, kan gribe fat i løst-siddende tøj, smykker eller langt hår.
- g) **Hvis der kan monteres støvuds-**

ugnings- og opsamlingsudstyr, skal dette anbringes og anvendes korrekt. Brug af støvudsugning kan reducere farerne ved støv.

- h) Føl dig ikke for sikker, og sæt dig ikke ud over sikkerhedsreglerne for elværktøjer, heller ikke når du er fortrolig med elværktøjet, efter at have brugt det mange gange.** Skødesløs adfærd kan på brøkdeler af sekunder medføre alvorlige kvæstelser.

4) Brug og håndtering af el-værktøjet:

- a) Overbelast ikke maskinen. Brug altid det el-værktøj, der er beregnet til det arbejde, der skal udføres.** Med det passende el-værktøj arbejder man bedst og mest sikkert inden for det angivne effektområde.

- b) Brug ikke et el-værktøj, hvis afbryder er defekt.** Et el-værktøj, der ikke kan startes og stoppes, er farligt og skal repareres.

- c) Træk stikket ud af stikkontakten og/eller fjern det aftagelige batteri, før du foretager indstillinger på maskinen, udskifter indsatsværktøjsdele eller lægger elværktøjet fra dig.** Denne sikkerhedsforanstaltning forhindrer utilsigtet start af el-værktøjet.

- d) Opbevar el-værktøjet uden for børns rækkevidde, når det ikke benyttes. Lad aldrig personer, der ikke er fortrolige med maskinen eller ikke har gennemlæst disse instrukser, benytte maskinen.** El-værktøj er farligt, hvis det benyttes af ukyndige personer.

- e) Vedligehold elværktøjet og indsatsværktøjet omhyggeligt.**

Kontrollér om bevægelige dele fungerer korrekt og ikke sidder fast, og om delene er brækket eller beskadiget, således at elværktøjets funktion påvirkes.

Få beskadigede dele repareret, inden maskinen tages i brug. Mange ulykker skyldes dårligt vedligeholdte maskiner.

- f) Sørg for, at skæreværktøjer er skarpe og rene.** Omhyggeligt vedligeholdte skæreværktøjer med skarpe skærekanten sætter sig ikke så hurtigt fast og er nemmere at føre.

- g) Brug el-værktøjet, tilbehør, indsatsværktøj osv. iht. disse instrukser. Tag herved hensyn til arbejdsforholdene og det arbejde, der skal udføres.** Brug af el-værktøjet til andre end de fastsatte formål kan medføre farlige situationer.

- h) Hold greb og grebsoverflader tørre, rene og fri for olie og fedt.** Hvis greb og grebsoverflader er glatte, er en sikker betjening af og kontrol over elværktøjet i uforudselige situationer ikke givet.

5) OMHYGGELIG HÅNDTERING OG BRUG AF APPARATER MED AKKU

- a) Oplad kun akku'erne i opladere, der er anbefalet af fabrikanten.** Opladere, der er beregnet til en bestemt type akku'er, udsættes for brandfare, hvis der anvendes andre akku'er.

- b) Anvend kun de dertil beregnede akku'er i elværktøjerne.** Brug af andre akku'er kan medføre kvæstelser og brandfare.

- c) Hold den ubenyttede akku væk fra clips, mønter, nøgler, søm, skruer eller andre små metalgenstande, der evt. kan forårsage**

sage en kortslutning af kontakterne. En kortslutning mellem akku'ens kontakter kan medføre forbrændinger eller brand.

- d) **Ved forkert anvendelse kan der løbe væske ud af batteriet. Undgå kontakt med denne. Ved tilfældig kontakt skal der skylles med vand. Skulle du få væske i øjnene, skal du yderligere opsøge læge.** Udløbet akku-væske kan medføre hudirritationer eller forbrændinger.
 - e) **Anvend ikke beskadigede eller ændrede batterier.** Beskadigede eller ændrede batterier kan udvise uforudsigelig adfærd og resultere i brand, eksplosion eller risiko for skader.
 - f) **Udsæt ikke batterier for ild eller for høje temperaturer.** Ild eller temperaturer over 130 °C kan resultere i eksplosioner.
 - g) **Følg anvisningerne til opladning, og oplad aldrig batteriet eller det batteridrevne værktøj uden for temperaturområdet, der er angivet i driftsvejledningen.** Forkert opladning eller opladning uden for det tilladte temperaturområde kan ødelægge batteriet og øge brandfaren.
- 6) Service:**
- a) **Sørg for, at dit el-værktøj kun repareres af kvalificerede fagfolk, og at der kun benyttes originale reservedele.** Dermed sikrer man sig at el-værktøjets sikkerhed opretholdes.
 - b) **Vedligehold aldrig beskadigede batterier.** Enhver vedligeholdelse af batterier bør udelukkende udføres af producenten eller kundeservicesteder, der er autoriseret af producenten.

Særlige sikkerhedsanvisninger

Børn samt syge og svagelige personer må ikke have adgang til apparatet. Børn skal være under grundigt opsyn, hvis de opholder sig i nærheden af maskiner. Overhold de regionale og lokale forskrifter til undgåelse af ulykker, der gælder på dit anvendelsessted. Det samme gælder for alle bestemmelser om arbejdsbeskyttelse og sundhed på arbejdspladsen. Producenten kan ikke gøres ansvarlig, hvis hans maskiner ændres ulovligt, og hvis der på grund af sådanne ændringer opstår skader på personer eller genstande.



Advarsel! Ved anvendelse af maskiner skal der altid træffes grundlæggende sikkerhedsforanstaltninger. Vær desuden opmærksom på gode råd og anvisninger i de yderligere sikkerhedsanvisninger.

1. **Lad ikke fremmede personer få adgang til apparatet.** Besøgende og tilskuere, frem for alt børn og syge og svagelige personer, skal holdes på afstand af arbejdspladsen. Det skal forhindres, at andre personer kommer i berøring med værktøjerne. Giv kun apparatet videre til personer, der er fortrolige med apparatet og håndteringen af det.
2. **Sørg for sikker opbevaring af værktøjer.** Værktøjer, der ikke benyttes, skal opbevares på et tørt og så højt beliggende sted som muligt, eller låses af, så de ikke er tilgængelige.
3. **Anvend altid det rigtige værktøj til det pågældende arbejde.** Anvend f.eks. ikke små værktøjer eller

tilbehør til arbejde, der egentlig skal udføres med kraftigt værktøj. Anvend udelukkende værktøjer til formål, som de er konstrueret til.

- 4. Sørg for passende beklædning.** Beklædningen skal være hensigtsmæssig og må ikke forstyrre under arbejdet. Bær tøj med skærebeskyttelsesindlæg.
- 5. Brug personlige værnemidler.** Bær sikkerhedssko med stålkappe/stålsål og sål med godt greb. Bær beskyttelsehjelm, hvis der i forbindelse med arbejdet er fare på grund af nedfaldende genstande.
- 6. Bær sikkerhedsbriller.** Der kan blive slynget genstande mod dig. Dette kan medføre alvorlige øjenskader.
- 7. Bær hørevern.** Brug personligt hørevern, f.eks. ørepropper.
- 8. Håndbeskyttelse** Bær faste handsker - læderhandsker giver god beskyttelse.
- 9. Drift af apparatet** Arbejd aldrig uden beskyttelse på skæreværktøjet. Fare for kvæstelser på grund af genstande, der slynges væk.
- 10. Fjern topnøgler etc.** Alle nøgler o.l. skal fjernes, inden apparatet tændes.
- 11. Vær altid opmærksom. Tænk over, hvad du foretager dig.** Brug din sunde fornuft. Brug ikke motorværktøjer, når du er træt. Personer, der er påvirket af alkohol, narkotika eller lægemidler, der forringer reaktionsevnen, må ikke arbejde med apparatet.
- 12. Brugstid og pauser** Længerevarende brug af motorapparatet kan medføre vibrationsbetingede blodcirkulationsforstyrrelser i hænderne (hvide fingre). Du kan dog forlænge anvendelsestiden ved at anvende egnede handsker eller holde regelmæssige pauser. Vær opmærksom på, at dis-

position til dårligt blodomløb, lave udendørstemperaturer eller store grisebækrefter under arbejdet kan forringe apparatets anvendelsestid.

- 13. Hold øje med beskadigede dele.** Kontrollér apparatet for tegn på beskadigelser og slid før ibrugtagning, efter kraftige stød, og hvis det er faldet ned. Er enkelte dele beskadiget? Overvej ved lette skader grundigt, om apparatet alligevel fungerer upåklageligt og sikkert. Sørg for korrekt justering og indstilling af bevægelige dele. Er delene i korrekt indgreb med hinanden? Er delene beskadiget? Er alle dele korrekt installeret? Er alle forudsætninger for en upåklagelig funktion i øvrigt opfyldt? Beskadigede beskyttelsesanordninger etc. skal repareres eller udskiftes korrekt af autoriserede personer, medmindre der udtrykkeligt er angivet andet i betjeningsvejledningen. Defekte kontakter skal udskiftes af et autoriseret firma. Når der skal udføres reparationer, skal du henvende dig til en kundeservice, der er autoriseret af os.
- 14. Sluk altid motoren, før du foretager indstillinger eller vedligeholdelse.** Dette gælder især for arbejde på trådspolen.
- 15. Anvend kun godkendte dele.** Anvend kun identiske reservedele ved vedligeholdelse og reparation. Du kan bestille reservedele via vores onlineshop (se "Reservedele og tilbehør").

Dette apparat er kun egnet til brug med den medfølgende trådspole eller den medfølgende 2-tands-kniv. Reservedele kan bestilles på webshoppen (se kapitel "Reservedele/tilbehør").



Advarsel! Anvendelse af andre klippehoveder samt tilbe-

hør og monteringsdele, der ikke udtrykkeligt anbefales, kan medføre fare for personer og genstande. Værktøjet må kun anvendes til det tilsigtede anvendelsesformål. Enhver anden anvendelse betragtes som ukorrekt brug. Brugeren er eneansvarlig for materielle skader og personskader som følge af forkert brug, og under ingen omstændigheder producenten. Producenten kan ikke gøres ansvarlig, hvis hans maskiner ændres eller anvendes ukorrekt, og der opstår skader som følge heraf.

OBS! Selv ved korrekt brug af apparatet er der altid en vis restriktion, der ikke kan udelukkes. Apparatets type og konstruktion kan føre til følgende potentielle farer:

- kontakt med ubeskyttet trådspole (snitsår)
- række ind i den løbende trådspole (snitsår)
- høreskader, hvis der ikke bruges passende beskyttelse
- sundhedsskadelig støv- eller gasudvikling ved brug af apparatet i lukkede rum (kvalme)

Yderligere sikkerhedsregler

Sådan undgås personskader eller materielle skader:

1. **OBS!** Hold altid hænder og fødder på afstand af skæreområdet, især når apparatet startes. Hold altid hånden på ekstrahåndtaget fri.
2. **Hold altid apparatet med hænderne på multifunktions-håndtagene.** Hold altid apparatet i en passende sikkerhedsafstand fra kroppen, og indtag en stabil kroppsposition.
3. Bær altid sikkerhedsbriller.
4. Anvend kun apparatet ved dagslys eller evt. med god kunstig belysning.
5. Anvend ikke apparatet i regnvejr eller fugtigt græs.
6. Før brug og efter et stød skal apparatet kontrolleres for eventuelle skader og om nødvendigt repareres.
7. Apparatet må ikke anvendes, hvis beskyttelsesanordningerne er beskadigede eller anbragt forkert.
8. Kontrollér, at luftgællerne til motoren, beskyttelsesafdækningen og skæreanordningen altid er fri for snavs og rester.
9. Under arbejdet skal det altid sikres, at der hverken befinder sig mennesker eller dyr inden for en omkreds på mindst 15 m. Apparatet skal øjeblikkeligt standses, hvis andre personer, særligt børn, kommer inden for maskinens rækkevidde.

Når apparatet anvendes, kan sten og andre dele blive slynget væk og forårsage alvorlige kvæstelser.

10. Når apparatet er i brug, må man ikke komme tæt på de bevægelige dele (i skæreanordningernes område).

Skærehovedet roterer i nogle sekunder, efter at apparatet er slukket.

11. Inden apparatet anvendes, skal sten, kviste og alle andre faste materialer fjernes fra arbejdsområdet. Start kun apparatet som beskrevet i vejledningen. Start ikke apparatet, hvis det vender forkert eller ikke befinder sig i arbejdsposition. Gå ikke over grusveje med apparatet, når det er tændt.
12. Når skæretråden forlænges, skal der udvises største forsigtighed. Der er fare for snitsår. Efter disse procedurer er ud-

- ført, skal den korrekte arbejdsposition indtages, inden apparatet tages i brug.
13. Anvend ingen metalliske skærespoler. Vær opmærksom på, at apparatet stadig er i drift i nogle sekunder, efter at kontakten er sluppet.
14. Sluk for motoren (Tænd-/sluk-kontakt slukket), når:
- apparatet ikke anvendes,
 - apparatet ikke er under opsyn,
 - apparatet rengøres,
 - apparatet transporteres til et andet sted,
 - du tager skæreanordningen af eller skifter den ud eller indstiller skæret-rådets længde.
15. **Anvendelsestid og pauser**
Længerevarende brug af motorapparatet kan medføre vibrationsbetingede blodcirkulationsforstyrrelser i hænderne. Du kan dog forlænge anvendelsestiden ved at anvende egnede handsker eller holde regelmæssige pauser. Vær opmærksom på, at disposition til dårligt blodomløb, lave udendørstemperaturer eller store gribekræfter under arbejdet kan forringe apparatets anvendelsestid.
16. Længerevarende brug af motorapparatet kan medføre høreskader, hvis der ikke bæres egnet hørevern. **Brug personligt hørevern**, f.eks. ørepropper, for at reducere risikoen for høreskader.
17. Bær den batteridrevne 2-i-1- 40 V-buskrydder i det øverste og nederste skaftrør i slukket tilstand med skæreanordningen vendt væk fra kroppen for at undgå kvæstelser. Efter slukning er motorhovedet af den batteridrevne 2-i-1-40 V-buskrydder varm. Sørg for, at du ikke kommer i berøring med motorhovedet.
18. Kontrollér regelmæssigt, om skæresættet står stille i tomgang.
19. Nationale forskrifter fastsætter muligvis en mindstealder for brugeren.
20. En daglig visuel kontrol er påkrævet før brug, efter et fald eller andre slags påvirkninger, for at opdage eventuelle væsentlige defekter.
21. Det er nødvendigt at holde pauser og skifte arbejdspositionen under brug af apparatet.
22. Det er nødvendigt at opretholde en god driftstilstand af apparatet.
23. Vær opmærksom på, at følgende forhold kan føre til skader på apparatet og alvorlige kvæstelser hos personen, der arbejder med det:
- ukorrekt vedligeholdelse,
 - anvendelse af reservedele, der ikke opfylder kravene,
 - afmontering eller ændring af sikkerhedsstyr.
24. OBS! Lokale forskrifter kan begrænse brugen af apparatet.
25. Hold altid apparatet med skæreværktøjet i god stand.
26. Kontrollér apparatet før brug for løse fastgørelser, brændstoffækage og beskadigede dele som f. Eks. revner i skæredelene.
27. Hold pauser under arbejdet og skift regelmæssigt arbejdsposition.
28. Advarsel! Buskrydderen har skarpe kanter. Det er nødvendigt at bære handsker.
29. Ved brug af buskryddere skal der bæres skridsikker fodbeskyttelse og beskyttelsestøj.
30. Brug aldrig maskinen, når du er træt, syg eller påvirket af alkohol eller narkotika.
31. Sørg for at stå stabilt og være i god balance, når apparatet anvendes. Anvend desuden den medfølgende bæresele.

Sikkerhedsforanstaltninger mod tilbageslag

Der risiko for tilbageslag, når kniven rammer en forhindring.

! Ved et tilbageslag udsættes brugeren for et kraftigt slag fra apparatet. Derved kan han miste kontrollen over apparatet og komme alvorligt til skade. Du kan undgå tilbageslag ved at være forsigtig og bruge den korrekte teknik.

Når 2-tands-kniven anvendes, er der risiko for tilbageslag, når knivskæret støder på en forhindring (sten, træ).

- Hold apparatet fast med begge hænder.
- Sørg for, at der ikke ligger forhindringer på jorden, og anvend ikke 2-tands-kniven i nærheden af hegn, metalpæle eller lignende.

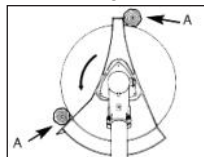

Anvend kun værktøjer, der er slebet grundigt. Sæt apparatet i position A, når der skal klippes tykke stængler over.

Sikkerhedsforanstaltninger mod tilbageslag

Når 2-tands-kniven anvendes er risikoen for tilbageslag særlig stor, hvis kniven bruges i område A:

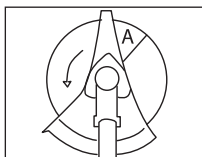

! Ved et tilbageslag udsættes brugeren for et kraftigt slag fra apparatet. Derved kan brugeren miste kontrollen over apparatet og komme alvorligt til skade. Du kan undgå tilbageslag ved at være forsigtig og bruge den korrekte teknik.

- Hold apparatet fast med begge hænder.

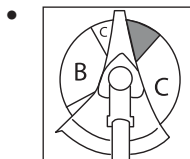

Anvendelsen af skæreværktøjet i område B muliggør nem skæring, næsten uden tilbageslag. Skærearbejde i de to C-områder må kun udføres af uddannede og erfarne brugere, og kun på eget ansvar.

Verdere veiligheidsaanwijzingen

! Læs betjeningsvejledningen omhyggeligt. Gør dig fortrolig med indstillingsdelene og fagligt korrekt brug af apparatet.

SCHOLING

- Dit apparaat mag niet door kinderen worden gebruikt. Er moet toezicht worden gehouden op kinderen om ervoor te zorgen dat ze niet met het apparaat spelen. Reiniging en onderhoud mogen niet door kinderen worden verricht.
- Het apparaat mag niet worden gebruikt door personen met verminderde fysieke, zintuiglijke of geestelijke capaciteiten of door

personen met onvoldoende kennis of ervaring.

- Lokale voorschriften kunnen een leeftijdsbeperking vastleggen voor de gebruikers.
- Wij wijzen u erop dat de gebruiker zelf aansprakelijk is voor ongevallen of gevaarlijke situaties ten opzichte van derden en hun bezittingen.
- Kinderen en personen met beperkte lichamelijke, sensorische of geestelijke vermogens of ontoereikende ervaring en kennis of personen die niet vertrouwd zijn met deze gebruiksaanwijzingen, mogen nooit de toestemming krijgen om deze machine te gebruiken! Lokale voorschriften kunnen een leeftijdsbeperking vastleggen voor de gebruikers.
- Laat nooit toe dat kinderen of personen, die met de vermelde instructies niet vertrouwd zijn, de machine gebruiken.

VOORBEREIDING

- Voorafgaande aan het gebruik moet de machine optisch worden gecontroleerd op beschadigde, ontbrekende of fout aangebrachte veiligheidsinrichtingen.
- Vóór ingebruikname van de machine en na een of andere schok gaat u na of er tekenen van slijtage of beschadiging zijn en laat u noodzakelijke reparaties uitvoeren.

BEDRIJF

- Gedurende de volledige gebruiksduur van de machine dient men

oogbescherming, een lange broek en stevig schoeisel te dragen.

- Het gebruik van de machine bij slecht weer, vooral bij een kans op bliksem, zou vermeden moeten worden.
- Waarschuwing! Raak geen bewegende gevaarlijke onderdelen aan, voordat de accu verwijderd is en de bewegende delen volledig tot stilstand zijn gekomen.
- Pas op voor verwondingen aan voeten en handen door de snijinrichting.
- Onderbreek het gebruik van de machine wanneer personen, vooral kinderen, of huisdieren in de buurt zijn.
- Gebruik de machine uitsluitend bij daglicht of bij een goede kunstmatige verlichting.
- Houd altijd handen en voeten op een veilige afstand tot de snoei-inrichting, vooral wanneer u de motor inschakelt.
- Adskil altid apparatet fra strømforsyningen (dvs. fjern det udtagelige batteri),
 - 1) altid, når apparatet efterlades uden opsyn;
 - 2) før der fjernes blokeringer;
 - 3) inden der foretages kontrol, rengøring eller arbejde på apparatet;
 - 4) efter kontakt med fremmedlegemer;
 - 5) altid, hvis apparatet begynder at vibrere mere end normalt.
- Pas på kvæstelser på fødder og hænder som følger af skæreanordningen.
- Sørg altid for, at der ikke er fremmedlegemer i ventilationsåbningerne.

- Monteer nooit metaalachtige snoei-elementen.
- Gebruik de machine nooit met beschadigde of ontbrekende beschermingsinrichtingen.
- Vermijd een abnormale lichaams-houding. Zorg ervoor dat u stevig en veilig staat om steeds het evenwicht bij werken op hel-lingen te kunnen behouden.
- Loop stapvoets. Loop niet met het apparaat in de hand.
- Draag tijdens de werking van de machine steeds stevige schoenen en een lange broek.
- **Wanneer zich tijdens het gebruik een ongeval of storing voordoet, moet het apparaat meteen worden uitgeschakeld. Verzorg ver-wondingen op een adequa-te manier of zoek een arts op.** Lees voorafgaand aan het opheffen van storingen het hoofdstuk "Foutmeldingen" of neem contact op met ons servicecenter.
- **Anvend ikke tilbehør, som ikke er anbefalet af PARKSIDE.** Dette kan føre til elektrisk stød eller brand.

ONDERHOUD EN OPSLAG

- Verwijder de uitneembare accu, voordat onderhoud of reinigungs-werkzaamheden worden verricht.
 - Gebruik alleen door de fabri-kant aanbevolen reserveonder-delen en toebehoren.
 - De machine moet regelmatig gecontroleerd en onderhouden worden. De machine mag al-leen in een officiële werkplaats gerepareerd worden.
- Når apparatet ikke er i brug, skal det opbevares uden for børns rækkevidde.



Vær opmærksom på henvisningerne i kapitel "Rengøring og vedligeholdelse".

Sikkerhedsanvisninger til håndtering af batteriet

- ADVARSEL: Anvend kun den strømforsyning der følger med dette apparat.
- ADVARSEL: Opbevares uden for børns rækkevidde. Indtagelse kan føre til kemiske forbrændinger, perforation af bløddede og til døden. Alvorlige forbrændinger kan opstå i løbet af 2 timer efter indtagelse. Opsøg omgå-ende en læge.
- Det normale temperaturområde til opladning af batteriet er 4 - 40 °C.
- Ved forkert brug kan der løbe væske ud af batteriet. Undgå berøring med væsken. Skyl efter med vand i tilfælde af berøring. Hvis væsken kommer i øjne-ne, skal du søge lægehjælp. Udløbende batterivæske kan medføre hudirritationer eller for-brændinger.
- Apparatet eller batteriet må ikke udsættes for alt for høje tempe-raturer.
- Vær opmærksom på risikoen for, at polerne på det batteri-drevne apparat eller batteriet bliver kortslukket af metalgen-stande.

- Genopladelige batterier skal fjernes fra apparatet inden opladningen.
- Forskellige batterityper eller nye og brugte batterier må ikke bruges sammen.
- Tomme batterier skal fjernes fra apparatet og bortskaffes korrekt.
- Hvis apparatet opbevares ubrugt i længere tid, skal batterierne fjernes.
- Brug ikke ikke-genopladelige batterier i stedet for genopladelige batterier.
- Brug ingen modificerede eller beskadigede batterier.
- ADVARSEL: Må kun bruges med PLG 20 C1/PLG 20 C2/PLG 20 C3/PLG 20 A3/PLG 20 A4/PDSLIG 20 A1/Smart PLGS 2012 A1. Brug oplader.

RESTRISICO'S

Ook als u dit elektrische gereedschap zoals voorgeschreven bedient, blijven er altijd restrisico's bestaan. Volgende gevaren kunnen zich in verband met de constructiewijze en uitvoering van dit elektrische gereedschap voordoen:

- a) Snijdwonden
- b) Gehoorschade indien er geen geschikte gehoorbescherming gedragen wordt.
- c) Schade aan de gezondheid, die van hand-/armtrillingen het gevolg zijn indien het apparaat gedurende een langere periode gebruikt wordt of niet zoals réglementair voorgeschreven beheerd en onderhouden wordt.

Waarschuwing! Dit elektrische gereedschap produceert tijdens de werking een elektromagnetisch veld. Dit veld kan in bepaalde omstandigheden actieve of passieve medische implantaten in negatieve zin beïnvloeden. Om het gevaar voor ernstige of dodelijke verwondingen te verminderen, adviseren wij personen met medische implantaten, hun arts en de fabrikant van het medische implantaat te raadplegen voordat de machine bediend wordt.



Følg sikkerhedsanvisningerne og henvisningerne vedrørende opladning og korrekt brug, som fremgår af betjeningsvejledningen til dit genopladelige batteri og din oplader i X 20 V Teamserien.

En detaljeret beskrivelse af opladningen og yderligere oplysninger findes i den separate betjeningsvejledning.

Monteringsvejledning



Tag batteriet ud, inden apparatet monteres. Indsæt først batteriet, når apparatet er monteret fuldstændigt. Der er risiko for kvæstelser!



A Forbindelse af skafttrør

1. Løsn rørfastgørelsesskruen (23) på det øverste skafttrør (3).
2. Tryk på fastlåsningen (24) skyd det nederste skafttrør (6) ind i det øverste skafttrør (3) til anslag.

3. Drej det nederste skaftrør (6) med en let drejebævegelse, indtil fastlåsnings (24) går i indgreb i hullet i det øverste skaftrør (3).
4. Spænd rørfastgørelsesskruen (23) igen ved håndkraft.

 Kontrollér før start af apparatet, at det nederste skaftrør er anbragt fast og sikkert og befinder sig i den rigtige position.

Afmontering:

1. Løsn rørfastgørelsesskruen (23).
2. Tryk på fastlåsnings (24).
3. Træk skaftrørene (3+6) ud af hinanden.

B Montering af beskyttelsesafdækning

 **Brug aldrig apparatet uden korrekt monteret beskyttelsesafdækning. Der er fare for kvæstelser.**

1. Anbring beskyttelsesafdækningen (7) på skaftholderen (27).
2. Fastgør beskyttelsesafdækningen (7) med multifunktionsnøglen (18) og de to små skruer (25).

C Montering af håndtag

1. Løsn stjerneskrue (30) og tag håndtagsholderen (29) af det øverste skaftrør (3).
2. Sæt multifunktions-håndtaget (8) og håndtaget (5) i holderen (28) på det øverste skaftrør (3). Sørg for, at kunststofringen er tilsluttet korrekt.
3. Fastgør håndtagene (5+8) med håndtagsholderen (29) og stjerneskrue (30). Spænd stjerneskrue (30) ved håndkraft.

4. Fastgør produktets kabel med kabellemmerne (4).

E Montering/ skift af spolen

1. Sluk for motoren og tag det genopladelige batteri ud af apparatet.
2. Læg apparatet på jorden, og kontrollér, at apparatet ligger stabilt.
3. Bloker optagelsesspindlen (31) som vist med unbrakonøglen (17). Skru spolekabinettet (15) med uret af optagelsesspindlen (31).
4. Åbn spolekabinettet (15) ved at trykke kliklukningen (38) på begge sider af spolekabinettet (15) kraftigt indad, og tag låget til spolekabinettet af.
5. Sæt begge trådender af den nye spole (33) gennem ringen af tråddudgangen (32).
6. Læg spolen (33) i spolekabinettet (15), og sæt igen låget i indgreb på spolekabinettet (15).
7. Skru igen spolekabinettet (15) mod uret på optagelsesspindlen (31). **Fjern unbrakonøglen (17).**
8. Træk i begge trådender for at løsne trådene fra noterne.
9. Afkort trådsnoen til ca. 15 cm, så motoren belastes mindre i start- og opvarmningsfasen.

 Underlagsskiven (35), spændeskiven (36) og møtrikken (37) behøves ikke til montering af spolen.

E Montering/skift af kniv



**Fare for kvæstelser!
Forsigtig, skarpe kanter!
Bær handsker.**

1. Sluk for motoren og tag det genopladelige batteri ud af apparatet.

- Læg apparatet på jorden, og kontrollér, at apparatet ligger stabilt.
- Sæt 2-tands-kniven (16) på optagelses-spindlen (31). Kniven kan anvendes på begge sider.
- Fastgør kniven ved hjælp af multifunktionsnøglen (18) med underlagsskiven (35), spændeskiven (36) og møtrikken (37).
- Fjern unbrakonøglen (17).

Ibrugtagning

Før du tager apparatet i brug, skal du

- isætte **begge** batterier,
- Fastgørelse af skulderremmen



Obs fare for kvæstelser!
Anvend ikke apparatet uden beskyttelsesafdækning. Bær egnet tøj og arbejdshandsker under arbejde med apparatet, samt øjen- og høreværn. Kontrollér altid før brug, at apparatet er funktionsdygtigt. Tænd/sluk-kontakten og startspærren må ikke være låst. Når du har sluppet kontakten, skal du slukke motoren. Hvis en kontakt er beskadiget, må der ikke længere arbejdes med apparatet.



Overhold reglerne for støjbeskyttelse og lokale forskrifter.



Udtagning/isætning af det genopladelige batteri

- For at tage det genopladelige batteri (20) ud af apparatet, skal du trykke på frigivelsesknappen (19) af det genop-

- ladelige batteri (20) og trække det ud.
- Skub det genopladelige batteri (20) langs føringskinnen ind i apparatet for at sætte det genopladelige batteri (20) i. Du kan høre, når det går i hak.

Opladning af det genopladelige batteri



Et opvarmet genopladeligt batteri skal køle af før opladning.



Oplad det genopladelige batteri (20), hvis kun den røde LED i lade-tilstandsvisningen (14) lyser.

- Tag om nødvendigt det genopladelige batteri (20) ud af apparatet.
- Skub det genopladelige batteri (20) ind i ladeskakt af opladeren (21).
- Tilslut opladeren (21) til en stikkontakt.
- Når opladningen er udført, fjernes opladeren (21) fra strømforsyningen.
- Træk det genopladelige batteri (20) ud af opladeren (21).

Fastgørelse af skulderremmen



Brug altid skulderremmen, når du arbejder med apparatet. Sluk altid for apparatet, før du tager skulderremmen af. Der er fare for ulykker.

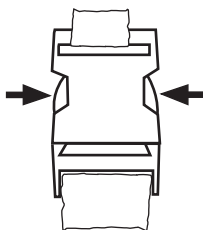



Skulderremmen er forsynet med en hurtigudløser. Dermed kan apparatet i faresituationer hurtigt løsnes fra skulderremmen. Tryk i tilfælde af fare på begge sider

af hurtigudløseren (se → ←), for at udløse hurtigudløseren.

1. Tag skulderremmen (22) på.
2. Indstil remlængden, så karabinhagen sidder ca. 10 cm under hoften.
3. Fastgør karabinhagen ved ringen (12) på skaftløret af apparatet. Tag apparatet af, før du starter motoren, og fastgør det på bæreselen, mens motoren kører. Placér kropsbeskyttelsen på hoften mellem kroppen og apparatet.

Tænd og sluk

 Apparatet kan kun anvendes med to isatte genopladelige batterier fra X 20 V Team-serien.

 Sørg for at stå stabilt og hold godt fast i apparatet med begge hænder i en passende afstand til kroppen. Sørg for, at produktet ikke rører andre genstande, før det tændes.

Tænd

1. Tryk først på tænd-/sluk-kontakten (13) for at starte apparatet.

 Det aktuelle forvalg af omdrejningstal (trin 1/2/3) vises ved at lampen tændes. Vælg det ønskede omdrejningstal ved at trykke på knappen (9).

2. Aktivér startspærren (11) og tryk derefter på starthåndtaget (10).

 Apparatet starter med det ønskede forvalg af omdrejningstal, reducerer omdrejningstallet ved lav belastning til ECO-tilstanden (3500 min⁻¹). Ved belastning øges omdrejningstallet automatisk til det valgte trin.

3. Slip startspærren (11) igen.

 Konstant brug er ikke muligt.

Sluk

1. Slip starthåndtaget (10) for at slukke.

Tænd/sluk for apparatet

1. Hold tænd-/sluk-kontakten (13) trykket, indtil ladetilstandsvisningen (14) ikke lyser mere.

 **Skæreanordningen drejer videre et stykke tid, efter at apparatet er slukket. Lad skæreanordningen stoppe fuldstændigt. Hold hænder og fødder på afstand! Fare for kvæstelser!**

 Fjern regelmæssigt græsrester fra spolekabinettet, så skæreeffekten ikke nedsættes.

Regulering af omdrejningstal

 Variér omdrejningstallet ved at trykke på knap (9). Det aktuelle valg vises ved at lampen lyser op.

Trin 3 = 7000 min⁻¹

Trin 2 = 5500 min⁻¹

Trin 1 = 4600 min⁻¹

 Apparatet skifter til en ECO-tilstand, når det monterede værktøj ikke belastes. Derved reduceres motorhastigheden. Ved belastning skifter apparatet automatisk tilbage.

Betjening

Kontrol af batteriernes ladetilstand

Ladetilstandsvisningen (14) signaliserer batteriernes (20) ladetilstand.

Tryk på knappen (13) for ladetilstandsvisningen på apparatet. Batteriernes ladetilstand vises, ved at de tilsvarende LED-lamper (3 LED'er pr. ladetilstandsvisning) lyser.

3 LED'er lyser (rød, orange og grøn): Det genopladelige batteri er opladet

2 LED'er lyser (rød og orange):

Det genopladelige batteri er delvist opladet

1 LED lyser (rød):

Batteriet skal oplades



Oplad det genopladelige batteri (20), hvis kun den røde LED i ladetilstandsvisningen (14) lyser.

Arbejdsanvisninger



Arbejd sikkert og velovervej!

- Vær i forbindelse med klipning opmærksom på nationale og kommunale forskrifter.
- Foretag ikke klipninger under de normale hvileperioder.
- Faste genstande som f.eks. sten, metaldele og lignende skal fjernes. Disse kan blive slynget væk og dermed føre til personskader og materielle skader.
- Ved klipning af buske og hække skal arbejds højden mindst være på 15 cm. Dermed udsættes dyr som f.eks. pindsvin ikke for fare.
- Hold altid apparatet sikkert fast med begge hænder!

- Klip kun i græs og ukrudt! Pas på rødder og træstubbe, der er risiko for at snuble.
- Arbejd forsigtigt, og udsæt ikke andre personer for fare, når der klippes.
- Arbejd kun under tilstrækkelige sigt- og lysforhold!
- Hold øje med skærehovedet!
- Klip aldrig over skulderhøjde!
- Udskift aldrig plastsnoeren med en ståltråd - Risiko for kvæstelser og ødelæggelser!
- Arbejd ikke på en stige!
- Arbejd kun på et fast og stabilt underlag!
- Undgå unaturlige kroppsstillinger. Sørg for god stabilitet og vær altid i balance.
- Skift arbejdsstilling regelmæssigt for at forebygge ensidig udmattelse.
- Hvis skærehovedet er blokeret, skal du øjeblikkeligt slukke for apparatet, tage batterierne ud og fjerne blokeringen.

Forskydning af ring til skulderrem/afbalancering af apparat

Vælg for spolen og kniven den korrekte position af ringen til skulderremmen. Ved apparatet, der er fastgjort på skulderremmen, skal følgende forhold være gældende uden at du rører ved det med hånden,

- ① **trådspolen** skal hvile let på jorden.
- ② **kniven** skal balancere ca. 20 cm over jorden.
 1. Løsn skruen ved ringen (12) til skulderremmen. Spænd kun skruen en smule igen.
 2. Afbalancer apparatet afhængigt af skæreværktøjet efter ovenstående kriterier, idet du forskyder ringen (12) på det øverste rørskaft (3).
 3. Spænd skruen når apparatet befinder sig i den ønskede position.

Arbejde med trådspole

- Hold apparatet på små græsområder i en vinkel på ca. 30°, og sving skærehovedet ensartet til højre og venstre i en halvcirkelformet bevægelse.
- De bedste resultater opnås ved en maksimal græslængde på 15 cm. Når græsset er højere, anbefales det at gennemføre flere slåninger.
- Ved klipning rundt om træer, hegnspæle eller andre forhindringer skal du bevæge dig langsomt rundt om forhindringen med apparatet og klip med trådspidserne.
- Undgå berøring med faste forhindringer (sten, mure, stakitter etc.). Dette ville medføre hurtig slitage af tråden. Anvend kanten af beskyttelsesafdækningen til at holde apparatet i den rigtige afstand.



OBS! Skærehovedet må ikke lægges på jorden under driften!

B Forlængelse af tråden

Apparatet er udstyret med en dobbelt-tråds-prikkeautomatik, dvs. de to tråde forlænges, når der prikkes på jorden med skærehovedet.

1. Hold det tændte apparat over et græsområde, og prik et par gange let med skærehovedet på jorden. Dermed forlænges tråden.
2. Trådskeereren (26), der sidder i beskyttelsesafdækningen (7), skærer tråden af til den ønskede længde.

Hvis ikke trådenderne kan forlænges:

- Sluk for apparatet.
- Tryk spoleindsatsen til anslag, og træk kraftigt i tråden.

Hvis trådenderne ikke længere er synlige:

- Udskift trådspolen (se kapitlet "Montering/skift af spolen").



OBS! Trådrester kan blive slynget væk og medføre kvæstelser.

Arbejde med 2-tands-kniv



Bær altid skulderremmen samt egnet beskyttelsestøj under arbejdet. Bær øjen- og høreværn og hovedbeskyttelse. Vær opmærksom på, at kniven er installeret korrekt. Udskift beskadigede eller sløve værktøjer. Der er fare for kvæstelser.



Bearbejd kun fritliggende, plane arealer med skærebladet. Inspicér arealet, der skal klippes, omhyggeligt og fjern alle fremmedlegemer. Undgå at støde mod sten, metal eller andre forhindringer. Kniven kan blive beskadiget, og der er risiko for tilbageslag.

- Hold skærehovedet over jorden under arbejdet, og sving apparatet ligesom en le langsomt frem og tilbage i en ensartet bue.
- Hold ikke skærehovedet på skrå.
- Anvend ikke apparatet til at klippe tilgroede områder eller krat.
- Kontrollér kniven regelmæssigt for skader, og udskift beskadigede knive.

Anbefalet indstilling af omdrejningstal:
Trin 3/trin 2: Græs/plæne
Trin 1: Krat/buskads

Hvis apparatet vibrerer

Rengør apparatet og fjern eventuelle græsrester på skærehovedet og i beskyttelsesafdækningen (se kapitlet "Vedligeholdelse og pleje")

Forbind apparatet med Parkside-appen

i Kun **Smart Performance**-batterier kan forbindes med Parkside-appen. Produktet forbindes med appen via batteriet.

1. Sæt **Smart Performance**-batterier (20) ind i apparatet. Du kan høre, når de går i hak.
2. Tryk på knappen for ladetilstandsvisningen (14).
Apparatet er nu aktiveret og smart-LED'en  blinker (kort).
3. Aktivér Bluetooth® på din smartphone.
4. Åbn Parkside-appen.
5. Vælg .

i Hvis du allerede har forbundet Smart Performance-batteriet, som du anvender til apparatet, med appen, kan du finde apparatet på listen over tilsluttede apparater.

6. Vælg apparatet fra listen.

i Hvis det ikke er tilgængeligt, skal du forbinde apparatet med appen på følgende måde:

1. Vælg "+ Tilføj apparat" eller, hvis du allerede har parret apparater/batterier, + øverst til højre.

2. Følg anvisningerne i appen. Appen scanner omgivelserne for tilgængelige enheder.
3. Vælg det apparat, du vil tilføje.
4. Du kan om nødvendigt omdøbe apparatet. Bekræft den etablerede forbindelse med "Afslut", eller vælg direkte "Tilføj flere apparater".

Batteriet vises nu under  ved dine tilsluttede enheder, og det kan vælges.

i En opgradering af firmwaren kan medføre ændringer i appens funktionalitet.

Appens funktioner



Vælg apparatet fra listen under  for at nå til oversigtssiden.

i Hvis du vil have mere detaljerede oplysninger om de enkelte punkter, kan du vælge .

Databeskyttelsesdirektiv

De komplette " databeskyttelsesbestemmelser" finder du under .

Frakobl apparatet, og slet data fra appen

Vælg under  det apparat, som du vil fjerne, og hvis data du vil slette, hold markeringen nede, og stryg fra skærmens højre kant til den venstre kant .

Har du problemer med appen? - FAQ

1. Vælg .
2. Vælg  de oftest stillede spørgsmål.

 Her finder du ofte stillede spørgsmål og de tilhørende svar.

Vedligeholdelse og pleje



Advarsel! Risiko for kvæstelser på grund af bevægelige, farlige dele!



Vedligeholdelses- og servicearbejde, som ikke er beskrevet i denne betjeningsvejledning, skal udføres af vores servicecenter. Brug kun originale dele.



Sluk for apparatet og tag batterierne ud af apparatet før al arbejde.

Udfør regelmæssigt følgende rengørings- og vedligeholdelsesarbejde. Derved garanteres en lang og sikker anvendelse af apparatet.

Mange uheld skyldes forkert vedligehold, rengøring og pleje.

Rengøring



Apparatet må ikke oversprøjtes med vand eller lægges ned i vand. Der er fare for elektrisk stød.

- Hold luftgæller, motorhuset og greb på produktet rene. Brug en fugtig klud eller en børste hertil. Brug ikke rengørings- eller opløsningsmiddel. Apparatet kan blive beskadiget i en grad, så det ikke kan repareres.
- Rengør altid skæreanordningen og beskyttelsesafdækningen for græs og jord efter udført skærearbejde.

- Vær opmærksom på trådskeereren. Den kan forårsage alvorlige snitsår.

E Opvikling af trådspole

Alternativt til en trådspole kan man i specialforretninger også købe en 2,4 mm tyk, 5 m lang nylontråd og selv vikle denne på trådspolen.



Noten (34) ved trådspolen (33) bruges til at fastklemme nylonsnoren, så den ikke vikles af.

1. Træk den nye tråd gennem de to tråddudløsringe (32) på spolekabinettet (15). Sørg for, at begge pile viser mod hinanden.
2. Foretag en længdeudligning med de to trådender, således at spolekabinettet (15) er positioneret omtrent i midten.
3. Drej drejeknappen (15a) i pilens retning, der er vist på undersiden af spolekabinettet (15), for at vikle tråden op på trådspolen (33). Oprulningen er nemmere, hvis du trykker hårdt ned på drejeknappen (15a) mens du drejer.

Generelle vedligeholdelsesarbejder

- Før hver brug skal apparatet kontrolleres for tydelige mangler såsom løse, slidte eller beskadigede dele.
- Kontroller afdækninger og sikkerhedsanordninger for skader og korrekt position. Udskift dem ved behov.



Kontroller trådskeereren (26). Anvend under ingen omstændigheder apparatet uden en trådskeerer eller med en defekt trådskeerer. Henvend dig til vores kundeservice, hvis trådskeereren er beskadiget.

Fjernelse af blokeringer



Sluk for apparatet og tag de to genopladelige batterier ud, før du arbejder på skæreenheden.



Bær beskyttelsehandsker for at undgå snitsår.

Transport

- Under transporten skal apparatet være slukket og de genopladelige batterier være fjernet.
- Bær apparatet med den ene hånd ved det øverste og en hånd ved det nederste skaftør (3+6). Derved undgås berøring med farlige dele under transporten (f.eks. varm motor, skæreenhed).
- Brug en transportbeskyttelse under transport og opbevaring af kniven.
- Hold en sikkerhedsafstand til andre personer under transporten.
- Ved transport af apparatet skal det sikres mod at skride med spænderemme for at undgå kvæstelser og skader på apparatet.

Opbevaring

- Rengør og vedligehold den batteridrevne 2-i-1-40 V-buskrydder inden opbevaring.
- Anvend transportbeskyttelsen ved opbevaring af kniven.
- Opbevar apparatet på et tørt og støvbeskyttet sted uden for børns rækkevidde.
- Læg ikke apparatet på beskyttelsesafdækningen. Det er bedst at hænge det op ved det øverste håndtag, så beskyttelsesafdækningen ikke berører andre genstande. Der er fare for, at beskyttelsesafdækningen deformeres

og dermed ændres dimensioner og sikkerhedsegenskaber.

- Opbevaringstemperaturen for det genopladelige batteri og apparatet er mellem 0 °C og 45 °C. Undgå ekstrem kulde eller varme under opbevaringen, så det genopladelige batteris effekt ikke forringes.

Bortskaffelse / miljøbeskyttelse

Tag det genopladelige batteri ud af apparatet, inden apparatet bortskaffes.

Apparatet, tilbehøret og emballagen skal afleveres til miljøvenlig genanvendelse.

Bortskaffelsesansvisninger for det genopladelige batteri findes i den separate betjeningsvejledning til batteriet og opladeren.



Elektriske apparater må ikke bortskaffes som husholdningsaffald.

Symbolen med en overstreget skraldespand betyder, at dette produkt ikke må bortskaffes sammen med husholdningsaffaldet, når det er udtjent.

Direktiv 2012/19/EU om affald af elektrisk og elektronisk udstyr: Forbrugere er juridisk forpligtet til at sende elektriske og elektroniske enheder til miljøvenlig genanvendelse ved slutningen af produkternes levetid. På denne måde garanteres en miljø- og ressourcebesparende genanvendelse. Afhængigt af hvordan det implementeres i national lovgivning, har du følgende muligheder:

- at give det tilbage til salgsstedet,
- at aflevere det på en genbrugsstation,
- at sende det tilbage til producenten/distributøren.

Tilbehørsdele og hjælpemidler uden elektriske bestanddele, der følger med det udtjente udstyr, er ikke omfattet heraf.

- Læg afklip på komposten og smid det ikke i skraldespanden.



Genopladelige batterier må ikke bortskaffes via husaffaldet, må ikke kastes ind i ild (eksplosionsfare) eller vand. Beskadigede genopladelige batterier kan være til skade for miljøet og helbredet, hvis der slipper giftige dampe eller væsker ud.

Bortskaf genopladelige batterier efter de lokale bestemmelser. Defekte eller brugte genopladelige batterier skal genanvendes i overensstemmelse med 2006/66/EF. Aflever genopladelige batterier på et indsamlingssted, hvor de sendes til miljørigtig genanvendelse. Rådfør dig med dit lokale renovationsselskab eller vores service-center.

Bortskaf genopladelige batterier i afladet tilstand. Vi anbefaler, at polerne afdækkes med tape for at undgå en kortslutning. Batteriet må ikke åbnes.

Reserve dele / Tilbehør

Reserve dele og tilbehør kan bestilles på
www.grizzlytools.shop

Hvis du har problemer med bestillingsprocessen, bedes du bruge kontaktformularen. Hvis du har yderligere spørgsmål, bedes du kontakte "Service-Center" (se side 327).

Pos. Betjenings- vejledning	Pos. Eksplosions- tegning	Betegnelse	Bestillings- numre
7	42-45	Beskyttelsesafdækning	91106170
15+33	46	Spolekabinet + Spole	13800235
16	47	2-tands-kniv	13800234
22		Skulderrem	91106171

Fejlsøgning



Tag straks batteriet ud af apparatet i tilfælde af ulykker eller driftsforstyrrelser! Overholdes dette ikke, kan det føre til snitsår.

Problem	Mulig årsag	Fejlafhjælpning
Produktet starter ikke	Batteriet (20) er afladet	Oplad det genopladelige batteri (20) (se separat betjeningsvejledning til batteri og oplader)
	Det genopladelige batteri (20) er ikke isat	Isæt det genopladelige batteri (20) (vær opmærksom på den separate betjeningsvejledning for det genopladelige batteri og opladeren)
	Tænd-/sluk-kontakten (13) er defekt	Lad servicecenteret udføre reparationen
	Tænd/sluk-knappen (10) er defekt	
Motoren er defekt		
Apparatet fungerer med afbrydelser	Intern løs forbindelse	Lad servicecenteret udføre reparationen
	Tænd/sluk-knappen (10) er defekt	
Kraftige vibrationer, kraftig støj	Skæreanordningen er tils mudset	Rengør skæreanordningen (se "Rengøring og vedligeholdelse")
	Motoren er defekt	Lad servicecenteret udføre reparationen
Dårligt klippesultat	Trådspolen (33) har ikke nok skæretråd	Forlæng skæretråden i givet fald (se kapitel "Forlængelse af skæretråden") Skift af trådspole (se "Rengøring og vedligeholdelse")
	Skæretråden er slet ikke ført igennem spolekabinettet (15) eller kun i den ene side	Tag låget af spolekabinettet af og tråd skæretråden igennem åbningen og ud; luk derefter låget igen
	Skæreanordningen er tils mudset	Rengøring af skæreanordningen (se "Rengøring og vedligeholdelse")
	Det genopladelige batteri (20) er ikke helt opladet	Oplad det genopladelige batteri (20) (se separat betjeningsvejledning til batteri og oplader)

Garanti

Kære kunde, du får 5 års garanti fra købsdatoen på dette apparat.

Skulle der forekomme defekter på dette produkt har du lovpligtige rettigheder mod sælgeren af produktet. Disse lovpligtige rettigheder bliver ikke indskrænket af den efterfølgende anførte garanti.

Garantibetingelser

Garantifristen begynder med købsdatoen. Opbevar den originale kassebon omhyggeligt. Dette bilag bruges til at dokumentere købet.

Hvis der inden for fem år fra købsdato opstår materiale- eller fabrikationsfejl, bliver produktet - efter vores valg - repareret omkostningsfrit eller erstattet. Denne garantiydelse forudsætter, at det defekte apparat samt købsbeviset (kassebon) forelægges inden for de fem år, og at det kort beskrives, hvori manglen består, og hvornår den er opstået.

Hvis defekten er dækket af vores garanti, får du apparatet repareret eller ombyttet. Med reparationen eller ombytningen begynder garantiperioden ikke forfra

Garantiperiode og lovpligtige produktansvarskrav

Garantiperioden bliver ikke forlænget af garantien. Dette gælder også for ombyttede og reparerede dele. Eventuel allerede ved købet eksisterende skader og defekter skal meldes straks efter udpakningen. Efter udløb af garantiperioden forefaldende reparationer er omkostningspligtige.

Garantiens omfang

Apparatet blev produceret meget omhyggeligt efter strenge kvalitetsretningslinjer og kontrolleret grundigt inden det forlod fabrikken.

Garantiydelsen gælder for materiale- eller fabrikationsfejl. Denne garanti gælder ikke for produktdele som er udsat for en normal nedslidning og derfor kan anses som sliddele (f.eks. Trådspole) eller for beskadigelser på skrøbelige dele (f.eks. kontakter).

Garantien bortfalder, hvis produktet bliver beskadiget, ikke-formålsbestemt anvendt eller ikke vedligeholdt. For en korrekt brug af produktet skal alle i betjeningsvejledningen anførte anvisninger følges nøje.

Anvendelsesformål og handlinger, som der frarådes eller advares imod i betjeningsvejledningen, skal ubetinget undgås.

Produktet er kun beregnet til privat og ikke til erhvervsmæssig brug. Ved misbrug og usagkyndig håndtering vold og ved indgreb, der ikke er foretaget på vores autoriserede servicested, bortfalder garantien.

Afvikling af et garantitilfælde

For at garantere en hurtig behandling af dit anliggende, bedes du følge følgende henvisninger:

- Hav ved alle forespørgsler kassebonen og artikelnummeret (IAN 434677_2304) parat som dokumentation for købet.
- Artikelnummeret fremgår af mærkepladen.
- Skulle der optræde funktionsfejl eller andre defekter bedes du først kontakte den efterfølgende anførte serviceafdeling, **telefonisk** eller pr. **e-mail**. Der får du så yderligere informationer om afviklingen af din reklamation.

- Et som defekt registreret produkt kan du, efter aftale med vores kundeservice og med vedlagt købsbilag (kassebon) samt en kort beskrivelse af, hvori defekten består og hvornår denne defekt er optrådt indsende portofrit til den serviceadresse, som du får meddelt. For at undgå problemer med modtagelsen og ekstra omkostninger, bedes du ubetinget benytte den adresse, som du får meddelt. Sørg for, at forsendelsen ikke sker ufrankeret, som voluminøs pakke, ekspres eller som en anden specialforsendelse. Indsend apparatet inkl. alle ved købet medfølgende tilbehørsdele og sørg for en tilstrækkelig sikker transportemballage.

Reparations-service

Du kan lade reparationer, der ikke er omfattet af garantien, udføre hos vores service-filial mod betaling. Denne udfærdiger dig gerne et omkostningsoverslag.

Vi kan kun bearbejde apparater, der er indsendt tilstrækkeligt emballeret og frankeret.

OBS: Indsend dit apparat rengjort og med en beskrivelse af defekten til vores service-filial.

Ufrankerede - som voluminøs pakke, ekspres eller som en anden specialfor-sendelse – indsendte apparater bliver ikke modtaget.

Vi bortskaffer dine defekte indsendte apparater gratis.

Service-Center



Service Danmark

Tel.: 32 710005

E-Mail: grizzly@lidl.dk

IAN 434677_2304

Importør

Vær opmærksom på, at følgende adresse ikke er en serviceadresse. Kontakt først det ovenfor nævnte servicecenter.

Grizzly Tools GmbH & Co. KG

Stockstädter Straße 20

63762 Großostheim

TYSKLAND

www.grizzlytools.de



Original-EG-Konformitätserklärung

Hiermit bestätigen wir, dass der
2-in-1-Akku-Freischneider 40V, Modell PPFSA 40-Li B2
Seriennummern 000001 - 028000

folgenden einschlägigen EU-Richtlinien in ihrer jeweils gültigen Fassung entspricht:

2006/42/EG • 2014/30/EU
2000/14/EG & 2005/88/EG • 2011/65/EU* & (EU)2015/863
Gerät inkl. Smart-Akku Smart PAPS 204 A1/Smart PAPS 208 A1: 2014/53/EU

Um die Übereinstimmung zu gewährleisten, wurden folgende harmonisierte Normen sowie nationale Normen und Bestimmungen angewendet:

EN 60335-1:2012/A15:2021 • EN 62841-1:2015
EN ISO 11806-1:2022 • EN 50636-2-91:2014 • EN 62233:2008
EN 55014-1:2017/A11:2020 • EN IEC 55014-1:2021
EN 55014-2:1997/A2:2008 • EN IEC 55014-2:2021 • EN IEC 63000:2018
Gerät inkl. Smart-Akku Smart PAPS 204 A1/Smart PAPS 208 A1:
EN 301 489-1 V2.2.3:2019 • EN 301 489-17 V3.2.4:2020
EN 300 328 V2.2.2:2019 • EN 50663:2017

Zusätzlich wird entsprechend der Geräuschemissionsrichtlinie 2000/14/EG bestätigt:
Schallleistungspegel:

Garantiert: 90 dB;

Gemessen: 85,2 dB

Angewendetes Konformitätsbewertungsverfahren entsprechend Anh. VI / 2000/14/EG
Benannte Stelle: TÜV SÜD Industrie Service GmbH,
Westendstrasse 199, 80686 München, Germany (NB 0036)

Die alleinige Verantwortung für die Ausstellung dieser Konformitätserklärung trägt der Hersteller:

 Grizzly Tools GmbH & Co. KG
Stockstädter Straße 20
63762 Großostheim
Germany
15.12.2023

Christian Frank
Dokumentationsbevollmächtigter

* Der oben beschriebene Gegenstand der Erklärung erfüllt die Vorschriften der Richtlinie 2011/65/EU des Europäischen Parlaments und des Rates vom 8. Juni 2011 zur Beschränkung der Verwendung bestimmter gefährlicher Stoffe in Elektro- und Elektronikgeräten.



Translation of the original EC declaration of conformity

We hereby confirm that the **40V Cordless brush-cutter, PPFSA 40-Li B2 series**
Serial number 000001 - 028000

conforms with the following applicable relevant version of the EU guidelines:

**2006/42/EC • 2014/30/EU
2000/14/EC & 2005/88/EC • 2011/65/EU* & (EU)2015/863
Device including smart battery Smart PAPS 204 A1/Smart PAPS 208 A1: 2014/53/EU**

In order to guarantee consistency, the following harmonised standards as well as national standards and stipulations have been applied:

**EN 60335-1:2012/A15:2021 • EN 62841-1:2015
EN ISO 11806-1:2022 • EN 50636-2-91:2014 • EN 62233:2008
EN 55014-1:2017/A11:2020 • EN IEC 55014-1:2021
EN 55014-2:1997/A2:2008 • EN IEC 55014-2:2021 • EN IEC 63000:2018
Device including smart battery Smart PAPS 204 A1/Smart PAPS 208 A1:
EN 301 489-1 V2.2.3:2019 • EN 301 489-17 V3.2.4:2020
EN 300 328 V2.2.2:2019 • EN 50663:2017**

We additionally confirm the following in accordance with the 2000/14/EC emissions guideline:

Sound power level:

Guaranteed: 90 dB

Measured: 85.2 dB

Compliance evaluation process carried out in accordance with Appendix VI,
2000/14/EC

Registered Office: TÜV SÜD Industrie Service GmbH,
Westendstrasse 199, 80686 München, Germany (NB 0036)

This declaration of conformity is issued under the sole responsibility of the manufacturer:



Grizzly Tools GmbH & Co. KG
Stockstädter Straße 20
63762 Grobostheim
Germany
15.12.2023

Christian Frank
Documentation Representative

* The object of the declaration described above satisfies the provisions of Directive 2011/65/EU of the European Parliament and the Council of 8 June 2011 on limiting the use of certain harmful substances in electrical and electronic appliances.



Traduction de la déclaration de conformité CE originale

Nous certifions par la présente que le **40V Débroussailleuse sans fil, de construction PPFSA 40-Li B2**
Numéro de série 000001 - 028000

est conforme aux directives UE actuellement en vigueur :

2006/42/EC • 2014/30/EU
2000/14/EC & 2005/88/EC • 2011/65/EU* & (EU)2015/863
Appareil incluant une batterie Smart
Smart PAPS 204 A1/Smart PAPS 208 A1: 2014/53/EU

En vue de garantir la conformité les normes harmonisées ainsi que les normes et décisions nationales suivantes ont été appliquées :

EN 60335-1:2012/A15:2021 • EN 62841-1:2015
EN ISO 11806-1:2022 • EN 50636-2-91:2014 • EN 62233:2008
EN 55014-1:2017/A11:2020 • EN IEC 55014-1:2021
EN 55014-2:1997/A2:2008 • EN IEC 55014-2:2021 • EN IEC 63000:2018
Appareil incluant une batterie Smart - Smart PAPS 204 A1/Smart PAPS 208 A1:
EN 301 489-1 V2.2.3:2019 • EN 301 489-17 V3.2.4:2020
EN 300 328 V2.2.2:2019 • EN 50663:2017

Nous certifions également conformément à la directive sur les émissions de bruit 2000/14/EC que : Niveau de puissance acoustique garanti : 90 dB
mesuré : 85,2 dB
Procédé d'évaluation de la conformité appliqué selon l'annexe VI / 2000/14/EC
Bureau déclaré: TÜV SÜD Industrie Service GmbH,
Westendstrasse 199, 80686 München, Germany (NB 0036)

Le fabricant assume seul la responsabilité d'établir la présente déclaration de conformité :

CE Grizzly Tools GmbH & Co. KG
Stockstädter Straße 20
63762 Großostheim
Germany
15.12.2023

Christian Frank
Chargé de documentation

** L'objet de la déclaration décrit ci-dessus est conforme aux dispositions de la directive 2011/65/UE du Parlement Européen et du Conseil du 8 juin 2011 sur la limitation de l'utilisation de certaines substances dangereuses dans les équipements électriques et électroniques*



Vertaling van de originele CE-conformiteitsverklaring

Hiermede bevestigen wij dat de **40V Draadloze bosmaaier, bouwserie PPFSA 40-Li B2**
Serienummer 000001 - 028000

is overeenkomstig met de hierna volgende, van toepassing zijnde EU-richtlijnen:

**2006/42/EC • 2014/30/EU
2000/14/EC & 2005/88/EC • 2011/65/EU* & (EU)2015/863
Apparaat incl. Smart-accu - Smart PAPS 204 A1/Smart PAPS 208 A1: 2014/53/EU**

Om de overeenstemming te waarborgen, werden de hierna volgende, in
overeenstemming gebrachte normen en nationale normen en bepalingen toegepast:

**EN 60335-1:2012/A15:2021 • EN 62841-1:2015
EN ISO 11806-1:2022 • EN 50636-2-91:2014 • EN 62233:2008
EN 55014-1:2017/A11:2020 • EN IEC 55014-1:2021
EN 55014-2:1997/A2:2008 • EN IEC 55014-2:2021 • EN IEC 63000:2018
Apparaat incl. Smart-accu - Smart PAPS 204 A1/Smart PAPS 208 A1:
EN 301 489-1 V2.2.3:2019 • EN 301 489-17 V3.2.4:2020
EN 300 328 V2.2.2:2019 • EN 50663:2017**

Bovendien wordt in overeenstemming met de geluidsemissierichtlijn 2000/14/EC
bevestigd:

Akoestisch niveau
gegarandeerd: 90 dB
gemeten: 85,2 dB

Toegepaste conformiteitbeoordelingsprocedure in overeenstemming met Annex VI /
2000/14/EC

Benoemde instantie: TÜV SÜD Industrie Service GmbH,
Westendstrasse 199, 80686 München, Germany (NB 0036)

De exclusieve verantwoordelijkheid voor de uitgifte van deze conformiteitsverklaring
wordt gedragen door de fabrikant:

CE Grizzly Tools GmbH & Co. KG
Stockstädter Straße 20
63762 Grobostheim
Germany
15.12.2023

Christian Frank
Documentatiegelastigde

* *Het hierboven beschreven voorwerp van de verklaring voldoet aan de voorschriften van de
richtlijn 2011/65/EU van het Europese Parlement en van de Raad van 8 juni 2011 inzake
bepaling van het gebruik van bepaalde gevaarlijke stoffen in elektrische en elektronische
apparaten*



Traducción de la Declaración de conformidad CE original

Mediante la presente declaramos que el la **40V Desbrozadora a batería, de la serie PPFSA 40-Li B2**

Número de serie 000001 - 028000

corresponde a partir a las siguientes Directivas de la UE corrientes en su respectiva versión vigente:

**2006/42/EC • 2014/30/EU
2000/14/EC & 2005/88/EC • 2011/65/EU* & (EU)2015/863
Aparato incl. batería inteligente Smart PAPS 204 A1/Smart PAPS 208 A1: 2014/53/EU**

Para garantizar la conformidad, se aplicaron las siguientes normas armonizadas, así como las normas y regulaciones nacionales:

**EN 60335-1:2012/A15:2021 • EN 62841-1:2015
EN ISO 11806-1:2022 • EN 50636-2-91:2014 • EN 62233:2008
EN 55014-1:2017/A11:2020 • EN IEC 55014-1:2021
EN 55014-2:1997/A2:2008 • EN IEC 55014-2:2021 • EN IEC 63000:2018
Aparato incl. batería inteligente - Smart PAPS 204 A1/Smart PAPS 208 A1:
EN 301 489-1 V2.2.3:2019 • EN 301 489-17 V3.2.4:2020
EN 300 328 V2.2.2:2019 • EN 50663:2017**

Además, se confirma, en conformidad con la Directriz de emisión de ruidos 2000/14/EC:

Nivel de potencia acústica:

garantizado: 90 dB

medido: 85,2 dB

Procedimiento de evaluación de conformidad aplicado según indicación en anexo VI / 2000/14/EC:

Entidad de registro: TÜV SÜD Industrie Service GmbH,
Westendstrasse 199, 80686 München, Germany (NB 0036)

El fabricante es el único responsable de expedir esta Declaración de Conformidad:



Grizzly Tools GmbH & Co. KG
Stockstädter Straße 20
63762 Großostheim
Germany
15.12.2023

Christian Frank
Apoderado de documentación

* El objeto de la declaración arriba descrito cumple con las directrices de la Directiva 2011/65/UE del Parlamento Europeo y del Consejo de 8 de junio de 2011 sobre restricciones a la utilización de determinadas sustancias peligrosas en aparatos eléctricos y electrónicos



Traduzione della dichiarazione di conformità CE originale

Con la presente dichiariamo che
Decespugliatore ricaricabile 2 in 1 40 V serie PPFSA 40-Li B2
numero di serie 000001 - 028000

corrisponde alle seguenti direttive UE in materia nella rispettiva versione valida:

2006/42/EC • 2014/30/EU
2000/14/EC & 2005/88/EC • 2011/65/EU* & (EU)2015/863
Apparecchio inclusa batteria Smart
Smart PAPS 204 A1/Smart PAPS 208 A1: 2014/53/EU

Per garantire la conformità sono state applicate le seguenti norme armonizzate e anche le norme e disposizioni nazionali che seguono:

EN 60335-1:2012/A15:2021 • EN 62841-1:2015
EN ISO 11806-1:2022 • EN 50636-2-91:2014 • EN 62233:2008
EN 55014-1:2017/A11:2020 • EN IEC 55014-1:2021
EN 55014-2:1997/A2:2008 • EN IEC 55014-2:2021 • EN IEC 63000:2018
Aparato incl. batería inteligente - Smart PAPS 204 A1/Smart PAPS 208 A1:
EN 301 489-1 V2.2.3:2019 • EN 301 489-17 V3.2.4:2020
EN 300 328 V2.2.2:2019 • EN 50663:2017

Si dichiara inoltre in conformità alla direttiva 2000/14/EC sull'emissione acustica ambientale: Livello di potenza sonora garantita: 90 dB
misurata: 85,2 dB

Procedura della valutazione della conformità applicata come da allegato VI / 2000/14/EC

Autorità registrata: TÜV SÜD Industrie Service GmbH,
Westendstrasse 199, 80686 München, Germany (NB 0036)

Il produttore è il solo responsabile della stesura della presente dichiarazione di conformità:



Grizzly Tools GmbH & Co. KG
Stockstädter Straße 20
63762 Großostheim
GERMANY, 15.12.2023

Christian Frank
(Responsabile documentazione tecnica)

* L'oggetto descritto sopra è conforme alle prescrizioni della Direttiva 2011/65/EU del Parlamento Europeo e del Consiglio dell'8 giugno 2011 sulla restrizione dell'uso di determinate sostanze pericolose nelle apparecchiature elettriche ed elettroniche.

CZ

Překlad originálního prohlášení o shodě CE

Potvrzujeme tímto, že konstrukce
40V Akumulátorový křovinořez, konstrukční řady PPFSA 40-Li B2
Pořadové číslo 000001 - 028000

odpovídá následujícím příslušným směrnicím EÚ v jejich právě platném znění:

2006/42/EC • 2014/30/EU
2000/14/EC & 2005/88/EC • 2011/65/EU* & (EU)2015/863
Přístroj vč. smart akumulátoru Smart PAPS 204 A1/Smart PAPS 208 A1: 2014/53/EU

Aby byl zaručen souhlas, byly použity následující harmonizované normy, národní normy a ustanovení:

EN 60335-1:2012/A15:2021 • EN 62841-1:2015
EN ISO 11806-1:2022 • EN 50636-2-91:2014 • EN 62233:2008
EN 55014-1:2017/A11:2020 • EN IEC 55014-1:2021
EN 55014-2:1997/A2:2008 • EN IEC 55014-2:2021 • EN IEC 63000:2018
Přístroj vč. smart akumulátoru Smart PAPS 204 A1/Smart PAPS 208 A1:
EN 301 489-1 V2.2.3:2019 • EN 301 489-17 V3.2.4:2020
EN 300 328 V2.2.2:2019 • EN 50663:2017

Navíc se v soulase se směrnicí pro emisi hluku 2000/14/EC potvrzuje:

Úroveň akustického výkonu

zaručená: 90 dB

měřená: 85,2 dB

Použitý postup konformitního ohodnocení dle dodatku VI / 2000/14/EC

Místo hlášení: TÜV SÜD Industrie Service GmbH,

Westendstrasse 199, 80686 München, Germany (NB 0036)

Výhradní odpovědnost za vystavení tohoto prohlášení o shodě nese výrobce:

CE Grizzly Tools GmbH & Co. KG
Stockstädter Straße 20
63762 Großostheim
Germany
15.12.2023



Christian Frank
Osoba zplnomocněná k sestavení
dokumentace

* Výše popsaný předmět prohlášení splňuje předpisy směrnice 2011/65/EU Evropského parlamentu a Rady z 8. června 2011 o omezení používání některých nebezpečných látek v elektrických a elektronických zařízeních.



Preklad originálneho prehlásenia o zhode CE

Týmto potvrdzujeme, že **40V Akumulátorový krovinorez, PPFSA 40-Li B2**
Poradové číslo 000001 - 028000

zodpovedá nasledujúcim príslušným smerniciam EÚ v ich práve platnom znení:

**2006/42/EC • 2014/30/EU
2000/14/EC & 2005/88/EC • 2011/65/EU* & (EU)2015/863
Prístroj vrát. akumulátora Smart - Smart PAPS 204 A1/Smart PAPS 208 A1: 2014/53/EU**

Aby bola zaručená zhoda, boli použité nasledovné harmonizované normy ako i
národné normy a predpisy:

**EN 60335-1:2012/A15:2021 • EN 62841-1:2015
EN ISO 11806-1:2022 • EN 50636-2-91:2014 • EN 62233:2008
EN 55014-1:2017/A11:2020 • EN IEC 55014-1:2021
EN 55014-2:1997/A2:2008 • EN IEC 55014-2:2021 • EN IEC 63000:2018
Prístroj vrát. akumulátora Smart - Smart PAPS 204 A1/Smart PAPS 208 A1:
EN 301 489-1 V2.2.3:2019 • EN 301 489-17 V3.2.4:2020
EN 300 328 V2.2.2:2019 • EN 50663:2017**

Okrem toho sa v súlade so smernicou o emisiách hluku 2000/14/EC potvrdzuje:

hladina akustického výkonu

zaručená: 90 dB

nameraná: 85,2 dB

Použitý postup hodnotenia zhody v súlade s dodatkom VI / 2000/14/EC

Certifikačný orgán: TÜV SÜD Industrie Service GmbH,
Westendstrasse 199, 80686 München, Germany (NB 0036)

This declaration of conformity is issued under the sole responsibility of the
manufacturer:

CE Grizzly Tools GmbH & Co. KG
Stockstädter Straße 20
63762 Grobostheim
Germany
15.12.2023

Christian Frank
Osoba splnomocnená na zostavenie
dokumentácie

* Vyššie popísaný predmet vyhlásenia spĺňa predpisy smernice 2011/65/EU Európskeho
parlamentu a Rady z 8. júna 2011 pre obmedzenie používania určitých nebezpečných látok v
elektrických a elektronických prístrojoch.



Az eredeti CE megfelelőségi nyilatkozat fordítása

Ezennel igazoljuk, hogy a **40V Akkus bozótvágó, gyártási sorozatba tartozó PPFSA 40-Li B2**
Sorozatszám 000001 - 028000

évtől kezdve a következő vonatkozó EU irányelveknek felel meg a mindenkor érvényes megfogalmazásban:

2006/42/EC • 2014/30/EU
2000/14/EC & 2005/88/EC • 2011/65/EU* & (EU)2015/863
Készülék Smart akkumulátorral együtt
Smart PAPS 204 A1/Smart PAPS 208 A1: 2014/53/EU

A meggyezés biztosítása érdekében a következő harmonizált szabványokat, valamint nemzeti szabványokat és rendelkezéseket alkalmaztuk:

EN 60335-1:2012/A15:2021 • EN 62841-1:2015
EN ISO 11806-1:2022 • EN 50636-2-91:2014 • EN 62233:2008
EN 55014-1:2017/A11:2020 • EN IEC 55014-1:2021
EN 55014-2:1997/A2:2008 • EN IEC 55014-2:2021 • EN IEC 63000:2018
Készülék Smart akkumulátorral együtt - Smart PAPS 204 A1/Smart PAPS 208 A1:
EN 301 489-1 V2.2.3:2019 • EN 301 489-17 V3.2.4:2020
EN 300 328 V2.2.2:2019 • EN 50663:2017

Ezenkívül a 2000/14/EC zajkibocsátásról szóló irányelv szerint igazoljuk:

Hangteljesítményszint

garantált: 90 dB

mért: 85,2 dB

Alkalmazott konformitás-értékelő eljárás a VI / 2000/14/EC mellékletnek megfelelően

Bejelentés helye: TÜV SÜD Industrie Service GmbH,

Westendstrasse 199, 80686 München, Germany (NB 0036)

Jelen megfelelőségi nyilatkozat kiállításáért kizárólag a gyártó a felelős:



Grizzly Tools GmbH & Co. KG
Stockstädter Straße 20
63762 Großostheim
Germany
15.12.2023

Christian Frank
Dokumentációs megbízott

* A nyilatkozat fent ismertetett tárgya összhangban van az Európai Parlament és a Tanács 2011/65/EU (2011. június 8.) egyes veszélyes anyagok elektromos és elektronikus berendezésekben való alkalmazásának korlátozásáról szóló irányelv előírásaival

PL

Tłumaczenie oryginalnej deklaracji zgodności WE

Niniejszym oświadczamy, że konstrukcja **40V Akumulatorowa wycinarka krzaków, Seria produkcyjna PPFSA 40-Li B2**

Numer seryjny 000001 - 028000

spełnia wymogi odpowiednich Dyrektyw UE w ich aktualnie obowiązującym brzmieniu:

**2006/42/EC • 2014/30/EU
2000/14/EC & 2005/88/EC • 2011/65/EU* & (EU)2015/863
Urządzenie z akumulatorem Smart w zestawie
Smart PAPS 204 A1/Smart PAPS 208 A1: 2014/53/EU**

W celu zapewnienia zgodności z powyższymi dyrektywami zastosowano następujące normy harmonizujące oraz normy i przepisy krajowe:

**EN 60335-1:2012/A15:2021 • EN 62841-1:2015
EN ISO 11806-1:2022 • EN 50636-2-91:2014 • EN 62233:2008
EN 55014-1:2017/A11:2020 • EN IEC 55014-1:2021
EN 55014-2:1997/A2:2008 • EN IEC 55014-2:2021 • EN IEC 63000:2018
Urządzenie z akumulatorem Smart w zestawie Smart PAPS 204 A1/Smart PAPS 208 A1:
EN 301 489-1 V2.2.3:2019 • EN 301 489-17 V3.2.4:2020
EN 300 328 V2.2.2:2019 • EN 50663:2017**

Ponadto potwierdzono, zgodnie z dyrektywą w sprawie emisji hałasu 2000/14/EC: poziom mocy akustycznej gwarantowany: 90 dB

zmierzony: 85,2 dB

Zastosowana procedura oceny zgodności odpowiada załącznikowi VI/ 2000/14/EC
Placówka zgłoszenia: TÜV SÜD Industrie Service GmbH,
Westendstrasse 199, 80686 München, Germany (NB 0036)

Wyłącznie odpowiedzialność za wystawienie tej deklaracji zgodności ponosi producent:

CE Grizzly Tools GmbH & Co. KG
Stockstädter Straße 20
63762 Großostheim
Germany
15.12.2023



Christian Frank
Osoba upoważniona do sporządzania dokumentacji technicznej

* Wyżej opisany przedmiot deklaracji spełnia wymogi dyrektywy 2011/65/UE Parlamentu Europejskiego i Rady z dnia 8 czerwca 2011r. w sprawie ograniczenia stosowania niektórych niebezpiecznych substancji w sprzęcie elektrycznym i elektronicznym.



Oversættelse af den originale CE-konformitetserklæring

Hermed bekræfter vi, at **40V Trådløs penselskærer, af serien PPFSA 40-Li B2**
Serienummer 000001 - 028000

opfylder følgende gældende EF-direktiver i deres respektive gyldige version:

**2006/42/EC • 2014/30/EU
2000/14/EC & 2005/88/EC • 2011/65/EU* & (EU)2015/863
Apparat inkl. smart-batteri - Smart PAPS 204 A1/Smart PAPS 208 A1: 2014/53/EU**

For at sikre overensstemmelsen, blev følgende harmoniserede standarder samt nationale standarder og regler anvendt:

**EN 60335-1:2012/A15:2021 • EN 62841-1:2015
EN ISO 11806-1:2022 • EN 50636-2-91:2014 • EN 62233:2008
EN 55014-1:2017/A11:2020 • EN IEC 55014-1:2021
EN 55014-2:1997/A2:2008 • EN IEC 55014-2:2021 • EN IEC 63000:2018
Apparat inkl. smart-batteri - Smart PAPS 204 A1/Smart PAPS 208 A1:
EN 301 489-1 V2.2.3:2019 • EN 301 489-17 V3.2.4:2020
EN 300 328 V2.2.2:2019 • EN 50663:2017**

Yderligere bekræftes ifølge direktivet 2000/14/EC om støjmission:

Lydeffektniveau:

Garanteret: 90 dB

Målt: 85,2 dB

Anvendt metode for overensstemmelsesvurdering iht. tillæg VI / 2000/14/EC

Anmeldende institut: TÜV SÜD Industrie Service GmbH,
Westendstrasse 199, 80686 München, Germany (NB 0036)

Det er udelukkende producentens ansvar at udarbejde denne overensstemmelseserklæring:

CE Grizzly Tools GmbH & Co. KG
Stockstädter Straße 20
63762 Großostheim
Germany
15.12.2023

Christian Frank
Dokumentationsbefuldmægtiget

** Erklæringens ovennævnte genstand opfylder forskrifterne i Europaparlamentets og Rådets direktiv 2011/65/EU af 8. juni 2011 til begrænsning af anvendelsen af visse farlige stoffer i elektrisk og elektronisk udstyr*

**Explosionszeichnung • Exploded Drawing
 Vue éclatée • Explosietekening
 Plano de explosión • Vista esplosa
 Rozvinuté náčrtky • Výkres náhradných dielov
 Robbantott ábra • Robbantott ábra
 Rysunek samorozwijający • Eksplosionstegning**

PPFSA 40-Li B2

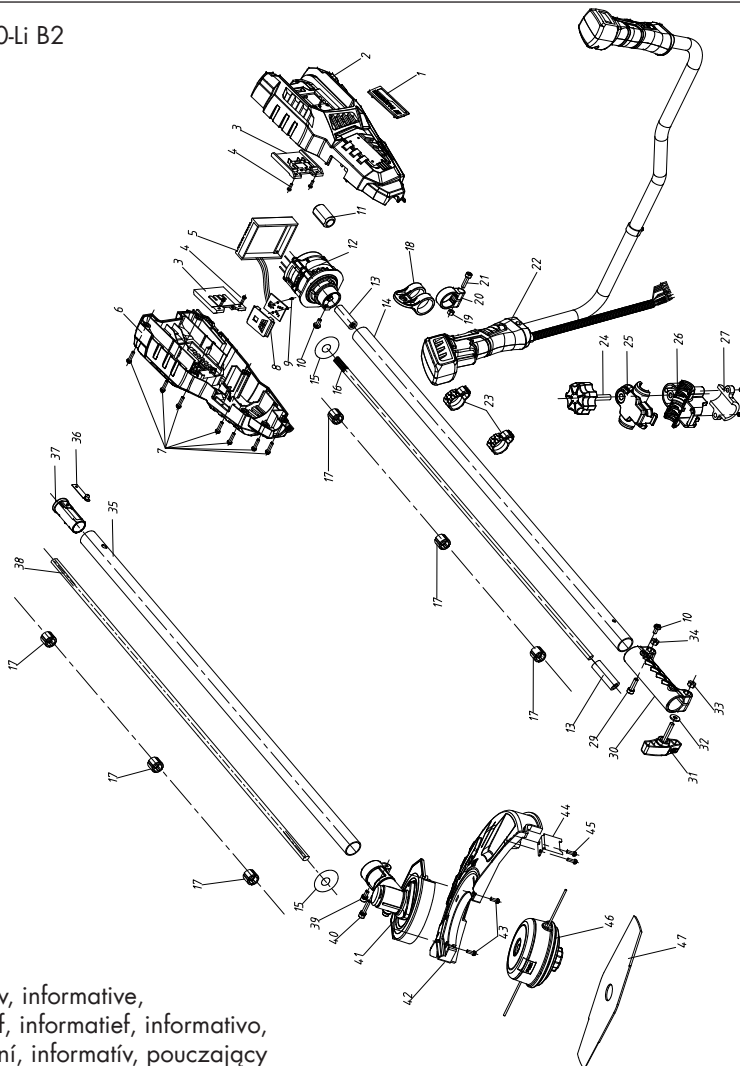

informativ, informative,
 informatif, informatief, informativo,
 informační, informatív, pouczający

2023-10-31_rev02_ts

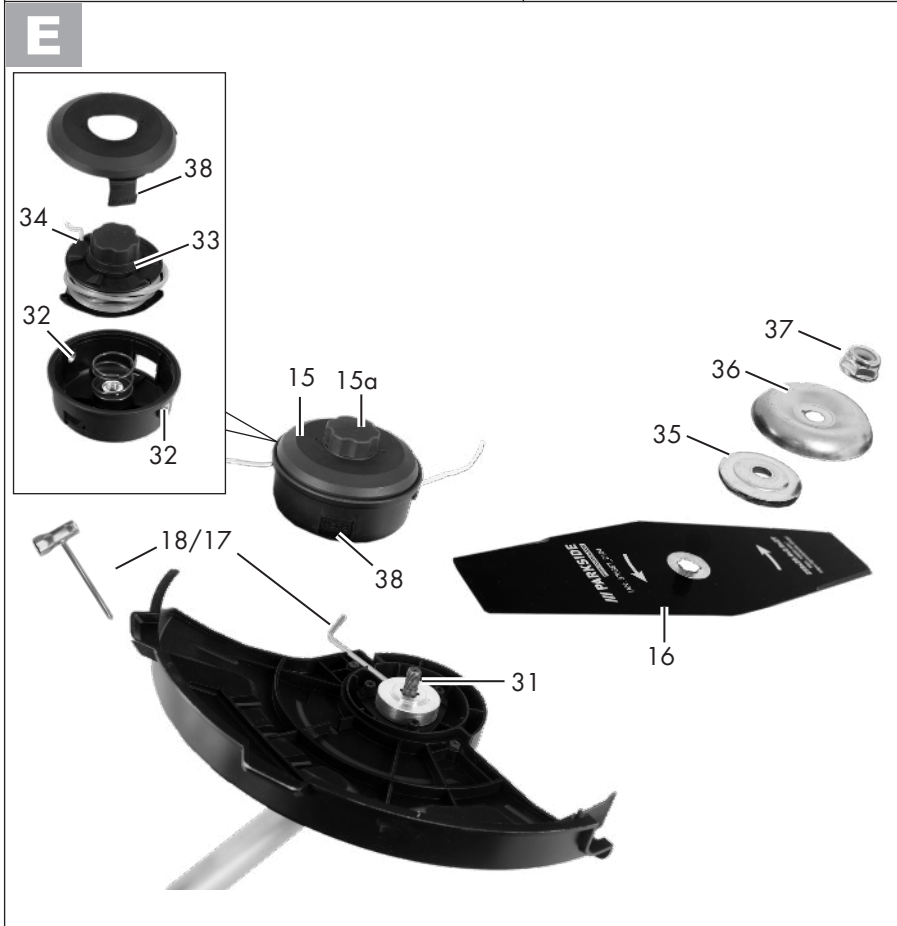
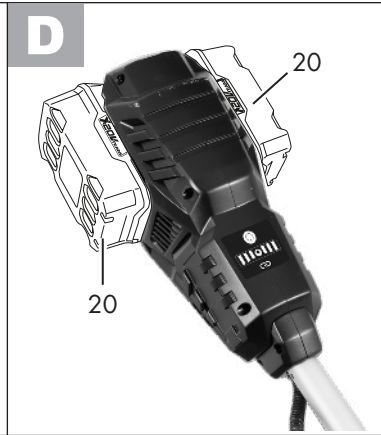
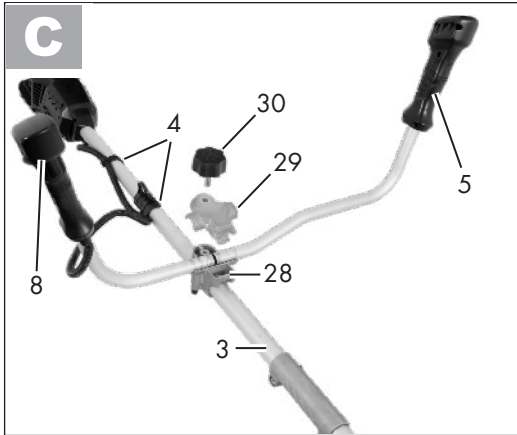



GRIZZLY TOOLS GMBH & CO. KG

Stockstädter Straße 20
63762 Großostheim
GERMANY

Stand der Informationen · Last Information Update ·
Version des informations · Stand van de informatie ·
Estado de las informaciones · Versione delle informazioni ·
Stav informáci · Stav informácií · Információk állása ·
Stan informacj · Tilstand af information: 10/2023
Ident.-No.: 72035240102023-8



IAN 434677_2304

8

ERRATUM

Entsorgung/ Umweltschutz

Nehmen Sie den Akku aus dem Gerät bevor Sie das Gerät entsorgen.

Führen Sie Gerät, Zubehör und Verpackung einer umweltgerechten Wiederverwertung zu.

Entsorgungshinweise zum Akku finden Sie in der separaten Betriebsanleitung Ihres Akkus und Ladegeräts.



Elektrische Geräte gehören nicht in den Hausmüll. Das Symbol der durchgestrichenen Mülltonne bedeutet, dass dieses Produkt am Ende der Nutzungszeit nicht über den Haushaltsmüll entsorgt werden darf.

Richtlinie 2012/19/EU über Elektro- und Elektronik-Altgeräte: Verbraucher sind gesetzlich dazu verpflichtet, Elektro- und Elektronikgeräte am Ende ihrer Lebensdauer einer umweltgerechten Wiederverwertung zuzuführen. Auf diese Weise wird eine umwelt- und ressourcenschonende Verwertung sichergestellt.

Je nach Umsetzung in nationales Recht können Sie folgende Möglichkeiten haben:

- an einer Verkaufsstelle zurückgeben,
- an einer offiziellen Sammelstelle abgeben,
- an den Hersteller/Inverkehrbringer zurücksenden.

Nicht betroffen sind den Altgeräten beigefügte Zubehörteile und Hilfsmittel ohne Elektrobestandteile.

Zusätzliche Entsorgungshinweise für

Deutschland: Das Gerät ist bei eingerichteten Sammelstellen, Wertstoffhöfen oder Entsorgungsbetrieben abzugeben. Zudem sind Vertreiber von Elektro- und Elektronikgeräten sowie Vertreiber von Lebensmitteln

zur Rücknahme verpflichtet. LIDL bietet Ihnen Rückgabemöglichkeiten direkt in den Filialen und Märkten an. Rückgabe und Entsorgung sind für Sie kostenfrei.

Beim Kauf eines Neugerätes haben Sie das Recht, ein entsprechendes Altgerät unentgeltlich zurückzugeben.

Zusätzlich haben Sie die Möglichkeit, unabhängig vom Kauf eines Neugerätes, unentgeltlich (bis zu drei) Altgeräte abzugeben, die in keiner Abmessung größer als 25 cm sind.

Bitte entnehmen Sie vor der Rückgabe Batterien oder Akkumulatoren, die nicht vom Altgerät umschlossen sind, sowie Lampen, die zerstörungsfrei entnommen werden können und führen diese einer separaten Sammlung zu.

- Führen Sie Schnittgut der Kompostierung zu und werfen Sie dieses nicht in die Mülltonne.



Werfen Sie den Akku nicht in den Hausmüll, ins Feuer (Explosionsgefahr) oder ins Wasser. Beschädigte Akkus können der Umwelt und ihrer Gesundheit schaden, wenn giftige Dämpfe oder Flüssigkeiten austreten.

Entsorgen Sie Akkus nach den lokalen Vorschriften. Defekte oder verbrauchte Akkus müssen gemäß Richtlinie 2013/56/EU recycelt werden. Geben Sie Akkus an einer Altbatteriesammelstelle ab, wo sie einer umweltgerechten Wiederverwertung zugeführt werden. Fragen Sie hierzu Ihren lokalen Müllentsorger oder unser Service-Center. Entsorgen Sie Akkus im entladenen Zustand. Wir empfehlen die Pole mit einem Klebestreifen zum Schutz vor einem Kurzschluss abzudecken. Öffnen Sie den Akku nicht.

Disposal and protection of the environment

Remove the rechargeable battery before disposing of the device.

The device, accessories and packaging should be properly recycled.

Instruction on how to dispose of the rechargeable battery can be found in the separate instruction manual for your battery and charger.



Electrical appliances must not be disposed of with the domestic waste.

The crossed out waste bin symbol means that this product must not be disposed of with household waste after its service life.

Directive 2012/19/EU on waste electrical and electronic equipment: Consumers are legally obliged to recycle electrical and electronic equipment in an environmentally sound manner at the end of its life. In this way, environmentally friendly and resource-saving recycling is ensured.

Depending on implementation in national law, you may have the following options:

- Return to a shop,
- Hand over to an official collection point,
- Return to the manufacturer/distributor.

This does not affect accessories enclosed with the old devices or tools without any electrical components.

- Feed clippings to composting and do not throw them into the refuse bin.



Li-ion

Do not throw batteries into domestic waste, fire (risk of explosion) or water. Damaged batteries can harm the environment and your health if poisonous fumes or liquids escape.

Dispose of the batteries according to local standards. Defective or used batteries must be recycled in accordance with Directive 2013/56/EU. Hand in the batteries at a used battery collection point where they are recycled in an environmentally friendly manner. For more information, please contact your local waste management provider or our service centre.

Dispose of batteries in a discharged state. We recommend covering the contacts with an adhesive strip to protect against short circuits. Do not open the battery.

Élimination et écologie



Le produit est recyclable, est soumis à une responsabilité élargie du fabricant et est collecté dans le cadre du tri sélectif.

Retirez la batterie de l'appareil avant de mettre l'appareil au rebut.

Introduisez l'appareil, les accessoires et l'emballage dans un circuit de recyclage respectueux de l'environnement.

Vous trouverez les consignes de recyclage de la batterie dans le mode d'emploi séparé de votre batterie et chargeur.



Les appareils n'ont pas leur place dans les ordures ménagères. Le symbole de la poubelle barrée signifie que ce produit ne doit pas être jeté avec les déchets ménagers à la fin de sa durée de vie.

Directive 2012/19/UE sur les déchets d'équipements électriques et électroniques : les consommateurs sont légalement tenus de recycler, dans le respect de l'environnement, les équipements électriques et électroniques arrivés en fin de vie. Cela permet de garantir une valorisation écologique et respectueuse des ressources.

Suivant la transposition en droit national, vous pouvez disposer des possibilités suivantes :

- Restitution à un point de vente,
- Restitution à un point de collecte officiel,
- Renvoi au fabricant / au distributeur.

Ne sont pas concernés les accessoires qui accompagnent les appareils usagés et les moyens auxiliaires sans composants électriques.

- Jetez les restes de découpe dans le compost et non avec les déchets ménagers.



La batterie ne doit pas être jetée avec les déchets ménagers, dans le feu (risque d'explosion) ou dans l'eau. Les batteries endommagées présentent un risque pour l'environnement et pour votre santé en cas de fuites de vapeurs ou de liquides toxiques.

Éliminez les batteries selon les prescriptions locales. Des batteries défectueuses ou usées doivent être recyclées conformément à la directive 2013/56/EU. Veuillez déposer les batteries à un point de collecte pour batteries usagées, où elles seront recyclées écologiquement. Pour cela, veuillez vous adresser à la société de gestion des déchets de votre ville ou à notre centre de SAV.

Jetez les batteries lorsqu'elles sont déchargées. Nous recommandons de recouvrir les bornes avec un adhésif afin d'éviter un court-circuit. N'ouvrez pas la batterie.

Eliminación / protección del medio ambiente

Antes de desechar el aparato, extraiga la batería.

Lleve el aparato, los accesorios y el embalaje a un lugar para que procedan a reciclarlo respetando el medio ambiente.

En el manual de instrucciones separado de su batería y cargador encontrará las indicaciones para el desecho de la batería.



Máquinas no deben ir a la basura doméstica.

El símbolo del cubo de basura tachado significa que este producto no debe eliminarse con la basura doméstica al final de su vida útil.

Directiva 2012/19/UE sobre residuos de aparatos eléctricos y electrónicos: Los consumidores tienen la obligación legal de reciclar los aparatos eléctricos y electrónicos de forma ecológica al final de su vida útil. De este modo, se garantiza un reciclaje respetuoso con el medio ambiente y con los recursos.

Dependiendo de las normas estatales, puede tener las siguientes opciones:

- devolverlo a un punto de venta,
- a un punto de recogida oficial,
- devolver al fabricante/distribuidor.

Esto no afecta a los accesorios y a otros medios sin componentes electrónicos.

- Lleve el material de corte a un lugar de compostaje y no lo tire a la basura.



No tire la batería a la basura doméstica, tampoco al fuego (peligro de explosión) o al agua. Las baterías deterioradas pueden provocar daños en el medio ambiente y en su salud cuando desprenden vapores o líquidos venenosos.

Elimine las baterías según las disposiciones locales. Las baterías defectuosas o gastadas deben ser recicladas de acuerdo con la directiva 2013/56/EU. Entregue las baterías en un punto de reciclaje donde sean tratadas para su reutilización respetando el medio ambiente. Pregunte en la empresa municipal de gestión de residuos o en nuestro centro de servicio. Elimine las baterías descargadas. Recomendamos que ponga sobre los polos tiras adhesivas para evitar que se cortocircuiten. No abra la batería.

Smaltimento/Rispetto dell'ambiente

Rimuovere la batteria dall'apparecchio prima di smaltirlo.

Smaltire l'apparecchio, gli accessori e l'imballaggio in modo da garantirne il corretto riciclaggio nel rispetto dell'ambiente.

Per le istruzioni sullo smaltimento della batteria, consultare le istruzioni per l'uso della batteria e del caricabatterie accluse separatamente.



Máquinas no deben ir a la basura doméstica.

Il simbolo con il cassonetto sbarrato indica che al termine della durata di utilizzo il prodotto non può essere gettato con i rifiuti domestici.

Direttiva 2012/19/UE sui rifiuti di apparecchiature elettriche ed elettroniche: Il consumatore è tenuto per legge al corretto riciclaggio nel rispetto dell'ambiente degli apparecchi elettrici ed elettronici al termine della loro vita utile. In questo modo si garantisce che vengano riciclati nel rispetto dell'ambiente e delle risorse.

A seconda del recepimento nel diritto nazionale, le possibilità sono le seguenti:

- restituzione al punto vendita,
- conferimento ad un centro di raccolta ufficiale,
- rispedizione al produttore/commerciante.

Tali disposizioni non contemplano gli accessori e i dispositivi ausiliari privi di componenti elettrici a corredo dell'apparecchio da smaltire.

- Conferire i materiali tagliati nel compostaggio e non smaltirli nel cassonetto dei rifiuti.



Non smaltire la batteria con i rifiuti domestici e non gettarla nel fuoco (pericolo di esplosione) o in acqua.

In caso di fuoriuscita di fumi o liquidi tossici, le batterie danneggiate possono essere nocive per l'ambiente e per la salute delle persone.

Smaltire le batterie conformemente alle disposizioni locali. Le batterie difettose o esauste devono essere riciclate secondo la direttiva 2013/56/EU. Conferire le batterie ad un centro di raccolta di batterie usate, dove verranno sottoposte a un corretto riciclaggio nel rispetto dell'ambiente. Per informazioni in merito rivolgersi al servizio di raccolta locale o al nostro centro di assistenza.

Smaltire le batterie quando sono scariche. Si consiglia di coprire i poli con nastro adesivo come protezione contro il cortocircuito. Non aprire la batteria.

Verwerking en milieubescherming

Haal de accu uit het apparaat voordat u het apparaat afvoert.

Voer afgedankte apparaten, toebehoren en verpakkingsmaterialen op milieuvriendelijke manier af.

Instructies voor verwijdering van de accu vindt u in de aparte handleiding voor uw accu en lader.



Machines horen niet bij huishoudelijk afval thuis. Het symbool van de  doorgekruiste vuilnisbak betekent dat dit product aan het einde van zijn levensduur niet met het huisvuil mag worden weggegooid.

Richtlijn 2012/19/EU betreffende afgedankte elektrische en elektronische apparatuur: Consumenten zijn wettelijk verplicht elektrische en elektronische apparatuur aan het eind van de levensduur op milieuvriendelijke wijze te recyclen. Op die manier wordt milieuvriendelijke en grondstofbesparende recycling gewaarborgd. Afhankelijk van de implementatie in de nationale wetgeving heeft u de volgende mogelijkheden:

- breng ze terug naar een verkooppunt,
- breng ze naar een officieel verzamel-punt,
- stuur ze terug naar de fabrikant/distributeur.

Dit is niet van toepassing op accessoires die bij oude apparaten zijn gevoegd en hulpmiddelen zonder elektrische bestanddelen.

- Voer het snijgoed af bij de compostproductie en werp dit niet in de vuilnisbak.



Li-Ion Werp de accu niet bij het huisvuil, in het vuur (ontploffingsgevaar) of in het water. Beschadigde accu's kunnen het milieu en uw gezondheid schaden als er giftige dampen of vloeistoffen ontsnappen.

Voer accu's af volgens de plaatselijke voorschriften. Defecte of gebruikte accu's moeten volgens richtlijn 2013/56/EU gerecycled worden. Breng accu's binnen bij een inzamelpunt voor oude accu's, waar ze voor milieuvriendelijke recyclage worden verwerkt. Vraag hiervoor raad bij uw plaatselijke afvalmaatschappij of bij ons servicecenter.

Voer accu's in ontladen toestand af. We raden aan om de polen af te dekken met tape ter bescherming tegen kortsluiting. Open de accu niet.

Odklizení a ochrana okolí

Před likvidací přístroje vyjměte akumulátor z přístroje.

Přístroj, příslušenství a balení zlikvidujte ekologickou recyklací.

Pokyny k likvidaci akumulátoru naleznete v samostatném návodu k obsluze Vašeho akumulátoru a nabíječky.



Elektrické přístroje nepatří do domácího odpadu. Symbol přeškrtnuté popelnice znamená, že tento produkt se nesmí na konci své životnosti likvidovat s domovním odpadem.

Směrnice 2012/19/EU o odpadních elektrických a elektronických zařízeních: Spotřebitelé jsou ze zákona povinni recyklovat elektrická a elektronická zařízení na konci jejich životnosti způsobem šetrným k životnímu prostředí. Tímto způsobem je zajištěna recyklace šetrná k životnímu prostředí a šetřící zdroje.

Podle převodu do vnitrostátního práva můžete mít tyto možnosti:

- vrátit v prodejně,
 - odevzdat na oficiálním sběrném místě,
 - zaslat zpět výrobci/distributorovi.
- Toto se netýká příslušenství starých přístrojů a pomocných prostředků bez elektrických součástí.

- Odřezky dejte do kompostu a neházejte je do popelnice.



Li-ion

Akumulátor neodhazujte do domovního odpadu ani do ohně (nebezpečí exploze) či do vody. Poškozené akumulátory mohou při úniku jedovatých výparů či kapalin poškodit životní prostředí a zdraví osob.

Akumulátory zlikvidujte podle místních předpisů. Vadné nebo vybité akumulátory se musí recyklovat v souladu se směrnicí č. 2013/56/EU. Akumulátor odevzdejte na sběrném místě pro staré baterie, kde bude recyklován v souladu s předpisy na ochranu životního prostředí. V případě dotazů se obraťte na místní organizaci pro likvidaci odpadů nebo na naše servisní centrum.

Akumulátory likvidujte ve vybitém stavu. Doporučujeme póly akumulátoru přelepit lepicí páskou, čímž zabráníte zkratu. Akumulátor neotevírejte.

Odstránenie a ochrana životného prostredia

Predtým než zlikvidujete prístroj, vyberte z neho akumulátor.

Prístroj, príslušenstvo a obal odovzdajte na ekologické zhodnotenie.

Pokyny pre likvidáciu akumulátora nájdete v samostatnom návode na obsluhu vášho akumulátora a nabíjačky.



Elektrické prístroje nepatria do domového odpadu. Symbol preškrtnutej nádoby na odpad znamená, že tento výrobok sa na konci doby používania nesmie zlikvidovať cez domový odpad.

Smernica 2012/19/EÚ o odpade z elektrických a elektronických zariadení: Spotrebiteľia sú zo zákona povinní elektrické a elektronické zariadenia na konci ich životnosti odovzdať na ekologickú recykláciu. Týmto spôsobom je zabezpečené zhodnotenie šetrné k životnému prostrediu a zdrojom.

V závislosti od národných zákonov, máte tieto možnosti:

- vrátenie na predajnom mieste,
 - odovzdanie na oficiálnom zbernom mieste,
 - zaslanie späť výrobcovi/distribútorovi.
- Netýka sa to dielov príslušenstva a pomocných prostriedkov bez elektrických komponentov, pripojených k starým prístrojom.

- Pokosený materiál dajte na kompostovanie a neodhadzujte ho do nádoby na zvyšný odpad.



Akumulátor neodhadzujte do domového odpadu, ohňa (nebezpečenstvo výbuchu) alebo vody. Poškodené akumulátory môžu škodiť životnému prostrediu a vášmu zdraviu, keď unikajú jedovaté pary alebo kvapaliny.

Akumulátory likvidujte podľa miestnych predpisov. Chybné alebo opotrebované akumulátory sa musia recyklovať podľa smernice 2013/56/EU. Akumulátory odovzdajte na zberné miesto starých batérií, kde sa ekologicky zhodnotia. O tom sa informujte na vašom miestnom zbernom mieste alebo v našom servisnom centre.

Akumulátory likvidujte vo vybitom stave. Odporúčame póly obaliť lepiacou páskou na ochranu pred skratom. Akumulátor neotvárajte.

Eltávolítás és környezetvédelem

A készülék ártalmatlanítása előtt vegye ki az akkumulátort a készülékből.

Gondoskodjon a készülék, a tartozékok és a csomagolás környezetbarát újrahasznosításáról.

Az akkumulátor ártalmatlanítására vonatkozó utasítások az akkumulátor és a töltő külön használati útmutatójában található.



Elektromos gépek nem tartoznak a háztartási hulladékba. Az áthúzott kerek szeméttároló szimbóluma azt jelzi, hogy ezt a terméket életciklusa végén nem szabad a szokásos háztartási hulladékkal ártalmatlanítani.

Az elektromos és elektronikus berendezések hulladékairól szóló 2012/19/EU irányelv: A fogyasztókat jogszabály kötelezi arra, hogy az elektromos és elektronikus berendezéseket élettartamuk végén eljuttassák környezetbarát újrahasznosításra. Ilyen módon környezetbarát és erőforrás-kímélő újrahasznosítás biztosítható.

A nemzeti jogba való átültetéstől függően a következő lehetőségek állnak rendelkezésre:

- visszaadás egy értékesítő helyen,
 - leadás egy hivatalos gyűjtőhelyen,
 - visszaküldés a gyártónak/forgalmazónak.
- Ez nem érinti a hulladékká vált készülékek tartozékait és elektromos alkatrészek nélküli segédeszközeit.

- A levágott anyagot juttassa el komposztálásra, ne dobja a szemétyűjtőbe.



Ne dobja az akkumulátort a háztartási hulladékba, tűzbe (robbanásveszély) vagy vízbe. A sérült akkumulátorok kárt tehetnek a környezetben és károsak lehetnek az egészségre, ha mérgező gőzök és folyadékok szivárognak ki belőlük.

Ártalmatlanítsa az akkumulátorokat a helyi előírásoknak megfelelően. A meghibásodott vagy elhasználódott akkumulátorokat a 2013/56/EU irányelv szerint újra kell hasznosítani. Az akkumulátorokat használt akkumulátorok gyűjtőhelyén adhatja le, ahol azok környezetbarát újrahasznosításra kerülnek. Érdeklődjön a helyi hulladékkezelő szolgáltatónál vagy szervizközpontunkban.

Ártalmatlanítsa az akkumulátorokat lemerült állapotban. Az javasoljuk, hogy takarja le a pólusokat ragasztószalaggal a rövidzárlat ellen. Ne nyissa fel az akkumulátort.

Usuwanie i ochrona środowiska

Przed utylizacją urządzenia należy z niego wyciągnąć akumulator.

Urządzenie, akcesoria i opakowanie należy oddać do punktu recyklingu.

Instrukcje dotyczące utylizacji akumulatora można znaleźć w osobnej instrukcji obsługi akumulatora i ładowarki.



Urządzeń elektrycznych nie należy wyrzucać razem ze śmieciami domowymi. Symbol przekreślonego pojemnika na odpady oznacza, że niniejszy produkt nie może zostać przekazany po zakończeniu użytkowania do utylizacji wraz z odpadami domowymi.

Dyrektywa 2012/19/UE w sprawie zużytego sprzętu elektrycznego i elektronicznego: Konsumentom są prawnie zobowiązani po zakończeniu okresu żywotności urządzeń elektrycznych i elektronicznych do ich przekazywania do ponownego przetworzenia zgodnie z zasadami ochrony środowiska. Dzięki temu można zapewnić wykorzystanie urządzeń zgodnie z zasadami ochrony środowiska i ochrony zasobów.

W zależności od adaptacji na gruncie prawa krajowego do wyboru mogą być następujące możliwości:

- zwrot w miejscu zakupu,
- zwrot w oficjalnym punkcie zbiórki,
- odesłanie do producenta/podmiotu wprowadzającego produkt na rynek.

Przepisy te nie obejmują akcesoriów i środków pomocniczych dołączonych do starych urządzeń, które nie zawierających elementów elektrycznych.

- Ścięty materiał należy przeznaczyć do kompostowania, nie wyrzucać go do kosza na odpady.



Nie wyrzucać akumulatora razem z odpadami komunalnymi. Nie wrzucać go do ognia (ryzyko wybuchu) lub do wody. Uszkodzone akumulatory mogą szkodzić środowisku naturalnemu i zdrowiu ludzi, jeśli wydostaną się z nich trujące opary lub ciecze.

Akumulatory utylizować zgodnie z lokalnymi przepisami. Uszkodzone lub zużyte akumulatory należy przekazywać do recyklingu zgodnie z dyrektywą 2013/56/EU. Akumulatory należy oddać w punkcie zbiórki zużytych baterii, skąd zostaną przekazane do ponownego przetworzenia w sposób przyjazny dla środowiska. O szczegóły należy pytać w lokalnym zakładzie gospodarki odpadami lub w naszym Centrum Serwisowym. Akumulatory należy utylizować w stanie rozładowanym. Zalecamy zakrycie biegunów kawałkiem taśmy klejącej w celu ochrony przed ewentualnym zwarcieniem. Nie otwierać akumulatora.

Bortskaffelse / miljøbeskyttelse

Tag det genopladelige batteri ud af apparatet, inden apparatet bortskaffes. Apparatet, tilbehøret og emballagen skal afleveres til miljøvenlig genanvendelse. Bortskaffelsesinstruktioner for det genopladelige batteri findes i den separate betjeningsvejledning til batteriet og opladeren.



Elektriske apparater må ikke bortskaffes som husholdningsaffald.

■ Symbolet med en overstreget skraldespand betyder, at dette produkt ikke må bortskaffes sammen med husholdningsaffaldet, når det er udtjent.

Direktiv 2012/19/EU om affald af elektrisk og elektronisk udstyr: Forbrugere er juridisk forpligtet til at sende elektriske og elektroniske enheder til miljøvenlig genanvendelse ved slutningen af produkternes levetid. På denne måde garanteres en miljø- og ressourcebesparende genanvendelse. Afhængigt af hvordan det implementeres i national lovgivning, har du følgende muligheder:

- at give det tilbage til salgsstedet,
- at aflevere det på en genbrugsstation,
- at sende det tilbage til producenten/distributøren.

Tilbehørsdele og hjælpemidler uden elektriske bestanddele, der følger med det udtjente udstyr, er ikke omfattet heraf.

- Læg afklip på komposten og smid det ikke i skraldespanden.



Genopladelige batterier må ikke bortskaffes via husaffaldet, må ikke kastes ind i ild (eksplosionsfare) eller vand. Beskadigede genopladelige batterier kan være til skade for miljøet og helbredet, hvis der slipper giftige dampe eller væsker ud.

Bortskaf genopladelige batterier efter de lokale bestemmelser. Defekte eller brugte genopladelige batterier skal genanvendes i overensstemmelse med 2013/56/EU. Aflever genopladelige batterier på et indsamlingssted, hvor de sendes til miljørigtig genanvendelse. Rådfør dig med dit lokale renovationsselskab eller vores servicecenter.

Bortskaf genopladelige batterier i afladet tilstand. Vi anbefaler, at polerne afdækkes med tape for at undgå en kortslutning. Batteriet må ikke åbnes.



434677_2304