



LED-STEHLEUCHTE / LED FLOOR LAMP / LAMPADAIRE À LED

DE AT CH

LED-STEHLEUCHTE

Montage-, Bedienungs- und Sicherheitshinweise

FR BE

LAMPADAIRE À LED

Instructions de montage, d'utilisation et consignes de sécurité

PL

LAMPA STOJĄCA LED

Wskazówki montażu, obsługi i bezpieczeństwa

SK

LED STOJACIA LAMPA

Pokyny pre montáž, obsluhu a bezpečnostné pokyny

GB IE

LED FLOOR LAMP

Assembly, operating and safety instructions

NL BE

STAANDE LED-LAMP

Montage-, bedienings- en veiligheidsinstructies

CZ

LED STOJACÍ LAMPA

Pokyny k montáži, obsluze a bezpečnostní pokyny

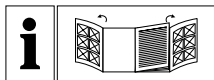

DE AT CH

Klappen Sie vor dem Lesen die beiden Seiten mit den Abbildungen aus und machen Sie sich anschließend mit allen Funktionen des Gerätes vertraut.

GB IE

Before reading, unfold both pages containing illustrations and familiarise yourself with all functions of the device.

FR BE

Avant de lire le mode d'emploi, ouvrez les deux pages contenant les illustrations et familiarisez-vous ensuite avec toutes les fonctions de l'appareil.

NL BE

Vouw vóór het lezen de beide pagina's met de afbeeldingen open en maak u vertrouwd met alle functies van het apparaat.

PL

Przed przeczytaniem proszę rozłożyć obie strony z ilustracjami, a następnie proszę zapoznać się z wszystkimi funkcjami urządzenia.

CZ

Před čtením si odklopte obě dvě strany s obrázky a potom se seznámte se všemi funkcemi přístroje.

SK

Pred čítaním si odklopte obidve strany s obrázkami a potom sa oboznámte so všetkými funkciami prístroja.

DE/AT/CH	Montage-, Bedienungs- und Sicherheitshinweise	Seite	5
GB/IE	Assembly, operating and safety instructions	Page	11
FR/BE	Instructions de montage, d'utilisation et consignes de sécurité	Page	17
NL/BE	Montage-, bedienings- en veiligheidsinstructies	Pagina	23
PL	Wskazówki montażu, obsługi i bezpieczeństwa	Strona	29
CZ	Pokyny k montáži, obsluze a bezpečnostní pokyny	Strana	35
SK	Pokyny pre montáž, obsluhu a bezpečnostné pokyny	Strana	41

326057A

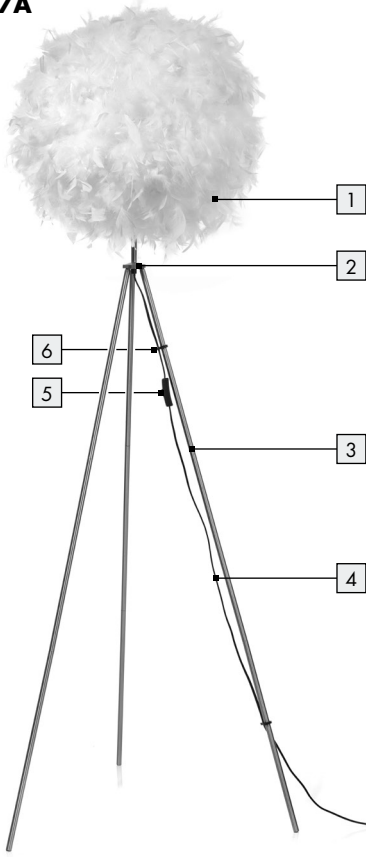

326057B

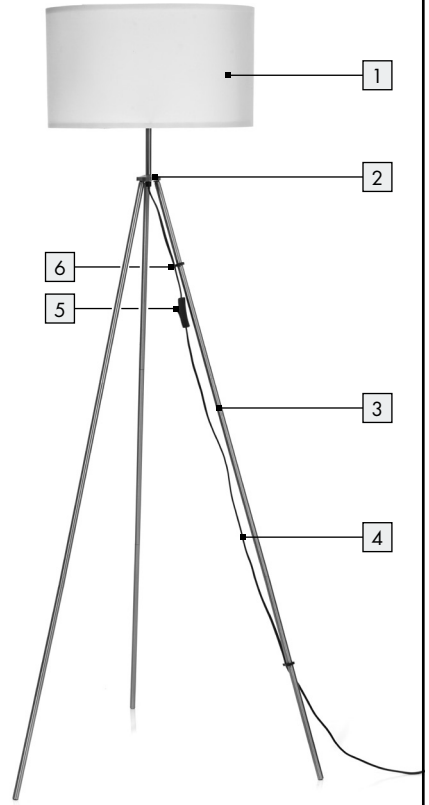

A

326057A / B

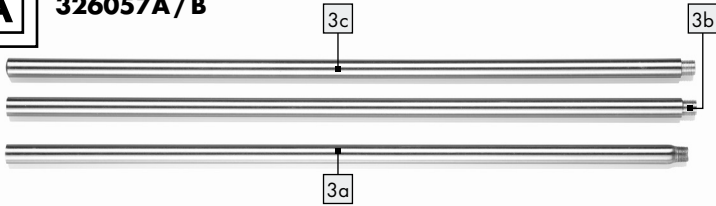

B

326057A / B

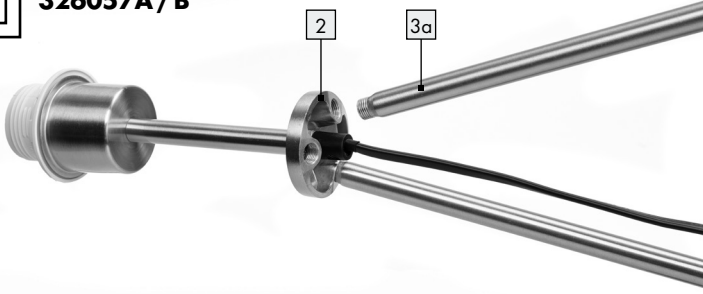



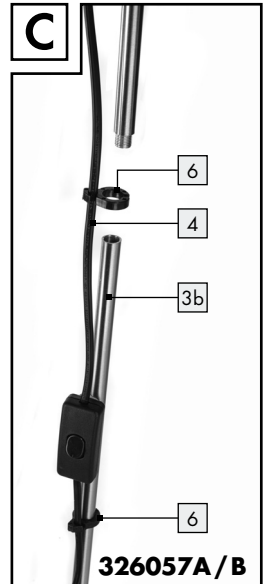



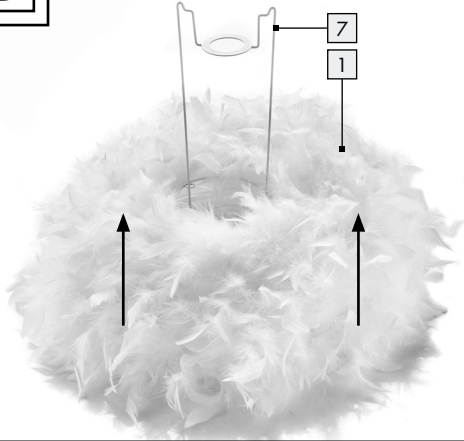
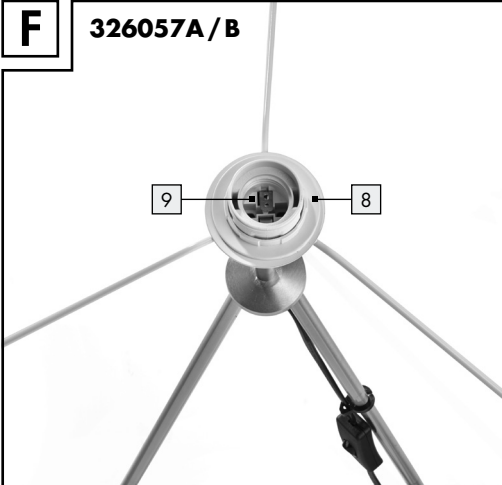
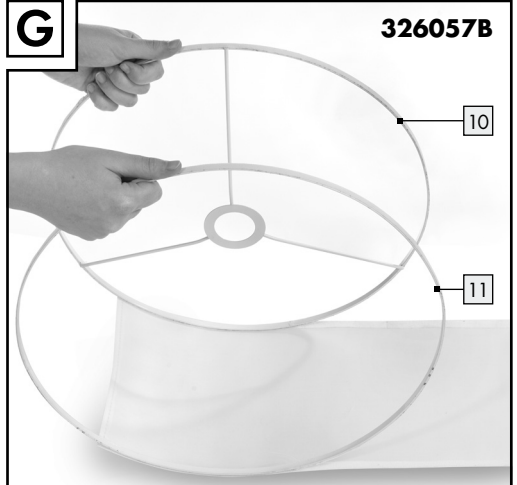
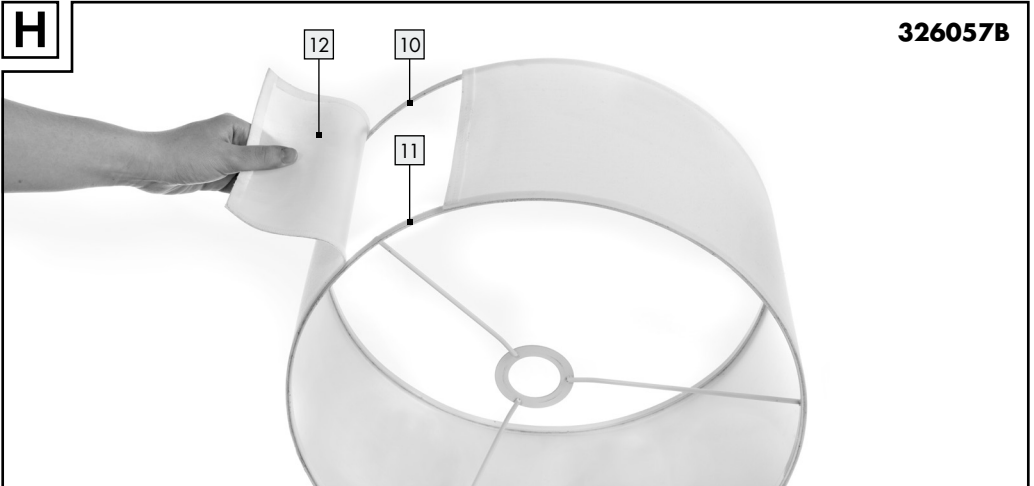







C



326057A / B

D**326057A****E****326057A****F****326057A / B****G****326057B****H****326057B**

Legende der verwendeten Piktogramme	Seite	6
Einleitung	Seite	6
Bestimmungsgemäße Verwendung.....	Seite	6
Lieferumfang.....	Seite	6
Teilebeschreibung.....	Seite	7
Technische Daten.....	Seite	7
Sicherheit	Seite	7
Sicherheitshinweise.....	Seite	7
Inbetriebnahme	Seite	8
Leuchte montieren.....	Seite	8
Bedienung	Seite	8
Leuchte verwenden.....	Seite	8
Leuchtmittel einsetzen / auswechseln.....	Seite	9
Wartung und Reinigung	Seite	9
Entsorgung	Seite	9
Konformitätserklärung	Seite	9
Garantie und Service	Seite	10
Garantie.....	Seite	10
Serviceadresse.....	Seite	10

Legende der verwendeten Piktogramme			
	Anweisungen lesen!		Warn- und Sicherheitshinweise beachten!
	Sicherheitshinweise Handlungsanweisungen		Lebens- und Unfallgefahren für Kleinkinder und Kinder!
	Diese Leuchte ist ausschließlich für den Betrieb im Innenbereich, in trockenen und geschlossenen Räumen geeignet.		Warnung! Stromschlaggefahr!
	Volt (Wechselspannung)		Vorsicht vor heißen Oberflächen!
Hz	Hertz (Frequenz)		Nicht dimmbar.
W	Watt (Wirkleistung)		Entsorgen Sie die Verpackung und das Produkt umweltgerecht!
	Schutzklasse II		Lebensdauer 25000 Stunden
	Schaltzyklen 12500		Leuchtmittel - Nur in trockener Umgebung einsetzen.

LED-Stehleuchte

● Einleitung



Wir beglückwünschen Sie zum Kauf Ihres neuen Produkts. Sie haben sich damit für ein hochwertiges Produkt entschieden.

Bitte lesen Sie diese Bedienungsanleitung vollständig und sorgfältig durch. Klappen Sie die Seite mit den Abbildungen aus. Diese Anleitung gehört zu diesem Produkt und enthält wichtige Hinweise zur Inbetriebnahme und Handhabung. Beachten Sie immer alle Sicherheitshinweise. Prüfen Sie vor der Inbetriebnahme, ob die korrekte Spannung vorhanden ist und ob alle Teile richtig montiert sind. Sollten Sie Fragen haben oder unsicher in Bezug auf die Handhabung des Produkts sein, setzen Sie sich bitte mit Ihrem Händler oder der Servicestelle in Verbindung. Bewahren Sie diese Anleitung bitte sorgfältig auf und geben Sie sie ggf. an Dritte weiter.

● Bestimmungsgemäße Verwendung



Diese Leuchte ist ausschließlich für den Betrieb im Innenbereich, in trockenen und geschlossenen Räumen geeignet.

Dieses Produkt ist nur für den Einsatz in privaten Haushalten vorgesehen.

● Lieferumfang

Kontrollieren Sie unmittelbar nach dem Auspacken immer den Lieferumfang auf Vollständigkeit sowie den einwandfreien Zustand des Produkts.

- 1 Leuchtschirm (326057A)
- 2 Metallringe (326057B)
- 1 Ausgerollter Stoffschirm (326057B)
- 1 Fassungsträger
- 2 Kabelhalterungen
- 1 Fassungshalter
- 9 Standrohrelemente
- 1 LED-Filamentleuchtmittel
- 1 Montage- und Bedienungsanleitung

● Teilebeschreibung

- 1 Leuchtschirm
- 2 Fassungsträger
- 3 Standrohr
- 3a oberes Standrohrelement
- 3b mittleres Standrohrelement
- 3c unteres Standrohrelement
- 4 Netzkabel
- 5 EIN-/ AUS-Handscharter
- 6 Kabelhalterung
- 7 Spannelement
- 8 Fassungshalter
- 9 Fassung
- 10 Metallring mit Fassungshalter 8
- 11 Metallring
- 12 Stoffschirm
- 13 Leuchtmittel

● Technische Daten

Artikelnummer: 326057A/326057B
Betriebsspannung: 230 V~ 50 Hz
Leuchtmittel: LED-Filamentleuchtmittel,
E27, 4 W
Nennleistung max.: 40 W
Schutzklasse: II / □

Maße:

326057A: Höhe ca. 153 cm, Ø ca. 40 cm
326057B: Höhe ca. 151 cm, Ø ca. 40 cm
Kabellänge: ca. 2,65 m

● Sicherheit



Sicherheitshinweise

Bei Schäden, die durch Nichtbeachtung dieser Bedienungsanleitung verursacht werden, erlischt der Garantieanspruch! Für Folgeschäden wird keine Haftung übernommen!

Bei Sach- oder Personenschäden, die durch unsachgemäße Handhabung oder Nichtbeachtung der Sicherheitshinweise verursacht werden, wird keine Haftung übernommen!



⚠️ WARNUNG! LEBENS- UND UNFALLGEFAHREN FÜR KLEINKINDER UND KINDER!

- Dieses Produkt kann von Kindern ab 8 Jahren und darüber sowie von Personen mit verringerten physischen, sensorischen oder mentalen Fähigkeiten oder Mangel an Erfahrung und Wissen benutzt werden, wenn sie beaufsichtigt oder bezüglich des sicheren Gebrauchs des Produkts unterwiesen wurden und die daraus resultierenden Gefahren verstehen. Kinder dürfen nicht mit dem Produkt spielen. Reinigung und Benutzerwartung dürfen nicht von Kindern ohne Beaufsichtigung durchgeführt werden.
- Lassen Sie die Leuchte oder das Verpackungsmaterial nicht achtlos liegen. Plastikfolien/-tüten, Kunststoffteile etc. könnten für Kinder zu einem gefährlichen Spielzeug werden.



Vermeiden Sie Lebensgefahr durch elektrischen Schlag

- Bei Sach- oder Personenschäden, die durch unsachgemäße Handhabung oder Nichtbeachtung der Sicherheitshinweise verursacht werden, wird keine Haftung übernommen!
- Benutzen Sie Ihre Leuchte niemals, wenn Sie irgendwelche Beschädigungen feststellen.
- Überprüfen Sie vor dem Netzanschluss die Leuchte und das Netzkabel mit Netzstecker auf etwaige Beschädigungen.
- Vermeiden Sie unbedingt die Berührung der Leuchte mit Wasser oder anderen Flüssigkeiten.
- Öffnen Sie niemals eines der elektrischen Betriebsmittel oder stecken irgendwelche Gegenstände in dieselben. Derartige Eingriffe bedeuten Lebensgefahr durch elektrischen Schlag.
- Fassen Sie nur den isolierten Bereich des Netzsteckers beim Anschluss oder Trennen vom Netzstrom an!
- Die äußere flexible Leitung dieser Leuchte kann nicht ausgetauscht werden; falls die Leitung beschädigt ist, muss die Leuchte verschrottet werden.
- Vergewissern Sie sich vor der Benutzung, dass die vorhandene Netzspannung mit der benötigten Betriebsspannung der Leuchte übereinstimmt (230 V~ 50 Hz).



Vermeiden Sie Brand- und Verletzungsgefahr



VORSICHT! VERBRENNUNGSGEFAHR DURCH HEISSE OBERFLÄCHEN!

- Stellen Sie sicher, dass die Leuchte ausgeschaltet und abgekühlt ist, bevor Sie diese berühren, um Verbrennungen zu vermeiden. Leuchtmittel entwickeln eine starke Hitze.
- Überprüfen Sie unmittelbar nach dem Auspacken jedes Leuchtmittel auf Beschädigungen.
- Ersetzen Sie defekte Leuchtmittel sofort durch neue. Entfernen Sie vor dem Leuchtmittelwechsel immer zuerst den Netzstecker aus der Steckdose.
- Lassen Sie die Leuchte vor dem Ersetzen eines defekten Leuchtmittels mindestens 15 Minuten auskühlen.
- Decken Sie die Leuchte nicht mit Gegenständen ab. Eine übermäßige Wärmeentwicklung kann zu Brandentwicklung führen.
- Stellen Sie die Leuchte so, dass sie vor Feuchtigkeit und Verschmutzung geschützt ist.
- Lassen Sie die Leuchte während des Betriebes nicht unbeaufsichtigt. Eine übermäßige Wärmeentwicklung kann zur Brandentwicklung führen.
-  Die LED-Lampe ist nicht dimmbar.
- Nicht direkt in die Lichtquelle (Leuchtmittel, LED, etc.) hineinschauen. Die Lichtquelle (Leuchtmittel, LED, etc.) nicht mit einem optischen Instrument (z. B. Lupe) betrachten.

● Inbetriebnahme

● Leuchte montieren

- Entfernen Sie die Verpackungsmaterialien.
- Schrauben Sie die ersten beiden, oberen Standrohrelemente **3a** in den Fassungsträger **2**.
- Schieben Sie die Kabelhalterungen **6** von oben auf das letzte, obere Standrohrelement **3a**.
- ⚠ **ACHTUNG!** Stecken Sie den Clip der Kabelhalterung **6** nicht von der Seite, sondern von oben auf das Standrohr **3**. Es besteht Bruchgefahr!

- Schrauben Sie nun auch dieses obere Standrohrelement **3a** in den Fassungsträger **2**.
- Schrauben Sie die mittleren Standrohrelemente **3b** auf die bereits eingeschraubten, oberen Standrohrelemente **3a**.
- Schrauben Sie die unteren Standrohrelemente **3c** auf die mittleren Standrohrelemente **3b**.
Hinweis: Schrauben Sie die Standrohrelemente **3a**, **3b**, **3c** nur handfest an.

Nur Modell A:

- Spannen Sie den Leuchtschirm **1** mit dem beiliegenden Spannelement **7** auf (s. Abb. D) und fixieren Sie diesen wie in Abbildung E dargestellt.
- Befestigen Sie den Leuchtschirm **1** mit dem Fassungshalter **8** an der Fassung **9** (s. Abb. F).
- Drehen Sie das Leuchtmittel **13** vorsichtig im Uhrzeigersinn in die Fassung **9**.

Nur Modell B:

- Legen Sie die beiden Metallringe **10**, **11** mit dem Klettband so auf die Klettbandgegenstücke des ausgerollten Stoffschirms **12** wie in Abbildung G dargestellt. Achten Sie dabei darauf, dass der Fassungshalter **8** vom Metallring **10** dabei nach Innen zeigt.
- Rollen Sie den Stoffschirm **12** auf die Metallringe **10**, **11**, bis der Leuchtschirm **1** geschlossen werden kann (s. Abb. H).
- Befestigen Sie den Leuchtschirm **1** mit dem Fassungshalter **8** an der Fassung **9** (s. Abb. F).
- Drehen Sie das Leuchtmittel **13** vorsichtig im Uhrzeigersinn in die Fassung **9**.

Ihre Leuchte ist nun betriebsbereit.

● Bedienung

● Leuchte verwenden

- Wickeln Sie das Netzkabel **4** vollständig ab.
- Stecken Sie den Netzstecker in die Steckdose.
- Schalten Sie die Leuchte mit dem EIN-/AUS-Handschalter **5** ein und aus.

● Leuchtmittel einsetzen / auswechseln



WARNUNG!

STROMSCHLAGGEFAHR! Ziehen Sie den Netzstecker aus der Steckdose.



VORSICHT!

VERBRENNUNGSGEFAHR DURCH HEISSE OBERFLÄCHEN! Lassen Sie

die Leuchte vollständig abkühlen.

- Wechseln Sie das Leuchtmittel **[13]** nur dann aus, wenn es vollständig abgekühlt ist.
- Benutzen Sie zum Auswechseln des Leuchtmittels **[13]** ein sauberes, fusselloses Tuch.
- Drehen Sie ggf. das defekte Leuchtmittel **[13]** gegen den Uhrzeigersinn aus der Fassung **[9]**. Verwenden Sie nur Leuchtmittel wie im Kapitel „Technische Daten“ beschrieben.
- Drehen Sie das neue Leuchtmittel **[13]** vorsichtig im Uhrzeigersinn in die Fassung **[9]**.
- Überprüfen Sie den richtigen Sitz.
- Stecken Sie den Netzstecker wieder in die Steckdose.

● Wartung und Reinigung



WARNUNG!

STROMSCHLAGGEFAHR! Ziehen Sie vor jeder Reinigung den Netzstecker aus der Steckdose.



WARNUNG!

STROMSCHLAGGEFAHR! Aus

Gründen der elektrischen Sicherheit darf die Leuchte niemals mit scharfen Reinigungsmitteln gereinigt oder in Wasser getaucht werden.



VORSICHT!

VERBRENNUNGSGEFAHR DURCH HEISSE OBERFLÄCHEN! Lassen Sie

die Leuchte vollständig abkühlen.

- Benutzen Sie keine Lösungsmittel, Benzin o. Ä. Die Leuchte würde hierbei Schaden nehmen.
- Verwenden Sie zur Reinigung nur ein trockenes, fusselloses Tuch.

● Entsorgung

Die Verpackung besteht aus umweltfreundlichen Materialien, die Sie über die örtlichen Recyclingstellen entsorgen können.



Beachten Sie die Kennzeichnung der Verpackungsmaterialien bei der Abfalltrennung, diese sind gekennzeichnet mit Abkürzungen (a) und Nummern (b) mit folgender Bedeutung: 1–7: Kunststoffe / 20–22: Papier und Pappe / 80–98: Verbundstoffe.



Das Produkt und die Verpackungsmaterialien sind recycelbar, entsorgen Sie diese getrennt für eine bessere Abfallbehandlung. Das Triman-Logo gilt nur für Frankreich.



Möglichkeiten zur Entsorgung des ausgedienten Produkts erfahren Sie bei Ihrer Gemeinde- oder Stadtverwaltung.



Werfen Sie Ihr Produkt, wenn es ausgedient hat, im Interesse des Umweltschutzes nicht in den Hausmüll, sondern führen Sie es einer fachgerechten Entsorgung zu. Über Sammelstellen und deren Öffnungszeiten können Sie sich bei Ihrer zuständigen Verwaltung informieren.

● Konformitätserklärung



Dieses Produkt erfüllt die Anforderungen der geltenden europäischen und nationalen Richtlinien. Entsprechende Erklärungen und Unterlagen sind beim Hersteller hinterlegt. Das Produkt entspricht den Anforderungen des deutschen Geräte- und Produktsicherheitsgesetzes.

● **Garantie und Service**

● **Garantie**

Das Produkt wurde nach strengen Qualitätsrichtlinien sorgfältig produziert und vor Anlieferung gewissenhaft geprüft. Im Falle von Mängeln dieses Produkts stehen Ihnen gegen den Verkäufer des Produkts gesetzliche Rechte zu. Diese gesetzlichen Rechte werden durch unsere im Folgenden dargestellte Garantie nicht eingeschränkt.

Sie erhalten auf dieses Produkt 3 Jahre Garantie ab Kaufdatum. Die Garantiefrist beginnt mit dem Kaufdatum. Bitte bewahren Sie den Original-Kassenbon gut auf. Diese Unterlage wird als Nachweis für den Kauf benötigt.

Tritt innerhalb von 3 Jahren ab dem Kaufdatum dieses Produkts ein Material- oder Fabrikationsfehler auf, wird das Produkt von uns – nach unserer Wahl – für Sie kostenlos repariert oder ersetzt. Diese Garantie verfällt, wenn das Produkt beschädigt, nicht sachgemäß benutzt oder gewartet wurde.

Die Garantieleistung gilt für Material- oder Fabrikationsfehler. Diese Garantie erstreckt sich nicht auf Produktteile, die normaler Abnutzung ausgesetzt sind (z. B. Batterien) und daher als Verschleißteile angesehen werden können oder Beschädigungen an zerbrechlichen Teilen, z. B. Schalter, Akkus oder die aus Glas gefertigt sind.

● **Serviceadresse**

Nino Leuchten GmbH

















Hafervöhde 7
59457 Werl
DEUTSCHLAND

Hotline: 02922/9273-555
(kostenlos aus dem deutschen Festnetz)
E-Mail: service@nino-leuchten.de

IAN 326057_1901

Bitte halten Sie für alle Anfragen den Kassenbon und die Artikelnummer (z. B. IAN 123456_7890) als Nachweis für den Kauf bereit.

List of pictograms used	Page 12
Introduction	Page 12
Intended use.....	Page 12
Delivery contents.....	Page 12
Parts description.....	Page 13
Technical data.....	Page 13
Safety	Page 13
Safety information.....	Page 13
Initial use	Page 14
Installing the lamp.....	Page 14
Operation	Page 14
Using the lamp.....	Page 14
Inserting / replacing the light bulb.....	Page 15
Maintenance and cleaning	Page 15
Disposal	Page 15
Declaration of conformity	Page 15
Warranty and service	Page 15
Warranty.....	Page 15
Service address.....	Page 16

List of pictograms used			
	Read the instructions!		Observe the warnings and safety notices!
	Safety information Instructions for use		Risk of accidents and danger to life for infants and children!
	This lamp is only suitable for indoor use in dry and enclosed spaces.		Warning! Danger of electric shock!
	Volts (alternating voltage)		Caution - hot surfaces!
	Hertz (frequency)		Not dimmable.
	Watts (effective power)		Dispose of the packaging and the product in an environmentally friendly manner!
	Protection class II		Service life: 25000 hours
	Switching cycles: 12500		Light bulb - only insert in a dry environment.

LED floor lamp

● Introduction

 Congratulations on the purchase of your new product. You have chosen a high-quality product. Please be sure to carefully read all the instructions for use. Fold out the page with the diagrams. These instructions are part of the product and contain important information on setup and operation. Always observe all safety information. Before using this product for the first time, verify that the correct voltage is present and that all parts are properly installed. If you have any questions or are unsure about operating the product, please contact your retailer or the service centre. Please keep these instructions in a safe place and include them when passing this product on to others.

● Intended use

 This lamp is only suitable for indoor use in dry and enclosed spaces. This product is only intended for private household use.

● Delivery contents

Always check that all the parts are present and that the product is in perfect condition immediately after unpacking.

- 1 Lampshade (326057A)
- 2 Metal rings (326057B)
- 1 Rolled out fabric shade (326057B)
- 1 Lamp holder
- 2 Cable holders
- 1 Lampshade holder
- 9 Supporting column sections
- 1 LED filament light bulb
- 1 Set of assembly instructions and instructions for use

● Parts description

- 1 Lampshade
- 2 Lamp holder
- 3 Supporting column
- 3a Upper supporting column section
- 3b Middle supporting column section
- 3c Lower supporting column section
- 4 Mains cable
- 5 ON/OFF hand switch
- 6 Cable holder
- 7 Tension element
- 8 Lampshade holder
- 9 Socket
- 10 Metal ring with lampshade holder 8
- 11 Metal ring
- 12 Fabric shade
- 13 Light bulb

● Technical data

Item number:	326057A/326057B
Operating voltage:	230 V~ 50 Hz
Light bulb:	LED filament light bulb, E27, 4 W
Max. rated power:	40 W
Protection class:	II/□

Dimensions:

326057A:	Height approx. 153 cm, Ø approx. 40 cm
326057B:	Height approx. 151 cm, Ø approx. 40 cm, cable length: approx. 2.65 m

● Safety



Safety information

Damage due to failure to comply with these operating instructions will void the warranty! We assume no liability for consequential damage!
We assume no liability for property damage or personal injury due to improper handling or failure to observe the safety information!

-  **⚠ WARNING! RISK OF ACCIDENT AND DANGER TO LIFE FOR INFANTS AND CHILDREN!** This product may be used by children aged 8 years and up, as well as by persons with reduced physical, sensory or mental capacities, or those lacking experience and/or knowledge, as long as they are supervised or instructed in the safe use of the product and they understand the associated risks. Do not allow children to play with the product. Never allow children to clean or maintain this product unsupervised.
- Do not leave the lamp or packaging material lying unattended. Plastic film or bags, plastic parts, etc. can turn into dangerous toys for children.





Avoid the risk of fatal injury from electric shock

- We assume no liability for property damage or personal injury due to improper handling or failure to observe the safety information!
- Never use the lamp if you detect any damage.
- Always check the lamp and the mains cable with the plug for any damage before connecting it to the mains.
- Never allow the lamp to come into contact with water or other liquids.
- Never open any of the electrical equipment or insert any objects into this equipment. Such interferences pose a risk of fatal injury from electric shock.
- Only touch the insulated part of the plug when connecting or disconnecting it from the mains supply!

- The external flexible cord on this lamp is not replaceable; if the cord is damaged the lamp must be disposed of.
- Before use, make sure that the mains voltage corresponds to the required operating voltage of the lamp (230V~ 50Hz).



Prevent fire and injury hazards

-  **CAUTION! RISK OF BURNS DUE TO HOT SURFACES!** Ensure the light has been switched off and has cooled down before touching it to avoid burns. Light bulbs become very hot.
- Check each light bulb for damage immediately after unpacking.
- Replace defective light bulbs with new ones immediately. Before replacing the light bulb always remove the mains plug from the socket.
- Allow the lamp to cool for at least 15 minutes before replacing a defective light bulb.
- Do not cover the lamp with objects. Excessive heat build-up can result in fire.
- Position the lamp so it is protected from moisture and dirt.
- Never leave the lamp unattended during operation. Excessive heat can result in a fire.
-  The LED lamp is not dimmable.

- Do not look directly into the light source (light bulb, LED, etc.). Do not look into the light source (light bulb, LED, etc.) with an optical instrument (e.g. magnifier).

● Initial use

● Installing the lamp

- Remove the packaging materials.
- Screw the first two upper supporting column sections **3a** into the lamp holder **2**.
- Slide the cable holders **6** onto the last upper supporting column section **3a** from above.

⚠ ATTENTION! Do not insert the clip of the cable holder **6** from the side, but from above onto the supporting column **3**. Risk of breakage!

- Now screw this upper supporting column section **3a** into the lamp holder **2**.
- Screw the middle supporting column sections **3b** onto the upper supporting column sections **3a** which have already been screwed in.
- Screw the lower supporting column sections **3c** onto the middle supporting column sections **3b**.

Note: Only hand-tighten the supporting column sections **3a**, **3b**, **3c**.

Only model A:

- Stretch the lampshade **1** with the included tension element **7** (see Fig. D) and secure it as shown in Figure E.
- Attach the lampshade **1** to the socket **9** with the lampshade holder **8** (see Fig. F).
- Carefully turn the light bulb **13** clockwise into the socket **9**.

Only model B:

- Place the two metal rings **10**, **11** with the hook-and-loop tape on the hook-and-loop tape counterparts of the rolled out fabric shade **12** as shown in figure G. Make sure that the lampshade holder **8** points inwards from the metal ring **10**.
- Roll the fabric shade **12** onto the metal rings **10**, **11** until the lampshade **1** can be closed (see Fig. H).
- Attach the lampshade **1** to the socket **9** with the lampshade holder **8** (see Fig. F).
- Carefully turn the light bulb **13** clockwise into the socket **9**.

Your lamp is now ready to use.

● Operation

● Using the lamp

- Completely unwrap the mains cable **4**.
- Connect the mains plug to the mains socket.
- Use the ON/OFF hand switch **5** to switch the lamp on and off.

● Inserting/replacing the light bulb



WARNING! **DANGER OF ELECTRIC SHOCK!**

Disconnect the mains plug from the mains socket.



CAUTION! **RISK OF BURNS DUE TO HOT SURFACES!**

Allow the lamp to cool down completely.

- Only replace the light bulb [13] when it has completely cooled down.
- Use a clean, lint-free cloth when replacing the light bulb [13].
- If necessary, unscrew the defective light bulb [13] anti-clockwise from the socket [9]. Only use light bulbs specified in the chapter "Technical data".
- Carefully screw the new light bulb [13] clockwise into the socket [9].
- Verify it is positioned correctly.
- Plug the mains plug into the socket again.

● Maintenance and cleaning



WARNING! **DANGER OF ELECTRIC SHOCK!**

Remove the mains plug from the mains socket before cleaning.



WARNING!
DANGER OF ELECTRIC SHOCK! To ensure electrical safety, never clean the lamp with aggressive detergents or immerse it in water.



CAUTION! **RISK OF BURNS DUE TO HOT SURFACES!**

Allow the lamp to cool down completely.

- Do not use solvents, petrol, etc. These will damage the lamp.
- Only use a dry, lint-free cloth for cleaning.

● Disposal

The packaging is made entirely of recyclable materials, which you may dispose of at local recycling facilities.



Observe the marking of the packaging materials for waste separation, which are marked with abbreviations (a) and numbers (b) with following meaning: 1-7: plastics / 20-22: paper and fibre-board / 80-98: composite materials.



The product and packaging materials are recyclable, dispose of it separately for better waste treatment. The Triman logo is valid in France only.



Contact your local refuse disposal authority for more details of how to dispose of your worn-out product.



To help protect the environment, please dispose of the product properly when it has reached the end of its useful life and not in the household waste. Information on collection points and their opening hours can be obtained from your local authority.

● Declaration of conformity



This product fulfils the requirements of the applicable European and national directives. The relevant declarations and documents are held by the manufacturer. The product meets the requirements of the German Equipment and Product Safety Act.

● Warranty and service

● Warranty

The product has been manufactured to strict quality guidelines and meticulously examined before delivery. In the event of product defects you have legal

rights against the retailer of this product. Your legal rights are not limited in any way by our warranty detailed below.

The warranty for this product is 3 years from the date of purchase. Should this product show any fault in materials or manufacture within 3 years from the date of purchase, we will repair or replace it – at our choice – free of charge to you.

The warranty period begins on the date of purchase. Please keep the original sales receipt in a safe location. This document is required as your proof of purchase. This warranty becomes void if the product has been damaged, or used or maintained improperly.

The warranty applies to defects in material or manufacture. This warranty does not cover product parts subject to normal wear, thus possibly considered consumables (e.g. batteries) or for damage to fragile parts, e.g. switches, rechargeable batteries or glass parts.

● Service address

Nino Leuchten GmbH

Hafervöhde 7
59457 Werl
GERMANY

Hotline: +49 (0) 2922 / 9273-555
(freecall from German landlines)

















Email: service@nino-leuchten.de

IAN 326057_1901

Please have your receipt and item number (e.g. IAN 123456_7890) ready as your proof of purchase when enquiring about the product.

Légende des pictogrammes utilisés	Page 18
Introduction	Page 18
Utilisation conforme	Page 18
Contenu de la livraison.....	Page 18
Descriptif des pièces	Page 19
Caractéristiques techniques.....	Page 19
Sécurité	Page 19
Consignes de sécurité.....	Page 19
Mise en service	Page 20
Montage de la lampe.....	Page 20
Utilisation	Page 21
Utiliser la lampe	Page 21
Installation / remplacement de l'ampoule	Page 21
Entretien et nettoyage	Page 21
Mise au rebut	Page 21
Déclaration de conformité	Page 22
Garantie et service après-vente	Page 22
Garantie	Page 22
Adresse du service après-vente.....	Page 22

Légende des pictogrammes utilisés

	Lisez les instructions !		Respecter les avertissements et consignes de sécurité !
	Consignes de sécurité Instructions de manipulation		Danger de mort et risque d'accident pour les enfants en bas-âge et les enfants !
	Cette lampe est exclusivement conçue pour un usage intérieur, dans des locaux secs et fermés.		Avertissement ! Risque d'électrocution !
	Volt (tension alternative)		Attention, surfaces très chaudes !
	Hertz (fréquence)		Intensité non réglable.
	Watt (puissance active)		Mettez l'emballage et le produit au rebut dans le respect de l'environnement !
	Classe de protection II		Durée de vie 25 000 heures
	12500 cycles de commutation		Utiliser uniquement l'ampoule dans un environnement sec.

Lampadaire à LED

● Introduction

 Nous vous félicitons pour l'achat de votre nouveau produit. Vous avez opté pour un produit de grande qualité. Veuillez lire ce mode d'emploi intégralement et attentivement. Ouvrez la page contenant les illustrations. Ce mode d'emploi fait partie du produit et contient des instructions essentielles pour sa mise en service et sa manipulation. Respectez toujours toutes les consignes de sécurité. Avant la mise en service du produit, vérifiez si la tension est correcte et si toutes les pièces sont correctement montées. Si vous avez des questions ou des doutes concernant la manipulation du produit, veuillez contacter votre revendeur ou le centre de services. Veuillez conserver soigneusement ce mode d'emploi et remettez-le aux autres utilisateurs le cas échéant.

● Utilisation conforme

 Cette lampe est exclusivement conçue pour un usage intérieur, dans des locaux secs et fermés. Ce produit est uniquement destiné à un usage domestique et privé.

● Contenu de la livraison

Immédiatement après le déballage du produit, vérifiez toujours contrôler que le contenu de la livraison est complet et que le produit est en parfait état.

- 1 diffuseur (326057A)
- 2 anneaux métalliques (326057B)
- 1 abat-jour en tissu déroulé (326057B)
- 1 support de douille
- 2 maintiens de câble
- 1 maintien de douille
- 9 éléments de tube vertical
- 1 ampoule LED à incandescence
- 1 notice de montage et d'utilisation

● Descriptif des pièces

- 1 Diffuseur
- 2 Support de douille
- 3 Tube vertical
- 3a Élément de tube vertical supérieur
- 3b Élément de tube vertical intermédiaire
- 3c Élément de tube vertical inférieur
- 4 Câble d'alimentation
- 5 Interrupteur manuel MARCHE / ARRÊT
- 6 Maintien de câble
- 7 Élément de serrage
- 8 Maintien de douille
- 9 Douille
- 10 Anneau métallique avec maintien de douille 8
- 11 Anneau métallique
- 12 Abat-jour en tissu
- 13 Ampoule

● Caractéristiques techniques

Numéro d'article : 326057A / 326057B
Tension de service : 230 V~ 50 Hz
Ampoule : ampoule LED à incandescence, E27, 4 W
Puissance nominale max : 40 W
Classe de protection : II / □

Dimensions :

326057A : Hauteur env. 153 cm,
Ø env. 40 cm
326057B : Hauteur env. 151 cm,
Ø env. 40 cm
Longueur de câble :
env. 2,65 m

● Sécurité



Consignes de sécurité

Les réclamations de garantie sont annulées en cas de dommages résultant du non-respect du présent mode d'emploi ! Le fabricant décline toute responsabilité pour les dommages consécutifs ! Il n'est assumé ni garantie ni responsabilité pour les dommages matériels ou corporels causés par une manipulation erronée ou par le non respect des instructions de sécurité !



AVERTISSEMENT ! DANGER DE MORT ET D'ACCIDENT POUR LES ENFANTS EN BAS-ÂGE

ET LES ENFANTS ! Ce produit peut être utilisé par des enfants de 8 ans et plus ainsi que par des personnes avec des capacités physiques, sensorielles ou psychiques réduites ou manquant d'expérience et de connaissance, s'ils sont surveillés ou s'ils ont été informés de l'utilisation du produit de manière sûre et comprennent les risques liés à son utilisation. Les enfants ne doivent pas jouer avec le produit. Le nettoyage et la maintenance domestique ne doivent pas être effectués par un enfant sans surveillance.

- Ne laissez pas la lampe ou le matériel d'emballage traîner sans surveillance. Les films et les sachets en plastique, les éléments en matières synthétiques, etc. peuvent devenir des jouets dangereux dans les mains des enfants.



Prévention des risques mortels par électrocution

- Aucune responsabilité n'est assumée pour les dommages matériels ou corporels causés par une manipulation erronée ou le non respect des instructions de sécurité !
- N'utilisez jamais votre lampe si vous constatez qu'elle est endommagée.
- Avant chaque branchement sur le secteur, contrôlez le bon état de la lampe et du câble d'alimentation avec la fiche secteur.
- Évitez impérativement tout contact de la lampe avec de l'eau ou d'autres liquides.

- N'ouvrez jamais l'un des composants électriques et n'y insérez jamais de quelconques objets. De telles interventions impliquent un danger de mort par électrocution.
- Saisissez uniquement la fiche secteur par les parties isolées afin de la brancher ou la débrancher !
- Le câble flexible externe de cette lampe ne peut pas être remplacé ; si ce câble est endommagé, il faut mettre la lampe au rebut.
- Avant l'utilisation, assurez-vous que la tension secteur à disposition correspond à la tension de service nécessaire pour la lampe (230V~ 50Hz).



Prévention des risques d'incendies et de blessures



ATTENTION ! RISQUE DE BRÛLURES ! SUR- FACES TRÈS CHAUDES !

Afin d'éviter toute brûlure, vérifiez que la lampe soit éteinte et suffisamment froide avant de la manipuler. Les ampoules dégagent une forte chaleur.

- Immédiatement après le déballage, vérifiez le parfait état de chaque ampoule.
- Remplacez immédiatement toute ampoule défectueuse par une neuve. Avant de remplacer une ampoule, toujours débrancher la fiche secteur de la prise de courant.
- Avant de remplacer une ampoule défectueuse, laissez la lampe refroidir au moins 15 minutes.
- Ne couvrez pas la lampe avec des objets. Un dégagement de chaleur excessif peut provoquer un incendie.
- Placez la lampe à l'abri de l'humidité et des salissures.
- Ne laissez pas la lampe allumée sans surveillance. Un dégagement de chaleur excessif peut provoquer un incendie.
-  L'intensité de la lampe LED n'est pas réglable.
- Ne jamais regarder directement dans la source lumineuse (ampoule, LED, etc.). Ne pas regarder la source lumineuse (ampoule, LED etc.) à l'aide d'un instrument optique (p. ex. une loupe).

● Mise en service

● Montage de la lampe

- Retirez les matériaux composant l'emballage.
 - Vissez les deux premiers éléments de tube vertical supérieur [3a] dans le support de douille [2].
 - Passez les maintiens de câble [6] par le haut sur le dernier élément de tube vertical supérieur [3a].
 - ▲ **ATTENTION !** N'enfichez pas le clip du maintien de câble [6] par le côté, mais par le haut sur le tube vertical [3]. Il y a risque de cassure !
 - Vissez à présent également cet élément de tube vertical supérieur [3a] dans le support de douille [2].
 - Vissez les éléments de tube vertical intermédiaires [3b] sur les deux éléments de tube vertical supérieurs déjà vissés [3a].
 - Vissez les éléments de tube vertical inférieurs [3c] sur les éléments de tube vertical intermédiaires [3b].
- Remarque :** Vissez à présent les éléments de tube vertical [3a], [3b], [3c] uniquement à la main.

Modèle A uniquement :

- Enserrez le diffuseur [1] au moyen de l'élément de serrage [7] fourni (v. Fig. D) et fixez-le comme indiqué sur la Figure E.
- Fixez le diffuseur [1] sur la douille [9] à l'aide du maintien de douille [8] (v. Fig. F).
- Avec précaution, vissez l'ampoule [13] dans la douille [9] en tournant dans le sens horaire.

Modèle B uniquement :

- Placez les deux anneaux métalliques [10], [11] avec la fermeture auto-agrippante sur la contre-pièce de fermeture auto-agrippante de l'abat-jour en tissu déroulé [12], comme illustré sur la Figure G. Veillez à ce que le maintien de douille [8] de l'anneau métallique [10] soit orienté vers l'intérieur.
- Enroulez l'abat-jour en tissu [12] sur les anneaux métalliques [10], [11] jusqu'à ce que le diffuseur [1] puisse être fermé (v. Fig. H).
- Fixez le diffuseur [1] sur la douille [9] à l'aide du maintien de douille [8] (v. Fig. F).
- Avec précaution, vissez l'ampoule [13] dans la douille [9] en tournant dans le sens horaire.

Votre lampe est maintenant prête à l'emploi.

● Utilisation

● Utiliser la lampe

- Déroulez complètement le câble d'alimentation [4].
- Branchez la fiche secteur dans la prise de courant.
- Allumez et éteignez la lampe à l'aide de l'interrupteur manuel MARCHÉ/ARRÊT [5].

● Installation/remplacement de l'ampoule



AVERTISSEMENT ! RISQUE D'ÉLECTROCUTION !

Débranchez la fiche secteur de la prise de courant.



ATTENTION ! RISQUE DE BRÛLURES ! SURFACES TRÈS CHAUDES ! Laissez la lampe

refroidir complètement.

- Remplacez uniquement l'ampoule [13] lorsque celle-ci est complètement refroidie.
- Pour le remplacement de l'ampoule [13], utilisez un chiffon propre et non pelucheux.
- Dévissez le cas échéant l'ampoule défectueuse [13] dans le sens anti-horaire pour la sortir de la douille [9]. Utilisez uniquement les ampoules spécifiées au chapitre « Caractéristiques techniques ».
- Vissez la nouvelle ampoule [13] dans la douille [9] avec précaution, en tournant dans le sens horaire.
- Contrôlez la bonne fixation.
- Rebranchez la fiche dans la prise secteur.

● Entretien et nettoyage



AVERTISSEMENT ! RISQUE D'ÉLECTROCUTION !

Débranchez toujours la fiche secteur de la prise de courant avant chaque nettoyage.



AVERTISSEMENT ! RISQUE D'ÉLECTROCUTION ! Pour

des raisons de sécurité électrique, la lampe ne doit jamais être nettoyée avec des détergents agressifs, ni être plongée dans l'eau.



ATTENTION ! RISQUE DE BRÛLURES ! SURFACES TRÈS CHAUDES ! Laissez la lampe

refroidir complètement.

- N'utilisez aucun solvant, ni essence ou produit similaire. La lampe pourrait être endommagée.
- Pour procéder au nettoyage, utilisez uniquement un chiffon sec et non pelucheux.

● Mise au rebut

L'emballage se compose de matières recyclables pouvant être mises au rebut dans les déchetteries locales.



Veillez respecter l'identification des matériaux d'emballage pour le tri sélectif, ils sont identifiés avec des abréviations (a) et des chiffres (b) ayant la signification suivante : 1-7 : plastiques / 20-22 : papiers et cartons / 80-98 : matériaux composites.



Le produit et les matériaux d'emballage sont recyclables, mettez-les au rebut séparément pour un meilleur traitement des déchets. Le logo Triman n'est valable qu'en France.



Votre mairie ou votre municipalité vous renseigneront sur les possibilités de mise au rebut des produits usagés.



Afin de contribuer à la protection de l'environnement, veuillez ne pas jeter votre produit usagé dans les ordures ménagères, mais éliminez-le de manière appropriée. Pour obtenir des renseignements concernant les points de collecte et leurs horaires d'ouverture, vous pouvez contacter votre municipalité.

● Déclaration de conformité



Ce produit est conforme aux exigences des directives européennes et nationales applicables. Les déclarations et documents correspondants sont disponibles auprès du fabricant. Ce produit répond aux exigences des lois allemandes concernant la sécurité des produits et des appareils.

● Garantie et service après-vente

● Garantie

Le produit a été fabriqué selon des critères de qualité stricts et contrôlé consciencieusement avant sa livraison. En cas de défaillance, vous êtes en droit de retourner ce produit au vendeur. La présente garantie ne constitue pas une restriction de vos droits légaux.

Ce produit bénéficie d'une garantie de 3 ans à compter de sa date d'achat. La durée de garantie débute à la date d'achat. Veuillez conserver le ticket de caisse original. Il fera office de preuve d'achat.

Si un problème matériel ou de fabrication devait survenir dans 3 ans suivant la date d'achat de ce produit, nous assurons à notre discrétion la réparation ou le remplacement du produit sans frais supplémentaires. La garantie prend fin si le produit est endommagé suite à une utilisation inappropriée ou à un entretien défaillant.

La garantie couvre les vices matériels et de fabrication. Cette garantie ne s'étend ni aux pièces du produit soumises à une usure normale (p. ex. des piles) et qui, par conséquent, peuvent être considérées comme des pièces d'usure, ni aux dommages sur des composants fragiles, comme des interrupteurs, des batteries ou des éléments fabriqués en verre.

● Adresse du service après-vente

Nino Leuchten GmbH

















Hafervöhde 7
59457 Werl
ALLEMAGNE

Hotline : +49 (0) 2922/9273-555
(gratuit sur le réseau fixe allemand)
E-mail : service@nino-leuchten.de

IAN 326057_1901

Veuillez conserver le ticket de caisse et la référence de l'article (par ex. IAN 123456_7890) à titre de preuve d'achat pour toute demande.

Legenda van de gebruikte pictogrammen	Pagina 24
Inleiding	Pagina 24
Correct en doelmatig gebruik	Pagina 24
Omvang van de levering.....	Pagina 24
Beschrijving van de onderdelen.....	Pagina 25
Technische gegevens	Pagina 25
Veiligheid	Pagina 25
Veiligheidsinstructies	Pagina 25
Ingebruikname	Pagina 26
Lamp monteren.....	Pagina 26
Bediening	Pagina 27
Lamp gebruiken.....	Pagina 27
Verlichtingsmiddel plaatsen / vervangen.....	Pagina 27
Onderhoud en reiniging	Pagina 27
Afvoer	Pagina 27
Conformiteitsverklaring	Pagina 28
Garantie en service	Pagina 28
Garantie	Pagina 28
Service-adres	Pagina 28

Legenda van de gebruikte pictogrammen			
	Lees a.u.b. de aanwijzingen!		Neem de waarschuwingen en veiligheidsinstructies in acht!
	Veiligheidsinstructies Instructies		Levensgevaar en kans op ongevallen voor kleuters en kinderen!
	Deze lamp is uitsluitend geschikt voor gebruik binnenshuis, in droge en gesloten ruimtes.		Waarschuwing! Kans op elektrische schokken!
	Volt (wisselspanning)		Waarschuwing voor hete oppervlakken!
	Hertz (frequentie)		Niet dimbaar.
	Watt (nuttig vermogen)		Voer de verpakking en het product op een milieuvriendelijke manier af!
	Beschermingsklasse II		Levensduur 25000 uur
	Schakelcycli 12500		Verlichtingsmiddel - alleen monteren in een droge omgeving.

Stande LED-lamp

● Inleiding

 Hartelijk gefeliciteerd met de aankoop van uw nieuwe product. U heeft daarmee voor een hoogwaardig product gekozen. Lees deze gebruiksaanwijzing a.u.b. volledig en zorgvuldig door. Vouw de pagina met de afbeeldingen open. Deze gebruiksaanwijzing hoort bij dit product en bevat belangrijke aanwijzingen voor de ingebruikname en bediening. Neem altijd alle veiligheidsinstructies in acht. Controleer voor de ingebruikname of de juiste spanning beschikbaar is en of alle onderdelen goed gemonteerd zijn. Wanneer u vragen hebt of onzeker bent in verband met de bediening van het product, kunt u contact opnemen met uw leverancier of met het servicepunt. Bewaar deze handleiding op een veilige plaats en geef hem eventueel aan derden door.

● Correct en doelmatig gebruik

 Deze lamp is uitsluitend geschikt voor gebruik binnenshuis, in droge en gesloten ruimtes. Dit product is uitsluitend bedoeld voor het gebruik in privé-huishoudens.

● Omvang van de levering

Controleer de levering altijd direct na het uitpakken op volledigheid en de optimale staat van het product.

- 1 lampenkap (326057A)
- 2 metalen ringen (326057B)
- 1 uitgerold textielscherm (326057B)
- 1 fittingdrager
- 2 kabelhouders
- 1 fittinghouder
- 9 buiselementen
- 1 led-verlichtingsmiddel met filament
- 1 montagehandleiding en gebruiksaanwijzing

● Beschrijving van de onderdelen

- 1 Lampenkap
- 2 Fittingdrager
- 3 Standbuis
- 3a Bovenste standbuis-element
- 3b Middelste standbuis-element
- 3c Onderste standbuis-element
- 4 Stroomkabel
- 5 AAN- / UIT-snoerschakelaar
- 6 Kabelhouder
- 7 Spanelement
- 8 Fittinghouder
- 9 Fitting
- 10 Metalen ring met fittinghouder 8
- 11 Metalen ring
- 12 Textielscherm
- 13 Verlichtingsmiddel

● Technische gegevens

Artikelnummer: 326057A / 326057B
Voedingsspanning: 230V~ 50Hz
Verlichtingsmiddel: led-verlichtingsmiddel met filament, E27, 4W

Nominaal
vermogen max.: 40W
Bescherminingsklasse: II / □

Afmetingen:

326057A: hoogte ca. 153 cm,
Ø ca. 40 cm

326057B: hoogte ca. 151 cm,
Ø ca. 40 cm
snoerlengte: ca. 2,65 m

● Veiligheid



Veiligheidsinstructies

Bij schade die is ontstaan door het negeren van deze gebruiksaanwijzing komt de garantie te vervallen! Wij zijn niet aansprakelijk voor gevolgschade! Wij zijn niet aansprakelijk voor materiële schade of persoonlijk letsel als gevolg van ondeskundig gebruik of het negeren van de veiligheidsinstructies!

-  **WAARSCHUWING!**
LEVENSGEVAAR EN KANS OP ONGEVALLEN VOOR KLEUTERS

EN KINDEREN! Dit product kan door kinderen vanaf 8 jaar en ouder alsmede door personen met verminderde fysieke, sensorische of mentale vaardigheden of een gebrek aan ervaring en kennis worden gebruikt, als zij onder toezicht staan of geïnstrueerd werden met betrekking tot het veilige gebruik van het product en de hieruit voortvloeiende gevaren begrijpen. Kinderen mogen niet met het product spelen. Reiniging en onderhoud mogen niet door kinderen zonder toezicht worden uitgevoerd.

- Laat de lamp of het verpakkingsmateriaal niet achteloos rondslingeren. Plastic folie / -zakken, kunststof delen etc. kunnen voor kinderen een gevaarlijk speelgoed zijn.



Vermijd levensgevaar door elektrische schokken

- Wij zijn niet aansprakelijk voor materiële schade of persoonlijk letsel als gevolg van ondeskundig gebruik of het negeren van de veiligheidsinstructies!
- Gebruik de lamp nooit als u ziet dat deze is beschadigd.
- Controleer voor het aansluiten op het stroomnet de lamp en de stroomkabel met stekker op eventuele beschadigingen.
- Vermijd dat de lamp in contact komt met water of andere vloeistoffen.
- Open nooit een van de elektrische componenten en steek er geen voorwerpen in. Bij dergelijke

handelingen bestaat levensgevaar door een elektrische schok.

- Raak alleen het geïsoleerde gedeelte van de stekker aan bij het aansluiten en loskoppelen van het stroomnet!
- Het vast gemonteerde snoer van deze lamp kan niet worden vervangen; als het snoer beschadigd is, moet de lamp worden weggegooid.
- Controleer voor gebruik of de beschikbare netspanning overeenkomt met de benodigde bedrijfsspanning van de lamp (230V~ 50 Hz).



Vermijd brand- en letselgevaar



VOORZICHTIG! KANS OP BRANDWONDEN DOOR HETE OPPERVLAKKEN!

Zorg ervoor dat de lamp is uitgeschakeld en afgekoeld voordat u deze aanraakt, om brandwonden te vermijden. Verlichtingsmiddelen ontwikkelen een grote hitte.

- Controleer direct na het uitpakken elk verlichtingsmiddel op beschadigingen.
- Vervang defecte verlichtingsmiddelen direct door nieuwe. Trek altijd eerst de stekker uit de contactdoos voordat u het verlichtingsmiddel vervangt.
- Laat de lamp minimaal 15 minuten afkoelen voordat u het defecte verlichtingsmiddel vervangt.
- Dek de lamp niet af met voorwerpen. Een overmatige warmteontwikkeling kan tot brand leiden.
- Plaats de lamp zodanig dat hij beschermd is tegen vocht en vuil.
- Laat de lamp tijdens het gebruik niet zonder toezicht. Overmatige warmteontwikkeling kan leiden tot brand.
-  De led-lamp is niet dimbaar.
- Niet direct in de lichtbron (lamp, led etc.) kijken. De lichtbron (lamp, led etc.) niet met een optisch instrument (bijv. vergrootglas) bekijken.

● Ingebruikname

● Lamp monteren

- Verwijder het verpakkingsmateriaal.
- Schroef de eerste beide, bovenste standbuis-elementen **3a** in de fittingdrager **2**.
- Schuif de kabelhouders **6** van bovenaf op het laatste, bovenste standbuis-element **3a**.

⚠ LET OP! Steek de clip van de kabelhouder **6** niet vanaf de zijkant, maar van bovenaf op de standbuis **3**. Anders kunnen ze breken!

- Schroef vervolgens ook dit bovenste standbuis-element **3a** in de fittingdrager **2**.
- Schroef de middelste standbuis-elementen **3b** op de reeds vastgeschroefde bovenste standbuis-elementen **3a**.
- Schroef de onderste standbuis-elementen **3c** op de middelste standbuis-elementen **3b**.

Opmerking: schroef de standbuis-elementen **3a**, **3b**, **3c** alleen met de hand vast.

Alleen model A:

- Breng de lampenkap **1** met het meegeleverde spanelement **7** aan (zie afb. D) en zet het geheel vast zoals in afbeelding E weergegeven.
- Bevestig de lampenkap **1** met de fittinghouder **8** aan de fitting **9** (zie afb. F).
- Draai het verlichtingsmiddel **13** voorzichtig met de klok mee in de fitting **9**.

Alleen model B:

- Leg de beide metalen ringen **10**, **11** met het klittenband op het klittenband-gedeelte van het uitgerolde textielscherm **12** zoals weergegeven in afbeelding G. Let er daarbij op dat de fittinghouder **8** van de metalen ring **10** naar binnen wijst.
- Rol het textielscherm **12** op de metalen ringen **10**, **11** tot de lampenkap **1** kan worden gesloten (zie afb. H).
- Bevestig de lampenkap **1** met de fittinghouder **8** aan de fitting **9** (zie afb. F).
- Draai het verlichtingsmiddel **13** voorzichtig met de klok mee in de fitting **9**.

Uw lamp is nu gereed voor gebruik.

● Bediening

● Lamp gebruiken

- Rol de stroomkabel **4** volledig af.
- Steek de stekker in de contactdoos.
- Schakel de lamp met de AAN-/UIT-snoerschakelaar **5** in en uit.

● Verlichtingsmiddel plaatsen / vervangen



WAARSCHUWING! **KANS OP ELEKTRISCHE SCHOKKEN!**

Haal de stekker uit de contactdoos.



VOORZICHTIG! **KANS OP BRANDWONDEN** **DOOR HETE OPPERVLAKKEN!**

Laat de lamp volledig afkoelen.

- Vervang het verlichtingsmiddel **13** alleen als het volledig is afgekoeld.
- Gebruik voor het vervangen van het verlichtingsmiddel **13** een schone, pluisvrije doek.
- Draai indien nodig het defecte verlichtingsmiddel **13** tegen de klok in uit de fitting **9**. Gebruik uitsluitend verlichtingsmiddelen zoals beschreven bij het onderdeel 'Technische gegevens'.
- Draai het nieuwe verlichtingsmiddel **13** voorzichtig met de klok mee in de fitting **9**.
- Controleer of de lamp goed vast zit.
- Steek de stekker weer in het stopcontact.

● Onderhoud en reiniging



WAARSCHUWING! **KANS OP ELEKTRISCHE SCHOKKEN!**

Haal voor de reiniging altijd de stekker uit de contactdoos.



WAARSCHUWING! **KANS OP ELEKTRISCHE SCHOKKEN!**

Vanwege de elektrische veiligheid mag de lamp nooit met agressieve reinigingsmiddelen worden gereinigd of in water worden gedompeld.



VOORZICHTIG! **KANS OP BRANDWONDEN** **DOOR HETE OPPERVLAKKEN!**

Laat de lamp volledig afkoelen.

- Gebruik geen oplosmiddelen, benzine e.d. De lamp kan hierdoor beschadigd raken.
- Gebruik voor de reiniging uitsluitend een droge, pluisvrije doek.

● Afvoer

De verpakking bestaat uit milieuvriendelijke grondstoffen die u via de plaatselijke recyclingcontainers kunt afvoeren.



Neem de aanduiding van de verpakkingsmaterialen voor de afvalscheiding in acht. Deze zijn gemarkeerd met de afkortingen (a) en een cijfers (b) met de volgende betekenis: 1-7: kunststoffen / 20-22: papier en vezelplaten / 80-98: composietmaterialen.



Het product en de verpakkingsmaterialen zijn recyclebaar; verwijder deze afzonderlijk voor een betere afvalbehandeling. Het Triman-logo geldt alleen voor Frankrijk.



Informatie over de mogelijkheden om het uitgediende product na gebruik te verwijderen, verstrekt uw gemeentelijke overheid.



Gooi het afgedankte product omwille van het milieu niet weg via het huisvuil, maar geef het af bij het daarvoor bestemde depot of het gemeentelijke milieupark. Over afgifteplaatsen en hun openingstijden kunt u zich bij uw aangewezen instantie informeren.

● Conformiteitsverklaring



Dit product voldoet aan de eisen van de geldende Europese en nationale richtlijnen. Desbetreffende verklaringen en documenten liggen ter inzage bij de fabrikant. Het product voldoet aan de eisen van de Duitse apparaten- en productveiligheidswet.

● Garantie en service

● Garantie

Het product wordt volgens strenge kwaliteitsrichtlijnen zorgvuldig geproduceerd en voor levering grondig getest. In geval van schade aan het product kunt u rechtmatig beroep doen op de verkoper van het product. Deze wettelijke rechten worden door onze hierna vermelde garantie niet beperkt.

Op dit product verlenen wij 3 jaar garantie vanaf aankoopdatum. De garantieperiode start op de dag van aankoop. Bewaar de originele kassabon alstublieft. Dit document is nodig als bewijs voor aankoop.

Wanneer binnen 3 jaar na de aankoopdatum van dit product een materiaal- of productiefout optreedt, dan wordt het product door ons – naar onze keuze – gratis voor u gerepareerd of vervangen. Deze garantie komt te vervallen als het product beschadigd wordt, niet correct gebruikt of onderhouden wordt.

De garantie geldt voor materiaal- en productiefouten. Deze garantie is niet van toepassing op productonderdelen, die onderhevig zijn aan normale slijtage en hierdoor als aan slijtage onderhevige onderdelen gelden (bijv. batterijen) of voor beschadigingen aan breekbare onderdelen, zoals bijv. schakelaars, accu's of dergelijke onderdelen, die gemaakt zijn van glas.

● Service-adres

Nino Leuchten GmbH





Hafervöhde 7
59457 WERL
DUITSLAND

Hotline: +49 (0) 2922 / 9273-555
(gratis vanuit het vaste Duitse telefoonnet)
E-mail: service@nino-leuchten.de

IAN 326057_1901

Houd bij alle vragen alstublieft de kassabon en het artikelnummer (bijv. IAN 123456_7890) als bewijs van aankoop bij de hand.

Legenda zastosowanych piktogramów	Strona 30
Instrukcja	Strona 30
Zastosowanie zgodne z przeznaczeniem	Strona 30
Zawartość	Strona 30
Opis części	Strona 31
Dane techniczne	Strona 31
Bezpieczeństwo	Strona 31
Wskazówki bezpieczeństwa	Strona 31
Uruchomienie	Strona 32
Montaż lampy	Strona 32
Obsługa	Strona 33
Zastosowanie lampy	Strona 33
Zakładanie / wymiana żarówki	Strona 33
Konserwacja i czyszczenie	Strona 33
Utylizacja	Strona 33
Deklaracja zgodności	Strona 34
Gwarancja i serwis	Strona 34
Gwarancja	Strona 34
Adres serwisu	Strona 34

Legenda zastosowanych piktogramów			
	Należy przeczytać instrukcję!		Przestrzegać wskazówek ostrzegawczych i bezpieczeństwa!
	Wskazówki bezpieczeństwa Instrukcja postępowania		Zagrożenie dla życia i niebezpieczeństwo wypadku przez dzieci!
	Niniejsza lampa nadaje się wyłącznie do pracy wewnątrz, w suchych i zamkniętych pomieszczeniach.		Ostrzeżenie! Niebezpieczeństwo porażenia prądem elektrycznym!
	Wolt (napięcie przemienne)		Uwaga - gorące powierzchnie!
	Herc (częstotliwość)		Bez możliwości ściemniania.
	Watt (moc czynna)		Opakowanie oraz produkt należy usunąć do odpadów zgodnie z wymaganiami środowiska naturalnego!
	Klasa ochrony II		Żywotność 25 000 godzin
	Cykle włączania 12500		Żarówka - montaż jedynie w suchym otoczeniu.

Lampa stojąca LED

● Instrukcja



Gratulujemy zakupu nowego produktu. Zdecydowali się Państwo na zakup produktu najwyższej jakości. Proszę dokładnie przeczytać całą niniejszą instrukcję obsługi. Proszę rozłożyć stronę z rysunkami. Niniejsza instrukcja obsługi należy do produktu. Zawiera ona ważne wskazówki dotyczące uruchamiania i posługiwania się nim. Zawsze należy przestrzegać wszystkich wskazówek dotyczących bezpieczeństwa. Przed uruchomieniem proszę sprawdzić, czy występuje prawidłowe napięcie, i czy wszystkie części są prawidłowo zamontowane. W przypadku zapytań lub niepewności odnośnie obchodzenia się z produktem prosimy o kontakt ze sprzedawcą lub punktem serwisowym. Proszę starannie przechowywać niniejszą instrukcję obsługi i ewentualnie przekazać ją osobom trzecim.

● Zastosowanie zgodne z przeznaczeniem



Niniejsza lampa nadaje się wyłącznie do pracy wewnątrz, w suchych i zamkniętych pomieszczeniach. Niniejszy produkt przeznaczony jest wyłącznie do użytku w gospodarstwie domowym.

● Zawartość

Niezwłocznie po rozpakowaniu należy sprawdzić zawartość pod kątem kompletności i nienagannego stanu produktu.

- 1 abażur (326057A)
- 2 pierścienie metalowe (326057B)
- 1 rozwinięty abażur z tkaniny (326057B)
- 1 nośnik oprawy
- 2 uchwyty kabla
- 1 uchwyt oprawy
- 9 elementów rury stojaka
- 1 żarówka filamentowa LED
- 1 instrukcja montażu i obsługi

● Opis części

- 1 Abażur
- 2 Nośnik oprawy
- 3 Rura stojaka
- 3a Górny element rury stojaka
- 3b Środkowy element rury stojaka
- 3c Dolny element rury stojaka
- 4 Przewód sieciowy
- 5 Przełącznik ręczny Wł. / WYł.
- 6 Uchwyt kabla
- 7 Element napinający
- 8 Uchwyt oprawy
- 9 Oprawa
- 10 Metalowy pierścień z uchwytem oprawy 8
- 11 Metalowy pierścień
- 12 Abażur z tkaniny
- 13 Żarówka

● Dane techniczne

Numer artykułu: 326057A / 326057B
Napięcie robocze: 230V~ 50Hz
Żarówka: filamentowa LED, E27, 4W
Moc znamionowa
maks.: 40W
Klasa ochrony: II / □

Wymiary:

326057A: wysokość ok. 153 cm,
Ø ok. 40 cm

326057B: wysokość ok. 151 cm,
Ø ok. 40 cm
długość kabla: ok. 2,65 m

● Bezpieczeństwo



Wskazówki bezpieczeństwa

W przypadku szkód spowodowanych nieprzestrzeganiem niniejszej instrukcji obsługi wygasa prawo do gwarancji! Za szkody pośrednie nie będzie przejmowana żadna odpowiedzialność!

W przypadku szkód materialnych lub szkód osobowych, które zostaną spowodowane niewłaściwym postępowaniem się lub nieprzestrzeganiem wskazówek bezpieczeństwa nie będzie przejmowana żadna odpowiedzialność!

-  **⚠ OSTRZEŻENIE! ZAGROŻENIE ŻYCIA I NIEBEZPIECZEŃSTWO WYPADKU DLA DZIECI!**

Niniejszy produkt może być używane przez dzieci od lat 8 oraz przez osoby z obniżonymi zdolnościami fizycznymi, sensorycznymi lub mentalnymi lub brakiem doświadczenia i / lub wiedzy, jeśli pozostają pod nadzorem lub zostały pouczone w kwestii bezpiecznego użycia produktu i rozumieją wynikające z niego zagrożenia. Dzieciom nie wolno bawić się produktem. Czyszczenie i konserwacja nie mogą być przeprowadzane przez dzieci bez nadzoru.

- Lamp i opakowań nie pozostawiać w nieodpowiednich miejscach. Folie / woreczki plastikowe, części plastikowe itp. mogą stać się niebezpieczną zabawką dla dzieci.



Porażenie prądem elektrycznym grozi śmiercią

- W przypadku szkód materialnych lub szkód osobowych, które zostaną spowodowane niewłaściwym postępowaniem się lub nieprzestrzeganiem wskazówek bezpieczeństwa nie będzie przejmowana żadna odpowiedzialność!
- Nigdy nie należy używać lampy w przypadku stwierdzenia jakichkolwiek uszkodzeń.
- Przed każdym podłączeniem do sieci upewnić się, czy lampa i kabel sieciowy nie są uszkodzone.
- Bezwzględnie unikać kontaktu lampy z wodą lub innymi cieczami.

- Nigdy nie otwierać elementów elektrycznych i nie wkładać do nich jakichkolwiek przedmiotów. Tego rodzaju ingerencje oznaczają zagrożenie życia wskutek porażenia prądem elektrycznym.
- Podczas włączania i wyłączenia z sieci należy chwytać za izolowaną część wtyczki sieciowej!
- Zewnętrzny giętki przewód tej lampy nie może zostać wymieniony; jeśli przewód jest uszkodzony, lampę należy łańcuch należy usunąć do odpadów.
- Przed użyciem upewnić się, że dostępne napięcie sieciowe jest zgodne z wymaganym napięciem roboczym lampy (230V~ 50Hz).



Jak uniknąć zagrożenia pożarowego i obrażeń ciała



OSTROŻNIE!

NIEBEZPIECZEŃSTWO POPARZENIA GORĄCYMI POWIERZCHNIAMI!

Aby uniknąć oparzenia, należy upewnić się przed dotknięciem lampy, że jest ona wyłączona i ochłodzona. Żarówki wydzielają dużo ciepła.

- Od razu po rozpakowaniu sprawdzić każdą żarówkę pod kątem uszkodzeń.
- Uszkodzone żarówki należy natychmiast wymienić na nowe. Przed dokonywaniem wymiany zawsze należy najpierw wyjąć wtyczkę z gniazdka.
- Przed wymianą uszkodzonej żarówki należy odczekać co najmniej 15 minut do ostygnięcia lampy.
- Nie należy zakrywać lampy żadnymi przedmiotami. Nadmierne wydzielanie się ciepła może spowodować pożar.
- Lampę zamontować w taki sposób, aby była zabezpieczona przed wilgocią, wiatrem i zanieczyszczeniami.
- Nie pozostawiać włączonej lampy bez nadzoru. Nadmierne wydzielanie się ciepła może spowodować pożar.



Lampy LED nie można ściemniać.

- Nie należy wpatrywać się bezpośrednio w źródło światła (żarówki, diody LED itp.). Źródła światła (żarówki, diody LED) nie należy oglądać za pomocą optycznego instrumentu (np. lupy).

● Uruchomienie

● Montaż lampy

- Usunąć materiały opakowaniowe.
- Przykręcić pierwsze, górne elementy rury stojaka [3a] do nośnika oprawy [2].
- Uchwyty kabla [6] przeciągnąć od góry na ostatni, górny element rury stojaka [3a].
- ▲ **UWAGA!** Nie wtykać klipsa uchwyty kabla [6] z boku, tylko od góry na rurę stojaka [3]. Istnieje zagrożenie pęknięciem!
- Przykręcić teraz też ten górny element rury stojaka [3a] do nośnika oprawy [2].
- Przykręcić środkowe elementy rury stojaka [3b] do już przykręconych górnych elementów rury stojaka [3a].
- Przykręcić dolne elementy rury stojaka [3c] do już przykręconych środkowych elementów rury stojaka [3b].

Wskazówka: elementy rury stojaka [3a], [3b], [3c] przykręcić ręcznie.

Tylko model A:

- Naciągnąć abażur lampy [1] przy pomocy dołączonego elementu napinającego [7] (patrz rys. D) i przymocować go jak pokazano na rysunku E.
- Przymocować abażur lampy [1] z uchwyty oprawy [8] do oprawy [9] (patrz rys. F).
- Ostrożnie wkręcić żarówkę [13] do oprawy [9], zgodnie z kierunkiem ruchu wskazówek zegara.

Tylko model B:

- Oba metalowe pierścienie [10], [11] z taśmą rzepową położyć na drugie taśmy rzepowe rozwiniętego abażuru z tkaniny [12] jak jest to pokazane na rysunku G. Uważać przy tym, aby uchwyt oprawy [8] przy tym z metalowego pierścienia [10] pokazywał do środka.
- Rozwinąć abażur z tkaniny [12] na metalowe pierścienie [10], [11], aż będzie można zamknąć abażur lampy [1] (patrz rys. H).
- Przymocować abażur lampy [1] z uchwyty oprawy [8] do oprawy [9] (patrz rys. F).
- Ostrożnie wkręcić żarówkę [13] do oprawy [9], zgodnie z kierunkiem ruchu wskazówek zegara.

Lampa jest gotowa do zastosowania.

● Obsługa

● Zastosowanie lampy

- Całkowicie rozwinąć przewód sieciowy [4].
- Włożyć wtyczkę sieciową do gniazdka.
- Włączać i wyłączać lampę przy użyciu przełącznika ręcznego WŁ./WYŁ. [5].

● Zakładanie / wymiana żarówki



OSTRZEŻENIE!
NIEBEZPIECZEŃSTWO PORAŻENIA PRĄDEM ELEKTRYCZNYM!

Wyjąć wtyczkę z gniazdka sieciowego.



OSTROŻNIE!
NIEBEZPIECZEŃSTWO POPARZENIA GORĄCYMI POWIERZCHNIAMI!

Odczekać, aż lampa całkowicie ostygnie.

- Żarówkę [13] należy wymieniać tylko wtedy, gdy jest całkowicie ochłodzona.
- Do wymiany żarówki [13] należy użyć czystej, niestrzępiącej się szmatki.
- Wykręcić niesprawną żarówkę [13] z oprawy [9] w kierunku przeciwnym do ruchu wskazówek zegara. Stosować wyłącznie żarówki opisane w rozdziale „Dane techniczne”.
- Nową żarówkę [13] ostrożnie wkręcić do oprawy [9], zgodnie z kierunkiem ruchu wskazówek zegara.
- Sprawdzić właściwe ułożenie.
- Ponownie włożyć wtyczkę do gniazdka.

● Konserwacja i czyszczenie



OSTRZEŻENIE!
NIEBEZPIECZEŃSTWO PORAŻENIA PRĄDEM ELEKTRYCZNYM!

Przed przystąpieniem do każdego czyszczenia wyjąć wtyczkę z gniazdka sieciowego.



OSTRZEŻENIE!
NIEBEZPIECZEŃSTWO PORAŻENIA PRĄDEM ELEKTRYCZNYM! Ze względu

na bezpieczeństwo elektrycznego lampy nigdy

nie należy czyścić ostrymi środkami czyszczącymi ani zanurzać jej w wodzie.



OSTROŻNIE!
NIEBEZPIECZEŃSTWO POPARZENIA GORĄCYMI POWIERZCHNIAMI!

AM! Odczekać, aż lampa całkowicie ostygnie.

- Nie używać rozpuszczalników, benzyny itp. Mogłoby to spowodować uszkodzenie lampy.
- Do czyszczenia należy używać wyłącznie suchej, niestrzępiącej się szmatki.

● Utylizacja

Opakowanie wykonane jest z materiałów przyjaznych dla środowiska, które można przekazać do utylizacji w lokalnym punkcie przetwarzania surowców wtórnych.



Przy segregowaniu odpadów prosimy zwrócić uwagę na oznakowanie materiałów opakowaniowych, oznaczone są one skrótami (a) i numerami (b) o następującym znaczeniu: 1-7: Tworzywa sztuczne / 20-22: Papier i tektura / 80-98: Materiały kompozytowe.



Produkt i materiał opakowania nadają się do ponownego przetworzenia, należy je zutylizować osobno w celu lepszego przetworzenia odpadów. Logo Triman jest ważne tylko dla Francji.



Informacji na temat możliwości utylizacji wyeksploatowanego produktu udziela urząd gminy lub miasta.



Z uwagi na ochronę środowiska nie wyrzucać urządzenia po zakończeniu eksploatacji do odpadów domowych, lecz prawidłowo zutylizować. Informacji o punktach zbiorczych i ich godzinach otwarcia udziela odpowiedni urząd.

● Deklaracja zgodności



Niniejszy produkt spełnia wymagania obowiązujących dyrektyw europejskich i krajowych. Odpowiednie deklaracje i dokumenty są przechowywane przez producenta. Ten produkt odpowiada wymogom niemieckiej ustawy o bezpieczeństwie urządzeń i produktów.

● Gwarancja i serwis

● Gwarancja

Produkt wyprodukowano według wysokich standardów jakości i poddano skrupulatnej kontroli przed wysyłką. W przypadku wad produktu nabywcy przysługują ustawowe prawa. Gwarancja nie ogranicza ustawowych praw nabywcy produktu.

Produkt objęte jest 3 gwarancją, licząc od daty zakupu. Gwarancja wygasa w razie zawinionego przez użytkownika uszkodzenia produktu, niewłaściwego użycia lub konserwacji.

W przypadku wystąpienia w ciągu 3 lat od daty zakupu wad materiałowych lub fabrycznych, dokonujemy – według własnej oceny – bezpłatnej naprawy lub wymiany produktu.

Świadczenie gwarancyjne obejmuje wady materiałowe i fabryczne. Gwarancja nie obejmuje części produktu ulegających normalnemu zużyciu, uznawanych za części zużywalne (np. baterie) oraz uszkodzeń części łamliwych, np. przełączników, akumulatorów lub wykonanych ze szkła.

Zgodnie z Kodeksem Cywilnym art. 581 §1 wraz z wymianą urządzenia lub ważnej części czas gwarancji rozpoczyna się na nowo.

● Adres serwisu

Nino Leuchten GmbH

















Hafervöhdde 7
59457 Werl
NIEMCY

Infolinia: +49 (0) 2922/9273-555
(bezpłatna z niemieckiej sieci stacjonarnej)
E-mail: service@nino-leuchten.de

IAN 326057_1901

Przed skontaktowaniem się z działem serwisowym należy przygotować paragon i numer artykułu (np. IAN 123456_7890) jako dowód zakupu.

Vysvětlení použitých piktogramů	Strana 36
Úvod	Strana 36
Použití ke stanovenému účelu.....	Strana 36
Obsah dodávky.....	Strana 36
Popis dílů.....	Strana 37
Technická data.....	Strana 37
Bezpečnost	Strana 37
Bezpečnostní upozornění.....	Strana 37
Uvedení do provozu	Strana 38
Montáž svítidla.....	Strana 38
Obsluha	Strana 38
Použití svítidla.....	Strana 38
Nasazení a výměna žárovky.....	Strana 39
Údržba a čištění	Strana 39
Zlikvidování	Strana 39
Prohlášení o shodě	Strana 39
Záruka a servis	Strana 39
Záruka.....	Strana 39
Adresa servisu.....	Strana 40

Legenda použitých piktogramů			
	Přečtěte si pokyny!		Respektujte výstražné a bezpečnostní pokyny!
	Bezpečnostní upozornění Instrukce		Nebezpečí ohrožení života nebo nehody pro malé i velké děti!
	Toto svítidlo je určeno výhradně k použití v interiéru, v suchých a uzavřených místnostech.		Výstraha! Nebezpečí zásahu elektrickým proudem!
	Volt (střídavé napětí)		Pozor na horké povrchy!
	Hertz (frekvence)		Nelze regulovat intenzitu světla.
	Watt (příkon)		Obal a výrobek zlikvidujte vhodným ekologickým způsobem!
	Třída ochrany II		Životnost 25000 hodin
	Počet spínacích cyklů 12500		Žárovky - používejte pouze v suchém prostředí.

LED stojací lampa

● Úvod

 Blahopřejeme vám k zakoupení vašeho nového výrobku. Rozhodli jste se pro vysoce kvalitní výrobek. Přečtěte si úplně a pozorně tento návod k obsluze. Rozevřete stránku s obrázkem. Návod je součástí tohoto výrobku a obsahuje důležité informace k jeho uvedení do provozu a používání. Řiďte se vždy všemi bezpečnostními pokyny. Před uvedením do provozu zkontrolujte, jestli máte k dispozici správné napětí a jestli jsou všechny díly správně namontované. Jestliže máte ještě otázky nebo si nejste jisti při ovládní výrobku, kontaktujte svého prodejce nebo servis. Návod si pečlivě uschovejte a případně ho předejte třetí osobě.

● Použití ke stanovenému účelu

 Toto svítidlo je určeno výhradně k použití v interiéru, v suchých a uzavřených místnostech. Tento výrobek je určený jen k privátnímu používání v domácnostech.

● Obsah dodávky

Bezprostředně po vybalení zkontrolujte úplnost dodávky a bezvadný stav výrobku.

- 1 stínidlo (326057A)
- 2 kovové kroužky (326057B)
- 1 rozvinuté látkové stínidlo (326057B)
- 1 podstavec objímky
- 2 držáky kabelu
- 1 držák objímky
- 9 dílů stojanu
- 1 filamentová žárovka LED
- 1 návod k montáži a použití

● Popis dílů

- 1 Stínidlo
- 2 Podstavec objímky
- 3 Trubka stojanu
- 3a Horní díl stojanu
- 3b Prostřední díl stojanu
- 3c Dolní díl stojanu
- 4 Přívodní kabel
- 5 Vypínač ZAP / VYP
- 6 Držák kabelu
- 7 Upínací prvek
- 8 Držák objímky
- 9 Objímka
- 10 Kovový kroužek s držákem objímky 8
- 11 Kovový kroužek
- 12 Látkové stínidlo
- 13 Žárovka

● Technická data

Číslo výrobku:	326057A / 326057B
Provozní napětí:	230V~ 50Hz
Žárovka:	Filamentová žárovka LED, E27, 4W
Jmenovitý příkon max.:	40W
Třída ochrany:	II / □

Rozměry:

326057A:	Výška cca 153 cm, Ø cca 40 cm
326057B:	Výška cca 151 cm, Ø cca 40 cm délka kabelu: cca 2,65 m

● Bezpečnost



Bezpečnostní upozornění

V případě poškození, která jsou způsobena nedodržením tohoto návodu k obsluze, zaniká nárok na záruku! Za následné škody nelze převzít záruku! Na hmotné škody a újmy na zdraví osob, které byly způsobeny nesprávným zacházením nebo nedodržováním bezpečnostních pokynů se záruka nevztahuje!

-  **⚠ VÝSTRAHA! NEBEZPEČÍ OHROŽENÍ ŽIVOTA A NEHODY PRO MALÉ DĚTI A DĚTI!** Tento

výrobek mohou používat děti starší 8 let, osoby se sníženými fyzickými, smyslovými nebo duševními schopnostmi nebo s nedostatečnými zkušenostmi a znalostmi, jestliže budou pod dohledem nebo byly poučeny o bezpečném používání výrobku a chápou nebezpečí, která z jeho používání vyplývají. Děti si nesmí s výrobkem hrát. Děti nesmí bez dohledu provádět čištění ani údržbovou práci.

- Nenechávejte výrobek nebo obalový materiál ležet bez dohledu. Umělohmotné fólie nebo sáčky, umělohmotné díly atd. by mohly být pro děti nebezpečnou hračkou.





Zabraňte ohrožení života zásahem elektrického proudu

- Za věcné nebo osobní škody, způsobené neodborným zacházením nebo nerespektováním bezpečnostních pokynů, se neručí!
- Nepoužívejte výrobek pokud jste zjistili že je poškozený.
- Před připojením na rozvod elektrického proudu svítidlo a přívodní kabel se zástrčkou zkontrolujte jestli nejsou poškozené.
- Bezpodmínečně zabraňte kontaktu výrobku s vodou nebo jinými kapalinami.
- Nikdy neotvírejte žádný z elektrických provozních prostředků ani do nich nezavádějte jakékoli předměty. Takové zásahy znamenají nebezpečí ohrožení života zásahem elektrického proudu.

- Při připojení nebo odpojení síťové zástrčky se dotýkejte jen její izolované části!
- Vnější pružný přívodní kabel tohoto svítidla nelze vyměnit, v případě jeho poškození musíte celé svítidlo sešrotovat.
- Před použitím se ujistěte, zda se dostupné síťové napětí shoduje s potřebným provozním napětím výrobku (230 V~, 50 Hz).



Zabraňte nebezpečí vzniku požáru a zranění

-  **POZOR! NEBEZPEČÍ POPÁLENÍ HORKÝMI PLOCHYMI!** Před dotykem se ujistěte, že je světlo vypnuté a vychladlé, aby jste se vyhnuli popáleninám. Žárovky se zahřívají na vysokou teplotu.
- Bezprostředně po vybalení zkontrolujte každou žárovku, zda není poškozená.
- Vadné žárovky ihned vyměňte za nové. Před výměnou žárovky vždy nejdříve odpojte zástrčku ze zásuvky.
- Před výměnou vadného svítícího prostředku nechte lampu minimálně 15 minut vychladnout.
- Nezakrývejte lampu žádnými předměty. Nadměrné zahřátí může vést ke vzniku požáru.
- Umísťujte svítidlo tak, aby byla chráněná před vlhkostí a znečištěním.
- Nenechávejte lampu svítit bez dohledu. Nadměrné zahřívání může vést ke vzniku požáru.
-  LED osvětlovací prostředek není tlumitelný.
- Nedívejte se přímo do zdroje světla (žárovka, LED, atd.). Nedívejte se do zdroje světla (osvětlovací prostředek, LED atd.) optickou pomůckou (např. lupou).

- Nasadíte držáky kabelu [6] shora na poslední horní díl stojanu [3a].
 - ▲ **POZOR!** Nasadíte sponu držáku kabelu [6] shora na trubku stojanu [3], nenasazujte ji z boku. Hrozí nebezpečí prasknutí!
 - Nyní našroubujte také tento horní díl stojanu [3a] do podstavce objímky [2].
 - Našroubujte prostřední díly stojanu [3b] na již našroubované horní díly stojanu [3a].
 - Našroubujte dolní díly stojanu [3c] na již našroubované prostřední díly stojanu [3b].
- Upozornění:** Díly stojanu [3a], [3b], [3c] utahujte jen rukou.

Pouze model A:

- Upněte stínidlo [1] dodaným upínacím prvkem [7] (viz obr. D) a upevněte jej tak, jak je vidět na obrázku E.
- Upevněte stínidlo [1] s držákem objímky [8] k objímce [9] (viz obr. F).
- Našroubujte opatrně žárovku [13] do objímky [9] otáčením ve směru hodinových ručiček.

Pouze model B:

- Nasadíte oba kovové kroužky [10], [11] suchým zipem na protikus suchého zipu rozvinutého látkového stínidla [12] tak, jak je vidět na obrázku G. Přitom dávejte pozor, aby držák objímky [8] kovového kroužku [10] směřoval dovnitř.
- Naviňte látkové stínidlo [12] na kovové kroužky [10], [11] tak, aby bylo možné stínidlo [1] zcela obepnout (viz obr. H).
- Upevněte stínidlo [1] s držákem objímky [8] k objímce [9] (viz obr. F).
- Našroubujte opatrně žárovku [13] do objímky [9] otáčením ve směru hodinových ručiček.

Nyní je svítidlo připravené k použití.

● Uvedení do provozu

● Montáž svítidla

- Odstraňte obalové materiály.
- Našroubujte první dva horní díly stojanu [3a] do podstavce objímky [2].

● Obsluha

● Použití svítidla

- Rozviňte úplně přívodní kabel [4].
- Zastrčte síťovou zástrčku do zásuvky.
- Svítidlo rozsvěcujete a zhasínáte vypínačem ZAP/VYP [5].

● Nasazení a výměna žárovky



VÝSTRAHA!
NEBEZPEČÍ ZASAŽENÍ ELEKTRICKÝM PROUDEM! Odpojte zástrčku ze zásuvky.
OPATRNĚ!



NEBEZPEČÍ POPÁLENÍ O HORKÝ POVRCH! Nechte svítidlo zcela

vychladnout.

- Vyměňujte jen úplně vychladlý osvětlovací prostředek [13].
- K výměně žárovky [13] použijte čistou utěrku, která nepouští vlákna.
- Vyšroubujte vadnou žárovku [13] z objímky [9] otáčením proti směru hodinových ručiček. Používejte pouze žárovky uvedené v kapitole „Technická data“.
- Našroubujte opatrně novou žárovku [13] do objímky [9].
- Zkontrolujte správné usazení.
- Zapojte opět síťovouzástrčku do zásuvky.

● Údržba a čištění



VÝSTRAHA!
NEBEZPEČÍ ZASAŽENÍ ELEKTRICKÝM PROUDEM! Před každým čištěním od-

pojte zástrčku ze zásuvky.



VÝSTRAHA!
NEBEZPEČÍ ZASAŽENÍ ELEKTRICKÝM PROUDEM! Z důvodů elektrické bezpeč-

nosti se výrobek nikdy nesmí čistit ostrými, drhajícími čistícími prostředky nebo dokonce ponořovat do vody.

OPATRNĚ!
NEBEZPEČÍ POPÁLENÍ O HORKÝ POVRCH! Nechte svítidlo zcela

vychladnout.

- Nepoužívejte žádná rozpouštědla, benzín apod. Svítidlo by se tím mohlo poškodit.
- K čištění používejte jen suchou utěrku, která nepouští vlákna.

● Zlikvidování

Obal se skládá z ekologických materiálů, které můžete zlikvidovat prostřednictvím místních sběrů recyklovatelných materiálů.



Při třídění odpadu se řiďte podle označení obalových materiálů zkratkami (a) a čísly (b), s následujícími významy: 1–7: umělé hmoty / 20–22: papír a lepenka / 80–98: složené látky.



Výrobek a obalové materiály jsou recyklovatelné, zlikvidujte je odděleně pro lepší odstranění odpadu. Logo Triman platí jen pro Francii.



O možnostech likvidace vysloužilých zařízení se informujte u správy vaší obce nebo města.



V zájmu ochrany životního prostředí vysloužilý výrobek nevyhazujte do domovního odpadu, ale předejte k odborné likvidaci. O sběrných a jejich otevíracích hodinách se můžete informovat u příslušné správy města nebo obce.

● Prohlášení o shodě



Tento výrobek splňuje požadavky platných evropských a národních směrnic. Příslušná prohlášení a dokumentace jsou uloženy u výrobce. Výrobek odpovídá požadavkům německého zákona regulujícího bezpečnost přístrojů a výrobků.

● Záruka a servis

● Záruka

Výrobek byl vyroben s nejvyšší pečlivostí podle přísných kvalitativních směrnic a před odesláním prošel výstupní kontrolou. V případě závad máte možnost uplatnění zákonných práv vůči prodejci.

Vaše práva ze zákona nejsou omezena naší níže uvedenou zárukou.

Na tento artikl platí 3 záruka od data zakoupení. Záruční lhůta začíná od data zakoupení. Uchovejte si dobře originál pokladní stvrzenky. Tuto stvrzenku budete potřebovat jako doklad o zakoupení.

Pokud se do 3 let od data zakoupení tohoto výrobku vyskytne vada materiálu nebo výrobní vada, výrobek Vám - dle našeho rozhodnutí - bezplatně opravíme nebo vyměníme. Tato záruka zaniká, jestliže se výrobek poškodí, neodborně použil nebo neobdržel pravidelnou údržbu.

Záruka platí na vady materiálu a výrobní vady. Tato záruka se nevztahuje na díly výrobku podléhající opotřebení (např. na baterie), dále na poškození křehkých, choulostivých dílů, např. vypínačů, akumulátorů nebo dílů zhotovených ze skla.

● Adresa servisu

Nino Leuchten GmbH

Hafervöhde 7
59457 Werl
NĚMECKO

Horká linka: +49 (0) 2922 / 9273-555
(zdarma z německé pevné telefonní sítě)

E-mail: service@nino-leuchten.de

IAN 326057_1901

Pro všechny požadavky si připravte pokladní stvrzenku a číslo výrobku (např. IAN 123456_7890) jako doklad o zakoupení.

Legenda použitých piktogramov	Strana 42
Úvod	Strana 42
Používanie v súlade s určeným účelom	Strana 42
Obsah dodávky	Strana 42
Popis častí	Strana 43
Technické údaje	Strana 43
Bezpečnosť	Strana 43
Bezpečnostné upozornenia	Strana 43
Uvedenie do prevádzky	Strana 44
Montáž svietidla	Strana 44
Ovládanie	Strana 45
Používanie svietidla	Strana 45
Nasadenie / výmena osvetľovacieho prostriedku	Strana 45
Údržba a čistenie	Strana 45
Likvidácia	Strana 45
Konformitné vyhlásenie	Strana 45
Záruka a servis	Strana 46
Záruka	Strana 46
Servisná adresa	Strana 46

Legenda použitých piktogramov			
	Prečítajte si pokyny!		Rešpektujte výstražné a bezpečnostné upozornenia!
	Bezpečnostné upozornenia Manipulačné pokyny		Nebezpečenstvo ohrozenia života a nehôd pre malé deti a deti!
	Toto svietidlo je určené výhradne na prevádzku v interiéri, v suchých a uzat- vorených priestoroch.		Výstraha! Nebezpečenstvo zásahu elektrickým prúdom!
	Volt (striedavé napätie)		Nebezpečenstvo horúcich povrchov!
Hz	Hertz (frekvencia)		Nestmievateľné.
W	Watt (efektívny výkon)		Obal a výrobok ekologicky zlikvidujte!
	Trieda ochrany II		Životnosť 25000 hodín
	Spínacie cykly 12500		Osvetľovacie prostriedky - Nasadzujte iba v suchom prostredí.

LED stojacia lampa

● Úvod



Blahoželáme Vám ku kúpe Vášho nového výrobku. Rozhodli ste sa tým pre veľmi kvalitný výrobok. Dôkladne si prečítajte celý tento návod na obsluhu. Otvorte stranu s obrázkami. Tento návod patrí k tomuto výrobku a obsahuje dôležité upozornenia pre uvedenie do prevádzky a manipuláciu. Dodržiavajte vždy všetky bezpečnostné upozornenia. Pred uvedením do prevádzky prekontrolujte, či je k dispozícii správne napätie a či sú všetky diely správne namontované. V prípade otázok alebo neistoty ohľadom manipulácie s výrobkom sa prosím spojte s Vaším predajcom alebo servisným pracoviskom. Tento návod si starostlivo uschovajte a prípadne ho odovzdajte tretej osobe.

● Používanie v súlade s určeným účelom



Toto svietidlo je určené výhradne na prevádzku v interiéri, v suchých a uzatvorených priestoroch. Tento výrobok je určený len na používanie v súkromných domácnostiach.

● Obsah dodávky

Bezprostredne po vybalení vždy skontrolujte úplnosť dodávky ako aj bezchybný stav výrobku.

- 1 tienidlo svietidla (326057A)
- 2 kovové krúžky (326057B)
- 1 rozvinuté látkové tienidlo (326057B)
- 1 nosič objímky
- 2 držiaky káblov
- 1 držiak objímky
- 9 elementov stojanovej tyče
- 1 LED osvetľovací prostriedok s vláknom
- 1 návod na montáž a obsluhu

● Popis časti

- 1 Tienidlo svetidla
- 2 Nosič objímky
- 3 Stojanová tyč
- 3a Horná časť stojanovej tyče
- 3b Stredná časť stojanovej tyče
- 3c Dolná časť stojanovej tyče
- 4 Sieťový kábel
- 5 Ručný ZA-/VYPÍNAČ
- 6 Držiak káblov
- 7 Upínací element
- 8 Držiak objímky
- 9 Objímka
- 10 Kovový krúžok s držiakom objímky 8
- 11 Kovový krúžok
- 12 Látkové tienidlo
- 13 Osvetľovací prostriedok

● Technické údaje

Číslo výrobku:	326057A / 326057B
Prevádzkové napätie:	230V~ 50Hz
Osvetľovací prostriedok:	LED osvetľovací prostriedok s vláknom, E27, 4W
Menovitý výkon max.:	40W
Trieda ochrany:	II / □

Rozmery:

326057A:

Výška cca. 153 cm,
Ø cca. 40 cm

326057B:

Výška cca. 151 cm,
Ø cca. 40 cm
Dĺžka kábla: cca. 2,65 m

● Bezpečnosť



Bezpečnostné upozornenia

V prípade škôd, ktoré vzniknú nedodržiavaním tohto návodu na používanie, zaniká garančný nárok! Za prípadné následné škody nepreberáme ručenie! Za vecné škody a škody na zdraví osôb, ktoré sú dôsledkom neodbornej manipulácie a nedodržiavania bezpečnostných upozornení, nepreberáme ručenie!

-  **VAROVANIE! NEBEZPEČENSTVO OHROZENIA ŽIVOTA A NEHODY PRE MALÉ I STARŠIE DETI!** Tento výrobok môžu používať deti od 8 rokov, ako aj osoby so zníženými psychickými, senzorickými alebo duševnými schopnosťami alebo s nedostatkom skúseností a vedomostí, ak sú pod dozorom, alebo ak boli poučené ohľadom bezpečného používania výrobku, a ak porozumeli nebezpečenstvám spojeným s jeho používaním. Deti sa s výrobkom nesmú hrať. Čistenie a údržbu nesmú vykonávať deti bez dozoru.
- Svetidlo alebo obalový materiál nenechávajte voľne ležať bez povšimnutia. Plastové fólie / vrecká, plastové diely atď. by pre deti mohli byť nebezpečnou hračkou.



Zabráňte ohrozeniu života zásahom elektrickým prúdom

- Za vecné škody a škody na zdraví osôb, ktoré sú dôsledkom neodbornej manipulácie a nedodržiavania bezpečnostných upozornení, nepreberáme žiadne ručenie!
- Svetidlo nikdy nepoužívajte v prípade, že zistíte akékoľvek poškodenia.
- Pred zapojením do siete skontrolujte svetidlo a sieťový kábel ohľadom prípadného poškodenia.
- Bezpodmienečne zabráňte kontaktu svetidla s vodou alebo inými kvapalinami.
- Nikdy neotvárajte žiadny z elektrických prevádzkových prostriedkov ani do nich nestrkajte žiadne predmety. Takéto zásahy predstavujú ohrozenie života v dôsledku zásahu elektrickým prúdom.

- Pri pripájaní alebo odpájání zo sieťového prúdu sa dotýkajte len izolovanej oblasti sieťovej zástrčky!
- Vonkajšie flexibilné vedenie tohto svietidla nemožno vymeniť; ak je vedenie poškodené, je potrebné svietidlo zlikvidovať.
- Pred použitím sa ubezpečte, že sa prítomné sieťové napätie zhoduje s potrebným prevádzkovým napätím svietidla (230 V ~ 50 Hz).



Zabráňte nebezpečenstvu požiaru a poranení



OPATRNE! NEBEZPEČENSTVO POPÁLENIA SKRZE HORÚCE POVRCHY!

Zabezpečte, aby bolo svietidlo vypnuté a vychladnuté skôr, ako sa ho budete dotýkať, pretože inak hrozí nebezpečenstvo popálenia. Osvetľovacie prostriedky vytvárajú silné teplo.

- Bezprostredne po vybalení prekontrolujte každý osvetľovací prostriedok ohľadom prípadných poškodení.
- Chybné osvetľovacie prostriedky ihneď vymeňte za nové. Pred výmenou osvetľovacieho prostriedku vždy najskôr vytiahnite zástrčku zo zásuvky.
- Pred výmenou defektného osvetľovacieho prostriedku nechajte svietidlo minimálne 15 minút vychladnúť.
- Svietidlo neprikrývajte predmetmi. Nadmerná tvorba tepla môže viesť k vzniku požiaru.
- Svietidlo nastavte tak, aby bolo chránené pred vlhkom a znečistením.
- Svietidlo nenechávajte počas prevádzky bez dozoru. Nadmerná tvorba tepla môže viesť k vzniku požiaru.
- LED lampa nie je stmievateľná.



- Nepozerajte sa priamo do zdroja svetla (osvetľovací prostriedok, LED, atď.). Zdroj svetla (osvetľovací prostriedok, LED, atď.) nepozorujte optickým nástrojom (napr. lupou).

● Uvedenie do prevádzky

● Montáž svietidla

- Odstráňte obalový materiál.
- Prišróbujte prvé dva, horné elementy stojanovej tyče [3a] do nosiča objímky [2].
- Zasuňte držiaky káblov [6] zhora na posledný horný element stojanovej tyče [3a].

⚠ POZOR! Nasadíte svorku držiaka káblov [6] na stojanovú tyč [3] nie zbokou, ale zhora. Hrozí nebezpečenstvo rozbitia!

- Teraz prišróbujte aj tento horný element stojanovej tyče [3a] do nosiča objímky [2].
- Prišróbujte stredné elementy stojanovej tyče [3b] na už zaskrutkované horné elementy stojanovej tyče [3a].
- Prišróbujte dolné elementy stojanovej tyče [3c] na stredné elementy stojanovej tyče [3b].

Poznámka: Elementy stojanovej tyče [3a], [3b], [3c] utiahnite iba rukou.

Iba model A:

- Napnite tienidlo svietidla [1] s priloženým upínacím elementom [7] (p. obr. D) a upevnite ho ako je zobrazené na obrázku E.
- Upevnite tienidlo svietidla [1] držiakom objímky [8] na objímke [9] (p. obr. F).
- Osvetľovací prostriedok [13] zatočte opatrne do objímky [9] v smere hodinových ručičiek.

Iba model B:

- Položte oba kovové krúžky [10], [11] s upínacou páskou na protíľahlé časti upínacej pásky rozvinutého látkového tienidla [12] tak, ako je zobrazené na obrázku G. Dbajte pritom na to, aby držiak objímky [8] kovového krúžku [10] pritom ukazoval smerom dovnútra.
- Rolujte látkové tienidlo [12] na kovové krúžky [10], [11], až kým je možné zatvoríť tienidlo svietidla [1] (p. obr. H).
- Upevnite tienidlo svietidla [1] držiakom objímky [8] na objímke [9] (p. obr. F).
- Osvetľovací prostriedok [13] zatočte opatrne do objímky [9] v smere hodinových ručičiek.

Vaše svietidlo je teraz pripravené na prevádzku.

● Ovládanie

● Používanie svietidla

- Sieťový kábel [4] úplne odviňte.
- Zastrčte sieťovú zástrčku do zásuvky.
- Svietidlo zapnite a vypnite pomocou ručného ZA-/VYPÍNAČA [5].

● Nasadenie / výmena osvetľovacieho prostriedku



VAROVANIE!
NEBEZPEČENSTVO ZÁSAHU ELEKTRICKÝM PRÚDOM! Sieťovú

zástrčku vyťahnite zo zásuvky.



OPATRNE!
NEBEZPEČENSTVO POPÁLENIA SKRZE HORÚCE POVRCHY! Svietidlo

nechajte úplne ochladnúť.

- Osvetľovací prostriedok [13] vymeňte iba vtedy, keď je úplne chladný.
- Na výmenu osvetľovacieho prostriedku [13] použite suchú handričku, ktorá nezanecháva chlpy.
- Vytočte príp. defektný osvetľovací prostriedok [13] proti smeru hodinových ručičiek z objímky [9]. Používajte iba osvetľovacie prostriedky uvedené v kapitole „Technické údaje“.
- Nový osvetľovací prostriedok [13] opatrne zatočte do objímky v smere hodinových ručičiek [9].
- Skontrolujte správnosť osadenia.
- Sieťovú zástrčku opäť zastrčte do zásuvky.

● Údržba a čistenie



VAROVANIE!
NEBEZPEČENSTVO ZÁSAHU ELEKTRICKÝM PRÚDOM! Pred každým

čistením vždy vyťahnite sieťovú zástrčku zo zásuvky.



VAROVANIE!
NEBEZPEČENSTVO ZÁSAHU ELEKTRICKÝM PRÚDOM! Z dôvodov elek-

trickej bezpečnosti sa svietidlo nesmie nikdy čistiť drsnými čistiacimi prostriedkami a ponárať do vody.



OPATRNE!
NEBEZPEČENSTVO POPÁLENIA SKRZE HORÚCE POVRCHY! Svietidlo

nechajte úplne ochladnúť.

- Nepoužívajte žiadne rozpúšťadlá, benzín a. i. Svietidlo by sa pritom mohlo poškodiť.
- Na čistenie používajte iba suchú handričku, ktorá nepúšťa vlákna.

● Likvidácia

Obal pozostáva z ekologických materiálov, ktoré môžete odovzdať na miestnych recyklačných zberných miestach.



Všímajte si prosím označenie obalových materiálov pre triedenie odpadu, sú označené skratkami (a) a číslami (b) s nasledujúcim významom: 1–7: Plasty / 20–22: Papier a kartón / 80–98: Spojené látky.



Výrobok a obalové materiály sú recyklovateľné, zlikvidujte ich oddelene pre lepšie spracovanie odpadu. Triman-Logo platí iba pre Francúzsko.



O možnostiach likvidácie opotrebovaného výrobku sa môžete informovať na Vašej obecnej alebo mestskej správe.



Ak výrobok doslúžil, v záujme ochrany životného prostredia ho neodhodte do domového odpadu, ale odovzdajte na odbornú likvidáciu. Informácie o zberných miestach a ich otváracích hodinách získate na Vašej príslušnej správe.

● Konformitné vyhlásenie



Tento výrobok spĺňa požiadavky platných európskych a národných smerníc. Príslušné prehlásenia a podklady sú uložené u výrobcu. Výrobok zodpovedá požiadavkám nemeckého zákona o bezpečnosti prístrojov a produktov.

● **Záruka a servis**

● **Záruka**

Tento výrobok bol dôkladne vyrobený podľa prísnych akostných smerníc a pred dodaním svedomito testovaný. V prípade nedostatkov tohto výrobku Vám prináležia zákonné práva voči predajcovi produktu. Tieto zákonné práva nie sú našou nižšie uvedenou zárukou obmedzené.

Na tento produkt poskytujeme 3-ročnú záruku od dátumu nákupu. Záručná doba začína plynúť dátumom kúpy. Starostlivo si prosím uschovajte originálny pokladničný lístok. Tento doklad je potrebný ako dôkaz o kúpe.

Ak sa v rámci 3 rokov od dátumu nákupu tohto výrobku vyskytne chyba materiálu alebo výrobná chyba, výrobok Vám bezplatne opravíme alebo vymeníme – podľa nášho výberu. Táto záruka zaniká, ak bol produkt poškodený, neodborne používaný alebo neodborne udržiavaný.

Poskytnutie záruky sa vzťahuje na chyby materiálu a výrobné chyby. Táto záruka sa nevzťahuje na časti produktu, ktoré sú vystavené normálnemu opotrebovaniu, a preto ich je možné považovať za opotrebovateľné diely (napr. batérie) alebo na poškodenia na rozbitných dieloch, napr. na spínači, akumulátorových batériách alebo častiach, ktoré sú zhotovené zo skla.

● **Servisná adresa**

Nino Leuchten GmbH

Hafervöhde 7
59457 Werl
NEMECKO

Hotline: +49 (0) 2922 / 9273-555
(bezplatne z nemeckej pevnej linky)

E-mail: service@nino-leuchten.de

IAN 326057_1901

Pre všetky otázky majte pripravený pokladničný doklad a číslo výrobku (napr. IAN 123456_7890) ako dôkaz o kúpe.

NINO LEUCHTEN GMBH

Hafervöhde 7
59457 Werl
GERMANY

Stand der Informationen · Last Information
Update · Version des informations · Stand
van de informatie · Stan informacjī · Stav
informací · Stav informácii: 06/2019
Ident.-No.: 326057A/B062019-8



IAN 326057_1901