

OWIM GmbH & Co. KG

Stiftsbergstraße 1
74167 Neckarsulm
GERMANY

Model-Nr.: HG13756

Version: 11/2025

IAN 496887_2504





DAMPFREINIGER / STEAM CLEANER / NETTOYEUR VAPEUR SDFR 1500 A1

(DE) (AT) (BE) (CH)

DAMPFREINIGER

Bedienungsanleitung

(GB) (IE)

STEAM CLEANER

User manual

(FR) (BE)

NETTOYEUR VAPEUR

Manuel d'utilisation

(NL) (BE)

STOOMREINIGER

Gebruikershandleiding

(PL)

URZĄDZENIE DO CZYSZCZENIA PARĄ

Instrukcja obsługi

(CZ)

PARNÍ ČISTIČ

Návod k použití

(SK)

PARNÝ ČISTIČ

Používateľská príručka

(ES)

LIMPIADOR DE VAPOR

Manual del usuario

(DK)

DAMPRENSER

Brugsvejledning

(IT)

LAVASUPERFICI A VAPORE

Manuale di istruzioni

(HU)

GŐTISZTÍTÓ

Használati útmutató

IAN 496887_2504

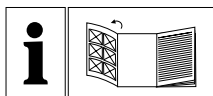

DE/AT/BE/CH	Bedienungsanleitung	Seite	11
GB/IE	User manual	Page	22
FR/BE	Manuel d'utilisation	Page	31
NL/BE	Gebruikershandleiding	Pagina	42
PL	Instrukcja obsługi	Strona	52
CZ	Návod k použití	Strana	63
SK	Používateľská príručka	Strana	72
ES	Manual del usuario	Página	82
DK	Brugsvejledning	Side	92
IT	Manuale di istruzioni	Pagina	101
HU	Használati útmutató	Oldal	111

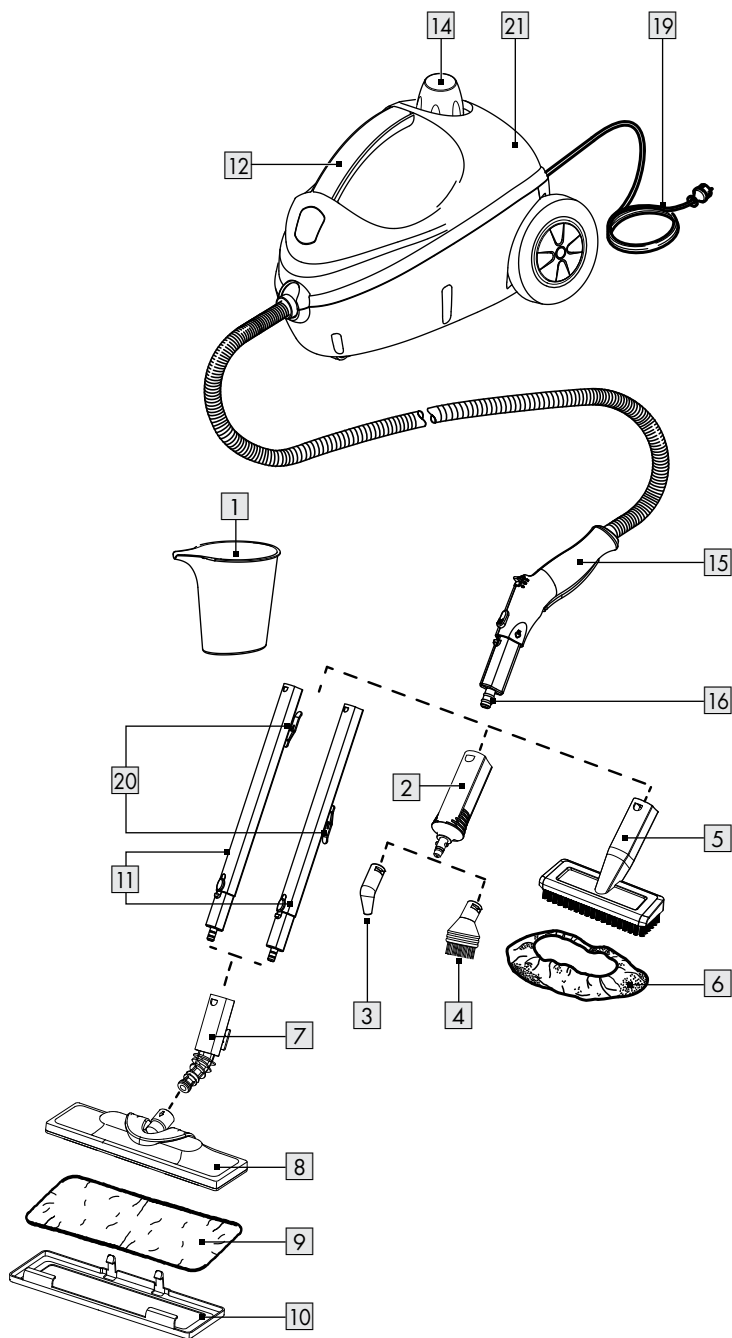

● Assembly

Extension Tubes

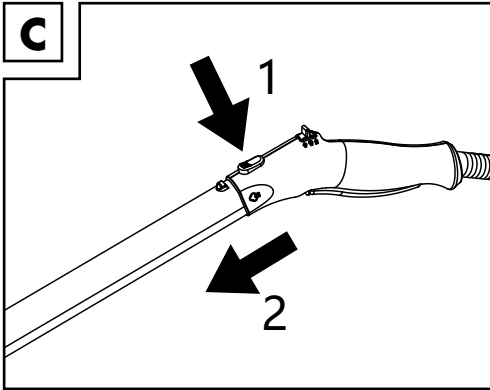
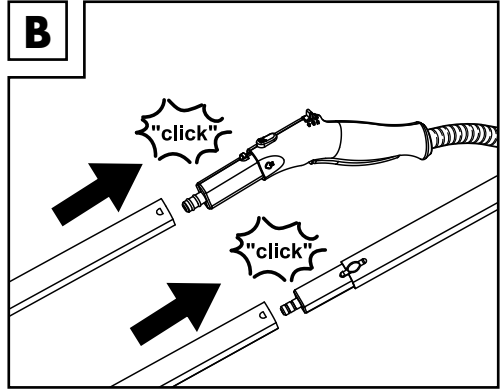
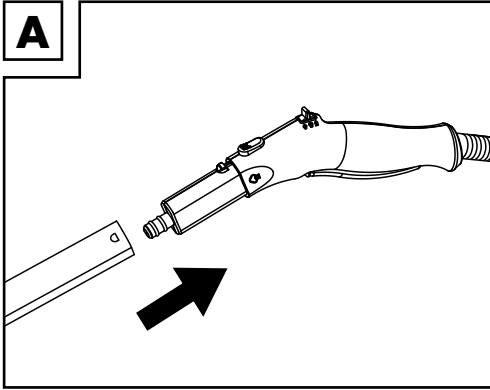

Floor nozzle / Floor nozzle Adaptor/ Fabric cover for floor nozzle / Carpet Glider

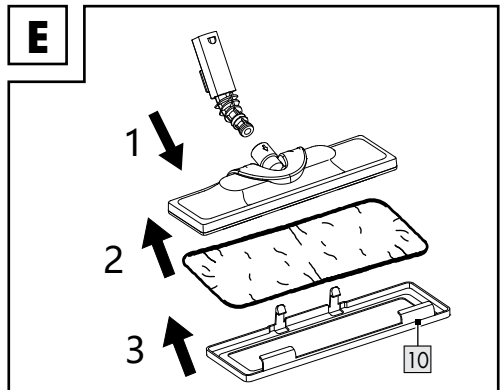
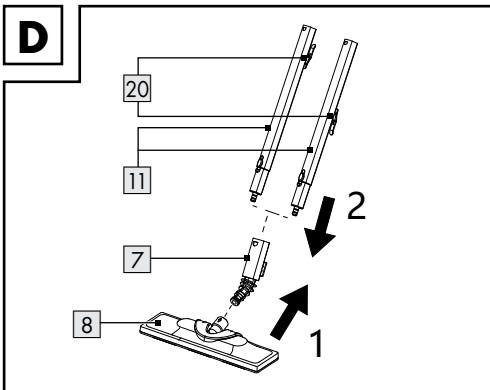

Accessory adaptor / Angle nozzle / Small Round Brush/ Upholstery nozzle / Hand nozzle cover

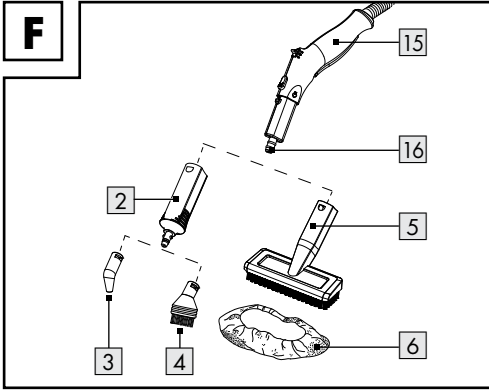

● **Operation**

● **Filling the water Tank**

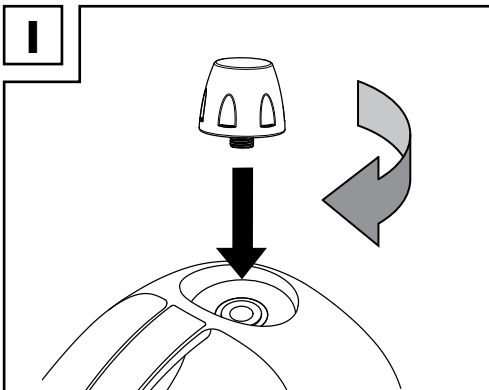
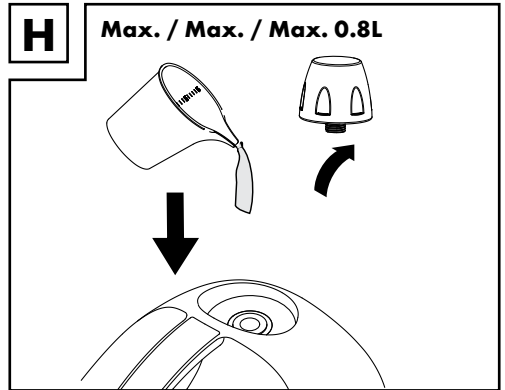
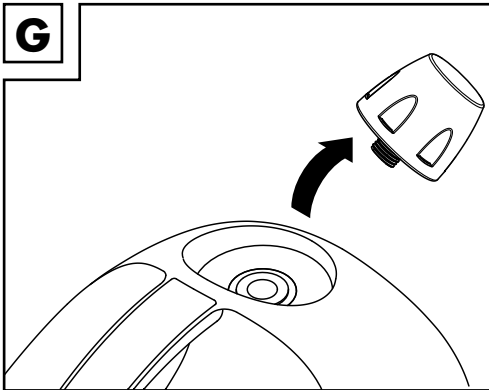

● Connection to Mains Supply

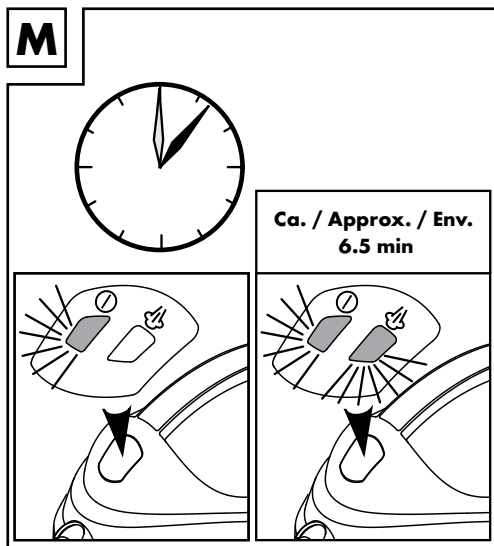
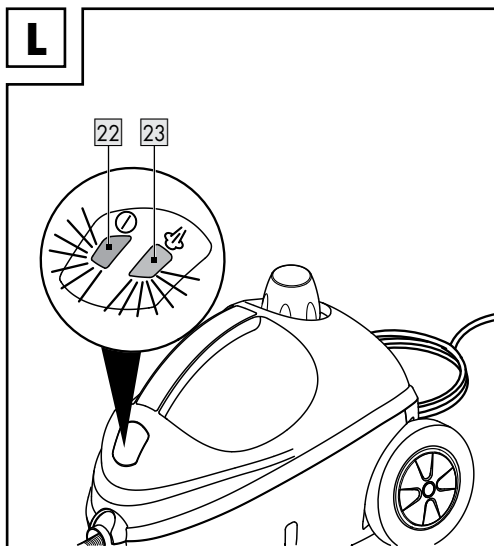
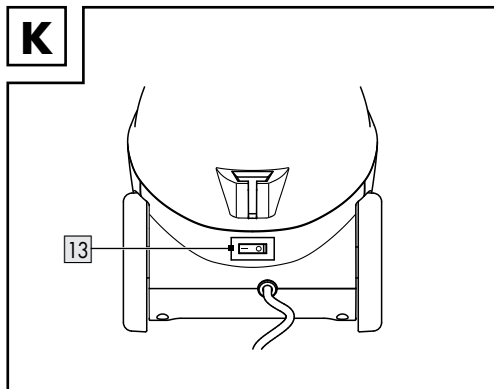
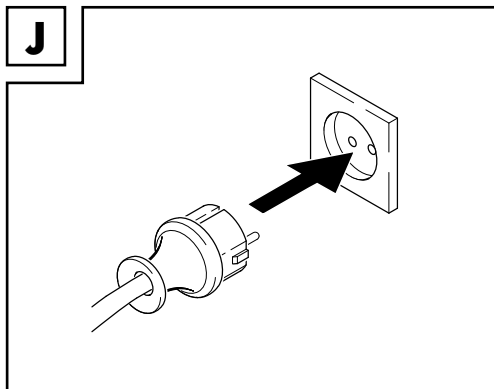

● Using the Steam Cleaner

N

Verwendung der Dampfpistole / Using the Steam Gun / Utilisation du pistolet à vapeur / Het stoompistool gebruiken / Korzystanie z myjki parowej / Použití parní pistole / Použitie parnej pištole / Uso de la pistola de vapor / Sådán bruges damppestolen / Utilizzo della pistola a vapore / A gőzpisztoly használat

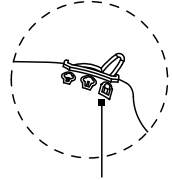
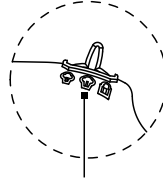
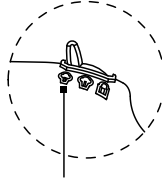
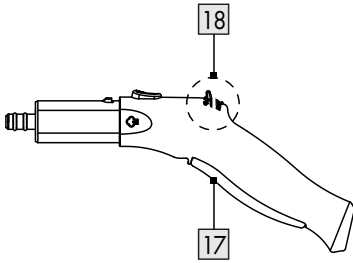

Geringe dampfleistung /

Hohe dampfleistung /

Verriegelung /

Small steam /

Big steam /

Lock /

Faible vapeur /

Vapeur importante /

Verrouillage /

Weinig stoom /

Veel stoom /

Vergrendelen /

Mało pary /

Dużo pary /

Blokada /

Malá pára /

Veľká pára /

Uzamknúť /

Malá para /

Veľká para /

Uzamknutie /

Vapor bajo /

Vapor alto /

Bloqueo /

Lidt dampudblæsning /

Meget dampudblæsning /

Lås /

Vapore a bassa potenza /

Vapore ad alta potenza /

Posizione di bloccaggio /

Gyenge gőz

Erős gőz

Lezárás

O

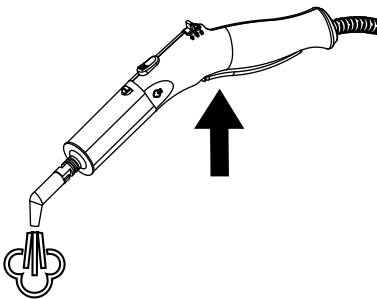

● Topping Up With Water

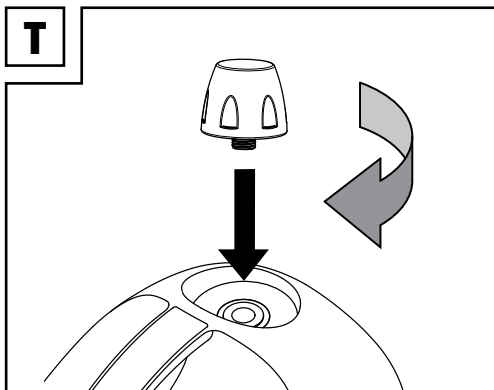
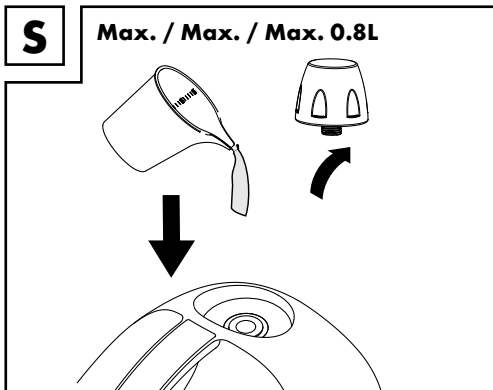
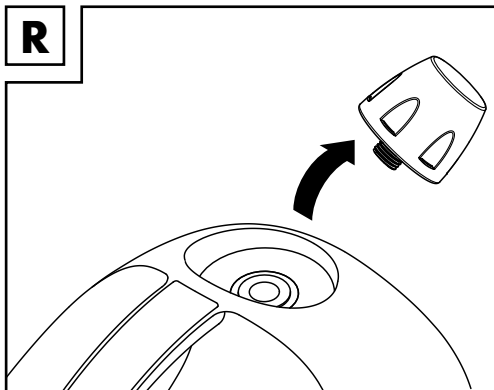
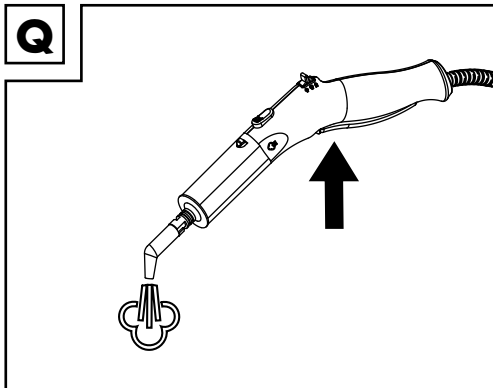
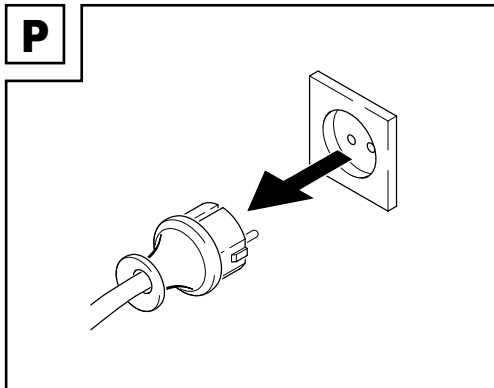

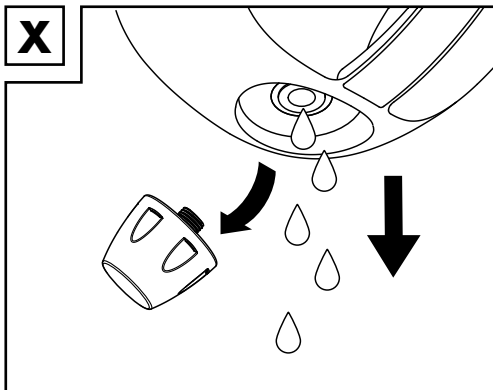
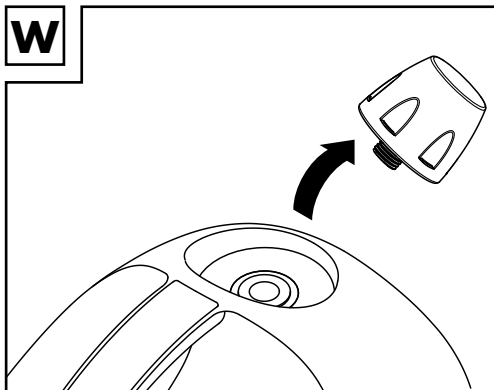
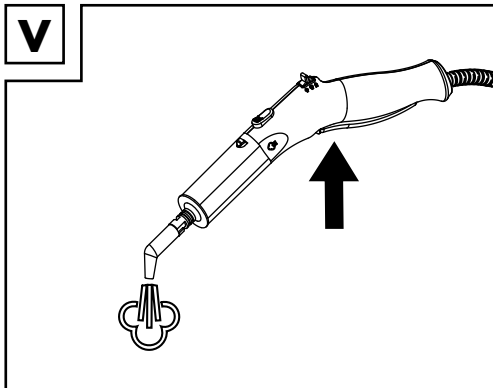
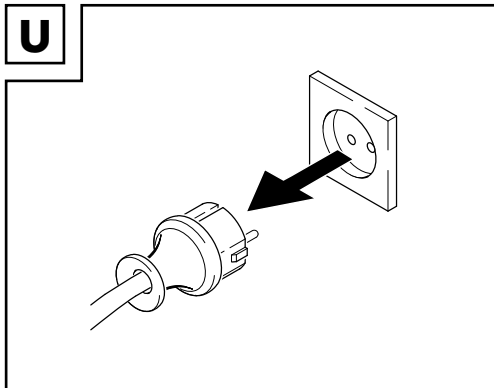

● Ending Operation and Storage



Liste der verwendeten Piktogramme	Seite	12
Einleitung	Seite	13
Bestimmungsgemäße Verwendung	Seite	13
Lieferumfang	Seite	13
Teileliste	Seite	13
Technische Daten	Seite	13
Allgemeine Sicherheitshinweise	Seite	14
Bedienung	Seite	17
Füllen des Wassertanks (siehe Abb. G - I)	Seite	17
Verwendung des Dampfreinigers (siehe Abb. J - X)	Seite	18
Reinigung und Pflege	Seite	19
Hauptgerät reinigen	Seite	19
Reinigung des Zubehörs	Seite	19
Reinigung der Mikrofasertücher und des Mikrofaserbezugs	Seite	19
Kalkablagerungen entfernen	Seite	19
Ersatzteile / Zubehör	Seite	19
Lagerung	Seite	19
Entsorgung	Seite	20
Garantie	Seite	20
Abwicklung im Garantiefall	Seite	21
Service	Seite	21

Liste der verwendeten Piktogramme

Die folgenden Warnhinweise werden in dieser Bedienungsanleitung und auf der Verpackung verwendet:

 <p>GEFAHR! Dieses Symbol in Verbindung mit dem Signalwort „Gefahr“ kennzeichnet eine Gefährdung mit hohem Risiko, die, wenn sie nicht vermieden wird, zum Tod oder zu schweren Verletzungen führen kann.</p>	 Wechselstrom/-spannung
	Hz Hertz (Netzfrequenz)
	W Watt
 <p>WARNUNG! Dieses Symbol in Verbindung mit dem Signalwort „Warnung“ kennzeichnet eine Gefährdung mit mittlerem Risiko, die, wenn sie nicht vermieden wird, zum Tod oder zu schweren Verletzungen führen kann.</p>	IPX4 Geschützt gegen allseitiges Spritzwasser
 <p>VORSICHT! Dieses Symbol in Verbindung mit dem Signalwort „Vorsicht“ kennzeichnet eine Gefährdung mit geringem Risiko, die, wenn sie nicht vermieden wird, zu leichten oder mittelschweren Verletzungen führen kann.</p>	 HINWEIS: Dieses Symbol in Kombination mit „Hinweis“ liefert zusätzliche nützliche Informationen.
	 Gefahr – Stromschlaggefahr!
 Warnung – Verbrühungsgefahr!	 Waschbar bei 60 °C
 Kein Bleichmittel verwenden.	 Nicht im Trockner trocknen
 Nicht bügeln	 Nicht chemisch reinigen
 Sicherheitshinweise Gebrauchsanweisung	CE Das CE-Zeichen bestätigt die Konformität mit den für das Produkt geltenden EU-Richtlinien.
 Getestetes Produkt. Kann Restwasser enthalten.	 VORSICHT – Heiße Oberfläche!

DAMPFREINIGER

● Einleitung

Wir beglückwünschen Sie zum Kauf Ihres neuen Produkts. Sie haben sich damit für ein hochwertiges Produkt entschieden. Die Bedienungsanleitung ist Teil dieses Produkts. Sie enthält wichtige Hinweise für Sicherheit, Gebrauch und Entsorgung. Machen Sie sich vor der Benutzung des Produkts mit allen Bedien- und Sicherheitshinweisen vertraut. Benutzen Sie das Produkt nur wie beschrieben und für die angegebenen Einsatzbereiche. Händigen Sie alle Unterlagen bei Weitergabe des Produkts an Dritte mit aus.

Sie können dieses und zahlreiche andere Handbücher unter www.lidl-service.com herunterladen und ansehen. Durch Scannen des QR-Codes werden Sie direkt auf die Lidl-Service-Website (www.lidl-service.com) weitergeleitet, wo Sie durch Eingabe der Artikelnummer (IAN) 496887_2504 Ihre Bedienungsanleitung öffnen können.

● Bestimmungsgemäße Verwendung

Dieses Produkt ist für die Reinigung von Oberflächen in Innenräumen bestimmt. Verwenden Sie es nicht für andere Zwecke.

Dieses Produkt ist ausschließlich für den Privatgebrauch im Haushalt vorgesehen, nicht für gewerbliche Zwecke.

Der Hersteller haftet nicht für Schäden, die durch unsachgemäßen Gebrauch entstehen.

● Lieferumfang

Prüfen Sie nach dem Auspacken des Produkts, ob die Lieferung vollständig ist und ob alle Teile in gutem Zustand sind. Entfernen Sie vor dem Gebrauch alle Verpackungsmaterialien.

- 1 x Dampfreiniger
- 1 x Bodendüse
- 1 x Teppichgleiter
- 1 x abgewinkelte Düse
- 1 x kleine Rundbürste
- 1 x Polsterdüse
- 2 x Verlängerungsrohr

- 1 x Bodendüsenadapter
- 1 x Zubehöradapter
- 1 x Messbecher
- 1 x Bodenreinigungstuch
- 1 x Polsterdüsenabdeckung

● Teileliste

- 1 Messbecher
- 2 Zubehöradapter
- 3 Winkeldüse
- 4 Kleine Rundbürste
- 5 Polsterdüse
- 6 Polsterdüsenabdeckung
- 7 Bodendüsenadapter
- 8 Bodendüse
- 9 Bodenreinigungstuch
- 10 Teppichgleiter
- 11 2 Verlängerungsrohre
- 12 Dampfreiniger
- 13 Ein-/Ausschalter
- 14 Tankdeckel
- 15 Dampfpistole
- 16 Dampfauslass
- 17 Dampfabzug
- 18 Schalter für die Dampfeinstellung
- 19 Netzstecker und Netzkabel
- 20 Aufhängehaken für Netzkabel
- 21 Wassertank
- 22 Betriebsanzeige (Rot)
- 23 Dampfanzeige (Grün)

● Technische Daten

Eingangsspannung:	220–240 V~, 50 Hz
Leistungsaufnahme:	1500 W
Stromverbrauch im ausgeschalteten Zustand:	0,0 W
Fassungsvermögen des Wassertanks:	800 ml
Schutzklasse:	I
IP-Schutzart:	IPX4 (spritzwassergeschützt)



Allgemeine Sicherheitshinweise

MACHEN SIE SICH VOR DER BENUTZUNG DES PRODUKTS MIT ALLEN SICHERHEITSHINWEISEN UND GEBRAUCHSANWEISUNGEN VERTRAUT! WENN SIE DIESES PRODUKT WEITERGEBEN, GEBEN SIE BITTE AUCH ALLE UNTERLAGEN MIT!

Bei Schäden, die durch Nichtbeachtung dieser Betriebsanleitung entstehen, erlischt der Garantieanspruch! Für Folgeschäden wird keine Haftung übernommen! Für Sach- oder Personenschäden, die durch unsachgemäße Handhabung oder Nichtbeachtung der Sicherheitshinweise entstehen, wird keine Haftung übernommen!

Kinder und Menschen mit Behinderungen

⚠️ WARNUNG! LEBENS- UND UNFALLGEFAHR FÜR SÄUGLINGE UND KINDER!

Lassen Sie Kinder niemals unbeaufsichtigt mit dem Verpackungsmaterial. Das Verpackungsmaterial stellt eine Erstickungsgefahr dar. Kinder unterschätzen häufig die Gefahren. Halten Sie Kinder stets vom Verpackungsmaterial fern.

- Dieses Produkt kann von Personen mit eingeschränkten physischen, sensorischen oder mentalen Fähigkeiten oder Personen, denen es an Erfahrung und Wissen mangelt, benutzt werden, wenn sie beaufsichtigt oder bezüglich des sicheren Gebrauchs des Geräts unterwiesen wurden und die damit verbundenen Gefahren verstehen.
- Kinder dürfen nicht mit dem Produkt spielen.
- Bewahren Sie das Produkt und sein Kabel außerhalb der Reichweite von Kindern auf, wenn es an die Stromversorgung angeschlossen ist oder sich abkühlt.

Bestimmungsgemäße Verwendung

- ⚠ **WARNUNG!** Fehlgebrauch kann zu Verletzungen führen. Verwenden Sie dieses Produkt ausschließlich in Übereinstimmung mit dieser Anleitung. Versuchen Sie nicht, das Produkt in irgendeiner Weise zu verändern.
- Verwenden Sie das Produkt nur auf gut versiegelten, behandelten und wasserundurchlässigen Böden.
 - Mit jeder Dampfleistung: auf Marmor-, Stein- und Fliesenböden
 - Mit niedrigster Dampfleistung und mit feuchtem Fasertuch: auf Laminat, Parkett oder Hartholzböden
- Verwenden Sie das Produkt niemals
 - auf unbehandelten oder durchlässigen Böden,
 - auf gewachsenen Möbeln oder Böden,
 - auf Teppichen mit Wollanteil,
 - auf zugefrorenen Scheiben,
 - auf Leder, synthetischen Stoffen, Samt oder anderen empfindlichen Materialien,
 - auf dampfempfindlichen Materialien.

- Seien Sie vorsichtig, wenn Sie das Gerät auf Glas in kalter Umgebung verwenden, da das Glas zerbrechen kann.
- Die Verwendung auf gewachsenen oder einigen ungewachsenen Böden kann zu vermindertem Glanz führen.
- Es kann nur auf Glasscheiben verwendet werden, die mindestens Raumtemperatur haben. Verwenden Sie es nicht auf Außenscheiben/Fenstern bei Minusgraden.
- **Vor dem Gebrauch:** Wir empfehlen, einen Materialtest an einem isolierten Bereich der Arbeitsfläche durchzuführen.

Elektrische Sicherheit

- ⚠ **GEFAHR! Risiko eines elektrischen Schlags!** Versuchen Sie niemals, das Produkt selbst zu reparieren. Im Falle einer Störung dürfen Reparaturen nur von qualifiziertem Personal durchgeführt werden.

⚠️ WARNUNG!

Stromschlaggefahr! Tauchen Sie die elektrischen Komponenten des Produkts nicht in Wasser oder andere Flüssigkeiten ein. Halten Sie das Produkt niemals unter fließendes Wasser.

⚠️ WARNUNG!

Stromschlaggefahr!

Verwenden Sie niemals ein beschädigtes Produkt. Trennen Sie das Produkt vom Stromnetz und wenden Sie sich an Ihren Händler, wenn es beschädigt ist.

⚠️ WARNUNG!

Verletzungsgefahr! Das Gerät muss nach dem Gebrauch und vor der Reinigung oder Wartung vom Stromnetz getrennt werden.

- Schließen Sie das Produkt nur an eine geerdete Steckdose an.
- Achten Sie immer darauf, dass der Netzstecker richtig in die Steckdose eingesteckt ist.
- Das Produkt darf nicht verwendet werden, wenn es heruntergefallen ist oder sichtbare Anzeichen von Schäden oder ein Leck aufweist.
- Überprüfen Sie vor dem Anschließen des Produkts an die Stromversorgung, ob die Spannungs- und Stromwerte mit den Angaben auf dem Typenschild des Geräts übereinstimmen.
- Überprüfen Sie regelmäßig den Netzstecker und das Netzkabel auf Schäden. Wenn das Netzkabel beschädigt wird, muss es durch den Hersteller, seinen Kundendienst oder eine ähnlich qualifizierte Person ersetzt werden, um Gefahren zu vermeiden.
- Schützen Sie das Netzkabel vor Beschädigungen. Lassen Sie es nicht über scharfe Kanten hängen und quetschen oder biegen Sie es nicht. Halten Sie das Netzkabel von heißen Oberflächen und offenen Flammen fern, und sorgen Sie dafür, dass niemand versehentlich daran ziehen oder darüber stolpern kann.
- Das Produkt darf nicht unbeaufsichtigt gelassen werden, wenn es an das Stromnetz angeschlossen ist.

- Die Flüssigkeit oder der Dampf darf nicht auf Geräte gerichtet werden, die elektrische Bauteile enthalten, wie z. B. das Innere von Öfen.
- Die Einfüllöffnung darf während des Gebrauchs nicht geöffnet sein.
- Reinigen Sie das Produkt immer nach dem Gebrauch (siehe „Reinigung und Pflege“ für ausführlichere Informationen).

Verbrennungsgefahr

⚠ **GEFAHR!**

Verbrennungsgefahr !

Berühren Sie keine heißen Oberflächen und achten Sie auf austretenden Dampf. Fassen Sie das Produkt nur an seinem Griff an.

- Dampf ist sehr heiß. Halten Sie niemals Ihre Hände vor die Dampfdüse.

⚠ **Vorsicht:**

- Bei Temperaturschocks kann das Glas brechen! Wärmen Sie die Glasflächen vor der Dampfreinigung an, indem Sie den Dampf in einem größeren Bogen aus einer Entfernung von 20–25 cm versprühen. Verringern Sie den Abstand langsam auf 10–15 cm, um das Glas weiter zu erwärmen.

● **Bedienung**

- Das Gerät schaltet sich aus, wenn der Ein-/Ausschalter **13** auf „O“ steht.

● **Füllen des Wassertanks (siehe Abb. G - I)**

⚠ **GEFAHR!** Stromschlaggefahr!

- Vor dem Befüllen des Wassertanks: Ziehen Sie den Netzstecker aus der Steckdose.

⚠ **Vorsicht:**

- Testen Sie den Dampfreiniger immer zuerst an unauffälligen oder unsichtbaren Stellen der zu reinigenden Oberflächen oder Stoffen, um deren Verträglichkeit mit heißem Dampf zu prüfen.
 - Dampf kann zum Ausbleichen von gestrichenem/lackiertem Holz führen.
 - Dampf kann glänzende Kunststoffflächen verfärben.
 - Acryl, Samt und Leinen reagieren sehr empfindlich auf die Temperatur des Dampfes.
 - Verwenden Sie den Dampfreiniger nicht auf Dralon-Fasern, ohne vorher einen Eignungstest an einer unauffälligen Stelle durchgeführt zu haben. Aus verständlichen Gründen kann der Hersteller nicht für Schäden an Gegenständen, Materialien, Verletzungen von Menschen, Tieren oder Pflanzen verantwortlich gemacht werden, die durch ungeeigneten Einsatz von heißem Dampf oder durch unsachgemäßen Gebrauch des Geräts entstehen.

- Füllen Sie nur Leitungswasser oder destilliertes Wasser ohne Zusätze jeglicher Art, wie z.B. Parfüm, Reinigungsmittel, Alkohol, ein, da diese das Gerät beschädigen und seine Benutzung gefährlich machen können. Es ist ratsam, destilliertes Wasser zu verwenden, um Kalkablagerungen zu vermeiden, wenn Ihr Wasser sehr hart ist (über 2,5 mmol/l oder 21 dH). Kochen Sie das Wasser andernfalls vorher ab, um die Lebensdauer des Geräts zu verlängern.

Tipp:

- Die Aufheizzeit wird verkürzt, wenn beim Einfüllen warmes Wasser verwendet wird.

● **Verwendung des Dampfreinigers (siehe Abb. J - X)**

- ① **HINWEIS:** Anleitung zum Anbringen von Zubehör (siehe Abb. A–F).

⚠ **Warnung:**

- Richten Sie den Dampfauslass der Dampfpistole niemals auf Menschen, Tiere, Pflanzen oder elektrische Systeme (z. B. Backofen, das sonst Stromschlaggefahr besteht)!
- Lösen Sie die Verriegelung (Kindersicherung), indem Sie den Stift von der rechten Seite zur mittleren oder linken Seite schieben (Abb. A). Bei Betätigung des Dampfabzugs **17** tritt nun heißer Dampf aus. Halten Sie die Dampfpistole **15** zunächst über ein altes Tuch, um das anfängliche Spritzwasser aufzusaugen. Drücken Sie den Dampfabzug **17**, bis der Dampf gleichmäßig austritt. Sie können jetzt mit der Reinigung beginnen.

① **HINWEIS:**

- Nach dem Ausschalten der Dampffunktion entweicht noch einige Sekunden lang Restdampf.

- Halten Sie den Dampfauslass **16** nicht zu lange auf einen Punkt gerichtet. Lösen Sie den Schmutz, indem Sie die Dampf Düse vor und zurück bewegen. Die Dampf-Durchflussmenge kann durch Drehen des Dampfreglers reguliert und an den Verschmutzungsgrad angepasst werden. Schieben Sie den Schalter für die Dampfeinstellung **18** in die Mitte, um mehr Dampf zu erhalten, und nach vorne, um weniger Dampf zu erhalten. (Abb. A)

① **HINWEIS:**

- Das Gerät ist mit einem Überhitzungsschutz ausgestattet, um eine Überhitzung zu verhindern. Trennen Sie das Gerät sofort durch Ziehen des Steckers aus der Steckdose von der Stromversorgung. Nach einer 30-minütigen Abkühlzeit kann das Gerät wieder in Betrieb genommen werden.
- Neigen Sie das Gerät während des Gebrauchs nicht um mehr als 45°, und achten Sie darauf, dass das Gerät immer auf einem festen Untergrund steht. Lassen Sie das Gerät nicht unbeaufsichtigt, wenn es eingeschaltet ist, und sichern Sie den Dampfschalter bei Bedarf mit der Kindersicherung. Drücken Sie dazu den Dampfabzug **17** an der Dampfpistole **15**, und schieben Sie den Schalter für die Dampfeinstellung **18** nach hinten. (Abb. N)

⚠ **Warnung:**

- Das Gehäuse und das Zubehör werden während des Betriebs heiß! Lassen Sie das Gerät abkühlen, bevor Sie das Zubehör auswechseln. Öffnen Sie niemals den Tankdeckel **14**, während der Dampfreiniger **12** eingeschaltet ist, da der Tank unter Druck steht!

⚠ **Warnung:**

- Beim Öffnen kann heißer Dampf entweichen!
- Es besteht Verbrennungsgefahr durch das Gewinde des Verschlusses und den Tank!

- Füllen Sie Wasser mit dem Messbecher **1** nach (siehe Füllen des Wassertanks **21**, siehe Abb. G–H) und schlie. en Sie den Tankdeckel **14** wieder sorgf. ltig. Der Dampfreiniger **12** kann nun wieder an die Stromversorgung angeschlossen und eingeschaltet werden. Das Produkt ist betriebsbereit, sobald die Betriebstemperatur nach etwa 6,5 Minuten erreicht ist und sowohl die Betriebsanzeige (Rot) als auch die Dampfanzeige (Grün) leuchten (Abb. L) (siehe Abb. J–M).

● **Reinigung und Pflege**

● **Hauptgerät reinigen**

- ⚠ **GEFAHR! Stromschlaggefahr!** Ziehen Sie den Netzstecker **19** aus der Steckdose, bevor Sie das Gerät reinigen.

- ⚠ **WARNING!** Tauchen Sie die elektrischen Komponenten des Produkts nicht in Wasser oder andere Flüssigkeiten ein.

- Halten Sie das Produkt niemals unter fließendes Wasser.
- Wischen Sie das Produkt mit einem leicht angefeuchteten Tuch ab.
- Lassen Sie kein Wasser oder andere Flüssigkeiten in das Innere des Geräts gelangen.
- Reinigen Sie das Produkt nicht mit Scheuermitteln, aggressiven Reinigern oder harten Bürsten.
- Nach dem Reinigen: Lassen Sie alle Teile vollständig trocknen.

● **Reinigung des Zubehörs**

- Reinigen Sie das Zubehör in warmem Spülwasser.
- Nach dem Reinigen: Lassen Sie das Zubehör vollständig trocknen.

● **Reinigung der Mikrofasertücher und des Mikrofaserbezugs**

- Die Polsterdüsenabdeckung **6** und das Bodenreinigungstuch **9** können bei einer maximalen Temperatur von 60 °C in der Waschmaschine gewaschen werden.
- Nach der Reinigung: Lassen Sie die Polsterdüsenabdeckung **6** und das Bodenreinigungstuch **9** vollständig trocknen.

● **Kalkablagerungen entfernen**

- Wenn die Dampfleistung drastisch abnimmt, kann es notwendig sein, den Kalk vom Produkt/ Zubehör zu entfernen:
- Schalten Sie das Gerät aus. Füllen Sie den Wassertank **21** mit einer Mischung aus Leitungswasser und Essig (Verhältnis 2:1).
- Bringen Sie das Zubehör an, von dem Sie den Kalk (falls vorhanden) entfernen möchten.
- Stellen Sie sicher, dass das Gerät so ausgerichtet ist, dass der Dampf von den umgebenden Gegenständen und Oberflächen weg gerichtet ist.
- Schalten Sie das Produkt ein. Verwenden Sie das Gerät, bis die gesamte Mischung verbraucht ist.

● **Ersatzteile / Zubehör**

- Kunden können kompatible Ersatzteile und Zubehör über www.optimex-shop.com beziehen.
- Bestellungen können nur online aufgegeben und bearbeitet werden.
- Wenden Sie sich für weitere Informationen an die Lidl-Service-Hotline (siehe „Service“).

6 Polsterdüsenabdeckung

9 Bodenreinigungstuch

● **Lagerung**

- Bewahren Sie das Produkt in der Originalverpackung auf, wenn es nicht benutzt wird.
- Lagern Sie das Produkt an einem trockenen Ort und außerhalb der Reichweite von Kindern.
- Lagern Sie das Produkt nur mit leerem Wassertank **21**.
- Rollen Sie das Netzkabel **19** gleichmäßig auf die Aufhängehaken **20** auf.

● **Entsorgung**

Die Verpackung besteht aus umweltfreundlichen Materialien, die Sie über die örtlichen Recyclingstellen entsorgen können.



Beachten Sie die Kennzeichnung der Verpackungsmaterialien bei der Abfalltrennung, diese sind gekennzeichnet mit Abkürzungen (a) und Nummern (b) mit folgender Bedeutung: 1–7: Kunststoffe/20–22: Papier und Pappe/80–98: Verbundstoffe.

Produkt:



Points de collecte sur www.quefairede mesdechets.fr
Privilégiez la réparation ou le don de votre appareil !

Das Produkt inkl. Zubehör, die Anleitung und die Verpackungsmaterialien sind recyclebar und unterliegen einer erweiterten Herstellerverantwortung. Entsorgen Sie diese getrennt, den abgebildeten Info-tri (Sortierinformation) folgend, für eine bessere Abfallbehandlung.

Das Triman-Logo gilt nur für Frankreich.



Möglichkeiten zur Entsorgung des ausgedienten Produkts erfahren Sie bei Ihrer Gemeinde oder Stadtverwaltung.



Gerät entsorgen

Das Symbol der durchgestrichenen Mülltonne bedeutet, dass dieses Gerät am Ende der Nutzungszeit nicht über den Hausmüll entsorgt werden darf. Das Gerät ist bei eingerichteten Sammelstellen, Wertstoffhöfen oder Entsorgungsbetrieben abzugeben. Zudem sind Vertreiber von Elektro- und Elektronikgeräten sowie Vertreiber von Lebensmitteln zur Rücknahme verpflichtet. LIDL bietet Ihnen Rückgabemöglichkeiten direkt in den Filialen und Märkten an. Rückgabe und Entsorgung sind für Sie kostenfrei. Beim Kauf eines Neugerätes haben Sie das Recht, ein entsprechendes Altgerät unentgeltlich zurückzugeben. Zusätzlich haben Sie die Möglichkeit, unabhängig

vom Kauf eines Neugerätes, unentgeltlich (bis zu drei) Altgeräte abzugeben, die in keiner Abmessung größer als 25 cm sind. Bitte löschen Sie vor der Rückgabe alle personenbezogenen Daten. Bitte entnehmen Sie vor der Rückgabe Batterien oder Akkumulatoren, die nicht vom Altgerät umschlossen sind, sowie Lampen, die zerstörungsfrei entnommen werden können und führen diese einer separaten Sammlung zu.

● **Garantie**

Das Produkt wurde nach strengen Qualitätsrichtlinien hergestellt und vor der Auslieferung sorgfältig geprüft. Im Falle von Material- oder Herstellungsfehlern haben Sie gegenüber dem Verkäufer des Produkts gesetzliche Rechte. Ihre gesetzlichen Rechte werden in keiner Weise durch unsere unten aufgeführte Garantie eingeschränkt.

Die Garantie für dieses Produkt beträgt 3 Jahre ab Kaufdatum. Die Garantiezeit beginnt mit dem Kaufdatum. Bewahren Sie den Originalkaufbeleg an einem sicheren Ort auf, da dieses Dokument als Nachweis des Kaufs erforderlich ist.

Alle Schäden oder Mängel, die bereits zum Zeitpunkt des Kaufs vorhanden sind, müssen unverzüglich nach dem Auspacken des Produkts gemeldet werden.

Sollte das Produkt innerhalb von 3 Jahren ab Kaufdatum einen Material- oder Herstellungsfehler aufweisen, werden wir es – nach unserer Wahl – kostenlos für Sie reparieren oder ersetzen.

Die Garantiezeit verlängert sich durch einen stattgegebenen Gewährleistungsanspruch nicht. Dies gilt auch für ersetzte und reparierte Teile.

Diese Garantie erlischt, wenn das Produkt beschädigt oder unsachgemäß verwendet oder gewartet wurde.

Die Garantie deckt Material- und Herstellungsfehler ab. Diese Garantie erstreckt sich weder auf Produktteile, die normalem Verschleiß unterliegen, und somit als Verschleißteile gelten (z. B. Batterien, Akkus, Schläuche, Farbpatronen), noch auf Schäden an zerbrechlichen Teilen, z. B. Schalter oder Teile aus Glas.

● Abwicklung im Garantiefall

Um eine schnelle Bearbeitung Ihres Anspruchs zu gewährleisten, beachten Sie die folgenden Hinweise:

Halten Sie den Originalkaufbeleg und die Artikelnummer (IAN 496887_2504) als Nachweis für den Kauf bereit.

Sie finden die Artikelnummer auf dem Typenschild, einer Gravur auf dem Produkt, der Startseite der Bedienungsanleitung (unten links) oder als Aufkleber auf der Rück- oder Unterseite des Produkts.

Sollten Funktionsfehler oder sonstige Mängel auftreten, wenden Sie sich zunächst telefonisch oder per E-Mail an die unten aufgeführte Serviceabteilung.

Sobald das Produkt als defekt erfasst wurde, können Sie es kostenlos an die Ihnen mitgeteilte Service-Anschrift zurücksenden. Stellen Sie sicher, dass Sie den Originalkaufbeleg (Kassenbon) sowie eine kurze, schriftliche Beschreibung beilegen, in der die Einzelheiten des Defekts und der Zeitpunkt des Auftretens dargelegt sind.

● Service

DE **Service Deutschland**

Tel.: 0800 5435 111

E-Mail: owim@lidl.de

AT **Service Österreich**

Tel.: 0800 447744

E-Mail: owim@lidl.at

BE **Service Belgien**

Tél.: 0800 12089

E-Mail: owim@lidl.be

CH **Service Schweiz**

Tel.: 0800 56 44 33



















E-Mail: owim@lidl.ch

CE IPX4

List of pictograms used	Page	23
Introduction	Page	24
Intended use.	Page	24
Scope of delivery.	Page	24
Parts list	Page	24
Technical data	Page	24
General safety instructions	Page	25
Operation	Page	27
Filling the water Tank (please see Fig. G - I)	Page	27
Using the Steam Cleaner (please see Fig. J - X)	Page	28
Cleaning and Care	Page	28
Cleaning the main unit	Page	28
Cleaning the accessories	Page	29
Cleaning the fiber cloths and fiber cover	Page	29
Removing limescale	Page	29
Replacement parts / Accessories	Page	29
Storage	Page	29
Disposal	Page	29
Warranty	Page	29
Warranty claim procedure	Page	30
Service	Page	30

List of pictograms used

The following warnings are used in this user manual and on the packaging:

 <p>DANGER! This symbol in combination with the signal word “Danger” marks a high-risk hazard that if not prevented could result in death or serious injury.</p>	 Alternating current/voltage
	 Hertz (supply frequency)
	 Watts
 <p>WARNING! This symbol in combination with the signal word “Warning” marks a medium-risk hazard that if not prevented could result in death or serious injury.</p>	 Protected against splashing water from all directions
 <p>CAUTION! This symbol in combination with the signal word “Caution” marks a low-risk hazard that if not prevented could result in minor or moderate injury.</p>	 NOTE: This symbol in combination with “Note” provides additional useful information.
	 Danger – risk of electric shock!
 Warning – danger of scalding!	 Washable at 60 °C
 Do not use bleach	 Do not tumble dry
 Do not iron	 Do not dry clean
 Safety information Instructions for use	 CE mark indicates conformity with relevant EU directives applicable for this product.
 Tested product. May contain residual water droplets	 CAUTION – Hot surface!

STEAM CLEANER

● Introduction

We congratulate you on the purchase of your new product. You have chosen a high quality product. The instructions for use are part of the product. They contain important information concerning safety, use and disposal. Before using the product, please familiarise yourself with all of the safety information and instructions for use. Only use the product as described and for the specified applications. If you pass the product on to anyone else, please ensure that you also pass on all the documentation with it. You can download and view this and numerous other manuals at www.lidl-service.com. By scanning the QR code, you will be taken straight to the Lidl service website (www.lidl-service.com) where you can open your instruction manual by entering the article number (IAN) 496887_2504.

● Intended use

This product is designed for cleaning indoor surfaces. Do not use it for any other purpose.

This product is only intended for private household use, not for commercial purposes.

The manufacturer accepts no liability for damages caused by improper use.

● Scope of delivery

After unpacking the product, check if the delivery is complete and if all parts are in good condition. Remove all packing materials before use.

- 1 x Steam Cleaner
- 1 x Floor nozzle
- 1 x Carpet glider
- 1 x Angled nozzle
- 1 x Small round brush
- 1 x Upholstery nozzle
- 2 x Extension tube
- 1 x Floor nozzle adaptor
- 1 x Accessory adaptor
- 1 x Measuring cup
- 1 x Floor cleaning cloth
- 1 x Upholstery nozzle cover

● Parts list

- 1 Measuring cup
- 2 Accessory adaptor
- 3 Angle nozzle
- 4 Small round brush
- 5 Upholstery nozzle
- 6 Upholstery nozzle cover
- 7 Floor nozzle adaptor
- 8 Floor nozzle
- 9 Floor cleaning cloth
- 10 Carpet Glider
- 11 2 Extension tubes
- 12 Steam cleaner
- 13 On/Off switch
- 14 Tank cap
- 15 Steam gun
- 16 Steam outlet
- 17 Steam trigger
- 18 Steam setting switch
- 19 Power plug and power cord
- 20 Hanging hooks for power cord
- 21 Water tank
- 22 Power indicator (Red)
- 23 Steam indicator (Green)

● Technical data

Input voltage:	220–240 V~, 50 Hz
Power consumption:	1500 W
Off mode power consumption:	0.0 W
Water tank capacity:	800 ml
Protection class:	I
Ingress protection class:	IPX4 (splash proof)



General safety instructions

BEFORE USING THE PRODUCT, PLEASE FAMILIARISE YOURSELF WITH ALL OF THE SAFETY INFORMATION AND INSTRUCTIONS FOR USE! WHEN PASSING THIS PRODUCT ON TO OTHERS, PLEASE ALSO INCLUDE ALL THE DOCUMENTS!

In the case of damage resulting from non-compliance with these operating instructions the warranty claim becomes invalid! No liability is accepted for consequential damage!

In the case of material damage or personal injury caused by incorrect handling or non-compliance with the safety instructions, no liability is accepted!

Children and persons with disabilities

⚠️ WARNING! RISK OF LOSS OF LIFE OR ACCIDENT TO INFANTS AND CHILDREN!

Never leave children unsupervised with the packaging material. The packaging material represents a danger of suffocation. Children frequently underestimate the dangers.

Always keep children away from the packaging material.

- This product can be used by persons with reduced physical, sensory or mental capabilities or lack of experience and knowledge if they have been given supervision or instruction concerning use of the appliance in a safe way and understand the hazards involved.
- Children shall not play with the product.
- Keep the product and its cord out of reach of children when it is energized or cooling down.

Intended use

⚠️ WARNING! Misuse may lead to injury. Use this product solely in accordance with these instructions. Do not attempt to modify the product in any way.

- Use the product only on floors that have been well sealed and treated and are impervious to water.
 - With any steam power setting: on marble, stone, tile flooring
 - With lowest steam power setting and with damp fiber cloth: on laminate, parquet or hardwood flooring

- Never use the product
 - on untreated or permeable floors,
 - on wax polished furniture or floors,
 - on carpets with wool content,
 - on the frozen windows,
 - on leather, synthetic fabrics, velvet or other delicate,
 - on steam sensitive materials.
- Be careful when using the product on glass under cold environment, as the glass may break.
- Use on waxed or some unwaxed floors may result in diminished glossiness.
- It can only be used on glass panes that are at least room temperature. Not use on exterior panes/windows in sub-zero temperatures.
- **Before use:** We recommended to perform a material test on an isolated area of the working surface.

Electrical safety

- ⚠ **DANGER! Risk of electric shock!** Never attempt to repair the product yourself. In case of malfunction, repairs are to be conducted by qualified personnel only.

- ⚠ **WARNING! Risk of electric shock!** Do not immerse the product's electrical components in water or other liquids. Never hold the product under running water.
- ⚠ **WARNING! Risk of electric shock!** Never use a damaged product. Disconnect the product from the power supply and contact your retailer if it is damaged.
- ⚠ **WARNING! Risk of injury!** The product has to be unplugged after use and before cleaning or maintaining the product.
 - Connect the product only to an earthed wall socket.
 - Always make sure that the power plug is correctly inserted into the wall socket.
 - The product is not to be used if it has been dropped, if there are visible signs of damage or if it is leaking.
 - Before connecting the product to the power supply, check that the voltage and current rating corresponds with the power supply details shown on the product's rating label.

- Regularly check the power plug and the supply cord for damages. If the supply cord is damaged, it must be replaced by the manufacturer, its service agent or similarly qualified persons in order to avoid a hazard.
 - Protect the power cord against damages. Do not let it hang over sharp edges, do not squeeze or bend it. Keep the power cord away from hot surfaces and open flames and ensure that nobody can pull on or trip over it unintentionally.
 - The product must not be left unattended while it is connected to the supply mains.
 - The liquid or steam must not be directed towards equipment containing electrical components, such as the interior of ovens.
 - The filling aperture must not be open during use.
 - Always clean the product after use (see "Cleaning and Care" for details).
- Steam is very hot. Never put your hands in front of the steam jet.
- ⚠ Caution:**
- Glass may crack if subjected to thermal shock! Pre-heat areas of glass prior to steam cleaning by spraying steam in a wider arc from a distance of 20–25 cm. Slowly reduce the distance to 10–15 cm to heat the glass up further.
- **Operation**
- The product enters off mode when on/off switch  in O position.
- **Filling the water Tank (please see Fig. G - I)**
- ⚠ DANGER!** Risk of electric shock!
- Before filling the water tank: Disconnected the power plug from mains socket.
- ⚠ Caution:**
- Always test the steam cleaner first on inconspicuous or invisible areas of the surfaces or fabrics to be cleaned to check their tolerance to hot steam.
 - Steam may result in bleaching of painted/ varnished wood.
 - Steam may discolour shiny plastics.
 - Acrylic, velvet and linen react very sensitively to the temperature of steam.
 - Do not use the steam cleaner on Dralon fibres without first having carried out a suitability test on a concealed area. For understandable reasons, the manufacturer cannot be held responsible for damage to objects, materials, people, animals or plants that occurs due to unsuitable use of hot steam or due to improper use of the appliance.

Burn hazards

⚠ DANGER! Risk of burns!

Do not touch hot surfaces and beware of escaping steam. Hold the product by its handle only.

- Only fill with tap water or distilled water without additives of any kind, e.g. perfume, cleaning agents alcohol, as they could damage the machine and make it dangerous to use. It is advisable to use distilled water to prevent limescale deposits if your water is very hard (over 2.5 mmol/l or 21 dH). Otherwise boil the water first to extend the appliance's service life.

Tip:

- The heating up time will be shortened if warm water is used when filling.

● **Using the Steam Cleaner (please see Fig. J - X)**

- ① **NOTE:** Assembly guideline for Accessories (please see Fig. A-F).

⚠ **Warning:**

- Never aim the steam outlet of the steam gun at people, animals, plants or electrical systems (e.g. oven or electric shock)!
- Release the locking device (child-proof device) by pushing the pin from the right side towards middle side or left side (Fig. A). Hot steam now escapes if the steam trigger **17** is pressed. First of all, hold the steam gun **15** over an old cloth to absorb any initial spray water. Press the steam trigger **17** until the steam is emitted evenly. Cleaning can begin now.

① **NOTE:**

- Residual steam continues to escape for a few seconds after switching off the steam function.
- Do not aim the steam outlet **16** at one point too long. Loosen the dirt by moving the steam jet backwards and forwards. The flow rate of the steam emitted can be regulated by turning the steam controller and can be adjusted to the level of dirtiness. Push the steam setting switch **18** to middle for more steam and forward for less steam. (Fig. A)

① **NOTE:**

- The product is fitted with an overheating cut-out, to prevent overheating. Disconnect from the mains immediately by removing the plug. The appliance may be operated again after a 30-minute cooling period.

- Do not tip or tilt the appliance by more than 45° during use and ensure that the appliance always stands on a firm base. Do not leave the machine unsupervised while switched on and if necessary use the childproof lock to secure the steam switch. To do this, press the steam trigger **17** on the steam gun **15**, push the steam setting switch **18** backward. (Fig. N)

⚠ **Warning:**

- The housing and accessories become hot during operation! Allow the appliance to cool down before changing the accessories. Never open the tank cap **14** while the steam cleaner **12** is switched on as the tank is under pressure!

⚠ **Warning:**

- Hot steam may escape on opening!
- There is a risk of burns from the cap thread and the tank!
- Top up with water using the measuring cup **1** (see Filling the Water Tank **21**, please see Fig. G-H), then carefully close the tank cap **14** again. The steam cleaner **12** can now be plugged in again and switched on. The product is ready for use as soon as the operating temperature is reached after approx. 6.5 minutes and both the Power Indicator (Red) and Steam indicator (Green) light up (Fig. L) (please see Fig. J-M).

● **Cleaning and Care**

● **Cleaning the main unit**

⚠ **DANGER! Risk of electric shock!**

Disconnect the power plug **19** from the wall socket before cleaning the product.

⚠ **WARNING!** Do not immerse the product's electrical components in water or other liquids.

- Never hold the product under running water.
- Wipe down the product with a slightly damp cloth.
- Do not let any water or other liquids enter the product interior.
- Do not use any abrasive, aggressive cleaners or hard brushes to clean the product.
- After cleaning: Let all parts dry completely.

● **Cleaning the accessories**

- Clean the accessories in warm, soapy water.
- After cleaning: Let all accessories dry completely.

● **Cleaning the fiber cloths and fiber cover**

- The Upholstery nozzle cover [6] and the Floor cleaning cloth [9] can be at a max. temperature of 60 °C in the washing machine.
- After cleaning: Let the Upholstery nozzle cover [6] and the Floor cleaning cloth [9] dry completely.

● **Removing limescale**

- If the steam power reduces drastically, it may be needed to remove the limescale from the product/accessories:
- Switch off the product. Fill the water tank [21] with a mixture of tap water and vinegar (ratio of 2:1).
- Install the accessory you wish to remove the limescale from (if any).
- Secure the position of the product to ensure that the steam is aimed away from the surrounding objects and surfaces.
- Turn on the product. Operate the product until all the mixture is used up.

● **Replacement parts / Accessories**

- Customers can obtain compatible replacement parts and accessories via www.optimex-shop.com.
- Orders can only be placed and processed online.
- Contact the Lidl service hotline (see "Service") for further information.

[6] Upholstery nozzle cover

[9] Floor cleaning cloth

● **Storage**

- Store the product in the original packaging when it is not in use.
- Store the product at a dry location out of the reach of children.
- Store the product with an emptied water tank [21] only.
- Evenly roll up the power cord [19] on the hanging hooks [20].

● **Disposal**

The packaging is made of environmentally friendly materials, which may be disposed of through your local recycling facilities.



Observe the marking of the packaging materials for waste separation, which are marked with abbreviations (a) and numbers (b) with following meaning:
1-7: plastics/20-22: paper and fibreboard/80-98: composite materials.

Product:



Points de collecte sur www.quefairendemesdechets.fr
Privilégiez la réparation ou le don de votre appareil!

The product incl. accessories, manual and packaging materials are recyclable and are subject to extended producer responsibility.

Dispose them separately, following the illustrated Info-tri (sorting information), for better waste treatment. The Triman logo is valid in France only.



Contact your local refuse disposal authority for more details of how to dispose of your wornout product.



To help protect the environment, please dispose of the product properly when it has reached the end of its useful life and not in the household waste. Information on collection points and their opening hours can be obtained from your local authority.

● **Warranty**

The product has been manufactured to strict quality guidelines and meticulously examined before delivery. In the event of material or manufacturing defects you have legal rights against the retailer of this product. Your legal rights are not limited in any way by our warranty detailed below.

The warranty for this product is 3 years from the date of purchase. The warranty period begins on the date of purchase. Keep the original sales receipt in a safe location as this document is required as proof of purchase.

Any damage or defects already present at the time of purchase must be reported without delay after unpacking the product.

Should the product show any fault in materials or manufacture within 3 years from the date of purchase, we will repair or replace it – at our choice – free of charge to you. The warranty period is not extended as a result of a claim being granted. This also applies to replaced and repaired parts.

This warranty becomes void if the product has been damaged, or used or maintained improperly.

The warranty covers material or manufacturing defects. This warranty does not cover product parts subject to normal wear and tear, thus considered consumables (e.g. batteries, rechargeable batteries, tubes, cartridges), nor damage to fragile parts, e.g. switches or glass parts.

● Warranty claim procedure

To ensure quick processing of your claim, observe the following instructions:

Make sure to have the original sales receipt and the item number (IAN 496887_2504) available as proof of purchase.

You can find the item number on the rating plate, an engraving on the product, on the front page of the instruction manual (bottom left), or as a sticker on the rear or bottom of the product.

If functional or other defects occur, contact the service department listed below either by telephone or by e-mail.

Once the product has been recorded as defective you can return it free of charge to the service address that will be provided to you. Ensure to enclose the proof of purchase (sales receipt) and a short, written description outlining the details of the defect and when it occurred.

● Service

Service Great Britain

Tel.: 0800 404 7657

E-Mail: owim@lidl.gb

Service Ireland

Tel.: 1800 101010

E-Mail: owim@lidl.ie

CE IPX4

Liste des pictogrammes utilisés	Page	32
Introduction	Page	33
Utilisation prévue	Page	33
Contenu de l'emballage	Page	33
Liste des pièces	Page	33
Données techniques	Page	33
Instructions de sécurité générales	Page	34
Fonctionnement	Page	37
Remplissage du réservoir d'eau (voir Fig. G - I)	Page	37
Utilisation du nettoyeur à vapeur (voir Fig. J - X)	Page	37
Nettoyage et entretien	Page	38
Nettoyage de l'unité principale	Page	38
Nettoyage des accessoires	Page	38
Nettoyage des tissus en fibres et de la housse en fibres	Page	38
Élimination du tartre	Page	39
Pièces de rechange / Accessoires	Page	39
Stockage	Page	39
Mise au rebut	Page	39
Garantie	Page	40
Faire valoir sa garantie	Page	41
Service après-vente	Page	41

Liste des pictogrammes utilisés

Les avertissements suivants sont utilisés dans ce manuel d'utilisation et sur l'emballage :

 <p>DANGER ! Ce symbole, associé au mot « Danger », signale un risque élevé qui, s'il n'est pas évité, peut entraîner la mort ou des blessures graves.</p>	 <p>Courant alternatif/tension alternative</p>
	<p>Hz Hertz (fréquence de l'alimentation)</p>
	<p>W Watts</p>
 <p>AVERTISSEMENT ! Ce symbole, associé au mot « Avertissement », signale un risque moyen qui, s'il n'est pas évité, peut entraîner la mort ou des blessures graves.</p>	<p>IPX4 Protection contre les projections d'eau provenant de toutes les directions</p>
 <p>MISE EN GARDE ! Ce symbole, associé au mot « Mise en garde », signale un risque faible qui, s'il n'est pas évité, peut entraîner des blessures mineures ou modérées.</p>	 <p>REMARQUE : Ce symbole associé au mot « Remarque » fournit des informations utiles supplémentaires.</p>
	 <p>Danger – Risque de choc électrique !</p>
 <p>Avertissement – Risque de brûlure !</p>	 <p>Lavable à 60 °C</p>
 <p>Ne pas appliquer de javel</p>	 <p>Ne pas sécher au sèche-linge</p>
 <p>Ne pas repasser.</p>	 <p>Ne pas nettoyer à sec</p>
 <p>Informations de sécurité Instructions d'utilisation</p>	<p>CE La marque CE indique la conformité avec les directives UE applicables à ce produit</p>
 <p>Produit testé. Peut contenir des gouttes d'eau résiduelles</p>	 <p>ATTENTION– Surface chaude !</p>

NETTOYEUR VAPEUR

● Introduction

Nous vous félicitons pour l'achat de votre nouveau produit. Vous avez opté pour un produit de grande qualité. Le mode d'emploi fait partie intégrante de ce produit. Il contient des indications importantes pour la sécurité, l'utilisation et la mise au rebut. Veuillez lire consciencieusement toutes les indications d'utilisation et de sécurité du produit. Ce produit doit uniquement être utilisé conformément aux instructions et dans les domaines d'application spécifiés. Lors d'une cession à tiers, veuillez également remettre tous les documents.

Vous pouvez télécharger et consulter ce manuel ainsi que de nombreux autres sur le site www.lidl-service.com. En scannant le code QR, vous serez directement redirigé vers le site du service Lidl (www.lidl-service.com), où vous pourrez ouvrir votre manuel d'instructions en saisissant le numéro d'article (IAN) 496887_2504.

● Utilisation prévue

Ce produit est conçu pour le nettoyage des surfaces intérieures. Ne l'utilisez pas à d'autres fins.

Cet appareil est uniquement destiné à un usage domestique privé, et non à un usage commercial.

Le fabricant n'accepte aucune responsabilité pour les dommages causés par une utilisation inappropriée.

● Contenu de l'emballage

Après avoir déballé le produit, vérifiez si la livraison est complète et si toutes les pièces sont en bon état. Retirez tous les matériaux d'emballage avant l'utilisation.

- 1 x Nettoyeur vapeur
- 1 x Buse de sol
- 1 x Glisseur de tapis
- 1 x Buse coudée
- 1 x Petite brosse ronde
- 1 x Buse pour tissus d'ameublement
- 2 x Tube de rallonge
- 1 x Adaptateur de buse de sol
- 1 x Adaptateur pour accessoire
- 1 x Gobelet gradué

- 1 x Chiffon de nettoyage des sols
- 1 x Couvercle de buse pour tissus d'ameublement

● Liste des pièces

- 1 Gobelet gradué
- 2 Adaptateur pour accessoire
- 3 Buse d'angle
- 4 Petite brosse ronde
- 5 Buse pour tissus d'ameublement
- 6 Couvercle de buse pour tissus d'ameublement
- 7 Adaptateur de buse de sol
- 8 Buse de sol
- 9 Chiffon de nettoyage des sols
- 10 Glisseur de tapis
- 11 2 tubes de rallonge
- 12 Nettoyeur à vapeur
- 13 Interrupteur marche/arrêt
- 14 Bouchon du réservoir
- 15 Pistolet à vapeur
- 16 Sortie de vapeur
- 17 Gâchette de vapeur
- 18 Commutateur de réglage de la vapeur
- 19 Fiche électrique et cordon d'alimentation
- 20 Crochets de suspension pour le cordon d'alimentation
- 21 Réservoir d'eau
- 22 Voyant d'alimentation (rouge)
- 23 Voyant de vapeur (vert)

● Données techniques

Tension d'entrée :	220–240 V~, 50 Hz
Consommation électrique :	1500 W
Consommation électrique en mode arrêt :	0,0 W
Capacité du réservoir d'eau :	800 ml
Classe de protection :	I
Classe de protections contre les infiltrations :	IPX4 (anti-éclaboussures)



Instructions de sécurité générales

AVANT D'UTILISER LE PRODUIT, VEUILLEZ VOUS FAMILIARISER AVEC TOUTES LES NOTES DE SÉCURITÉ ET TOUTES LES INSTRUCTIONS D'UTILISATION ! LORSQUE VOUS TRANSMETTEZ CE PRODUIT À UN TIERS, JOIGNEZ-LUI TOUS LES DOCUMENTS !

En cas de dommage résultant du non respect de ce manuel d'utilisation, la demande de garantie perd sa validité ! Aucune responsabilité n'est acceptée pour les dommages qui en résultent ! En cas de dommages matériels ou corporels causés par une mauvaise manipulation ou un non-respect des consignes de sécurité, aucune responsabilité n'est acceptée !

Enfants et personnes avec des handicaps

⚠ AVERTISSEMENT ! DANGER DE MORT OU D'ACCIDENT POUR LES ENFANTS EN BAS ÂGE ET LES ENFANTS !

Ne laissez jamais les enfants sans surveillance avec le matériel d'emballage. Le matériel d'emballage représente un danger de suffocation. Les enfants sous-estiment souvent les dangers. Tenez toujours les enfants à l'écart du matériel d'emballage.

- Ce produit peut être utilisé par des personnes ayant des capacités physiques, sensorielles ou mentales réduites ou manquant d'expérience et de connaissances si elles font l'objet d'une surveillance ou ont reçu des instructions concernant l'utilisation de l'appareil en toute sécurité et si elles comprennent les risques encourus.
- Les enfants ne doivent pas jouer avec l'appareil.
- Gardez l'appareil et son cordon hors de portée des enfants lorsqu'il est sous tension ou en cours de refroidissement.

Utilisation prévue

⚠ AVERTISSEMENT ! Une mauvaise utilisation peut entraîner des blessures. N'utilisez cet appareil qu'en conformité avec ces instructions. N'essayez pas de modifier l'appareil de quelque manière que ce soit.

- N'utilisez l'appareil que sur des sols qui ont été bien scellés et traités et qui sont imperméables à l'eau.
 - Avec n'importe quelle puissance de vapeur : sur les sols en marbre, en pierre ou carrelés
 - Avec le réglage de puissance de la vapeur minimal et le tissu en fibres humide : sur les revêtements de sol stratifiés, en parquet ou en bois dur
- N'utilisez jamais l'appareil
 - sur des sols non traités ou perméables,
 - sur des meubles ou des sols cirés,
 - sur des tapis contenant de la laine,
 - sur des vitres gelées,
 - sur du cuir, des tissus synthétiques, du velours ou d'autres matières délicates,
 - sur des matériaux sensibles à la vapeur.

- Soyez prudent lorsque vous utilisez le produit sur du verre dans un environnement froid, car le verre peut se briser.
- L'utilisation sur des sols cirés ou certains sols non cirés peut entraîner une diminution de la brillance.
- Peut uniquement être utilisé sur des panneaux en verre qui sont au minimum à température ambiante. Ne pas utiliser sur des panneaux extérieurs/fenêtres à des températures négatives.
- **Avant d'utiliser l'appareil :** Il est recommandé d'effectuer un essai sur une zone isolée de la surface de travail.

Sécurité électrique

⚠ DANGER ! Risque de choc électrique ! N'essayez pas de réparer l'appareil vous-même. En cas de dysfonctionnement, les réparations doivent être effectuées par du personnel qualifié uniquement.

⚠ AVERTISSEMENT ! Risque de choc électrique !

N'immergez pas les composants électriques de l'appareil dans de l'eau ou d'autres liquides. Ne passez jamais le produit sous de l'eau courante.

⚠ AVERTISSEMENT ! Risque de choc électrique ! N'utilisez jamais un appareil endommagé. Débranchez l'appareil de l'alimentation électrique et contactez votre revendeur s'il est endommagé.

⚠ AVERTISSEMENT ! Risque de blessure ! L'appareil doit être débranché après utilisation et avant tout nettoyage ou entretien.

- Ne branchez l'appareil que sur une prise murale mise à la terre.
- Assurez-vous toujours que la fiche d'alimentation est insérée correctement dans la prise murale.
- L'appareil ne doit pas être utilisé s'il est tombé, s'il présente des signes visibles d'endommagement ou s'il fuit.
- Avant de brancher l'appareil à l'alimentation électrique, vérifiez que la tension et le courant nominaux correspondent aux informations d'alimentation électrique indiquées sur l'étiquette signalétique de l'appareil.
- Vérifiez régulièrement que la fiche et le cordon d'alimentation ne sont pas endommagés. Si le cordon d'alimentation est endommagé, il doit être remplacé par le fabricant, son agent de service ou des personnes de qualification similaire afin d'éviter tout danger.
- Protégez le cordon d'alimentation contre les dommages. Ne le laissez pas pendre sur des bords tranchants, ne le pressez pas et ne le pliez pas. Tenez le cordon d'alimentation éloigné des surfaces chaudes et des flammes nues et veillez à ce que personne ne puisse tirer dessus ou trébucher dessus par inadvertance.
- L'appareil ne doit pas être laissé sans surveillance alors qu'il est connecté au secteur.
- Le liquide ou la vapeur ne doivent pas être dirigés vers des appareils contenant des composants électriques, tels que l'intérieur des fours.
- L'orifice de remplissage ne doit pas être ouvert pendant l'utilisation.
- Nettoyez toujours le produit après utilisation (voir « Nettoyage et entretien »)

Risques de brûlure

⚠ DANGER ! Risque de brûlures ! Ne touchez pas les surfaces chaudes et faites attention à la vapeur qui s'échappe. Tenez le produit uniquement par sa la poignée.

- La vapeur est très chaude. Ne mettez jamais vos mains devant le jet de vapeur.

⚠ Mise en garde :

- Le verre peut se fissurer s'il est soumis à un choc thermique ! Préchauffez les surfaces vitrées avant le nettoyage à la vapeur en pulvérisant la vapeur en arc de cercle à une distance de 20 à 25 cm. Réduisez lentement la distance à 10-15 cm pour chauffer davantage le verre.

● Fonctionnement

- Le produit passe en mode arrêt lorsque l'interrupteur marche/arrêt [13] est en position O.

● Remplissage du réservoir d'eau (voir Fig. G - I)

⚠ DANGER ! Risque de choc électrique !

- Avant de remplir le réservoir d'eau : Retirez la fiche d'alimentation de la prise secteur.

⚠ Mise en garde :

- Testez toujours le nettoyeur à vapeur en premier lieu sur des zones discrètes ou invisibles des surfaces ou des tissus à nettoyer afin de vérifier leur tolérance à la vapeur chaude.
 - La vapeur peut décolorer le bois peint/verni.
 - La vapeur peut décolorer les plastiques brillants.

- L'acrylique, le velours et le lin réagissent de manière très sensible à la température de la vapeur.
- N'utilisez pas le nettoyeur à vapeur sur les fibres Dralon sans avoir effectué au préalable un test d'adéquation sur une zone cachée. Pour des raisons compréhensibles, le fabricant ne peut être tenu responsable des dommages causés aux objets, aux matériaux, aux personnes, aux animaux ou aux plantes en raison d'une utilisation inadéquate de la vapeur chaude ou d'une mauvaise utilisation de l'appareil.

- Remplissez uniquement avec de l'eau du robinet ou de l'eau distillée sans additifs d'aucune sorte, par exemple du parfum, des produits de nettoyage, de l'alcool, car ils pourraient endommager l'appareil et rendre son utilisation dangereuse. Il est conseillé d'utiliser de l'eau distillée pour éviter les dépôts de calcaire si votre eau est très dure (plus de 2,5 mmol/l ou 21 dH). Sinon, faites d'abord bouillir l'eau pour prolonger la durée de vie de l'appareil.

Conseil :

- Le temps de chauffage sera réduit si de l'eau chaude est utilisée lors du remplissage.

● Utilisation du nettoyeur à vapeur (voir Fig. J - X)

- ⓘ REMARQUE :** Instructions de montage pour les accessoires (voir Fig. A-F).

⚠ Avertissement :

- Ne dirigez jamais la sortie de vapeur du pistolet à vapeur vers des personnes, des animaux, des plantes ou des installations électriques (par ex. four ou choc électrique) !
- Déverrouillez le dispositif de verrouillage (sécurité enfants) en poussant la goupille du côté droit vers le milieu ou le côté gauche (Fig. A). La vapeur chaude s'échappe maintenant si la gâchette de vapeur [17] est actionnée. Tenez tout d'abord le pistolet à vapeur [15] au-dessus d'un vieux chiffon afin d'absorber l'eau pulvérisée initialement. Appuyez sur la gâchette de vapeur [17] jusqu'à ce que la vapeur soit émise de manière uniforme. Le nettoyage peut commencer.

❶ **REMARQUE :**

- De la vapeur résiduelle continue de s'échapper pendant quelques secondes après l'arrêt de la fonction vapeur.
- Ne dirigez pas la sortie de vapeur [16] trop longtemps vers un seul point. Détachez la saleté en déplaçant le jet de vapeur d'avant en arrière. Le débit de la vapeur émise peut être réglé en tournant le régulateur de vapeur et peut être adapté au niveau de saleté. Poussez l'interrupteur de réglage de la vapeur [18] vers le milieu pour plus de vapeur et vers l'avant pour moins de vapeur. (Fig. A)

❶ **REMARQUE :**

- L'appareil est équipé d'un disjoncteur de surchauffe afin d'éviter toute surchauffe. Débranchez immédiatement l'appareil en retirant la fiche. L'appareil peut être remis en service après une période de refroidissement de 30 minutes.
- N'inclinez pas l'appareil de plus de 45° pendant l'utilisation et veiller à ce qu'il repose toujours sur une base solide. Ne laissez pas l'appareil sans surveillance lorsqu'il est allumé et, si nécessaire, utilisez la sécurité enfants pour sécuriser le bouton vapeur. Pour ce faire, appuyez sur la gâchette vapeur [17] du pistolet à vapeur [15], poussez l'interrupteur de réglage de la vapeur [18] vers l'arrière. (Fig. N)

⚠ **Avertissement :**

- Le boîtier et les accessoires deviennent chauds pendant le fonctionnement de l'appareil ! Laissez l'appareil refroidir avant de changer les accessoires. N'ouvrez jamais le bouchon du réservoir [14] lorsque le nettoyeur vapeur [12] est en marche, car le réservoir est sous pression !

⚠ **Avertissement :**

- De la vapeur chaude peut s'échapper à l'ouverture !
- Il y a un risque de brûlure par le filetage du bouchon et par le réservoir !

- Remplissez le réservoir d'eau à l'aide du récipient gradué [1] (voir Remplissage du réservoir d'eau [21], voir Fig. G-H), puis refermez soigneusement le bouchon du réservoir [14]. Le nettoyeur à vapeur [12] peut maintenant être rebranché et mis en marche. Le produit est prêt à l'emploi dès que la température de fonctionnement est atteinte après environ 6,5 minutes et que le voyant d'alimentation (rouge) et le voyant de vapeur (vert) s'allument (Fig. L) (voir Fig. J-M).

● **Nettoyage et entretien**

● **Nettoyage de l'unité principale**

⚠ **DANGER ! Risque de choc électrique !**

Débranchez la fiche électrique [19] de la prise de courant murale avant de nettoyer l'appareil.

⚠ **AVERTISSEMENT !** N'immergez pas les composants électriques de l'appareil dans de l'eau ou d'autres liquides.

- Ne passez jamais le produit sous de l'eau courante.
- Nettoyez le produit avec un chiffon légèrement humide.
- Ne laissez pas l'eau ou d'autres liquides pénétrer à l'intérieur de l'appareil.
- N'utilisez pas de produits abrasifs, de nettoyeurs agressifs ou de brosses dures pour nettoyer le produit.
- Après le nettoyage : Laissez toutes les pièces sécher complètement.

● **Nettoyage des accessoires**

- Nettoyez les accessoires à l'eau chaude savonneuse.
- Après le nettoyage : Laissez tous les accessoires sécher complètement.

● **Nettoyage des tissus en fibres et de la housse en fibres**

- Le couvercle de buse pour tissus d'ameublement [6] et le chiffon de nettoyage des sols [9] peuvent être lavés en machine à une température maximale de 60 °C.
- Après le nettoyage : Laissez sécher complètement le couvercle de buse pour tissus d'ameublement [6] et le chiffon de nettoyage des sols [9].

● Élimination du tartre

- Si la puissance de la vapeur diminue considérablement, il peut être nécessaire de détartrer l'appareil ou les accessoires :
- Éteignez l'appareil. Remplissez le réservoir d'eau **21** avec un mélange d'eau du robinet et de vinaigre (rapport de 2:1).
- Installez l'accessoire que vous souhaitez détartrer (le cas échéant).
- Positionnez l'appareil de manière à ce que la vapeur soit dirigée à l'écart des objets et des surfaces environnantes.
- Allumez l'appareil. Faites fonctionner l'appareil jusqu'à ce que tout le mélange soit épuisé.

● Pièces de rechange / Accessoires

- Les clients peuvent obtenir des pièces de rechange et des accessoires compatibles via www.optimax-shop.com.
- Vous pouvez uniquement passer des commandes en ligne.
- Pour plus d'informations, contactez le service d'assistance téléphonique de Lidl (voir « Service »).

- 6** Couverture de buse pour tissus d'ameublement
- 9** Chiffon de nettoyage des sols

● Stockage

- Lorsque l'appareil n'est pas utilisé, rangez-le dans son emballage d'origine.
- Rangez cet appareil dans un endroit sec hors de portée des enfants.
- Ranger l'appareil avec un réservoir d'eau vide **21** uniquement.
- Enroulez uniformément le cordon d'alimentation **19** sur les crochets de suspension **20**.

● Mise au rebut

L'emballage se compose de matières recyclables pouvant être mises au rebut dans les déchetteries locales.



Veillez respecter l'identification des matériaux d'emballage pour le tri sélectif, ils sont identifiés avec des abréviations (a) et des chiffres (b) ayant la signification suivante : 1-7 : plastiques / 20-22 : papiers et cartons / 80-98 : matériaux composites.

Produit :



Le produit ainsi que les accessoires et les matériaux d'emballage sont recyclables et relèvent de la responsabilité élargie du producteur.

Éliminez-les séparément, en suivant l'Infotri illustrée, dans l'intérêt d'un meilleur traitement des déchets. Le logo Triman n'est valable qu'en France.



Votre mairie ou votre municipalité vous renseigneront sur les possibilités de mise au rebut des produits usagés.



Afin de contribuer à la protection de l'environnement, veuillez ne pas jeter votre produit usagé dans les ordures ménagères, mais éliminez-le de manière appropriée. Pour obtenir des renseignements concernant les points de collecte et leurs horaires d'ouverture, vous pouvez contacter votre municipalité.

● **Garantie**

Article L217-16 du Code de la consommation

Lorsque l'acheteur demande au vendeur, pendant le cours de la garantie commerciale qui lui a été consentie lors de l'acquisition ou de la réparation d'un bien meuble, une remise en état couverte par la garantie, toute période d'immobilisation d'au moins sept jours vient s'ajouter à la durée de la garantie qui restait à courir. Cette période court à compter de la demande d'intervention de l'acheteur ou de la mise à disposition pour réparation du bien en cause, si cette mise à disposition est postérieure à la demande d'intervention.

Indépendamment de la garantie commerciale suscrite, le vendeur reste tenu des défauts de conformité du bien et des vices rédhibitoires dans les conditions prévues aux articles L217-4 à L217-13 du Code de la consommation et aux articles 1641 à 1648 et 2232 du Code Civil.

Article L217-4 du Code de la consommation

Le vendeur livre un bien conforme au contrat et répond des défauts de conformité existant lors de la délivrance.

Il répond également des défauts de conformité résultant de l'emballage, des instructions de montage ou de l'installation lorsque celle-ci a été mise à sa charge par le contrat ou a été réalisée sous sa responsabilité.

Article L217-5 du Code de la consommation

Le bien est conforme au contrat :

1° S'il est propre à l'usage habituellement attendu d'un bien semblable et, le cas échéant :

- s'il correspond à la description donnée par le vendeur et posséder les qualités que celui-ci a présentées à l'acheteur sous forme d'échantillon ou de modèle ;
- s'il présente les qualités qu'un acheteur peut légitimement attendre eu égard aux déclarations publiques faites par le vendeur, par le producteur ou par son représentant, notamment dans la publicité ou l'étiquetage ;

2° Ou s'il présente les caractéristiques définies d'un commun accord par les parties ou être propre à tout usage spécial recherché par l'acheteur, porté à la connaissance du vendeur et que ce dernier a accepté.

Article L217-12 du Code de la consommation

L'action résultant du défaut de conformité se prescrit par deux ans à compter de la délivrance du bien.

Article 1641 du Code civil

Le vendeur est tenu de la garantie à raison des défauts cachés de la chose vendue qui la rendent impropre à l'usage auquel on la destine, ou qui diminuent tellement cet usage que l'acheteur ne l'aurait pas acquise, ou n'en aurait donné qu'un moindre prix, s'il les avait connus.

Article 1648 1er alinéa du Code civil

L'action résultant des vices rédhibitoires doit être intentée par l'acquéreur dans un délai de deux ans à compter de la découverte du vice.

Les pièces détachées indispensables à l'utilisation du produit sont disponibles pendant la durée de la garantie du produit.

Le produit a été fabriqué selon des critères de qualité stricts, et contrôlé consciencieusement avant sa livraison. En cas de défaut de matériau ou de fabrication, vous avez des droits légaux vis-à-vis du vendeur du produit. Vos droits légaux ne sont en aucun cas limités par notre garantie mentionnée ci-dessous.

La garantie de ce produit est de 3 ans à partir de la date d'achat. La période de garantie commence à la date d'achat. Conservez l'original de la preuve d'achat dans un endroit sûr car ce document est nécessaire pour prouver l'achat.

Tout dommage ou défaut déjà présent au moment de l'achat doit être signalé immédiatement après le déballage du produit.

Si le produit présente un défaut de matériau ou de fabrication dans les 3 ans qui suivent la date d'achat, nous le réparerons ou le remplacerons - à notre choix - gratuitement pour vous. La période de garantie n'est pas prolongée par une demande de garantie acceptée. Cette mesure s'applique également pour les pièces remplacées et réparées.

Cette garantie est annulée si le produit a été endommagé ou utilisé ou entretenu de manière incorrecte.

La garantie couvre les défauts de matériels et de fabrication. Cette garantie ne couvre pas les pièces du produit soumises à une usure normale, et qui sont donc considérées comme des pièces d'usure (par exemple les piles, les piles rechargeables, tuyaux, les cartouches d'encre), ni les dommages aux pièces fragiles, par exemple les interrupteurs ou les pièces en verre.

● Faire valoir sa garantie

Pour garantir la rapidité d'exécution de la procédure de garantie, veuillez respecter les indications suivantes :

Veuillez conserver le ticket de caisse et la référence du produit (IAN 496887_2504) à titre de preuve d'achat pour toute demande.

Le numéro de référence de l'article est indiqué sur la plaque d'identification, gravé sur la page de titre de votre manuel (en bas à gauche) ou sur un autocollant apposé sur la face arrière ou inférieure du produit.

En cas de dysfonctionnement du produit, ou de tout autre défaut, contactez en premier lieu le service après-vente par téléphone ou par e-mail aux coordonnées indiquées ci-dessous.

Vous pouvez alors envoyer franco de port tout produit considéré comme défectueux au service clientèle indiqué, accompagné de la preuve d'achat (ticket de caisse) et d'une description écrite du défaut avec mention de sa date d'apparition.

● Service après-vente

Service après-vente France

Tél.: 0800 919 270

E-Mail: owim@lidl.fr

Service après-vente Belgique

Tél.: 0800 12089





E-Mail: owim@lidl.be

CE IPX4

Lijst met gebruikte pictogrammen	Pagina	43
Inleiding	Pagina	44
Beoogd gebruik	Pagina	44
Omvang van de levering	Pagina	44
Onderdelenlijst	Pagina	44
Technische gegevens	Pagina	44
Algemene veiligheidsinstructies	Pagina	45
Bediening	Pagina	48
Het waterreservoir vullen (zie Afb. G - I)	Pagina	48
De stoomreiniger gebruiken (zie Afb. J - X)	Pagina	48
Reiniging en onderhoud	Pagina	49
De hoofdeenheid reinigen	Pagina	49
De accessoires reinigen	Pagina	49
Vezeldoeken en vezelhoes reinigen	Pagina	49
Kalkaanslag verwijderen	Pagina	49
Reserveonderdelen / Accessoires	Pagina	49
Opslag	Pagina	49
Afvoer	Pagina	50
Garantie	Pagina	50
Afwikkeling in geval van garantie	Pagina	50
Service	Pagina	51

Lijst met gebruikte pictogrammen

De volgende waarschuwingen worden in deze gebruikershandleiding en op de verpakking gebruikt:

 <p>GEVAAR! Dit symbool in combinatie met het signaalwoord "Gevaar" markeert een hoog risico dat, indien niet voorkomen, de dood of ernstig letsel tot gevolg kan hebben.</p>	 Wisselstroom/-spanning
	Hz Hertz (voedingsfrequentie)
	W Watt
 <p>WAARSCHUWING! Dit symbool in combinatie met het signaalwoord 'Waarschuwing' markeert een middelgroot risico dat, indien het niet wordt voorkomen, de dood of ernstig letsel tot gevolg kan hebben.</p>	IPX4 Bescherming tegen gespat uit alle richtingen
 <p>VOORZICHTIG! Dit symbool in combinatie met het signaalwoord "Voorzichtig" markeert een gevaar met een laag risico dat, indien niet voorkomen, kan leiden tot licht of matig letsel.</p>	 OPMERKING: Dit symbool in combinatie met "Opmerking" geeft extra nuttige informatie.
	 Gevaar – risico op elektrische schokken!
 <p>Waarschuwing –gevaar op brandwonden!</p>	 Wasbaar op 60 °C
 <p>Geen bleekmiddel gebruiken.</p>	 Niet in de droger
 <p>Niet strijken</p>	 Niet chemisch reinigen
 Veiligheidsinformatie  Gebruiksaanwijzing	CE De CE-markering geeft aan dat dit product voldoet aan de relevante EU-richtlijnen.
 <p>Getest product. Kan restdruppels water bevatten.</p>	 VOORZICHTIG – Heet oppervlak!

STOOMREINIGER

● Inleiding

Hartelijk gefeliciteerd met de aankoop van uw nieuwe product. U heeft voor een hoogwaardig product gekozen. De gebruiksaanwijzing is een deel van het product. Deze bevat belangrijke aanwijzingen voor veiligheid, gebruik en verwijdering. Maakt U zich voor de ingebruikname van het product met alle bedienings- en veiligheidsvoorschriften vertrouwd. Gebruik het product alleen zoals beschreven en voor de aangegeven toepassingsgebieden. Overhandig alle documenten bij doorgifte van het product aan derden.

Je kunt deze en vele andere handleidingen downloaden en bekijken op www.lidl-service.com. Door de QR-code te scannen, kom je meteen op de Lidl service website (www.lidl-service.com) waar je jouw gebruiksaanwijzing kunt openen door het artikelnummer (IAN) 496887_2504 in te voeren.

● Beoogd gebruik

Dit product is ontworpen voor het reinigen van binnenoppervlakken. Gebruik het niet voor andere doeleinden.

Dit product is alleen bestemd voor huishoudelijk gebruik en mag niet voor commerciële doeleinden worden gebruikt.

De fabrikant is niet aansprakelijk voor beschadigingen veroorzaakt door onjuist gebruik.

● Omvang van de levering

Controleer na het uitpakken van het product of de levering compleet is en of alle onderdelen in goede staat zijn. Verwijder al het verpakkingsmateriaal voor gebruik.

- 1 x Stoomreiniger
- 1 x Vloermondstuk
- 1 x Tapijtglijder
- 1 x Gebogen mondstuk
- 1 x Kleine ronde borstel
- 1 x Meubelmondstuk
- 2 x Verlengbuis
- 1 x Vloermondstuk-adapter
- 1 x Accessoire-adapter
- 1 x Maatbeker

- 1 x Vloerschoonmaakdoek
- 1 x Hoes voor meubelmondstuk

● Onderdelenlijst

- 1 Maatbeker
- 2 Accessoire-adapter
- 3 Hoekmondstuk
- 4 Kleine ronde borstel
- 5 Meubelmondstuk
- 6 Hoes voor meubelmondstuk
- 7 Vloermondstuk-adapter
- 8 Vloermondstuk
- 9 Vloerschoonmaakdoek
- 10 Tapijtglijder
- 11 2 Verlengbuizen
- 12 Stoomreiniger
- 13 Aan/uit-schakelaar
- 14 Reservoirop
- 15 Stoompistool
- 16 Stoomuitlaat
- 17 Stoomhendel
- 18 Stoomregelaar
- 19 Netsnoer en stekker
- 20 Ophanghaken voor netsnoer
- 21 Waterreservoir
- 22 Aan/uit-controlelampje (Rood)
- 23 Stoomcontrolelampje (Groen)

● Technische gegevens

- Ingangsspanning: 220-240 V~, 50 Hz
- Stroomverbruik: 1500 W
- Stroomverbruik in Uit-stand: 0,0 W
- Inhoud waterreservoir: 800 ml
- Beschermingsklasse: I
- Ingangsbeschermingsklasse: IPX4 (spatbestendig)



Algemene veiligheidsinstructies

VOORDAT U HET PRODUCT IN GEBRUIK NEEMT, MAAK UZELF VERTROUWD MET ALLE VEILIGHEIDSINFORMATIE EN GEBRUIKSINSTRUCTIES! ALS U DIT PRODUCT AAN EEN DERDE GEEFT, DOE DAN TEVENS ALLE DOCUMENTEN ERBIJ!

De garantieclaim is ongeldig bij schade als gevolg van het negeren van deze gebruiksinstructies! Wij aanvaarden geen enkele aansprakelijkheid voor gevolgschade! Wij aanvaarden geen enkele aansprakelijkheid in geval van materiële schade of persoonlijk letsel veroorzaakt door een verkeerd gebruik of het negeren van de veiligheidsinstructies!

Kinderen en personen met beperkingen

⚠ WAARSCHUWING!
LEVENSGEVAAR EN RISICO OP ONGEVALLEN BIJ KLEUTERS EN KINDEREN!

Laat kinderen nooit zonder toezicht achter met het verpakkingsmateriaal. Het verpakkingsmateriaal brengt gevaar voor verstikking met zich mee. Kinderen onderschatten vaak de gevaren. Houd kinderen op elk moment uit de buurt van het verpakkingsmateriaal.

- Dit product kan worden gebruikt door personen met verminderde fysieke, zintuiglijke of mentale vermogens of een gebrek aan ervaring en kennis, indien zij onder toezicht staan of instructie hebben gekregen over het veilig gebruik van het product en als zij de gevaren ervan begrijpen.
- Kinderen mogen niet met het product spelen.
- Houd het product en het snoer buiten het bereik van kinderen wanneer het is ingeschakeld of aan het afkoelen is.

Beoogd gebruik

⚠ WAARSCHUWING! Verkeerd gebruik kan letsel veroorzaken. Gebruik dit product alleen volgens deze instructies. Pas het product op geen enkele manier aan.

- Gebruik het product alleen op goed afgedichte en behandelde vloeren die waterdicht zijn.
 - Bij elke stoominstelling: op marmer, steen, tegelvloeren
 - Bij de laagste stoominstelling en met een vochtige microvezeldoek: op laminaat, parket of houten vloeren
- Gebruik het product nooit
 - op onbehandelde of doorlatende vloeren,
 - op met was gepolijst meubilair of vloeren,
 - op tapijten met wolinhoud,
 - op bevroren ramen,
 - op leder, synthetische stoffen, fluweel of andere delicate stoffen,
 - op stoomgevoelige materialen.
- Wees voorzichtig wanneer het product in een koude omgeving op glas wordt gebruikt, het glas kan barsten.
- Dit product op gewaxte of bepaalde niet-gewaxte vloeren gebruiken kan leiden tot minder glans.
- Het kan alleen worden gebruikt op glazen ruiten die minstens op kamertemperatuur zijn. Niet gebruiken op buitenruiten bij een temperatuur onder nul.

- **Voor gebruik:** We bevelen aan om een materiaaltest uit te voeren op een verborgen zone van het werkoppervlak.

Elektrische veiligheid

GEVAAR! Risico op elektrische schokken!

Probeer het apparaat nooit zelf te repareren.

Als het apparaat defect is, laat reparaties alleen door een vakbekwame persoon uitvoeren.

WAARSCHUWING!

Risico op een elektrische schok! Dompel de elektrische onderdelen van het product niet in water of een andere vloeistof. Houd het apparaat nooit onder stromend water.

WAARSCHUWING! Risico op elektrische schokken!

Gebruik het apparaat nooit als het beschadigd is. Haal de stekker uit het stopcontact en neem contact op met uw leverancier als het apparaat beschadigd is.

WAARSCHUWING! Risico op letsel! Het product moet van de voeding worden losgekoppeld na gebruik en vóór het reinigen of onderhouden van het product.

- Steek de stekker van het product alleen in een geaard stopcontact.
- Zorg er altijd voor dat de stekker juist in het stopcontact zit.
- Gebruik het product niet wanneer het gevallen is, zichtbare tekenen van schade vertoont of lekt.
- Voordat u het apparaat aansluit, moet u controleren of de voedingsspanning en stroomsterkte overeenkomen met de gegevens van de stroomvoorziening die op het typeplaatje van het apparaat staan vermeld.
- Controleer de stekker en het netsnoer regelmatig op schade. Als het netsnoer beschadigd is, moet dit worden vervangen door de fabrikant, een servicecentrum of een gekwalificeerd vakman.
- Bescherm het netsnoer tegen schade. Leg het aansluitsnoer niet over scherpe randen, plet of buig het ook niet. Houd het netsnoer uit de buurt van hete oppervlakken en open vlammen en zorg ervoor dat niemand er per ongeluk aan kan trekken of over kan struikelen.
- Laat het product niet zonder toezicht achter wanneer de stekker in het stopcontact zit.
- Richt de vloeistof of stoom niet op apparatuur die elektrische componenten bevat, zoals de binnenkant van een oven.
- De vulopening mag tijdens gebruik niet open zijn.
- Reinig het product altijd na gebruik (zie 'Reiniging en onderhoud').

Gevaar op brandwonden.

⚠ GEVAAR! Risico op

brandwonden! Raak de hete oppervlakken niet aan en pas op voor de vrijgegeven stoom. Houd het product alleen bij de handgreep vast.

- De stoom is zeer heet. Steek nooit uw handen voor de stoomstraal.

⚠ Voorzichtig:

- Glas kan barsten door thermische schokken! Verwarm de glasoppervlakken vooraf door stoom in een bredere boog op een afstand van 20–25 cm te sproeien. Verklein langzaam de afstand tot 10–15 cm om het glas verder op te warmen.

● **Bediening**

- Het product opent de Uit-stand wanneer de aan/uit-schakelaar **13** in de positie **O** staat.

● **Het waterreservoir vullen** (zie Afb. G - I)

⚠ **GEVAAR!** Risico op elektrische schokken!

- Voordat het waterreservoir wordt gevuld: Trek de stekker uit het stopcontact.

⚠ **Voorzichtig:**

- Test altijd eerst de stoomreiniger op niet-opvallende of verborgen gebieden van de oppervlakken of stoffen die gereinigd moeten worden om hun tolerantie voor hete stoom te controleren.
 - Stoom kan leiden tot verbleking van geschilderd/gelakt hout.
 - Stoom kan glanzende kunststoffen verkleuren.
 - Acrylaat, fluweel en linnen reageren zeer gevoelig op de temperatuur van stoom.
 - Gebruik de stoomreiniger niet op Dralon-vezels zonder eerst een geschiktheidstest op een verborgen gebied uit te voeren. Om begrijpelijke redenen kan de fabrikant niet verantwoordelijk worden gehouden voor schade aan objecten, materialen, mensen, dieren of planten die voortkomt uit ongeschikt gebruik van hete stoom of ongepast gebruik van het apparaat.
- Vul alleen met leidingwater of gedestilleerd water zonder toevoeging van enige aard, zoals parfum, schoonmaakmiddelen of alcohol, omdat deze de machine kunnen beschadigen en het gevaarlijk kunnen maken om te gebruiken. Het is raadzaam om gedestilleerd water te gebruiken om kalkaanslag te voorkomen als uw water zeer hard is (boven 2,5 mmol/l of 21 dH). Anders kook het water eerst om de levensduur van het apparaat te verlengen.

Tip:

- De opwarmtijd is korter als u warm water gebruikt bij het vullen.

● **De stoomreiniger gebruiken** (zie Afb. J - X)

- ① **OPMERKING:** Montagerichtlijn voor accessoires (zie Afb. A-F).

⚠ **Waarschuwing:**

- Richt de stoomuitlaat van het stoompistool nooit op mensen, dieren, planten of elektrische systemen (bijv. oven of elektrische schok)!
 - Ontgrendel de vergrendelingsvoorziening (kinderslot) door de pin van de rechterkant naar het midden of de linkerkant te schuiven (Afb. A). Hete stoom komt vrij wanneer de stoomhendel **17** wordt ingedrukt. Houd het stoompistool **15** eerst boven een oude doek om het eerste sproeiwater op te vangen. Druk op de stoomhendel **17** totdat de stoom gelijkmatig wordt afgegeven. Het reinigen kan nu beginnen.

① **OPMERKING:**

- Er wordt nog gedurende enkele seconden reststoom afgegeven nadat de stoomfunctie is uitgeschakeld.
- Richt de stoomuitlaat **16** niet te lang op één punt. Maak het vuil los door de stoomstraal heen en weer te bewegen. Het stoomdebiet kan worden geregeld door de stoomregelaar te draaien afhankelijk van de mate van verontreiniging. Duw de stoomregelaar **18** naar het midden voor meer stoom en naar links voor minder stoom. (Afb. A).

① **OPMERKING:**

- Het product is uitgerust met een oververhittingsbeveiliging om oververhitting te voorkomen. Haal de stekker onmiddellijk uit het stopcontact. Het apparaat kan na een afkoelperiode van 30 minuten weer worden gebruikt.
- Kantel het apparaat niet meer dan 45° tijdens gebruik en zorg ervoor dat het apparaat altijd op een stevig oppervlak staat. Laat het apparaat niet zonder toezicht achter terwijl het is ingeschakeld en gebruik indien nodig het kinderslot om de stoomknop te vergrendelen. Om dit te doen, druk de stoomhendel **17** op het stoompistool **15** in en duw de stoomregelaar **18** naar achteren. (Afb. N)

⚠ **Waarschuwing:**

- De behuizing en accessoires worden heet tijdens gebruik! Laat het apparaat afkoelen voordat u accessoires vervangt. Open de reservoirdop [14] nooit terwijl de stoomreiniger [12] is ingeschakeld, het reservoir staat namelijk onder druk!

⚠ **Waarschuwing:**

- Bij het openen kan er hete stoom ontsnappen!
- Er is een risico op brandwonden door de schroefdraad van de dop en het reservoir!
- Vul het reservoir met water met behulp van de maatbeker [1] (zie Het waterreservoir [21] vullen), zie Afb. G-H), en draai de tankdop [14] vervolgens voorzichtig weer dicht. De stoomreiniger [12] kan nu opnieuw op de voeding worden aangesloten en worden ingeschakeld. Het product is klaar voor gebruik zodra de bedrijfstemperatuur is bereikt, na ong. 6,5 minuten, en zowel het Aan/uit-controlelampje (rood) als het stoomcontrolelampje (groen) gaan branden (Afb. L) (zie Afb. J-M).

● **Reiniging en onderhoud**

● **De hoofdeenheid reinigen**

- ⚠ **GEVAAR! Risico op een elektrische schok!** Trek de stekker [19] uit het stopcontact alvorens het product schoon te maken.

- ⚠ **WAARSCHUWING!** Dompel de elektrische onderdelen van het product niet in water of een andere vloeistof.

- Houd het apparaat nooit onder stromend water.
- Veeg het product schoon met een licht bevochtigde doek.
- Zorg dat er geen water of een andere vloeistof in het product komen.
- Maak het product niet schoon met een schuurmiddel, agressief reinigingsmiddel of harde borstel.
- Na reiniging: Laat alle onderdelen volledig drogen.

● **De accessoires reinigen**

- Reinig de accessoires in een warm sopje.
- Na reiniging: Laat alle accessoires volledig drogen.

● **Vezeldoeken en vezelhoes reinigen**

- De hoes voor meubelmondstuk [6] en de vloerschoonmaakdoek [9] kunnen in de wasmachine worden gewassen op maximaal 60 °C.
- Na reiniging: Laat de hoes voor meubelmondstuk [6] en de vloerschoonmaakdoek [9] volledig drogen.

● **Kalkaanslag verwijderen**

- Als de stoomkracht drastisch afneemt, kan het nodig zijn om de kalkaanslag uit het product/accessoires te verwijderen:
- Schakel het product uit. Vul het waterreservoir [21] met een mengsel van leidingwater en azijn (verhouding 2:1).
- Installeer het accessoire waarvan u de kalkaanslag wilt verwijderen (indien van toepassing).
- Zorg ervoor dat het product zo staat dat de stoom weg is gericht van omringende objecten en oppervlakken.
- Schakel het product in. Gebruik het apparaat totdat het hele mengsel is verbruikt.

● **Reserveonderdelen / Accessoires**

- Klanten kunnen compatibele reserveonderdelen en accessoires verkrijgen via www.optimex-shop.com.
- Bestellingen kunnen alleen online worden geplaatst en verwerkt.
- Neem contact op met de Lidl-service hotline (zie 'Service') voor meer informatie.

- [6] Hoese voor meubelmondstuk
- [9] Vloerschoonmaakdoek

● **Opslag**

- Berg het product op in de originele verpakking wanneer niet in gebruik.
- Berg het product op in een droge ruimte buiten het bereik van kinderen.
- Berg het product alleen op met een leeg waterreservoir [21].

- Rol het netsnoer ¹⁹ gelijkmatig op de ophanghaken ²⁰.

● Afvoer

De verpakking bestaat uit milieuvriendelijke grondstoffen die u via de plaatselijke recyclingcontainers kunt afvoeren.



Neem de aanduiding van de verpakkingsmaterialen voor de afvalscheiding in acht. Deze zijn gemarkeerd met de afkortingen (a) en een cijfers (b) met de volgende betekenis: 1-7: kunststoffen / 20-22: papier en vezelplaten / 80-98: composietmaterialen.

Product:

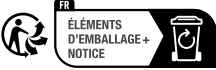

Het product, waaronder het toebehoren, en de verpakkingsmaterialen kunnen worden gerecycled en zijn onderhevig aan een uitgebreide verantwoordelijkheid van de fabrikant.

Gooi ze apart weg, overeenkomstig de aangegeven Info-tri (informatie over afvalscheiding), voor een beter afvalbeheer.

Het Triman-logo geldt alleen voor Frankrijk.



Informatie over de mogelijkheden om het uitgediende product na gebruik te verwijderen, verstrekt uw gemeentelijke overheid.



Gooi het afgedankte product omwille van het milieu niet weg via het huisvuil, maar geef het af bij het daarvoor bestemde depot of het gemeentelijke milieupark. Over afgifteplaatsen en hun openingstijden kunt u zich bij uw aangewezen instantie informeren.

● Garantie

Het product werd volgens strenge kwaliteitsrichtlijnen gemaakt en voor de uitlevering zorgvuldig gecontroleerd. In geval van materiaal- of fabricagefouten hebt u tegenover de verkoper van het product wettelijke rechten. Uw wettelijke rechten worden op geen enkele manier door onze hieronder vermelde garantie beperkt.

De garantie voor dit product bedraagt 3 jaar vanaf aankoopdatum. De garantieperiode gaat in op de datum van aankoop. Bewaar het originele bewijs van aankoop op een veilige plek aangezien dit document nodig is als bewijs.

Alle beschadigingen of gebreken die reeds op het moment van aankoop aanwezig zijn, moeten meteen na het uitpakken van het product worden gemeld.

Mocht het product binnen 3 jaar na aankoopdatum een materiaal- of fabricagefout vertonen, zullen wij het – naar onze keuze – gratis voor u repareren of vervangen. De garantieperiode wordt door een plaatsgevonden garantiEVERLENING niet verlengd. Dit geldt ook voor vervangen en gerepareerde onderdelen.

Deze garantie vervalt als het product werd beschadigd of onjuist is gebruikt of onderhouden.

De garantie dekt materiaal- en fabricagefouten af. Deze garantie dekt geen productonderdelen die aan normale slijtage onderhevig zijn en daarom als verbruiksartikelen worden beschouwd (bv. batterijen, oplaadbare batterijen, slangen, inktpatronen), noch dekt zij schade aan breekbare onderdelen, bv. schakelaars of onderdelen die van glas zijn gemaakt.

● Afwikkeling in geval van garantie

Om een snelle afhandeling van uw reclamatie te waarborgen dient u de volgende instructies in acht te nemen:

Houd bij alle vragen alstublieft de kassabon en het artikelnummer (IAN 496887_2504) als bewijs van aankoop bij de hand.

Het artikelnummer vindt u op de typeplaat, ingegraveerd, op het titelblad van uw handleiding (linksonder) of als sticker op de achter- of onderzijde.

Wanneer er storingen in de werking of andere gebreken optreden, dient u eerst telefonisch of per e-mail contact met de onderstaande service-afdeling op te nemen.

Een als defect geregistreerd product kunt u dan samen met uw aankoopbewijs (kassabon) en vermelding van de concrete schade alsmede het tijdstip van optreden voor u franco aan het u meegedeelde servicepunt verzenden.

● Service

NL Service Nederland

Tel.: 0800 0249630

E-Mail: owim@lidl.nl

BE Service België

Tel.: 0800 12089

E-Mail: owim@lidl.be

CE IPX4

Lista używanych piktogramów	Strona	53
Wstęp	Strona	54
Przeznaczenie	Strona	54
Zakres dostawy	Strona	54
Lista części	Strona	54
Dane techniczne	Strona	54
Ogólne instrukcje dotyczące bezpieczeństwa	Strona	55
Użytkowanie	Strona	58
Napełnianie zbiornika na wodę (patrz Rys. G - I)	Strona	58
Korzystanie z myjki parowej (patrz Rys. J - X)	Strona	59
Czyszczenie i utrzymanie	Strona	59
Czyszczenie jednostki głównej	Strona	59
Czyszczenie akcesoriów	Strona	60
Czyszczenie ściereczki i pokrowca z włókna	Strona	60
Usuwanie kamienia	Strona	60
Części zamienne / Akcesoria	Strona	60
Przechowywanie	Strona	60
Utylizacja	Strona	60
Gwarancja	Strona	61
Sposób postępowania w przypadku naprawy gwarancyjnej	Strona	61
Serwis	Strona	62

Lista używanych piktogramów

W niniejszej instrukcji obsługi i na opakowaniu zastosowano następujące ostrzeżenia:

 <p>NIEBEZPIECZEŃSTWO! Ten symbol w połączeniu z hasłem ostrzegawczym „Niebezpieczeństwo” oznacza zagrożenie o wysokim stopniu ryzyka, które, jeśli się mu nie zapobiegnie, może spowodować śmierć lub poważne obrażenia.</p>	 Prąd przemienny/napięcie przemiennie
	Hz Herc (częstotliwość zasilania)
	W Waty
 <p>OSTRZEŻENIE! Ten symbol, w połączeniu z hasłem ostrzegawczym „Ostrzeżenie”, oznacza zagrożenie o średnim stopniu ryzyka, które, jeśli się mu nie zapobiegnie, może spowodować śmierć lub poważne obrażenia.</p>	IPX4 Ochrona przed bryzgami wody z wszystkich kierunków
 <p>OSTROŻNIE! Ten symbol, w połączeniu z hasłem ostrzegawczym „Ostrożnie”, oznacza zagrożenie o niskim stopniu ryzyka, które, jeśli się mu nie zapobiegnie, może spowodować drobne lub umiarkowane obrażenia.</p>	 INFORMACJA: Ten symbol, w połączeniu z hasłem „Uwaga”, oznacza dodatkowe przydatne informacje.
	 Niebezpieczeństwo – ryzyko porażenia prądem!
 Ostrzeżenie – niebezpieczeństwo oparzenia!	 Można prac w temp. 60 °C
 Nie używać wybielaczy	 Nie suszyć w suszarce
 Nie prasować	 Nie czyścić chemicznie
 Informacje dotyczące bezpieczeństwa Instrukcja użytkowania	CE Znak CE oznacza zgodność z odpowiednimi dyrektywami UE mającymi zastosowanie do tego produktu.
 Produkt testowany. Może zawierać krople wody	 OSTROŻNIE – gorąca powierzchnia!

URZĄDZENIE DO CZYSZCZENIA

PARA

● Wstęp

Gratulujemy Państwu zakupu nowego produktu. Tym samym zdecydowali się Państwo na zakup produktu wysokiej jakości. Instrukcja obsługi jest częścią tego produktu. Zawiera ona ważne wskazówki dotyczące bezpieczeństwa, użytkowania i utylizacji. Przed pierwszym użyciem produktu należy zapoznać się ze wszystkimi wskazówkami dotyczącymi obsługi i bezpieczeństwa. Używać produktu wyłącznie zgodnie z jego poniżej opisanym przeznaczeniem. W przypadku przekazania produktu innej osobie należy dołączyć do niego całą jego dokumentację. Tą i wiele innych instrukcji można pobrać i wyświetlić na stronie www.lidl-service.com. Zeskanowanie kodu QR spowoduje przejście bezpośrednio do strony internetowej serwisu Lidl (www.lidl-service.com), gdzie można otworzyć instrukcję obsługi, wprowadzając numer artykułu (IAN) 496887_2504.

● Przeznaczenie

Produkt jest przeznaczony wyłącznie do czyszczenia powierzchni w pomieszczeniach zamkniętych. Nie używać go do jakichkolwiek innych zastosowań.

Produkt jest przeznaczony wyłącznie do użytku prywatnego w gospodarstwach domowych, a nie do celów komercyjnych.

Producent nie ponosi odpowiedzialności za szkody spowodowane niewłaściwym użytkowaniem.

● Zakres dostawy

Po rozpakowaniu produktu należy sprawdzić, czy jest on kompletny i czy wszystkie jego części są w dobrym stanie. Przed rozpoczęciem użytkowania należy usunąć wszystkie materiały opakowaniowe.

- 1 x Urządzenie do czyszczenia parą
- 1 x Dysza do podłogi
- 1 x Nakładka dywanowa
- 1 x Dysza kątowa
- 1 x Mała okrągła szczotka
- 1 x Dysza do tapicerki
- 2 x Rurka przedłużająca

- 1 x Adapter do dyszy do podłogi
- 1 x Adapter do akcesoriów
- 1 x Miarka
- 1 x Ściereczka do czyszczenia
- 1 x Pokrowiec na dyszę do tapicerki

● Lista części

- 1 Miarka
- 2 Adapter do akcesoriów
- 3 Dysza kątowa
- 4 Mała okrągła szczotka
- 5 Dysza do tapicerki
- 6 Pokrowiec na dyszę do tapicerki
- 7 Adapter do dyszy do podłogi
- 8 Dysza do podłogi
- 9 Ściereczka do czyszczenia
- 10 Nakładka dywanowa
- 11 2 rurki przedłużające
- 12 Ręczna myjka parowa
- 13 Włacznik
- 14 Korek zbiornika
- 15 Pistolet parowy
- 16 Wylot pary
- 17 Spust pary
- 18 Przełącznik ustawiania pary
- 19 Przewód zasilający z wtyczką
- 20 Haczyki do zawieszania przewodu zasilającego
- 21 Zbiornik na wodę
- 22 Wskaźnik zasilania (czerwony)
- 23 Wskaźnik pary (zielony)

● Dane techniczne

Napięcie wejściowe:	220-240 V~, 50 Hz
Zużycie energii:	1500 W
Pobór prądu w trybie wyłączenia:	0,0 W
Pojemność zbiornika na wodę:	800 ml
Klasa ochrony:	I
Stopień ochrony IP:	IPX4 (bryzgoszczelność)



Ogólne instrukcje dotyczące bezpieczeństwa

PRZED UŻYCIEM PRODUKTU PROSIMY O ZAPOZNANIE SIĘ Z WSZYSTKIMI INFORMACJAMI DOTYCZĄCYMI BEZPIECZEŃSTWA ORAZ Z INSTRUKCJĄ UŻYTKOWANIA! PRZEKAZUJĄC TEN PRODUKT INNYM, NALEŻY PRZEKAZAĆ RÓWNIEŻ WSZYSTKIE DOKUMENTY!

W przypadku uszkodzeń wynikających z nieprzestrzegania niniejszej instrukcji obsługi roszczenie gwarancyjne wygasa! Producent nie ponosi odpowiedzialności za jakiegokolwiek szkody następcze! W przypadku szkód materialnych lub obrażeń ciała spowodowanych nieprawidłową obsługą lub nieprzestrzeganiem instrukcji bezpieczeństwa producent nie ponosi odpowiedzialności!

Dzieci i osoby z niepełnosprawnościami

⚠ OSTRZEŻENIE! RYZYKO UTRATY ŻYCIA LUB WYPADKU NIEMOWLĄT I DZIECI!

Nigdy nie należy zostawiać dzieci bez nadzoru przy materiałach opakowaniowych. Materiały opakowaniowe stwarzają ryzyko uduszenia. Dzieci często nie są w pełni świadome zagrożeń. Materiały opakowaniowe należy zawsze chronić przed dziećmi.

- Pod warunkiem zapewnienia odpowiedniego nadzoru, pouczenia na temat bezpiecznej obsługi produktu i dopilnowania zrozumienia zagrożeń, produkt może być używany przez osoby o ograniczeniach fizycznych, czuciowych lub psychicznych, a także osoby, którym brak jest doświadczenia lub wiedzy.
- Dzieci nie powinny bawić się produktem.
- Po podłączeniu do zasilania i gdy produkt stygnie, produkt i jego przewód należy przechowywać w miejscu niedostępnym dla dzieci.

Przeznaczenie

⚠ OSTRZEŻENIE! Niewłaściwe użycie może prowadzić do obrażeń. Produktu należy używać wyłącznie zgodnie z zaleceniami podanymi w instrukcji. Nie należy w żaden sposób próbować przerabiać produktu.

- Produktu należy używać wyłącznie na podłogach, które zostały dobrze uszczelnione i zabezpieczone oraz nie przepuszczają wody.
 - Z dowolnym ustawieniem mocy pary: na marmurze, kamieniu, płytkach podłogowych
 - Z najniższą siłą pary i wilgotną ściereczką z włókna: na podłogach laminowanych, parkietowych lub wykonanych z twardego drewna
- Nigdy nie należy używać produktu
 - na niezabezpieczonych lub przepuszczalnych podłogach,
 - na polerowanych woskiem meblach lub podłogach,
 - na dywanach z zawartością wełny,
 - na zamrożonych oknach,
 - na skórze, tkaninie syntetycznej, aksamicie i innych delikatnych tkaninach,

– na materiałach wrażliwych na parę.

- Przy używaniu produktu na szkle w zimnych warunkach, należy zachować ostrożność, gdyż szkło może pęknąć.
- Stosowanie na woskowanych lub niektórych niewoskowanych podłogach może skutkować zmniejszeniem połysku.
- Można stosować wyłącznie na szybach, które mają temperaturę co najmniej pokojową. Nie stosować na szybach/oknach zewnętrznych w temperaturach poniżej zera.
- **Przed użyciem:** Zalecamy wykonanie testu na niewidocznym fragmencie czyszczonej powierzchni.

Bezpieczeństwo elektryczne

⚠ NIEBEZPIECZEŃSTWO!

Ryzyko porażenia

prądem! Nie należy próbować samodzielnie naprawiać produktu.

W przypadku wadliwego działania naprawy mogą być przeprowadzane wyłącznie przez wykwalifikowany personel.

⚠ OSTRZEŻENIE!

Niebezpieczeństwo porażenia prądem!

Elementów elektrycznych produktu nie wolno zanurzać w wodzie ani innych płynach. Nigdy nie należy trzymać produktu pod bieżącą wodą.

⚠ OSTRZEŻENIE! Ryzyko

porażenia prądem! Nigdy nie należy używać uszkodzonego produktu. Jeśli produkt jest uszkodzony należy go odłączyć od zasilania i skontaktować się ze sprzedawcą.

⚠ OSTRZEŻENIE! Ryzyko

urazów! Produkt należy odłączyć po użyciu i przed przystąpieniem do czyszczenia lub konserwacji produktu.

- Produkt należy podłączać wyłącznie do uziemionego gniazdka ściennego.
- Należy się zawsze upewnić, że wtyczka jest prawidłowo włożona do gniazdka ściennego.
- Produkt nie może być używany jeśli został upuszczony, jeśli widoczne są oznaki uszkodzenia lub jeśli przecieka.

- Przed podłączeniem produktu do zasilania należy sprawdzić, czy napięcie i natężenie prądu są zgodne z parametrami zasilania podanymi na etykiecie znamionowej produktu.
- Należy regularnie sprawdzać wtyczkę i przewód zasilający pod kątem uszkodzeń. Jeśli przewód zasilający zostanie uszkodzony, aby uniknąć niebezpiecznych sytuacji, należy go wymienić. Wymiany powinien dokonać producent, przedstawiciel jego serwisu lub inne osoby o podobnych kwalifikacjach.
- Przewód zasilający należy chronić przed uszkodzeniem. Nie wolno dopuścić do tego, aby zwisał na ostrych krawędziach, nie wolno go ścisnąć ani zginać. Przewód zasilający należy trzymać z dala od gorących powierzchni i otwartego ognia. Należy upewnić się, że nikt nie może go przypadkowo pociągnąć ani potknąć się o niego.
- Produktu nie należy pozostawiać bez nadzoru, gdy jest on podłączony do zasilania.

- Ciecz lub para nie mogą być kierowane na urządzenia zawierające elementy elektryczne, takie jak wnętrza piekarników.
- Otworu do napełniania nie można otwierać podczas użytkowania.
- Po użyciu produkt należy zawsze umyć (szczegółowe informacje – patrz część „Czyszczenie i utrzymanie”).

Ryzyko poparzenia

⚠ **NIEBEZPIECZEŃSTWO!**

Ryzyko poparzenia! Nie dotykać gorących powierzchni. Uważać na wydobywającą się gorącą parę. Trzymać urządzenie wyłącznie za uchwyt.

- Para jest bardzo gorąca. Nigdy nie umieszczać rąk przed strumieniem pary.

⚠ **Ostrożnie:**

- Szkło może pęknąć pod wpływem szoku termicznego! Przed czyszczeniem parowym należy podgrzać powierzchnię szkła, rozpylając parę w szerszym łuku z odległości 20–25 cm. Powoli zmniejszać odległość do 10–15 cm, aby jeszcze bardziej podgrzać szkło.

● **Użytkowanie**

- Gdy włącznik **[13]** znajduje się w pozycji **O**, produkt przechodzi w tryb wyłączenia.

● **Napełnianie zbiornika na wodę (patrz Rys. G - I)**

⚠ **NIEBEZPIECZEŃSTWO!** Ryzyko porażenia prądem!

- Przed napełnieniem zbiornika wodą należy: Odłączyć wtyczkę od gniazdka sieciowego.

⚠ **Ostrożnie:**

- Zawsze najpierw należy przetestować myjkę parową na niepozornych lub niewidocznych obszarach czyszczonych powierzchni lub tkanin, aby sprawdzić ich tolerancję na gorącą parę.
 - Para wodna może spowodować wybielenie malowanego/lakierowanego drewna.
 - Para może odbarwić błyszczące tworzywa sztuczne.
 - Akryl, aksamit i len reagują bardzo wrażliwie na temperaturę pary.
 - Nie należy używać myjki parowej na włóknach Dralon bez uprzedniego przeprowadzenia testu przydatności na ukrytym miejscu. Ze zrozumiałych względów producent nie ponosi odpowiedzialności za uszkodzenia przedmiotów, materiałów, zranienia ludzi, zwierząt lub roślin powstałe w wyniku nieodpowiedniego użycia gorącej pary lub niewłaściwego użytkowania urządzenia.
- Urządzenie należy napełniać wyłącznie wodą z kranu lub wodą destylowaną bez jakichkolwiek dodatków, np. perfum, środków czyszczących, alkoholu, ponieważ mogą one uszkodzić urządzenie i sprawić, że korzystanie z niego będzie niebezpieczne. Zaleca się stosowanie wody destylowanej, aby zapobiec osadzeniu się kamienia, jeśli Twoja woda jest bardzo twarda (ponad 2,5 mmol/l lub 21 dH). W przeciwnym razie należy najpierw zagotować wodę, aby przedłużyć żywotność urządzenia.

Wskazówka:

- Jeśli podczas napełniania użyje się ciepłej wody, czas nagrzewania zostanie skrócony.

● Korzystanie z myjki parowej (patrz Rys. J - X)

① **INFORMACJA:** Montaż akcesoriów – wskazówki (patrz Rys. A–F).

⚠ **Ostrzeżenie:**

- Nigdy nie należy kierować wylotu pary z pistoletu parowego w stronę ludzi, zwierząt, roślin ani instalacji elektrycznych (np. piekarnika, ponieważ istnieje ryzyko porażenia prądem)!
- Zwolnić blokadę (zabezpieczenie przed dziećmi), popychając trzpień z prawej strony w kierunku środka lub lewej strony (Rys. A). Po naciśnięciu przycisku pary [17] będzie się teraz wydostawać gorąca para. Przede wszystkim należy przytrzymać pistolet parowy [15] nad starą szmatką, aby wchłonęła początkową rozpyloną wodę. Należy naciskać spust pary [17], aż para będzie emitowana równomiernie. Sprzątanie można rozpocząć już teraz.

① **INFORMACJA:**

- Resztki pary wydostają się jeszcze przez kilka sekund po wyłączeniu funkcji pary.
- Nie należy kierować wylotu pary [16] zbyt długo na jeden punkt. Aby usuwać brud, należy przesunąć dyszę parową do przodu i do tyłu. Natężenie przepływu emitowanej pary można regulować za pomocą regulatora pary i można je dostosować do poziomu zabrudzenia. Przesunąć przełącznik ustawiania pary [18] w pozycję środkową, aby uzyskać więcej pary, lub do przodu, aby uzyskać mniej pary. (Rys. A)

① **INFORMACJA:**

- Produkt jest wyposażony w zabezpieczenie przed przegrzaniem. Natychmiast odłączyć urządzenie od zasilania, wyjmując wtyczkę. Urządzenie można ponownie uruchomić po 30-minutowym okresie chłodzenia.

- Nie należy przechylać urządzenia o więcej niż 45° podczas użytkowania; należy upewnić się, że urządzenie zawsze stoi na stabilnej podstawie. Nie należy zostawiać włączonego urządzenia bez nadzoru, a w razie potrzeby należy zabezpieczyć przełącznik pary blokadą przed dziećmi. W tym celu należy nacisnąć przełącznik ustawiania pary [17] na pistolecie parowym [15] i przestawić przełącznik ustawiania pary [18] do tyłu. (Rys. N)

⚠ **Ostrzeżenie:**

- Obudowa i akcesoria nagrzewają się podczas pracy! Przed wymianą akcesoriów należy odczekać, aż urządzenie ostygnie. Nigdy nie należy otwierać korka zbiornika [14], gdy myjka parowa [12] jest włączona, ponieważ zbiornik znajduje się wtedy pod ciśnieniem!

⚠ **Ostrzeżenie:**

- Podczas otwierania może wydobywać się gorąca para!
- Istnieje ryzyko poparzenia o gwint korka i zbiornik!
- Uzupelnić wodę za pomocą miarki [1] (patrz część Napętnianie zbiornika na wodę [21], patrz Rys. G–H), a następnie ostrożnie zamknąć korek zbiornika [14]. Myjkę parową [12] można teraz ponownie podłączyć i włączyć. Produkt jest gotowy do użycia, gdy tylko osiągnie temperaturę roboczą, co następuje po około 6,5 minuty, i gdy zapalą się zarówno wskaźnik zasilania (czerwony), jak i wskaźnik pary (zielony) (Rys. L) (patrz Rys. J–M).

● **Czyszczenie i utrzymanie**

● **Czyszczenie jednostki głównej**

⚠ **NIEBEZPIECZEŃSTWO! Ryzyko porażenia prądem!** Przed przystąpieniem do czyszczenia produktu należy odłączyć wtyczkę zasilania [19] od gniazdka ściennego.

⚠ **OSTRZEŻENIE!** Elementów elektrycznych produktu nie wolno zanurzać w wodzie ani innych płynach.

- Nigdy nie należy trzymać produktu pod bieżącą wodą.
- Produkt należy przetrzeć lekko zwilżoną ściereczką.

- Nie dopuszczać do przedostania się wody lub innych płynów do wnętrza produktu.
- Do czyszczenia produktu nie należy używać żadnych ściernych, agresywnych środków czyszczących i twardych szczotek.
- Po wyczyszczeniu: Pozostawić części do całkowitego wyschnięcia.

● Czyszczenie akcesoriów

- Myć akcesoria w ciepłej wodzie z dodatkiem detergentu.
- Po wyczyszczeniu: Pozostawić akcesoria do całkowitego wyschnięcia.

● Czyszczenie ściereczki i pokrowca z włókna

- Pokrowiec na dyszę do tapicerki [6] i ściereczkę do czyszczenia [9] można prać w pralce w temperaturze maks. 60°C.
- Po czyszczeniu: Zostawić pokrowiec na dyszę do tapicerki [6] i ściereczkę do czyszczenia podłogi [9], aby całkowicie wyschły.

● Usuwanie kamienia

- Jeśli moc pary drastycznie się zmniejszy, może być konieczne usunięcie kamienia z produktu lub akcesoriów:
- Włączyć produkt. Napełnić zbiornik na wodę [21] roztworem wody z octu (w proporcji 2 do 1).
- Zamocować akcesorium, z którego chce się usunąć kamień (jeśli jest).
- Zabezpieczyć pozycję produktu, aby upewnić się, że para wydobywa się z dala od otaczających przedmiotów i powierzchni.
- Włączyć produkt. Używać go tak długo, aż roztwór się wyczerpie.

● Części zamienne / Akcesoria

- Klienci mogą uzyskać kompatybilne części zamienne i akcesoria na stronie www.optimex-shop.com.
- Zamówienia można składać i realizować wyłącznie online.

- W celu uzyskania dalszych informacji należy skontaktować się z infolinią serwisową Lidl (patrz „Serwis”).

- [6] Pokrowiec na dyszę do tapicerki
- [9] Ściereczka do podłogi

● Przechowywanie

- Kiedy urządzenie nie jest używane, należy je przechowywać w oryginalnym opakowaniu.
- Produkt należy przechowywać w suchym miejscu niedostępnym dla dzieci.
- Produkt należy przechowywać wyłącznie z pustym zbiornikiem [21] na wodę.
- Równomiernie zwinąć przewód zasilający [19] na hakach do zawieszania [20].

● Utylizacja

Opakowanie wykonane jest z materiałów przyjaznych dla środowiska, które można przekazać do utylizacji w lokalnym punkcie przetwarzania surowców wtórnych.



Przy segregowaniu odpadów prosimy zwrócić uwagę na oznakowanie materiałów opakowaniowych, oznaczone są one skrótami (a) i numerami (b) o następującym znaczeniu: 1-7: Tworzywa sztuczne / 20-22: Papier i tektura / 80-98: Materiały kompozytowe.

Produkt:



Produkt, w tym akcesoria i materiały opakowaniowe, nadają się do recyklingu i podlegają rozszerzonej odpowiedzialności producenta.

Wyrzucić je osobno, zgodnie z ilustracją przedstawiającą informacje o sortowaniu, aby zapewnić lepszą utylizację odpadów. Logo Triman jest ważne tylko dla Francji.



Informacji na temat możliwości utylizacji wyeksploatowanego produktu udziela urząd gminy lub miasta.



Z uwagi na ochronę środowiska nie wyrzucać urządzenia po zakończeniu eksploatacji do odpadów domowych, lecz prawidłowo zutylizować. Informacji o punktach zbiorczych i ich godzinach otwarcia udziela odpowiedni urząd.

Elektroodpady nie mogą być wyrzucane do pojemników do selektywnej zbiórki odpadów komunalnych. Można je oddać w specjalnie wyznaczonych miejscach np. Punkt Selektywnej Zbiórki Odpadów Komunalnych lub/bądź w punktach handlowych oferujących w sprzedaży sprzęt elektroniczny.

Należy postępować zgodnie z obowiązującymi w Polsce przepisami dotyczącymi selektywnej zbiórki urządzeń elektrycznych i elektronicznych. Zużyty sprzęt może mieć szkodliwy wpływ na środowisko i zdrowie ludzi z uwagi na potencjalną zawartość niebezpiecznych substancji, mieszanin oraz części składowych. Gospodarstwo domowe spełnia ważną rolę w przyczynianiu się do ponownego użycia i odzysku surowców wtórnych, w tym recyklingu zużytego sprzętu. Na tym etapie kształtuje się postawy, które wpływają na zachowanie wspólnego dobra jakim jest czyste środowisko naturalne.

● Gwarancja

Produkt został wyprodukowany zgodnie z surowymi wytycznymi dotyczącymi jakości i dokładnie przetestowane przed dostawą. W przypadku wad materiałowych lub produkcyjnych przysługują Państwu prawa ustawowe wobec sprzedawcy produktu. Państwa prawa ustawowe nie są w żaden sposób ograniczone przez naszą gwarancję przedstawioną poniżej.

Gwarancja na ten produkt wynosi 3 lata od daty zakupu. Okres gwarancji rozpoczyna się od daty zakupu. Proszę przechowywać oryginalny rachunek w bezpiecznym miejscu, ponieważ ten dokument jest wymagany jako dowód zakupu.

Wszelkie uszkodzenia lub wady obecne już w momencie zakupu należy zgłosić niezwłocznie po rozpakowaniu produktu.

Jeżeli w ciągu 3 lat od daty zakupu produkt wykáže wady materiałowe lub produkcyjne, to – według naszego uznania – bezpłatnie go naprawimy lub wymienimy. Okres gwarancji nie ulega przedłużeniu o przyznane roszczenie gwarancyjne. Dotyczy to również wymienionych i naprawionych części.

Niniejsza gwarancja traci ważność, jeśli produkt został uszkodzony, był niewłaściwie użytkowany lub konserwowany.

Gwarancja obejmuje wady materiałowe i produkcyjne. Niniejsza gwarancja nie obejmuje części produktu, które podlegają normalnemu zużyciu i dlatego są uważane za części zużywalne (np. baterie, akumulatory, węże, wkłady atramentowe), ani nie obejmuje uszkodzeń części delikatnych, np. przełączników lub części wykonanych ze szkła.

Zgodnie z Kodeksem Cywilnym art. 581 §1 wraz z wymianą urządzenia lub ważnej części czas gwarancji rozpoczyna się na nowo.

● Sposób postępowania w przypadku naprawy gwarancyjnej

Aby zapewnić szybkie rozpatrzenie Państwa wniosku, prosimy stosować się do następujących wskazówek:

Przed skontaktowaniem się z działem serwisowym należy przygotować paragon i numer artykułu (IAN 496887_2504) jako dowód zakupu.

Numery artykułów można znaleźć na tabliczce znamionowej, na grawerunku, na stronie tytułowej jego instrukcji (na dole po lewej stronie) lub jako naklejkę na stronie odwrotnej lub spodniej.

W razie wystąpienia błędów w działaniu lub innych wad, należy skontaktować się najpierw z wymienionym poniżej działem serwisowym telefonicznie lub pocztą elektroniczną.

Produkt uznany za uszkodzony można następnie z dołączeniem dowodu zakupu (paragonu) i podaniem, na czym polega wada i kiedy wystąpiła, przesłać bezpłatnie na podany Państwu adres serwisu.

● Serwis

 **Serwis Polska**

Tel.: 223974996

E-Mail: owim@lidl.pl

CE IPX4

Seznam použitých piktogramů	Strana	64
Úvod	Strana	65
Zamýšlené použití	Strana	65
Rozsah dodávky	Strana	65
Seznam dílů	Strana	65
Technické údaje	Strana	65
Všeobecné bezpečnostní pokyny	Strana	66
Provoz	Strana	68
Naplnění nádrže na vodu (viz Obr. G - I)	Strana	68
Použití parního čističe (viz Obr. J - X)	Strana	69
Čištění a péče	Strana	70
Čištění hlavní jednotky	Strana	70
Čištění příslušenství	Strana	70
Čištění vláknitých hadříků a potahů	Strana	70
Odstraňování vodního kamene	Strana	70
Náhradní díly / Příslušenství	Strana	70
Skladování	Strana	70
Zlikvidování	Strana	70
Záruka	Strana	71
Postup v případě uplatňování záruky	Strana	71
Servis	Strana	71

Seznam použitých piktogramů

V tomto návodu k použití a na obalu jsou uvedena následující varování:

 <p>NEBEZPEČÍ! Tento symbol v kombinaci se signálním slovem „Nebezpečí“ označuje nebezpečí s vysokým rizikem, které, pokud mu nebude zabráněno, může mít za následek smrt nebo vážné zranění.</p>	 Střídavý proud/napětí
	Hz Hertz (frekvence napájení)
	W Watty
 <p>VAROVÁNÍ! Tento symbol v kombinaci se signálním slovem „Varování“ označuje riziko se středním rizikem, které, pokud se mu nezabrání, může mít za následek smrt nebo vážné zranění.</p>	IPX4 Chráněno proti stříkající vodě ze všech směrů
 <p>UPOZORNĚNÍ! Tento symbol v kombinaci se signálním slovem „Upozornění“ označuje nebezpečí s nízkým rizikem, které, pokud se mu nezabrání, může vést k lehkému nebo středně těžkému zranění.</p>	 POZNÁMKA: Tento symbol se signálním slovem „Poznámka“ poskytuje další užitečné informace.
	 Nebezpečí – nebezpečí úrazu elektrickým proudem!
 Pozor - nebezpečí opaření!	 Lze prát při teplotě 60 °C
 Nepoužívejte bělidlo	 Nesušte v sušičce
 Nežehlete	 Nečistěte chemicky
 Bezpečnostní informace Návod k použití	CE Značka CE označuje shodu s příslušnými směrnici EU platnými pro tento výrobek.
 Testovaný výrobek. Může obsahovat zbytky kapek vody	 UPOZORNĚNÍ – Horký povrch!

PARNÍ ČISTIČ

● Úvod

Blahopřejeme Vám ke koupi nového výrobku. Rozhodli jste se pro kvalitní produkt. Návod k obsluze je součástí tohoto výrobku. Obsahuje důležité pokyny pro bezpečnost, použití a likvidaci. Před použitím výrobku se seznamte se všemi pokyny k obsluze a bezpečnostními pokyny. Používejte výrobek jen popsáním způsobem a na uvedených místech. Při předání výrobku třetí osobě předejte i všechny podklady.

Tento a další návody si můžete stáhnout a prohlédnout na stránkách www.lidl-service.com. Po naskenování QR kódu budete přesměrováni přímo na stránky Lidl service (www.lidl-service.com), na kterých si můžete po zadání čísla výrobku (IAN) 496887_2504 otevřít příslušný návod k obsluze.

● Zamýšlené použití

Tento výrobek je určen k čištění interiérových povrchů. Nepoužívejte jej k žádnému jinému účelu.

Tento výrobek je určen pouze pro soukromé domácí použití, nikoli pro komerční účely.

Výrobce neručí za škody způsobené nesprávným použitím.

● Rozsah dodávky

Po rozbalení výrobek zkontrolujte, zda je dodávka kompletní a zda jsou všechny díly v pořádku. Před použitím odstraňte všechny obalové materiály.

- 1 x Parní čistič
- 1 x Podlahová tryska
- 1 x Kobercový nástavec
- 1 x Úhlová tryska
- 1 x Malý kulatý kartáč
- 1 x Tryska na čalounění
- 2 x Prodlužovací trubka
- 1 x Adaptér podlahové trysky
- 1 x Adaptér pro připojení příslušenství
- 1 x Odměrka
- 1 x Hadřík na čištění podlah
- 1 x Kryt trysky na čalounění

● Seznam dílů

- 1 Odměrka
- 2 Adaptér pro připojení příslušenství
- 3 Úhlová tryska
- 4 Malý kulatý kartáč
- 5 Tryska na čalounění
- 6 Kryt trysky na čalounění
- 7 Adaptér podlahové trysky
- 8 Podlahová tryska
- 9 Hadřík na čištění podlah
- 10 Kobercový nástavec
- 11 2 prodlužovací trubky
- 12 Parní čistič
- 13 Hlavní vypínač
- 14 Víčko nádrže
- 15 Parní pistole
- 16 Výstup páry
- 17 Spouštěč páry
- 18 Přepínač nastavení páry
- 19 Napájecí zástrčka a napájecí kabel
- 20 Závěsné háčky na napájecí kabel
- 21 Nádrž na vodu
- 22 Kontrolka napájení (červená)
- 23 Kontrolka páry (zelená)

● Technické údaje

Vstupní napětí:	220–240 V~, 50 Hz
Příkon:	1500 W
Spotřeba energie ve vypnutém režimu:	0,0 W
Objem nádrže na vodu:	800 ml
Třída ochrany:	I
Třída ochrany proti vniknutí:	IPX4 (odolnost proti stříkající vodě)



Všeobecné bezpečnostní pokyny

PŘED POUŽITÍM VÝROBKU SE SEZNAMTE SE VŠEMI BEZPEČNOSTNÍMI INFORMACEMI A NÁVODEM K POUŽITÍ! PŘI PŘEDÁVÁNÍ TOHOTO VÝROBKU TŘETÍ STRANĚ PŘILOŽTE VŠECHNY DOKUMENTY.

V případě poškození v důsledku nedodržení tohoto návodu k obsluze je nárok na záruku neplatný! Za následné škody nepřebíráme žádnou odpovědnost! V případě věcných škod nebo zranění osob způsobených nesprávnou manipulací nebo nedodržením bezpečnostních pokynů nepřebíráme žádnou odpovědnost!

Děti a osoby se zdravotním postižením

VAROVÁNÍ! NEBEZPEČÍ USMRCENÍ NEBO NEHODY PRO KOJENCE A DĚTI!

Nikdy nenechávejte děti s přístupem k obalovému materiálu bez dozoru. Obalový materiál představuje nebezpečí udušení. Děti nebezpečí často podceňují. Děti vždy udržujte děti dál od obalového materiálu.

- Tento výrobek mohou používat osoby se sníženými fyzickými, smyslovými nebo duševními schopnostmi nebo nedostatkem zkušeností a znalostí pouze tehdy, pokud jsou pod dohledem nebo jsou poučeny o používání zařízení bezpečným způsobem a rozumí souvisejícím nebezpečím.
- Děti si s výrobkem nesmí hrát.
- Když je výrobek pod napětím nebo když chladne, uchovávejte jej a jeho kabel mimo dosah dětí.

Zamýšlené použití

- ⚠ **VAROVÁNÍ!** Nesprávné použití může vést ke zranění. Používejte tento výrobek výhradně v souladu s těmito pokyny. Nepokoušejte se výrobek žádným způsobem upravovat.
- Výrobek používejte pouze na dobře utěsněné a ošetřené podlahy, které nepropouštějí vodu.
 - S libovolným nastavením výkonu páry: na mramor, kámen, dlaždice
 - S nejnižším nastavením výkonu páry a s vlhkým hadříkem s vlákny: na laminátové, parketové nebo dřevěné podlahy

- Nikdy výrobek nepoužívejte
 - na neošetřených nebo propustných podlahách,
 - na voskem leštěný nábytek nebo podlahy,
 - na kobercích s obsahem vlny,
 - na zamrzlých oknech,
 - na kůži, syntetické tkaniny, samet nebo jiné jemné materiály,
 - na materiály citlivé na páru.
- Při používání výrobku na skle v chladném prostředí buďte opatrní, protože sklo může prasknout.
- Použití na voskované nebo některé nevoskované podlahy může mít za následek snížení lesku.
- Lze jej použít pouze na skla, která mají alespoň pokojovou teplotu. Nepoužívejte na venkovní skla/okna při teplotách pod bodem mrazu.
- **Před použitím:** Doporučujeme provést zkoušku materiálu na izolované ploše pracovní plochy.

Elektrická bezpečnost

⚠ **NEBEZPEČÍ! Riziko úrazu elektrickým proudem!**

Nikdy se nepokoušejte opravit výrobek sami.

V případě poruchy smí opravy provádět pouze kvalifikovaný personál.

⚠ **VAROVÁNÍ! Riziko úrazu elektrickým proudem!**

Neponořujte elektrické součásti výrobku do vody nebo jiných kapalin. Nikdy nedržte výrobek pod tekoucí vodou.

⚠ **VAROVÁNÍ! Riziko úrazu elektrickým proudem!**

Nikdy nepoužívejte poškozený výrobek. Odpojte výrobek od elektrické sítě a v případě poškození výrobku se poraďte s prodejcem.

⚠ **VAROVÁNÍ! Nebezpečí zranění!** Po použití a před čištěním nebo údržbou je nutné výrobek odpojit od sítě.

- Výrobek připojujte pouze do uzemněné nástěnné zásuvky.
- Vždy se ujistěte, že je zástrčka správně zasunuta do zásuvky.
- Výrobek se nesmí používat, pokud byl upuštěn, pokud jsou na něm viditelné známky poškození nebo pokud z něj teče.

- Před připojením výrobku k elektrické síti zkontrolujte, zda jmenovité napětí a proud odpovídají údajům o síťovém napájení uvedeným na štítku výrobku.
- Pravidelně kontrolujte zástrčku a přívodní kabel, zda nejsou poškozené. Pokud je napájecí kabel poškozen, musí jej vyměnit výrobce, jeho servisní zástupce nebo podobně kvalifikovaná osoba, aby se předešlo nebezpečí.
- Chraňte napájecí kabel před poškozením. Nenechávejte jej viset přes ostré hrany, nemačkejte jej ani neohýbejte. Napájecí kabel udržujte mimo dosah horkých povrchů a otevřeného ohně a zajistěte, aby za něj nikdo nemohl neúmyslně zatáhnout nebo o něj zakopnout.
- Výrobek nesmí být ponechán bez dozoru, pokud je připojen k elektrické síti.
- Kapalina nebo pára nesmí směřovat do zařízení s elektrickými součástmi, například do vnitřku trouby.
- Plnicí otvor nesmí být během používání otevřený.

- Po použití výrobek vždy vyčistěte (podrobnosti naleznete v části „Čištění a péče“).

Nebezpečí popálení

- ⚠ **NEBEZPEČÍ! Nebezpečí popálení!** Nedotýkejte se horkých povrchů výrobku a dávejte pozor na unikající páru. Výrobek držte pouze za rukojeť.
- Pára je velmi horká. Nikdy nedávejte ruce před proud páry.

⚠ Upozornění:

- Sklo může při tepelném šoku prasknout! Před čištěním párou předejte plochy skla rozprašováním páry v širším oblouku ze vzdálenosti 20–25 cm. Pomalu snižujte vzdálenost na 10–15 cm, aby se sklo dále zahřívalo.

● Provoz

- Když je vypínač **13** v poloze O, výrobek přejde do režimu vypnutí.

● Naplnění nádrže na vodu (viz Obr. G - I)

⚠ **NEBEZPEČÍ!** Riziko úrazu elektrickým proudem!

- Před naplněním nádrže na vodu: Odpojte napájecí zástrčku od síťové zásuvky.

⚠ **Upozornění:**

- Parní čistič vždy nejprve vyzkoušejte na nenápadných nebo neviditelných místech čištěných povrchů nebo tkanin, abyste ověřili jejich odolnost vůči horké páře.
 - Pára může způsobit vybělení lakovaného dřeva.

- Pára může změnit barvu lesklých plastů.
- Akryl, samet a len reagují na teplotu páry velmi citlivě.
- Nepoužívejte parní čistič na vlákna Dralon, aniž byste předtím provedli zkoušku vhodnosti na skryté ploše. Z pochopitelných důvodů nemůže výrobce nést odpovědnost za škody na předmětech, materiálech, osobách, zvířatech nebo rostlinách, ke kterým dojde v důsledku nevhodného použití horké páry nebo v důsledku nesprávného používání zařízení.

- Plňte pouze vodou z vodovodu nebo destilovanou vodou bez jakýchkoli přísad, např. parfémů, čisticích prostředků, alkoholu, protože by mohly poškodit přístroj a učinit jeho používání nebezpečným. Pokud je vaše voda velmi tvrdá (více než 2,5 mmol/l nebo 21 dH), doporučuje se používat destilovanou vodu, aby se zabránilo usazování vodního kamene. V opačném případě vodu nejprve převařte, abyste prodloužili životnost zařízení.

Rada:

- Doba ohřevu se zkrátí, pokud při plnění použijete teplou vodu.

● **Použití parního čističe** (viz Obr. J - X)

- ❗ **POZNÁMKA:** Pokyny pro montáž příslušenství (viz Obr. A-F).

⚠ **Varování:**

- Nikdy neměřte výstupem páry z parní pistole na lidi, zvířata, rostliny nebo elektrické systémy (např. trouba nebo zařízení pod proudem)!
- Uvolněte blokovací zařízení (dětskou pojistku) zatlačením na kolík z pravé strany směrem ke středu nebo k levé straně (Obr. A). Horká pára nyní uniká, pokud stisknete spoušť páry [17]. Nejprve podržte parní pistoli [15] nad starým hadrem, aby absorbovala veškerou počáteční stříkající vodu. Stiskněte spouštěč páry [17], dokud se pára nevypouští rovnoměrně. Nyní můžete začít s úklidem.

❗ **POZNÁMKA:**

- Zbytková pára uniká ještě několik sekund po vypnutí parní funkce.
- Výstup páry [16] nesměřujte příliš dlouho do jednoho bodu. Nečistoty uvolníte pohybem parní trysky dopředu a dozadu. Průtok vypouštěné páry lze regulovat otáčením regulátoru páry a lze jej přizpůsobit míře znečištění. Posuňte přepínač nastavení páry [18] doprostřed pro více páry a dopředu pro méně páry. (Obr. A)

❗ **POZNÁMKA:**

- Výrobek je vybaven pojistkou proti přehřátí, která zabráňuje přehřátí. Okamžitě jej odpojte od elektrické sítě vytazením zástrčky. Zařízení lze znovu uvést do provozu po 30 minutách chlazení.
- Během používání zařízení nenaklánějte nebo nepřevracejte o více než 45° a dbejte na to, aby spotřebič vždy stál na pevném podkladu. Nenechávejte stroj zapnutý bez dozoru a v případě potřeby použijte dětskou pojistku k zajištění parního spínače. Za tímto účelem stiskněte spoušť páry [17] na parní pistoli [15], stiskněte přepínač nastavení páry [18] směrem dozadu. (Obr. N)

⚠ **Varování:**

- Kryt a příslušenství se během provozu zahřívají! Před výměnou příslušenství nechte zařízení vychladnout. Nikdy neotvírejte víčko nádrže [14], pokud je parní čistič [12] zapnutý, protože nádrž je pod tlakem!

⚠ **Varování:**

- Při otevření může unikat horká pára!
- Hrozí nebezpečí popálení od závitů víčka a nádrže!
- Doplňte vodu pomocí odměrky [1] (viz Plnění nádrže na vodu [21], viz Obr. G-H) a poté opět opatrně zavřete víčko nádrže [14]. Nyní můžete parní čistič [12] opět zapojit a zapnout. Výrobek je připraven k použití, jakmile je přibližně po 6,5 minutách dosaženo provozní teploty a rozsvítí se kontrolka napájení (červená) i kontrolka páry (zelená) (Obr. L) (viz Obr. J-M).

● Čištění a péče

● Čištění hlavní jednotky

⚠ NEBEZPEČÍ! Riziko úrazu elektrickým

proudem! Před čištěním výrobku odpojte síťovou zástrčku [19] ze zásuvky.

⚠ VAROVÁNÍ! Neponojujte elektrické součásti výrobku do vody nebo jiných kapalin.

- Nikdy nedržte výrobek pod tekoucí vodou.
- Výrobek otřete mírně navlhčeným hadříkem.
- Do vnitřního prostoru výrobku se nesmí dostat voda ani jiné kapaliny.
- K čištění výrobku nepoužívejte žádné abrazivní, agresivní čisticí prostředky nebo tvrdé kartáče.
- Po čištění: Všechny díly nechte zcela vyschnout.

● Čištění příslušenství

- Příslušenství čistěte v teplé mýdlové vodě.
- Po čištění: Veškeré příslušenství nechte zcela vyschnout.

● Čištění vláknitých hadříků a potahů

- Kryt trysky na čalounění [6] a hadřík na čištění podlahy [9] mohou mít v pračce teplotu maximálně 60 °C.
- Po čištění: Nechte kryt trysky na čalounění [6] a hadřík na čištění podlah [9] zcela vyschnout.

● Odstraňování vodního kamene

- Pokud se výkon páry výrazně sníží, může být nutné odstranit vodní kámen z výrobku/ příslušenství:
- Vypněte výrobek. Naplňte nádrž na vodu [21] směsí vody z vodovodu a octa (poměr 2:1).
- Nainstalujte příslušenství, ze kterého chcete odstranit vodní kámen (pokud také je).
- Zajistěte polohu výrobku tak, aby pára směřovala mimo okolní předměty a povrchy.
- Zapněte výrobek. S výrobkem pracujte, dokud nepotřebujete všechnu směs.

● Náhradní díly / Příslušenství

- Zákazníci mohou získat kompatibilní náhradní díly a příslušenství na adrese www.optimex-shop.com.
- Objednávky lze zadat a zpracovat pouze online.
- Další informace získáte na servisní lince společnosti Lidl (viz „Servis“).

[6] Kryt trysky na čalounění

[9] Hadřík na čištění podlah

● Skladování

- Pokud výrobek nepoužíváte, uchovávejte jej v původním obalu.
- Výrobek skladujte na suchém místě mimo dosah dětí.
- Výrobek skladujte pouze s vyprázdněnou nádrží na vodu [21].
- Rovnoměrně srolujte napájecí kabel [19] na závěsné háčky [20].

● Zlikvidování

Obal se skládá z ekologických materiálů, které můžete zlikvidovat prostřednictvím místních sběren recyklovatelných materiálů.



Při třídění odpadu se řiďte podle označení obalových materiálů zkratkami (a) a čísly (b), s následujícím významem: 1–7: umělé hmoty / 20–22: papír a lepenka / 80–98: složené látky.

Výrobek:



FR
ÉLÉMENTS
D'EMBALLAGE +
NOTICE



FR
Cet appareil
et ses accessoires
se recyclent

A DÉPOSER
EN MAGASIN

A DÉPOSER
EN DÉCHÈTERIE

Points de collecte sur www.quefairede mesdechets.fr
Privilégiez la réparation ou le don de votre appareil !

Výrobek vč. příslušenství a obalové materiály jsou recyklovatelné a podléhají rozšířené odpovědnosti výrobce.

Likvidujte je odděleně podle ilustrovaných Info-tri (informace o třídění), abyste mohli lépe nakládat s odpady.

Logo Triman platí jen pro Francii.



O možnostech likvidace vysloužilých zařízení se informujte u správy vaší obce nebo města.



V zájmu ochrany životního prostředí vysloužilý výrobek nevyhazujte do domovního odpadu, ale předejte k odborné likvidaci. O sběrnách a jejich otevíracích hodinách se můžete informovat u příslušné správy města nebo obce.

● Záruka

Výrobek byl vyroben podle přísných směrnic kvality a před dodáním pečlivě otestován. V případě materiálních nebo výrobních vad máte zákonná práva vůči prodejci výrobku. Vaše zákonná práva nejsou níže uvedenou zárukou nijak omezená.

Záruka na tento výrobek je 3 roky od data zakoupení. Záruční doba začíná dnem zakoupení. Originál dokladu o zakoupení si uschovejte na bezpečném místě, protože tento doklad je vyžadován jako doklad o koupi.

Jakékoli poškození nebo závady, které se vyskytly již v okamžiku nákupu, musí být nahlášeny ihned po vybalení výrobku.

Pokud se u výrobku během 3 let od data zakoupení projeví vada materiálu nebo výrobní vada, pak vám ho podle naší volby bezplatně opravíme nebo vyměníme. Záruční doba se po uznané reklamaci neprodlužuje. To platí také pro vyměněné a opravené díly.

Tato záruka je neplatná, pokud byl výrobek poškozený nebo nesprávně používán anebo udržovaný.

Záruka se kryje na materiálové a výrobní vady. Tato záruka se nevztahuje na díly výrobku, které podléhají běžnému opotřebení, a tím platí jako opotřebitelné díly (např. baterie, hadice, inkoustové barevné patrony), ani se nevztahuje na poškození rozbitných dílů, např. spínačů nebo dílů ze skla.

● Postup v případě uplatňování záruky

Pro zajištění rychlého zpracování Vašeho případu se řiďte následujícími pokyny:

Pro všechny požadavky si připravte pokladní stvrzenku a číslo artiklu (IAN 496887_2504) jako doklad o zakoupení.

Číslo artiklu najdete na typovém štítku, gravuře, titulní stránce návodu (vlevo dole) nebo na nálepce na zadní nebo spodní straně.

V případě poruch funkce nebo jiných závad nejdříve kontaktujte, telefonicky nebo e-mailem, v následujícím textu uvedené servisní oddělení.

Výrobek registrovaný jako vadný potom můžete s příloženým dokladem o zakoupení (pokladní stvrzenkou) a údaji k závadě a kdy k ní došlo, bezplatně zaslat na adresu servisu, která Vám byla sdělena.

● Servis

 **Servis Česká republika**

Tel.: 800 143 873



E-Mail: owim@lidl.cz

CE IPX4

Zoznam použitých piktogramov	Strana	73
Úvod	Strana	74
Zamýšľané použitie	Strana	74
Rozsah dodávky	Strana	74
Zoznam dielov	Strana	74
Technické údaje	Strana	74
Všeobecné bezpečnostné pokyny	Strana	75
Obsluha	Strana	78
Napĺňanie nádrže na vodu (pozri Obr. G - I)	Strana	78
Používanie parného čističa (pozri Obr. J - X)	Strana	78
Čistenie a starostlivosť	Strana	79
Čistenie hlavnej jednotky	Strana	79
Čistenie príslušenstva	Strana	79
Čistenie vlákniťých handričiek a poťahov	Strana	79
Odstraňovanie vodného kameňa	Strana	79
Náhradné diely / Príslušenstvo	Strana	79
Skladovanie	Strana	79
Likvidácia	Strana	80
Záruka	Strana	80
Postup v prípade poškodenia v záruke	Strana	81
Servis	Strana	81

Zoznam použitých piktogramov

V návode na použitie a na balení sa používajú nasledovné varovania:

 <p>NEBEZPEČENSTVO! Tento symbol v kombinácii so signálnym slovom „Nebezpečenstvo“ označuje vysokorizikové nebezpečenstvo, ktoré, ak sa mu nezabráni, môže mať za následok smrť alebo vážne zranenie.</p>	 <p>Striedavý prúd/napätie</p>
	<p>Hz Hertz (frekvencia napájania)</p>
	<p>W Watty</p>
 <p>VAROVANIE! Tento symbol v kombinácii so signálnym slovom „Varovanie“ označuje riziko so stredným rizikom, ktoré, ak sa mu nezabráni, môže mať za následok smrť alebo vážne zranenie.</p>	<p>IPX4 Ochrana pred striekajúcou vodou zo všetkých smerov.</p>
 <p>UPOZORNENIE! Tento symbol v kombinácii so signálnym slovom „Upozornenie“ označuje nebezpečenstvo s nízkym rizikom, ktoré, ak sa mu nezabráni, môže viesť k ľahkému alebo stredne ťažkému zraneniu.</p>	<p> POZNÁMKA: Tento symbol v kombinácii so slovom „Poznámka“ poskytuje ďalšie užitočné informácie.</p>
	<p> Nebezpečenstvo – riziko úrazu elektrickým prúdom!</p>
 <p>Varovanie – nebezpečenstvo oparenia!</p>	<p> Možno prať na 60 °C</p>
 <p>Nepoužívajte bielinidlo</p>	<p> Nesušiť v sušičke</p>
 <p>Nežehliť</p>	<p> Nečistiť chemicky</p>
<p> Bezpečnostné informácie  Pokyny na používanie</p>	<p>CE Značka CE označuje zhodu s príslušnými smernicami EÚ platnými pre tento výrobok.</p>
 <p>Testovaný výrobok. Môže obsahovať zvyšky kvapiek vody</p>	<p> UPOZORNENIE -Horúci povrch!</p>

PARNÝ ČISTIČ

● Úvod

Blahoželáme Vám ku kúpe Vášho nového výrobku. Rozhodli ste sa pre veľmi kvalitný výrobok. Návod na obsluhu je súčasťou tohto výrobku. Obsahuje dôležité upozornenia týkajúce sa bezpečnosti, používania a likvidácie. Skôr ako začnete výrobok používať, oboznámte sa so všetkými pokynmi k obsluhu a bezpečnosti. Výrobok používajte iba v súlade s popisom a v uvedených oblastiach používania. V prípade postúpenia výrobku ďalším osobám odovzdajte aj všetky dokumenty patriace k výrobku. Tento a mnohé ďalšie návody si môžete stiahnuť a prezrieť na stránke www.lidl-service.com. Po naskenovaní QR kódu sa dostanete priamo na stránku www.lidl-service.com, kde si po zadaní čísla IAN 496887_2504 môžete otvoriť svoj návod na obsluhu.

● Zamýšľané použitie

Tento výrobok je určený na čistenie interiérových povrchov. Nepoužívajte ho na žiadny iný účel.

Tento výrobok je určený len na súkromné použitie v domácnosti, nie na komerčné účely.

Výrobca nepreberá žiadnu zodpovednosť za škody spôsobené nesprávnym používaním.

● Rozsah dodávky

Po rozbalení výrobku skontrolujte, či je dodávka kompletná a či sú všetky časti v dobrom stave. Pred použitím odstráňte všetky obalové materiály.

- 1 x Parný čistič
- 1 x Podlahová tryska
- 1 x Kobercový nástavec
- 1 x Uhlavá tryska
- 1 x Malá okrúhla kefa
- 1 x Tryska na čistenie čalúnenia
- 2 x Predlžovacia rúrka
- 1 x Adaptér podlahovej trysky
- 1 x Adaptér na pripojenie príslušenstva
- 1 x Odmerka
- 1 x Utiarka na čistenie podlahy
- 1 x Kryt trysky na čalúnenie

● Zoznam dielov

- 1 Odmerka
- 2 Adaptér na pripojenie príslušenstva
- 3 Uhlavá tryska
- 4 Malá okrúhla kefa
- 5 Tryska na čistenie čalúnenia
- 6 Kryt trysky na čalúnenie
- 7 Adaptér podlahovej trysky
- 8 Podlahová tryska
- 9 Utiarka na čistenie podlahy
- 10 Kobercový nástavec
- 11 2 predlžovacie trubice
- 12 Parný čistič
- 13 Hlavný vypínač
- 14 Viečko nádrže
- 15 Parná pištoľ
- 16 Výstup pary
- 17 Spúšťač pary
- 18 Prepínač nastavenia pary
- 19 Napájacia zástrčka a napájací kábel
- 20 Závesné háčiky na napájací kábel
- 21 Nádrž na vodu
- 22 Kontrolka napájania (červená)
- 23 Kontrolka pary (zelená)

● Technické údaje

Vstupné napätie:	220–240 V~, 50 Hz
Spotreba energie:	1500 W
Spotreba energie vo vypnutom režime:	0,0 W
Kapacita nádrže na vodu:	800 ml
Trieda ochrany:	I
Trieda ochrany proti vniknutiu:	IPX4 (odolnosť voči striekajúcej vode)



Všeobecné bezpečnostné pokyny

PRED POUŽITÍM VÝROBKU SA OBOZNÁMTE SO VŠETKÝMI BEZPEČNOSTNÝMI INFORMÁCIAMI A NÁVODOM NA POUŽITIE! PRI ODOVZDÁVANÍ TOHTO VÝROBKU INÝM OSOBÁM PRILOŽTE AJ VŠETKY DOKUMENTY!

V prípade poškodenia v dôsledku nedodržania tohto návodu na použitie strácate nárok na záruku! Za následné škody nepreberáme žiadnu zodpovednosť! V prípade materiálnych škôd alebo zranení osôb spôsobených nesprávnou manipuláciou alebo nedodržaním bezpečnostných pokynov nepreberáme žiadnu zodpovednosť!

Deti a osoby so zdravotným postihnutím

⚠ VAROVANIE! RIZIKO STRATY ŽIVOTA ALEBO NEHODY DOJČIAT A DETÍ!

Nikdy nenechávajte deti bez dozoru s obalovým materiálom. Obalový materiál predstavuje nebezpečenstvo udusenia. Deti často podceňujú nebezpečenstvo. Skladujte obalový materiál vždy mimo dosahu detí.

- Tento výrobok môžu používať osoby so zníženými fyzickými, zmyslovými alebo duševnými schopnosťami alebo nedostatkom skúseností a znalostí, ak sú pod dohľadom alebo boli poučené o používaní prístroja bezpečným spôsobom a rozumejú súvisiacim rizikám.
- Deti sa s výrobkom nesmú hrať.
- Uchovávajte výrobok a jeho kábel mimo dosahu detí, keď je pod napätím alebo keď chladne.

Zamýšľané použitie

- ⚠ **VAROVANIE!** Nesprávne použitie môže viesť k zraneniu. Tento výrobok používajte výhradne v súlade s týmito pokynmi. Nepokúšajte sa výrobok žiadnym spôsobom upravovať.
- Výrobok používajte len na dobre utesnené a ošetrované podlahy, ktoré sú odolné voči vode.
 - S akýmkoľvek nastavením výkonu pary: na mramor, kameň, dlaždice
 - S najnižším nastavením výkonu pary a s vlhkou handričkou s vláknami: na laminátové, parketové alebo drevené podlahy

- Výrobok nikdy nepoužívajte
 - na neošetrovaných alebo priepustných podlahách,
 - na voskom leštený nábytok alebo podlahy,
 - na koberecoch s obsahom vlny,
 - na zamrznutých oknách,
 - na koži, syntetických látkach, zamate alebo iných jemných látkach,
 - na materiáloch citlivých na paru.
- Pri používaní výrobku na skle v chladnom prostredí buďte opatrní, pretože sklo môže prasknúť.
- Použitie na voskované alebo niektoré nevoskované podlahy môže viesť k zníženiu lesku.
- Môže sa používať len na sklá, ktoré majú aspoň izbovú teplotu. Nepoužívajte na vonkajšie sklá/okná pri teplotách pod bodom mrazu.
- **Pred použitím:** Odporúčame vykonať skúšku materiálu na izolovanej ploche pracovnej plochy.

Elektrická bezpečnosť

⚠ **NEBEZPEČENSTVO!**

Nebezpečenstvo úrazu elektrickým prúdom!

Nikdy sa nepokúšajte opravovať výrobok sami.

V prípade poruchy môže opravy vykonávať len kvalifikovaný personál.

⚠ **VAROVANIE!**

Nebezpečenstvo úrazu elektrickým prúdom!

Neponárajte elektrické komponenty výrobku do vody alebo iných kvapalín. Nikdy nedržte výrobok pod tečúcou vodou.

⚠ **VAROVANIE!**

Nebezpečenstvo úrazu elektrickým prúdom!

Nikdy nepoužívajte poškodený výrobok. Odpojte výrobok od zdroja napájania a v prípade poškodenia kontaktujte vášho predajcu.

⚠ **VAROVANIE!**

Nebezpečenstvo

poranenia! Výrobok sa musí po použití a pred čistením alebo údržbou odpojiť od elektrickej siete.

- Výrobok pripájajte len do uzemnenej nástennej zásuvky.

- Vždy sa uistite, že je sieťová zástrčka správne zasunutá do zásuvky.
- Výrobok sa nesmie používať, ak spadol, ak sú na ňom viditeľné známky poškodenia alebo ak presakuje.
- Pred pripojením výrobku k elektrickej sieti skontrolujte, či menovité napätie a prúd zodpovedajú údajom o sieťovom napájaní uvedeným na typovom štítku výrobku.
- Pravidelne kontrolujte, či nie je poškodená zástrčka a prívodný kábel. Ak je napájací kábel poškodený, musí ho vymeniť výrobca, jeho servisný zástupca alebo podobne kvalifikovaná osoba, aby sa predišlo nebezpečenstvu.
- Chráňte napájací kábel pred poškodením. Nenechávajte ho visieť cez ostré hrany, nestláčajte ho ani neohýbajte. Napájací kábel uchovávajte mimo horúcich povrchov a otvoreného ohňa a zabezpečte, aby zaň nikto nemohol neúmyselne zatiahnuť alebo oň zakopnúť.
- Výrobok nesmie byť ponechaný bez dozoru, pokiaľ je pripojený do elektrickej siete.
- Kvapalina alebo para nesmie smerovať k zariadeniam obsahujúcim elektrické komponenty, ako je napríklad vnútro rúry.
- Plniaci otvor nesmie byť počas používania otvorený.
- Výrobok vždy po použití vyčistite (podrobnosti nájdete v časti „Čistenie a údržba“).

Nebezpečenstvo popálenia.

⚠ NEBEZPEČENSTVO! Riziko popálenia!

Nedotýkajte sa horúcich povrchov a dávajte pozor na unikajúcu paru.

Výrobok držte len za rukoväť.

- Para je veľmi horúca. Nikdy nedávajte ruky pred prúd pary.

⚠ Upozornenie:

- Sklo môže pri tepelnom šoku prasknúť! Pred čistením parou predhrejte plochy skla striekaním pary v širšom oblúku zo vzdialenosti 20–25 cm. Pomaly zmeňujte vzdialenosť na 10–15 cm, aby sa sklo ešte viac zahrialo.

● **Obsluha**

- Výrobok sa prepne do režimu vypnutia, keď je vypínač [13] v polohe O.

● **Napĺňanie nádrže na vodu (pozri Obr. G - I)**

⚠ **NEBEZPEČENSTVO!** Nebezpečenstvo úrazu elektrickým prúdom!

- Pred naplnením nádrže na vodu: Odpojte sieťovú zástrčku z elektrickej zásuvky.

⚠ **Upozornenie:**

- Parný čistič vždy najprv vyskúšajte na nenápadných alebo neviditeľných plochách čistených povrchov alebo tkanín, aby ste overili ich odolnosť voči horúcej pare.
 - Para môže spôsobiť vybielenie natretého/lakovaného dreva.
 - Para môže zmeniť farbu lesklých plastov.
 - Akryl, zamat a ľan reagujú na teplotu pary veľmi citlivo.
- Nepoužívajte parný čistič na vlákna Dralon bez predchádzajúceho vykonania testu vhodnosti na skrytej ploche. Z pochopiteľných dôvodov nemôže výrobca niesť zodpovednosť za škody na predmetoch, materiáloch, ľuďoch, zvieratách alebo rastlinách, ktoré vzniknú v dôsledku nevhodného použitia horúcej pary alebo v dôsledku nesprávneho použitia prístroja.
- Plňte iba vodou z vodovodu alebo destilovanou vodou bez akýchkoľvek prísad, napr. parfumov, čistiacich prostriedkov, alkoholu, pretože by mohli poškodiť zariadenie a spôsobiť jeho nebezpečné používanie. Ak je vaša voda veľmi tvrdá (viac ako 2,5 mmol/l alebo 21 dH), odporúča sa používať destilovanú vodu, aby sa zabránilo usadzovaniu vodného kameňa. V opačnom prípade vodu najprv prevarte, aby ste predĺžili životnosť prístroja.

Rada:

- Čas ohrevu sa skráti, ak sa pri plnení použije teplá voda.

● **Používanie parného čističa (pozri Obr. J - X)**

ⓘ **POZNÁMKA:** Pokyny na montáž príslušenstva (pozri Obr. A-F).

⚠ **Varovanie:**

- Nikdy nemierte výstup pary z parnej pištole na ľudí, zvieratá, rastliny alebo elektrické systémy (napr. rúra alebo zariadenia pod prúdom)!
- Uvoľnite blokovacie zariadenie (detskú poistku) zatlačením kolíka z pravej strany smerom k strednej alebo ľavej strane (Obr. A). Po stlačení spúšte pary [17] začne unikať horúca para. Najskôr podržte parnú pištoľ [15] nad starou handrou, aby absorbovala počiatočnú rozstreknutú vodu. Stláčajte spúšť pary [17], kým sa para nebude uvoľňovať rovnomerne. Potom môžete začať s upratovaním.

ⓘ **POZNÁMKA:**

- Zvyšková para vychádza ešte niekoľko sekúnd po vypnutí funkcie pary.
- Nevystavujte parný výstup [16] príliš dlho jednému bodu. Pohybom parnej trysky dozadu a dopredu uvoľníte nečistoty. Prietok vypúšťanej pary možno regulovať otáčaním regulátora pary a prispôbiť ho úrovni znečistenia. Pre viac pary posuňte prepínač nastavenia pary [18] do stredu a pre menej pary dopredu. (Obr. A)

ⓘ **POZNÁMKA:**

- Výrobok je vybavený poistkou proti prehriatiu, ktorá zabráňuje prehriatiu. Okamžite ho odpojte od elektrickej siete vyťahnutím zástrčky. Prístroj sa môže opäť spustiť po 30 minútach chladenia.
- Počas používania prístroj nenakláňajte alebo neprevracajte o viac ako 45° a dbajte na to, aby prístroj vždy stál na pevnej podložke. Zapnutý stroj nenechávajte bez dozoru a v prípade potreby použite detskú poistku na zabezpečenie parného spínača. Na to stlačte spúšť pary [17] na parnej pištoľi [15] a posuňte spínač nastavenia pary [18] dozadu. (Obr. N)

⚠ **Varovanie:**

- Kryt a príslušenstvo sa počas prevádzky zahrievajú! Pred výmenou príslušenstva nechajte prístroj vychladnúť. Nikdy neotvárajte viečko nádrže [14], keď je parný čistič [12] zapnutý, pretože nádrž je pod tlakom!

⚠ **Varovanie:**

- Pri otvorení môže vychádzať horúca para!
- Hrozí nebezpečenstvo popálenia od závitú uzáveru a nádrže!
- Doplňte vodu pomocou odmerky [1] (pozri Napĺňanie nádrže na vodu [21], pozri Obr. G–H) a opatrne znovu uzavrite viečko nádrže [14]. Parný čistič [12] je teraz možné opäť zapojiť do zásuvky a zapnúť. Výrobok je pripravený na použitie hneď po dosiahnutí prevádzkovej teploty po približne 6,5 minútach a po rozsvietení kontrolky napájania (červená) a kontrolky pary (zelená) (Obr. L) (pozri Obr. J–M).

● **Čistenie a starostlivosť**

● **Čistenie hlavnej jednotky**

- ⚠ **NEBEZPEČENSTVO! Nebezpečenstvo úrazu elektrickým prúdom!** Pred čistením výrobku odpojte sieťovú zástrčku [19] zo zásuvky.

- ⚠ **VAROVANIE!** Neponárajte elektrické komponenty výrobku do vody alebo iných kvapalín.

- Nikdy nedržte výrobok pod tečúcou vodou.
- Výrobok utrite mierne vlhkou handričkou.
- Nedovoľte, aby sa do vnútra výrobku dostala voda ani iné tekutiny.
- Na čistenie výrobku nepoužívajte žiadne abrazívne, agresívne čistiace prostriedky ani tvrdé kefy.
- Po vyčistení: Po vyčistení nechajte všetky diely úplne vyschnúť.

● **Čistenie príslušenstva**

- Príslušenstvo čistite v teplej mydlovej vode.
- Po vyčistení: Všetko príslušenstvo nechajte úplne vyschnúť.

● **Čistenie vlákňitých handričiek a poťahov**

- Kryt trysky na čalúnenie [6] a utierka na čistenie podláh [9] sa môžu prať v práčke pri maximálnej teplote 60 °C.
- Po vyčistení: Nechajte kryt trysky na čalúnenie [6] a utierku na čistenie podláh [9] úplne vyschnúť.

● **Odstraňovanie vodného kameňa**

- Ak sa výkon pary výrazne zníži, môže byť potrebné odstrániť vodný kameň z výrobku/príslušenstva:
- Vypnite výrobok. Naplňte nádrž na vodu [21] zmesou vody z vodovodu a octu (v pomere 2:1).
- Nainštalujte príslušenstvo, z ktorého chcete odstrániť vodný kameň (ak je prítomný).
- Zabezpečte polohu výrobku tak, aby para smerovala preč od okolitých predmetov a povrchov.
- Zapnite výrobok. Výrobok používajte, kým sa nespotrebuje všetka zmes.

● **Náhradné diely / Príslušenstvo**

- Zákazníci môžu získať kompatibilné náhradné diely a príslušenstvo prostredníctvom webovej stránky www.optimex-shop.com.
- Objednávky je možné zadávať a spracovávať iba online.
- Ďalšie informácie získate na servisnej linke spoločnosti Lidl (pozri „Servis“).

[6] Kryt trysky na čalúnenie

[9] Utierka na podlahu

● **Skladovanie**

- Keď výrobok nepoužívate, skladujte ho v pôvodnom obale.
- Výrobok skladujte na suchom mieste mimo dosahu detí.
- Výrobok skladujte len s vyprázdnenou nádržou na vodu [21].
- Rovnomerne navíňte napájací kábel [19] na závesné háčiky [20].

● Likvidácia

Obal pozostáva z ekologických materiálov, ktoré môžete odovzdať na miestnych recyklačných zberných miestach.



Všimajte si prosím označenie obalových materiálov pre triedenie odpadu, sú označené skratkami (a) a číslami (b) s nasledujúcim významom: 1-7: Plasty / 20-22: Papier a kartón / 80-98: Spojené látky.

Výrobok:



Výrobok vr. príslušenstva a obalové materiály sú recyklovateľné a podliehajú rozšírenej zodpovednosti výrobcu.

Pre lepšie spracovanie odpadu ich zlikvidujte oddelene podľa obrázkov Info-tri (informácie o triedení).

Triman-Logo platí iba pre Francúzsko.



O možnostiach likvidácie opotrebovaného výrobku sa môžete informovať na Vašej obecnej alebo mestskej správe.



Ak výrobok doslúžil, v záujme ochrany životného prostredia ho neodhodte do domového odpadu, ale odovzdajte na odbornú likvidáciu. Informácie o zberných miestach a ich otváracích hodinách získate na Vašej príslušnej správe.

● Záruka

Výrobok bol starostlivo vyrobený v súlade s prísnyimi smernicami kvality a pred dodaním dôkladne otestovaný. V prípade materiálových alebo výrobných chýb máte zákonné práva voči predajcovi výrobku. Vaše zákonné práva nie sú žiadnym spôsobom obmedzené našou zárukou uvedenou nižšie.

Záruka na tento výrobok je 3 roky od dátumu nákupu. Záručná doba začína plynúť dátumom kúpy. Originál dokladu o kúpe si uschovajte na bezpečnom mieste, pretože tento doklad je potrebný ako dôkaz o kúpe.

Akékoľvek poškodenie alebo nedostatky prítomné už v čase nákupu je potrebné nahlásiť ihneď po vybalení výrobku.

Ak sa v priebehu 3 rokov od dátumu zakúpenia preukáže, že výrobok vykazuje chyby materiálu alebo spracovania, podľa vlastného uváženia Vám ho bezplatne opravíme alebo vymeníme. Záručná doba sa na základe poskytnutej záručnej reklamácie nepredlžuje. To platí aj pre vymenené alebo opravené diely.

Táto záruka je neplatná, ak bol výrobok poškodený alebo nesprávne používaný alebo udržiavaný.

Záruka sa vzťahuje na chyby materiálu a výrobné chyby. Táto záruka sa nevzťahuje na časti výrobku, ktoré podliehajú bežnému opotrebovaniu, a preto sa považujú za opotrebovateľné diely (napr. batérie, nabíjateľné batérie, hadice, atramentové kazety), ani na poškodenie krehkých častí, napr. spínačov alebo častí zo skla.

● Postup v prípade poškodenia v záruke

Pre zaručenie rýchleho spracovania Vašej požiadavky dodržte prosím nasledujúce pokyny:

Pre všetky otázky majte pripravený pokladničný doklad a číslo výrobku (IAN 496887_2504) ako dôkaz o kúpe.

Číslo výrobku nájdete na typovom štítku, gravúre, na prednej strane Vášho návodu (dole vľavo) alebo ako nálepku na zadnej alebo spodnej strane.

Ak sa vyskytnú funkčné poruchy alebo iné nedostatky, najskôr telefonicky alebo e-mailom kontaktujte následne uvedené servisné oddelenie.

Produkt označený ako defektný potom môžete s priloženým dokladom o kúpe (pokladničný lístok) a uvedením, v čom spočíva nedostatok a kedy sa vyskytol, bezplatne odoslať na Vám oznámenú adresu servisného pracoviska.

● Servis

 **Servis Slovensko**
Tel.: 0850 232001
E-pošta: owim@lidl.sk

CE IPX4

Lista de pictogramas utilizados	Página	83
Introducción	Página	84
Uso previsto	Página	84
Contenido del paquete	Página	84
Lista de piezas	Página	84
Datos técnicos	Página	84
Medidas generales de seguridad	Página	85
Modo de empleo	Página	88
Llenado del depósito de agua (ver las Fig. G - I)	Página	88
Uso del limpiador de vapor (ver las Fig. J - X)	Página	88
Limpieza y cuidado	Página	89
Limpieza de la unidad principal.	Página	89
Limpieza de los accesorio	Página	89
Limpieza de la gamuza y la cubierta de fibra	Página	89
Eliminación de la cal	Página	89
Piezas de recambio / Accesorios	Página	89
Almacenamiento	Página	90
Eliminación	Página	90
Garantía	Página	90
Tramitación de la garantía	Página	91
Asistencia	Página	91

Lista de pictogramas utilizados

Las siguientes advertencias aparecen en este manual de usuario y en el embalaje:

 <p>¡PELIGRO! Este símbolo en combinación con la palabra de señalización «Peligro» marca un peligro de alto riesgo que si no se previene puede provocar la muerte o lesiones graves.</p>	 Corriente/tensión alterna
	Hz Hertz (frecuencia de alimentación)
	W Vatios
 <p>¡ADVERTENCIA! Este símbolo, en combinación con la palabra de señalización «Advertencia», marca un peligro de riesgo medio que, si no se evita, puede provocar la muerte o lesiones graves.</p>	IPX4 Protegido contra salpicaduras de agua desde todas las direcciones
 <p>¡PRECAUCIÓN! Este símbolo en combinación con la palabra de señalización «Precaución» marca un peligro de bajo riesgo que, si no se evita, podría provocar lesiones menores o moderadas.</p>	 NOTA: Este símbolo, en combinación con "Nota" proporciona información útil adicional.
	 Peligro ¡Riesgo de descarga eléctrica!
 Advertencia – ¡Peligro de escaldaduras!	 Lavable a 60 °C
 No utilizar lejía	 No secar en secadora
 No planchar	 No limpiar en seco
 Información sobre seguridad Instrucciones de uso	CE La marca CE indica la conformidad con las directivas de la UE aplicables a este producto.
 Producto probado. Puede contener gotas de agua residuales.	 PRECAUCIÓN - ¡Superficie caliente!

LIMPIADOR DE VAPOR

● **Introducción**

Enhorabuena por la adquisición de su nuevo producto. Ha optado por un producto de alta calidad. El manual de instrucciones forma parte de este producto. Contiene importantes indicaciones sobre seguridad, uso y eliminación. Antes de usar el producto, familiarícese con todas las indicaciones de manejo y de seguridad. Utilice el producto únicamente como se describe a continuación y para las aplicaciones indicadas. Adjunte igualmente toda la documentación en caso de entregar el producto a terceros.

Puede descargar y ver este y muchos otros manuales en www.lidl-service.com. Escaneando el código QR accederá directamente a la página web de servicio de Lidl (www.lidl-service.com), donde puede abrir su manual de instrucciones introduciendo el número de artículo (IAN) 496887_2504.

● **Uso previsto**

Este producto está diseñado para la limpieza de superficies interiores. No utilice el producto para ningún otro fin.

Este producto está destinado exclusivamente al uso doméstico, no comercial.

El fabricante no se hará responsable de los daños causados por un uso inadecuado.

● **Contenido del paquete**

Tras desembalar el producto, compruebe si la entrega está completa y si todas las piezas están en buen estado. Retire todo el material de embalaje antes del uso.

- 1 x Limpiador de vapor
- 1 x Boquilla para suelo
- 1 x Deslizador para alfombra
- 1 x Boquilla acodada
- 1 x Cepillo redondo pequeño
- 1 x Boquilla para tapicería
- 2 x Tubo de extensión
- 1 x Adaptador de boquilla para suelo
- 1 x Adaptador de accesorios
- 1 x Vaso medidor

- 1 x Paño de limpieza de suelo
- 1 x Cubierta de boquilla para tapicería

● **Lista de piezas**

- 1 Vaso medidor
- 2 Adaptador de accesorios
- 3 Boquilla angular
- 4 Cepillo redondo pequeño
- 5 Boquilla para tapicería
- 6 Cubierta de boquilla para tapicería
- 7 Adaptador de boquilla para suelo
- 8 Boquilla para suelo
- 9 Paño de limpieza de suelo
- 10 Deslizador para alfombra
- 11 2 tubos de extensión
- 12 Limpiador a vapor
- 13 Interruptor de encendido/apagado
- 14 Tapa del depósito
- 15 Pistola de vapor
- 16 Salida de vapor
- 17 Gatillo de vapor
- 18 Interruptor de ajuste de vapor
- 19 Enchufe y cable de alimentación
- 20 Ganchos para colgar el cable de alimentación
- 21 Depósito de agua
- 22 Indicador de encendido (rojo)
- 23 Indicador de vapor (verde)

● **Datos técnicos**

Tensión de entrada:	220–240 V~, 50 Hz
Consumo energético:	1500 W
Consumo de energía en modo apagado:	0,0 W
Capacidad del depósito de agua:	800 ml
Clase de protección:	I
Protección contra la penetración:	IPX4 (antisalpicaduras)



Medidas generales de seguridad

¡ANTES DE UTILIZAR EL PRODUCTO, FAMILIARÍCESE CON TODAS LAS INDICACIONES DE SEGURIDAD Y LAS INSTRUCCIONES DE USO!
¡CUANDO ENTREGUE ESTE PRODUCTO A OTRAS PERSONAS, INCLUYA TAMBIÉN TODOS LOS DOCUMENTOS!

En caso de daños derivados de la inobservancia de este manual de instrucciones, ¡la garantía quedará invalidada! ¡No se aceptará ninguna responsabilidad por daños indirectos! En caso de daños materiales o personales causados por una manipulación incorrecta o el incumplimiento de las instrucciones de seguridad, ¡no se aceptará ninguna responsabilidad!

Niños y personas con discapacidad

 **¡ADVERTENCIA! ¡RIESGO DE MUERTE O ACCIDENTE PARA BEBÉS Y NIÑOS!**

No deje nunca a los niños sin supervisión con el material de embalaje. El material de embalaje representa un peligro de asfixia. Los niños suelen subestimar los peligros. Mantenga siempre a los niños alejados del material de embalaje.

- Este producto puede ser utilizado por personas con discapacidades físicas, sensoriales o mentales, o con falta de experiencia y conocimiento, si han recibido supervisión o instrucciones sobre el uso del aparato de manera segura y comprenden los peligros involucrados.
- Los niños no deben jugar con el producto.
- Mantenga el producto y su cable fuera del alcance de los niños cuando esté encendido o enfriándose.

Uso previsto

 **¡ADVERTENCIA!** El uso indebido puede provocar lesiones. Utilice este producto únicamente de acuerdo con estas instrucciones. No intente modificar el producto de ninguna manera.

- Utilice el producto únicamente en suelos bien sellados y tratados y que sean impermeables al agua.
 - Con cualquier nivel de potencia de vapor: sobre mármol, piedra, suelos de baldosas.
 - Con la potencia de vapor más baja y con un paño de fibra húmedo: sobre suelos laminados, parqué o madera.
- Nunca use el producto
 - en suelos no tratados o permeables,
 - en muebles o pisos pulidos con cera,
 - en alfombras con contenido de lana,
 - en ventanas congeladas.
 - sobre cuero, tejidos sintéticos, terciopelo u otros materiales delicados
 - o sensibles al vapor.
- Tenga cuidado al utilizar el producto sobre vidrios en ambientes fríos, ya que el vidrio podría romperse.
- Su uso en suelos encerados o sin encerar puede disminuir el brillo.
- Sólo puede utilizarse en vidrios que estén al menos a temperatura ambiente. No utilizar en vidrios exteriores/ventanas a temperaturas bajo cero.

■ **Antes de usar:**

Recomendamos realizar una prueba de material en una zona aislada de la superficie de trabajo.

Seguridad eléctrica

⚠ ¡PELIGRO! ¡Riesgo de descarga eléctrica! Nunca intente reparar el producto por su cuenta.

En caso de mal funcionamiento, las reparaciones deben ser realizadas únicamente por personal cualificado.

⚠ ¡ADVERTENCIA! ¡Riesgo de descarga eléctrica!

No sumerja los componentes eléctricos del producto en agua u otros líquidos. Nunca ponga el producto bajo el agua corriente.

⚠ ¡ADVERTENCIA! ¡Riesgo de descarga eléctrica!

No utilice nunca un producto dañado. Desconecte el producto de la red eléctrica y póngase en contacto con su distribuidor si está dañado.

⚠ ¡ADVERTENCIA! ¡Riesgo de lesiones! El producto debe desenchufarse después de su uso y antes de limpiarlo o realizarle mantenimiento.

- Conecte el producto únicamente a una toma de corriente con conexión a tierra.
- Asegúrese siempre de que el enchufe esté correctamente insertado en la toma de pared.
- El producto no debe utilizarse si se ha caído o si presenta signos visibles de deterioro.
- Antes de conectar el producto a la fuente de alimentación, compruebe que la tensión y la corriente nominal se corresponden con los datos de la fuente de alimentación que figuran en la etiqueta de características del producto.
- Compruebe periódicamente que el enchufe y el cable de alimentación no estén dañados. Si el cable de alimentación está dañado, debe ser sustituido por el fabricante, su agente de servicio o personas con cualificación similar para evitar peligros.
- Proteja el cable de alimentación contra daños. No deje que cuelgue de bordes afilados, no lo apriete ni lo doble. Mantenga el cable de alimentación alejado de superficies calientes y llamas abiertas y asegúrese de que nadie pueda tirar de él o tropezar con él involuntariamente.
- El producto no debe dejarse sin vigilancia mientras esté conectado a la red eléctrica.
- El líquido o vapor no debe dirigirse hacia equipos que contengan componentes eléctricos, como el interior de los hornos.
- La abertura de llenado no debe estar abierta durante el uso.
- Limpie siempre el producto después de usarlo (consulte los detalles en el apartado «Limpieza y cuidados»)

Peligro de quemaduras

- ⚠ ¡PELIGRO! ¡Riesgo de quemaduras!** No toque las superficies calientes del producto y tenga cuidado con el vapor que sale. Sujete el producto únicamente por el asa.
- El vapor está muy caliente. Nunca ponga las manos delante del chorro de vapor.

⚠️ Precaución:

- ¡El vidrio puede agrietarse si se somete a un choque térmico! Precaliente las áreas de vidrio antes de la limpieza con vapor rociando vapor en un arco más amplio desde una distancia de 20 a 25 cm. Reduzca lentamente la distancia a 10-15 cm para calentar aún más el vidrio.

● Modo de empleo

- El producto entra en modo apagado cuando el interruptor de encendido/apagado **13** está en la posición **O**.

● Llenado del depósito de agua (ver las Fig. G - I)

- ⚠️ **¡PELIGRO!** ¡Riesgo de descarga eléctrica!
 - Antes de llenar el depósito de agua: Desconectó el enchufe de la toma de corriente.

⚠️ Precaución:

- Pruebe siempre primero el limpiador a vapor en áreas discretas o invisibles de las superficies o tejidos a limpiar para comprobar su tolerancia al vapor caliente.
 - El vapor puede provocar el blanqueamiento de la madera pintada/barnizada.
 - El vapor puede decolorar los plásticos brillantes.
 - El acrílico, el terciopelo y el lino reaccionan de forma muy sensible a la temperatura del vapor.
 - No utilizar el limpiador a vapor sobre fibras de dralón sin haber realizado previamente una prueba de idoneidad en una zona oculta. Por razones comprensibles, el fabricante no se hace responsable de los daños a objetos, materiales, personas, animales o plantas que se produzcan por un uso inadecuado del vapor caliente o por un uso inadecuado del aparato.

- Llene únicamente con agua del grifo o agua destilada sin aditivos de ningún tipo, por ejemplo perfumes, agentes de limpieza, alcohol, ya que podrían dañar la máquina y hacer que su uso sea peligroso. Es recomendable utilizar agua destilada para evitar depósitos de cal si el agua es muy dura (más de 2,5 mmol/l o 21 dH). De lo contrario, primero hierva el agua para prolongar la vida útil del aparato.

Consejo:

- El tiempo de calentamiento se reducirá si se utiliza agua tibia durante el llenado.

● Uso del limpiador de vapor (ver las Fig. J - X)

- ⓘ **NOTA:** Guía para el montaje de accesorios (ver las Fig. A-F).

⚠️ Advertencia:

- ¡Nunca apunte la salida de vapor de la pistola de vapor hacia personas, animales, plantas o sistemas eléctricos (por ejemplo, hornos o descargas eléctricas)!
- Libere el dispositivo de bloqueo (dispositivo a prueba de niños) empujando el pasador desde el lado derecho hacia el lado medio o hacia el lado izquierdo (Fig. A). Ahora sale vapor caliente si se pulsa el gatillo de vapor **17**. En primer lugar, sostenga la pistola de vapor **15** sobre un paño viejo para absorber el agua pulverizada inicial. Presione el gatillo de vapor **17** hasta que el vapor salga uniformemente. La limpieza puede comenzar ahora.

ⓘ NOTA:

- Después de desconectar la función de vapor, el vapor residual sigue saliendo durante unos segundos.
- No apunte la salida de vapor **16** a un punto durante demasiado tiempo. Afloje la suciedad moviendo el chorro de vapor hacia adelante y hacia atrás. El caudal de vapor emitido se puede regular girando el controlador de vapor y se puede adaptar al nivel de suciedad. Empuje el interruptor de ajuste de vapor **18** al centro para obtener más vapor y hacia delante para menos vapor. (Fig. A)

① **NOTA:**

- El producto está equipado con un dispositivo de protección contra sobrecalentamiento para evitar el sobrecalentamiento. Desconecte de la red eléctrica inmediatamente quitando el enchufe. El aparato se puede volver a utilizar después de un período de enfriamiento de 30 minutos.
- No vuelque ni incline el aparato más de 45° durante su uso y asegúrese de que el aparato siempre esté sobre una base firme. No deje la máquina sin supervisión mientras esté encendida y, si es necesario, utilice el seguro para niños para asegurar el interruptor de vapor. Para ello, presione el gatillo de vapor [17] en la pistola de vapor [15], y empuje el interruptor de ajuste de vapor [18] hacia atrás. (Fig. N)

⚠ **Advertencia:**

- ¡La carcasa y los accesorios se calientan durante el funcionamiento! Deje que el aparato se enfríe antes de cambiar los accesorios. ¡Nunca abra la tapa del depósito [14] mientras el limpiador a vapor [12] esté encendido, ya que el depósito está bajo presión!

⚠ **Advertencia:**

- ¡Puede salir vapor caliente al abrir!
- ¡Existe peligro de quemaduras por la rosca de la tapa y el depósito!
- Llene con agua usando el vaso medidor y [1] (consulte el apartado «Llenado del depósito de agua [21], ver las Fig. G-H») y, a continuación, vuelva a cerrar con cuidado la tapa del depósito [14]. Ahora puede volver a enchufar y encender el limpiador a vapor [12]. El producto está listo para usar en cuanto se alcanza la temperatura de funcionamiento al cabo de aprox. 6,5 minutos, y se encienden tanto el indicador de encendido (rojo) como el indicador de vapor (verde) (Fig. L) (ver las Fig. J-M).

● **Limpieza y cuidado**

● **Limpieza de la unidad principal**

- ⚠ **¡PELIGRO! ¡Riesgo de descarga eléctrica!** Desconecte el enchufe [19] de la toma de pared antes de limpiar el producto.

- ⚠ **¡ADVERTENCIA!** No sumerja los componentes eléctricos del producto en agua u otros líquidos.

- Nunca ponga el producto bajo el agua corriente.
- Limpie el producto con un paño ligeramente humedecido.
- No deje que entre agua u otros líquidos en el interior del producto.
- No utilice limpiadores abrasivos y agresivos ni cepillos duros para limpiar el producto.
- Después de la limpieza: Deje que todas las piezas se sequen por completo.

● **Limpieza de los accesorio**

- Limpie los accesorios con agua tibia y jabón.
- Después de la limpieza: Deje que todos los accesorios se sequen por completo.

● **Limpieza de la gamuza y la cubierta de fibra**

- La cubierta de boquilla para tapicería [6] y el paño de limpieza de suelos [9] se pueden lavar en la lavadora a una temperatura máx. de 60 °C.
- Después de la limpieza: Deje que la cubierta de boquilla para tapicería [6] y el paño de limpieza de suelos [9] se sequen por completo.

● **Eliminación de la cal**

- Si la potencia del vapor se reduce drásticamente, es posible que sea necesario eliminar la cal del producto/accesorios:
- apague el producto. Llene el depósito de agua [21] con una mezcla de agua del grifo y vinagre (proporción 2:1).
- Instale el accesorio del que desea eliminar la cal (si lo hubiera).
- Asegure la posición del producto para garantizar que el vapor apunte lejos de los objetos y superficies circundantes.
- Encienda el producto. Opere el producto hasta que se acabe toda la mezcla.

● **Piezas de recambio / Accesorios**

- Los clientes pueden obtener piezas de repuesto y accesorios compatibles a través de www.optimex-shop.com.
- Los pedidos sólo pueden realizarse y tramitarse en online.

- Póngase en contacto con la línea directa de servicio de Lidl (ver "Servicio") para obtener más información.

6 Cubierta de boquilla para tapicería

9 Paño de limpieza de suelo

● **Almacenamiento**

- Guarde el producto en su embalaje original cuando no lo utilice.
- Almacene el producto en un lugar seco y fuera del alcance de los niños.
- Guarde el producto únicamente con el depósito de agua [21] vacío.
- Enrolle uniformemente el cable de alimentación [19] en los ganchos para colgar [20].

● **Eliminación**

El embalaje está compuesto por materiales no contaminantes que pueden ser desechados en el centro de reciclaje local.



Tenga en cuenta el distintivo del embalaje para la separación de residuos. Está compuesto por abreviaturas (a) y números (b) que significan lo siguiente: 1-7: plásticos / 20-22: papel y cartón / 80-98: materiales compuestos.

Producto:



Points de collecte sur www.qualiteelidlmarchés.fr
Privilégiez la réparation ou le don de votre appareil!

El producto, incluidos los accesorios, y el material de embalaje son reciclables y están sujetos a la responsabilidad extendida del fabricante.

Deséchelos por separado siguiendo la información ilustrada de recogida selectiva para un mejor tratamiento de los residuos.

El logotipo Triman se aplica solo para Francia.



Para obtener información sobre las posibilidades de desecho del producto al final de su vida útil, acuda a la administración de su comunidad o ciudad.



Para proteger el medio ambiente no tire el producto junto con la basura doméstica cuando ya no le sea útil. Deséchelo en un contenedor de reciclaje. Diríjase a la administración competente para obtener información sobre los puntos de recogida de residuos y sus horarios.

● **Garantía**

El producto ha sido fabricado según normas de calidad exigentes y ha sido probado minuciosamente antes de la entrega. En caso de fallos de material o de fabricación, dispone de derechos legales frente al vendedor del producto. Nuestra garantía mencionada a continuación no restringe sus derechos legales de ningún modo.

La garantía para este producto es de 3 años a partir de la fecha de compra. La garantía empieza el día de la fecha de compra. Conserve el justificante de compra original en un lugar seguro, ya que este documento es necesario para demostrar la compra.

Todos los daños o defectos ya presente en el momento de la compra deben informarse inmediatamente tras desembalar el producto.

Si el producto presenta defectos de material o fabricación en los 3 años a partir de la fecha de compra, lo repararemos o sustituiremos, según nuestra elección, gratuitamente para usted. El período de garantía no se extiende por una reclamación de garantía aprobada. Esto también es aplicable a las piezas sustituidas y reparadas.

La garantía pierde su validez si el producto se daña o se utiliza o mantiene de forma inadecuada.

La garantía cubre defectos de material y fabricación. Esta garantía no cubre las piezas del producto sujetas a un uso y desgaste normal y, por lo tanto, consideradas piezas de desgaste (por ej. pilas, baterías, mangueras, cartuchos de tinta) ni los daños a las piezas frágiles, por ej. interruptores o piezas de cristal.

● Tramitación de la garantía

Para garantizar una rápida tramitación de su consulta, tenga en cuenta las siguientes indicaciones:

Para realizar cualquier consulta, tenga a mano el recibo y el número de artículo (IAN 496887_2504) como justificante de compra.

Encontrará el número de artículo en una inscripción de la placa indentificativa, en la portada de las instrucciones (abajo a la izquierda) o en una pegatina en la parte posterior o inferior.

Si el producto fallase o presentase algún defecto, póngase primero en contacto con el departamento de asistencia indicado, ya sea por teléfono o correo electrónico.

Puede enviarnos el producto defectuoso libre de franqueo adjuntando el recibo de compra (ticket de compra) e indicando dónde está y cuándo ha ocurrido el fallo a la dirección de asistencia que le indicamos.

● Asistencia

Asistencia en España

Tel.: 900984989



E-Mail: owim@lidl.es

CE IPX4

Liste over brugte piktogrammer	Side	93
Indledning	Side	94
Anvendelsesformål	Side	94
Leveringsomfang	Side	94
Liste over dele	Side	94
Tekniske data	Side	94
Generelle sikkerhedsinstruktioner	Side	95
Brug	Side	97
Fyldning af vandbeholderen (se Fig. G - I)	Side	97
Sådan bruges damprenseren (se venligst Fig. J - X)	Side	98
Rengøre og pleje	Side	98
Rengøre hovedenheden	Side	98
Rengøring af tilbehør	Side	99
Rengøring af fiberkluden og fiberbetrækket	Side	99
Fjernelse af kalk	Side	99
Reservedele / tilbehør	Side	99
Opbevaring	Side	99
Bortskaffelse	Side	99
Garanti	Side	99
Afvikling af garantisager	Side	100
Service	Side	100

Liste over brugte piktogrammer

Følgende advarsler bruges i denne brugsvejledning og på emballagen:

 <p>FARE! Dette symbol, vist med ordet »Fare« betyder, at en meget farlig situation kan opstå, som kan - hvis den ikke forhindres - føre til dødsfald eller alvorlige personskader.</p>	 Vekselstrøm/spænding
	Hz Hertz (forsyningsfrekvens)
	W Watt
 <p>ADVARSEL! Dette symbol, vist med ordet »Advarsel« betyder, at en farlig situation kan opstå, som kan - hvis den ikke forhindres - føre til dødsfald eller alvorlige personskader.</p>	IPX4 Beskyttet mod sprøjtende vand fra alle sider
 <p>FORSIGTIG! Dette symbol, vist med ordet »Forsigtig« betyder, at en halvfarlig situation kan opstå, som kan - hvis den ikke forhindres - føre til mindre eller moderate personskader.</p>	 BEMÆRK: Dette symbol, vist med ordet »Bemærk«, betyder, at der er yderligere praktiske oplysninger, der skal læses.
	 Fare - risiko for elektrisk stød!
 Advarsel – fare for skoldning!	 Kan vaskes på 60 °C
 Må ikke bruges med blegemiddel	 Må ikke tørretumbles
 Må ikke stryges	 Må ikke kemisk renses
 Sikkerhedsoplysninger  Brugervejledning	 CE-mærket viser, at produktet er i overensstemmelse med relevante EU-direktiver, der gælder for dette produkt.
 Testet produkt. Kan indeholde rester af vand	 FORSIGTIG! - Varm overflade

DAMPRENSER

● Indledning

Hjerteligt tillykke med købet af deres nye produkt. Du har besluttet dig for et produkt af høj kvalitet. Brugervejledningen er en del af dette produkt. Den indeholder vigtige informationer om sikkerhed, brug og bortskaffelse. Gør dig inden ibrugtagning af produktet fortrolig med alle betjenings- og sikkerhedsanvisninger. Benyt kun produktet som beskrevet og til de oplyste formål. Videregiv alle papirer, hvis du giver produktet videre til tredjemand. Du kan downloade og se denne og mange andre brugsanvisninger på www.lidl-service.com. Når du scanner QR-koden, kommer du direkte ind på Lidl-service-hjemmesiden (www.lidl-service.com), hvor du kan åbne din brugsanvisning ved at indtaste varennummeret (IAN) 496887_2504.

● Anvendelsesformål

Dette produkt er kun beregnet til rengøring af overflader indendørs. Produktet må ikke bruges til andre formål.

Dette produkt er kun beregnet til privat husholdningsbrug. Det er ikke beregnet til erhvervs-mæssigt brug.

Producenten påtager sig intet ansvar for skader, som følge af forkert brug.

● Leveringsomfang

Når du har pakke produktet ud, skal du se om alle delene følger med og at de er i ordentlig stand. Fjern al emballage før brug.

- 1 x Damprenser
- 1 x Gulvmundstykke
- 1 x Tæppemundstykke
- 1 x Vinkelmundstykke
- 1 x Lille rund børste
- 1 x Møbelmundstykke
- 2 x Forlængerrør
- 1 x Adapter til gulvmundstykke
- 1 x Tilbehørsadapter
- 1 x Målebæger
- 1 x Gulvklud
- 1 x Dæksel til møbelmundstykke

● Liste over dele

- 1 Målebæger
- 2 Tilbehørsadapter
- 3 Vinkelmundstykke
- 4 Lille rund børste
- 5 Møbelmundstykke
- 6 Dæksel til møbelmundstykke
- 7 Adapter til gulvmundstykke
- 8 Gulvmundstykke
- 9 Gulvklud
- 10 Tæppemundstykke
- 11 2 Forlængerrør
- 12 Damprenser
- 13 Tænd/sluk-knap
- 14 Beholderdæksel
- 15 Damppestol
- 16 Dampudløb
- 17 Dampaftrækker
- 18 Dampindstillingsknap
- 19 Strømkabel og stik
- 20 Kroge til strømkabel
- 21 Vandbeholder
- 22 Strømindikator (rød)
- 23 Dampindikator (grøn)

● Tekniske data

Indgangsspænding:	220–240 V~, 50 Hz
Strømforbrug:	1500 W
Strømforbrug når slukket:	0,0 W
Vandbeholderens kapacitet:	800 ml
Beskyttelsesklasse:	I
Produktets beskyttelsesklasse:	IPX4 (stænsikker)



Generelle sikkerhedsinstruktioner

FØR PRODUKTET TAGES I BRUG, SKAL DU GØR DIG BEKENDT MED ALLE SIKKERHEDSOPLYSNINGERNE OG BRUGSINSTRUKTIONERNE! HVIS DETTE PRODUKT GIVES VIDERE TIL ANDRE, SKAL ALLE DOKUMENTERNE PRODUKTET FØLGE MED!

Garantien dækker ikke over skader, som følge af manglende overholdelse af denne brugsvejledning! Der påtages intet ansvar for følgeskader! Producenten påtager sig intet ansvar for materielle skader eller personskader, som følge af forkert håndtering eller manglende overholdelse af sikkerhedsinstruktionerne!

Børn og personer med handicap

⚠ ADVARSEL! RISIKO FOR SKADER OG LIVSFARLIGT FOR SPÆDBØRN OG BØRN!

Børn må aldrig efterlades uden opsyn med emballagen. Emballagematerialet udgør en kvælningfare. Børn undervurderer ofte farerne. Børn skal altid holdes væk fra emballagen.

- Dette produkt må kun bruges af personer med nedsatte fysiske, sensoriske eller mentale evner, eller personer med manglende erfaring og viden, hvis de er under opsyn eller er blevet vejledt i, hvordan produktet bruges på en sikker måde og de forstår de involverede risici.
- Børn må ikke lege med dette produkt.
- Produktet og dets ledningen skal holdes ude af børns rækkevidde, når det er strømtilsluttet og når det køler ned.

Anvendelsesformål

- ⚠ **ADVARSEL!** Forkert brug kan føre til skader. Dette produkt må kun bruges i henhold til disse instruktioner. Produktet må på ingen måde ændres.
- Produktet må kun bruges på gulve, der er blevet godt forseglet og behandlet, og hvor vand ikke kan trænge igennem.
 - Alle dampstyrkeindstillinger: Marmor-, sten- og flisegulve
 - Med den laveste dampstyrke og med dampfiberkluden: Laminat-, parket- og trægulve

- Dette produkt må aldrig bruges
 - på ubehandlede eller permeable gulve,
 - på vokspolerede møbler eller gulve,
 - på tæpper med uldindhold,
 - på vinduer med frossen is,
 - på læder, syntetiske stoffer, fløjls og andre skrøbelige stoffer,
 - på dampfølsomme materialer.
- Vær forsigtig, hvis produktet bruges på glas i kolde omgivelser, da glasset kan gå i stykker.
- Brug på voksbehandlede og nogle ikke voksbehandlede gulve kan gøre dem mere matte.
- Må kun bruges på glasruder, der mindst er lige så varme som stuetemperaturen. Må ikke bruges på udvendige ruder/vinduer i minusgrader.
- **Før brug:** Vi anbefalede at lave en test på materialet et sted, der ikke ses.

El-sikkerhed

- ⚠ **FARE! Risiko for elektrisk stød!** Du må aldrig selv forsøge af reparere dette produkt. Hvis produktet holder op med at virke, må det kun repareres af kvalificerede fagfolk.

- ⚠ **ADVARSEL! Risiko for elektrisk stød!** Produktets elektriske dele må ikke nedsænkes i vand eller andre væsker. Produktet må aldrig holdes under rindende vand.
- ⚠ **ADVARSEL! Risiko for elektrisk stød!** Brug aldrig et beskadiget produkt. Hvis produktet beskadiges, skal det afbrydes fra strømforsyningen, og du skal kontakte din forhandler.
- ⚠ **ADVARSEL! Risiko for personskader!** Produktet skal afbrydes fra stikkontakten efter brug og før det rengøres og vedligeholdes.
 - Produktet må kun sluttes til en jordforbundet stikkontakt.
 - Sørg altid for, at stikket er sat ordentligt i stikkontakten.
 - Produktet må ikke bruges, hvis det er blevet tabt, hvis det har synlige tegn på skader, eller hvis det er utæt.
 - Før produktet sluttes til strømforsyningen, skal du sørge for, at spændingen og strømmen stemmer overens med strømforsyningsoplysningerne på produktets mærkat.

- Se regelmæssigt strømstikket og strømkablet efter for skader. Hvis strømkablet er beskadiget, skal det udskiftes af producenten, dennes serviceagent eller en lignende kvalificeret fagperson, for at undgå fare.
- Beskyt strømkablet mod skader. Strømkablet må ikke hænge ud over skarpe kanter, eller klemmes eller bøjes. Hold strømkablet væk fra varme overflader og åben ild. Og sørg for, at ingen kan trække i eller snuble over strømkablet.
- Produktet må ikke efterlades uden opsyn, når det er sluttet til strømforsyningen.
- Væsken eller dampen må ikke rettes mod udstyr, der indeholder elektriske dele, som fx i en ovn.
- Påfyldningsåbningen må ikke åbnes under brug.
- Rengør altid produktet efter brug (se afsnittet "Rengøring og pleje").

Fare for forbrænding

- ⚠ **FARE! Risiko for forbrændinger!** Rør ikke ved varme overflader, og pas på dampen, der sprøjtes ud. Produktet må kun holdes i hånden.

- Damp er meget varmt. Hænderne må aldrig være foran dampstrålen.

⚠ **Forsigtig:**

- Glas kan revne, hvis det udsættes for store varmeændringer! Forvarm glas før du damprenser det. Dette gøres ved at sprøjte dampen i en bredere bue fra en afstand på 20–25 cm. Reducer langsomt afstanden til 10–15 cm for at varme glasset op.

● **Brug**

- Produktet slukkes når tænd/sluk-knappen  sættes på O.

● **Fyldning af vandbeholderen (se Fig. G - I)**

⚠ **FARE!** Risiko for elektrisk stød!

- Før vandbeholderen fyldes op: Træk strømstikket ud af stikkontakten.

⚠ **Forsigtig:**

- Test altid damprenseren først på steder på overfladerne eller stoffet, der ikke kan ses, så du kan se om de kan tolerere den varme damp.
 - Damp kan blege malet/lakeret træ.
 - Damp kan misfarve skinnende plastik.
 - Akryl, fløj og hør er meget følsomme over for damptemperaturen.
 - Damprenseren må ikke bruges på Dralon-fibre, før du har lavet et test på et område, der ikke ses. Af åbenlyse årsager kan producenten ikke holdes ansvarlig for skader på genstande, materialer, personer, dyr eller planter, der måtte opstå som følge af uheldig brug af varmt damp eller forkert brug af apparatet.

- Produktet må kun fyldes med postevand og destilleret vand uden nogen former for tilsætningsstoffer, som f.eks. parfume, rengøringsmidler eller alkohol, da disse kan beskadige apparatet og gøre den farlig at bruge. Det anbefales at bruge destilleret vand, så du undgår kalk, hvis dit vand er meget hårdt (over 2,5 mmol/l eller 21 dH). Du kan også koge vandet først for at holde apparatet i god stand.

Tip:

- Opvarmningstiden forkortes, hvis der fyldes varmt vand i beholderen.

● Sådan bruges damprenseren (se venligst Fig. J - X)

- ① **BEMÆRK:** Vejledning til montering af tilbehør (se Fig. A-F).

⚠ **Advarsel:**

- Dampudløbet på damp pistolen må aldrig rettes mod personer, dyr, planter eller elektriske systemer (f.eks. en ovn eller elektrisk stød)!
- Løsn låsen (børnesikring) ved at trykke stiften fra højre side mod midten eller venstre side (Fig. A). Apparatet sprøjter nu varm damp, når du trykker på dampaftrækkeren 17. Du skal først holde damp pistolen 15 over en gammel klud for at absorbere eventuelt sprøjt af vand i starten. Tryk på dampaftrækkeren 17, indtil dampen blæser jævnt ud. Du kan nu rengøre med apparatet.

① **BEMÆRK:**

- Når dampfunktionen slukkes, løber der stadig lidt damp ud i et par sekunder.
- Undgå, at holde dampudløbet 16 på ét sted for længe. Løsn snavset ved at flytte dampstrålen frem og tilbage. Dampens strømningshastighed kan justeres ved at dreje dampknappen, så den passer til området, der skal rengøres. Sæt dampindstillingsknappen 18 i midten for at skruer op for dampen, og tryk den fremad for at skruer ned for dampen. (Fig. A).

① **BEMÆRK:**

- Produktet er udstyret med en overophedningsafbryder, så produktet ikke overopheder. Afbryd straks stikket fra stikkontakten ved at trække det ud. Apparatet kan tages i brug igen, når det har kølet ned i 30 minutter.
- Apparatet må højst vippes 45° under brug. Og sørg for, at apparatet altid står på et fast underlag. Apparatet må ikke efterlades uden opsyn, når det er tændt. Brug børnesikringen til at låse dampknappen, hvis nødvendigt. For at gøre dette, skal du trykke på dampaftrækkeren 17 på damp pistolen 15 og trykke dampindstillingsknappen 18 bagud. (Fig. N)

⚠ **Advarsel:**

- Kabinettet og tilbehøret bliver varme under brug! Lad apparatet køle ned, før tilbehøret skiftes. Beholderdækslet 14 må aldrig åbnes, når damprenseren 12 er tændt, da beholderen er under tryk!

⚠ **Advarsel:**

- Når dækslet åbnes, kan varm damp slippe ud!
- Der er risiko for forbrændinger fra dækslet og beholderen!
- Fyld vand i vandbeholderen med målekoppen 1 (se afsnittet Fyldning af vandbeholderen 21 og se Fig. G-H). Sæt derefter forsigtigt dækslet på beholderen 14 igen. Damprenseren 12 kan nu tilsluttes og tændes igen. Produktet er klar til brug, når driftstemperaturen er nået. Dette tager ca. 6,5 minutter. Både strømindikatorens (rød) og dampindikatorens (grøn) skal lyse (Fig. L) (se Fig. J-M).

● Rengøre og pleje

● Rengøre hovedenheden

- ⚠ **FARE! Risiko for elektrisk stød!** Træk strømstikket 19 ud af stikkontakten, før produktet rengøres.

- ⚠ **ADVARSEL!** Produktets elektriske dele må ikke nedsænkes i vand eller andre væsker.

- Produktet må aldrig holdes under rindende vand.
- Tør produktet af med en let fugtig klud.
- Lad ikke vand eller andre væsker trænge ind i produktet.

- Produktet må ikke rengøres med slibende eller aggressive rengøringsmidler eller hårde børster.
- Efter rengøring: Lad alle delene tørre helt.

● Rengøring af tilbehør

- Tilbehøret skal rengøres i varmt sæbevand.
- Efter rengøring: Lad alt tilbehør tørre helt.

● Rengøring af fiberkluden og fiberbetrækket

- Dækslet til møbelmundstykket **6** og gulvkluden **9** kan vaskes i vaskemaskinen på en program, der højst er 60 °C.
- Efter rengøring: Dækslet til møbelmundstykket **6** og gulvkluden **9** skal tørres helt.

● Fjernelse af kalk

- Hvis dampstrømmen flader betydeligt, skal produktet/tilbehøret muligvis afkalkes:
- Sluk produktet. Fyld vandbeholderen **21** med en blanding af postevand og eddike (blandingsforhold på 2:1).
- Sæt det tilbehør på, som skal afkalkes (hvis nogen).
- Sæt produktet fast på plads, så dampen rettes væk fra genstande og overflader i nærheden.
- Tænd produktet. Lad produktet køre, indtil al blandingen er brugt op.

● Reserve dele / tilbehør

- Kunder kan finde kompatible reserve dele og tilbehør på www.optimex-shop.com.
- Ordre kan kun afgives og behandles online.
- Kontakt Lidl servicehotline (se "Service") for yderligere oplysninger.

6 Dæksel til møbelmundestykke

9 Gulvklud

● Opbevaring

- Produktet skal opbevares i dets originale emballage, når det ikke er i brug.
- Produktet skal opbevares på et tørt sted uden for børns rækkevidde.
- Produktets vandbeholder **21** skal tømmes, før produktet opbevares.
- Rul strømkablet **19** jævnt op på krogene **20**.

● Bortskaffelse

Indpakningen består af miljøvenlige materialer, som De kan bortskaffe over de lokale genbrugssteder.



Bemærk forpackningsmaterialernes mærkning til affaldssorteringen, disse er mærket med forkortelser (a) og numre (b) med følgende betydning: 1-7: kunststoffer / 20-22: papir og pap / 80-98: kompositmaterialer.

Produkt:



Produktet og tilbehøret og emballagematerialer kan genbruges og er underlagt udvidet producentansvar. De skal bortskaffes separat. Følg de viste mærkater med sorteringsoplysninger, så de bortskaffes på en bedre måde.

Triman-logoet gælder kun for Frankrig.



De får oplyst muligheder til bortskaffelse af det udtjente produkt hos deres lokale myndigheder eller bystyre.



For miljøets skyld, så må produktet aldrig smides ud sammen med husholdningsaffaldet, når det er udtjent, men skal afleveres til en fagmæssig korrekt bortskaffelse. De kan informere Dem vedrørende opsamlingssteder og deres åbningstider hos deres ansvarlige forvaltning.

● Garanti

Produktet er blevet fremstillet efter strenge kvalitetsstandarder og kontrolleret nøje før udlevering. I tilfælde af materiale- eller produktionsfejl kan du i medfør af loven gøre krav gældende over for sælgeren af produktet. Dine lovmæssige rettigheder begrænses på ingen måde af den af os nedennævnte garanti.

Garantien på dette produkt gælder i 3 år regnet fra købsdatoen. Garantien gælder fra købsdatoen. Opbevar den originale kvittering et sikkert sted, da dette dokument forlanges forlagt som dokumentation for købet.

Alle skader eller mangler, der allerede forefindes på tidspunktet for købet, skal straks meddeles efter udpakningen af produktet.

Hvis der inden for 3 år regnet fra købsdatoen viser sig en materiale- eller produktionsfejl på produktet, reparerer eller udskifter vi det – efter vores valg – gratis for dig. Garantiperioden forlænges ikke som følge af et imødekommet krav om garanti. Dette gælder også for udskiftede og reparerede dele.

Denne garanti bortfalder, hvis produktet er blevet beskadiget eller anvendt og vedligeholdt forkert.

Garantien dækker materiale- og produktionsfejl. Denne garanti dækker hverken produktdele, der er udsat for normal slidage og derfor er at betragte som sliddele (f.eks. batterier, akkumulatorer, slanger, farvepatroner), eller skader på skrøbelige dele, f.eks. kontakter eller dele af glas.

● Afvikling af garantisager

For at kunne garantere en hurtig sagsbehandling af deres forespørgsel, bedes De følge følgende anvisninger:

Opbevar kassebon og artikelnummer (IAN 496887_2504) som købsdokumentation, så disse kan fremlægges på forespørgsel.

Artikelnumrene er angivet på typeskiltet, ved en indgravering, på forsiden af vejledningen (nederst til venstre) eller på et mærkat på bag- eller undersiden.

Hvis der forekommer funktionsfejl eller andre mangler, skal De først kontakte nedenstående serviceafdeling telefonisk eller via e-mail.

Et produkt, der er registreret som defekt, kan De derefter sende portofrit til den meddelte serviceadresse ved vedlæggelse af købsbeviset (kassebon) og angivelsen af, hvori manglen består, og hvornår den er opstået.

● Service

 **Service Danmark**

Tel.: 32 710005

















E-Mail: owim@lidl.dk

CE IPX4

Elenco dei simboli utilizzati	Pagina 102
Introduzione	Pagina 103
Destinazione d'uso	Pagina 103
Contenuto dell'imballaggio	Pagina 103
Elenco dei componenti	Pagina 103
Specifiche tecniche	Pagina 103
Avvertenze di sicurezza generali	Pagina 104
Utilizzo	Pagina 107
Riempimento del serbatoio dell'acqua (Fig. G - I)	Pagina 107
Utilizzo del pulitore a vapore (Fig. J - X)	Pagina 107
Pulizia e manutenzione	Pagina 108
Pulizia dell'unità principale	Pagina 108
Pulizia degli accessori	Pagina 108
Pulizia dei panni	Pagina 108
Decalcificazione	Pagina 108
Parti di ricambio e accessori	Pagina 108
Conservazione	Pagina 108
Smaltimento	Pagina 109
Garanzia	Pagina 109
Gestione dei casi in garanzia	Pagina 110
Assistenza	Pagina 110

Elenco dei simboli utilizzati

In questo manuale e/o sull'imballaggio sono utilizzati i seguenti simboli.

 <p>PERICOLO! Questo simbolo, in combinazione con l'indicazione "Pericolo", segnala un rischio di elevata entità che, se non evitato, può causare lesioni gravi o mortali.</p>	 Tensione/corrente alternata
	Hz Hertz (frequenza di alimentazione)
	W Watt
 <p>AVVERTENZA! Questo simbolo, in combinazione con l'indicazione "Avvertenza", segnala un rischio di media entità che, se non evitato, può causare lesioni gravi o mortali.</p>	IPX4 Protetto contro gli schizzi d'acqua da ogni direzione.
 <p>ATTENZIONE! Questo simbolo, in combinazione con l'indicazione "Attenzione", segnala un rischio di bassa entità che, se non evitato, può causare lesioni lievi o moderate.</p>	 NOTA: Questo simbolo, in combinazione con l'indicazione "Nota", fornisce ulteriori informazioni utili.
	 Pericolo! Rischio di scossa elettrica!
 Avvertenza! Rischio di esplosione!	 Lavabile a 60°C
 Non usare candeggina.	 Non usare asciugatrici.
 Non stirare.	 Non lavare a secco.
 Avvertenza di sicurezza Istruzione per l'uso	 Il simbolo CE indica che il prodotto è conforme alle direttive UE rilevanti applicabili.
 Prodotto testato. Può contenere gocce d'acqua residue.	 Attenzione! Superficie calda.

LAVASUPERFICI A VAPORE

● Introduzione

Congratulazioni per l'acquisto del vostro nuovo prodotto. Avete optato per un prodotto di alta qualità. Le istruzioni d'uso sono parte integrante di questo prodotto. Esse contengono importanti avvertenze sulla sicurezza, l'impiego e lo smaltimento. Prima dell'utilizzo del prodotto, prendere conoscenza di tutte le istruzioni d'uso e delle avvertenze di sicurezza. Utilizzare il prodotto solo come descritto e per i campi di applicazione indicati. Consegnare tutte le documentazioni su questo prodotto quando viene ceduto a terzi.

Puoi scaricare e visualizzare questo e numerosi altri manuali sul sito www.lidl-service.com. Scansionando il codice QR, verrai reindirizzato subito al sito web dell'assistenza di Lidl (www.lidl-service.com) dove potrai aprire il tuo manuale di istruzioni per l'uso inserendo il codice prodotto (IAN) 496887_2504.

● Destinazione d'uso

Questo prodotto è destinato alla pulizia di superfici in ambienti interni. Non usare il prodotto per altri scopi.

Questo prodotto è destinato al solo uso domestico privato e non deve essere usato per scopi commerciali.

Il costruttore declina ogni responsabilità per eventuali danni causati da un uso improprio.

● Contenuto dell'imballaggio

Dopo aver estratto il prodotto dall'imballaggio, assicurarsi che siano presenti tutti i componenti e che siano in buone condizioni. Rimuovere tutti i materiali di imballaggio prima dell'uso.

- 1 x Lavasuperfici a vapore
- 1 x Spazzola per pavimenti
- 1 x Accessorio per tappeti
- 1 x Ugello angolare
- 1 x Spazzola rotonda piccola
- 1 x Accessorio per tappezzeria
- 2 x Tubo di prolunga
- 1 x Adattatore per spazzola per pavimenti
- 1 x Adattatore per accessori
- 1 x Bicchiere dosatore

- 1 x Panno per pavimenti
- 1 x Panno per tappezzeria

● Elenco dei componenti

- 1 Bicchiere dosatore
- 2 Adattatore per accessori
- 3 Ugello angolare
- 4 Spazzola rotonda piccola
- 5 Accessorio per tappezzeria
- 6 Panno per tappezzeria
- 7 Adattatore per spazzola per pavimenti
- 8 Spazzola per pavimenti
- 9 Panno per pavimenti
- 10 Accessorio per tappeti
- 11 2 tubi di prolunga
- 12 Pulitore a vapore
- 13 Interruttore di accensione/spegnimento
- 14 Tappo del serbatoio
- 15 Pistola a vapore
- 16 Apertura di uscita del vapore
- 17 Pulsante del vapore
- 18 Selettore della potenza del vapore
- 19 Spina e cavo di alimentazione
- 20 Ganci per cavo di alimentazione
- 21 Serbatoio dell'acqua
- 22 Indicatore di accensione (rosso)
- 23 Indicatore di riscaldamento (verde)

● Specifiche tecniche

Tensione in ingresso:	220-240 V~, 50 Hz
Consumo di energia:	1500 W
Consumo di energia in modalità spento:	0,0 W
Capacità del serbatoio dell'acqua:	800 ml
Classe di protezione:	I
Grado di protezione:	IPX4 (protetto dagli spruzzi d'acqua)



Avvertenze di sicurezza generali

PRIMA DI USARE IL PRODOTTO, LEGGERE ATTENTAMENTE TUTTE LE AVVERTENZE DI SICUREZZA E LE ISTRUZIONI PER L'USO. IN CASO DI CESSIONE DEL PRODOTTO A TERZI, ALLEGARE TUTTA LA DOCUMENTAZIONE.

Il mancato rispetto delle istruzioni riportate in questo manuale può causare danni e comporta l'annullamento della garanzia. Si declina ogni responsabilità per eventuali danni consequenziali. Si declina ogni responsabilità per eventuali danni materiali o lesioni personali causati da un uso improprio del prodotto o dal mancato rispetto delle avvertenze di sicurezza.

Bambini e persone con disabilità

⚠ AVVERTENZA! RISCHIO DI MORTE O LESIONI PER NEONATI E BAMBINI!

Non lasciare i bambini senza supervisione con i materiali di imballaggio. I materiali di imballaggio comportano il rischio di soffocamento. I bambini tendono a sottovalutare i pericoli. Tenere i bambini a distanza dai materiali di imballaggio.

- Questo prodotto può essere usato da persone con ridotte capacità fisiche, sensoriali o mentali o prive di esperienza e conoscenza, solo se supervisionate o istruite sull'uso sicuro del prodotto e se comprendono i rischi correlati.
- I bambini non devono giocare con il prodotto.
- Tenere il prodotto e il cavo di alimentazione fuori dalla portata dei bambini quando il prodotto è collegato alla presa di corrente o durante il raffreddamento.

Destinazione d'uso

⚠ AVVERTENZA! L'uso improprio comporta il rischio di lesioni. Usare il prodotto esclusivamente come descritto in queste istruzioni. Non tentare di modificare il prodotto in alcun modo.

- Usare il prodotto esclusivamente su pavimenti sigillati, trattati e resistenti all'acqua.
 - Materiali adatti a qualsiasi potenza del vapore: marmo, pietra, piastrelle.
 - Materiali che richiedono una bassa potenza del vapore e il panno: laminato, parquet, legno massiccio.
 - Non usare il prodotto su:
 - Pavimenti non trattati o permeabili.
 - Mobili o pavimenti con finitura a cera.
 - Tappeti in lana o misto lana.
 - Finestre ghiacciate.
 - Cuoio, tessuti sintetici, velluto o altre fibre delicate.
 - Materiali sensibili al vapore.
 - Prestare attenzione durante l'uso del prodotto su superfici in vetro in ambienti freddi, perché il vetro potrebbe rompersi.
 - L'uso del prodotto su pavimenti cerati può ridurne la lucidità.
 - Usare il prodotto esclusivamente su vetri di temperatura non inferiore alla temperatura ambientale. Non usare su finestre o vetri esterni con temperature sottozero.
 - **Prima dell'uso**, si raccomanda di effettuare un test su un'area nascosta della superficie da pulire.
- ## Sicurezza elettrica
- ⚠ PERICOLO! Rischio di scossa elettrica!** Non tentare di riparare il prodotto da soli. In caso di malfunzionamento, affidare le operazioni di riparazione a un tecnico qualificato.
- ⚠ AVVERTENZA! Rischio di scossa elettrica!** Non immergere i componenti elettrici del prodotto in acqua o altri liquidi. Non lavare il prodotto sotto l'acqua corrente.
- ⚠ AVVERTENZA! Rischio di scossa elettrica!** Non usare il prodotto se è danneggiato. Se il prodotto è danneggiato, scollegarlo dalla fonte di alimentazione e contattare il rivenditore.
- ⚠ AVVERTENZA! Rischio di lesioni!** Scollegare il prodotto dopo l'uso e prima di pulirlo o sottoporlo a manutenzione.
- Collegare il prodotto esclusivamente a una presa di corrente dotata di messa a terra.

- Assicurarsi che la spina del cavo di alimentazione sia inserita correttamente nella presa di corrente.
- Non usare il prodotto se è caduto, è visibilmente danneggiato o presenta perdite.
- Prima di collegare il prodotto alla fonte di alimentazione, verificare che la tensione e la corrente della fonte di alimentazione corrispondano ai valori riportati sulla targa del prodotto.
- Controllare regolarmente che la spina e il cavo di alimentazione non siano danneggiati. Per motivi di sicurezza, se il cavo di alimentazione è danneggiato deve essere sostituito dal costruttore, dal suo centro di assistenza o da un tecnico qualificato.
- Proteggere il cavo di alimentazione contro i danni. Non schiacciare o piegare il cavo ed evitare che entri a contatto con bordi affilati. Tenere il cavo di alimentazione a distanza superfici calde e fiamme libere e assicurarsi che non possa essere tirato accidentalmente o causare inciampamenti.
- Non lasciare il prodotto incustodito quando è collegato alla fonte di alimentazione.
- Non dirigere il liquido o il vapore verso apparecchi contenenti componenti elettrici, come l'interno di un forno.
- Non rimuovere il tappo del serbatoio quando il prodotto è in funzione.
- Pulire il prodotto dopo ogni utilizzo (consultare la sezione "Pulizia e manutenzione").

Rischio di ustioni

- ⚠ **PERICOLO! Rischio di ustioni!** Non toccare le superfici calde e prestare attenzione al vapore in uscita. Toccare esclusivamente l'impugnatura del prodotto.
- Il vapore è molto caldo. Non posizionare le mani davanti al getto di vapore.
- ⚠ **Attenzione!**
 - Il vetro può rompersi se esposto a shock termico. Pre-riscaldare il vetro prima di pulirlo dirigendo il vapore sulla superficie con un movimento ad arco da una distanza di 20–25 cm. Ridurre gradualmente la distanza a 10–15 cm per riscaldare ulteriormente il vetro.

● **Utilizzo**

- Il prodotto entra in modalità spento quando l'interruttore di accensione/spegnimento **13** è in posizione O.

● **Riempimento del serbatoio dell'acqua (Fig. G - I)**

⚠ **PERICOLO!** Rischio di scossa elettrica!

- Prima di riempire il serbatoio dell'acqua, scollegare il cavo di alimentazione dalla presa di corrente.

⚠ **Attenzione!**

- Testare sempre il pulitore a vapore su un'area nascosta della superficie o del tessuto da pulire per verificarne la resistenza al vapore.
 - Il vapore può scolorire il legno verniciato o laccato.
 - Il vapore può scolorire la plastica lucida.
 - Le fibre acriliche, il velluto e il lino sono molto sensibili alla temperatura del vapore.
 - Prima di usare il pulitore a vapore su fibre Dralon, effettuare un test su un'area nascosta. Il costruttore declina ogni responsabilità per eventuali danni subiti da oggetti, materiali, persone, animali o piante a causa di un uso improprio del prodotto.
- Usare esclusivamente acqua di rubinetto o distillata senza additivi (come profumi, detersivi, alcol) perché possono danneggiare il prodotto e renderlo pericoloso. Se l'acqua locale è particolarmente dura (oltre 2,5 mmol/l o 21 dH), si raccomanda di usare acqua distillata per evitare l'accumulo di calcare. In alternativa, bollire l'acqua prima di versarla nel serbatoio per prolungare la durata di servizio del prodotto.

Suggerimento:

- Per ridurre il tempo di riscaldamento, riempire il serbatoio con acqua calda.

● **Utilizzo del pulitore a vapore (Fig. J - X)**

- ① **NOTA:** per assemblare gli accessori, fare riferimento alle Fig. A-F.

⚠ **Avvertenza!**

- Non dirigere l'apertura di uscita del vapore della pistola verso persone, animali o piante. Non dirigerla verso apparecchi elettrici (come forni) per evitare il rischio di scossa elettrica.
- Sbloccare il selettore della potenza del vapore portandolo da destra al centro o a sinistra (Fig. A). Il vapore verrà emesso premendo il pulsante del vapore **17**. Prima di iniziare la pulizia, dirigere la pistola a vapore **15** verso un tessuto di scarto per assorbire eventuali fuoriuscite. Premere il pulsante del vapore **17** finché il vapore non viene emesso in modo uniforme. Ora è possibile iniziare la pulizia.

① **NOTA**

- Dopo il rilascio del pulsante del vapore, del vapore residuo verrà emesso per qualche secondo.
- Non dirigere l'apertura di uscita del vapore **16** verso lo stesso punto troppo a lungo. Ammorbidire la sporcizia spostando il getto di vapore in avanti e all'indietro. Il flusso di vapore può essere regolato con il selettore della potenza del vapore in base al livello di sporcizia. Portare il selettore della potenza del vapore **18** al centro per aumentare il flusso di vapore e a sinistra per ridurlo (Fig. A).

① **NOTA**

- Il prodotto è dotato di un dispositivo di sicurezza che lo spegnerà in caso di surriscaldamento. In tal caso, scollegare immediatamente il prodotto dalla presa di corrente. Attendere che si raffreddi per 30 minuti prima di usarlo nuovamente.
- Non capovolgere il prodotto e non inclinarlo oltre 45° durante l'uso e assicurarsi di posizionarlo su una base solida. Non lasciare il prodotto incustodito quando è acceso; se necessario, portare il selettore della potenza del vapore in posizione di bloccaggio. Premere il pulsante del vapore **17** sulla pistola a vapore **15** e portare il selettore della potenza del vapore **18** verso destra (Fig. N).

⚠ **Avvertenza!**

- L'involucro esterno del prodotto e gli accessori diventano caldi durante l'uso. Attendere che il prodotto si raffreddi prima di sostituire gli accessori. Non aprire il tappo del serbatoio [14] quando il pulitore a vapore [12] è acceso, perché il serbatoio è in pressione.

⚠ **Avvertenza!**

- All'apertura del serbatoio potrebbe fuoriuscire del vapore caldo.
- Non toccare la filettatura del tappo e il serbatoio per evitare il rischio di ustioni.
- Versare l'acqua usando il bicchiere dosatore [1] (come descritto alla sezione "Riempimento del serbatoio dell'acqua [21]" e illustrato in Fig. G-H), quindi riposizionare il tappo del serbatoio [14] e avvitarlo. Ora è possibile collegare il pulitore a vapore [12] alla presa di corrente e accenderlo. Il prodotto è pronto per l'uso non appena raggiunge la temperatura di funzionamento (circa 6,5 minuti): l'indicatore di accensione (rosso) e l'indicatore di riscaldamento (verde) si illumineranno (Fig. L) (Fare riferimento alle Fig. J-M).

● **Pulizia e manutenzione**

● **Pulizia dell'unità principale**

⚠ **PERICOLO! Rischio di scossa elettrica!**

Scollegare il cavo di alimentazione [19] dalla presa di corrente prima di pulire il prodotto.

⚠ **AVVERTENZA!** Non immergere i componenti elettrici del prodotto in acqua o altri liquidi.

- Non lavare il prodotto sotto l'acqua corrente.
- Pulire il prodotto con un panno leggermente umido.
- Impedire l'infiltrazione di acqua o altri liquidi all'interno del prodotto.
- Non usare detersivi abrasivi o aggressivi o spazzole dure per pulire il prodotto.
- Al termine della pulizia, lasciare che tutte le parti si asciugino completamente.

● **Pulizia degli accessori**

- Lavare gli accessori con acqua calda e detersivo.
- Al termine della pulizia, lasciare che gli accessori si asciugino completamente.

● **Pulizia dei panni**

- Il panno per tappezzeria [6] e il panno per pavimenti [9] possono essere lavati in lavatrice a temperature non superiori a 60°C.
- Al termine della pulizia, lasciare che il panno per tappezzeria [6] e il panno per pavimenti [9] si asciugino completamente.

● **Decalcificazione**

- Se il flusso di vapore si riduce significativamente, potrebbe essere necessario rimuovere il calcare dal prodotto e/o dagli accessori.
- Spegnere il prodotto. Riempire il serbatoio dell'acqua [21] con una miscela di acqua di rubinetto e aceto (rapporto 2:1).
- Installare l'accessorio da decalcificare (se necessario).
- Posizionare il prodotto in modo tale che il vapore non sia diretto verso gli oggetti e le superfici circostanti.
- Accendere il prodotto. Lasciare in funzione il prodotto finché la miscela non si esaurisce.

● **Parti di ricambio e accessori**

- Per ottenere accessori e parti di ricambio compatibili, visitare il sito web www.optimex-shop.com.
- Gli ordini possono essere inoltrati ed elaborati esclusivamente online.
- Contattare il servizio clienti Lidl (consultare la sezione "Assistenza") per maggiori informazioni.

[6] Panno per tappezzeria

[9] Panno per pavimenti

● **Conservazione**

- Conservare il prodotto all'interno dell'imballaggio originale quando non è in uso.
- Conservare il prodotto in un luogo asciutto, fuori dalla portata dei bambini.
- Conservare il prodotto con il serbatoio dell'acqua [21] vuoto.
- Avvolgere il cavo di alimentazione [19] intorno agli appositi ganci [20].

● Smaltimento

L'imballaggio è composto da materiali ecologici che possono essere smaltiti presso i siti di raccolta locali per il riciclo.



Osservare l'identificazione dei materiali di imballaggio per lo smaltimento differenziato, i quali sono contrassegnati da abbreviazioni (a) e da numeri (b) con il seguente significato: 1-7: plastiche / 20-22: carta e cartone / 80-98: materiali compositi.

Prodotto:



Points de collecte sur www.quefairede mesdechets.fr
Privilégiez la réparation ou le don de votre appareil !

Il prodotto, i suoi accessori e i materiali di imballaggio sono riciclabili e soggetti alla responsabilità estesa del produttore.

Per un migliore trattamento dei rifiuti, smaltirli separatamente seguendo i diversi simboli della raccolta differenziata.

Il logo Triman è valido solamente per la Francia.



E' possibile informarsi circa le possibilità di smaltimento del prodotto usato presso l'amministrazione comunale o cittadina.



Per questioni di tutela ambientale non gettare il prodotto usato tra i rifiuti domestici, ma provvedere invece al suo corretto smaltimento. Presso l'amministrazione competente è possibile ricevere informazioni circa i siti di raccolta e i relativi orari di apertura.

● Garanzia

Il prodotto è stato fabbricato accuratamente secondo severe direttive di qualità ed è stato controllato meticolosamente prima della consegna. In caso di difetti di materiale o fabbricazione l'acquirente può far valere diritti legali nei confronti del venditore. La nostra garanzia sotto riportata non costituisce alcun limite ai diritti legali dell'acquirente.

Questo prodotto è garantito per 3 anni con decorrenza dalla data di acquisto. La garanzia decorre dalla data d'acquisto. Conservare lo scontrino originale in un posto sicuro perché questo documento viene richiesto come prova dell'avvenuto acquisto.

Tutti i danni o difetti presenti già al momento dell'acquisto devono essere comunicati subito dopo l'apertura della confezione.

Se entro 3 anni dalla data di acquisto di questo prodotto si rileva un difetto di materiale o di fabbricazione, noi procederemo, a nostra discrezione, alla riparazione o sostituzione gratuite del prodotto o al rimborso del prezzo di acquisto. Un eventuale intervento in garanzia non prolunga né rinnova il periodo di garanzia stesso. Ciò vale anche per le parti sostituite e riparate.

Questa garanzia decade in caso di danneggiamento oppure uso o manutenzione impropri del prodotto.

La prestazione in garanzia vale per difetti del materiale o di fabbricazione. Questa garanzia non si estende a componenti del prodotto esposti a normale logorio, che possono pertanto essere considerati come componenti soggetti a usura (esempio capacità della batteria, calcificazione, lampade, pneumatici, filtri, spazzole...). La garanzia non si estende altresì a danni che si verificano su componenti delicati (esempio interruttori, batterie, parti realizzate in vetro, schermi, accessori vari) nonché danni derivanti dal trasporto o altri incidenti.

● Gestione dei casi in garanzia

Per garantire un rapido disbrigo delle proprie pratiche, seguire le istruzioni seguenti:

Per ogni richiesta si prega di conservare lo scontrino e il codice dell'articolo (IAN 496887_2504) come prova d'acquisto.

Il numero d'articolo può essere dedotto dalla targhetta, da un'incisione, dal frontespizio delle istruzioni (in basso a sinistra) oppure dall'adesivo applicato sul retro o sul lato inferiore.

In caso di disfunzioni o avarie, contattare innanzitutto i partner di assistenza elencati di seguito telefonicamente oppure via e-mail.

Si può inviare il prodotto ritenuto difettoso all'indirizzo del centro di assistenza indicato con spedizione esente da affrancatura, completo del documento di acquisto (scontrino) e della descrizione del difetto, specificando anche quando tale difetto si è verificato.

● Assistenza

 **Assistenza Italia**
Tel.: 800781188
E-Mail: owim@lidl.it

CE IPX4

A használt piktogramok listája	Oldal 112
Bevezető	Oldal 113
Rendeltetészerű használat	Oldal 113
Szállítás terjedelme	Oldal 113
Alkatrészjegyzék	Oldal 113
Műszaki adatok	Oldal 113
Általános biztonsági utasítások	Oldal 114
Működtetés	Oldal 117
A víztartály feltöltése (lásd a G - I ábrát)	Oldal 117
A gőztisztító használata (lásd a J - X ábrát)	Oldal 117
Tisztítás és ápolás	Oldal 118
A központi egység tisztítása	Oldal 118
A tartozékok tisztítása	Oldal 118
A szálalás kendők és szálalás huzatok tisztítása	Oldal 118
Vízkezelő eltávolítása	Oldal 118
Cserealkatrészek / tartozékok	Oldal 118
Tárolás	Oldal 118
Mentesítés	Oldal 119
Garancia	Oldal 119
Garanciális ügyek lebonyolítása	Oldal 120
Szerviz	Oldal 120

A használt piktogramok listája

A felhasználói kézikönyvben és a csomagoláson a következő figyelmeztetéseket használjuk:

	<p>VESZÉLY! Ez a szimbólum a „Veszély” figyelmeztető szóval együtt olyan nagyfokú kockázatot jelöl, amelyet ha nem akadályoznak meg, akkor annak halál vagy súlyos sérülés lehet a következménye.</p>	 Váltakozó áramerősség/feszültség
		<p>Hz Hertz (tápáram-frekvencia)</p>
		<p>W watt</p>
	<p>FIGYELEMEZTETÉS! Ez a szimbólum a „Figyelmeztetés” figyelmeztető szóval együtt olyan közepes kockázatot jelöl, amelyet ha nem akadályoznak meg, akkor annak halál vagy súlyos sérülés lehet a következménye.</p>	<p>IPX4 A kifröccsenő víz elleni védelem minden irányban</p>
	<p>VIGYÁZAT! Ez a szimbólum a „Vigyázat” figyelmeztető szóval együtt olyan alacsony kockázatot jelöl, amelyet ha nem akadályoznak meg, akkor annak enyhe vagy közepes sérülés lehet a következménye.</p>	<p> MEGJEGYZÉS: Ez a szimbólum a „Megjegyzés” szóval együtt kiegészítő hasznos információkat ad.</p>
		<p> Veszély – áramütés veszély!</p>
	<p>Figyelmeztetés – forrzás veszély!</p>	<p> 60 °C-on mosható</p>
	<p>Ne használjon fehérítőt</p>	<p> Ne szárítsa szárítógépben</p>
	<p>Ne vasalja</p>	<p> Ne vegytisztítsa</p>
<p>■ Biztonsági információk □ Használati útmutató</p>		<p>CE A CE jelölés azt jelzi, hogy a termék megfelel a rá vonatkozó EU irányelveknek.</p>
	<p>Tesztelt termék. Maradék vízcseppeket tartalmazhat.</p>	<p> VIGYÁZAT – Forró felület!</p>

GÖZTISZTÍTÓ

● Bevezető

Gratulálunk új termékének vásárlása alkalmából. Ezzel a döntésével vállalatunk értékes terméke mellett döntött. A használati utasítás ezen termék része. A biztonságra, a használatára és a megsemmisítésre vonatkozó fontos tudnivalókat tartalmazza. A termék használata előtt ismerje meg az összes használati és biztonsági tudnivalót. A terméket csak a leírtak szerint és a megadott felhasználási területeken alkalmazza. A termék harmadik személy számára való továbbadása esetén kézbesítse vele annak a teljes dokumentációját is.

Ez és számos más használati útmutató letölthető és megtekinthető a www.lidl-service.com weboldalon. A QR-kód szkennelésével egyenesen a Lidl szolgáltatási weboldalára (www.lidl-service.com) juthat, ahol a cikkszám (IAN) 496887_2504 megadásával megnyithatja használati útmutatóját.

● Rendeltetészerű használat

A termék beltéri felületek tisztítására készült. Ne használja más célra.

Ez a termék csak privát otthoni használatra, nem kereskedelmi használatra készült.

A gyártó nem vállal felelősséget a rendellenes használatból okozott károkért.

● Szállítás terjedelme

A termék kicsomagolása után ellenőrizze, hogy a szállítmány teljes-e, és hogy minden alkatrész jó állapotban van-e. Használata előtt távolítsa el minden csomagolóanyagot.

- 1 x Gőztisztító
- 1 x Padlótisztító fej
- 1 x Szőnyeg csúsztató
- 1 x Hajlított fej
- 1 x Kis kerek kefe
- 1 x Kárpittisztító fej
- 2 x Hosszabbító cső
- 1 x Padlótisztító fej adapter
- 1 x Tartozék adapter
- 1 x Mérőpohár
- 1 x Padlótisztító kendő
- 1 x Kárpittisztító fej burkolat

● Alkatrészjegyzék

- 1 Mérőpohár
- 2 Tartozék adapter
- 3 Hajlított fej
- 4 Kis kerek kefe
- 5 Kárpittisztító fej
- 6 Kárpittisztító fej burkolat
- 7 Padlótisztító fej adapter
- 8 Padlótisztító fej
- 9 Padlótisztító kendő
- 10 Szőnyeg csúsztató
- 11 2 toldócső
- 12 Gőztisztító
- 13 Be-/kikapcsológomb
- 14 Tartály sapka
- 15 Gőzpisztoly
- 16 Gőzkieresztő nyílás
- 17 Gőzölés gomb
- 18 Gőzölés beállító kapcsoló
- 19 Hálózati dugó és hálózati kábel
- 20 Akasztókampó a hálózati kábelhez
- 21 Víztartály
- 22 Teljesítményjelző (piros)
- 23 Gőz jelzőlámpa (zöld)

● Műszaki adatok

bemeneti feszültség:	220–240 V~, 50 Hz
Teljesítményfelvétel:	1500 W
Teljesítményfelvétel kikapcsolt üzemmódban:	0,0 W
Víztartály kapacitása:	800 ml
Védelmi osztály:	I
Külső behatásokkal szembeni védettség osztály:	IPX4 (fröccsenő víz ellen védett)



Általános biztonsági utasítások

KÉRJÜK, HASZNÁLATA ELŐTT ISMERJE MEG AZ ÖSSZES BIZTONSÁGI INFORMÁCIÓT ÉS HASZNÁLATI UTASÍTÁST! AMIKOR HARMADIK FÉLNEK ÁTADJA A TERMÉKET, KÉRJÜK, ADJON ÁT VELE MINDEN HOZZÁ TARTOZÓ DOKUMENTUMOT!

A jelen használati útmutatótól eltérő használatból eredő károsodások esetén a garanciaigény érvényét veszíti! A következményes károkért nem vállalunk felelősséget! A nem megfelelő kezelés vagy a biztonsági utasítások be nem tartása által okozott anyagi kár vagy személyi sérülés esetén nem vállalunk felelősséget!

Gyermekek és fogyatékkal élő személyek

⚠ FIGYELEMTETÉS!
KISGYERMEKEKET ÉS GYERMEKEKET FENYEGETŐ ÉLET- VAGY BALESETVESZÉLY!

Soha ne hagyja felügyelet nélkül a gyermekeket a csomagolóanyaggal. A csomagolóanyag fulladásveszélyt jelent. A gyermekek gyakran nem tudják kellően felmérni a veszélyeket. A gyermekeket mindig tartsa távol a csomagolóanyagtól.

- A terméket használhatják csökkent fizikai, érzékszervi, vagy mentális képességekkel rendelkező, vagy kellő tudással és belátással nem rendelkező személyek is, ha a készülék biztonságos használatával kapcsolatos útmutatásban vagy felügyeletben részesülnek, és értik a használattal járó kockázatokat.
- Gyerekek ne játsszanak a termékkel.
- A gyermekeket tartsa távol a tápforráshoz csatlakoztatott, illetve a lehűlő terméktől és a kábelétől.

Rendeltetészerű használat

⚠ FIGYELMEZTETÉS! A helytelen használat sérülést okozhat. A terméket kizárólag a jelen utasításoknak megfelelően használja. Semmilyen módon ne próbálja meg módosítani a terméket.

- A terméket csak jól lezárt és kezelt padlókon használja, amelyek nem eresztik át a vizet.
 - Bármelyik gőzteljesítmény beállítással: márvány, kő, csempe padlón
 - A legalacsonyabb gőz teljesítmény beállítással és nedves szálal kendővel: laminált, parkettázott vagy kemény fa padlón
- Soha ne használja a terméket
 - kezeletlen vagy áteresztő padlón,
 - viasszal polírozott bútorokon vagy padlón,
 - Gyapjút tartalmazó szőnyegekben,
 - befagyott ablakokon,
 - bőrön, szintetikus anyagokon, bársonyon vagy más kényes anyagon
 - gőzre érzékeny anyagokon.
- Legyen óvatos, amikor a terméket hideg környezetben használja üvegen, mert az üveg eltörhet.
- Ha viaszolt vagy néhány nem viaszolt padlón használja, akkor csökkenhet a fényesség.
- Csak olyan üvegtáblákon szabad használni, amelyek legalább szobahőmérsékletűek. Nem szabad külső üvegtáblákon/ablakokon nulla fok alatti hőmérsékleten használni.

- **Használat előtt:** Javasoljuk, hogy a munkafelület elszigetelt területén tesztelje az anyagot.

Elektromos biztonság

⚠ VESZÉLY! Áramütés veszélye!

Soha ne próbálkozzon önállóan a termék javításával.

Meghibásodás esetén a javítást csak képzett szakember végezheti.

⚠ FIGYELEMEZTETÉS!

Áramütés veszélye! Ne merítse a termék elektromos alkatrészeit vízbe vagy más folyadékba. Soha ne tartsa a terméket folyó víz alá.

⚠ FIGYELMEZTETÉS! Áramütés veszélye!

Soha ne használjon sérült terméket. Húzza ki a terméket a hálózati aljzatból, és forduljon a kiskereskedőhöz, ha sérült.

⚠ FIGYELMEZTETÉS!

Sérülésveszély! A terméket használat után és a termék tisztítása vagy karbantartása előtt ki kell húzni a hálózati aljzatból.

- Csak földelt fali aljzathoz csatlakoztassa a terméket.

- Mindig ellenőrizze, hogy a csatlakozódugó megfelelően van-e bedugva a fali aljzatba.
- Ne használja a terméket, ha az leesett, vagy látható sérülések vannak rajta, vagy szivárog.
- Mielőtt a terméket a hálózati aljzathoz csatlakoztatná, győződjön meg arról, hogy a feszültség és az áramerősség megfelel a termék adattábláján feltüntetett értékeknek.
- Rendszeresen ellenőrizze, hogy a hálózati dugó és a hálózati kábel nem sérült-e. Az áramütés elkerülése érdekében a sérült hálózati vezetéket csak a gyártóval, illetve a gyártó hivatalos szervizében, vagy megfelelően képzett szakemberrel szabad kicseréltetni.
- Védje a hálózati vezetéket a sérülésektől. Ne hagyja, hogy éles széleken keresztül lógjon, ne nyomja össze, és ne hajtsa be. Tartsa távol a hálózati vezetéket forró felületektől és nyílt lángtól, és gondoskodjon arról, hogy senki ne tudjon véletlenül megbotlani benne.
- Az terméket nem szabad felügyelet nélkül hagyni, amíg az elektromos hálózatra van csatlakoztatva.
- A folyadékot vagy gőzt nem szabad elektromos alkatrészeket tartalmazó berendezésekre, például sütők belsejére irányítani.
- Használat közben ne nyissa ki a betöltőnyílást.
- Használat után mindig tisztítsa meg a terméket (a részleteket lásd a „Tisztítás és ápolás” fejezetben).

Égésveszély

⚠ **VESZÉLY! Égési sérülés**

veszélye! Ne érintse meg a forró felületeket, és ügyeljen arra, hogy ne áramoljon ki gőz. A terméket csak a fogantyúnál fogja meg.

- A gőz nagyon forró. Soha ne tegye a kezét a gőzsugár elé.

⚠ **Vigyázat:**

- Az üveg megrepedhet, ha hősokknak van kitéve! A gőztisztítás előtt melegítse elő az üveg felületeket, ha a gőzt szélesebb ívben permetezi 20–25 cm távolságból. Lassan csökkentse a távolságot 10–15 cm-re, hogy tovább melegítse az üveget.

● **Működtetés**

- A termék kikapcsolt üzemmódba lép, ha a be-/kikapcsoló **13** **O** állásban van.

● **A víztartály feltöltése (lásd a G - I ábrát)**

⚠ **VESZÉLY!** Áramütés veszélye!

- A víztartály feltöltése előtt: Húzza ki a hálózati csatlakoztatót a hálózati aljzatból.

⚠ **Vigyázat:**

- A gőztisztítót először tesztelje a tisztítandó felületek vagy szövetek nem feltűnő vagy láthatatlan területein, hogy ellenőrizze a forró gőzzel szembeni ellenállóképességüket.
 - A gőz miatt a festett/lakkozott fa kifakulhat.
 - A gőz miatt a fényes műanyagok elszíneződhetnek.
 - Az akril, bársony és vászon nagyon érzékenyen reagál a gőz hőmérsékletére.
 - A gőztisztítót csak azután használja Dralon szálakon, ha először egy rejtett területen letesztelte az alkalmasságát. Érthető okokból a gyártó nem tehető felelőssé a tárgyak, anyagok, emberek, állatok vagy növények olyan sérüléseiről, amelyet a forró gőz nem megfelelő használata vagy a készülék nem megfelelő használata okoz.
- Csak csapvízzel vagy desztillált vízzel töltsse fel, mindenféle adalékanyag nélkül, például parfüm, tisztítószerek alkohol, mivel ezek megrongálhatják a gépet, és emiatt veszélyessé válhat a használata. Javasoljuk, hogy desztillált vizet használjon a vízkőlerakódások megelőzése érdekében, ha a víz nagyon kemény (2,5 mmol/l vagy 21 német keménységi fok felett). Különben először forralja fel a vizet, hogy meghosszabbítsa a készülék élettartamát.

Tipp:

- A felmelegítési idő lerövidül, ha a feltöltésnél meleg vizet használ.

● **A gőztisztító használata (lásd a J - X ábrát)**

- ① **MEGJEGYZÉS:** Szerelési útmutató a tartozékokhoz (lásd az A-F ábrát).

⚠ **Figyelmeztetés:**

- Soha ne irányítsa a gőzpisztoly gőzkieresztő nyílását emberekre, állatokra, növényekre vagy elektromos rendszerekre (pl. sütő vagy áramütés)!
- Oldja ki a rögzítőeszközt (gyermekbiztos eszköz), ehhez nyomja a csapot jobb oldalról középp vagy a bal oldal felé (A ábra). A gőzfújás gomb **17** megnyomása után forró gőz áramlik. Először is, tartsa a gőzpisztolyt **15** egy régi ruhához, hogy az felszívja a kezdeti permetezővizet. Nyomja meg a gőzölés gombot **17**, amíg a gőz egyenletesen nem áramlik. Most kezdődhet a tisztítás.

① **MEGJEGYZÉS:**

- A gőz funkció kikapcsolása után néhány másodpercig még maradék gőz távozik.
- Ne irányítsa túl hosszú ideig egy pontra a gőzkieresztő nyílást **16**. Lazítsa meg a szennyeződést, ehhez mozgassa a gőzsugarat előre-hátra. A kibocsátott gőz áramlási sebességét a gőzvezérlő elforgatásával lehet szabályozni, és be lehet állítani a szennyezettség szintjéhez. Nyomja középső állásba a gőzölés beállító kapcsolót **18** az erősebb gőzöléshez, és előre a gyengébb gőzöléshez. (A ábra)

① **MEGJEGYZÉS:**

- A termék túlmelegedés elleni védelemmel van ellátva, hogy megakadályozza a túlmelegedést. Azonnal válassza le a hálózati kábelt a fali aljzatból, ehhez húzza ki a hálózati csatlakozódugót. A készüléket 30 perces hűtési idő után ismét működtetni lehet.
- Használat közben ne billentse vagy döntse meg a készüléket 45 °-nál nagyobb mértékben, és ügyeljen arra, hogy a készülék mindig szilárd alapon legyen. Bekapcsolt állapotban ne hagyja felügyelet nélkül a gépet, és szükség esetén használja a gyermekbiztos zárat a gőz kapcsoló rögzítéséhez. Ehhez nyomja meg a gőzpisztoly **15** gőzfújás gombját **17**, majd nyomja hátra a gőzölés beállító kapcsolót **18**. (N ábra)

⚠ **Figyelmeztetés:**

- A burkolat és a tartozékok működés közben felforrósodnak! Hagyja lehűlni a készüléket, mielőtt tartozékot cserélné rajta. Soha ne nyissa fel a tartály sapkáját, [14] amíg a gőztisztító [12] be van kapcsolva, mivel a tartály nyomás alatt van!

⚠ **Figyelmeztetés:**

- Forró gőz távozhat a nyílásnál!
- A sapka menete és a tartály égési sérülést okozhat!
- Töltse fel vízzel a mérőpohárral [1] (lásd: A víztartály [21] feltöltése, G-H ábra), majd óvatosan zárja vissza a tartály sapkáját [14]. Ezután újból csatlakoztathatja és bekapcsolhatja a gőztisztítót [12]. A készülék azonnal használatra kész, amint eléri az üzemi hőmérsékletet kb. 6,5 perc alatt, és a teljesítményjelző (piros) és a gőzjelző (zöld) is világítani kezd (L ábra) (lásd a J-M ábrát).

● **Tisztítás és ápolás**

● **A központi egység tisztítása**

- ⚠ **VESZÉLY! Áramütés veszélye!** A termék tisztítása előtt húzza ki a hálózati csatlakozódugót [19] a hálózati aljzatból.

- ⚠ **FIGYELMEZTETÉS!** Ne merítse a termék elektromos alkatrészeit vízbe vagy más folyadékba.

- Soha ne tartsa a terméket folyó víz alá.
- Enyhén nedves törülközővel törölje le a terméket.
- Ne engedje, hogy víz vagy más folyadék kerüljön a termék belsejébe.
- A termék tisztításához ne használjon súroló hatású, agresszív tisztítószeret vagy kemény keféket.
- Tisztítás után: Hagyjon minden alkatrészt teljesen megszáradni.

● **A tartozékok tisztítása**

- A tartozékokat meleg, mosogatószeres vízzel tisztítsa meg.
- Tisztítás után: Hagyja a tartozékokat teljesen megszáradni.

● **A szálas kendők és szálas huzatok tisztítása**

- Mosógépben max. 60 °C-on mosható a kárpittisztító fej burkolat [6] és a padló tisztító kendő [9].
- Tisztítás után: Hagyja teljesen megszáradni a kárpittisztító fej burkolatot [6] és a padló tisztító kendőt [9].

● **Vízkö eltávolítása**

- Ha a gőzteljesítmény drasztikusan csökken, a vízkövet esetleg el kell távolítani a készülékből/ tartozékokról:
- Kapcsolja ki a terméket. Töltse fel a víztartályt [21] csapvíz és ecet keverékével (2:1 arány).
- Szerelje fel azt a tartozékot, amelyről el akarja távolítani a vízkövet (ha van).
- Biztosítsa a készülék helyzetét, hogy a gőz ne érjen a környező tárgyakhoz és felületekhez.
- Kapcsolja be a terméket. Addig működtesse a terméket, amíg az összes keverék el nem fogy.

● **Cserealkatrészek / tartozékok**

- Az ügyfelek a www.optimex-shop.com weboldalon tudnak kompatibilis cserealkatrészeket és tartozékokat vásárolni.
- Megrendeléseket csak online lehet leadni és feldolgozni.
- További információkért forduljon a Lidl ügyfélszolgálatához (lásd a „Szolgáltatás” részt).

[6] Kárpittisztító fej burkolat

[9] Padló tisztító kendő

● **Tárolás**

- A terméket az eredeti csomagolásában tárolja, amikor nem használja.
- A terméket száraz helyen tárolja, ahol a gyermekek nem férhetnek hozzá.
- A terméket csak kiürített víztartállyal [21] tárolja.
- Egyenletesen tekerje fel a hálózati kábelt [19] az akasztókampókra [20].

● **Mentesítés**

A csomagolás környezetbarát anyagokból készült, amelyeket a helyi újrahasznosító helyeken adhat le ártalmatlanítás céljából.



A hulladék elkülönítéséhez vegye figyelembe a csomagolóanyagon található jelzéseket. Ezek rövidítéseket (a) és számokat (b) tartalmaznak a következő jelentéssel: 1-7: műanyagok / 20-22: papír és karton / 80-98: kötőanyagok.

Termék:



Points de collecte sur www.quelairdemendesdechets.fr
Privilégiez la réparation ou le don de votre appareil !

A termék, beleértve a tartozékokat és a csomagolóanyagokat is, újrahasznosítható, és a gyártó kiterjesztett felelőssége alá tartozik. A jobb hulladékkezelés érdekében az ábrán látható információk (szortírozási információk) alapján külön ártalmatlanítsa őket.

A Triman-logó csak Franciaországra vonatkozik.



A kiszolgált termék megsemmisítési lehetőségeiről lakóhelye illetékes önkormányzatánál tájékozódhat.



A környezete érdekében, ne dobja a kiszolgált terméket a háztartási szemétkébe, hanem adja le szakszerű ártalmatlanításra. A gyűjtőhelyekről és azok nyitvatartási idejéről az illetékes önkormányzatnál tájékozódhat.

● **Garancia**

A terméket gondosan, szigorú minőségi előírások betartásával gyártottuk, és a szállítás előtt gondosan ellenőriztük. Anyag- vagy gyártási hibák esetén a termék eladójával szemben törvényes jogok illetik meg. Az Ön törvényes jogait az általunk alább meghatározott garancia semmilyen módon nem korlátozza.

Erre a termékre 3 év garanciát adunk a vásárlás dátumától számítva. A garancia idő a vásárlás dátumával kezdődik. Biztonságos helyen őrizze meg az eredeti vásárlói bizonylatot, mert ez a dokumentum szükséges a vásárlás bizonyításához.

A vásárláskor fennálló károkat és hiányosságokat a termék kicsomagolása után haladéktalanul jelezze.

Ha ezen a terméken a vásárlástól számított 3 éven belül anyag- vagy gyártási hibát észlel, választásunk szerint ingyenesen megjavítjuk vagy kicseréljük a terméket. A garancia idő nem hosszabbodik meg a helyette nyújtott szavatossági igény által. Ez a kicserélt vagy javított alkatrészekre is érvényes.

A garancia megszűnik, ha a terméket megrongálták, ill. nem szakszerűen kezelték vagy végezték a karbantartást.

A garancia az anyag- és gyártási hibákra vonatkozik. Ez a garancia nem terjed ki azokra a termékalkatrészekre, amelyek normál kopásnak vannak kitéve, és ezért gyorsan kopó alkatrésznek minősülnek (pl. elemekre, akkumulátorokra, tömlőkre, tintapatronokra), illetve a törékeny alkatrészek sérülésére, pl. kapcsolókra vagy üveg alkatrészekre.

● Garanciális ügyek lebonyolítása

Ügyének gyors elintézhetsége céljából, kérjük kövesse az alábbi útmutatást:

Kérjük, kérdések esetére készítse elő a pénztárblokkot és a cikkszámot (IAN 496887_2504) a vásárlás tényének az igazolására.

Kérjük, hogy a cikkszámot olvassa le a típustábláról, a gravírozásból, az Útmutató címdaláról (balra lent), illetve a hátoldalon, vagy a termék alján található matricáról.

Amennyiben működési hibák, vagy egyéb hiányosság lépne fel, előszöris vegye fel a kapcsolatot a következőkben megnevezett szervizek egyikével telefonon, vagy e-mailen.

A hibásnak ítélt terméket ezután a vásárlást igazoló blokk, valamint a hiba leírásának és keletkezési idejének mellékelésével díjmentesen postázhatja az Önnel közölt szervizcímre.

● Szerviz

HU Szerviz Magyarország

Tel.: 0680021225

E-mail: owim@lidl.hu

CE IPX4