



## **PLAFONNIER À LED AVEC HAUT-PARLEUR BLUETOOTH®**

FR

### **PLAFONNIER À LED AVEC HAUT-PARLEUR BLUETOOTH®**

Instructions de montage, d'utilisation et  
consignes de sécurité

DE AT CH

### **LED-DECKENLEUCHE MIT BLUETOOTH®-LAUTSPRECHER**

Montage-, Bedienungs- und Sicherheitshinweise

IAN 389489\_2201

FR

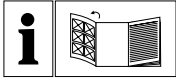

FR

Avant de lire le mode d'emploi, ouvrez la page contenant les illustrations et familiarisez-vous ensuite avec toutes les fonctions de l'appareil.

---

DE AT CH

Klappen Sie vor dem Lesen die Seite mit den Abbildungen aus und machen Sie sich anschließend mit allen Funktionen des Gerätes vertraut.

14164106L

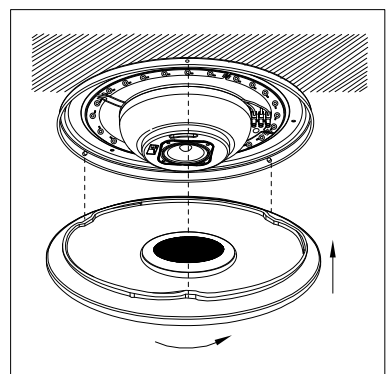
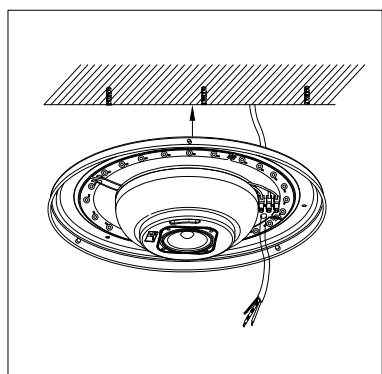
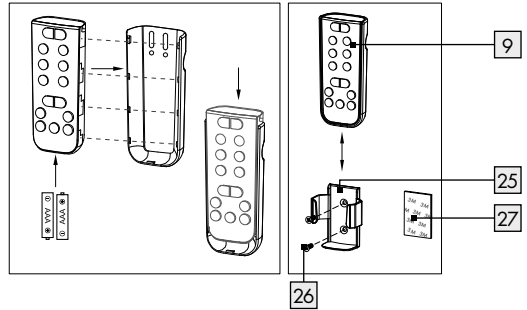
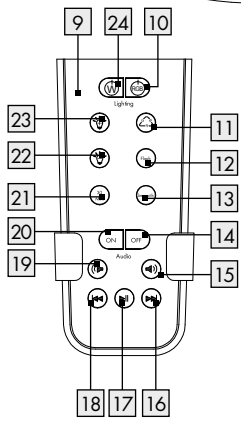
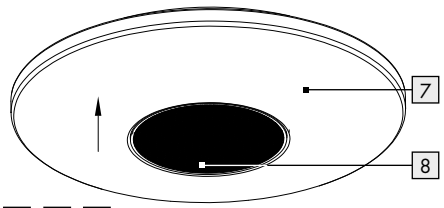
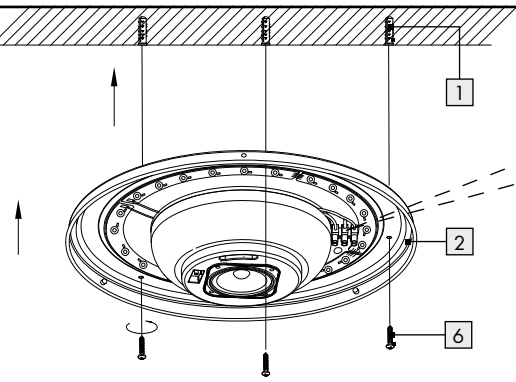
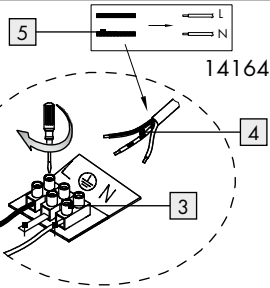









<b>Légende des pictogrammes utilisés</b> .....	Page 6
<b>Introduction</b> .....	Page 7
Utilisation conforme.....	Page 7
Contenu de la livraison.....	Page 7
Description des éléments.....	Page 7
Caractéristiques techniques.....	Page 8
<b>Sécurité</b> .....	Page 8
Indications de sécurité.....	Page 8
Consignes de sécurité relatives aux piles / aux piles rechargeables.....	Page 9
<b>Préparation</b> .....	Page 10
Outils et matériel nécessaires.....	Page 10
<b>Avant l'installation</b> .....	Page 10
<b>Mise en service</b> .....	Page 10
Montage de la lampe.....	Page 10
Montage du support mural.....	Page 11
Insérer / remplacer les piles.....	Page 11
Commander la lampe via l'interrupteur.....	Page 11
Utiliser la télécommande.....	Page 11
Allumer / éteindre la lumière.....	Page 11
Faire varier l'intensité de la lumière.....	Page 11
Minuteur 30 minutes.....	Page 12
Fonctions RGB.....	Page 12
Connexion Bluetooth.....	Page 12
Régler le volume de la musique.....	Page 12
Sélection d'un titre.....	Page 13
<b>Entretien et nettoyage</b> .....	Page 13
<b>Mise au rebut</b> .....	Page 13
<b>Garantie et service après-vente</b> .....	Page 14
Garantie.....	Page 14
Adresse du service après-vente.....	Page 15
Déclaration de conformité.....	Page 15
Fabricant.....	Page 15

# Légende des pictogrammes utilisés

Légende des pictogrammes utilisés			
	Lire le mode d'emploi !		Respectez les avertissements et les consignes de sécurité !
<b>V</b>	Volt		Attention ! Risque d'électrocution !
<b>Hz</b>	Hertz (fréquence)		Conduite à adopter
<b>W</b>	Watt (puissance active)		Mettez l'emballage et l'appareil au rebut dans le respect de l'environnement !
	Carton ondulé		Mettez les piles au rebut dans le respect de l'environnement !
	Cycles de commutation		Tension alternative (type de courant et de tension)
<b>25000h</b>	Durée de vie des LED		Danger de mort et d'accident pour les enfants en bas âge et les enfants !
	Cette lampe est exclusivement conçue pour un usage intérieur, dans des locaux secs et fermés.		L'emballage est exclusivement composé de papier recyclé.
	Attention ! Risque de brûlures du fait des surfaces brûlantes !		Risque d'explosion !
	Porter des gants de protection !	<b>IP20</b>	Uniquement pour un usage en intérieur
	Fonction de minuterie (30 min)	<b>3000K</b>	Température de couleur
	Pour éviter toute mise en danger, le remplacement d'une source lumineuse endommagée de ce produit est exclusivement réservé au fabricant, à son représentant de maintenance ou à un spécialiste comparable.		Pour éviter toute mise en danger, le remplacement d'un dispositif endommagé de ce produit est exclusivement réservé au fabricant, à son représentant de maintenance ou à un spécialiste comparable.
<b>Ra</b>	Indice de restitution des couleurs		Polyéthylène (basse densité)
	Tenir hors de portée des enfants !		Ne jamais mélanger des piles neuves et piles usagées !
	Ne pas jeter au feu !		Ne pas recharger !

	Ne pas insérer dans le mauvais sens - respecter la polarité ( + / - ) !		Ne pas jeter à l'eau !
	Ne pas faire usage de la force !		Ne pas effectuer des courts-circuits ! - Les piles peuvent exploser ou présenter des fuites.
	Ne pas démonter/ouvrir !		Insérer correctement les piles ! - respecter la polarité ( + / - )
	Ne jamais mélanger des systèmes, marques et types de piles différents simultanément !		

## Plafonnier à LED avec haut-parleur Bluetooth®

### ● Introduction



Félicitations pour l'achat de votre nouvel appareil. Vous avez opté pour un produit de grande qualité. Veuillez lire ce mode d'emploi intégralement et attentivement. Ouvrez la page contenant les illustrations. Le présent mode d'emploi fait partie de ce produit et contient des instructions essentielles pour sa mise en service et sa manipulation. Respectez toujours toutes les consignes de sécurité. Avant la mise en service, vérifiez si la tension est correcte et si toutes les pièces sont correctement montées. Si vous avez des questions ou des doutes concernant la manipulation de l'appareil, veuillez contacter votre revendeur ou le service après-vente. Veuillez conserver soigneusement ce mode d'emploi et remettre-le aux autres utilisateurs.

### ● Utilisation conforme



Cette lampe est exclusivement conçue pour un usage intérieur, dans des locaux secs et fermés. Ce produit est uniquement destiné à un usage domestique et privé. Ce produit est conçu pour une utilisation normale.

-  Les LED RGB sont un éclairage de décoration. N'utilisez pas les LED RGB comme éclairage de pièce ou comme veilleuse.

### ● Contenu de la livraison

Contrôlez toujours immédiatement après le déballage du produit que le contenu de la livraison est complet et que l'appareil se trouve en parfait état.



- 1 plafonnier LED avec enceinte Bluetooth, modèle 14164106L
- 1 télécommande
- 1 support mural pour la télécommande (avec 1 patin adhésif, 2 vis)
- 2 piles AAA
- 3 chevilles
- 3 vis
- 2 gaines de protection
- 1 notice de montage et d'utilisation













### ● Description des éléments

#### Lampe :

- 1 Cheville
- 2 Base de la lampe
- 3 Domino de raccordement
- 4 Câble d'alimentation électrique (externe)
- 5 Gaine de protection
- 6 Vis
- 7 Cache en plastique
- 8 Grille d'enceinte
- 9 Télécommande

#### Télécommande :

- 10  Touche de lumière RGB (Marche/Arrêt)
- 11  Touche de changement de couleur RGB

- 12  Touche Flash RGB
- 13  Touche Smooth RGB
- 14  Touche OFF (Audio)
- 15  Touche Volume +
- 16  Touche Sélection du titre à jouer (suivant)
- 17  Touche Pause/Connexion Bluetooth en veille
- 18  Touche de sélection du titre à jouer (précédent)
- 19  Touche Volume -
- 20  Touche ON (Audio)
- 21  Touche Minuteur 30 minutes
- 22  Touche Variateur -
- 23  Touche Variateur +
- 24  Touche W (Lumière blanche - Marche/Arrêt)
- 25 Support mural (télécommande)
- 26 Vis (télécommande)
- 27 Patin adhésif (télécommande)

## ● Caractéristiques techniques

### Lampe :

- Numéro de modèle : 14164106L
- Tension de service : 230-240V~ 50Hz
- Puissance nominale totale : max. 30W
- Classe de protection : I / 
- Type de protection : IP20

### Module LED :

- Puissance nominale : max. 20,7W
- Type de protection : IP20

### Enceinte / Bluetooth :

- Plage de fréquence Enceinte : 120 - 20000Hz
- Version Bluetooth : 5.0
- Portée Bluetooth : < 10 m
- Plage de fréquence Fréquence Bluetooth : 2,4 GHz, bande de fréquence ISM
- Puissance HF : max. < 10 dBm

### Télécommande :

- Piles : 2 x 1,5V AAA
- Portée de la télécommande : 5-6 m (infrarouge)

- Ce produit contient des sources lumineuses de classe d'efficacité énergétique « F » (selon la directive (UE) 2019/2015).

## ● Sécurité



### Indications de sécurité

Les droits de recours en garantie sont annulés en cas de dommages résultant du non-respect du présent mode d'emploi ! Le fabricant décline toute responsabilité pour les dommages indirects ! De même, toute responsabilité est déclinée pour les dommages matériels ou corporels causés par une manipulation incorrecte ou par le non-respect des consignes de sécurité !

-  **AVERTISSEMENT ! DANGER DE MORT ET RISQUE D'ACCIDENT POUR LES ENFANTS EN BAS ÂGE ET LES ENFANTS !** Ne laissez jamais les enfants manipuler les emballages sans surveillance. Ils risquent de s'étouffer avec les emballages. Les enfants sous-estiment souvent les dangers. Tenez toujours les enfants à distance du produit.
- Ne laissez pas la lampe ou le matériel d'emballage traîner sans surveillance. Les films et les sachets en plastique, les éléments en matières synthétiques, etc. peuvent constituer des jouets dangereux pour les enfants.



### Prévention de risques mortels par électrocution

- L'installation électrique doit être effectuée par un électricien ou par une personne dûment formée à cet effet.
- Avant chaque raccordement au secteur, contrôlez le bon état de la lampe et du câble d'alimentation. N'utilisez jamais la lampe si vous constatez le moindre dommage.

### **AVERTISSEMENT !**

Des câbles secteur endommagés impliquent un danger de mort par électrocution. En cas d'endommagements, de réparations ou d'autres



problèmes, veuillez contacter le S.A.V. ou un électricien.

- Avant le montage, retirez le fusible ou coupez le disjoncteur de la boîte à fusibles (position 0).
- Avant le montage, vérifiez que la tension secteur corresponde à la tension de service requise de la lampe (voir «Caractéristiques techniques»).
- Évitez impérativement tout contact de la lampe avec de l'eau ou d'autres liquides.
- N'ouvrez jamais les composants électriques, et n'insérez jamais d'objets quelconques dans ceux-ci. De telles interventions impliquent un danger de mort par électrocution.
- N'installez jamais la lampe sur un support humide ou conducteur de courant !



### Prévention de risque d'incendies et de blessures

- Vérifiez l'état de la lampe immédiatement après le déballage. En cas de dommage, veuillez contacter le service après-vente.



### ATTENTION ! RISQUE DE BRÛLURES À CAUSE DES SURFACES TRÈS CHAUDES !

Afin d'éviter toute brûlure, vérifiez que la lampe soit éteinte et suffisamment froide avant de la manipuler. L'ampoule dégage une forte chaleur au niveau du logement de la lampe.

- La source lumineuse de cette lampe doit uniquement être remplacée par le fabricant ou par un de ces techniciens autorisés, ou par une personne aux qualifications similaires.
- Cette lampe peut être variée par télécommande.
- Ne jamais regarder directement la source lumineuse (ampoule, LED, etc.).
- Ne pas regarder dans la source lumineuse avec un instrument optique (par ex. loupe).



### Pour travailler en toute sécurité

- Montez la lampe de telle sorte qu'elle soit protégée de l'humidité et des salissures.
- Soigneusement préparer le montage et l'effectuer sans précipitation. Préparez toutes les pièces

détachées et l'outillage ou le matériel requis et posez-les à portée de main.

- Soyez toujours vigilant ! Faites toujours attention à ce que vous faites et agissez raisonnablement. N'effectuez jamais le montage de la lampe si vous n'êtes pas concentré ou si vous vous sentez mal.



### Consignes de sécurité relatives aux piles / aux piles rechargeables

#### ■ DANGER DE MORT !

Rangez les piles / piles rechargeables hors de la portée des enfants. En cas d'ingestion, consultez immédiatement un médecin !

- Une ingestion peut entraîner des brûlures, une perforation des tissus mous et la mort. Des brûlures graves peuvent apparaître dans les 2 heures suivant l'ingestion.



#### RISQUE D'EXPLOSION !

Ne rechargez jamais des piles non rechargeables. Ne court-circuitiez pas les piles / piles rechargeables et / ou ne les ouvrez pas ! Autrement, vous risquez de provoquer une surchauffe, un incendie ou une explosion.

- Ne jetez jamais des piles / piles rechargeables au feu ou dans l'eau.
- Ne pas soumettre les piles / piles rechargeables à une charge mécanique.

#### Risque de fuite des piles / piles rechargeables

- Évitez d'exposer les piles / piles rechargeables à des conditions et températures extrêmes susceptibles de les endommager, par ex. sur des radiateurs / exposition directe aux rayons du soleil.
- Lorsque les piles / piles rechargeables fuient, évitez tout contact du produit chimique avec la peau, les yeux ou les muqueuses ! Rincez les zones touchées à l'eau claire et consultez immédiatement un médecin !

## ■ PORTER DES GANTS DE PROTECTION !

Les piles / piles rechargeables endommagées ou sujettes à des fuites peuvent provoquer des brûlures au contact de la peau. Vous devez donc porter des gants adéquats pour les manipuler.

- En cas de fuite des piles / piles rechargeables, retirez-les aussitôt du produit pour éviter tout endommagement.
- Utilisez uniquement des piles / piles rechargeables du même type. Ne mélangez pas des piles / piles rechargeables usées et neuves !
- Retirez les piles / piles rechargeables, si vous ne comptez pas utiliser le produit pendant une période prolongée.

## Risque d'endommagement du produit

- Exclusivement utiliser le type de pile / pile rechargeable spécifié.
- Insérez les piles / piles rechargeables conformément à l'indication de polarité (+) et (-) indiquée sur la pile / pile rechargeable et sur le produit.
- Avant l'insertion de la pile, nettoyez les contacts de la pile / de la pile rechargeable ainsi que ceux présents dans le compartiment à piles en vous servant d'un chiffon sec et non pelucheux ou d'un coton-tige !
- Retirez immédiatement les piles / piles rechargeables usées du produit.

## ● Préparation

### ● Outils et matériel nécessaires



Les outils et matériels indiqués ne sont pas compris dans le contenu de la livraison. Il s'agit là de données et de valeurs indicatives vous permettant de vous orienter. Les caractéristiques du matériel dépendent des conditions spécifiques sur place.

- Crayon à papier / outil de marquage
- Détecteur de tension à 2 pôles
- Tournevis

- Perceuse
- Foret (env. ø 6 mm)
- Marteau
- Pince coupante
- Escabeau

## ● Avant l'installation

**Important :** L'installation électrique doit être effectuée par un électricien ou par une personne dûment formée à cet effet. Celle-ci doit connaître les caractéristiques des lampes et des conditions de raccordement.

- Avant l'installation, familiarisez-vous avec l'ensemble des instructions et des illustrations du présent mode d'emploi et avec la lampe elle-même.
- Avant l'installation, vérifiez l'absence de tension au niveau du câble auquel doit être raccordé la lampe. Pour ce faire, retirez le fusible ou coupez le disjoncteur de la boîte à fusible (position 0).
- Vérifiez l'absence de tension au moyen d'un détecteur de tension à 2 pôles.
- Sortez le plafonnier LED de son emballage et posez-le sur un support antidérapant. (Soyez prudent afin d'éviter les éraflures.)
- Saisissez le cache en plastique  à deux mains et exercez dessus une légère pression. Tournez le cache en plastique  dans le sens inverse des aiguilles d'une montre (dans le sens opposé de la flèche) jusqu'à la butée et retirez le cache en plastique  vers le haut.

## ● Mise en service

### ● Montage de la lampe

- Avant l'installation, vérifiez l'absence de tension au niveau du câble auquel doit être raccordé la lampe. Retirez à cet effet le fusible ou coupez le disjoncteur dans la boîte à fusibles (position 0).

- Placez la base de lampe [2] dans la position de montage souhaitée. En faisant cela, prenez en compte le trou dans la base de la lampe [2] à travers lequel doit passer le câble d'alimentation.
- Marquez trois trous à percer pour les vis [6] (voir Fig.).
- Percez les trous. Veillez à ce que le câble d'alimentation électrique (externe) [4] ne soit pas endommagé.
- Enfoncez les chevilles [1] dans les trous de perçage. Si nécessaire, aidez-vous d'un marteau.
- Passez le câble d'alimentation dans le trou prévu à cet effet dans la base de la lampe [2] et fixez la lampe au plafond.
- Veillez à ce que le profilé de protection soit correctement inséré dans le trou.
- Avant le raccordement de la lampe, le câblage de base isolé doit être préparé au moyen d'une isolation supplémentaire.

Glissez la gaine de protection fournie sur les câbles L et N du câble d'alimentation.

**Remarque :** Veillez à ce que les fils du câble d'alimentation électrique (externe) [4] aient leur raccord respectif : fil conducteur, noir ou brun = symbole L, fil neutre, bleu = symbole N prise de terre, vert-jaune = symbole ⊥.

- Montez le cache en plastique [7] de la lampe. Placez le cache avec les trois encoches sur les boulons d'assemblages correspondants et pressez-les vers le haut. Tournez le cache dans le sens des aiguilles d'une montre à droite (en direction de la flèche) afin de le fixer. L'auto-collant avec la flèche peut désormais être retiré.
- Remettez le fusible en place ou enclenchez de nouveau le disjoncteur dans le boîtier à fusibles (position I).

Votre plafonnier LED avec enceinte Bluetooth est désormais prêt à utilisation.

## ● Montage du support mural

- Montez le support mural [25] pour la télécommande [9] en vous servant des vis [26] ou du patin adhésif [27] (voir Fig.).

## ● Insérer / remplacer les piles

**Remarque :** Deux piles de type AAA doivent être utilisées pour le fonctionnement de la télécommande [9] (fournies dans la livraison).

- Poussez d'env. 1 cm vers le bas le couvercle du compartiment à piles (verso) pour l'ouvrir et soulevez-le.
- Insérez les deux piles fournies de type AAA dans le compartiment à piles. Vérifiez que la polarité est correcte.
- Remplacez le couvercle et poussez-le vers l'arrière pour refermer le compartiment à piles.

Votre télécommande [9] est prête à l'emploi.

## ● Commander la lampe via l'interrupteur

- Le plafonnier LED peut être allumé et éteint via l'interrupteur mural. L'intensité lumineuse correspond alors toujours à la dernière luminosité réglée. Toutes les autres fonctions sont exclusivement contrôlées via la télécommande [9].

## ● Utiliser la télécommande

### ATTENTION !

L'ensemble des fonctions de la télécommande [9] sont uniquement activées, lorsque la lampe plafonnier à LED est connectée à l'interrupteur mural.

## ● Allumer / éteindre la lumière

### 1. Allumer la lumière

- Appuyez sur la touche «W» [24] pour allumer ou éteindre la lumière blanche.
- Appuyez sur la touche «RGB» [10] pour allumer ou éteindre la lumière de couleur.

## ● Faire varier l'intensité de la lumière

- Allumez la lampe.

## 1. Augmenter le niveau d'intensité de l'éclairage

- Appuyer sur la touche de variation + « » [23] afin d'augmenter l'intensité de l'éclairage. En appuyant brièvement sur cette touche, le niveau d'intensité lumineuse augmente progressivement, selon le nombre de pression effectuées. Si la touche de variation + « » [23] est pressée plus longtemps, le niveau d'intensité lumineuse augmente automatiquement, jusqu'à atteindre le niveau de luminosité maximum.

## 2. Diminuer le niveau d'intensité de l'éclairage

- Appuyer sur la touche de variation - « » [22] afin de baisser l'intensité de l'éclairage. En appuyant brièvement sur cette touche, le niveau d'intensité lumineuse diminue progressivement, selon le nombre de pression effectuées. Si la touche de variation - « » [22] est pressée plus longtemps, le niveau d'intensité lumineuse diminue automatiquement, jusqu'à atteindre le niveau de luminosité minimum.

## ● Minuteur 30 minutes

- Allumez la lampe.

### 1. Allumer le minuteur

- Appuyez sur la touche « » [21] pour activer la fonction de minuterie. Un signal sonore retentit.
- La lumière et la fonction Bluetooth (musique) s'éteignent automatiquement après 30 minutes.  
**Remarque :** vous pouvez seulement allumer la minuterie lorsque Bluetooth est activé.

### 2. Éteindre le minuteur

- Si vous souhaitez désactiver la fonction de minuterie pendant les 30 minutes, appuyez à nouveau sur la touche « » [21]. Deux signaux sonores retentissent. La fonction de minuterie est désormais désactivée.  
**Remarque :** Vous ne pouvez éteindre la minuterie que lorsque Bluetooth est activé.

## ● Fonctions RGB

1. Appuyez sur la touche RGB « » [11] afin de basculer entre 7 couleurs différentes.
2. Appuyez sur la touche Flash RGB [12] afin de générer un changement de couleurs rapide.
3. Appuyez sur la touche Smooth RGB [13] afin de générer un changement de couleurs lent.

## ● Connexion Bluetooth

### 1. Établir la connexion Bluetooth

- Appuyer sur la touche Audio « » (Audio) [20].
- Env. 1–2 secondes plus tard, la connexion Bluetooth est établie avec un son ; la LED bleue commence à clignoter rapidement à l'intérieur de la lampe plafonnier à LED.
- Si la connexion est établie, une brève mélodie retentit.
- Lors d'une première connexion avec votre portable, tablette, etc., choisissez la connexion Bluetooth «LED Ceiling Lamp».

### 2. Interrompre la connexion Bluetooth

- Appuyer sur la touche Audio « » (Audio) [14]. La connexion Bluetooth est interrompue.

**Après avoir établi une connexion, les contrôles audio suivants sont disponibles :**

## ● Régler le volume de la musique

### 1. Diminuer le volume de la musique

- Appuyer sur la touche - « » [19], afin de baisser le volume. En appuyant brièvement sur cette touche, le volume diminue progressivement, selon le nombre de pression effectuées. Si la touche de volume - « » [19] est pressée plus longtemps, le volume diminue automatiquement, jusqu'à atteindre le volume minimum.

### 2. Augmenter le volume de la musique

- Appuyez sur la touche + « » [15], afin d'augmenter le volume. En appuyant brièvement sur cette touche, le volume augmente

progressivement, selon le nombre de pression effectuées. Si la touche de volume + «» [15] est pressée plus longtemps, le volume augmente automatiquement, jusqu'à atteindre le volume maximum.

## ● Sélection d'un titre

### 1. Titre précédent

- Appuyez sur la touche de sélection du titre (précédent) «» [18] afin de sélectionner la musique jouée précédemment, ou de revenir au début du titre actuellement joué.

### 2. Titre suivant

- Appuyez sur la touche de sélection du titre (suivant) «» [16], afin de jouer le titre suivant.

### 3. Pause

- Appuyez brièvement sur la touche «» Pause / Connexion Bluetooth Veille [17], afin d'activer la fonction de pause.

## ● Entretien et nettoyage

### **AVERTISSEMENT ! RISQUE D'ÉLECTROCUTION !**

Pour procéder au nettoyage, coupez tout d'abord l'alimentation secteur de la lampe. Retirez à cet effet le fusible ou coupez le disjoncteur de la boîte à fusible (position 0).

- N'utilisez ni solvants, ni essence, ni autres produits similaires. Ceci endommagerait la lampe.
- Laissez refroidir la lampe complètement.

### **AVERTISSEMENT ! RISQUE D'ÉLECTROCUTION !**

Pour des raisons de sécurité électrique, il est interdit de nettoyer la lampe à l'eau ou avec d'autres liquides ou encore de la plonger dans de l'eau.

- Pour procéder au nettoyage, utilisez uniquement un chiffon sec et non pelucheux.
- Remettez ensuite le fusible en place ou remettez en route le disjoncteur dans le boîtier à fusibles (position I).

## ● Mise au rebut

L'emballage se compose de matières recyclables pouvant être mises au rebut dans les déchetteries locales.



Veillez respecter l'identification des matériaux d'emballage pour le tri sélectif, ils sont identifiés avec des abréviations (a) et des chiffres (b) ayant la signification suivante : 1-7 : plastiques / 20-22 : papiers et cartons / 80-98 : matériaux composite.



Le produit et les matériaux d'emballage sont recyclables, mettez-les au rebut séparément pour un meilleur traitement des déchets. Le logo Triman n'est valable qu'en France.



Afin de contribuer à la protection de l'environnement, veuillez ne pas jeter votre produit usagé dans les ordures ménagères, mais éliminez-le de manière appropriée. Pour obtenir des renseignements concernant les points de collecte et leurs horaires d'ouverture, vous pouvez contacter votre municipalité.

Les appareils usagés peuvent également être rapportés chez des commerçants proposant la vente d'appareils électriques.

Les piles / piles rechargeables défectueuses ou usagées doivent être recyclées conformément à la directive 2006/66/CE et ses modifications. Les piles et / ou piles rechargeables et / ou le produit doivent être retournés dans les centres de collecte proposés.



### **Pollution de l'environnement par la mise au rebut incorrecte des piles / piles rechargeables !**

Les piles / piles rechargeables ne doivent pas être mises au rebut avec les ordures ménagères. Elles peuvent contenir des métaux lourds toxiques et doivent être considérées comme des déchets spéciaux. Les symboles chimiques des métaux lourds sont les

suivants : Cd = cadmium, Hg = mercure, Pb = plomb. Pour cette raison, veuillez toujours déposer les piles / piles rechargeables usagées dans les conteneurs de recyclage communaux.

### ● **Garantie et service après-vente**

#### ● **Garantie**

##### **Article L217-16 du Code de la consommation**

Lorsque l'acheteur demande au vendeur, pendant le cours de la garantie commerciale qui lui a été consentie lors de l'acquisition ou de la réparation d'un bien meuble, une remise en état couverte par la garantie, toute période d'immobilisation d'au moins sept jours vient s'ajouter à la durée de la garantie qui restait à courir. Cette période court à compter de la demande d'intervention de l'acheteur ou de la mise à disposition pour réparation du bien en cause, si cette mise à disposition est postérieure à la demande d'intervention.

Indépendamment de la garantie commerciale sous-crite, le vendeur reste tenu des défauts de conformité du bien et des vices rédhibitoires dans les conditions prévues aux articles L217-4 à L217-13 du Code de la consommation et aux articles 1641 à 1648 et 2232 du Code Civil.

##### **Article L217-4 du Code de la consommation**

Le vendeur livre un bien conforme au contrat et répond des défauts de conformité existant lors de la délivrance.

Il répond également des défauts de conformité résultant de l'emballage, des instructions de montage ou de l'installation lorsque celle-ci a été mise à sa charge par le contrat ou a été réalisée sous sa responsabilité.

##### **Article L217-5 du Code de la consommation**

Le bien est conforme au contrat :

- 1° S'il est propre à l'usage habituellement attendu d'un bien semblable et, le cas échéant :
  - s'il correspond à la description donnée par le vendeur et possède les qualités que celui-ci a

présentées à l'acheteur sous forme d'échantillon ou de modèle ;

- s'il présente les qualités qu'un acheteur peut légitimement attendre eu égard aux déclarations publiques faites par le vendeur, par le producteur ou par son représentant, notamment dans la publicité ou l'étiquetage ;

- 2° Ou s'il présente les caractéristiques définies d'un commun accord par les parties ou être propre à tout usage spécial recherché par l'acheteur, porté à la connaissance du vendeur et que ce dernier a accepté.

##### **Article L217-12 du Code de la consommation**

L'action résultant du défaut de conformité se prescrit par deux ans à compter de la délivrance du bien.

##### **Article 1641 du Code civil**

Le vendeur est tenu de la garantie à raison des défauts cachés de la chose vendue qui la rendent impropre à l'usage auquel on la destine, ou qui diminuent tellement cet usage que l'acheteur ne l'aurait pas acquise, ou n'en aurait donné qu'un moindre prix, s'il les avait connus.

##### **Article 1648 1er alinéa du Code civil**

L'action résultant des vices rédhibitoires doit être intentée par l'acquéreur dans un délai de deux ans à compter de la découverte du vice.

Les pièces détachées indispensables à l'utilisation du produit sont disponibles pendant la durée de la garantie du produit.

Vous bénéficiez d'une garantie de 36 mois à partir de la date d'achat de l'appareil. Cet appareil a été fabriqué avec soin et soumis à un contrôle qualité minutieux. Pendant la durée de la garantie, nous réparons gratuitement tous les défauts de matériaux ou de fabrication. Si toutefois vous constatez des défauts pendant la durée de la garantie, veuillez envoyer l'article à l'adresse S.A.V. indiquée en mentionnant la référence d'article suivante : 14164106L.

La garantie exclut les dommages dus à une manipulation incorrecte, au non-respect des instructions du mode d'emploi ou à une intervention par une personne non autorisée, ainsi que les pièces d'usure

(par ex, ampoule). La durée de garantie n'est aucunement prolongée ou renouvelée par une prestation de garantie.

## ● Adresse du service après-vente

Briloner Leuchten GmbH & Co. KG  
Im Kissen 2  
59929 Brilon  
ALLEMAGNE  
Tél. : +49 29 61 / 97 12-800  
Fax : +49 29 61 / 97 12-199  
E-Mail : kundenservice@briloner.com  
www.briloner.com

FR

Numero de service gratuit :  
Tél. : 00800 / 27456637

**IAN 389489\_2201**

Veillez conserver le ticket de caisse et la référence de l'article (IAN 389489\_2201) à titre de preuves d'achat pour toute demande.

## ● Déclaration de conformité CE

Ce produit répond aux exigences des réglementations européennes et nationales en vigueur (Directive 2014/53/UE, directive d'écoconception 2009/125/CE, directive RoHS 2011/65/UE). La conformité du produit a été attestée. Les déclarations et documents correspondants sont disponibles auprès du fabricant.

Par la présente, la société Briloner Leuchten GmbH & Co. KG déclare que le type de matériel radio 14164106L est conforme à la directive 2014/53/UE. La déclaration de conformité européenne est disponible en version complète à l'adresse Internet suivante :

<https://www.briloner.com/de/service/informationen-zu-leuchten/eu-konformitaetserklaerung-fuer-funkanlagentyp.php>

## ● Fabricant

Briloner Leuchten GmbH & Co. KG  
Im Kissen 2  
59929 Brilon  
ALLEMAGNE





<b>Legende der verwendeten Piktogramme</b> .....	Seite 18
<b>Einleitung</b> .....	Seite 19
Bestimmungsgemäße Verwendung.....	Seite 19
Lieferumfang.....	Seite 19
Teilbeschreibung.....	Seite 19
Technische Daten.....	Seite 20
<b>Sicherheit</b> .....	Seite 20
Sicherheitshinweise.....	Seite 20
Sicherheitshinweise für Batterien / Akkus.....	Seite 21
<b>Vorbereitung</b> .....	Seite 22
Benötigtes Werkzeug und Material.....	Seite 22
<b>Vor der Installation</b> .....	Seite 22
<b>Inbetriebnahme</b> .....	Seite 22
Leuchte montieren.....	Seite 22
Wandhalterung montieren.....	Seite 23
Batterien einlegen / wechseln.....	Seite 23
Leuchte über den Lichtschalter bedienen.....	Seite 23
Fernbedienung verwenden.....	Seite 23
Licht ein- / ausschalten.....	Seite 24
Licht dimmen.....	Seite 24
30-Minuten-Timer.....	Seite 24
RGB Funktionen.....	Seite 24
Bluetooth-Verbindung.....	Seite 24
Musiklautstärke regeln.....	Seite 24
Musiktitel anwählen.....	Seite 25
<b>Wartung und Reinigung</b> .....	Seite 25
<b>Entsorgung</b> .....	Seite 25
<b>Garantie und Service</b> .....	Seite 26
Garantieerklärung.....	Seite 26
Serviceadresse.....	Seite 26
Konformitätserklärung.....	Seite 26
Hersteller.....	Seite 26

# Legende der verwendeten Piktogramme

Legende der verwendeten Piktogramme			
	Bedienungsanleitung lesen!		Warn- und Sicherheitshinweise beachten!
<b>V</b>	Volt		Vorsicht! Stromschlaggefahr!
<b>Hz</b>	Hertz (Frequenz)		So verhalten Sie sich richtig
<b>W</b>	Watt (Wirkleistung)		Entsorgen Sie Verpackung und Gerät umweltgerecht!
	Schutzleiter		Entsorgen Sie Batterien umweltgerecht!
	Wellpappe		Wechselspannung (Strom- und Spannungsart)
<b>25000h</b>	LED-Lebensdauer		Lebens- und Unfallgefahr für Kleinkinder und Kinder!
	Diese Leuchte ist ausschließlich für den Betrieb im Innenbereich, in trockenen und geschlossenen Räumen geeignet.		Die Verpackung besteht aus 100 % recyceltem Papier.
	Vorsicht! Verbrennungsgefahr durch heiße Oberflächen!		Explosionsgefahr!
	Schutzhandschuhe tragen!	<b>IP20</b>	Nur für den Innenbereich
	Timerfunktion (30 Min.)	<b>3000K</b>	Farbtemperatur
	Zur Vermeidung von Gefährdungen darf eine beschädigte Lichtquelle dieses Produkts ausschließlich vom Hersteller, seinem Servicevertreter oder einer vergleichbaren Fachkraft ausgetauscht werden.		Zur Vermeidung von Gefährdungen darf ein beschädigtes Betriebsgerät dieses Produkts ausschließlich vom Hersteller, seinem Servicevertreter oder einer vergleichbaren Fachkraft ausgetauscht werden.
<b>Ra</b>	Farbwiedergabeindex		Polyethylen (geringe Dichte)
	Außer Reichweite von Kindern aufbewahren!		Nie neue und gebrauchte Batterien mischen!
	Nicht ins Feuer werfen!		Nicht wieder aufladen!

	Nicht falsch herum einsetzen - Polarität ( + / - ) beachten!		Nicht ins Wasser werfen!
	Keine Gewalt anwenden!		Nicht kurzschließen! - Batterien können explodieren oder undicht werden.
	Nicht zerlegen/öffnen!		Richtig einsetzen! - Polarität ( + / - ) beachten
	Nie verschiedene Systeme, Marken und Typen gleichzeitig verwenden!		

## LED-Deckenleuchte mit Bluetooth®-Lautsprecher

### ● Einleitung



Wir beglückwünschen Sie zum Kauf Ihres neuen Gerätes. Sie haben sich damit für ein hochwertiges Produkt entschieden.

Bitte lesen Sie diese Bedienungsanleitung vollständig und sorgfältig durch. Klappen Sie die Seite mit den Abbildungen aus. Diese Anleitung gehört zu diesem Produkt und enthält wichtige Hinweise zur Inbetriebnahme und Handhabung. Beachten Sie immer alle Sicherheitshinweise. Prüfen Sie vor der Inbetriebnahme, ob die korrekte Spannung vorhanden ist und ob alle Teile richtig montiert sind. Sollten Sie Fragen haben oder unsicher in Bezug auf die Handhabung des Gerätes sein, setzen Sie sich bitte mit Ihrem Händler oder der Servicestelle in Verbindung. Bewahren Sie diese Anleitung bitte sorgfältig auf und geben Sie sie ggf. an Dritte weiter.

### ● Bestimmungsgemäße Verwendung



Diese Leuchte ist ausschließlich für den Betrieb im Innenbereich, in trockenen und geschlossenen Räumen geeignet.

Dieses Gerät ist nur für den Einsatz in privaten Haushalten vorgesehen. Dieses Produkt ist vorgesehen für den normalen Betrieb.

-  Bei den RGB-LEDs handelt es sich um eine Leuchte als Dekoration. Verwenden Sie die RGB-LEDs nicht zur Raumbeleuchtung oder als Nachtlcht.

### ● Lieferumfang

Kontrollieren Sie unmittelbar nach dem Auspacken immer den Lieferumfang auf Vollständigkeit sowie den einwandfreien Zustand des Gerätes.

- 1 LED-Deckenleuchte mit Bluetooth®-Lautsprecher, Modell 14164106L
- 1 Fernbedienung
- 1 Wandhalterung für die Fernbedienung (inkl. 1 x Klebepad, 2 x Schrauben)
- 2 Batterien AAA
- 3 Dübel
- 3 Schrauben
- 2 Schutzschläuche
- 1 Montage- und Bedienungsanleitung

### ● Teilbeschreibung

#### Leuchte:

- 1 Dübel
- 2 Leuchten-Basis
- 3 Lüsterklemme
- 4 Netzanschlusskabel (extern)
- 5 Schutzschlauch
- 6 Schrauben
- 7 Kunststoffabdeckung

- 8 Lautsprecherabdeckung
- 9 Fernbedienung

## Fernbedienung:

- 10  Taste RGB-Licht
- 11  Taste RGB-Farbwechsel
- 12  Taste RGB Flash
- 13  Taste RGB Smooth
- 14  Taste OFF (Audio)
- 15  Taste Lautstärke +
- 16  Taste Musiktitel anwählen (vor)
- 17  Taste Pause/Bluetooth-Verbindung Standby
- 18  Taste Musiktitel anwählen (zurück)
- 19  Taste Lautstärke -
- 20  Taste ON (Audio)
- 21  Taste 30-Minuten-Timer
- 22  Taste Dimmer -
- 23  Taste Dimmer +
- 24  Taste W
- 25 Wandhalterung (Fernbedienung)
- 26 Schrauben (Fernbedienung)
- 27 Klebepad (Fernbedienung)

## ● Technische Daten

### Leuchte:

Modellnummer:	14164106L
Betriebsspannung:	230-240V~ 50Hz
Nennleistung gesamt:	max. 30W
Schutzklasse:	I/⊕
Schutzart:	IP20

### LED-Modul:

Nennleistung:	max. 20,7W
Schutzart:	IP20

### Lautsprecher / Bluetooth:

Frequenzbereich	
Lautsprecher:	120 - 20000 Hz
Bluetooth-Version:	5.0
Reichweite Bluetooth:	< 10 m
Frequenzbereich	
Bluetooth-Frequenz:	2,4 GHz ISM Frequenzband
HF-Leistung:	max. < 10 dBm

## Fernbedienung:

Batterien:	2 x 1,5V AAA
Reichweite	
Fernbedienung:	5-6 m (Infrarot)

- Dieses Produkt enthält Lichtquellen der Energieeffizienzklasse „F“ (entsprechend der Verordnung (EU) 2019/2015).

## ● Sicherheit



### Sicherheitshinweise

Bei Schäden, die durch Nichtbeachtung dieser Bedienungsanleitung verursacht werden, erlischt der Garantieanspruch! Für Folgeschäden wird keine Haftung übernommen! Bei Sach- oder Personenschäden, die durch unsachgemäße Handhabung oder Nichtbeachtung der Sicherheitshinweise verursacht werden, wird keine Haftung übernommen!

### ■ **! WARNUNG! LEBENS- UND UNFALLGEFAHR FÜR KLEINKINDER UND KINDER!**

- Lassen Sie Kinder niemals unbeaufsichtigt mit dem Verpackungsmaterial. Es besteht Erstickungsgefahr durch Verpackungsmaterial. Kinder unterschätzen häufig die Gefahren. Halten Sie Kinder stets vom Produkt fern.
- Lassen Sie die Leuchte oder Verpackungsmaterial nicht achtlos liegen. Plastikfolien/-tüten, Kunststoffteile etc. könnten für Kinder zu einem gefährlichen Spielzeug werden.



### Vermeiden Sie Lebensgefahr durch elektrischen Schlag

- Lassen Sie die Elektroinstallation durch einen ausgebildeten Elektriker oder eine für Elektroinstallationen eingewiesene Person durchführen.
- Überprüfen Sie vor jedem Netzanschluss die Leuchte und das Netzanschlusskabel auf etwaige Beschädigungen. Benutzen Sie Ihre Leuchte niemals, wenn Sie irgendwelche Beschädigungen feststellen.

**⚠️ WARNUNG!**

Beschädigte Netzkabel bedeuten Lebensgefahr durch elektrischen Schlag. Wenden Sie sich bei Beschädigungen, Reparaturen oder anderen Problemen an der Leuchte an die Servicestelle oder eine Elektrofachkraft.

- Entfernen Sie vor der Montage die Sicherung oder schalten Sie den Leitungsschutzschalter im Sicherungskasten aus (0-Stellung).
- Vergewissern Sie sich vor der Montage, dass die vorhandene Netzspannung mit der benötigten Betriebsspannung der Leuchte übereinstimmt (siehe „Technische Daten“).
- Vermeiden Sie unbedingt die Berührung der Leuchte mit Wasser oder anderen Flüssigkeiten.
- Öffnen Sie niemals eines der elektrischen Betriebsmittel oder stecken irgendwelche Gegenstände in dieselben. Derartige Eingriffe bedeuten Lebensgefahr durch elektrischen Schlag.
- Die Leuchte nicht auf feuchtem oder leitendem Untergrund installieren!

**Vermeiden Sie Brand- und Verletzungsgefahr**

- Überprüfen Sie die Leuchte unmittelbar nach dem Auspacken auf Beschädigungen. Setzen Sie sich im Falle einer Beschädigung mit der Servicestelle in Verbindung.
- **VORSICHT! VERBRENNUNGS-GEFAHR DURCH HEISSE OBERFLÄCHEN!**  
Stellen Sie sicher, dass die Leuchte ausgeschaltet und abgekühlt ist, bevor Sie diese berühren, um Verbrennungen zu vermeiden. Leuchtmittel entwickeln im Bereich des Lampenkopfes eine starke Hitze.
- Die Lichtquelle dieser Leuchte darf nur vom Hersteller oder von einem von ihm beauftragten Techniker oder einer vergleichbar qualifizierten Person ersetzt werden.
- Diese Leuchte kann per Fernbedienung gedimmt werden.
- Nicht direkt in die Lichtquelle (Leuchtmittel, LED etc.) hineinschauen.
- Nicht mit optischen Instrumenten in die Lichtquelle schauen (z. B. Lupe).

**So verhalten Sie sich richtig**

- Montieren Sie die Leuchte so, dass sie vor Feuchtigkeit und Verschmutzung geschützt ist.
- Bereiten Sie die Montage sorgfältig vor und nehmen Sie sich ausreichend Zeit. Legen Sie alle Einzelteile und zusätzlich benötigtes Werkzeug oder Material vorher übersichtlich und griffbereit zurecht.
- Seien Sie stets aufmerksam! Achten Sie immer darauf was Sie tun und gehen Sie stets mit Vernunft vor. Montieren Sie die Leuchte in keinem Fall, wenn Sie unkonzentriert sind oder sich unwohl fühlen.

**Sicherheitshinweise für Batterien / Akkus**

- **LEBENSGEFAHR!**  
Halten Sie Batterien / Akkus außer Reichweite von Kindern. Suchen Sie im Falle eines Verschluckens sofort einen Arzt auf!
- Verschlucken kann zu Verbrennungen, Perforation von Weichgewebe und Tod führen. Schwere Verbrennungen können innerhalb von 2 Stunden nach dem Verschlucken auftreten.

**EXPLOSIONSGEFAHR!**

- Laden Sie nicht aufladbare Batterien niemals wieder auf. Schließen Sie Batterien / Akkus nicht kurz und / oder öffnen Sie diese nicht. Überhitzung, Brandgefahr oder Platzen können die Folge sein.
- Werfen Sie Batterien / Akkus niemals in Feuer oder Wasser.
- Setzen Sie Batterien / Akkus keiner mechanischen Belastung aus.

**Risiko des Auslaufens von Batterien / Akkus**

- Vermeiden Sie extreme Bedingungen und Temperaturen, die auf Batterien / Akkus einwirken können, z. B. auf Heizkörpern / durch direkte Sonneneinstrahlung.

- Wenn Batterien/Akkus ausgelaufen sind, vermeiden Sie den Kontakt von Haut, Augen und Schleimhäuten mit den Chemikalien! Spülen Sie die betroffenen Stellen sofort mit klarem Wasser und suchen Sie einen Arzt auf!



## **SCHUTZHANDSCHUHE TRAGEN!**

Ausgelaufene oder beschädigte Batterien/Akkus können bei Berührung mit der Haut Verätzungen verursachen. Tragen Sie deshalb in diesem Fall geeignete Schutzhandschuhe.

- Im Falle eines Auslaufens der Batterien/Akkus entfernen Sie diese sofort aus dem Produkt, um Beschädigungen zu vermeiden.
- Verwenden Sie nur Batterien/Akkus des gleichen Typs. Mischen Sie nicht alte Batterien/Akkus mit neuen!
- Entfernen Sie die Batterien/Akkus, wenn das Produkt längere Zeit nicht verwendet wird.

## **Risiko der Beschädigung des Produkts**

- Verwenden Sie ausschließlich den angegebenen Batterietyp/Akkutyp!
- Setzen Sie Batterien/Akkus gemäß der Polaritätskennzeichnung (+) und (-) an Batterie/Akku und des Produkts ein.
- Reinigen Sie Kontakte an Batterie/Akku und im Batteriefach vor dem Einlegen mit einem trockenen, fusselfreien Tuch oder Wattestäbchen!
- Entfernen Sie erschöpfte Batterien/Akkus umgehend aus dem Produkt.

## **Vorbereitung**



### **Benötigtes Werkzeug und Material**

Die genannten Werkzeuge und Materialien sind nicht im Lieferumfang enthalten. Es handelt sich hierbei um unverbindliche Angaben und Werte zur Orientierung. Die Beschaffenheit des Materials richtet sich nach den individuellen Gegebenheiten vor Ort.

- Bleistift/Markierwerkzeug
- 2-poliger Spannungsprüfer
- Schraubendreher
- Bohrmaschine
- Bohrer (ca. ø 6 mm)
- Hammer
- Seitenschneider
- Leiter

## **Vor der Installation**

**Wichtig:** Der elektrische Anschluss muss durch einen ausgebildeten Elektriker oder eine für Elektroinstallation eingewiesene Person erfolgen. Diese muss Kenntnis über die Eigenschaften der Leuchte und Anschlussbestimmung haben.

- Machen Sie sich vor der Installation mit allen Anweisungen und Abbildungen in dieser Anleitung sowie mit der Leuchte selbst vertraut.
- Stellen Sie vor der Installation sicher, dass an der Leitung, an der die Leuchte angeschlossen werden soll, keine Spannung vorliegt. Entfernen Sie hierfür die Sicherung oder schalten Sie den Leitungsschutzschalter im Sicherungskasten aus (0-Stellung).
- Überprüfen Sie die Spannungsfreiheit mittels 2-poligem Spannungsprüfer.
- Packen Sie die LED-Deckenleuchte aus und legen Sie sie auf eine rutschfeste Unterlage. (Seien Sie vorsichtig, dass hierbei keine Kratzer entstehen.)
- Üben Sie mit beiden Händen leichten Druck auf die Kunststoffabdeckung  aus. Drehen Sie die Kunststoffabdeckung  dabei bis zum Anschlag gegen den Uhrzeigersinn (entgegen der Pfeilrichtung) und nehmen Sie die Kunststoffabdeckung  nach oben ab.

## **Inbetriebnahme**

### **Leuchte montieren**

- Stellen Sie vor der Installation sicher, dass an der Leitung, an der die Leuchte angeschlossen

werden soll, keine Spannung vorliegt. Entfernen Sie hierfür die Sicherung oder schalten Sie den Leitungsschutzschalter im Sicherungskasten aus (0-Stellung).

- Halten Sie die Leuchten-Basis [2] an die gewünschte Montageposition. Beachten Sie hierbei die Bohrung in der Leuchten-Basis [2], durch welche das Netzanschlusskabel eingeführt wird.
- Markieren Sie drei Bohrlöcher für die Schrauben [6] (siehe Abb.).
- Bohren Sie die Löcher. Stellen Sie sicher, dass Sie das Netzanschlusskabel (extern) [4] nicht beschädigen.
- Stecken Sie die Dübel [1] in die Bohrlöcher. Nehmen Sie falls notwendig einen Hammer zur Hilfe.
- Führen Sie das Netzanschlusskabel durch die dafür vorgesehene Bohrung in der Leuchten-Basis [2] und befestigen Sie die Leuchte an der Decke.
- Achten Sie darauf, dass die Durchführungsstülpe fest in der Bohrung sitzt.
- Die isolierte Grundverdrahtung muss vor dem Anschluss der Leuchte mit einer zusätzlichen Isolierung vorbereitet werden.

Ziehen Sie die beigefügten Schutzschläuche über die Kabel L und N der Netzanschlussleitung.

**Hinweis:** Achten Sie darauf, dass Sie die einzelnen Leiter des Netzanschlusskabels (extern) [4] jeweils richtig anschließen: stromführender Leiter, schwarz oder braun = Symbol L, Neutralleiter, blau = Symbol N, Schutzleiter, grün-gelb = Symbol .

- Montieren Sie die Kunststoffabdeckung [7] der Leuchte. Setzen Sie hierzu die Abdeckung mit den drei Kerben an den entsprechenden Haltebolzen an und drücken diese nach oben. Drehen Sie die Abdeckung im Uhrzeigersinn rechts (Pfeilrichtung), um diese zu befestigen. Der Aufkleber mit dem Pfeil kann nun entfernt werden.
- Setzen Sie die Sicherung wieder ein oder schalten Sie den Leitungsschutzschalter am Sicherungskasten ein (I-Stellung).

Ihre LED-Deckenleuchte mit Bluetooth-Lautsprecher ist betriebsbereit.

## ● Wandhalterung montieren

- Montieren Sie die Wandhalterung [25] für die Fernbedienung [9] mithilfe der Schrauben [26] oder des Klebepads [27] (siehe Abb.).

## ● Batterien einlegen / wechseln

**Hinweis:** Für die Fernbedienung [9] sind zwei Batterien vom Typ AAA zu verwenden (im Lieferumfang enthalten).

- Schieben Sie die Abdeckung des Batteriefaches (Rückseite) zum Öffnen ca. 1 cm nach unten und heben den Deckel ab.
- Legen Sie zwei Batterien vom mitgelieferten Typ AAA in das Batteriefach. Achten Sie dabei auf die richtige Polarität.
- Setzen Sie die Abdeckung wieder auf und schieben Sie diese zurück, um das Batteriefach zu schließen.

Ihre Fernbedienung [9] ist betriebsbereit.

## ● Leuchte über den Lichtschalter bedienen

- Die LED-Deckenleuchte kann über den Wandlichtschalter ein- und ausgeschaltet werden. Die Lichtintensität entspricht hierbei immer der zuletzt eingestellten Helligkeit. Alle anderen Funktionen werden ausschließlich über die Fernbedienung [9] gesteuert.

## ● Fernbedienung verwenden

### **ACHTUNG!**

Alle Funktionen der Fernbedienung [9] sind nur gegeben, wenn die LED-Deckenleuchte mit dem Wandlichtschalter eingeschaltet wurde.

## ● Licht ein-/ ausschalten

### 1. Licht einschalten

- Drücken Sie die „W“ Taste [24], um das Weißlicht ein oder auszuschalten.
- Drücken Sie die „RGB“ Taste [10], um das farbige Licht ein oder auszuschalten.

## ● Licht dimmen

- Schalten Sie die Leuchte ein.

### 1. Beleuchtungsstärke erhöhen

- Drücken Sie die „☺“ Taste Dimmer + [23], um die Beleuchtungsstärke zu erhöhen. Bei kurzzeitigem Drücken dieser Taste erhöht sich die Beleuchtungsstärke stufenweise je Druckvorgang. Wird die „☺“ Taste Dimmer + [23] lange gedrückt, erhöht sich die Beleuchtungsstärke automatisch bis zur maximalen Helligkeit.

### 2. Beleuchtungsstärke verringern

- Drücken Sie die „☹“ Taste Dimmer - [22], um die Beleuchtungsstärke zu verringern. Bei kurzzeitigem Drücken verringert sich die Beleuchtungsstärke stufenweise je Druckvorgang. Wird die „☹“ Taste Dimmer - [22] lange gedrückt, verringert sich die Beleuchtungsstärke automatisch bis zur minimalen Helligkeit.

## ● 30-Minuten-Timer

- Schalten Sie die Leuchte ein.

### 1. Timer einschalten

- Drücken Sie die „30 Min“ Taste [21], um die Timer-Funktion einzuschalten. Es ertönt ein Signalton.
- Das Licht und auch die Bluetooth-Funktion (Musik) werden automatisch nach ca. 30 Minuten ausgeschaltet.

**Hinweis:** Sie können den Timer nur einschalten, wenn Bluetooth aktiviert ist.

### 2. Timer ausschalten

- Möchten Sie die Timer-Funktion während der 30 Minuten ausschalten, drücken Sie die „30 Min“ Taste [21] erneut. Es ertönen zwei Signaltöne. Die Timer-Funktion ist jetzt abgeschaltet.

**Hinweis:** Sie können den Timer nur ausschalten, wenn Bluetooth aktiviert ist.

## ● RGB Funktionen

1. Drücken Sie die RGB-Taste  [11], um zwischen 7 verschiedenen Farben zu wechseln.
2. Drücken Sie die RGB Flash Taste [12], um einen schnellen Farbwechsel zu aktivieren.
3. Drücken Sie die RGB Smooth Taste [13], um einen langsamen Farbwechsel zu aktivieren.

## ● Bluetooth-Verbindung

### 1. Bluetooth-Verbindung herstellen

- Drücken Sie die Audio „ON“ Taste (Audio) [20].
- Ca. 1–2 Sekunden später wird die Bluetooth-Verbindung akustisch untermalt automatisch aufgebaut, die blaue LED innerhalb der LED-Deckenleuchte beginnt schnell zu blinken.
- Ist die Verbindung hergestellt, ertönt eine kurze Melodie.
- Bei einer ersten Verbindung mit Ihrem Handy, Tablet etc. wählen Sie die Bluetooth-Verbindung „LED Ceiling Lamp“.

### 2. Bluetooth-Verbindung beenden

- Drücken Sie die Audio „OFF“ Taste (Audio) [14]. Die Bluetooth-Verbindung wird beendet.



**Nach erfolgreicher Verbindung stehen Ihnen folgende Audiosteuerungen zur Verfügung:**

## ● Musiklautstärke regeln





### 1. Musiklautstärke verringern

- Drücken Sie die „☹“ Taste Lautstärke - [19], um die Lautstärke zu verringern. Bei kurzzeitigem Drücken verringert sich die Lautstärke





stufenweise je Druckvorgang. Wird die „“ Taste Lautstärke -  lange gedrückt, verringert sich die Lautstärke automatisch bis zu einem Minimum.

## 2. Musiklautstärke erhöhen

- Drücken Sie die „“ Taste Lautstärke + , um die Lautstärke zu erhöhen. Bei kurzzeitigem Drücken erhöht sich die Lautstärke stufenweise je Druckvorgang. Wird die „“ Taste Lautstärke +  lange gedrückt, erhöht sich die Lautstärke automatisch bis zur maximalen Lautstärke.

## ● Musiktitel anwählen



### 1. Musiktitel zurück

- Drücken Sie die „“ Taste Musiktitel anwählen (zurück) , um einen vorherigen Musiktitel anzuwählen oder das Lied noch einmal von Anfang an abspielen zu lassen.

### 2. Musiktitel vor

- Drücken Sie die „“ Taste Musiktitel anwählen (vor) , um den nächsten Musiktitel anzuwählen.

### 3. Pause

- Drücken Sie die „“ Taste Pause / Bluetooth-Verbindung Standby  kurz, um die Pausefunktion zu aktivieren.

## ● Wartung und Reinigung

### **WARNUNG! STROMSCHLAGGEFAHR!**

Trennen Sie zur Reinigung die Leuchte zuerst vom Stromnetz. Entfernen Sie hierfür die Sicherung oder schalten Sie den Leitungsschutzschalter im Sicherungskasten aus (0-Stellung).

- Benutzen Sie kein Lösungsmittel, Benzin o. Ä. Die Leuchte würde hierbei Schaden nehmen.
- Lassen Sie die Leuchte vollständig abkühlen.

### **WARNUNG! STROMSCHLAGGEFAHR!**

Aus Gründen der elektrischen Sicherheit darf die Leuchte niemals mit Wasser oder anderen Flüssigkeiten gereinigt oder gar in Wasser getaucht werden.

- Verwenden Sie zur Reinigung nur ein trockenes, fusselfreies Tuch.
- Setzen Sie die Sicherung anschließend wieder ein oder schalten Sie den Leitungsschutzschalter am Sicherungskasten ein (I-Stellung).

## ● Entsorgung

Die Verpackung besteht aus umweltfreundlichen Materialien, die Sie über die örtlichen Recyclingstellen entsorgen können.



Beachten Sie die Kennzeichnung der Verpackungsmaterialien bei der Abfalltrennung, diese sind gekennzeichnet mit Abkürzungen (a) und Nummern (b) mit folgender Bedeutung: 1-7: Kunststoffe / 20-22: Papier und Pappe / 80-98: Verbundstoffe.



Das Produkt und die Verpackungsmaterialien sind recycelbar, entsorgen Sie diese getrennt für eine bessere Abfallbehandlung. Das Triman-Logo gilt nur für Frankreich.



Werfen Sie Ihr Produkt, wenn es ausgedient hat, im Interesse des Umweltschutzes nicht in den Hausmüll, sondern führen Sie es einer fachgerechten Entsorgung zu. Über Sammelstellen und deren Öffnungszeiten können Sie sich bei Ihrer zuständigen Verwaltung informieren.

Altgeräte können auch bei Einzelhändlern, die elektrische Geräte zum Verkauf anbieten, zurück gegeben werden.

Defekte oder verbrauchte Batterien / Akkus müssen gemäß Richtlinie 2006/66/EG und deren Änderungen recycelt werden. Geben Sie Batterien / Akkus und /oder das Produkt über die angebotenen Sammeleinrichtungen zurück.



**Umweltschäden durch falsche Entsorgung der Batterien / Akkus!**

Batterien / Akkus dürfen nicht über den Hausmüll entsorgt werden. Sie können giftige Schwermetalle enthalten und unterliegen der Sondermüllbehandlung. Die chemischen Symbole der Schwermetalle sind wie folgt: Cd = Cadmium, Hg = Quecksilber, Pb = Blei. Geben Sie deshalb verbrauchte Batterien / Akkus bei einer kommunalen Sammelstelle ab.

### ● **Garantie und Service**

#### ● **Garantieerklärung**

Sie erhalten zum Zeitpunkt des Kaufs auf dieses Gerät 36 Monate Garantie. Das Gerät wurde sorgfältig produziert und einer genauen Qualitätskontrolle unterzogen. Innerhalb der Garantiezeit beheben wir kostenlos alle Material- oder Herstellerfehler. Sollten sich dennoch während der Garantiezeit Mängel herausstellen, senden Sie das Gerät bitte an die aufgeführte Service-Adresse unter Angabe folgender Artikel-Nummer: 14164106L. Von der Garantie ausgeschlossen sind Schäden durch nicht sachgemäße Handhabung, Nichtbeachtung der Bedienungsanleitung oder Eingriff durch nicht autorisierte Personen sowie Verschleißteile (wie z. B. Leuchtmittel). Durch die Garantieleistung wird die Garantiezeit weder verlängert noch erneuert.

#### ● **Serviceadresse**

Briloner Leuchten GmbH & Co. KG  
Im Kissen 2  
59929 Brilon  
DEUTSCHLAND  
Tel.: +49 29 61 / 97 12-800  
Fax: +49 29 61 / 97 12-199  
E-Mail: kundenservice@briloner.com  
www.briloner.com

FR

Kostenlose Servicenummer:  
Tel.: 00800 / 27456637

**IAN 389489\_2201**

Bitte halten Sie für alle Anfragen den Kassenbon und die Artikelnummer (IAN 389489\_2201) als Nachweis für den Kauf bereit.

#### ● **Konformitätserklärung** CE

Dieses Produkt erfüllt die Anforderungen der geltenden europäischen und nationalen Richtlinien (Richtlinie 2014 / 53 / EU, Ökodesign Richtlinie 2009 / 125 / EG, RoHS-Richtlinie 2011 / 65 / EU). Die Konformität wurde nachgewiesen. Entsprechende Erklärungen und Unterlagen sind beim Hersteller hinterlegt.

Hiermit erklärt Briloner Leuchten GmbH & Co. KG, dass der Funkanlagentyp 14164106L der Richtlinie 2014/53/EU entspricht. Der vollständige Text der EU-Konformitätserklärung ist unter der folgenden Internetadresse verfügbar:

<https://www.briloner.com/de/service/informationen-zu-leuchten/eu-konformitaetserklaerung-fuer-funkanlagentyp.php>

#### ● **Hersteller**

Briloner Leuchten GmbH & Co. KG  
Im Kissen 2  
59929 Brilon  
DEUTSCHLAND

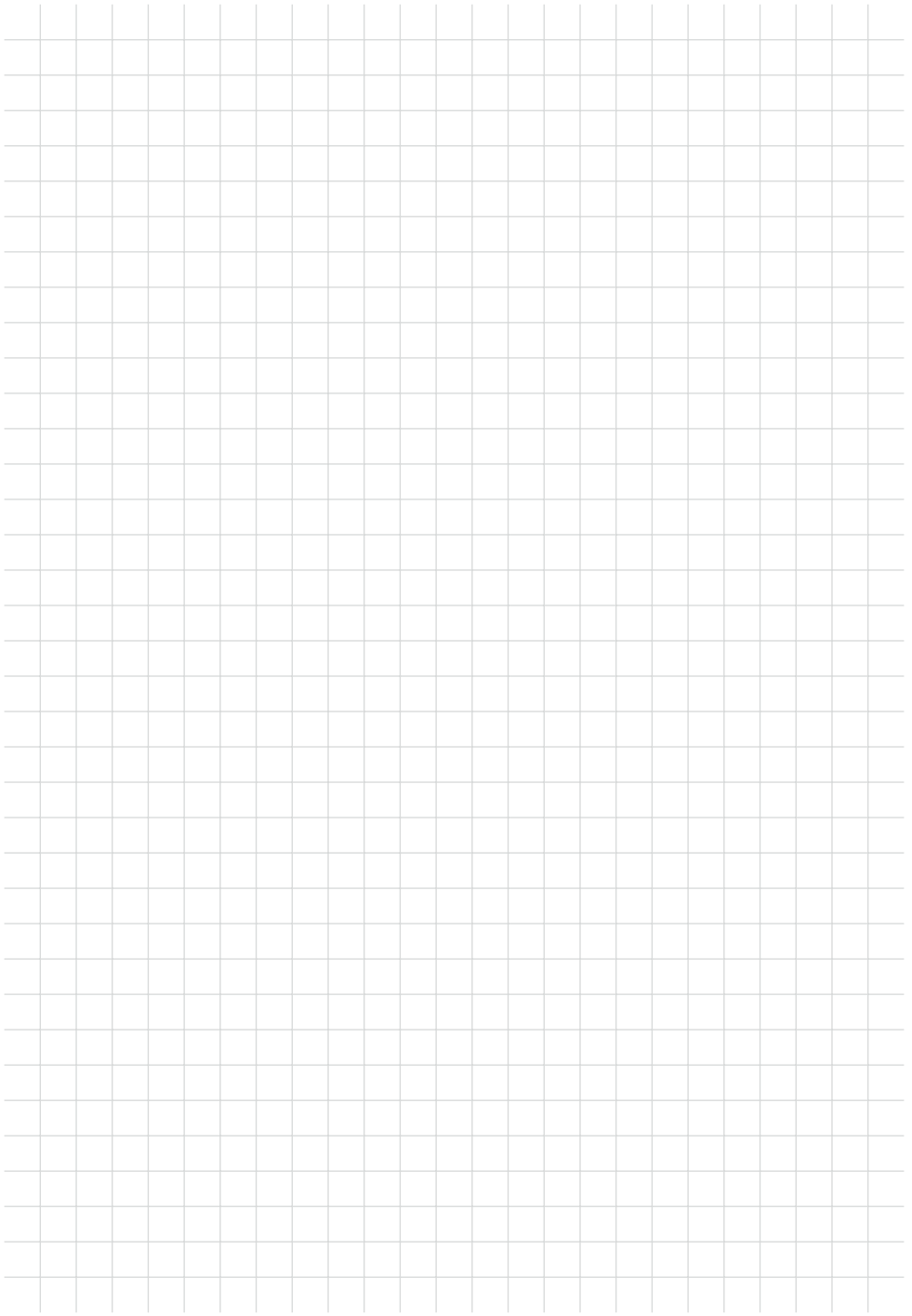

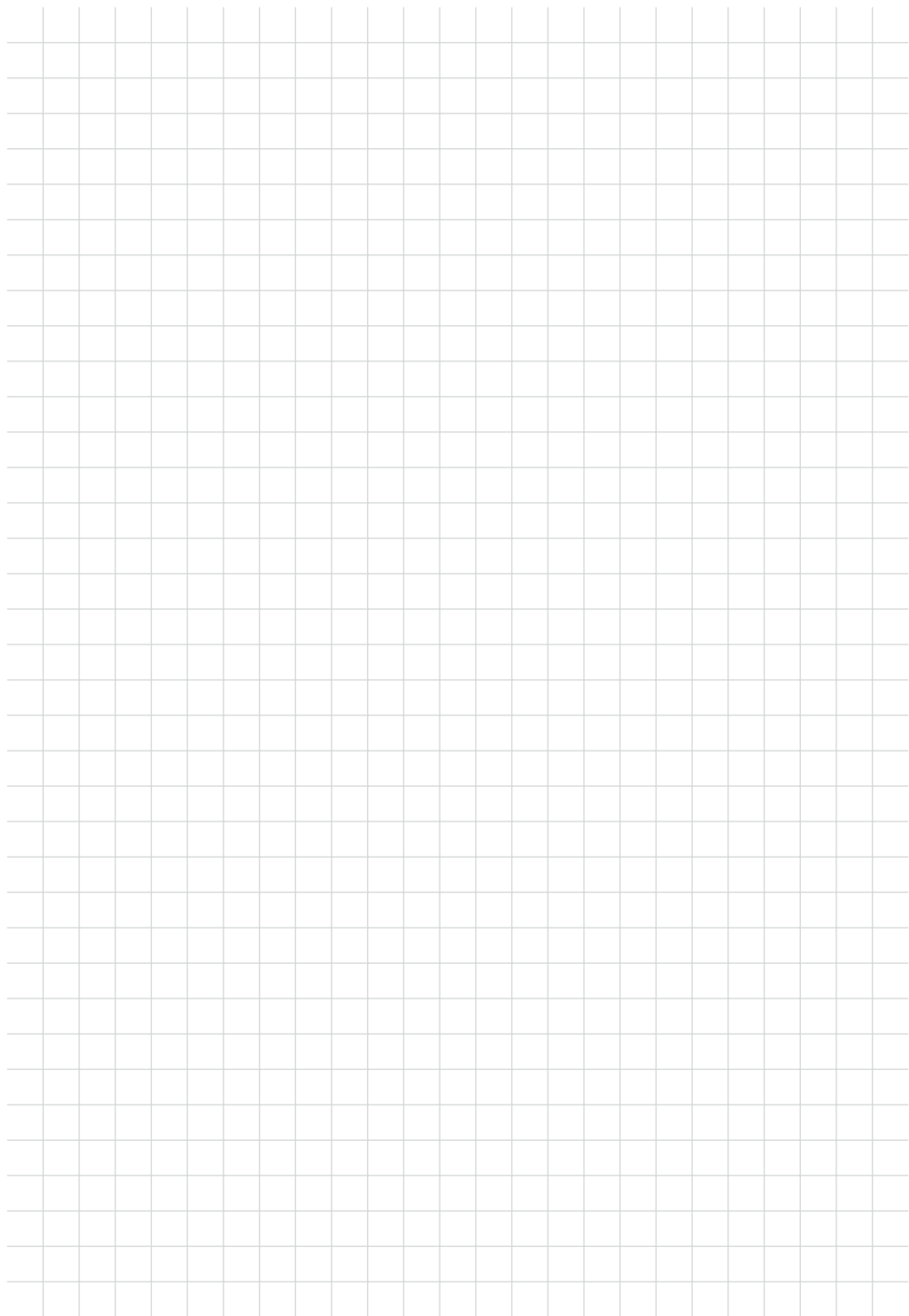

**BRILONER LEUCHTEN GMBH & CO. KG**

Im Kissen 2  
59929 Brilon  
GERMANY

Version des informations - Stand der Informationen:  
07/2022 · Ident.-No.: 14164106L072022-2

IAN 389489\_2201