



## Akku-Rasentrimmer / Cordless grass trimmer / Coupe-bordures sans fil PART 20-Li B2

(DE) (AT) (CH) (BE)

### Akku-Rasentrimmer

Originalbetriebsanleitung

(FR) (BE)

### Coupe-bordures sans fil

Traduction de la notice originale

(ES)

### Cortabordes recargable

Traducción del manual original

(CZ)

### Aku strunová sekačka

Překlad původního návodu k používání

(HU)

### Akkus fűszegélynyíró

Eredeti használati utasítás fordítása

(DK)

### Batteridreven græstrimmer

Oversættelse af den originale brugsanvisning

(GB) (MT)

### Cordless grass trimmer

Translation of the original instructions

(NL) (BE)

### Accu-grastrimmer

Vertaling van de oorspronkelijke gebruiksaanwijzing

(IT) (MT)

### Tagliabordi ricaricabile

Traduzione delle istruzioni originali

(SK)

### Akumulátorová strunová kosačka

Překlad pôvodného návodu na použitie

(PL)

### Akumulatorowa podkaszarka do trawy

Tłumaczenie instrukcji oryginalnej



DE AT CH BE

Klappen Sie vor dem Lesen die Seite mit den Abbildungen aus und machen Sie sich anschließend mit allen Funktionen des Gerätes vertraut.

GB MT

Before reading, unfold the page containing the illustrations and familiarise yourself with all functions of the device.

FR BE

Avant de lire le mode d'emploi, ouvrez la page contenant les illustrations et familiarisez-vous ensuite avec toutes les fonctions de l'appareil.

NL BE

Vouw vóór het lezen de pagina met de afbeeldingen open en maak u vertrouwd met alle functies van het apparaat.

ES

Antes de empezar a leer abra la página que contiene las imágenes y, en seguida, familiarícese con todas las funciones del dispositivo.

IT MT

Prima di leggere aprire la pagina con le immagini e prendere confidenza con le diverse funzioni dell'apparecchio.

CZ

Před čtením si otevřete stranu s obrázky a potom se seznámte se všemi funkcemi přístroje.

SK

Pred čítaním si odklopte stranu s obrázkami a potom sa oboznámte so všetkými funkciami prístroja.

HU

Olvasás előtt kattintson az ábrát tartalmazó oldalra és végezetül ismerje meg a készülék mindegyik funkcióját.

PL

Przed przeczytaniem proszę rozłożyć stronę z ilustracjami, a następnie proszę zapoznać się z wszystkimi funkcjami urządzenia.

DK

Før du læser, vend siden med billeder frem og bliv bekendt med alle apparatets funktioner.

DE/AT/CH/BE	Originalbetriebsanleitung	Seite	4
GB/MT	Translation of the original instructions	Page	22
FR/BE	Traduction de la notice originale	Page	38
NL/BE	Vertaling van de oorspronkelijke gebruiksaanwijzing	Pagina	57
ES	Traducción del manual original	Página	74
IT/MT	Traduzione delle istruzioni originali	Pagina	91
CZ	Překlad původního návodu k používání	Strana	108
SK	Preklad pôvodného návodu na použitie	Strana	124
HU	Eredeti használati utasítás fordítása	Oldal	140
PL	Tłumaczenie instrukcji oryginalnej	Strona	157
DK	Oversættelse af den originale brugsanvisning	Side	175

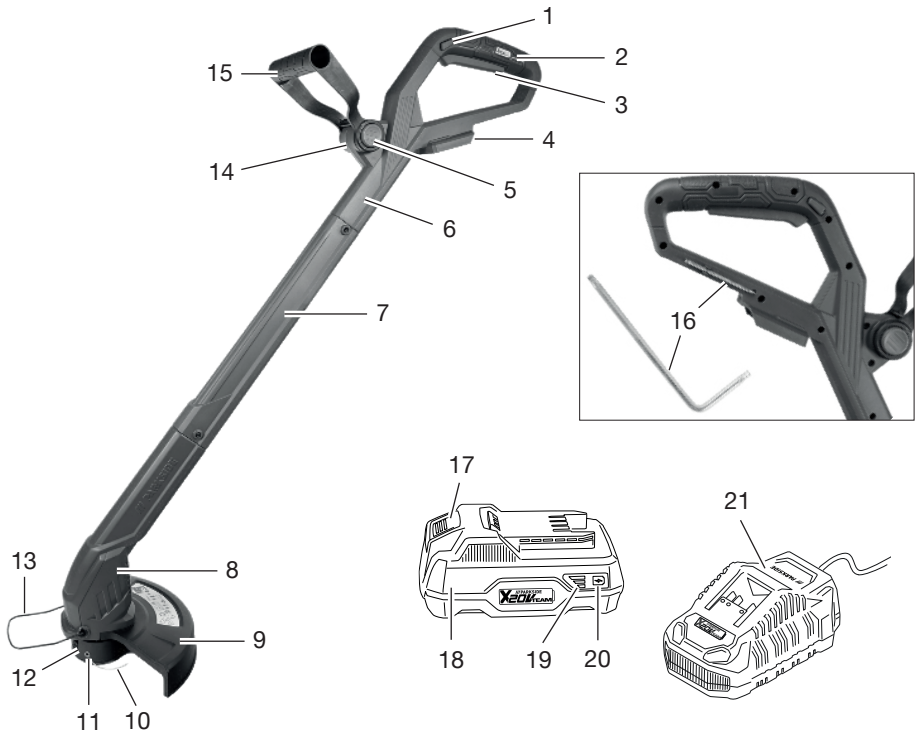
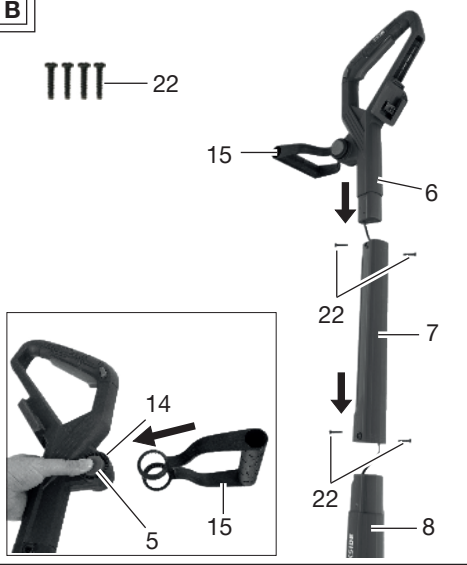
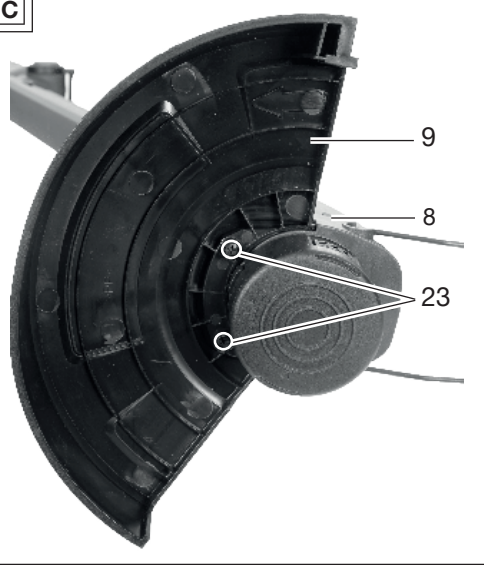
**A****B****C**

## Inhaltsverzeichnis

<b>Einleitung</b> .....	<b>4</b>
Bestimmungsgemäße Verwendung.....	4
Lieferumfang/Zubehör.....	5
Übersicht.....	5
Funktionsbeschreibung.....	5
Technische Daten.....	5
X 20 V TEAM.....	6
<b>Sicherheitshinweise</b> .....	<b>6</b>
Bedeutung der Sicherheitshinweise.....	7
Bildzeichen und Symbole.....	7
Sicherer Betrieb von Rasentrimmern.....	8
Spezielle Sicherheitshinweise für Akkugeräte.....	11
Restrisiken.....	12
<b>Vorbereitung</b> .....	<b>13</b>
Bedienteile.....	13
Montage.....	13
Einstellungen am Gerät.....	13
Ladezustand des Akkus prüfen.....	14
Akku aufladen.....	14
<b>Betrieb</b> .....	<b>14</b>
Arbeiten mit dem Gerät.....	14
Gras schneiden.....	15
Akku einsetzen und entnehmen.....	15
Ein- und Ausschalten.....	15
<b>Transport</b> .....	<b>15</b>
<b>Reinigung, Wartung und Lagerung</b> .....	<b>15</b>
Reinigung.....	15
Wartung.....	16
Lagerung.....	16
<b>Entsorgung/Umweltschutz</b> .....	<b>16</b>
Akkus umweltgerecht entsorgen.....	17
<b>Fehlersuche</b> .....	<b>17</b>
<b>Service</b> .....	<b>18</b>
Garantie.....	18
Reparatur-Service.....	19
Service-Center.....	19
Importeur.....	20
<b>Ersatzteile und Zubehör</b> .....	<b>20</b>
<b>Original-EU-Konformitätserklärung</b> .....	<b>21</b>
<b>Explosionszeichnung</b> .....	<b>195</b>

## Einleitung

Herzlichen Glückwunsch zum Kauf Ihres neuen Akku-Rasentrimmers (nachfolgend Gerät oder Elektrowerkzeug genannt). Sie haben sich damit für ein hochwertiges Gerät entschieden. Dieses Gerät wurde während der Produktion auf Qualität geprüft und einer Endkontrolle unterzogen. Die Funktionsfähigkeit Ihres Gerätes ist somit sichergestellt.



Die Betriebsanleitung ist Bestandteil dieses Geräts. Sie enthält wichtige Hinweise für Sicherheit, Gebrauch und Entsorgung. Lesen Sie die Betriebsanleitung sorgfältig. Machen Sie sich mit den Bedienteilen und dem richtigen Gebrauch des Gerätes vertraut. Benutzen Sie das Gerät nur wie beschrieben und für die angegebenen Einsatzbereiche. Bewahren Sie die Betriebsanleitung gut auf und händigen Sie alle Unterlagen bei Weitergabe des Geräts an Dritte mit aus.

## Bestimmungsgemäße Verwendung

Das Gerät ist ausschließlich für folgende Verwendung bestimmt:

- Schneiden von Gras in Gärten und entlang von Beeträndern.

Verwenden Sie das Gerät nicht zum Schneiden von Hecken oder Sträuchern.

Die Benutzung des Gerätes bei Regen oder feuchter Umgebung ist verboten.

Das Gerät ist zum Gebrauch durch Erwachsene bestimmt. Jugendliche über 16 Jahre dürfen das Gerät nur unter Aufsicht benutzen.

Jede andere Verwendung, die in dieser Betriebsanleitung nicht ausdrücklich zugelassen wird, kann eine ernsthafte Gefahr für den Benutzer darstellen und zu Schäden am Gerät führen. Der Bediener oder Nutzer des Geräts ist für Unfälle oder Schäden an anderen Menschen oder deren Eigentum verantwortlich. Das Gerät ist für den Einsatz im Heimwerkerbereich bestimmt. Es wurde nicht für den gewerblichen Dauereinsatz konzipiert. Bei gewerblichem Einsatz erlischt die Garantie. Der Hersteller haftet nicht für Schäden, die durch bestimmungswidrige Verwendung oder falsche Bedienung verursacht wurden.

Das Gerät ist Teil der Serie **X 20 V TEAM** und kann mit Akkus der **X 20 V TEAM** Serie betrieben werden. Akkus der Serie **X 20 V TEAM** dürfen nur mit Ladegeräten der Serie **X 20 V TEAM** geladen werden.

### Lieferumfang/Zubehör

Packen Sie das Gerät aus und überprüfen Sie den Lieferumfang.

Entsorgen Sie das Verpackungsmaterial ordnungsgemäß.

- Akku-Rasentrimmer
- Schutzhaube + 2x Innensechsrundschraube
- Fadenspule (vormontiert)
- 4x Innensechsrundschraube (Mittelstück)
- Zusatzhandgriff
- Innensechsrundschlüssel
- Originalbetriebsanleitung

**Akku und Ladegerät sind nicht im Lieferumfang enthalten.**

### Übersicht

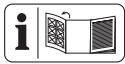

Die Abbildungen des Geräts finden Sie auf der vorderen und hinteren Ausklappseite.

#### Abb. A

- 1 Einschaltsperr
- 2 Handgriff
- 3 Ein-/Aus-Schalter
- 4 Akku-Halter
- 5 Arretierknopf (Zusatzhandgriff)
- 6 Griffteil
- 7 Mittelstück
- 8 Motorkopf
- 9 Schutzhaube
- 10 Fadenspule
- 11 Fadenauslass-Öse
- 12 Spulenkapsel
- 13 Distanzbügel (Pflanzenschutz)
- 14 Aufnahme für Zusatzhandgriff
- 15 Zusatzhandgriff
- 16 Innensechsrundschlüssel
- 17 Akku-Entriegelung
- 18 Akku
- 19 Ladezustandsanzeige
- 20 Taste (Ladezustandsanzeige)

21 Ladegerät

#### Abb. B

22 4x Innensechsrundschraube (Mittelstück)

#### Abb. C

23 2x Innensechsrundschraube (Schutzhaube)

#### Abb. E

24 Spulenabdeckung

25 Entriegelung (Spulenabdeckung)

26 Arretierknopf (Spulenkapsel)

27 Schlitz (Fadenspule)

28 Fadenschneider

### Funktionsbeschreibung

Der Akku-Rasentrimmer besitzt als Schneideinrichtung ein Einzelfaden-System mit vollautomatischer Nachstellung.

Zusätzlich ist das Gerät ausgestattet mit:

- einstellbarer Zusatzhandgriff
- Schutzhaube mit Fadenschneider
- Distanzbügel (Pflanzenschutz)

Die Funktion der Bedienteile entnehmen Sie bitte den nachfolgenden Beschreibungen.

### Technische Daten

<b>Akku-Rasentrimmer</b> .....	<b>PART 20-Li B2</b>
Bemessungsspannung <i>U</i>	20 V = (Gleichspannung)
Gewicht (ohne Akku) .....	≈ 1,42 kg
Leerlaufdrehzahl <i>n<sub>0</sub></i> .....	8500 min <sup>-1</sup>
Schutzart .....	IPX0
Schnittkreis .....	Ø 240 mm
Fadenspule	
– Fadenstärke .....	Ø 1,6 mm
– Fadenlänge .....	4 m
Schalldruckpegel <i>L<sub>pA</sub></i>	
.....	79,1 dB; <i>K<sub>pA</sub></i> =3 dB
Schallleistungspegel <i>L<sub>WA</sub></i>	
– gemessen .....	87,9 dB; <i>K<sub>WA</sub></i> =2,13 dB
– garantiert .....	96 dB
Vibration <i>a<sub>h</sub></i>	
– Handgriff .....	1,133 m/s <sup>2</sup> ; <i>K</i> =1,5 m/s <sup>2</sup>
– Zusatzhandgriff .....	0,878 m/s <sup>2</sup> ; <i>K</i> =1,5 m/s <sup>2</sup>
Akku .....	Li-Ion
Temperatur .....	≤ 50 °C
– Ladevorgang .....	4 – 40 °C
– Betrieb .....	4 – 50 °C

- Lagerung ..... 15 – 25 °C  
PARKSIDE Performance Smart Akku  
Smart PAPS 204 A1/Smart PAPS 208 A1/  
Smart PAPS 2012 A1
- Frequenzband ..... 2400–2483,5 MHz
- Sendeleistung ..... ≤ 20 dBm

**Hinweise zu Lärm- und Vibrationswerten**

Lärm- und Vibrationswerte wurden entsprechend den in der Konformitätserklärung genannten Normen und Bestimmungen ermittelt.

**▲ VORSICHT!** Gehörschäden! Tragen Sie Gehörschutz.

Die angegebenen Schwingungsgesamtwerte und die angegebenen Geräuschemissionswerte sind nach einem genormten Prüfverfahren gemessen worden und können zum Vergleich eines Elektrowerkzeugs mit einem anderen verwendet werden. Die angegebenen Schwingungsgesamtwerte und die angegebenen Geräuschemissionswerte können auch zu einer vorläufigen Einschätzung der Belastung verwendet werden.

**▲ WARNUNG!** Die Schwingungs- und Geräuschemissionen können während der tatsächlichen Benutzung des Elektrowerkzeugs von dem Angabewert abweichen, abhängig von der Art und Weise, in der das Elektrowerkzeug verwendet wird, insbesondere, welche Art von Werkstück bearbeitet wird. Es ist notwendig, Sicherheitsmaßnahmen zum Schutz des Bedieners festzulegen, die auf einer Abschätzung der Schwingungsbelastung während der tatsächlichen Nutzungsbedingungen beruhen. Hierbei sind alle Anteile des Betriebszyklus zu berücksichtigen, beispielsweise Zeiten, in denen das Elektrowerkzeug abgeschaltet ist, und solche, in denen es zwar eingeschaltet ist, aber ohne Belastung läuft.

**X 20 V TEAM**

Das Gerät ist Teil der Serie **X 20 V TEAM** und kann mit Akkus der **X 20 V TEAM** Serie betrieben werden. Akkus der Serie **X 20 V TEAM** dürfen nur mit Ladegeräten der Serie **X 20 V TEAM** geladen werden. Wir empfehlen Ihnen, dieses Gerät ausschließlich mit folgenden Akkus zu betreiben: PAP 20 B1, PAP 20 B3, Smart PAPS 204 A1, Smart PAPS 208 A1, Smart PAPS 2012 A1

Wir empfehlen Ihnen, diese Akkus mit folgenden Ladegeräten zu laden: PLG 20 A3, PLG 20 A4, PLG 20 C1, PLG 20 C2, PLG 20 C3, PLG 201 A1, PDSLG 20 A1, PDSLG 20 B1, Smart PLGS 2012 A1  
Technische Daten von Akku und Ladegerät: Siehe separate Anleitung.

**Sicherheitshinweise**



**ACHTUNG!** Beim Gebrauch von Elektrogeräten sind zum Schutz gegen elektrischen Schlag, Verletzungs- und Brandgefahr folgende grundsätzliche Sicherheitsmaßnahmen zu beachten.

**▲ WARNUNG!** Personen- und Sachschäden durch unsachgemäßen Umgang mit dem Akku. Beachten Sie die Sicherheitshinweise und Hinweise zum Aufladen und der korrekten Verwendung in der Betriebsanleitung Ihres Akkus und Ladegeräts der Serie **X 20 V TEAM**. Eine detaillierte Beschreibung zum Ladevorgang und weitere Informationen finden Sie in dieser separaten Bedienungsanleitung.

## Bedeutung der Sicherheitshinweise

**▲ GEFAHR!** Wenn Sie diesen Sicherheitshinweis nicht befolgen, tritt ein Unfall ein. Die Folge ist schwere Körperverletzung oder Tod.

**▲ WARNUNG!** Wenn Sie diesen Sicherheitshinweis nicht befolgen, tritt möglicherweise ein Unfall ein. Die Folge ist möglicherweise schwere Körperverletzung oder Tod.







**▲ VORSICHT!** Wenn Sie diesen Sicherheitshinweis nicht befolgen, tritt ein Unfall ein. Die Folge ist möglicherweise leichte oder mittelschwere Körperverletzung.

**HINWEIS!** Wenn Sie diesen Sicherheitshinweis nicht befolgen, tritt ein Unfall ein. Die Folge ist möglicherweise ein Sachschaden.

## Bildzeichen und Symbole Bildzeichen auf dem Gerät



Das Gerät ist Teil der Serie **X 20 V TEAM** und kann mit Akkus der **X 20 V TEAM** Serie betrieben werden. Akkus der Serie **X 20 V TEAM** dürfen nur mit Ladegeräten der Serie **X 20 V TEAM** geladen werden.

-  Achtung!
-  Gefahr durch elektrischen Schlag!
-  Betriebsanleitung lesen
-  Gehörschutz benutzen/Augenschutz benutzen
-  Die Benutzung des Gerätes bei Regen oder feuchter Umgebung ist verboten.
-  Die Verwendung von Messern ist verboten.
-  Entfernen Sie den Akku vor Wartungsarbeiten!



Verletzungsgefahr durch weggeschleuderte Teile!

Umstehende Personen vom Gerät fernhalten



Halten Sie andere Personen fern. Sie könnten durch weggeschleuderte Fremdkörper verletzt werden.



Nach dem Ausschalten dreht sich die Schneideinrichtung noch für einige Sekunden. Hände und Füße fernhalten.



Garantierter Schallleistungspegel  $L_{WA}$  in dB.



Schnittkreis



Elektrogeräte gehören nicht in den Hausmüll.

## Bildzeichen in der Betriebsanleitung



Achtung!

## Sicherer Betrieb von Rasentrimmern

### Allgemeine Hinweise

- Lesen Sie die Betriebsanleitung sorgfältig. Ma-

chen Sie sich mit den Bedienteilen und dem richtigen Gebrauch des Gerätes vertraut.

- Dieses Gerät ist nicht dafür bestimmt, von Kindern, Personen mit eingeschränkten körperlichen, sensorischen oder geistigen Fähigkeiten oder unzureichender Erfahrung und Wissen oder Personen, welche mit den Anweisungen nicht vertraut sind, benutzt zu werden. Kinder sollten beaufsichtigt werden, um sicherzustellen, dass sie nicht mit dem Gerät spielen. Reinigung und Wartung darf nicht von Kindern durchgeführt werden.
- Lokale Vorschriften können die Altersbeschränkung für den Anwender festlegen.
- Das Gerät darf nicht in Lagen höher als 2000 m verwendet werden.
- Es ist zu beachten, dass der Benutzer selbst für Unfälle oder Gefährdungen gegenüber anderen

Personen oder deren Besitz verantwortlich ist.

- Beachten Sie den Lärm- schutz und örtliche Vor- schriften.
- Betreiben Sie das Ge- rät niemals, wenn Men- schen, insbesondere Kin- der, oder Tiere in der Nä- he sind.

### **Vorbereitung**

- Benutzen Sie das Ge- rät niemals mit beschä- digten oder fehlenden Schutzeinrichtungen oder Schutzabdeckungen.
- Prüfen Sie vor Gebrauch des Geräts immer optisch auf beschädigte, fehlende oder falsch angebrachte Schutzeinrichtungen und Schutzabdeckungen.
- Prüfen Sie vor Inbetrieb- nahme der Maschine und nach irgendwelchem Auf- prall, das Gerät auf An- zeichen von Verschleiß oder Beschädigung und lassen Sie notwendige Reparaturen durchführen.

### **Betrieb**

- Tragen Sie Augenschutz, lange Hose und festes Schuhwerk über den ge-

samten Zeitraum der Be- nutzung der Maschine.

- Seien Sie aufmerksam, achten Sie darauf, was Sie tun, und gehen Sie mit Vernunft an die Arbeit mit dem Gerät. Benutzen Sie das Gerät nicht, wenn Sie müde sind oder unter Einfluss von Drogen, Al- kohol oder Medikamen- ten stehen.
- Arbeiten Sie nur bei Ta- geslicht oder bei guter künstlicher Beleuchtung.
- Vermeiden Sie den Be- trieb des Geräts bei schlechtem Wetter, ins- besondere Blitzgefahr.
- Vermeiden Sie den Be- trieb des Geräts bei nas- sem Gras.
- Arbeiten Sie nicht an übermäßig steilen Hän- gen.
- Halten Sie immer Hän- de und Füße von der Schneideinrichtung ent- fernt, vor allem, wenn Sie den Motor einschalten.
- Warnung! Berühren Sie keine sich bewegenden, gefährlichen Teile, be- vor die Batterie entfernt wurde und die bewegli-

- chen, gefährlichen Teile vollständig zum Stillstand gekommen sind.
- Ersetzen Sie niemals die nichtmetallische Schneideinrichtung durch eine metallische Schneideinrichtung.
  - Vermeiden Sie eine abnormale Körperhaltung. Sorgen Sie für einen sicheren Stand, um jederzeit das Gleichgewicht beim Arbeiten an Hängen halten zu können.
  - Gehen Sie langsam. Laufen Sie nicht mit dem Gerät in der Hand.
  - Halten Sie Anschluss- und/oder Verlängerungskabel von beweglichen gefährlichen Teilen fern, um Beschädigungen an Kabeln zu vermeiden, welche zum Berühren **aktiver Teile** führen können.
  - Halten Sie die Lüftungsöffnungen frei von Fremdkörpern.
  - Schalten Sie das Gerät aus und entfernen Sie den Akku. Vergewissern Sie sich, dass alle sich bewegenden Teile zum vollständigen Stillstand gekommen sind
  - wann immer Sie das Gerät verlassen,
  - bevor Sie Blockierungen entfernen oder Verstopfungen beseitigen,
  - bevor Sie das Gerät überprüfen, reinigen oder Arbeiten an ihm durchführen.
  - Nach dem Kontakt mit einem Fremdkörper,
  - immer, wenn die Maschine beginnt ungewöhnlich zu vibrieren.
  - Falls das Gerät anfängt, ungewöhnlich stark zu vibrieren, ist eine sofortige Überprüfung erforderlich, entnehmen Sie den Akku und:
    - untersuchen Sie auf lose Teile und ziehen sie diese fest an,
    - suchen Sie nach Beschädigungen,
    - tauschen Sie beschädigte Teile. Wenden Sie sich an das Service-Center.
  - **Schalten Sie das Gerät, bei Auftreten eines Unfalles oder einer Störung während des Be-**

**triebs, sofort aus. Versorgen Sie Verletzungen sachgemäß oder suchen Sie einen Arzt auf.** Lesen Sie zur Beseitigung von Störungen das Kapitel „Fehlersuche“ oder kontaktieren Sie unser Service-Center.

- **Verwenden Sie ausschließlich Zubehör, welches von PARKSIDE empfohlen wurde.** Ungeeignetes Zubehör kann zu elektrischem Schlag oder Feuer führen.

### **Reinigung, Wartung und Lagerung**

- Schalten Sie den Antrieb ab und entnehmen Sie den Akku. Warten Sie bis alle sich bewegenden Teile zum Stillstand gekommen sind und lassen Sie das Gerät abkühlen, wenn das Gerät zur Wartung, Reparatur, Lagerung oder zum Austausch eines Zubehöerteils angehalten ist.
- Ersetzen Sie aus Sicherheitsgründen abgenutzte oder beschädigte Teile. Verwenden Sie ausschließlich Original-Er-

satzteile und -Zubehör. Der Einsatz von Fremdteilen führt zum sofortigen Verlust des Garantieanspruchs.

- Überprüfen und warten Sie die Maschine regelmäßig. Lassen Sie die Maschine nur in einer Vertragswerkstatt instandsetzen.
- Bewahren Sie das Gerät unzugänglich für Kinder auf.

### **Spezielle Sicherheitshinweise für Akkugeräte**

- **Stellen Sie sicher, dass das Gerät ausgeschaltet ist, bevor Sie den Akku einsetzen.** Das Einsetzen eines Akkus in ein Elektrowerkzeug, das eingeschaltet ist, kann zu Unfällen führen.
- **Laden Sie Ihre Akkus nur im Innenbereich auf, weil das Ladegerät nur dafür bestimmt ist. Gefahr durch elektrischen Schlag.**
- **Um das Risiko eines elektrischen Schlags zu reduzieren, ziehen Sie den Stecker des Ladegeräts aus der Steckdo-**

**se heraus, bevor Sie es reinigen.**

- **Setzen Sie den Akku nicht über längere Zeit starker Sonneneinstrahlung aus und legen Sie ihn nicht auf Heizkörpern ab.** Hitze schadet dem Akku und es besteht Explosionsgefahr.
- **Lassen Sie einen erwärmten Akku vor dem Laden abkühlen.**
- **Öffnen Sie den Akku nicht und vermeiden Sie eine mechanische Beschädigung des Akkus.** Es besteht die Gefahr eines Kurzschlusses und es können Dämpfe austreten, die die Atemwege reizen. Sorgen Sie für Frischluft und nehmen Sie zusätzlich ärztliche Hilfe in Anspruch.
- **Verwenden Sie keine nicht wiederaufladbaren Batterien.** Das Gerät könnte beschädigt werden.
- **Verwenden Sie ausschließlich Zubehör, welches von PARKSIDE empfohlen wurde.** Ungeeignetes Zubehör kann

zu elektrischem Schlag oder Feuer führen.

### **Restrisiken**

Auch wenn Sie dieses Gerät vorschriftsmäßig bedienen, bleiben immer Restrisiken bestehen. Folgende Gefahren können im Zusammenhang mit der Bauweise und Ausführung dieses Gerätes auftreten:

- Augenschäden, falls kein geeigneter Augenschutz getragen wird.
- Gehörschäden, falls kein geeigneter Gehörschutz getragen wird.
- Gesundheitsschäden, die aus Hand-Arm-Schwingungen resultieren, falls das Gerät über einen längeren Zeitraum verwendet wird oder nicht ordnungsgemäß geführt und gewartet wird.

- Schnittverletzungen

**▲ WARNUNG!** Gefahr durch elektromagnetisches Feld, das, während das Gerät im Betrieb ist, erzeugt wird. Das Feld kann unter bestimmten Umständen aktive oder passive medizinische Implantate beeinträchtigen. Um die Gefahr

von ernsthaften oder tödlichen Verletzungen zu verringern, empfehlen wir Personen mit medizinischen Implantaten ihren Arzt und den Hersteller des medizinischen Implantats zu konsultieren, bevor das Gerät bedient wird.

## Vorbereitung

**⚠️ WARNUNG!** Verletzungsgefahr durch ungewollt anlaufendes Gerät. Setzen Sie den Akku erst dann in das Gerät ein, wenn das Gerät vollständig für den Einsatz vorbereitet ist.

### Bedienteile

Lernen Sie vor dem ersten Betrieb des Geräts die Bedienteile kennen.

- **Einschaltsperr (1)**
  - Sperrt den Ein-/Ausschalter gegen unbeabsichtigte Betätigung.
  - Entsperrten: Drücken
- **Ein-/Ausschalter (3)**
  - Einschalten: Drücken
  - Ausschalten: Loslassen
- **Arretierknopf, Zusatzhandgriff (Abb. D.1)**

Der Arretierknopf (5) am Zusatzhandgriff entriegelt/verriegelt die Winkelverstellung des Zusatzhandgriffs (15).

### Montage

**⚠️ WARNUNG!** Verletzungsgefahr durch ungewollt anlaufendes Gerät. Setzen Sie den Akku erst dann in das Gerät, wenn das Gerät vollständig für den Einsatz vorbereitet ist.

#### Mittelstück montieren

##### Notwendige Werkzeuge und Hilfsmittel

- Innensechsrundschlüssel (16)
- 4x Innensechsrundschraube (22)

##### Vorgehen (Abb. B)

1. Stecken Sie das Mittelstück (7) auf den Motorkopf (8).

2. Stecken Sie das Griffteil (6) auf das Mittelstück.
3. Befestigen Sie das Mittelstück mit den 4 Schrauben (22).

#### Zusatzhandgriff montieren

##### Vorgehen (Abb. B)

1. Drücken und halten Sie den Arretierknopf (5) am Zusatzhandgriff während Sie den Zusatzhandgriff (15) auf die Aufnahme für den Zusatzhandgriff (14) schieben.

#### Schutzhaube montieren

##### Notwendige Werkzeuge und Hilfsmittel

- Innensechsrundschlüssel (16)
- 2x Innensechsrundschraube (23)

##### Vorgehen (Abb. C)

1. Setzen Sie die Schutzhaube (9) auf den Motorkopf (8).
2. Befestigen Sie die Schutzhaube mit den beiden Schrauben (23).

## Einstellungen am Gerät

### Zusatzhandgriff verstellen

Sie können den Zusatzhandgriff (15) in verschiedene Positionen bringen. Stellen Sie den Zusatzhandgriff so ein, dass die Spulenkapsel (12) in der Arbeitshaltung leicht nach vorne geneigt ist (siehe *Gras schneiden*, S. 15).

##### Vorgehen (Abb. D.1)

1. Drücken Sie den Arretierknopf (5) am Zusatzhandgriff (15).
2. Stellen Sie den Zusatzhandgriff (15) in die gewünschte Position. Die integrierten Raststufen verhindern ein ungewolltes Verstellen des Griffes.

### Distanzbügel verstellen

Der Distanzbügel (Pflanzenschutz) (13) hält nicht zu schneidende Pflanzen und Stämme von der Schneideeinrichtung fern.

##### Vorgehen (Abb. D.2)

1. Klappen Sie den Distanzbügel (13) nach unten.
2. Klappen Sie den Distanzbügel (13) nach oben (Parkposition), wenn er nicht benötigt wird.

### Schneidfaden verlängern

Das Gerät ist mit einer *vollautomatischen Fadennachführung* ausgerüstet. Der Faden verlängert sich automatisch bei jedem Einschaltvorgang. Damit die Fadenverlänge-

rungs-Automatik korrekt funktioniert, muss die Fadenspule (10) zum Stillstand gekommen sein, bevor Sie das Gerät erneut einschalten. Sollte der Faden anfangs länger sein als der Schnittkreis vorgibt, wird er durch den Fadenschneider (28) automatisch auf die richtige Länge gekürzt.

**Vorgehen (Abb. E)**

1. Kontrollieren Sie den Nylonfaden regelmäßig auf Beschädigung und ob der Schneidfaden noch die durch den Fadenschneider vorgegebene Länge aufweist.
2. **Wenn keine Fadenenden sichtbar sind:** Erneuern Sie die Fadenspule (siehe *Wartung, S. 16*).
3. **Fadenlänge manuell einstellen:** Nehmen Sie den Akku (18) aus dem Gerät. Ziehen Sie leicht am Fadenende und drücken Sie, ggf. mehrmals, den Arretierknopf (26), bis das Fadenende etwas über den Fadenschneider (28) heraussteht.

**Ladezustand des Akkus prüfen**

LEDs	Bedeutung
------	-----------

rot, orange, grün	Akku geladen
rot, orange	Akku teilweise geladen
rot	Akku muss geladen werden

1. Drücken Sie die Taste (20) neben der Ladezustandsanzeige (19) am Akku (18). Die LEDs der Ladezustandsanzeige zeigen den Ladezustand des Akkus.
2. Laden Sie den Akku (18) auf, wenn nur noch die rote LED der Ladezustandsanzeige (19) leuchtet.

**Akku aufladen**

Siehe auch Betriebsanleitung des Ladegeräts.

**Hinweise**

- Lassen Sie einen erwärmten Akku vor dem Laden abkühlen.
- Setzen Sie den Akku nicht über längere Zeit direkter Sonneneinstrahlung oder Temperaturen  $\leq 50\text{ }^{\circ}\text{C}$  aus. Vermeiden Sie insbesondere das Ablegen auf Heizkörpern oder das Lagern in Fahrzeugen, die in der Sonne geparkt sind.

**Vorgehen**

1. Nehmen Sie gegebenenfalls den Akku (18) aus dem Gerät.
2. Schieben Sie den Akku in den Ladeschacht des Ladegeräts (21).
3. Schließen Sie das Ladegerät an eine Steckdose an.
4. Nach erfolgtem Ladevorgang trennen Sie das Ladegerät vom Netz.
5. Ziehen Sie den Akku aus dem Ladeschacht.

**Kontroll-LEDs auf dem Ladegerät (21)**

grün	rot	Bedeutung
leuchtet	–	<ul style="list-style-type: none"> <li>• Akku ist vollständig aufgeladen</li> <li>• bereit (kein Akku eingelegt)</li> </ul>
–	leuchtet	Akku wird aufgeladen
–	blinkt	Akku ist überhitzt
blinkt	blinkt	Akku ist defekt

**Betrieb**

**Arbeiten mit dem Gerät**

**⚠ WARNUNG!** Verletzungsgefahr! Beachten Sie die nachfolgenden Hinweise.

- Schneiden Sie kein feuchtes oder nasses Gras.
- Vergewissern Sie sich vor dem Starten des Geräts, dass die Schneideinrichtung nicht mit Steinen, Geröll oder anderen Fremdkörpern in Berührung ist.
- Schalten Sie das Gerät ein, bevor Sie sich dem zu schneidenden Gras nähern.
- Vermeiden Sie die Überbeanspruchung des Gerätes während der Arbeit.
- Vermeiden Sie die Berührung mit festen Hindernissen (Steine, Mauern, Lattenzäune usw.). Der Nylonfaden der Fadenspule würde sich schnell abnutzen.
- Vermeiden Sie die Verwendung des Gerätes bei schlechtem Wetter, besonders bei Blitzgefahr!
- Der Ein-/Ausschalter darf nicht arretiert werden. Er muss nach Loslassen des Schalters den Motor ausschalten.

## Gras schneiden

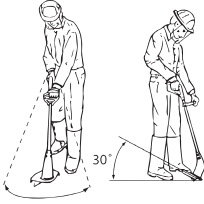

1. Schneiden Sie Gras, indem Sie das Gerät nach rechts und links schwenken.
2. Schneiden Sie langsam und halten Sie beim Schneiden das Gerät um ca. 30° nach vorn geneigt.
3. Schneiden Sie langes Gras schichtweise von oben nach unten.

### Akku einsetzen und entnehmen

**▲ WARNUNG!** Verletzungsgefahr durch ungewollt anlaufendes Gerät. Setzen Sie den Akku erst dann in das Gerät ein, wenn das Gerät vollständig für den Einsatz vorbereitet ist.

**HINWEIS!** Beschädigungsgefahr! Falscher Akku kann Gerät und Akku beschädigen.

#### Akku einsetzen

1. Schieben Sie den Akku (18) entlang der Führungsschiene in den Akku-Halter (4). Der Akku verriegelt hörbar.

#### Akku entnehmen

1. Drücken und halten Sie die Akku-Entriegelung (17) am Akku (18).
2. Ziehen Sie den Akku aus dem Akku-Halter (4).

### Ein- und Ausschalten

**▲ WARNUNG!** Verletzungsgefahr durch ungewollten Dauerbetrieb des Gerätes. Prüfen Sie vor dem Einsetzen der Akkus in das Gerät, dass der Ein-/Ausschalter (3) ordnungsgemäß funktioniert und beim Loslassen in die Aus-Stellung zurückkehrt.

**▲ VORSICHT!** Achten Sie auf einen sicheren Stand und halten Sie das Gerät mit beiden Händen und mit Abstand vom eigenen Körper gut fest. Achten Sie vor dem Einschalten darauf, dass das Gerät keine Gegenstände berührt.

**▲ WARNUNG!** Verletzungsgefahr durch Nachdrehen der Schneideinrichtung. Lassen

Sie die Schneideinrichtung vollständig zur Ruhe kommen. Hände und Füße fernhalten!

### Einschalten

1. Setzen Sie den Akku (18) in das Gerät ein.
2. Drücken Sie die Einschaltsperr (1).
3. Drücken und halten Sie den Ein-/Ausschalter (3).
4. Lassen Sie die Einschaltsperr (1) los.

### Ausschalten

1. Lassen Sie den Ein-/Ausschalter (3) los.
2. Entnehmen Sie den Akku (18) aus dem Gerät, wenn Sie das Gerät unbeaufsichtigt lassen oder mit der Arbeit fertig sind.

## Transport

Hinweise zum Transport des Geräts:

- Schalten Sie das Gerät aus und entfernen Sie den Akku. Vergewissern Sie sich, dass alle sich bewegenden Teile zum vollständigen Stillstand gekommen sind.
- Tragen Sie das Gerät immer mit zwei Händen, mit einer Hand am Handgriff (2) und mit der anderen Hand am Zusatzhandgriff (15).

## Reinigung, Wartung und Lagerung

**▲ WARNUNG!** Verletzungsgefahr durch ungewollt anlaufendes Gerät. Schützen Sie sich bei Wartungs- und Reinigungsarbeiten. Schalten Sie das Gerät aus und entfernen Sie den Akku (18). Lassen Sie Instandsetzungsarbeiten und Wartungsarbeiten, die nicht in dieser Anleitung beschrieben sind, von unserem Service-Center durchführen. Verwenden Sie nur Original-Ersatzteile.

### Reinigung

**▲ WARNUNG!** Elektrischer Schlag! Spritzen Sie das Gerät niemals mit Wasser ab. **HINWEIS!** Beschädigungsgefahr. Chemische Substanzen können die Kunststoffteile des Gerätes angreifen. Verwenden Sie keine Reinigungs- bzw. Lösungsmittel.

- Halten Sie Lüftungsschlitze, Motorgehäuse und Griffe des Gerätes sauber. Verwenden Sie dazu ein feuchtes Tuch oder eine Bürste.

**⚠️ WARNUNG!** Verletzungsgefahr durch bewegliche, gefährliche Teile! Achten Sie auf den Fadenschneider. Er kann schwere Schnittwunden verursachen.

- Reinigen Sie nach jedem Schneidevorgang die Schutzabdeckung und die Schneideinrichtung von Gras und Erde.

## Wartung

### Fadenspule wechseln (Abb. E)

Die korrekte Wickelrichtung der Fadenspule (10) ist in der Spulenkapsel (12) und auf der Fadenspule angegeben. Die Pfeile auf der Spulenabdeckung (24) geben die Drehrichtung des Motors an.

### Vorgehen

1. Nehmen Sie den Akku (18) aus dem Gerät.
2. Öffnen Sie die Spulenkapsel (12), indem Sie gleichzeitig die beiden Entriegelungen (25) an der Spulenkapsel drücken.
3. Entfernen Sie die Spulenabdeckung (24) und entnehmen Sie die alte Fadenspule (10).
4. Drücken Sie das Fadenende der neuen Fadenspule aus dem Schlitz (27) der Fadenspule heraus.
5. Setzen Sie die neue Fadenspule (10) in die Spulenkapsel (12) ein. Die Seite der Fadenspule, auf der die Laufrichtung durch Pfeile angegeben ist, muss nach dem Einsetzen sichtbar sein.
6. Stecken Sie das Fadenende durch die Fadenauslass-Öse (11).
7. Setzen Sie die Spulenabdeckung (24) wieder auf die Spulenkapsel (12). Achten Sie darauf, dass die Entriegelungen (25) am Deckel dabei genau in die Aussparungen an der Spulenkapsel passen. Sie rasten dann spürbar ein.
8. Ziehen Sie an dem Fadenende und drücken Sie immer wieder den Arretierknopf (26), bis das Fadenende circa 1 cm über den Fadenschneider (28) heraussteht.
9. Kontrollieren Sie den Fadenschneider.

Verwenden Sie das Gerät auf keinen Fall ohne oder mit defektem Fadenschneider. Wenn der Fadenschneider beschädigt ist, wenden Sie sich an das Service-Center.

### Ersatzfaden aufwickeln

1. Fädeln Sie ein Fadenende des Ersatzfadens durch die Öffnung der Fadenspule (10).

2. Wickeln Sie den Faden in Wickelrichtung der Fadenspule. Beachten Sie dabei die Pfeile auf der Oberseite der Fadenspule (10).

## Lagerung

Lagern Sie das Gerät stets:

- sauber
- trocken
- staubgeschützt
- außerhalb der Reichweite von Kindern

Die Lagertemperatur für den Akku und das Gerät beträgt zwischen 15 – 25 °C. Vermeiden Sie während der Lagerung extreme Kälte oder Hitze, damit der Akku nicht an Leistung verliert oder geschädigt wird.

Nehmen Sie den Akku vor einer längeren Lagerung (z. B. Überwinterung) aus dem Gerät (separate Bedienungsanleitung für Akku und Ladegerät beachten).

Legen Sie das Gerät nicht auf der Schutzabdeckung ab. Hängen Sie es am Besten am oberen Handgriff auf, dass die Schutzabdeckung keine anderen Gegenstände berührt. Es besteht die Gefahr, dass sich die Schutzabdeckung verformt und sich damit Abmessungen und Sicherheitseigenschaften verändern.

## Entsorgung/Umweltschutz

Nehmen Sie den Akku aus dem Gerät und führen Sie Gerät, Akku, Zubehör und Verpackung einer umweltgerechten Wiederverwertung zu.



Elektrogeräte gehören nicht in den Hausmüll.

Das Symbol der durchgestrichenen Mülltonne bedeutet, dass dieses Elektro- bzw. Elektronikgerät am Ende seiner Lebensdauer nicht im Hausmüll entsorgt werden darf, sondern vom Endnutzer einer getrennten Sammlung zugeführt werden muss.

### Richtlinie 2012/19/EU über Elektro- und Elektronik-Altgeräte:

Verbraucher sind gesetzlich dazu verpflichtet, Elektro- und Elektronikgeräte am Ende ihrer Lebensdauer einer umweltgerechten Wiederverwertung zuzuführen. Auf diese Weise wird eine umwelt- und ressourcenschonende Verwertung sichergestellt.

Je nach Umsetzung in nationales Recht können Sie folgende Möglichkeiten haben:

- an einer Verkaufsstelle zurückgeben,
- an einer offiziellen Sammelstelle abgeben,
- an den Hersteller/Inverkehrbringer zurücksenden.

Nicht betroffen sind den Altgeräten beigelegte Zubehörteile und Hilfsmittel ohne Elektrobestandteile.

**Zusätzliche Entsorgungshinweise für Deutschland**

Das Gerät ist bei eingerichteten Sammelstellen, Wertstoffhöfen oder Entsorgungsbetrieben abzugeben. Zudem sind Vertreiber von Elektro- und Elektronikgeräten sowie Vertreiber von Lebensmitteln zur Rücknahme verpflichtet. LIDL bietet Ihnen Rückgabemöglichkeiten direkt in den Filialen und Märkten an. Rückgabe und Entsorgung sind für Sie kostenfrei.

Beim Kauf eines Neugerätes haben Sie das Recht, ein entsprechendes Altgerät unentgeltlich zurückzugeben.

Zusätzlich haben Sie die Möglichkeit, unabhängig vom Kauf eines Neugerätes, unentgeltlich (bis zu drei) Altgeräte abzugeben, die in keiner Abmessung größer als 25 cm sind. Bitte entnehmen Sie vor der Rückgabe Batterien oder Akkumulatoren, sowie Lampen, die zerstörungsfrei entnommen werden können und führen diese einer separaten Sammlung zu.

**Akkus umweltgerecht entsorgen**



Der Akku darf am Ende der Nutzungszeit nicht über den Hausmüll entsorgt werden. Werfen Sie den Akku nicht ins Feuer (Explosionsgefahr) oder ins Wasser. Beschädigte Akkus können der Umwelt und ihrer Gesundheit schaden, wenn giftige Dämpfe oder Flüssigkeiten austreten.

Sie sind verpflichtet, defekte oder ausgediente Akkus umweltgerecht zu entsorgen. (Verordnung (EU) 2023/1542 über Batterien und Altbatterien; Schweiz: ChemRRV Anhang 2.15)

- Öffnen Sie Akkus nicht und vermeiden Sie eine mechanische Beschädigung. Es besteht die Gefahr eines Kurzschlusses und es können Dämpfe austreten, die die Atemwege reizen.
- Aus Sicherheitsgründen sollten Akkus vor der Entsorgung entladen werden.
- Kleben Sie die Pole ab, um Kurzschlüsse zu vermeiden.
- Entsorgen Sie Akkus über den Handel oder eine Sammelstelle.
- **Beschädigte Akkus**  
Behandeln Sie äußerlich beschädigte Akkus besonders vorsichtig!
  - Berühren Sie beschädigte Akkus nicht mit bloßen Händen.
  - Falls Sie die Pole nicht abkleben können, geben Sie Akkus einzeln in eine Plastiktüte.
  - Geben Sie beschädigte Akkus einzeln in einen nicht brennbaren, verschließbaren Behälter, der noch mit Sand gefüllt werden kann.
  - Bringen Sie beschädigte Akkus zu einer Sammelstelle mit Fachpersonal.

**Fehlersuche**

Die folgende Tabelle hilft Ihnen kleine Störungen zu beseitigen:

Problem	Mögliche Ursache	Fehlerbehebung
Gerät startet nicht	Akku (18) entladen	Akku laden (siehe separate Bedienungsanleitung für Akku und Ladegerät)
	Akku (18) nicht eingesetzt	<i>Akku einsetzen, S. 15</i>
	Ein-/Ausschalter (3) defekt	Wenden Sie sich an das Service-Center.
	Motor defekt	

Problem	Mögliche Ursache	Fehlerbehebung
Gerät arbeitet mit Unterbrechungen	Interner Wackelkontakt	Wenden Sie sich an das Service-Center.
	Ein-/Ausschalter (3) defekt	
Starke Vibrationen, starke Geräusche	Schneideeinrichtung verschmutzt	Schneideeinrichtung reinigen (siehe <i>Reinigung, Wartung und Lagerung</i> , S. 15)
	Motor defekt	Wenden Sie sich an das Service-Center.
Schlechtes Schneidergebnis	Fadenspule (10) hat nicht genügend Schneidfaden	<i>Schneidfaden verlängern</i> , S. 13 <i>Fadenspule wechseln (Abb. E)</i> , S. 16
	Schneidfaden ist nicht aus der Spulenkapsel (12) geführt	Spulenabdeckung (24) von der Spulenkapsel abnehmen und Schneidfaden durch die Fadenauslass-Öse (11) nach außen fädeln, Spulenabdeckung wieder schließen
	Schneideeinrichtung verschmutzt	Schneideeinrichtung reinigen (siehe <i>Reinigung, Wartung und Lagerung</i> , S. 15)
	Geringe Akkuleistung	Akku laden (siehe separate Bedienungsanleitung für Akku und Ladegerät)

## Service

### Garantie

Sehr geehrte Kundin, sehr geehrter Kunde, Sie erhalten auf dieses Produkt 3 Jahre Garantie ab Kaufdatum. Im Falle von Mängeln dieses Produkts stehen Ihnen gegen den Verkäufer des Produkts gesetzliche Rechte zu. Diese gesetzlichen Rechte werden durch unsere im Folgenden dargestellte Garantie nicht eingeschränkt.

#### Garantiebedingungen

Die Garantiefrist beginnt mit dem Kaufdatum. Bitte bewahren Sie den Original-Kassenbon gut auf. Diese Unterlage wird als Nachweis für den Kauf benötigt. Tritt innerhalb von drei Jahren ab dem Kaufdatum dieses Produkts ein Material- oder Fabrikationsfehler auf, wird das Produkt von uns – nach unserer Wahl – für Sie kostenlos repariert oder ersetzt. Diese Garantieleistung setzt voraus, dass innerhalb der Drei-Jahres-Frist das defekte Produkt und der Kaufbeleg (Kassenbon) vorgelegt und schriftlich kurz beschrieben wird, worin der Mangel besteht und wann er aufgetreten ist.

Wenn der Defekt von unserer Garantie gedeckt ist, erhalten Sie das reparierte oder ein

neues Produkt zurück. Mit Reparatur oder Austausch des Produkts beginnt kein neuer Garantiezeitraum.

#### Garantiezeit und gesetzliche Mängelansprüche

Die Garantiezeit wird durch die Gewährleistung nicht verlängert. Dies gilt auch für ersetzte und reparierte Teile. Eventuell schon beim Kauf vorhandene Schäden und Mängel müssen sofort nach dem Auspacken gemeldet werden. Nach Ablauf der Garantiezeit anfallende Reparaturen sind kostenpflichtig.

#### Garantieumfang

Das Produkt wurde nach strengen Qualitätsrichtlinien sorgfältig produziert und vor Anlieferung gewissenhaft geprüft.

Die Garantieleistung gilt für Material- oder Fabrikationsfehler. Diese Garantie erstreckt sich nicht auf Produktteile, die normaler Abnutzung ausgesetzt sind und daher als Verschleißteile angesehen werden können (z. B. Fadenspule) oder für Beschädigungen an zerbrechlichen Teilen.

Diese Garantie verfällt, wenn das Produkt beschädigt, nicht sachgemäß benutzt oder nicht gewartet wurde. Für eine sachgemäße Benutzung des Produkts sind alle in der Betriebsanleitung aufgeführten Anweisungen

genau einzuhalten. Verwendungszwecke und Handlungen, von denen in der Betriebsanleitung abgeraten oder vor denen gewarnt wird, sind unbedingt zu vermeiden.

Das Produkt ist lediglich für den privaten und nicht für den gewerblichen Gebrauch bestimmt. Bei missbräuchlicher und unsachgemäßer Behandlung, Gewaltanwendung und bei Eingriffen, die nicht von unserer autorisierten Service-Niederlassung vorgenommen wurden, erlischt die Garantie.

### Abwicklung im Garantiefall

Um eine schnelle Bearbeitung Ihres Anliegens zu gewährleisten, folgen Sie bitte den folgenden Hinweisen:

- Bitte halten Sie für alle Anfragen den Kassenbon und die Artikelnummer (IAN 507528\_2507) als Nachweis für den Kauf bereit.
- Die Artikelnummer entnehmen Sie bitte dem Typenschild am Produkt, einer Gravur am Produkt, dem Titelblatt der Bedienungsanleitung (unten links) oder dem Aufkleber auf der Rück- oder Unterseite des Produktes.
- Sollten Funktionsfehler oder sonstige Mängel auftreten, kontaktieren Sie zunächst das nachfolgend benannte Service-Center **telefonisch** oder nutzen Sie unser **Kontaktformular**, das Sie auf [parkside-diy.com](http://parkside-diy.com) in der Kategorie **Service** finden.
- Ein als defekt erfasstes Produkt können Sie, nach Rücksprache mit unserem Service-Center unter Beifügung des Kaufbelegs (Kassenbons) und der Angabe, worin der Mangel besteht und wann er aufgetreten ist, für Sie portofrei an die Ihnen mitgeteilte Service-Anschrift übersenden. Um Annahmeprobleme und Zusatzkosten zu vermeiden, benutzen Sie unbedingt nur die Adresse, die Ihnen mitgeteilt wird. Stellen Sie sicher, dass der Versand nicht unfrei, per Sperrgut, Express oder sonstiger Sonderfracht erfolgt. Senden Sie das Produkt bitte inkl. aller beim Kauf mitgelieferten Zubehörteile ein und sorgen Sie für eine ausreichend sichere Transportverpackung.



Auf [parkside-diy.com](http://parkside-diy.com) können Sie diese und viele weitere Handbücher einsehen und herunterladen. Mit diesem QR-Code gelangen Sie direkt auf [parkside-diy.com](http://parkside-diy.com). Wählen Sie Ihr Land aus, und suchen Sie über die Suchmaske nach den Bedienungsanleitungen. Durch Eingabe der Artikelnummer (IAN) 507528\_2507 können Sie Ihre Bedienungsanleitung öffnen.

### Reparatur-Service

Für Reparaturen, **die nicht der Garantie unterliegen**, wenden Sie sich an das Service-Center. Dort erhalten Sie gerne einen Kostenvoranschlag.

- Wir können nur Geräte bearbeiten, die ausreichend verpackt und frankiert eingesandt wurden.  
**Hinweis:** Bitte senden Sie Ihr Gerät gereinigt und mit Hinweis auf den Defekt an die vom Service-Center genannte Adresse.
- Nicht angenommen werden unfrei eingeschickte Geräte sowie Geräte, die per Sperrgut, Express oder mit sonstiger Sonderfracht versendet wurden.
- Wir entsorgen Ihre eingesendeten, defekten Geräte kostenlos.

### Service-Center

- DE** **Service Deutschland**  
Tel.: 0800 88 55 300  
Kontaktformular auf [parkside-diy.com](http://parkside-diy.com)  
**IAN 507528\_2507**
- AT** **Service Österreich**  
Tel.: 0800 447750  
Kontaktformular auf [parkside-diy.com](http://parkside-diy.com)  
**IAN 507528\_2507**

**CH** **Service Schweiz**  
Tel.: 0800 56 36 01  
Kontaktformular auf  
[parkside-diy.com](http://parkside-diy.com)  
**IAN 507528\_2507**

**BE** **Service Belgien**  
Tel.: 0800 12614  
Kontaktformular auf  
[parkside-diy.com](http://parkside-diy.com)  
**IAN 507528\_2507**

## Importeur

Bitte beachten Sie, dass die folgende Anschrift keine Serviceanschrift ist. Kontaktieren Sie zunächst das oben genannte Service-Center.

Grizzly Tools GmbH & Co. KG  
Stockstädter Str. 20  
63762 Großostheim  
DEUTSCHLAND  
[www.grizzlytools.de](http://www.grizzlytools.de)

## Ersatzteile und Zubehör

**Ersatzteile und Zubehör erhalten Sie unter [www.grizzlytools.shop](http://www.grizzlytools.shop).** Sollten bei Ihrem Bestellvorgang Probleme auftreten, kontaktieren Sie uns über unseren Online-Shop. Bei weiteren Fragen wenden Sie sich an: *Service-Center*, S. 19

Pos.-Nr.	Bezeichnung	Best.-Nr.
9+28	Schutzhaube + Fadenschneider	91120011
10	Fadenspule	91120841
15	Zusatzhandgriff	91120840

## Original-EU-Konformitätserklärung

Produkt: **Akku-Rasentrimmer**

Modell: **PART 20-Li B2**

Seriennummer: 000001 – 404000

Der oben beschriebene Gegenstand der Erklärung erfüllt die einschlägigen Harmonisierungsrechtsvorschriften der Union:

**2006/42/EG • 2014/30/EU • 2000/14/EG & 2005/88/EG • 2011/65/EU & (EU) 2015/863  
Produkt mit Akku Smart PAPS 204 A1/Smart PAPS 208 A1/  
Smart PAPS 2012 A1: 2014/53/EU (statt 2014/30/EU)**

Der oben beschriebene Gegenstand der Erklärung erfüllt die Vorschriften der Richtlinie 2011/65/EU des Europäischen Parlaments und des Rates vom 8. Juni 2011 zur Beschränkung der Verwendung bestimmter gefährlicher Stoffe in Elektro- und Elektronikgeräten.

Um die Konformität zu gewährleisten, wurden folgende harmonisierte Normen sowie nationale Normen und Bestimmungen angewendet:

**EN 60335-1:2012/A15:2021 • EN 50636-2-91:2014  
EN IEC 55014-1:2021 • EN IEC 55014-2:2021  
EN IEC 63000:2018  
Produkt mit Akku Smart PAPS 204 A1/Smart PAPS 208 A1/Smart PAPS 2012 A1:  
EN 301 489-1 V2.2.3:2019 • EN 301 489-17 V3.3.1:2024  
EN 300 328 V2.2.2:2019 • EN 50663:2017**

In Übereinstimmung mit der Richtlinie 2000/14/EG über Geräuschemissionen wird Folgendes bestätigt: Schalleistungspegel  $L_{WA}$

- gemessen: 87,9 dB;
- garantiert: 96 dB

Angewandtes Konformitätsbewertungsverfahren nach 2000/14/EG, Anhang VI.

Notifizierte Stelle: TÜV SÜD Industrie Service GmbH, Westendstrasse 199, 80686 München, NB 0036

Die alleinige Verantwortung für die Ausstellung dieser Konformitätserklärung trägt der Hersteller:

**CE** Grizzly Tools GmbH & Co. KG  
Stockstädter Str. 20  
63762 Großostheim  
DEUTSCHLAND  
15.12.2025



Christian Frank  
Dokumentationsbevollmächtigter

## Table of Contents

<b>Introduction.....</b>	<b>22</b>
Proper use.....	22
Scope of delivery/accessories.....	23
Overview.....	23
Description of functions.....	23
Technical data.....	23
X 20 V TEAM.....	24
<b>Safety information.....</b>	<b>24</b>
Meaning of the safety information.....	24
Pictograms and symbols.....	25
Safe operation of lawn trimmers.....	26
Special safety warnings for battery-operated tools.....	28
Residual risks.....	29
<b>Preparation.....</b>	<b>30</b>
Control elements.....	30
Assembly.....	30
Device settings.....	30
Checking the battery charge level.....	31
Charging the battery.....	31
<b>Operation.....</b>	<b>31</b>
Working with the device.....	31
Cutting grass.....	31
Inserting and removing the battery.....	32
Switching on and off.....	32
<b>Transport.....</b>	<b>32</b>
<b>Cleaning, maintenance and storage.....</b>	<b>32</b>
Cleaning.....	32
Maintenance.....	32
Storage.....	33
<b>Disposal/environmental protection.....</b>	<b>33</b>
Dispose of batteries in an environmentally friendly manner.....	33
<b>Troubleshooting.....</b>	<b>34</b>
<b>Service.....</b>	<b>34</b>
Guarantee.....	34
Repair service.....	35
Service Centre.....	36
Importer.....	36
<b>Spare parts and accessories.....</b>	<b>36</b>
<b>Translation of the original EU declaration of conformity.....</b>	<b>37</b>
<b>Exploded view.....</b>	<b>195</b>

## Introduction

Congratulations on purchasing your new cordless lawn trimmer (hereafter referred to as device or power tool).

You have chosen a high-quality device. This device was quality-tested and subjected to a final inspection during production, therefore ensuring proper functioning of your device.



The instruction manual forms part of this device. It contains important information on safety, use and disposal. Read the instruction manual carefully. Familiarise yourself with the controls and how to use the device correctly. Use the device only as described and for the stated fields of application. Store the instruction manual carefully and ensure that all documents are handed over in the event that the device is passed on to another user.

### Proper use

This device is only intended for the following use:

- Cutting grass in gardens and along bed edges.

Do not use the device for cutting hedges or shrubs.

Use of the device in the rain or a damp environment is prohibited.

The device is intended for use by adults.

Children under the age of 16 may not use the device, except under supervision.

Any other use that is not expressly permitted in this instruction manual may pose a serious hazard to the user and result in damage to the device. The operator or user of the machine is responsible for any accidents or personal injury and/or material damage to third parties or their property. The machine is intended to be used by do-it-yourselfers. It was not designed for heavy commercial use. The warranty is void in the case of commercial use. The manufacturer is not liable for damage caused by improper use or incorrect operation.

The device is part of the **X 20 V TEAM** series and can be operated with batteries of the **X 20 V TEAM** series. Batteries of the **X 20 V TEAM** series may only be charged using chargers of the **X 20 V TEAM** series.

## Scope of delivery/accessories

Unpack the device and check that everything is present.

Dispose of the packaging material properly.

- Cordless grass trimmer
- Protective cover + 2× Hexagon socket screw
- Spool (pre-assembled)
- 4× Hexagon socket screw (Centre piece)
- Auxiliary handle
- Hexalobular key
- Translation of the original instructions

**The rechargeable battery and charger are not included in delivery.**

## Overview

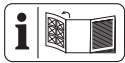

The illustrations for the device can be found on the front and back fold-out page.

**Fig. A**

- 1 Switch lock
  - 2 Handle
  - 3 On/Off switch
  - 4 Battery holder
  - 5 Locking button (Auxiliary handle)
  - 6 Handle part
  - 7 Centre piece
  - 8 Motor head
  - 9 Guard cover
  - 10 Spool
  - 11 Line outlet loop
  - 12 Spool cap
  - 13 Spacer (plant protection)
  - 14 Holder for auxiliary handle
  - 15 Auxiliary handle
  - 16 Hexalobular key
  - 17 Battery release
  - 18 Battery
  - 19 Charge level indicator
  - 20 Button (Charge level indicator)
  - 21 Charger
- Fig. B**
- 22 4× Hexagon socket screw (Centre piece)

**Fig. C**

- 23 2× Hexagon socket screw (Protective cover)

**Fig. E**

- 24 Spool cover
- 25 Release (Spool cover)
- 26 Locking button (Spool cap)
- 27 Slot (Spool)
- 28 Line cutter

## Description of functions

The cordless lawn trimmer has a single-line system with fully automatic adjustment as cutting unit.

The device is also equipped with:

- Adjustable auxiliary handle
- Protective cover with line cutter
- Spacer (plant protection)

Please refer to the descriptions below for information on how the operating elements work.

## Technical data

### Cordless grass trimmer .....PART 20-Li B2

Rated voltage  $U$  ..... 20 V = (Direct voltage)

Weight (without battery) ..... ≈ 1.42 kg

No-load rotation speed  $n_0$  ..... 8500 min<sup>-1</sup>

Protection type ..... IPX0

Cutting circle ..... Ø 240 mm

Spool

– Line thickness ..... Ø 1.6 mm

– Line length ..... 4 m

Sound pressure level ( $L_{pA}$ )

..... 79.1 dB;  $K_{pA}$ =3 dB

Sound power level ( $L_{WA}$ )

– Measured ..... 87.9 dB;  $K_{WA}$ =2.13 dB

– Guaranteed ..... 96 dB

Vibration ( $a_h$ )

– Handle ..... 1.133 m/s<sup>2</sup>;  $K$ =1.5 m/s<sup>2</sup>

– Auxiliary handle ..... 0.878 m/s<sup>2</sup>;  $K$ =1.5 m/s<sup>2</sup>

Battery ..... Li-Ion

Temperature ..... ≤ 50 °C

– Charging ..... 4 – 40 °C

– Operation ..... 4 – 50 °C

– Storage ..... 15 – 25 °C

PARKSIDE Performance Smart battery

Smart PAPS 204 A1/Smart PAPS 208 A1/

Smart PAPS 2012 A1

– frequency band ..... 2400–2483.5 MHz

– transmitted power ..... ≤ 20 dBm

**Notes on noise and vibration values**

Levels of noise and vibration were determined according to the standards and regulations in the declaration of conformity.

**▲ CAUTION!** Hearing damage! Wear ear protection.

The specified total vibration values and the stated noise emission values have been measured according to a standardised test method and can be used to compare one power tool with another. The specified total vibration values and the stated specified noise emission values can also be used for a provisional assessment of the load.

**▲ WARNING!** The vibration and noise emissions may deviate from the specified value during actual use of the power tool, depending on how the power tool is being used and, in particular, what kind of material is being worked on. Safety measures for protection of the operator are to be determined that are based on an estimate of the vibration load under the real operating conditions. All parts of the operating cycle have to be considered while doing so – for example, times when the power tool is switched off and times when it is switched on but running without any load.

**X 20 V TEAM**

The device is part of the **X 20 V TEAM** series and can be operated with batteries of the **X 20 V TEAM** series. Batteries of the **X 20 V TEAM** series may only be charged using chargers of the **X 20 V TEAM** series.

We recommend that you operate this appliance with the following batteries only: PAP 20 B1, PAP 20 B3, Smart PAPS 204 A1, Smart PAPS 208 A1, Smart PAPS 2012 A1

We recommend charging these batteries with the following chargers: PLG 20 A3, PLG 20 A4, PLG 20 C1, PLG 20 C2, PLG 20 C3, PLG 201 A1, PDSLGS 20 A1, PDSLGS 20 B1, Smart PLGS 2012 A1

Rechargeable battery and charger technical data: See separate manual.

**Safety information**



**CAUTION!** The following basic safety precautions must be observed while using electrical devices to protect against electric shock, injury and risk of fire.

**▲ WARNING!** Injury and property damage due to improper handling of battery. Observe the safety information and notes on charging and proper use as shown in the instruction manual for your battery and charger from the series **X 20 V TEAM**. A detailed description of the charging process and further information can be found in these separate operating instructions.

**Meaning of the safety information**

**▲ DANGER!** If you do not observe this safety instruction, an accident will occur. The result of which is severe bodily injury or death.

**▲ WARNING!** If you do not observe this safety instruc-

tion, an accident may occur. The result of which is likely severe bodily injury or death.

**▲ CAUTION!** If you do not observe this safety instruction, an accident will occur. The result of which is likely minor or moderate bodily injury.

**NOTICE!** If you do not observe this safety instruction, an accident will occur. The result of which is possible damage to property.

**Pictograms and symbols  
Symbols on the device**



The device is part of the **X 20 V TEAM** series and can be operated with batteries of the **X 20 V TEAM** series. Batteries of the **X 20 V TEAM** series may only be charged using chargers of the **X 20 V TEAM** series.



Attention!



Danger of electric shock!



Read the instruction manual



Use hearing protection/Use eye protection



Use of the device in the rain or a damp environment is prohibited.



The use of blades is prohibited.



Remove the battery before maintenance work.



Risk of injury due to ejected parts!

Keep persons in the vicinity away from the device



Keep other people away. You could be injured by ejected foreign bodies.



The cutting unit will keep rotating for a few seconds after the device has been switched off. Keep hands and feet at a safe distance.



Guaranteed sound power level  $L_{WA}$  in dB.



Cutting circle



Waste electrical and electronic equipment (WEEE) must not be disposed of with domestic waste.

## Symbols used in the instruction manual



Attention!

## Safe operation of lawn trimmers

### General Information

- Read the instruction manual carefully. Familiarise yourself with the controls and how to use the device correctly.
- This device is not intended for use by children, individuals with limited physical, sensory or mental capabilities, those with insufficient experience or knowledge or individuals who are not familiar with the instructions. Children should be supervised to ensure that they do not play with the device. Cleaning and maintenance must not be carried out by children.

- Local regulations may specify an age limit for the user.
- The machine must not be used at altitudes over 2000 m.
- Note that the user is responsible for any accidents or risks to others and their property.
- Observe noise protection rules and other local regulations.
- Never use the device if there are people, in particular children, or animals nearby.

### Preparation

- Never use the device with damaged or missing guards or protective covers .
- Before using the device, always perform a visual check for damaged, missing or incorrectly installed safety devices and protective covers.
- Before operating the machine and after any impact, check the device for signs of wear or damage and have any necessary repairs carried out.

## Operation

- Wear eye protection, long trousers and sturdy shoes throughout the period of machine use.
- Pay attention, be aware of what you are doing and take the utmost care when working with the device. Do not use the device if you are tired or you are under the influence of drugs, alcohol or medication.
- Use the machine only in daylight or with good artificial lighting.
- Operation of the device in bad weather is to be avoided, especially if there is a risk of lightning.
- Avoid operating the device when the grass is wet.
- Do not work on overly steep slopes.
- Always keep your hands and feet away from the cutting equipment, especially while starting the motor.
- Warning! Do not touch moving dangerous parts until the battery has been removed and the moving dangerous parts have come to a complete stop.
- Never replace the non-metallic cutting unit with a metallic cutting unit.
- Avoid an abnormal body posture. Ensure secure footing at all times to maintain balance when working on slopes.
- Go slowly. Do not walk with the device in your hand.
- Keep the connection and/or extension cable away from dangerous moving parts in order to prevent damage to cables that could lead to contact with **live parts**.
- Make sure to keep the ventilation openings free of foreign objects.
- Switch off the device and remove the battery. Make sure that all moving parts have come to a complete stop
  - when leaving the device,
  - before removing obstructions or loosening blockages,
  - before checking the device, cleaning it or

performing maintenance work on it.

- After contact with a foreign object,
- if the machine begins to vibrate in an unusual way.
- If the device starts to vibrate abnormally, an immediate check is required, remove the battery and:
  - examine for loose parts and tighten these,
  - search for signs of damage,
  - replace damaged parts. contact the service centre.
- **If an accident or malfunction occurs during operation, switch off the device immediately. Injuries must be properly treated or medical assistance sought.** Read the “Troubleshooting” section to correct any malfunctions or contact our Service Centre.
- **Only use accessories recommended by PARKSIDE.** Unsuitable accessories may cause electric shock or fire.

## **Cleaning, maintenance and storage**

- Switch off the drive and remove the battery. Wait until all moving parts have stopped and allow the device to cool down when the device is stopped for maintenance, repair, storage or replacement of an accessory.
- Replace worn or damaged parts in the interests of safety. Use only original spare parts and accessories. Using externally produced parts results in the immediate loss of any warranty claim.
- Check and maintain the machine regularly. Only have the machine repaired at an authorised workshop.
- Store the device out of reach of children.

## **Special safety warnings for battery-operated tools**

- **Make sure the device is switched off before inserting the battery.** Inserting a battery into a power tool that is

switched on may result in accidents.

- **Recharge the batteries indoors only because the battery charger is designed for indoor use only. Danger of electric shock.**
- **To reduce the electric shock hazard, unplug the battery charger from the mains before cleaning the charger.**
- **Do not expose the battery to strong sunlight over long periods and do not leave it on a heater.** Heat damages the battery and there is a risk of explosion.
- **Allow a hot battery to cool before charging.**
- **Do not open up the battery and avoid mechanical damage to the battery.** Risk of short circuit and fumes may be emitted that irritate the respiratory tract. Ensure fresh air and seek medical assistance.
- **Do not use non-rechargeable batteries!** The device could be damaged.

- **Only use accessories recommended by PARKSIDE.** Unsuitable accessories may cause electric shock or fire.

### **Residual risks**

There will always be residual risks even if you operate this device according to the instructions. The following hazards may occur in connection with the type and design of this device:

- Eye damage if no suitable eye protection is worn.
- Hearing damage if suitable ear protection is not worn.
- Health injuries resulting from the effect of hand/arm vibration in the event that the tool is used over a longer period of time or is not used and maintained properly.
- Cutting injuries

**▲ WARNING!** Danger due to electromagnetic field generated while the tool is in operation. Under certain circumstances, this field may negatively affect active or passive medical implants. In order to reduce the danger of seri-

ous or fatal injuries, we recommend that individuals who wear medical implants should consult their doctor and the manufacturer of the implant before operating the tool.

## Preparation

**▲ WARNING!** Risk of injury due to unintentional start-up. Only insert the battery into the device once the device is fully prepared for use.

### Control elements

Familiarise yourself with the operating elements before using the device for the first time.

- **Switch lock (1)**
  - Locks the on/off switch against unintentional operation.
  - Unlocking: Press
- **On/Off switch (3)**
  - Switching on: Press
  - Switching off: Release
- **Locking button, Auxiliary handle (Fig. D.1)**  
The locking button (5) on the auxiliary handle unlocks/locks the angle adjustment of the auxiliary handle (15).

## Assembly

**▲ WARNING!** Risk of injury due to unintentional start-up. Do not insert the rechargeable battery into the device until the device is fully prepared for use.

### Fitting the centre piece

#### Tools and aids required

- Hexalobular key (16)
- 4× Hexagon socket screw (22)

#### Procedure (Fig. B)

1. Place the centre piece (7) on the motor head (8).
2. Place the handle part (6) on the centre piece.
3. Fasten the centre piece with the 4 screws (22).

### Fitting the auxiliary handle

#### Procedure (Fig. B)

1. Press and hold the locking button (5) on the auxiliary handle (15) while sliding the auxiliary handle onto the holder for the auxiliary handle (14).

### Fitting the guard cover

#### Tools and aids required

- Hexalobular key (16)
- 2× Hexagon socket screw (23)

#### Procedure (Fig. C)

1. Place the protective cover (9) on the motor head (8).
2. Fasten the protective cover with the two screws (23).

## Device settings

### Adjusting the auxiliary handle

You can move the auxiliary handle (15) to different positions. Adjust the auxiliary handle so that the spool cap (12) is tilted slightly forward as you work (see *Cutting grass*, p. 31).

#### Procedure (Fig. D.1)

1. Press the locking button (5) on the auxiliary handle (15).
2. Adjust the auxiliary handle (15) to the desired position. The integrated latching steps prevent the handle changing position unintentionally.

### Adjusting the spacer

The spacer (plant protection) (13) keeps plants and stems that are not to be cut away from the cutting unit.

#### Procedure (Fig. D.2)

1. Fold the spacer (13) down.
2. Fold the spacer (13) up (resting position) when it is not needed.

### Extending the cutting line

The tool is equipped with a *fully automatic line tracker*. The line extends automatically every time the tool is switched on. For proper functioning of the automatic line extension mechanism, the spool (10) must have stopped completely before you restart the tool. If the line is initially longer than the cutting circle, the line cutter (28) will automatically shorten them to the correct length.

**Procedure (Fig. E)**

1. Check the nylon line regularly for damage and make sure the cutting line still has the length specified by the line cutter.
2. **If no line ends are visible:**  
Replace the spool (see *Maintenance*, p. 32).
3. **Adjust the line length manually:**  
Remove the battery (18) from the tool. Lightly pull on the line end and press the locking button (26) repeatedly if necessary until the line end protrudes beyond the line cutter (28).

**Checking the battery charge level**

LEDs	Meaning
red, orange, green	Battery charged
red, orange	Battery partially charged
red	Battery needs to be charged

1. Press the button (20) next to the charge level indicator button (19) on the battery (18).  
The LEDs of the charge level indicator show how much charge remains in the battery.
2. Charge the battery (18) when only the red LED on the charge level indicator (19) is illuminated.

**Charging the battery**

See also the charger instruction manual.

**Notes**

- If warm, allow the battery to cool before charging.
- Do not expose the battery to direct sunlight or temperatures  $\leq 50\text{ }^{\circ}\text{C}$  for long periods of time. In particular, avoid placing the product on radiators or storing it in vehicles parked in the sun.

**Procedure**

1. If necessary, remove the battery (18) from the machine.
2. Slide the battery into the charging slot of the charger (21).
3. Plug the charger into an outlet.
4. Once charging is complete, disconnect the charger from the mains supply.
5. Pull the battery out of the charging slot.

**Control LEDs on the charger (21)**

green	red	Meaning
lights up	—	<ul style="list-style-type: none"> <li>• Battery is fully charged</li> <li>• Ready (No battery inserted)</li> </ul>
—	lights up	Battery is charging
—	flashes	Battery is overheated
flashes	flashes	Battery is defective

**Operation**

**Working with the device**

**⚠ WARNING!** Risk of injury! Pay attention to the following instructions.

- Do not cut damp or wet grass.
- Before starting the device, make sure that the cutting unit is not in contact with stones, debris or other foreign objects.
- Switch on the device before approaching the grass to be cut.
- Avoid over-stressing the device while working.
- Avoid any contact with fixed obstacles (rocks, walls, picket fences, etc.). The nylon line on the spool would wear out quickly.
- Avoid using the device in bad weather, especially if there is a danger of lightning!
- Do not try to lock the on/off switch in place. It must switch off the motor after releasing the switch.

**Cutting grass**

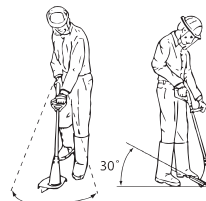

1. Cut grass by swivelling the device to the right and left.
2. Cut slowly and keep the device tilted forward by approx.  $30^{\circ}$  when cutting.
3. Cut long grass in layers from top to bottom.

## Inserting and removing the battery

**▲ WARNING!** Risk of injury due to unintentional start-up. Only insert the battery into the device once the device is fully prepared for use.

**NOTICE!** Risk of damage! An incorrect battery can damage the device and battery.

### Inserting the battery

1. Push the battery (18) along the guide into the battery holder (4).  
You will hear the battery click into place.

### Removing the battery

1. Press and hold the battery release (17) on the battery (18).
2. Pull the battery out of the battery holder (4).

## Switching on and off

**▲ WARNING!** Risk of injury due to unintentional continuous operation of the tool. Before inserting the batteries into the device, check that the on/off switch (3) works properly and returns to the off position when released.

**▲ CAUTION!** Ensure your stance is stable and hold the device tightly with both hands and away from your body. Before switching the device on, make sure that it is not touching any objects.

**▲ WARNING!** Risk of injury due to re-rotation of the cutting unit. Allow the cutting unit to come to a complete stop. Keep hands and feet away!

### Switching on

1. Insert the rechargeable battery (18) into the tool.
2. Press the switch lock (1).
3. Press and hold the On/off switch (3).
4. Release the switch lock (1).

### Switching off

1. To turn it off, release the on/off switch (3).
2. Remove the rechargeable battery (18) from the device if you are leaving the device unattended or if you have finished working.

## Transport

Information on transporting the tool:

- Switch off the device and remove the battery. Make sure that all moving parts have come to a complete stop.
- Always carry the device with two hands: one hand on the handle (2) and the other hand on the auxiliary handle (15).

## Cleaning, maintenance and storage

**▲ WARNING!** Risk of injury due to unintentional start-up. Protect yourself when performing maintenance or cleaning work. Switch off the device and remove the battery (18).

You should have any repair and maintenance work that is not described in these instructions carried out by our Service Centre. Only use original replacement parts.

### Cleaning

**▲ WARNING!** Electric shock! Never spray down the device with water.

**NOTICE!** Risk of damage. Chemical substances may attack the plastic parts of the machine. Do not use any cleaning agents or solvents.

- Keep the ventilation slits, motor housing and handles of the machine clean. Use a damp cloth or brush to do this.

**▲ WARNING!** Risk of injury from dangerous, moving parts! Be careful with the line cutter. It can cause serious lacerations.

- After each use, remove all grass and dirt from the protective cover and the cutting unit.

## Maintenance

### Replacing the spool (Fig. E)

The correct winding direction of the spool (10) is specified in the spool cap (12) and on the spool. The arrows on the spool cover (24) indicate the direction of rotation of the motor.

#### Procedure

1. Remove the battery (18) from the device.
2. the spool cap (12) by simultaneously pressing the two releases (25) on the spool cap.
3. Remove the spool cover (24) and take out the old spool (10).

4. Press the line end of the new spool out of the spool slot (27).
5. Insert the new spool (10) into the spool cap (12). The side of the spool, on which the rotation direction is indicated by arrows, must be visible after insertion.
6. Insert the line end through the line outlet loop opposite each other (11).
7. Put the spool cover (24) back on the spool cap (12). Make sure that the releases (25) on the cover fit precisely into the recesses on the spool cap. You will hear them snap into place.
8. Pull on the line end and press on the locking button (26) repeatedly until the line ends protrude about 1 cm beyond the line cutter (28).
9. Check the line cutter.

Never use the device without a line cutter or with a defective line cutter. Contact the service centre if the line cutter is damaged.

### Winding up spare line

1. Thread an end of the spare line through the opening of the spool (10).
2. Wind the line in the winding direction of the spool. Pay attention to the arrows on the top of the spool (10).

### Storage

Always store the tool:

- clean
- dry
- protected against dust
- out of the reach of children

The storage temperature for the rechargeable battery and tool is between 15 – 25 °C. Avoid extreme cold or heat during storage to prevent the battery from losing power or becoming damaged.

Remove the battery from the tool before storage over a longer period (see separate operating instructions for battery and charger).

Do not place the tool on the protective cover. It is best to hang it on the upper handle so that the protective cover does not touch any other objects. There is a risk that the protective cover will become deformed, thus changing the dimensions and safety characteristics.

## Disposal/environmental protection

Remove the battery from the device and recycle the device, battery, accessories and packaging in an environmentally-friendly manner.



Waste electrical and electronic equipment (WEEE) must not be disposed of with domestic waste.

The symbol of the crossed-out wheeled bin means that this product must not be disposed of as unsorted municipal waste at the end of its useful life.

### Directive 2012/19/EU on waste electrical and electronic equipment:

Consumers are legally obliged to recycle electrical and electronic equipment in an environmentally sound manner at the end of its life. In this way, environmentally friendly and resource-saving recycling is ensured. Depending on the implementation in national law, you may have the following options:

- Return to a shop,
- Hand over to an official collection point,
- Return to the manufacturer/distributor.

This does not affect accessories enclosed with the old devices or tools without any electrical components.

### Dispose of batteries in an environmentally friendly manner



Do not throw batteries into domestic waste, fire (risk of explosion) or water. Damaged batteries can harm the environment and your health if poisonous fumes or liquids escape.

You are obliged to dispose of defective or used batteries in an environmentally friendly manner. (Regulation (EU) 2023/1542 concerning batteries and waste batteries; UK: The Waste Batteries and Accumulators Regulations 2009)

- Do not open the batteries and avoid mechanical damage. There is a risk of a short circuit and vapours may leak out, causing irritation to the respiratory tract.
- For safety reasons, batteries should be discharged before disposal.
- Tape the poles to prevent short circuits.
- Dispose of rechargeable batteries via a retailer or collection point.

- **Damaged batteries**  
Handle externally damaged batteries with particular care!
  - Do not touch damaged batteries with your bare hands.
- If you cannot tape the poles, place the batteries individually in a plastic bag.
- Place damaged batteries individually in a non-flammable, sealable container that can still be filled with sand.
- Take damaged batteries to a collection point with specialised personnel.

## Troubleshooting

The following table will assist you in fixing faults:

Problem	Possible cause	Troubleshooting
Device does not start	Rechargeable battery (18) discharged	Charge the battery (see the separate operating instructions for the rechargeable battery and charger)
	Rechargeable battery (18) not inserted	<i>Inserting the battery, p. 32</i>
	On/Off switch (3) is broken	Contact the service centre.
	Defective motor	
Device works with interruptions	Internal loose contact	Contact the service centre.
	On/Off switch (3) is broken	
Strong vibrations, loud noises	Cutting unit dirty	Clean the cutting unit (see <i>Cleaning, maintenance and storage, p. 32</i> )
	Defective motor	Contact the service centre.
Bad cutting results	The line spool (10) does not have enough cutting line	<i>Extending the cutting line, p. 30</i> <i>Replacing the spool (Fig. E), p. 32</i>
	The cutting line is not guided out of the spool cap (12)	Remove the spool cover (24) from the spool cap and thread the cutting line through the line outlet loop (11) to the outside, then close the spool cover again
	Cutting unit dirty	Clean the cutting unit (see <i>Cleaning, maintenance and storage, p. 32</i> )
	Low battery power	Charge the battery (see the separate operating instructions for the rechargeable battery and charger)

## Service

### Guarantee

Dear Customer,

This product is provided with a 3 year guarantee from the date of purchase. In case of defects, you have statutory rights against the seller of the product. These statutory rights

are not restricted by our guarantee presented below.

### Terms of Guarantee

The guarantee period begins on the date of purchase. Please retain the original receipt. This document is required as proof of purchase. If a material or manufacturing defect occurs within three years of the date of pur-

chase of this product, we will repair or replace – at our choice – the product for you free of charge. This guarantee requires the defective product and proof of purchase to be presented within the three-year period with a brief written description of what constitutes the defect and when it occurred. If the defect is covered by our guarantee, you will receive either the repaired product or a new product. No new guarantee period begins on repair or replacement of the product.

**Guarantee Period and Statutory Claims for Defects**

The guarantee period is not extended by the guarantee service. This also applies for replaced or repaired parts. Any damages and defects already present at the time of purchase must be reported immediately after unpacking. Repairs arising after expiry of the guarantee period are chargeable.

**Guarantee Cover**

The product has been carefully produced in accordance with strict quality guidelines and conscientiously checked prior to delivery.

The guarantee applies for all material and manufacturing defects. This guarantee does not extend to cover product parts that are subject to normal wear and may therefore be considered as wearing parts (e.g. Spool) or to cover damage to breakable parts.

This guarantee shall be invalid if the product has been damaged, used incorrectly or not maintained. Precise adherence to all of the instructions specified in the operating manual is required for proper use of the product. Intended uses and actions against which the operating manual advises or warns must be categorically avoided.

The product is designed only for private and not commercial use. The guarantee will be invalidated in case of misuse or improper handling, use of force, or interventions not undertaken by our authorised service branch.

**Processing in Case of Guarantee**

To ensure efficient handling of your query, please follow the directions below:

- Please have the receipt and product number (IAN 507528\_2507) ready as proof of purchase for all enquiries.
- Please refer for the product number to the type plate on the product, an engraving on the product, the title page of the operating instructions (bottom left) or the

sticker on the back or underside of the product.

- Should functional errors or other defects occur, please initially contact the service centre specified below by **telephone** or use the **contact form** available on *parkside-diy.com* in the category **Service**.
- After consultation with our customer service, a product recorded as defective can be sent postage paid to the service address communicated to you, with the proof of purchase (receipt) and specification of what constitutes the defect and when it occurred. In order to avoid acceptance problems and additional costs, please be sure to use only the address communicated to you. Ensure that the consignment is not sent carriage forward or by bulky goods, express or other special freight. Please send the appliance inc. all accessories supplied at the time of purchase and ensure adequate, safe transport packaging.



You can view and download these and many other manuals on *parkside-diy.com*. This QR code will take you directly to *parkside-diy.com*. Select your country and search for the operating instructions via the search mask. You can open your operating instructions by entering the article number (IAN) 507528\_2507.

**Repair service**

For repairs **that are not covered by warranty**, contact the service centre. They will gladly create a cost estimate for you.

- We can only work on devices which are sent in properly packed and with postage paid.

**Note:** Please send your device cleaned and with an indication of the defect to the address named for the service centre.

- The following are not accepted: devices sent in without prepaid postage, sent as bulky goods, sent as an Express shipment, or devices sent as any other form of special freight.
- We will dispose of defective devices you ship to us free of charge.

## Service Centre

**GB** **Service Great Britain**  
 Tel.: 0800 051 8970  
 Contact form on  
[parkside-diy.com](http://parkside-diy.com)  
**IAN 507528\_2507**

**MT** **Service Malta**  
 Tel.: 800 65168  
 Contact form on  
[parkside-diy.com](http://parkside-diy.com)  
**IAN 507528\_2507**

## Importer

Please note that the address below is not a service address. Contact the service centre named above first.

Grizzly Tools GmbH & Co. KG  
 Stockstädter Str. 20  
 63762 Großostheim  
 GERMANY  
[www.grizzlytools.de](http://www.grizzlytools.de)

## Spare parts and accessories

You can get spare parts and accessories from [www.grizzlytools.shop](http://www.grizzlytools.shop). If you have any problems with your order, contact us via our online shop. If you have any other questions, contact: *Service Centre, p. 36*

Pos. nr.	Name	Order No.
9+28	Protective cover + Line cutter	91120011
10	Spool	91120841
15	Auxiliary handle	91120840

## Translation of the original EU declaration of conformity

Product: **Cordless grass trimmer**

Model: **PART 20-Li B2**

Serial number: 000001 – 404000

The object of the declaration described above is in conformity with the relevant Union harmonisation legislation:

**2006/42/EC • 2014/30/EU • 2000/14/EC & 2005/88/EC • 2011/65/EU & (EU) 2015/863  
Product with battery Smart PAPS 204 A1/Smart PAPS 208 A1/  
Smart PAPS 2012 A1: 2014/53/EU (instead of 2014/30/EU)**

The object of the declaration described above is in conformity with Directive 2011/65/EU of the European Parliament and of the Council of 8 June 2011 on the restriction of the use of certain hazardous substances in electrical and electronic equipment.

To ensure conformity, the following harmonised standards and national standards and regulations have been applied:

**EN 60335-1:2012/A15:2021 • EN 50636-2-91:2014  
EN IEC 55014-1:2021 • EN IEC 55014-2:2021  
EN IEC 63000:2018  
Product with battery Smart PAPS 204 A1/Smart PAPS 208 A1/Smart PAPS 2012 A1:  
EN 301 489-1 V2.2.3:2019 • EN 301 489-17 V3.3.1:2024  
EN 300 328 V2.2.2:2019 • EN 50663:2017**

In accordance with the Directive 2000/14/EC relating to noise emission, the following is confirmed: Sound power level ( $L_{WA}$ )

- Measured: 87.9 dB;
- Guaranteed: 96 dB

Followed conformity assessment procedure according to 2000/14/EC, Annex VI.

Notified body: TÜV SÜD Industrie Service GmbH, Westendstrasse 199, 80686 München, NB 0036

This declaration of conformity is issued under the sole responsibility of the manufacturer:



Grizzly Tools GmbH & Co. KG  
Stockstädter Str. 20  
63762 Großostheim  
GERMANY  
15.12.2025

Christian Frank  
Authorised representative of documentation

## Sommaire

<b>Introduction.....</b>	<b>38</b>
Utilisation conforme.....	38
Matériel livré/Accessoires.....	39
Aperçu.....	39
Description fonctionnelle.....	39
Caractéristiques techniques.....	39
X 20 V TEAM.....	40
<b>Consignes de sécurité.....</b>	<b>40</b>
Signification des consignes de sécurité.....	41
Pictogrammes et symboles.....	41
Utilisation sûre de débroussailleuses.....	42
Consignes de sécurité spécifiques pour les appareils sans fil.....	45
Risques résiduels.....	46
<b>Préparation.....</b>	<b>47</b>
Éléments de commande.....	47
Montage.....	47
Réglages de l'appareil.....	47
Contrôlez l'état de charge de la batterie.....	48
Recharger la batterie.....	48
<b>Fonctionnement.....</b>	<b>48</b>
Travailler avec l'appareil.....	48
Couper l'herbe.....	49
Insérer et retirer la batterie.....	49
Mise en marche et arrêt.....	49
<b>Transport.....</b>	<b>49</b>
<b>Nettoyage, entretien et stockage.....</b>	<b>49</b>
Nettoyage.....	49
Maintenance.....	50
Stockage.....	50
<b>Recyclage/protection de l'environnement.....</b>	<b>50</b>
Recycler les batteries de manière écologique.....	51
<b>Dépannage.....</b>	<b>51</b>
<b>Service.....</b>	<b>52</b>
Garantie.....	52
Garantie (France).....	53
Service de réparation.....	55
Service-Center.....	55
Importateur.....	55
<b>Pièces de rechange et accessoires.....</b>	<b>56</b>
<b>Traduction de la déclaration UE de conformité originale.....</b>	<b>56</b>
<b>Vue éclatée.....</b>	<b>195</b>

## Introduction

Nous vous félicitons pour l'achat de votre nouvelle débroussailleuse sans fil (ci-après dénommé appareil ou outil électrique). Vous avez ainsi opté pour un produit de grande qualité. La qualité de cet appareil a été contrôlée au cours de la production, et il a été soumis à un contrôle final. Le bon fonctionnement de votre appareil est ainsi garanti.



Le mode d'emploi fait partie intégrante de cet appareil. Il contient des informations importantes sur la sécurité, l'utilisation et le recyclage. Lisez attentivement le mode d'emploi. Familiarisez-vous avec les éléments de commande et l'utilisation correcte de l'appareil. Utilisez l'appareil uniquement de la façon décrite et pour les domaines d'applications indiqués. Veillez à bien conserver le mode d'emploi et à remettre l'ensemble des documents en cas de cession de l'appareil à des tierces personnes.

### Utilisation conforme

Cet appareil est exclusivement destiné à l'utilisation suivante :

- Coupe d'herbe dans les jardins et le long des plates-bandes.

N'utilisez pas l'appareil pour couper des haies ou des buissons.

L'utilisation de l'appareil est interdite sous la pluie ou dans un environnement humide.

L'appareil est destiné à être utilisé par des adultes. Les jeunes de plus de 16 ans ne doivent utiliser cet appareil que sous la surveillance d'un adulte.

Toute autre utilisation qui n'est pas explicitement préconisée dans ce mode d'emploi peut constituer un sérieux danger pour l'utilisateur et entraîner des dommages à l'appareil. L'opérateur ou l'utilisateur de l'appareil est responsable des accidents ou des dommages causés aux autres personnes ou à leurs biens. L'appareil est destiné à être utilisé dans le domaine du bricolage. Il n'a pas été conçu pour une utilisation professionnelle constante. Une utilisation commerciale annule la garantie. Le fabricant ne peut être tenu pour responsable des dommages causés par une utilisation inappropriée ou par une manipulation incorrecte.

L'appareil fait partie de la gamme **X 20 V TEAM** et peut être utilisé avec les batteries de la gamme **X 20 V TEAM**. Les batteries de la gamme **X 20 V TEAM** doivent être chargées uniquement avec des chargeurs appartenant à la gamme **X 20 V TEAM**.

### Matériel livré/Accessoires

Déballiez l'appareil et vérifiez le matériel livré. Éliminez correctement les matériaux d'emballage.

- Coupe-bordures sans fil
- Capot de protection + 2x Vis à tête cylindrique Torx
- Bobine (prémontée)
- 4x Vis à tête cylindrique Torx (Pièce médiane)
- Poignée auxiliaire
- Clé mâle Torx
- Traduction de la notice originale

**Batterie et chargeur non fournis.**

### Aperçu

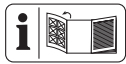

Vous trouverez les représentations de l'appareil sur le volet rabattable avant et arrière.

**Fig. A**

- 1 Verrouillage d'enclenchement
- 2 Poignée
- 3 Interrupteur Marche/Arrêt
- 4 Support batterie
- 5 Bouton de verrouillage (Poignée auxiliaire)
- 6 Élément de poignée
- 7 Pièce médiane
- 8 Tête du moteur
- 9 Capot de protection
- 10 Bobine
- 11 Œillet de sortie de fil
- 12 Capsule
- 13 Étrier d'écartement (protection des plantes)
- 14 Logement pour poignée auxiliaire
- 15 Poignée auxiliaire
- 16 Clé mâle Torx
- 17 Déverrouillage de batterie
- 18 Batterie

- 19 Indicateur de charge
- 20 Touche (Indicateur de charge)
- 21 Chargeur

**Fig. B**

- 22 4x Vis à tête cylindrique Torx (Pièce médiane)

**Fig. C**

- 23 2x Vis à tête cylindrique Torx (Capot de protection)

**Fig. E**

- 24 Cache de la bobine
- 25 Déverrouillage (Cache de la bobine)
- 26 Bouton de verrouillage (Capsule)
- 27 Fente (Bobine)
- 28 Coupe-fil

### Description fonctionnelle

La débroussailleuse sans fil possède comme dispositif de coupe un système à un fil avec avance entièrement automatique.

De plus, l'appareil est équipé de :

- poignée auxiliaire réglable
- capot de protection avec coupe-fil
- Étrier d'écartement (protection des plantes)

Pour savoir quelles fonctions remplissent les éléments de commande, veuillez vous reporter aux descriptions suivantes.

### Caractéristiques techniques

#### Coupe-bordures sans fil .....PART 20-Li B2

Tension assignée  $U$

.....20 V = (Tension continue)

Poids (sans batterie) .....  $\approx 1,42$  kg

Vitesse à vide  $n_0$  ..... 8500 min<sup>-1</sup>

Type de protection ..... IPX0

Rayon de coupe .....  $\varnothing 240$  mm

Bobine

– Épaisseur de fil .....  $\varnothing 1,6$  mm

– Longueur de fil ..... 4 m

Niveau de pression acoustique ( $L_{pA}$ )

..... 79,1 dB;  $K_{pA}=3$  dB

Niveau de puissance acoustique ( $L_{WA}$ )

– mesuré .....87,9 dB;  $K_{WA}=2,13$  dB

– garanti .....96 dB

Vibration ( $a_h$ )

– Poignée ..... 1,133 m/s<sup>2</sup>;  $K=1,5$  m/s<sup>2</sup>

– Poignée auxiliaire ...0,878 m/s<sup>2</sup>;  $K=1,5$  m/s<sup>2</sup>

Batterie .....	Li-Ion
Température .....	≤ 50 °C
– Procédure de charge .....	4 – 40 °C
– Fonctionnement .....	4 – 50 °C
– Stockage .....	15 – 25 °C
Batterie PARKSIDE Performance Smart Smart PAPS 204 A1/Smart PAPS 208 A1/ Smart PAPS 2012 A1	
– bande de fréquences .....	2400–2483,5 MHz
– puissance émise .....	≤ 20 dBm

### Remarques concernant les valeurs sonores et vibratoires

Les valeurs sonores et de vibration ont été déterminées selon les normes et réglementations citées dans la déclaration de conformité.

**▲ PRUDENCE !** Troubles auditifs ! Portez une protection auditive.

Les valeurs totales de vibrations et les valeurs d'émissions sonores indiquées ont été calculées selon une méthode d'essai standardisée et peuvent être utilisées comme moyen de comparaison entre un outil électrique et un autre. Les valeurs totales de vibrations et les valeurs d'émissions sonores indiquées peuvent également être utilisées pour une évaluation préliminaire de la charge.

**▲ AVERTISSEMENT !** Les émissions de vibrations et les émissions sonores pendant l'utilisation réelle de l'outil électrique peuvent différer de la valeur indiquée, en fonction de la manière dont l'outil électrique est utilisé, en particulier du type de pièce à usiner. Il est nécessaire d'adopter des mesures de sécurité pour protéger l'utilisateur, en fonction de l'exposition aux vibrations estimée au cours de l'utilisation réelle de l'appareil. Il faut à cet égard tenir compte de toutes les parties du cycle d'exploitation (par exemple les temps au cours desquels l'outil électrique est éteint, et ceux au cours desquels il est certes allumé, mais fonctionne hors charge).

### X 20 V TEAM

L'appareil fait partie de la gamme **X 20 V TEAM** et peut être utilisé avec les batteries de la gamme **X 20 V TEAM**. Les batteries de la gamme **X 20 V TEAM** doivent être chargées uniquement avec des chargeurs appartenant à la gamme **X 20 V TEAM**.

Nous vous recommandons de faire fonctionner cet appareil exclusivement avec les batteries suivantes : PAP 20 B1, PAP 20 B3, Smart PAPS 204 A1, Smart PAPS 208 A1, Smart PAPS 2012 A1

Nous vous recommandons de recharger ces batteries avec les chargeurs suivants : PLG 20 A3, PLG 20 A4, PLG 20 C1, PLG 20 C2, PLG 20 C3, PLG 201 A1, PDSL20 A1, PDSL20 B1, Smart PLGS 2012 A1

Caractéristiques techniques de la batterie et du chargeur : voir notice séparée.

## Consignes de sécurité



**ATTENTION !** Lors de l'utilisation d'appareils électriques, les mesures de sécurité fondamentales suivantes doivent être observées pour la protection contre l'électrocution, le risque de blessure et le risque d'incendie.

**▲ AVERTISSEMENT !** Dommages corporels et dégâts matériels liés à une manipulation inadaptée de la batterie. Respectez les consignes de sécurité et informations relatives au chargement et à l'utilisation correcte qui sont indiquées dans le mode d'emploi de votre

batterie et chargeur de la gamme **X 20 V TEAM**. Vous trouverez une description détaillée du processus de charge et de plus amples informations dans ce mode d'emploi séparé.

### Signification des consignes de sécurité

**▲ DANGER !** Si vous ne suivez pas cette consigne de sécurité, un accident se produira. Cela entraînera des blessures graves, voire la mort.

**▲ AVERTISSEMENT !** Si vous ne suivez pas cette consigne de sécurité, un accident peut se produire. Cela peut entraîner des blessures graves, voire la mort.

**▲ PRUDENCE !** Si vous ne suivez pas cette consigne de sécurité, un accident se produira. Cela peut entraîner des blessures physiques mineures ou modérées.

**REMARQUE !** Si vous ne suivez pas cette consigne de sécurité, un accident se produira. Cela peut entraî-

ner des dommages matériels.

## Pictogrammes et symboles

### Pictogrammes sur l'appareil



L'appareil fait partie de la gamme **X 20 V TEAM** et peut être utilisé avec les batteries de la gamme **X 20 V TEAM**. Les batteries de la gamme **X 20 V TEAM** doivent être chargées uniquement avec des chargeurs appartenant à la gamme **X 20 V TEAM**.



Attention !



Risque d'électrocution !



Lire le mode d'emploi



Utiliser une protection auditive/Utiliser une protection oculaire



L'utilisation de l'appareil est interdite sous la pluie ou dans un environnement humide.



L'utilisation de lames est interdite.



Retirez la batterie avant des travaux d'entretien.



Risques de blessure à cause des pièces expulsées !

Éloigner de l'appareil les personnes présentes



Éloignez les autres personnes. Elles pourraient être blessées par des corps étrangers projetés.



Après l'extinction, le dispositif de coupe continue de tourner pendant quelques secondes. Gardez les pieds et les mains à l'écart.



Niveau de puissance acoustique garanti  $L_{WA}$  en dB.



Rayon de coupe



Les appareils électriques ne doivent pas être jetés avec les déchets ménagers.

## Pictogrammes dans la notice d'utilisation



Attention !

### Utilisation sûre de débrous-sailleuses

#### Remarques générales

- Lisez attentivement le mode d'emploi. Familiarisez-vous avec les éléments de commande et l'utilisation correcte de l'appareil.
- Cet appareil n'est pas conçu pour être utilisé par des enfants, des personnes aux capacités physiques, sensorielles ou mentales limitées ou manquant d'expérience ou de connaissances, ou par des personnes qui ne sont pas familiarisées avec les instructions. Les enfants doivent être surveillés pour vérifier qu'ils ne jouent pas avec l'appareil. Le nettoyage et les travaux d'entretien ne doivent pas être effectués par des enfants.
- Les directives locales peuvent prévoir la limite d'âge pour l'utilisateur.

- L'appareil ne doit pas être utilisé à des altitudes supérieures à 2000 m.
- Il est à noter que l'utilisateur est lui-même responsable des accidents ou des mises en danger d'autrui ou de sa propriété.
- Respectez la protection sonore et les directives locales.
- N'utilisez jamais l'appareil lorsque des personnes, en particulier des enfants, ou des animaux se trouvent à proximité.

### Préparation

- N'utilisez jamais l'appareil avec des dispositifs de protection ou capots de protection endommagés ou absents.
- Avant l'utilisation de l'appareil, vérifiez toujours visuellement si les dispositifs de protection ou caches de protection sont endommagés, manquants ou mal installés.
- Avant de mettre la machine en marche et après tout choc, vérifiez les signes d'usure ou de dommage sur l'appareil,

et faites effectuer les réparations nécessaires.

### Fonctionnement

- Portez une protection oculaire, un pantalon long et des chaussures solides pendant toute la durée d'utilisation de la machine.
- Soyez attentif et faites attention à ce que vous faites ; commencez le travail avec l'appareil raisonnablement. N'utilisez pas l'appareil si vous êtes fatigué ou sous l'influence de l'alcool, de drogues ou de médicaments.
- Travaillez uniquement en plein jour ou avec un bon éclairage artificiel.
- Évitez d'utiliser l'appareil par mauvais temps, en particulier en cas de risque d'éclairs.
- Évitez d'utiliser l'appareil sur une herbe mouillée.
- Ne travaillez jamais sur des pentes excessivement pentues.
- Gardez toujours les mains et les pieds éloignés du dispositif de

- coupe, surtout si vous allumez le moteur.
- Avertissement ! Ne touchez pas les pièces mobiles dangereuses avant d'avoir retiré la batterie et tant qu'elles ne sont pas totalement à l'arrêt.
  - Ne remplacez jamais le dispositif de coupe non métallique par un dispositif de coupe métallique.
  - Évitez toute position anormale du corps. Veillez à avoir une position sûre pour pouvoir conserver l'équilibre à tout instant lors de travaux en pente.
  - Marchez lentement. Ne courez pas avec l'appareil dans les mains.
  - Maintenez le cordon et/ou la rallonge éloignée des pièces mobiles dangereuses afin d'éviter la détérioration des câbles pouvant provoquer le contact avec des **pièces sous tension**.
  - Assurez-vous toujours que les ouïes de ventilation ne sont pas obstruées par des corps étrangers.
- Éteignez l'appareil et retirez la batterie. Assurez-vous que toutes les pièces en mouvement sont à l'arrêt complet
    - à chaque fois que vous vous éloignez de l'appareil,
    - avant de retirer des blocages ou obstructions,
    - avant de vérifier l'appareil, de le nettoyer ou de travailler dessus.
    - Après le contact avec un corps étranger,
    - toujours lorsque la machine commence à vibrer de manière inhabituelle.
  - Si l'appareil commence à vibrer de manière inhabituellement forte, il faut le vérifier immédiatement, retirez la batterie et :
    - vérifiez si des pièces sont desserrées et resserrez-les,
    - recherchez des détériorations,
    - remplacez les pièces défectueuses.
 Adressez-vous au Centre de SAV.

- **Éteignez immédiatement l'appareil si un accident ou un incident se produit pendant l'utilisation. Veuillez soigner la blessure de manière adéquate, ou veuillez faire appel à un médecin.** Pour éliminer les perturbations, veuillez vous reporter au chapitre « Diagnostic de pannes » ou contactez notre centre de SAV.
- **Utiliser uniquement les accessoires recommandés par PARKSIDE.** Des accessoires inadaptés peuvent provoquer un choc électrique ou un incendie.
- Pour des raisons de sécurité, remplacez les pièces usées ou endommagées. N'utilisez que des pièces de rechange et accessoires d'origine. L'utilisation de pièces étrangères provoque la perte immédiate du droit à la garantie.
- Vérifiez et entretenez régulièrement la machine. Faites réparer la machine uniquement dans un atelier agréé.
- Conservez l'appareil hors de portée des enfants.

#### **Consignes de sécurité spécifiques pour les appareils sans fil**

#### **Nettoyage, entretien et stockage**

- Coupez l'alimentation et retirez la batterie. Attendez que toutes les pièces en mouvement se soient immobilisées et laissez l'appareil refroidir lorsque celui-ci est arrêté pour un entretien, une réparation, le stockage ou le remplacement d'une pièce d'accessoire.
- **Assurez-vous que l'appareil est bien éteint avant d'insérer la batterie.** L'insertion de la batterie dans un outil électrique en marche peut entraîner des accidents.
- **Chargez vos batteries uniquement à l'intérieur, car le chargeur est prévu uniquement à cet effet. Risque d'électrocution.**
- **Afin de réduire le risque d'électrocution, débran-**

**chez la fiche du chargeur de la prise de courant avant de procéder au nettoyage.**

- **N'exposez pas la batterie à un fort rayonnement solaire pendant une période prolongée et ne la posez pas sur un radiateur.** La chaleur endommage la batterie et il existe un risque d'explosion.
- **Lorsqu'une batterie est chaude, laissez-la refroidir avant de la charger.**
- **N'ouvrez pas la batterie et évitez un endommagement mécanique de la batterie.** Il y a un risque de court-circuit et d'émanation de vapeurs qui irritent les voies respiratoires. Veillez à un apport d'air frais et consultez également un médecin.
- **N'utilisez pas de batteries non rechargeables.** L'appareil pourrait être endommagé.
- **Utiliser uniquement les accessoires recommandés par PARKSIDE.** Des

accessoires inadaptés peuvent provoquer un choc électrique ou un incendie.

### **Risques résiduels**

Même si cet appareil est utilisé d'une manière conforme, il reste toujours des risques résiduels. Les risques suivants peuvent exister dans le cadre de la construction et l'exécution de cet appareil :

- Blessures aux yeux, si aucune protection oculaire appropriée n'est portée.
- Dégâts auditifs, si aucune protection auditive appropriée n'est portée.
- Dommages à la santé, résultants des oscillations main-bras, lorsque l'appareil est utilisé trop longtemps ou qu'il n'est pas utilisé ou entretenu correctement.
- Blessures par coupure

### **▲ AVERTISSEMENT !**

Risque lié au champ électromagnétique généré pendant le fonctionnement de l'appareil. Le champ peut dans certaines circonstances nuire aux implants

médicaux actifs ou passifs. Pour réduire les risques de blessures graves voire mortelles, nous recommandons aux personnes porteuses d'implants médicaux de consulter leur médecin, ainsi que le fabricant de leur implant médical avant d'utiliser l'appareil.

## Préparation

**▲ AVERTISSEMENT !** Risque de blessures lié au démarrage involontaire de l'appareil. Insérez la batterie dans l'appareil uniquement lorsque celui-ci est entièrement prêt à être utilisé.

### Éléments de commande

Avant la première mise en service de l'appareil, familiarisez-vous avec les éléments de commande.

- **Verrouillage d'enclenchement (1)**
  - Bloque l'interrupteur Marche/Arrêt pour éviter tout actionnement involontaire.
  - Déverrouillage : appuyer
- **Interrupteur Marche/Arrêt (3)**
  - Mise en marche : appuyer
  - Arrêt : relâcher
- **Bouton de verrouillage, Poignée auxiliaire (Fig. D.1)**

Le bouton de verrouillage (5) présent sur la poignée auxiliaire déverrouille/verrouille le réglage angulaire de la poignée auxiliaire (15).

## Montage

**▲ AVERTISSEMENT !** Risque de blessures lié au démarrage involontaire de l'appareil. Insérez la batterie dans l'appareil uniquement lorsque celui-ci est entièrement prêt à être utilisé.

### Monter la pièce médiane

#### Outils et moyens auxiliaires nécessaires

- Clé mâle Torx (16)

- 4x Vis à tête cylindrique Torx (22)

#### Procédure (Fig. B)

1. Enfichez la pièce médiane (7) sur la tête du moteur (8).
2. Enfichez l'élément de poignée (6) sur la pièce médiane.
3. Fixez fermement la pièce médiane à l'aide des 4 vis (22).

#### Monter la poignée auxiliaire

#### Procédure (Fig. B)

1. Appuyez sur le bouton de verrouillage (5) présent sur la poignée auxiliaire et maintenez-le enfoncé tout en glissant la poignée auxiliaire (15) sur le logement de la poignée auxiliaire (14).

#### Monter le capot de protection

#### Outils et moyens auxiliaires nécessaires

- Clé mâle Torx (16)
- 2x Vis à tête cylindrique Torx (23)

#### Procédure (Fig. C)

1. Placez le capot de protection (9) sur la tête du moteur (8).
2. Fixez le capot de protection avec les deux vis (23).

## Réglages de l'appareil

### Déplacer la poignée auxiliaire

Vous pouvez mettre la poignée auxiliaire (15) dans différentes positions. Réglez la poignée auxiliaire de manière à ce que la capsule (12) soit légèrement inclinée vers l'avant en position de travail (voir *Couper l'herbe*, p. 49).

#### Procédure (Fig. D.1)

1. Appuyez sur le bouton de verrouillage (5) présent sur la poignée auxiliaire (15).
2. Réglez la poignée auxiliaire (15) dans la position souhaitée. Les crans intégrés empêchent un dérèglement involontaire de la poignée.

### Déplacer l'étrier d'écartement

L'étrier d'écartement (protection des plantes) (13) isole le dispositif de coupe des plantes et des troncs.

#### Procédure (Fig. D.2)

1. Abaissez l'étrier d'écartement (13).
2. Relevez l'étrier d'écartement (13) (position de repos) lorsqu'il n'est pas utile.

### Prolonger le fil de coupe

L'appareil est équipé d'un *dispositif d'avance de fil entièrement automatique*. Le fil se

prolonge automatiquement à chaque allumage. Pour que le système automatique de rallonge du fil fonctionne correctement, la bobine (10) doit être arrêtée avant que vous ne rallumiez l'appareil. Si le fil est plus long au début que le circuit de découpe, il est raccourci automatiquement à la bonne longueur par le coupe-fil (28).

#### Procédure (Fig. E)

1. Contrôlez régulièrement si le fil en nylon est endommagé et si le fil de coupe dispose encore de la longueur définie par le coupe-fil.
2. **Si vous ne voyez pas les extrémités du fil :**  
remplacez la bobine (voir *Maintenance*, p. 50).
3. **Régler manuellement la longueur du fil :**  
retirez la batterie (18) de l'appareil. Tirez légèrement sur l'extrémité de fil et appuyez, le cas échéant plusieurs fois, sur le bouton de verrouillage (26) jusqu'à ce que l'extrémité de fil ressorte un peu au-dessus du coupe-fil (28).

### Contrôlez l'état de charge de la batterie

LED	Signification
rouge, orange, vert	batterie chargée
rouge, orange	batterie partiellement chargée
rouge	la batterie doit être chargée

1. Appuyez sur la touche (20) à côté de l'indicateur de charge (19) sur la batterie (18).  
Les LED de l'indicateur de charge affichent l'état de charge de la batterie.
2. Rechargez la batterie (18) lorsqu'il ne reste plus que la LED rouge allumée sur l'indicateur de charge (19).

### Recharger la batterie

Voir également le mode d'emploi du chargeur.

#### Remarques

- Lorsqu'une batterie est chaude, laissez-la refroidir avant de la recharger.
- La batterie ne doit pas être exposée pendant une longue durée à un ensoleillement important ni à des températures  $\leq 50^\circ\text{C}$ . Évitez notamment de la poser

sur des radiateurs ou de la ranger dans des véhicules stationnés en plein soleil.

#### Procédure

1. Le cas échéant, retirez la batterie (18) de l'appareil.
2. Faites glisser la batterie dans le compartiment de charge du chargeur (21).
3. Branchez le chargeur sur une prise de courant.
4. À la fin de la charge complète, retirez le chargeur de la prise électrique.
5. Retirez la batterie du compartiment de charge.

#### LED de contrôle sur le chargeur (21)

vert	rouge	Signification
s'allume	—	<ul style="list-style-type: none"> <li>• batterie entièrement chargée</li> <li>• prêt (pas de batterie insérée)</li> </ul>
—	s'allume	batterie en charge
—	clignote	La batterie est en surchauffe
clignote	clignote	La batterie est défectueuse

## Fonctionnement

### Travailler avec l'appareil

**⚠ AVERTISSEMENT !** Risque de blessures ! Respectez les consignes suivantes.

- Ne coupez pas de l'herbe humide ou mouillée.
- Avant de démarrer l'appareil, assurez-vous que le dispositif de coupe n'est pas en contact avec des pierres, des cailloux ou d'autres corps étrangers.
- Mettez l'appareil en marche avant de vous approcher de l'herbe à couper.
- Évitez de trop solliciter l'appareil pendant le travail.
- Évitez d'entrer en contact avec des obstacles solides (pierres, murs, clôtures en lattes, etc.). Le fil en nylon de la bobine s'userait rapidement.
- Évitez d'utiliser l'appareil par mauvais temps, en particulier en cas de risque d'éclairs !
- L'interrupteur Marche/Arrêt ne doit pas être bloqué. Il doit éteindre le moteur après avoir relâché l'interrupteur.

## Couper l'herbe

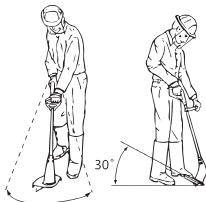

1. Coupez l'herbe en déplaçant l'appareil de la droite vers la gauche.
2. Coupez lentement et maintenez l'appareil incliné vers l'avant à 30° environ pendant la coupe.
3. Coupez de l'herbe haute par couche du haut vers le bas.

## Insérer et retirer la batterie

**▲ AVERTISSEMENT !** Risque de blessures lié au démarrage involontaire de l'appareil. Insérez la batterie dans l'appareil uniquement lorsque celui-ci est entièrement prêt à être utilisé.

**REMARQUE !** Risque de dommages ! Une batterie de type inadapté peut endommager l'appareil et la batterie.

### Insérer la batterie

1. Glissez la batterie (18) le long du rail de guidage dans le support de batterie (4). La batterie se bloque avec un déclic.

### Retirer la batterie

1. Appuyez sur le déverrouillage de la batterie (17) situé sur la batterie et maintenez-le enfoncé (18).
2. Retirez la batterie du support de batterie (4).

## Mise en marche et arrêt

**▲ AVERTISSEMENT !** Risque de blessures lié au fonctionnement continu involontaire de l'appareil. Avant d'insérer les batteries dans l'appareil, vérifiez que l'interrupteur Marche/Arrêt (3) fonctionne correctement et revient en position Arrêt en le relâchant.

**▲ PRUDENCE !** Tenez-vous bien en équilibre, tenez l'outil fermement des deux mains et à distance de votre propre corps. Avant l'allumage, veillez à ce que l'appareil ne touche aucun objet.

**▲ AVERTISSEMENT !** Risque de blessure lié à la marche à vide du dispositif de coupe.

Laissez le dispositif de coupe s'immobiliser complètement. Tenez les mains et les pieds éloignés !

### Mise en marche

1. Insérez la batterie (18) dans l'appareil.
2. Appuyez sur le verrouillage d'enclenchement (1).
3. Maintenez l'interrupteur Marche/Arrêt (3) enfoncé.
4. Relâchez le verrouillage d'enclenchement (1).

### Arrêt

1. Relâcher l'interrupteur Marche/Arrêt (3).
2. Si vous laissez l'appareil sans surveillance ou si vous avez terminé votre travail, retirez la batterie (18) de l'appareil.

## Transport

Consignes relatives au transport de l'appareil :

- Éteignez l'appareil et retirez la batterie. Assurez-vous que toutes les pièces en mouvement sont à l'arrêt complet.
- Portez toujours l'appareil à deux mains, avec une main sur la poignée (2) et l'autre main sur la poignée auxiliaire (15).

## Nettoyage, entretien et stockage

**▲ AVERTISSEMENT !** Risque de blessures lié au démarrage involontaire de l'appareil. Protégez-vous lors des travaux de maintenance et de nettoyage. Éteignez l'appareil et retirez la batterie (18).

Faites effectuer les travaux de réparation et de maintenance qui ne sont pas mentionnés dans cette notice par notre Centre de service après-vente. Utilisez exclusivement des pièces de rechange d'origine.

### Nettoyage

**▲ AVERTISSEMENT !** Électrocution ! Ne nettoyez jamais l'appareil au jet d'eau.

**REMARQUE !** Risque de dommages. Les substances chimiques peuvent attaquer les pièces en plastique de l'appareil. N'utilisez aucun produit de nettoyage ou solvants.

- Maintenez propre la fente d'aération, le carter du moteur et les poignées de l'appareil. Utilisez pour cela un chiffon humide ou une brosse.

**⚠ AVERTISSEMENT !** Risque de blessures lié aux pièces mobiles dangereuses ! Faites attention au coupe-fil. Il peut provoquer de graves coupures.

- Après chaque coupe, enlevez l'herbe et la terre sur le capot de protection et le dispositif de coupe.

## Maintenance

### Remplacer la bobine (Fig. E)

Le sens correct d'enroulement de la bobine (10) est indiqué dans la capsule (12) et sur la bobine. Les flèches sur le cache de la bobine (24) indiquent le sens de rotation du moteur.

#### Procédure

1. Retirez la batterie (18) de l'appareil.
2. Ouvrez la capsule (12) en comprimant simultanément les deux déverrouillages (25) sur la capsule.
3. Retirez le cache de la bobine (24) et retirez l'ancienne bobine (10).
4. Faites ressortir l'extrémité du fil de la nouvelle bobine de fil hors de la fente (27) de la bobine.
5. Insérez la nouvelle bobine (10) dans la capsule (12). La face de la bobine de fil sur laquelle est indiqué le sens de rotation par une flèche doit être visible après l'insertion.
6. Insérez l'extrémité de fil dans l'œillet de sortie du fil (11) se trouvant à l'opposé.
7. Remplacez le cache de la bobine (24) sur la capsule (12). Veillez à ce que les déverrouillages (25) sur le couvercle passent exactement dans les encoches sur la capsule. Ils s'enclenchent alors de manière audible.
8. Tirez sur l'extrémité de fil et appuyez à nouveau sur le bouton de verrouillage (26), jusqu'à ce que l'extrémité de fil ressorte d'environ 1 cm au-dessus du coupe-fil (28).
9. Contrôlez le coupe-fil.

N'utilisez en aucun cas l'appareil sans ou avec un coupe-fil défectueux. Si le coupe-fil est endommagé, adressez-vous au Centre de SAV.

### Enrouler le fil de rechange

1. Enfillez une extrémité de fil de la bobine de rechange par l'ouverture de la bobine (10).

2. Enroulez le fil dans le sens d'enroulement de la bobine. Pour cela, suivez la flèche sur le dessus de la bobine (10).

## Stockage

Stockez toujours l'appareil :

- propre
- sec
- à l'abri de la poussière
- hors de portée des enfants

La température de stockage pour la batterie et l'appareil se situe entre 15 – 25 °C. Évitez une chaleur ou un froid extrême pendant le stockage afin que la batterie ne perde pas en performance ou soit endommagée.

Retirez la batterie de l'appareil avant un stockage prolongé (p. ex. hivernage) (respecter la notice d'utilisation de la batterie et du chargeur).

Ne posez pas l'appareil sur le cache de protection. Le mieux est de l'accrocher par la poignée supérieure de sorte que le capot de protection ne touche aucun autre objet. Il y a un risque que le capot de protection se déforme et qu'en conséquence les dimensions et les propriétés de sécurité soient modifiées.

## Recyclage/protection de l'environnement

Enlevez la batterie de l'appareil et veuillez recycler l'appareil, la batterie, les accessoires et l'emballage dans le respect de l'environnement.



Les appareils électriques ne doivent pas être jetés avec les déchets ménagers.

Le symbole de la poubelle sur roues barrée d'une croix signifie que ce produit ne doit pas être éliminé comme déchet municipal non trié à la fin de sa vie utile.

### Directive 2012/19/UE sur les déchets d'équipements électriques et électroniques :

les consommateurs sont légalement tenus de recycler, dans le respect de l'environnement, les équipements électriques et électroniques arrivés en fin de vie. Cela permet de garantir une valorisation écologique et respectueuse des ressources.

Suivant la transposition en droit national, vous pouvez disposer des possibilités suivantes :

- Restitution à un point de vente,
- Restitution à un point de collecte officiel,
- Renvoi au fabricant / au distributeur.

Ne sont pas concernés les accessoires qui accompagnent les appareils usagés et les moyens auxiliaires sans composants électriques.



Le produit est recyclable, est soumis à une responsabilité élargie du fabricant et est collecté dans le cadre du tri sélectif.



Portez le carton à un point de recyclage.

## Recycler les batteries de manière écologique



La batterie ne doit pas être jetée avec les déchets ménagers, dans le feu (risque d'explosion) ou dans l'eau. Les batteries endommagées présentent un risque pour l'environnement et pour votre santé en cas de fuites de vapeurs ou de liquides toxiques.

Vous avez l'obligation de recycler de manière écologique les batteries défectueuses ou usagées. (règlement (UE) 2023/1542 relatif aux batteries et aux déchets de batteries; Suisse: ORRChim annex 2.15)

- N'ouvrez pas les batteries et évitez un endommagement mécanique. Il y a un risque de court-circuit et d'émanation de vapeurs qui irritent les voies respiratoires.
- Pour des raisons de sécurité, les batteries doivent être déchargées avant le recyclage.
- Appliquez du ruban adhésif sur les bornes afin d'éviter les courts-circuits.
- Recyclez les batteries auprès du magasin ou d'un point de collecte.
- **Batteries endommagées**  
Manipulez des batteries endommagées à l'extérieur avec une précaution extrême !
  - Ne touchez pas de batteries endommagées à mains nues.
  - Si vous ne pouvez pas appliquer du ruban adhésif sur les bornes, restituez les batteries séparément, chacune emballée dans un sac plastique.
  - Restituez des batteries endommagées séparément dans un contenant incombustible, qui peut en plus être rempli de sable.
  - Déposez des batteries endommagées dans un point de collecte employant du personnel qualifié.

## Dépannage

Le tableau suivant vous aide à éliminer les petites pannes :

Problème	Cause possible	Dépannage
L'appareil ne démarre pas	Batterie (18) déchargée	Charger la batterie (voir la notice d'utilisation de la batterie et du chargeur)
	Batterie (18) non insérée	<i>Insérer la batterie, p. 49</i>
	Interrupteur Marche/Arrêt (3) défectueux	Adressez-vous au Centre de SAV.
Défaut du moteur		
L'outil fonctionne avec des interruptions	Mauvais contact interne	Adressez-vous au Centre de SAV.
	Interrupteur Marche/Arrêt (3) défectueux	

Problème	Cause possible	Dépannage
Fortes vibrations, bruits forts	Dispositif de coupe encrassé	Nettoyer le dispositif de découpe (voir <i>Nettoyage, entretien et stockage</i> , p. 49)
	Défaut du moteur	Adressez-vous au Centre de SAV.
Mauvais résultat de coupe	La bobine de fil (10) n'a pas assez de fil de coupe	<i>Prolonger le fil de coupe</i> , p. 47 <i>Remplacer la bobine (Fig. E)</i> , p. 50
	Le fil de coupe n'est pas guidé hors de la capsule (12)	Retirer le couvercle de bobine (24) de la capsule et enfiler vers l'extérieur le fil de coupe au travers de l'œillet de sortie de fil (11), refermer le couvercle de bobine
	Dispositif de coupe encrassé	Nettoyer le dispositif de découpe (voir <i>Nettoyage, entretien et stockage</i> , p. 49)
	Faible capacité de la batterie	Charger la batterie (voir la notice d'utilisation de la batterie et du chargeur)

## Service

### Garantie

Chère cliente, cher client, ce produit bénéficie d'une garantie de 3 ans, valable à compter de la date d'achat. En cas de manques constatés sur ce produit, vous disposez des droits légaux contre le vendeur du produit. Ces droits légaux ne sont pas limités par notre garantie présentée par la suite.

#### Conditions de garantie

Le délai de garantie débute avec la date d'achat. Veuillez conserver soigneusement le ticket de caisse original. En effet, ce document vous sera réclamé comme preuve d'achat. Si un défaut de matériel ou un défaut de fabrication se présente au cours des trois ans suivant la date d'achat de ce produit, nous réparons gratuitement ou remplaçons ce produit – selon notre choix. Cette garantie suppose que l'appareil défectueux et le justificatif d'achat (ticket de caisse) nous soient présentés durant cette délai de trois ans et que la nature du manque et la manière dont celui-ci est apparu soient explicités par écrit dans un bref courrier.

Si le défaut est couvert par notre garantie, le produit vous sera retourné, réparé ou remplacé par un neuf. Aucune nouvelle délai de

garantie ne débute à la date de la réparation ou de l'échange du produit.

#### Durée de garantie et demande légale en dommages-intérêts

La durée de garantie n'est pas prolongée par la garantie. Ce point s'applique aussi aux pièces remplacées et réparées. Les dommages et les manques éventuellement constatés dès l'achat doivent immédiatement être signalés après le déballage. A l'expiration du délai de garantie les réparations occasionnelles sont à la charge de l'acheteur.

#### Volume de la garantie

L'appareil a été fabriqué avec soin, selon de sévères directives de qualité et il a été entièrement contrôlé avant la livraison.

La garantie s'applique aux défauts de matériel ou aux défauts de fabrication. Cette garantie ne s'étend pas aux parties du produit qui sont exposées à une usure normale et peuvent être donc considérées comme des pièces d'usure (par ex. Bobine) ou pour des dommages affectant les parties fragiles. Cette garantie est nulle si l'appareil a été endommagé, mal utilisé ou non entretenu. Il en va de même pour des dommages provoqués par l'eau, le gel, la foudre ou le feu ou un transport inadapté. Pour une utilisation appropriée du produit, il faut impérative-

ment respecter toutes les instructions citées dans le manuel de l'opérateur. Les actions et les domaines d'utilisation déconseillés dans la notice d'utilisation ou vis-à-vis desquels une mise en garde est émise, doivent absolument être évités.

L'appareil est destiné à un usage privé uniquement et non à un usage commercial. La garantie est nulle en cas de mauvaise utilisation et de manipulation inappropriée, d'usage de la force et d'interventions qui n'ont pas été effectuées par notre centre de service agréé.

### Marche à suivre dans le cas de garantie

Pour garantir un traitement rapide de votre demande, veuillez suivre les instructions suivantes :

- Tenez vous prêt à présenter, sur demande, le ticket de caisse et le numéro d'article (IAN 507528\_2507) comme preuve d'achat.
- Vous trouverez le numéro d'article sur la plaque signalétique du produit, d'une gravure sur le produit, de la page de titre du mode d'emploi (en bas à gauche) ou sur l'autocollant au dos ou en dessous du produit.
- Si des erreurs de fonctionnement ou d'autres défauts apparaissent, contactez d'abord le centre de service désigné ci-dessous par **téléphone** ou utilisez notre **formulaire de contact**, que vous trouverez sur [parkside-diy.com](http://parkside-diy.com) dans la catégorie **Service**.
- En cas de produit défectueux vous pouvez, après contact avec notre service clients, envoyer le produit, franco de port à l'adresse de service après-vente indiquée, accompagné du justificatif d'achat (ticket de caisse) et en indiquant quelle est la nature du défaut et quand celui-ci s'est produit. Pour éviter des problèmes d'acceptation et des frais supplémentaires, utilisez absolument seulement l'adresse qui vous est donnée. Assurez-vous que l'expédition ne se fait pas en port dû, comme marchandises encombrantes, envoi express ou autre taxe spéciale. Veuillez renvoyer l'appareil, y compris tous les accessoires livrés lors de l'achat et prenez toute mesure pour avoir un emballage de transport suffisamment sûr.

### Garantie (France)

Chère cliente, cher client, ce produit bénéficie d'une garantie de 3 ans, valable à compter de la date d'achat. En cas de manques constatés sur ce produit, vous disposez des droits légaux contre le vendeur du produit. Ces droits légaux ne sont pas limités par notre garantie présentée par la suite.

Indépendamment de la garantie commerciale souscrite, le vendeur reste tenu des défauts de conformité du bien et des vices rédhibitoires dans les conditions prévues aux articles L217-4 à L217-13 du Code de la consommation et aux articles 1641 à 1648 et 2232 du Code Civil.

**Article L217-4 du Code de la consommation** – Le vendeur livre un bien conforme au contrat et répond des défauts de conformité existant lors de la délivrance.

Il répond également des défauts de conformité résultant de l'emballage, des instructions de montage ou de l'installation lorsque celle-ci a été mise à sa charge par le contrat ou a été réalisée sous sa responsabilité.

**Article L217-5 du Code de la consommation** – Le bien est conforme au contrat :

1. S'il est propre à l'usage habituellement attendu d'un bien semblable et, le cas échéant :
  - s'il correspond à la description donnée par le vendeur et possède les qualités que celui-ci a présentées à l'acheteur sous forme d'échantillon ou de modèle ;
  - s'il présente les qualités qu'un acheteur peut légitimement attendre eu égard aux déclarations publiques faites par le vendeur, par le producteur ou par son représentant, notamment dans la publicité ou l'étiquetage ;
2. Ou s'il présente les caractéristiques définies d'un commun accord par les parties ou être propre à tout usage spécial recherché par l'acheteur, porté à la connaissance du vendeur et que ce dernier a accepté.

**Article L217-16 du Code de la consommation** – Lorsque l'acheteur demande au vendeur, pendant le cours de la garantie commerciale qui lui a été consentie lors de l'acquisition ou de la réparation d'un bien meuble, une remise en état couverte par la garantie, toute période d'immobilisation d'au

moins sept jours vient s'ajouter à la durée de la garantie qui restait à courir.

Cette période court à compter de la demande d'intervention de l'acheteur ou de la mise à disposition pour réparation du bien en cause, si cette mise à disposition est postérieure à la demande d'intervention.

**Article L217-12 du Code de la consommation** – L'action résultant du défaut de conformité se prescrit par deux ans à compter de la délivrance du bien.

### Conditions de garantie

Le délai de garantie débute avec la date d'achat. Veuillez conserver soigneusement le ticket de caisse original. En effet, ce document vous sera réclamé comme preuve d'achat. Si un défaut de matériel ou un défaut de fabrication se présente au cours des trois ans suivant la date d'achat de ce produit, nous réparons gratuitement ou remplaçons ce produit – selon notre choix. Cette garantie suppose que l'appareil défectueux et le justificatif d'achat (ticket de caisse) nous soient présentés durant cette délai de trois ans et que la nature du manque et la manière dont celui-ci est apparu soient explicités par écrit dans un bref courrier.

Si le défaut est couvert par notre garantie, le produit vous sera retourné, réparé ou remplacé par un neuf. Aucune nouvelle délai de garantie ne débute à la date de la réparation ou de l'échange du produit.

### Durée de garantie et demande légale en dommages-intérêts

La durée de garantie n'est pas prolongée par la garantie. Ce point s'applique aussi aux pièces remplacées et réparées. Les dommages et les manques éventuellement constatés dès l'achat doivent immédiatement être signalés après le déballage. A l'expiration du délai de garantie les réparations occasionnelles sont à la charge de l'acheteur.

### Volume de la garantie

L'appareil a été fabriqué avec soin, selon de sévères directives de qualité et il a été entièrement contrôlé avant la livraison.

La garantie s'applique aux défauts de matériel ou aux défauts de fabrication. Cette garantie ne s'étend pas aux parties du produit qui sont exposées à une usure normale et peuvent être donc considérées comme des pièces d'usure (par ex. Bobine) ou pour des dommages affectant les parties fragiles.

Cette garantie est nulle si l'appareil a été endommagé, mal utilisé ou non entretenu. Il en va de même pour des dommages provoqués par l'eau, le gel, la foudre ou le feu ou un transport inadapté. Pour une utilisation appropriée du produit, il faut impérativement respecter toutes les instructions citées dans le manuel de l'opérateur. Les actions et les domaines d'utilisation déconseillés dans la notice d'utilisation ou vis-à-vis desquels une mise en garde est émise, doivent absolument être évités.

L'appareil est destiné à un usage privé uniquement et non à un usage commercial. La garantie est nulle en cas de mauvaise utilisation et de manipulation inappropriée, d'usage de la force et d'interventions qui n'ont pas été effectuées par notre centre de service agréé.

Les pièces détachées indispensables à l'utilisation du produit sont disponibles pendant la durée de la garantie du produit.

### Article 1641 du Code civil

Le vendeur est tenu de la garantie à raison des défauts cachés de la chose vendue qui la rendent impropre à l'usage auquel on la destine, ou qui diminuent tellement cet usage que l'acheteur ne l'aurait pas acquise, ou n'en aurait donné qu'un moindre prix, s'il les avait connus.

### Article 1648 1er alinéa du Code civil

L'action résultant des vices rédhibitoires doit être intentée par l'acquéreur dans un délai de deux ans à compter de la découverte du vice.

### Marche à suivre dans le cas de garantie

Pour garantir un traitement rapide de votre demande, veuillez suivre les instructions suivantes :

- Tenez vous prêt à présenter, sur demande, le ticket de caisse et le numéro d'article (IAN 507528\_2507) comme preuve d'achat.
- Vous trouverez le numéro d'article sur la plaque signalétique du produit, d'une gravure sur le produit, de la page de titre du mode d'emploi (en bas à gauche) ou sur l'autocollant au dos ou en dessous du produit.
- Si des erreurs de fonctionnement ou d'autres défauts apparaissent, contactez d'abord le centre de service désigné ci-dessous par **téléphone** ou utilisez notre **formulaire de contact**, que vous trouve-

rez sur [parkside-diy.com](http://parkside-diy.com) dans la catégorie **Service**.

- En cas de produit défectueux vous pouvez, après contact avec notre service clients, envoyer le produit, franco de port à l'adresse de service après-vente indiquée, accompagné du justificatif d'achat (ticket de caisse) et en indiquant quelle est la nature du défaut et quand celui-ci s'est produit. Pour éviter des problèmes d'acceptation et des frais supplémentaires, utilisez absolument seulement l'adresse qui vous est donnée. Assurez-vous que l'expédition ne se fait pas en port dû, comme marchandises encombrantes, envoi express ou autre taxe spéciale. Veuillez renvoyer l'appareil, y compris tous les accessoires livrés lors de l'achat et prenez toute mesure pour avoir un emballage de transport suffisamment sûr.



**PDF ONLINE**  
[parkside-diy.com](http://parkside-diy.com)

Sur le site [parkside-diy.com](http://parkside-diy.com), vous pouvez consulter et télécharger ce manuel et bien d'autres. Ce QR code vous permet d'accéder directement au site [parkside-diy.com](http://parkside-diy.com). Sélectionnez votre pays et recherchez les modes d'emploi à l'aide du masque de recherche. En saisissant la

référence produit (IAN) 507528\_2507, vous pourrez ouvrir votre mode d'emploi.

### Service de réparation

Pour les réparations **ne relevant pas de la garantie**, adressez-vous au Centre de SAV. Il vous établira volontiers un devis.

- Nous pouvons traiter uniquement les appareils qui ont été expédiés avec un emballage et un affranchissement suffisants.  
**Remarque :** Veuillez envoyer votre appareil nettoyé en indiquant le défaut à l'adresse connue du Centre de SAV.
- Ne seront pas acceptés les appareils envoyés en port dû ainsi que les appareils envoyés comme produits encombrants, en express ou par tout autre mode de transport spécial.
- Nous recyclons gratuitement vos appareils défectueux que vous nous renvoyez.

### Service-Center

**FR** **Service France**  
Tel.: 0800 907612  
Formulaire de contact à  
[parkside-diy.com](http://parkside-diy.com)  
**IAN 507528\_2507**

**BE** **Service Belgique**  
Tel.: 0800 12614  
Formulaire de contact à  
[parkside-diy.com](http://parkside-diy.com)  
**IAN 507528\_2507**

### Importateur

Veuillez noter que l'adresse suivante n'est pas une adresse de service après-vente. Contactez d'abord le Centre de SAV cité ci-dessus.

Grizzly Tools GmbH & Co. KG  
Stockstädter Str. 20  
63762 Großostheim  
ALLEMAGNE  
[www.grizzlytools.de](http://www.grizzlytools.de)

## Pièces de rechange et accessoires

**Vous obtiendrez des pièces de rechange et accessoires à l'adresse**

**www.grizzlytools.shop.** En cas de problèmes lors de la passation de votre commande, contactez-nous via notre boutique en ligne. Pour toute autre question, adressez-vous à : Service-Center, p. 55

Les pièces détachées indispensables à l'utilisation du produit sont disponibles pendant la durée de la garantie du produit.

Pos. n°	Désignation	N° de commande
9+28	Capot de protection + Coupe-fil	91120011
10	Bobine	91120841
15	Poignée auxiliaire	91120840

## Traduction de la déclaration UE de conformité originale

Produit: **Coupe-bordures sans fil**

Modèle: **PART 20-Li B2**

Número de serie: 000001 – 404000

L'objet de la déclaration décrit ci-dessus est conforme à la législation d'harmonisation de l'Union applicable:

**2006/42/EC • 2014/30/EU • 2000/14/EC & 2005/88/EC • 2011/65/EU & (EU) 2015/863  
Produit avec batterie Smart PAPS 204 A1/Smart PAPS 208 A1/  
Smart PAPS 2012 A1: 2014/53/EU (au lieu de 2014/30/EU)**

L'objet de la déclaration décrit ci-dessus est conforme à la directive 2011/65/EU du Parlement européen et du Conseil du 8 juin 2011 relative à la limitation de l'utilisation de certaines substances dangereuses dans les équipements électriques et électroniques.

Pour assurer la conformité, les normes harmonisées et les normes et réglementations nationales suivantes ont été appliquées :

**EN 60335-1:2012/A15:2021 • EN 50636-2-91:2014  
EN IEC 55014-1:2021 • EN IEC 55014-2:2021  
EN IEC 63000:2018**

**Produit avec batterie Smart PAPS 204 A1/Smart PAPS 208 A1/Smart PAPS 2012 A1:  
EN 301 489-1 V2.2.3:2019 • EN 301 489-17 V3.3.1:2024  
EN 300 328 V2.2.2:2019 • EN 50663:2017**

Conformément à la directive 2000/14/EC relative aux émissions sonores, il est confirmé ce qui suit : Niveau de puissance acoustique ( $L_{WA}$ )

– mesuré: 87,9 dB;

– garanti: 96 dB

Procédure appliquée pour l'évaluation de la conformité conformément à la directive 2000/14/EC, annexe VI.

Organisme notifié: TÜV SÜD Industrie Service GmbH, Westendstrasse 199, 80686 München, NB 0036

La présente déclaration de conformité est établie sous la seule responsabilité du fabricant:



Grizzly Tools GmbH & Co. KG  
Stockstädter Str. 20  
63762 Großostheim  
ALLEMAGNE  
15.12.2025

Christian Frank  
Mandataire de documentation

## Inhoudsopgave

<b>Inleiding</b> .....	<b>57</b>
Reglementair gebruik.....	57
Inhoud van het pakket/accessoires.....	58
Overzicht.....	58
Functiebeschrijving.....	58
Technische gegevens.....	58
X 20 V TEAM.....	59
<b>Veiligheidsaanwijzingen</b> .....	<b>59</b>
Betekenis van de veiligheidsaanwijzingen.....	60
Pictogrammen en symbolen.....	60
Veilig bedrijf van gazontrimmers.....	61
Speciale veiligheidsinstructies voor apparaten op accu's.....	64
Restrisico's.....	65
<b>Vorbereiding</b> .....	<b>65</b>
Bedieningselementen.....	65
Montage.....	66
Instellingen op het apparaat.....	66
Laadstatus van de accu controleren.....	67
Accu opladen.....	67
<b>Bedrijf</b> .....	<b>67</b>
Werkzaamheden met het apparaat.....	67
Gras maaien.....	67
Accu plaatsen en verwijderen.....	67
In- en uitschakelen.....	68
<b>Transport</b> .....	<b>68</b>
<b>Reiniging, onderhoud en opslag</b> .....	<b>68</b>
Reiniging.....	68
Onderhoud.....	68
Opslag.....	69
<b>Afvoeren/milieubescherming</b> .....	<b>69</b>
Accu's milieuvriendelijk afvoeren.....	69
<b>Probleemopsporing</b> .....	<b>70</b>
<b>Service</b> .....	<b>70</b>
Garantie.....	70
Reparatie-service.....	72
Service-Center.....	72
Importeur.....	72
<b>Reserveonderdelen en toebehoren</b> .....	<b>72</b>
<b>Vertaling van de originele EU-conformiteitsverklaring</b> .....	<b>73</b>
<b>Explosietekening</b> .....	<b>195</b>

## Inleiding

Gefeliciteerd met de aankoop van uw nieuwe accu-gazontrimmer (hierna "apparaat" of "elektrisch gereedschap" genoemd).

U hebt voor een hoogwaardig product gekozen. Dit apparaat werd tijdens de productie op kwaliteit gecontroleerd en aan een eindcontrole onderworpen. Een goede werking van uw apparaat is daarom gegarandeerd.



Deze gebruiksaanwijzing maakt deel uit van dit apparaat. Ze bevat belangrijke instructies over de veiligheid, het gebruik en de afvoer van het apparaat. Lees zorgvuldig de gebruiksaanwijzing. Maak u vertrouwd met de bedieningselementen en het juiste gebruik van het apparaat. Gebruik het apparaat alleen zoals beschreven en alleen voor de vermelde doeleinden. Bewaar de gebruiksaanwijzing zorgvuldig en geef alle documentatie mee wanneer u het apparaat aan derden doorgeeft.

### Reglementair gebruik

Het apparaat is uitsluitend bedoeld voor het volgende gebruik:

- Gras maaien in tuinen en langs borders. Gebruik het apparaat niet voor het knippen van heggen of struiken.

Het is verboden het apparaat in een regenachtige of vochtige omgeving te gebruiken.

Het apparaat is bedoeld voor gebruik door volwassenen. Jongeren ouder dan 16 jaar mogen het apparaat alleen onder toezicht gebruiken.

Elk ander gebruik dat in deze handleiding niet expliciet wordt toegestaan, kan leiden tot schade aan het apparaat en kan een ernstig risico voor de gebruiker inhouden. De bediener of gebruiker van het apparaat is verantwoordelijk voor letsel- of materiële schade aan derde partijen of hun eigendom. Het apparaat is bedoeld voor huishoudelijk gebruik. Het is niet ontworpen voor continu commercieel gebruik. Bij commercieel gebruik vervalt de garantie. De fabrikant is niet aansprakelijk voor schade die voortvloeit uit oneigenlijk gebruik of uit een foute bediening.

Het apparaat maakt deel uit van de reeks **X 20 V TEAM** en kan met accu's van de reeks **X 20 V TEAM** worden gebruikt.

Accu's van de reeks **X 20 V TEAM** mogen alleen met originele laders van de reeks **X 20 V TEAM** worden geladen.

### Inhoud van het pakket/ accessoires

Pak het apparaat uit en controleer de inhoud van het pakket.

Voer het verpakkingsmateriaal af zoals reglementair voorgeschreven.

- Accu-grastrimmer
- Beschermkap + 2x Ronde inbusschroef
- Draadspoel (voorgemonteerd)
- 4x Ronde inbusschroef (Middenstuk)
- Extra handvat
- Ronde inbussleutel
- Vertaling van de oorspronkelijke gebruiksaanwijzing

**De accu en de lader zijn niet meegeleverd.**

### Overzicht

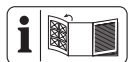

De afbeeldingen van het apparaat vindt u op de voorste en achterste uitvouwpagina.

#### Fig. A

- 1 Inschakelblokkering
- 2 Handgreep
- 3 Aan/uit-schakelaar
- 4 Accuhouder
- 5 Vergrendelknop (Extra handvat)
- 6 Handgreep
- 7 Middenstuk
- 8 Motorkop
- 9 Beschermkap
- 10 Draadspoel
- 11 Draaduitloop-oog
- 12 Spoelkap
- 13 Afstandsbeugel (plantenbescherming)
- 14 Houder voor hulphandgreep
- 15 Extra handvat
- 16 Ronde inbussleutel
- 17 Accu-ontgrendeling
- 18 Accu
- 19 Laadstatusindicator
- 20 Toets (Laadstatusindicator)
- 21 Oplader

#### Fig. B

- 22 4x Ronde inbusschroef (Middenstuk)

#### Fig. C

- 23 2x Ronde inbusschroef (Beschermkap)

#### Fig. E

- 24 Spoelafdekking
- 25 Ontgrendeling (Spoelafdekking)
- 26 Vergrendelknop (Spoelkap)
- 27 Gleuf (Draadspoel)
- 28 Draadsnijder

### Functiebeschrijving

De accu-gazontrimmer heeft een enkelijns snijmechanisme met volledig automatische afstelling.

Bijkomend is het apparaat uitgerust met:

- instelbaar extra handvat
- Beschermkap met draadsnijder
- Afstandsbeugel (plantenbescherming)

De werking van de verschillende bedieningselementen is hieronder beschreven.

### Technische gegevens

**Accu-grastrimmer .....PART 20-Li B2**

Nominale spanning  $U$  .....

..... 20 V = (Gelijkspanning)

Gewicht (zonder accu) .....  $\approx$  1,42 kg

Stationair toerental  $n_0$  ..... 8500 min<sup>-1</sup>

Beschermingsgraad ..... IPX0

Maaicirkel .....  $\varnothing$  240 mm

Draadspoel

– Draaddiameter .....  $\varnothing$  1,6 mm

– Draadlengte ..... 4 m

Geluidsdrukkniveau ( $L_{pA}$ )

..... 79,1 dB;  $K_{pA}=3$  dB

Geluidsvermogeniveau ( $L_{WA}$ )

– gemeten ..... 87,9 dB;  $K_{WA}=2,13$  dB

– gegarandeerd ..... 96 dB

Trilling ( $a_h$ )

– Handgreep ..... 1,133 m/s<sup>2</sup>;  $K=1,5$  m/s<sup>2</sup>

– Extra handvat ..... 0,878 m/s<sup>2</sup>;  $K=1,5$  m/s<sup>2</sup>

Accu ..... Li-Ion

Temperatuur .....  $\leq$  50 °C

– Laadproces ..... 4 – 40 °C

– Bedrijf ..... 4 – 50 °C

– Opslag ..... 15 – 25 °C

PARKSIDE Performance Smart accu  
Smart PAPS 204 A1/Smart PAPS 208 A1/  
Smart PAPS 2012 A1

- frequentieband .....2400-2483,5 MHz
- zendvermogen ..... ≤ 20 dBm

**Opmerkingen over geluids- en trillingswaarden**

De geluids- en trilwaarden zijn vastgesteld in overeenstemming met de normen en bepalingen die in de conformiteitsverklaring zijn vermeld.

**▲ VOORZICHTIG!** Gehoorschade! Draag gehoorbescherming.

De aangegeven totale trillingswaarden en de aangegeven geluidsemisiewaarden zijn gemeten volgens een genormeerde testprocedure en kunnen worden gebruikt om een elektrisch gereedschap met een ander gereedschap te vergelijken. De aangegeven totale trillingswaarden en de aangegeven geluidsemisiewaarden kunnen ook worden gebruikt voor een voorlopige inschatting van de belasting.

**▲ WAARSCHUWING!** De trillings- en geluidsemisies tijdens het daadwerkelijke gebruik van het elektrische gereedschap kunnen afwijken van de opgegeven waarde, afhankelijk van de manier waarop het elektrische gereedschap wordt gebruikt, in het bijzonder het type werkstuk dat wordt bewerkt. Het is noodzakelijk om veiligheidsmaatregelen te definiëren om de bediener te beschermen op basis van een schatting van de trillingsbelasting tijdens de werkelijke gebruiksomstandigheden. Houd hierbij rekening met alle fasen van de bedrijfscyclus, bijvoorbeeld ook periodes wanneer het elektrische gereedschap is uitgeschakeld en periodes wanneer het weliswaar is ingeschakeld maar zonder belasting draait.

**X 20 V TEAM**

Het apparaat maakt deel uit van de reeks **X 20 V TEAM** en kan met accu's van de reeks **X 20 V TEAM** worden gebruikt.

Accu's van de reeks **X 20 V TEAM** mogen alleen met originele laders van de reeks **X 20 V TEAM** worden geladen.

We bevelen u aan dit apparaat uitsluitend met volgende accu's: PAP 20 B1, PAP 20 B3, Smart PAPS 204 A1, Smart PAPS 208 A1, Smart PAPS 2012 A1

We bevelen u aan deze accu's met volgende laders te laden: PLG 20 A3, PLG 20 A4, PLG 20 C1, PLG 20 C2, PLG 20 C3, PLG 201 A1, PDSLGL 20 A1, PDSLGL 20 B1, Smart PLGS 2012 A1

Technische specificaties van accu en lader: zie afzonderlijke gebruiksaanwijzing.

**Veiligheidsaanwijzingen**



**LET OP! Om risico op een elektrische schok, lichamelijk letsel en brandgevaar te voorkomen, dient u bij het gebruik van elektrische apparaten de volgende elementaire veiligheidsmaatregelen in acht te nemen.**

**▲ WAARSCHUWING!** Persoonlijk letsel en materiële schade door ondeskundige omgang met de accu. Neem de veiligheidsinstructies en informatie over opladen en correct gebruik in de gebruiksaanwijzing van uw accu en oplader van de serie in acht **X 20 V TEAM**. Een gedetailleerde beschrijving van het laadproces en andere informatie vindt u in de aparte gebruiksaanwijzing ervan.

## Betekenis van de veiligheidsaanwijzingen

**▲ GEVAAR!** Als u deze veiligheidsaanwijzing niet volgt, gebeurt er een ongeval. Het gevolg is ernstig lichamelijk letsel of de dood.

**▲ WAARSCHUWING!** Als u deze veiligheidsaanwijzing niet volgt, gebeurt er eventueel een ongeval. Het gevolg is eventueel ernstig lichamelijk letsel of de dood.

**▲ VOORZICHTIG!** Als u deze veiligheidsaanwijzing niet volgt, gebeurt er een ongeval. Het gevolg is eventueel lichte of matig lichamelijk letsel.

**AANWIJZING!** Als u deze veiligheidsaanwijzing niet volgt, gebeurt er een ongeval. Het gevolg is eventueel materiële schade.

## Pictogrammen en symbolen Pictogrammen op het apparaat



Het apparaat maakt deel uit van de reeks **X 20 V TEAM** en kan met accu's van de reeks **X 20 V TEAM** worden gebruikt. Accu's van de reeks **X 20 V TEAM** mogen alleen met originele laders van de reeks **X 20 V TEAM** worden geladen.



Let op!



Gevaar voor elektrische schok!



Lees de gebruiksaanwijzing



Gebruik gehoorbescherming/Gebruik oogbescherming



Het is verboden het apparaat in een regenachtige of vochtige omgeving te gebruiken.



Het gebruik van messen is verboden.



Verwijder de accu voor onderhoudswerkzaamheden.



Letselgevaar door weggeslingerde onderdelen!

Houd omstanders uit de buurt van het apparaat



Houd het apparaat uit de buurt van andere personen. Weggeslingerde vreemde lichamen kunnen u verwonden.



Nadat het uitschakelen, draait het messensamenstel nog enkele seconden verder. Handen en voeten uit de buurt houden.



Gegarandeerd geluidsvermogensniveau  $L_{WA}$  in dB.



Maaicirkel



Elektrische apparaten horen niet bij het huisvuil.

## Pictogrammen in de gebruiksaanwijzing



Let op!

## Veilig bedrijf van gazontrimmers

### Algemene instructies

- Lees zorgvuldig de gebruiksaanwijzing. Maak u vertrouwd met de bedieningselementen en het juiste gebruik van het apparaat.
- Dit apparaat is niet bestemd om te worden gebruikt door kinderen, personen met verminderde lichamelijke, zintuiglijke of geestelijke vermogens of met gebrek aan ervaring en kennis, of personen die de gebruiksaanwijzing niet kennen. Houd kinderen onder toezicht om ervoor te zorgen dat ze niet met het apparaat spelen. Reinigings- en onderhoudswerkzaamheden mogen niet door kinderen worden verricht.
- Lokale voorschriften kunnen mogelijk een leeftijdsbeperking voor gebruikers opleggen.
- Het apparaat mag niet worden gebruikt op een hoogte van meer dan 2000 m.

- We wijzen u erop dat de gebruiker zelf aansprakelijk is voor ongevallen of gevaarlijke situaties ten opzichte van derden en hun eigendom.
- Houd rekening met de geluidshinder en de lokale voorschriften.
- Bedien het apparaat nooit als er mensen, met name kinderen, of dieren in de buurt zijn.

### **Vorbereitung**

- Gebruik het apparaat nooit met beschadigde of ontbrekende veiligheidsinrichtingen of beschermkappen.
- Controleer altijd visueel op beschadigde, ontbrekende of onjuist aangebrachte afschermingen en beschermkappen voordat u het apparaat gebruikt.
- Controleer de machine op tekenen van slijtage of schade en laat de nodige reparaties uitvoeren voordat u de machine gebruikt en na elke botsing.

### **Bedrijf**

- Draag oogbescherming, een lange broek en stevi-

ge schoenen tijdens het gebruik van de machine.

- Wees oplettend, let op wat u doet en gebruik uw gezond verstand wanneer u met het apparaat werkt. Gebruik het apparaat niet als u moe bent of onder invloed van drugs, alcohol of medicijnen.
- Werk alleen bij daglicht of met goed kunstlicht.
- Vermijd het gebruik van het apparaat bij slecht weer, vooral bij kans op blikseminslag.
- Gebruik de machine niet als het gras nat is.
- Werk niet op te steile hellingen.
- Houd altijd handen en voeten op een veilige afstand tot de snoei-inrichting, vooral wanneer u de motor inschakelt.
- Waarschuwing! Raak geen bewegende gevaarlijke onderdelen aan, voordat de accu verwijderd is en de bewegende delen volledig tot stilstand zijn gekomen.
- Vervang de niet-metalen snij-inrichting nooit door

- een metalen snij-inrichting.
- Vermijd een abnormale lichaamshouding. Zorg ervoor dat u stevig en veilig staat om steeds het evenwicht bij werken op hellingen te kunnen behouden.
  - Loop stapvoets. Loop niet met het apparaat in de hand.
  - Houd aansluit- en/of verlengsnoeren uit de buurt van bewegende gevaarlijke onderdelen om te voorkomen dat snoeren beschadigd raken en in contact komen met **actieve onderdelen**.
  - Houd de verluchtingsopeningen vrij van vreemde voorwerpen.
  - Schakel het apparaat uit en verwijder de accu. Verzeker u ervan dat alle bewegende delen volledig tot stilstand zijn gekomen
    - telkens wanneer u het apparaat alleen achterlaat,
    - voordat u blokkeringen verwijdert of verstoppingen verhelpt,
    - voordat u het apparaat controleert, reinigt of eraan werkt.
    - Na contact met een vreemd voorwerp,
    - wanneer de machine ongewoon sterk begint te trillen.
  - Als het apparaat abnormaal begint te trillen, is een onmiddellijke controle vereist, verwijder de accu en:
    - controleer de machine op losse delen en maak deze weer vast,
    - zoek naar beschadigingen,
    - vervang beschadigde onderdelen. Neem contact op met het servicecentrum.
  - **Schakel het apparaat onmiddellijk uit als zich tijdens het gebruik een ongeluk of storing voordoet. Verzorg verwondingen op een gepaste manier of raadpleeg een arts.** Raadpleeg in geval van storingen het hoofdstuk “Problemen oplossen” of neem contact op met ons servicecenter.

- **Gebruik enkel toebehoren dat door PARKSIDE aanbevolen is.** Ongepaste toebehoren kunnen leiden tot elektrische schok of brand.

### **Reiniging, onderhoud en opslag**

- Schakel de aandrijving uit en verwijder de accu. Wacht tot alle bewegende delen tot stilstand zijn gekomen en laat het apparaat afkoelen wanneer het apparaat wordt gestopt voor onderhoud, reparatie, opslag of vervanging van een accessoire.
- Vervang om veiligheidsredenen versleten of beschadigde onderdelen. Gebruik uitsluitend originele onderdelen en toebehoren. Bij gebruik van andere reserveonderdelen vervalt de garantie onmiddellijk.
- Controleer en onderhoud de machine regelmatig. Laat de machine alleen repareren door een erkende werkplaats.
- Houd het apparaat buiten bereik van kinderen.

### **Speciale veiligheidsinstructies voor apparaten op accu's**

- **Controleer of het apparaat uitgeschakeld is voordat u de accu plaatst.** Het plaatsen van een accu in een ingeschakeld elektrisch gereedschap kan tot ongevallen leiden.
- **Laad de accu's alleen binnenshuis op, want de oplader is alleen voor gebruik binnenshuis bedoeld. Gevaar door elektrische schok.**
- **Om het risico op een elektrische schok te reduceren, dient u de stekker van de oplader uit het stopcontact te trekken alvorens het apparaat te reinigen.**
- **Stel de accu niet langere tijd bloot aan sterke zonnestrallen en leg hem niet op hete lichamen.** Hitte schaadt de accu en dan bestaat er ontploffingsgevaar.
- **Laat een opgewarmde accu eerst afkoelen voordat u hem oplaadt.**
- **Open de accu niet en voorkom mechanische**

### **schade aan de accu.**

Er bestaat het risico op kortsluiting en er kunnen dampen ontstaan die de luchtwegen irriteren. Zorg voor frisse lucht en zoek ook medische hulp.

- **Gebruik geen niet-heroplaadbare accu's.** Dat kan het apparaat beschadigen.
- **Gebruik enkel toebehoren dat door PARKSIDE aanbevolen is.** Ongepaste toebehoren kunnen leiden tot elektrische schok of brand.

### **Restrisico's**

Zelfs als u dit apparaat volgens de instructies gebruikt, zijn er altijd restrisico's. De volgende gevaren kunnen ontstaan in verband met het ontwerp en de constructie van dit apparaat:

- Oogletsel, indien geen geschikte oogbescherming wordt gedragen.
- Gehoorschade indien geen passende gehoorbescherming wordt gedragen.
- Schade aan de gezondheid als gevolg van tril-

lingen van hand en arm als het apparaat gedurende langere tijd wordt gebruikt of niet naar behoren wordt bewogen en onderhouden.

- Snijwonden

**▲ WAARSCHUWING!** Gevaar door elektromagnetisch veld dat wordt gegenereerd tijdens het bedrijf van het apparaat. Dit veld kan onder bepaalde omstandigheden actieve of passieve medische implantaten negatief beïnvloeden. Om het risico op ernstige of dodelijke letsels te reduceren, adviseren wij personen met medische implantaten om hun arts en de fabrikant van het medische implantaat te raadplegen voordat zij het apparaat bedienen.

### **Vorbereiding**

**▲ WAARSCHUWING!** Gevaar voor letsel door onbedoeld aanlopen van het apparaat. Plaats de accu pas in het apparaat wanneer het volledig gebruiksklaar is.

### **Bedieningselementen**

Maak u vóór het eerste gebruik van het apparaat vertrouwd met de bedieningselementen van het apparaat.

- **Inschakelblokkering (1)**
  - Vergrendelt de aan/uit-schakelaar tegen onbedoelde bediening.
  - Ontgrendelen: Drukken

- **Aan-/uitknop (3)**
  - Inschakelen: Drukken
  - Uitschakelen: Loslaten
- **Vergrendelknop, Extra handvat (Fig. D.1)**  
De vergrendelingsknop (5) op het extra handvat ontgrendelt/vergrendelt de hoekinstelling van het extra handvat (15).

## Montage

**▲ WAARSCHUWING!** Gevaar voor letsel door onbedoeld aanlopen van het apparaat. Plaats de accu pas in het apparaat als het apparaat volledig is voorbereid voor gebruik.

### Middenstuk monteren

#### Benodigde gereedschappen en hulpmiddelen

- Ronde inbussleutel (16)
- 4x Ronde inbusschroef (22)

#### Procedure (Fig. B)

1. Steek het middenstuk (7) op de motorkop (8).
2. Steek de handgreep (6) op het middenstuk.
3. Schroef het middenstuk vast met de 4 schroeven (22).

### Extra handvat monteren

#### Procedure (Fig. B)

1. Houd de vergrendelknop (5) op het extra handvat ingedrukt terwijl u het extra handvat (15) op de houder voor het extra handvat (14) schuift.

### Beschermkap monteren

#### Benodigde gereedschappen en hulpmiddelen

- Ronde inbussleutel (16)
- 2x Ronde inbusschroef (23)

#### Procedure (Fig. C)

1. Plaats de beschermkap (9) op de motor-kop (8).
2. Schroef de beschermkap met beide schroeven (23) vast.

## Instellingen op het apparaat

### Extra handvat instellen

U kunt het extra handvat (15) in verschillende posities brengen. Stel het extra handvat zo in, dat de spoelkap (12) in de werkhouding licht naar voren is gekanteld (zie *Gras maaien*, Pag. 67).

### Procedure (Fig. D.1)

1. Druk op de vergrendelknop (5) op het extra handvat (15).
2. Breng het extra handvat (15) in de gewenste stand. De geïntegreerde vergrendelstanden voorkomen dat de handgreep per ongeluk wordt versted.

### Afstandsbeugel instellen

De afstandsbeugel (plantenbescherming) (13) houdt planten en stengels die niet gemaaid moeten worden weg van het snijmechanisme.

### Procedure (Fig. D.2)

1. Klap de afstandsbeugel (13) naar beneden.
2. Klap de afstandsbeugel (13) naar boven (parkeerpositie), als hij niet nodig is.

### Maaidraad vieren

Het apparaat is uitgerust met een *volledig automatische draadtracking*. De draad wordt bij elk inschakelproces automatisch gevierd. Om de automatische viering van de draad correct te laten functioneren, moet de draadspoel (10) tot stilstand zijn gekomen voordat u het apparaat opnieuw inschakelt. Mocht de draad in het begin langer zijn dan de maaicirkel aangeeft, wordt hij door de draadsnijder (28) automatisch ingekort tot de juiste lengte.

### Procedure (Fig. E)

1. Controleer de nylon draad regelmatig op beschadigingen en of de maaidraad nog de lengte heeft die door de draadsnijder is opgegeven.
2. **Wanneer geen draaduiteinden zichtbaar zijn:**  
vernieuw de draadspoel (zie *Onderhoud*, Pag. 68).
3. **Draadlengte handmatig instellen:**  
verwijder de accu (18) uit het apparaat. Trek licht aan het draadeinde en druk op de vergrendelknop (26), indien nodig meerdere keren, totdat het draadeinde iets buiten de draadafsnijder (28) uitsteekt.

## Laadstatus van de accu controleren

LED's	Betekenis
rood, oranje, groen	Accu geladen
rood, oranje	Accu gedeeltelijk geladen
rood	Accu moet worden opgeladen

1. Druk op de toets (20) naast de laadstatusindicator (19) op de accu (18). De leds van de laadstatusindicator geven het laadniveau van de accu aan.
2. Laad de accu (18) op wanneer alleen nog de rode led van de laadindicator (19) brandt.

## Accu opladen

Zie ook de gebruiksaanwijzing van de oplader.

### Instructies

- Laat een opgewarmde accu eerst afkoelen voordat u hem oplaadt.
- Stel de accu niet langere tijd bloot aan directe zonnestralen of temperaturen  $\leq 50$  °C. Vermijd met name het neerleggen op radiatoren of het opslaan in voertuigen die in de zon geparkeerd staan.

### Procedure

1. Neem desgevallend de accu (18) uit het apparaat.
2. Schuif de accu in de laadschacht van de oplader (21).
3. Sluit de oplader aan op een stopcontact.
4. Haal na het laden de stekker van de oplader uit het stopcontact.
5. Trek de accu uit de laadschacht.

### Controle-LED's op de laadunit (21)

groen	rood	Betekenis
brandt	—	<ul style="list-style-type: none"> <li>• Accu is volledig geladen</li> <li>• klaar (geen accu geplaatst)</li> </ul>
—	brandt	Accu wordt geladen
—	knippert	accu oververhit
knippert	knippert	accu defect

## Bedrijf

### Werkzaamheden met het apparaat

**⚠ WAARSCHUWING!** Gevaar voor verwondingen! Neem de volgende instructies in acht.

- Maai geen vochtig of nat gras.
- Voordat u het apparaat start, moet u ervoor zorgen dat het snij-inrichting niet in contact komt met stenen, puin of andere vreemde voorwerpen.
- Schakel het apparaat in voordat u het te maaien gras nadert.
- Vermijd een te grote belasting van het apparaat tijdens het werk.
- Zorg ervoor dat u geen vaste hindernissen (stenen, muren, houten omheiningen enz.) raakt. Dit doet de nylon draad van de draadspool namelijk snel verslijten.
- Vermijd het gebruik van de machine bij slecht weer, vooral wanneer er een risico op blikseminslag bestaat!
- De aan-/uitknop mag niet worden vastgezet. De motor moet worden uitgeschakeld nadat de schakelaar is losgelaten.

### Gras maaien

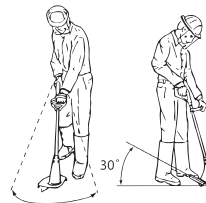

1. Snijd het gras af door het apparaat naar rechts en links te draaien.
2. Maai langzaam en houd het apparaat ongeveer 30° naar voren gekanteld tijdens het maaien.
3. Maai lang gras in lagen van boven naar beneden.

### Accu plaatsen en verwijderen

**⚠ WAARSCHUWING!** Gevaar voor letsel door onbedoeld aanlopen van het apparaat. Plaats de accu pas in het apparaat wanneer het volledig gebruiksklaar is.

**AANWIJZING!** Beschadigingsgevaar! Verkeerde accu kan apparaat en accu beschadigen.

## Accu plaatsen

1. Schuif de accu (18) langs de geleidingsrail in de accu-houder (4).  
De accu klikt hoorbaar vast.

## Accu verwijderen

1. Druk op de accuontgrendeling (17) aan de accu (18) en houd ze ingedrukt.
2. Trek de accu uit de accu-houder (4).

## In- en uitschakelen

**⚠ WAARSCHUWING!** Risico op letsel door onbedoeld continu gebruik van het apparaat. Controleer, voordat u de accu's in het apparaat plaatst, of de aan/uit-schakelaar (3) goed werkt en bij het loslaten weer in de uitstand komt.

**⚠ VOORZICHTIG!** Zorg dat u stabiel staat en houd het apparaat met beide handen goed vast en houd het op voldoende afstand van uw lichaam. Controleer eerst of het apparaat geen voorwerpen raakt alvorens het in te schakelen.

**⚠ WAARSCHUWING!** Risico op letsel door nalopen van het snijmechanisme. Laat de snij-inrichting volledig tot stilstand komen. Handen en voeten uit de buurt houden!

## Inschakelen

1. Plaats de accu (18) in het apparaat.
2. Druk op de inschakelblokkering (1).
3. Druk en houd de aan-/uitschakelaar ingedrukt (3).
4. Laat de inschakelblokkering (1) los.

## Uitschakelen

1. Laat de aan-/uitschakelaar (3) los.
2. Verwijder de accu (18) uit het apparaat, als u het apparaat onbeheerd achterlaat of klaar bent met het werk.

## Transport

Aanwijzingen voor het transport van het apparaat:

- Schakel het apparaat uit en verwijder de accu. Verzeker u ervan dat alle bewegende delen volledig tot stilstand zijn gekomen.
- Draag het apparaat steeds met twee handen: één hand aan de handgreep (2) en de andere hand aan het extra handvat (15).

## Reiniging, onderhoud en opslag

**⚠ WAARSCHUWING!** Gevaar voor letsel door onbedoeld aanlopen van het apparaat. Bescherm u bij onderhouds- en reinigingswerkzaamheden. uit het stopcontact. Schakel het apparaat uit en haal de accu (18) eruit.

Laat reparatiewerkzaamheden en onderhoud, die niet zijn beschreven in deze handleiding, uitvoeren door een gespecialiseerd service-center. Gebruik uitsluitend originele onderdelen.

## Reiniging

**⚠ WAARSCHUWING!** Elektrische schok! Spuit het apparaat nooit schoon met water. **AANWIJZING!** Beschadigingsgevaar. Chemische substanties kunnen de plasticen delen van het apparaat aantasten. Gebruik geen reinigings- of oplosmiddelen.

- Houd ventilatiesleuven, de motorbehuizing en grepen van het apparaat schoon. Gebruik daartoe een vochtige doek of een borstel.

**⚠ WAARSCHUWING!** Risico op lichamelijk letsel door bewegende gevaarlijke onderdelen! Let op de draadsnijder. Hij kan ernstige snijwonden veroorzaken.

- Maak na elk maaiwerk de beveiligingsafdekking en het maaimechanisme vrij van gras en aarde.

## Onderhoud

### Draadspoel vervangen (Fig. E)

De juiste wikkelrichting van de draadspoel (10) is in het spoelhuis (12) en op de draadspoel aangegeven. De pijlen op de spoelafdekking (24) geven de draairichting van de motor aan.

### Procedure

1. Neem de accu (18) uit het apparaat.
2. Open de spoelkap (12), door gelijktijdig op de beide ontgrendelingen (25) aan de spoelkap te drukken.
3. Verwijder de spoelafdekking (24) en verwijder de oude draadspoel (10).
4. Druk het draaduiteinde van de nieuwe draadspoel uit de gleuf (27) van de draadspoel.
5. Plaats de nieuwe draadspoel (10) in de spoelkap (12). De zijkant van de draad-

spoel waarop de looprichting van de draad met een pijl is aangegeven, moet na plaatsing van de spoel zichtbaar zijn.

6. Steek het draaduiteinde door het draad-uitloop-oogje (11).
7. Plaats de spoelafdekking (24) weer op de spoelkap (12). Zorg ervoor dat de ontgrendelingen (25) van het deksel daarbij precies in de uitsparingen van de spoelkap passen. Ze klikken dan voelbaar vast.
8. Trek aan het draadeinde en blijf op de vergrendelknop (26) drukken totdat de het draadeinde ongeveer 1 cm buiten de draadsnijder (28) uitsteekt.
9. Controleer de draadsnijder.

Gebruik nooit het apparaat zonder draadsnijder of met defecte draadsnijder. Als de draadsnijder beschadigd is, neem dan contact op met het servicecentrum.

### Reservedraad opwickelen

1. Steek een draaduiteinde van de reservedraad door de opening van de draadspoel (10).
2. Wikkel de draad in de wikkelrichting van de draadspoel. Let daarbij op de pijl op de bovenkant van de draadspoel (10).

### Opslag

Bewaar het apparaat steeds:

- zuiver
- droog
- beschermt tegen stof
- buiten het bereik van kinderen

De opslagtemperatuur voor de accu en het apparaat ligt tussen 15 – 25 °C. Bescherm het apparaat tijdens opslag tegen extreme koude en hitte, om te voorkomen dat het vermogen van de accu verloren gaat of aange-tast wordt.

Neem de accu uit het apparaat als u het apparaat gedurende langere tijd (bijv. tijdens de winter) niet zult gebruiken (neem de afzonderlijke bedieningshandleiding voor accu en oplader in acht).

Leg het apparaat niet op de kant van de veiligheidsafdekking neer. U kunt het beste het aan de bovenste handgreep ophangen, zodat de veiligheidsafdekking niet in aanraking komt met andere voorwerpen. Het risico bestaat dat de veiligheidsafdekking vervormt, waardoor de afmetingen en de veiligheidskenmerken veranderen.

## Afvoeren/milieubescherming

Neem de accu uit het apparaat en lever het apparaat, de accu, toebehoren en verpakking in voor een milieuvriendelijke verwerking.



Elektrische apparaten horen niet bij het huisvuil.

Het symbool van de doorgekruiste verwijdbare afvalbak betekent dat dit product aan het einde van zijn levensduur niet als ongesorteerd stedelijk afval mag worden verwijderd.

### Richtlijn 2012/19/EU betreffende afgedankte elektrische en elektronische apparatuur:

Consumenten zijn wettelijk verplicht elektrische en elektronische apparatuur aan het eind van de levensduur op milieuvriendelijke wijze te recyclen. Op die manier wordt milieuvriendelijke en grondstofbesparende recycling gewaarborgd.

Afhankelijk van de omzetting in nationaal recht, hebt u de volgende mogelijkheden:

- retourneren naar een verkooppunt,
- aan een officieel inzamelpunt inleveren,
- retourneren naar de fabrikant/distributeur.

Dit is niet van toepassing op accessoires die bij oude apparaten zijn gevoegd en hulpmiddelen zonder elektrische bestanddelen.

### Accu's milieuvriendelijk afvoeren



Werp de accu niet bij het huisvuil, in het vuur (ontploffingsgevaar) of in het water. Beschadigde accu's kunnen het milieu en uw gezondheid schaden als er giftige dampen of vloeistoffen ontsnappen.

U bent verplicht om defecte of gebruikte accu's op een milieuvriendelijke manier af te voeren. (Verordening (EU) 2023/1542 inzake batterijen en afgedankte batterijen)

- Open de accu's niet en vermijd mechanische schade. Er bestaat het risico op kortsluiting en er kunnen dampen ontstaan die de luchtwegen irriteren.
- Om veiligheidsredenen moeten accu's worden ontladen voordat ze worden afgevoerd.
- Tape de polen af om kortsluiting te voorkomen.

- Voer accu's af via een winkel of inzamel-punt.
- **Beschadigde accu's**  
Hanteer extern beschadigde accu's heel voorzichtig!
  - Raak beschadigde accu's niet met blote handen aan.
- Als u de polen niet kunt afplakken, doe de accu's dan afzonderlijk in een plas-tic zak.
- Doe beschadigde accu's afzonderlijk in een niet-ontvlambare, afsluitbare bak die nog met zand gevuld kan wor-den.
- Breng beschadigde accu's naar een inzamel-punt met gespecialiseerd per-soneel.

## Probleemopsporing

De volgende tabel helpt u bij het oplossen van storingen:

Probleem	Mogelijke oorzaak	Foutherstel
Apparaat start niet	Accu (18) leeg	Accu laden (zie aparte ge-bruiksaanwijzing voor accu en lader)
	Accu (18) niet geplaatst	<i>Accu plaatsen, Pag. 68</i>
	Aan-/uitschakelaar (3) defect	Neem contact op met het ser-vicecentrum.
	Motor defect	Neem contact op met het ser-vicecentrum.
Apparaat werkt met onderbre-kingen	Intern loszittend contact	Neem contact op met het ser-vicecentrum.
	Aan-/uitschakelaar (3) defect	Neem contact op met het ser-vicecentrum.
Sterke trillingen, sterke gelui-den	Snijdinrichting vuil	Snijdinrichting reinigen (zie <i>Reiniging, onderhoud en opslag, Pag. 68</i> )
	Motor defect	Neem contact op met het ser-vicecentrum.
Slecht snijresultaat	De draadspool (10) bevat niet voldoende maaidraad	<i>Maaidraad vieren, Pag. 66</i> <i>Draadspool vervangen (Fig. E), Pag. 68</i>
	De maaidraad is niet uit de draadspool(12) gehaald	Verwijder het spoeldeksel (24) van het spoelhuis en voer de snijdraad door het draaduit-laatoogje (11) naar buiten. Sluit het spoeldeksel weer
	Snijdinrichting vuil	Snijdinrichting reinigen (zie <i>Reiniging, onderhoud en opslag, Pag. 68</i> )
	Gering accuvermogen	Accu laden (zie aparte ge-bruiksaanwijzing voor accu en lader)

## Service

### Garantie

Beste klant,  
U krijgt op dit product een garantie van 3 jaar vanaf datum van aankoop. In geval van de-fecten aan dit product hebt u tegenover de verkoper van het product wettelijke rechten.

Deze wettelijke rechten worden door de on-derstaande garantie niet beperkt.

### Garantievoorwaarden

De garantietermijn begint bij de koopdatum. Gelieve de originele kasbon goed te bewa-ren. Dit document is vereist als aankoopbe-wijs. Als een materiaal- of fabricagefout op-treedt binnen drie jaar na de aankoopdatum

van dit product, zullen wij – naar eigen goeddunken – het product gratis voor u repareren of vervangen. Deze garantieservice vereist dat het defecte product en het aankoopbewijs (kassabon) binnen de periode van drie jaar worden overlegd en een schriftelijk kort wordt beschreven wat het defect is en wanneer het zich heeft voorgedaan.

Als het defect onder onze garantie valt, krijgt u het gerepareerde of een nieuw product terug. Na reparatie of vervanging van het product begint geen nieuwe garantieperiode.

### Garantietermijn en wettelijke claims voor gebreken

De garantie verlengt de garantieperiode niet. Dit geldt ook voor vervangen en gerepareerde onderdelen. Eventuele bij aankoop reeds aanwezige beschadigingen of gebreken dienen direct na het uitpakken te worden gemeld. Voor reparaties na afloop van de garantieperiode worden kosten in rekening gebracht.

### Omvang van de garantie

Het product is zorgvuldig geproduceerd volgens strenge kwaliteitsrichtlijnen en grondig getest voor levering.

De garantie is van toepassing op materiaal- of fabricagefouten. Deze garantie dekt geen productonderdelen die onderhevig zijn aan normale slijtage en daarom kunnen worden beschouwd als slijtageonderdelen (bijv. Draadspool) of schade aan breekbare onderdelen.

Deze garantie vervalt indien het product beschadigd, verkeerd gebruikt of niet onderhouden is. Voor een goed gebruik van het product moeten alle aanwijzingen in de gebruiksaanwijzing strikt worden opgevolgd. Gebruiken en handelingen die in de gebruiksaanwijzing worden afgeraden of waartegen worden gewaarschuwd, moeten ten allen tijde worden vermeden.

Het product is uitsluitend bedoeld voor privégebruik en niet voor commercieel gebruik. De garantie vervalt bij misbruik en onoordeelkundig gebruik, het gebruik van geweld en ingrepen die niet door ons geautoriseerde servicefiliaal zijn uitgevoerd.

### Verwerking bij garantie

Om ervoor te zorgen dat uw verzoek snel wordt verwerkt, volgt u de onderstaande instructies:

- Houd voor alle vragen de kassabon en het artikelnummer (IAN 507528\_2507) bij de hand als bewijs van aankoop.
- Raadpleeg het typeplaatje op het product, een gravure op het product, de titelpagina van de gebruiksaanwijzing (links-onder) of de sticker op de achterkant of onderkant van het product voor het artikelnummer.
- Neem bij functiestoringen of andere defecten eerst **telefonisch** of gebruik ons **contactformulier** dat u kunt vinden op *parkside-diy.com* in de categorie **Service** contact op met het hieronder genoemde servicecentrum.
- Als een product als defect is geregistreerd, kunt u het na overleg met ons Servicecentrum franco opsturen naar het serviceadres dat u is opgegeven, met bijvoeging van het aankoopbewijs (kassabon) en onder vermelding van wat het defect is en wanneer het defect is opgetreden. Om acceptatieproblemen en extra kosten te voorkomen, is het absoluut noodzakelijk dat u alleen het aan u opgegeven adres gebruikt. Zorg ervoor dat de zending geen vrachtvervoer is, per volumieuze goederen, expres of andere speciale vracht. Verzend het product inclusief alle toebehoren die bij de aankoop zijn geleverd en zorg ervoor dat de verpakking voldoende stevig is voor transport.



U kunt deze en vele andere handleidingen bekijken en downloaden op *parkside-diy.com*. Deze QR-code brengt u rechtstreeks naar *parkside-diy.com*. Selecteer uw land en gebruik het

zoekmasker om de gebruiksaanwijzing te zoeken. U kunt uw gebruiksaanwijzing openen door het artikelnummer (IAN) 507528\_2507 in te voeren.

### Reparatie-service

Neem contact op met het servicecentrum voor reparaties **die niet door de garantie worden gedekt**. U ontvangt daar een kostenraming.

- Wij kunnen alleen apparaten verwerken die voldoende verpakt en gefrankeerd zijn verzonden.

**Opmerking:** stuur uw apparaat schoon en met vermelding van het defect naar het adres dat door het servicecentrum is opgegeven.

- Apparaten die niet vooraf zijn betaald of die zijn verzonden met omvangrijke goederen, exprespost of andere speciale vracht, worden niet geaccepteerd.
- We zullen de door u opgestuurde defecte apparaten gratis afvoeren.

### Service-Center

**NL** **Service Nederland**  
Tel.: 08000 229556  
Contactformulier op [parkside-diy.com](http://parkside-diy.com)  
**IAN 507528\_2507**

**BE** **Service België**  
Tel.: 0800 12614  
Contactformulier op [parkside-diy.com](http://parkside-diy.com)  
**IAN 507528\_2507**

### Importeur

Opgelet: het onderstaande adres is geen serviceadres. Neem eerst contact op met het bovenvermelde service-center.

Grizzly Tools GmbH & Co. KG  
Stockstädter Str. 20  
63762 Großostheim  
DUITSLAND  
[www.grizzlytools.de](http://www.grizzlytools.de)

## Reserveonderdelen en toebehoren

**Reserveonderdelen en toebehoren zijn beschikbaar via [www.grizzlytools.shop](http://www.grizzlytools.shop).** Als u problemen heeft met uw bestelproces, neem dan contact met ons op via onze online shop. Indien u nog vragen heeft, kunt u contact opnemen met: *Service-Center, Pag. 72*

Pos. nr.	Benaming	Bestelnr.
9+28	Beschermkap + Draadsnijder	91120011
10	Draadspoel	91120841
15	Extra handvat	91120840

## Vertaling van de originele EU-conformiteitsverklaring

Product: **Accu-grastrimmer**

Model: **PART 20-Li B2**

Serienummer: 000001 – 404000

Het hierboven beschreven voorwerp is in overeenstemming met de desbetreffende harmonisatiewetgeving van de Unie:

**2006/42/EC • 2014/30/EU • 2000/14/EC & 2005/88/EC • 2011/65/EU & (EU) 2015/863  
Product met batterij Smart PAPS 204 A1/Smart PAPS 208 A1/  
Smart PAPS 2012 A1: 2014/53/EU (in plaats van 2014/30/EU)**

Het hierboven beschreven voorwerp is conform Richtlijn 2011/65/EU van het Europees Parlement en de Raad van 8 juni 2011 betreffende beperking van het gebruik van bepaalde gevaarlijke stoffen in elektrische en elektronische apparatuur.

Om de conformiteit te waarborgen, zijn de volgende geharmoniseerde normen en nationale normen en voorschriften toegepast:

**EN 60335-1:2012/A15:2021 • EN 50636-2-91:2014  
EN IEC 55014-1:2021 • EN IEC 55014-2:2021  
EN IEC 63000:2018  
Product met batterij Smart PAPS 204 A1/Smart PAPS 208 A1/Smart PAPS 2012 A1:  
EN 301 489-1 V2.2.3:2019 • EN 301 489-17 V3.3.1:2024  
EN 300 328 V2.2.2:2019 • EN 50663:2017**

Overeenkomstig Richtlijn 2000/14/EC betreffende de geluidsemmissie wordt het volgende bevestigd: Geluidsvermogeniveau ( $L_{VA}$ )

- gemeten: 87,9 dB;
- gegarandeerd: 96 dB

Gevolgde conformiteitsbeoordelingsprocedure volgens 2000/14/EC, bijlage VI.

Aangemelde instantie: TÜV SÜD Industrie Service GmbH, Westendstrasse 199, 80686 München, NB 0036

Deze conformiteitsverklaring wordt verstrekt onder volledige verantwoordelijkheid van de fabrikant:



Grizzly Tools GmbH & Co. KG  
Stockstädter Str. 20  
63762 Großostheim  
DUITSLAND  
15.12.2025

Christian Frank  
Documentatie gemachtigde

## Índice de contenido

<b>Introducción.....</b>	<b>74</b>
Uso previsto.....	74
Volumen de suministro/accesorios.....	75
Vista general.....	75
Descripción del funcionamiento.....	75
Datos técnicos.....	75
X 20 V TEAM.....	76
<b>Indicaciones de seguridad.....</b>	<b>76</b>
Significado de las indicaciones de seguridad.....	77
Gráficos y símbolos.....	77
Funcionamiento seguro de desbrozadoras.....	78
Indicaciones de seguridad especiales para aparatos con batería.....	81
Riesgos residuales.....	82
<b>Preparación.....</b>	<b>82</b>
Elementos de control.....	83
Montaje.....	83
Ajustes en el aparato.....	83
Revisar el nivel de carga de la batería.....	84
Cargar la batería.....	84
<b>Funcionamiento.....</b>	<b>84</b>
Funcionamiento del aparato.....	84
Cortar hierba.....	84
Insertar/retirar la batería.....	85
Encendido y apagado.....	85
<b>Transporte.....</b>	<b>85</b>
<b>Limpieza, mantenimiento y almacenamiento.....</b>	<b>85</b>
Limpieza.....	85
Mantenimiento.....	85
Almacenamiento.....	86
<b>Eliminación/protección del medio ambiente.....</b>	<b>86</b>
Eliminar las baterías de forma respetuosa con el medio ambiente.....	86
<b>Localización de averías.....</b>	<b>87</b>
<b>Servicio.....</b>	<b>88</b>
Garantía.....	88
Servicio de reparación.....	89
Service-Center.....	89
Importador.....	89
<b>Piezas de repuesto y accesorios.....</b>	<b>89</b>
<b>Traducción de la declaración UE de conformidad.....</b>	<b>90</b>
<b>Vista explosionada.....</b>	<b>195</b>

## Introducción

Felicidades por la compra de su nuevo recortador de césped a batería (en adelante, denominado aparato o herramienta eléctrica).

Ha adquirido un aparato de alta calidad. Durante la producción del aparato se ha revisado su calidad y se le ha realizado una inspección final. Por lo tanto, la capacidad de funcionamiento de su aparato queda garantizada.



Este manual de instrucciones es parte de este aparato. Contiene indicaciones importantes para la seguridad, uso y desecho del producto. Lea atentamente el manual de instrucciones. Familiarícese con los controles y el uso correcto del aparato. Utilice exclusivamente el aparato como se describe y para los campos de aplicación especificados. Conserve el manual de instrucciones y entregue toda la documentación si traspasa este aparato a un tercero.

### Uso previsto

El aparato está previsto exclusivamente para el uso siguiente:

- Corte de hierba en jardines y a lo largo de los arriates.

No utilice el aparato para cortar setos o arbustos.

Está prohibido utilizar el aparato con lluvia o en un entorno húmedo.

El aparato está destinado para ser utilizado por adultos. Los menores que superen los 16 años de edad pueden utilizar el aparato solo bajo supervisión.

Cualquier otro uso que no esté expresamente permitido en este manual de instrucciones puede suponer un serio peligro para el usuario y provocar daños en el aparato. El operador o usuario del aparato será responsable de los accidentes o daños causados a otras personas o sus propiedades. El aparato está destinado al uso doméstico. No se ha concebido para uso industrial prolongado. Si se le da un uso profesional, se anulará la garantía. El fabricante no se responsabiliza de los daños derivados de un uso erróneo o distinto del previsto.

Este aparato forma parte de la Serie **X 20 V TEAM** y puede utilizarse con baterías

de la serie **X 20 V TEAM**. Las baterías de la serie **X 20 V TEAM** solo pueden cargarse con cargadores de la serie **X 20 V TEAM**.

### Volumen de suministro/ accesorios

Desembale el aparato y compruebe el volumen de suministro.

Deseché el material de embalaje según corresponda.

- Cortabordes recargable
- Cubierta de protección + 2x Tornillo de cabeza cilíndrica hexagonal
- Bobina de hilo (premontado)
- 4x Tornillo de cabeza cilíndrica hexagonal (Pieza intermedia)
- Empuñadura adicional
- Llave hexalobular
- Traducción del manual original

**La batería y el cargador no están incluidos.**

### Vista general

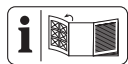

En las páginas desplegadas delantera y trasera encontrará ilustraciones del aparato.

**Fig. A**

- 1 Bloqueo de encendido
- 2 Mango
- 3 Interruptor de encendido/apagado
- 4 Soporte de batería
- 5 Botón de bloqueo (Empuñadura adicional)
- 6 Mango
- 7 Pieza intermedia
- 8 Cabeza del motor
- 9 Cubierta de protección
- 10 Bobina de hilo
- 11 Ojal de salida del hilo
- 12 Cápsula de la bobina
- 13 Arco distanciador (protección de plantas)
- 14 Alojamiento para empuñadura adicional
- 15 Empuñadura adicional
- 16 Llave hexalobular
- 17 Desbloqueo de la batería
- 18 Batería

- 19 Indicador de nivel de carga
- 20 Botón (Indicador de nivel de carga)
- 21 Cargador

**Fig. B**

- 22 4x Tornillo de cabeza cilíndrica hexagonal (Pieza intermedia)

**Fig. C**

- 23 2x Tornillo de cabeza cilíndrica hexagonal (Cubierta de protección)

**Fig. E**

- 24 Cubierta de la bobina
- 25 Desbloqueo (Cubierta de la bobina)
- 26 Botón de bloqueo (Cápsula de la bobina)
- 27 Ranura (Bobina de hilo)
- 28 Cortahilos

### Descripción del funcionamiento

El recortador de césped a batería tiene como dispositivo de corte un sistema monohilo con reajuste totalmente automático.

Además, el aparato está equipado con:

- Empuñadura adicional ajustable
- Cubierta de protección con cortahilos
- Arco distanciador (protección de plantas)

El funcionamiento de los elementos de mando se describe en las siguientes páginas.

### Datos técnicos

<b>Cortabordes recargable</b> .....	<b>PART 20-Li B2</b>
Tensión nominal $U$ 20 V $\approx$ (Tensión continua)	
Peso (sin batería) .....	$\approx 1,42$ kg
Régimen de ralentí $n_0$ .....	8500 $\text{min}^{-1}$
Tipo de protección .....	IPX0
Círculo de corte .....	$\varnothing 240$ mm
Bobina de hilo	
– Espesor del hilo .....	$\varnothing 1,6$ mm
– Longitud del hilo .....	4 m
Nivel de presión acústica ( $L_{pA}$ )	
.....	79,1 dB; $K_{pA}=3$ dB
Nivel de potencia acústica ( $L_{WA}$ )	
– medido .....	87,9 dB; $K_{WA}=2,13$ dB
– garantizado .....	96 dB
Vibración ( $a_h$ )	
– Empuñadura .....	1,133 $\text{m/s}^2$ ; $K=1,5$ $\text{m/s}^2$
– Empuñadura adicional	
.....	0,878 $\text{m/s}^2$ ; $K=1,5$ $\text{m/s}^2$
Batería .....	Li-Ion

- Temperatura ..... ≤ 50 °C
- Procedimiento de carga ..... 4 – 40 °C
- Funcionamiento ..... 4 – 50 °C
- Almacenamiento ..... 15 – 25 °C
- Batería PARKSIDE Performance Smart  
Smart PAPS 204 A1/Smart PAPS 208 A1/  
Smart PAPS 2012 A1
- banda de frecuencias .... 2400–2483,5 MHz
- potencia transmitida ..... ≤ 20 dBm

**Indicaciones sobre los valores de ruido y vibraciones**

Los valores de ruido y vibración se han obtenido según la normativa y disposiciones indicadas en la declaración de conformidad.

**⚠ ¡PRECAUCIÓN!** ¡Daños auditivos! Use protección para los oídos.

Los valores de emisión de vibraciones y los valores de emisiones sonoras indicados se obtienen mediante la medición en un procedimiento de ensayo normalizado y se pueden utilizar para hacer una comparación entre una herramienta eléctrica y otra. Los valores de emisión de vibraciones y los valores de emisiones sonoras indicados también pueden utilizarse para una evaluación preliminar de la carga.

**⚠ ¡ADVERTENCIA!** Los valores de emisión de vibraciones y sonoras reales pueden variar frente al valor indicado cuando se hace un uso real de la herramienta electrónica, dependiendo del tipo y forma en que se utiliza la herramienta eléctrica y, en particular, del tipo de pieza de trabajo que se procesa. Es necesario establecer medidas de seguridad para proteger al operador basadas en una estimación de la carga de vibraciones durante las condiciones reales de uso. En este sentido, se deben tener en cuenta todas las fases del ciclo de trabajo, por ejemplo, los tiempos en los que la herramienta eléctrica está desconectada y aquellos en los que está encendida, pero funciona sin carga.

**X 20 V TEAM**

Este aparato forma parte de la Serie **X 20 V TEAM** y puede utilizarse con baterías de la serie **X 20 V TEAM**. Las baterías de la serie **X 20 V TEAM** solo pueden cargarse con cargadores de la serie **X 20 V TEAM**. Le recomendamos utilizar este aparato únicamente con las siguientes baterías:

- PAP 20 B1, PAP 20 B3, Smart PAPS 204 A1, Smart PAPS 208 A1, Smart PAPS 2012 A1

Le recomendamos cargar estas baterías con los siguientes cargadores: PLG 20 A3, PLG 20 A4, PLG 20 C1, PLG 20 C2, PLG 20 C3, PLG 201 A1, PDSLG 20 A1, PDSLG 20 B1, Smart PLGS 2012 A1

Datos técnicos de la batería y el cargador: Consultar las instrucciones separadas.

**Indicaciones de seguridad**



**¡ATENCIÓN!** Cuando se utilizan aparatos eléctricos, deben tenerse en cuenta las siguientes medidas de seguridad fundamentales de protección contra descargas eléctricas, peligro de lesiones o de incendio.

**⚠ ¡ADVERTENCIA!** Una manipulación inadecuada de la batería puede producir daños personales y materiales. Observe las indicaciones de seguridad y las indicaciones de carga y de uso correcto que aparecen en las instrucciones de funcionamiento de su batería y cargador de la serie **X 20 V TEAM**. Para una descripción más detallada sobre el proceso de carga y para más información,

consulte este manual de instrucciones separado.

### Significado de las indicaciones de seguridad

**▲ ¡PELIGRO!** Si no sigue esta indicación de seguridad, se producirá accidentes. El resultado es una lesión grave o la muerte.

**▲ ¡ADVERTENCIA!** Si no sigue esta indicación de seguridad, es posible que se produzca un accidente. El resultado es posiblemente una lesión grave o la muerte.

**▲ ¡PRECAUCIÓN!** Si no sigue esta indicación de seguridad, se producirá accidentes. El resultado es posiblemente una lesión de gravedad leve o media.

**¡NOTA IMPORTANTE!** Si no sigue esta indicación de seguridad, se producirá accidentes. El resultado es posiblemente un daño material.

## Gráficos y símbolos

### Símbolos gráficos sobre el aparato



Este aparato forma parte de la Serie **X 20 V TEAM** y puede utilizarse con baterías de la serie **X 20 V TEAM**. Las baterías de la serie **X 20 V TEAM** solo pueden cargarse con cargadores de la serie **X 20 V TEAM**.



¡Atención!



¡Peligro por descarga eléctrica!



Lea las instrucciones de uso



Utilice protección auditiva/Utilice protección ocular



Está prohibido utilizar el aparato con lluvia o en un entorno húmedo.



El uso de cuchillas está prohibido.



¡Antes de realizar trabajos de mantenimiento, retire la batería!



¡Peligro de lesiones por la proyección de piezas!

Mantenga alejadas a las personas en las inmediaciones del aparato



Mantenga alejadas a otras personas, ya que podrían sufrir lesiones por los cuerpos extraños disparados.



Después del apagado, el dispositivo de corte sigue girando unos segundos. Aleje las manos y los pies.



Nivel de potencia acústica garantizado  $L_{WA}$  en dB.



Círculo de corte



Los aparatos eléctricos no deben tirarse a la basura doméstica.

## Gráficos en el manual de instrucciones



¡Atención!

## Funcionamiento seguro de desbrozadoras

### Indicaciones generales

- Lea atentamente el manual de instrucciones. Familiarícese con los controles y el uso correcto del aparato.
- Los niños, las personas con capacidades físicas, sensoriales o intelectuales reducidas o con insuficiente experiencia y conocimientos, o las personas que no estén familiarizadas con las instrucciones no deben nunca manejar el aparato. Se debe supervisar que los niños no jueguen con el aparato. La limpieza y el mantenimiento no pueden ser realizados por niños.
- La normativa local puede establecer limitaciones en cuanto a la edad del usuario.
- Este aparato no debe ser utilizado a alturas superiores a 2000 m.
- Recuerde que el usuario es el único responsable de los accidentes o daños causados a otras

personas o sus propiedades.

- Cumpla con las restricciones para emisión de ruidos y las normas locales.
- No utilice nunca el aparato cuando haya personas, especialmente niños, o animales cerca.

### **Preparación**

- No use nunca el aparato si los dispositivos de protección o cubiertas de protección están dañados o no están montados.
- Antes de utilizar el aparato, compruebe visualmente si las protecciones y cubiertas están dañadas, están ausentes o están mal colocadas.
- Antes de utilizar la máquina o después de cualquier golpe, compruebe posibles signos de desgaste o daños en el aparato y, si fuese necesario, procure su reparación.

### **Funcionamiento**

- Utilice protección ocular, pantalones largos y calzado resistente durante

todo el periodo de uso de la máquina.

- Preste atención a lo que está haciendo y tenga cuidado, utilice el sentido común al trabajar con el aparato. No utilice el aparato si está cansado o bajo la influencia de estupefacientes, alcohol o medicamentos.
- Trabaje solo a la luz del día o con buena iluminación artificial.
- Evite poner en funcionamiento el aparato si hace mal tiempo, sobre todo si existe peligro de tormenta eléctrica.
- Evite poner en funcionamiento el aparato si la hierba está mojada.
- No trabaje en pendientes demasiado inclinadas.
- Mantenga las extremidades siempre alejadas de los dispositivos de corte, especialmente, cuando encienda el motor.
- ¡Advertencia! No toque ninguna de las piezas móviles que entrañan peligro antes de haber retirado la batería y las pie-

- zas móviles se hayan detenido.
- Nunca sustituya un dispositivo de corte no metálico por uno metálico.
  - Evite adoptar posiciones corporales anormales. Procure estar en una posición segura para poder mantener en todo momento el equilibrio al trabajar en pendientes.
  - Proceda lentamente. No corra con el aparato en la mano.
  - Mantenga alejado el cable de conexión y/o de extensión respecto de las piezas móviles y peligrosas para evitar daños en los cables que podrían provocar el contacto con **piezas con corriente**.
  - Mantenga las ranuras de ventilación libres de cuerpos extraños.
  - Apague el aparato y extraiga la batería. Asegúrese de que todas las piezas en movimiento se hayan detenido completamente
    - cada vez que deje el aparato;;
    - antes de retirar bloques u obstrucciones;;
    - antes de revisar, limpiar o trabajar en el aparato..
    - Después de que haya entrado en contacto con un cuerpo extraño,
    - siempre que la máquina comience a vibrar de forma inusual.
  - Si el aparato comienza a vibrar muy fuerte, más de lo normal, revíselo inmediatamente: , retire la batería y
    - compruebe si hay piezas sueltas y, en ese caso, apriételas;;
    - observe si presenta algún desperfecto;;
    - cambie las piezas dañadas. Diríjase al centro de servicio.
  - **Si se produce un accidente o una avería durante el funcionamiento, apague inmediatamente el aparato. Trate las lesiones como corresponda o solicite atención médica.** Para subsanar averías, lea el capítulo «Localización

de averías» o póngase en contacto con nuestro centro de servicio.

- **Utilice solo accesorios recomendados por PARKSIDE.** Los accesorios inadecuados pueden causar una descarga eléctrica o un incendio.

### **Limpieza, mantenimiento y almacenamiento**

- Apague el motor y extraiga la batería. Espere hasta que todas las piezas móviles se hayan detenido y deje que el aparato se enfríe antes de su mantenimiento, reparación, almacenamiento, o para la sustitución de un accesorio.
- Por razones de seguridad, cambie las piezas desgastadas o dañadas. Utilice únicamente piezas de repuesto y accesorios originales. El uso de piezas externas provoca la pérdida inmediata de los derechos de garantía.
- Compruebe y mantenga la máquina con regularidad. Encargue la reparación de la máquina única-

mente a un taller autorizado.

- Guarde el aparato fuera del alcance de los niños.

### **Indicaciones de seguridad especiales para aparatos con batería**

- **Asegúrese de que el aparato está apagado antes de insertar la batería.** Si introduce la batería mientras la herramienta eléctrica está encendida, pueden producirse accidentes.
- **Las baterías solo deben cargarse en espacios interiores porque es para lo que está previsto el cargador. Peligro de descarga eléctrica.**
- **Para reducir el riesgo de descarga eléctrica, retire el enchufe del cargador de la toma de corriente antes de limpiarlo.**
- **No exponga la batería durante mucho tiempo a una fuerte irradiación solar y no la deposite sobre radiadores.** El calor daña la batería y existe peligro de explosión.

- **Si la batería está caliente, deje que se enfríe antes de cargarla.**
- **No abra la batería y evite que se produzcan daños mecánicos en la batería.** Existe peligro de cortocircuito y podrían desprenderse vapores que irritan las vías respiratorias. Garantice una buena ventilación y visite a un médico.
- **No utilice baterías no recargables.** Podría dañar el aparato.
- **Utilice solo accesorios recomendados por PARKSIDE.** Los accesorios inadecuados pueden causar una descarga eléctrica o un incendio.

### **Riesgos residuales**

Incluso aunque esta herramienta se maneje con precaución, existen siempre riesgos residuales. Debido a su diseño y ejecución, esta herramienta puede presentar los siguientes peligros:

- Daños oculares, si no se utilizan gafas de protección.
- Daños auditivos, si no se lleva una protección adecuada para los oídos.
- Daños en la salud provocados por las vibraciones en manos y brazos, si el aparato se utiliza por un periodo prolongado o si no se utiliza y se mantiene correctamente.
- Lesiones por cortes

**▲ ¡ADVERTENCIA!** Peligro por el campo electromagnético generado mientras el dispositivo está en funcionamiento. En determinadas circunstancias este campo puede afectar a implantes médicos activos o pasivos. Para reducir el peligro de lesiones graves o mortales, recomendamos a las personas que tengan implantes médicos que consulten a su médico y al fabricante de los implantes médicos antes de utilizar la máquina.

### **Preparación**

**▲ ¡ADVERTENCIA!** Peligro de lesiones debido a la puesta en marcha involuntaria del aparato. No coloque la batería en el aparato hasta que el aparato esté completamente preparado para su uso.

## Elementos de control

Antes de poner en funcionamiento el aparato por primera vez, familiarícese con los elementos de control.

- **Bloqueo de encendido (1)**
  - Bloquea el interruptor de encendido/apagado contra un accionamiento involuntario.
  - Desbloqueo: Presionar
- **Interruptor de encendido/apagado (3)**
  - Encender: Presionar
  - Apagar: Soltar
- **Botón de bloqueo, Empuñadura adicional (Fig. D.1)**  
El botón de bloqueo (5) de la empuñadura adicional desbloquea/bloquea el ajuste del ángulo de la empuñadura adicional (15).

## Montaje

**⚠ ¡ADVERTENCIA!** Peligro de lesiones debido a la puesta en marcha involuntaria del aparato. No coloque la batería en el aparato hasta que el aparato esté completamente preparado para su uso.

### Montar la pieza intermedia

#### Herramientas necesarias y medios auxiliares

- Llave hexalobular (16)
- 4x Tornillo de cabeza cilíndrica hexagonal (22)

#### Procedimiento (Fig. B)

1. Inserte la pieza intermedia (7) en la cabeza del motor (8).
2. Inserte el mango (6) en la pieza intermedia.
3. Fije la pieza intermedia con los 4 tornillos (22).

### Montar la empuñadura adicional

#### Procedimiento (Fig. B)

1. Mantenga presionado el botón de bloqueo (5) de la empuñadura adicional mientras mueve la empuñadura adicional (15) hacia el alojamiento para la misma (14).

### Montar la cubierta de protección

#### Herramientas necesarias y medios auxiliares

- Llave hexalobular (16)

- 2x Tornillo de cabeza cilíndrica hexagonal (23)

#### Procedimiento (Fig. C)

1. Coloque la cubierta de protección (9) en la cabeza del motor (8).
2. Fije la cubierta de protección con los dos tornillos (23).

## Ajustes en el aparato

### Ajuste de la empuñadura adicional

La empuñadura adicional (15) puede colocarse en diferentes posiciones. Ajuste la empuñadura adicional de tal manera que la cápsula de la bobina (12) esté inclinada ligeramente hacia delante (véase *Cortar hierba*, p. 84).

#### Procedimiento (Fig. D.1)

1. Presione el botón de bloqueo (5) de la empuñadura adicional (15).
2. Ajuste la empuñadura adicional (15) en la posición deseada. Los niveles de encastre integrados impiden que la empuñadura se desajuste involuntariamente.

### Ajustar el arco distanciador

El arco distanciador (protección de plantas) (13) mantiene las plantas o ramas que no han de recortarse alejadas del dispositivo de corte.

#### Procedimiento (Fig. D.2)

1. Abata hacia abajo el arco distanciador (13).
2. Abata hacia arriba (posición de estacionamiento) el arco distanciador (13) cuando no lo necesite.

### Alargar el hilo de corte

El aparato está equipado con un *sistema de alargamiento del hilo totalmente automático*. El hilo se alarga automáticamente cada vez que se enciende. Para que el sistema de alargamiento de hilo automático funcione correctamente, la bobina de hilo (10) ha de pararse antes de que se vuelva a encender el aparato. Si al principio el hilo fuese más largo de lo que requiere el círculo de corte, el cortahilos (28) lo corta automáticamente a la longitud correcta.

#### Procedimiento (Fig. E)

1. Controle regularmente el hilo de nailon para ver si hay daños y si el hilo de corte sigue teniendo la longitud indicada por el cortahilos.
2. **Si no se ven los extremos del hilo:**

Sustituya la bobina de hilos (véase *Mantenimiento*, p. 85).

3. **Ajustar manualmente la longitud del hilo:**

Retire la batería (18) del aparato. Tire ligeramente del extremo del hilo y pulse el botón de bloqueo (26) varias veces si es necesario, hasta que los extremos de los hilos sobresalgan un poco sobre el cortahilos (28).

**Revisar el nivel de carga de la batería**

Ledes	Significado
rojo, naranja, verde	Batería cargada
rojo, naranja	Batería parcialmente cargada
rojo	Se debe cargar la batería

1. Presione la tecla (20) al lado del indicador del nivel de carga (19) de la batería (18). Los LED del indicador del nivel de carga muestran el nivel de carga de la batería.
2. Cargue la batería (18) cuando solo se ilumine el LED rojo del indicador del nivel de carga (19).

**Cargar la batería**

Consulte también el manual de instrucciones del cargador.

**Indicaciones**

- Si la batería está caliente, deje que se enfríe antes de cargarla.
- No exponga la batería durante mucho tiempo la radiación solar directa ni a temperaturas  $\leq 50$  °C. En particular, evite colocarla sobre radiadores o guardarla en vehículos aparcados al sol.

**Procedimiento**

1. En caso necesario, extraiga la batería (18) del aparato.
2. Introduzca la batería en el receptáculo del cargador (21).
3. Conecte el cargador a un enchufe.
4. Cuando se haya cargado, desconecte el cargador de la corriente.
5. Saque la batería del receptáculo de carga.

**LEDs de control en el cargador (21)**

verde	rojo	Significado
se ilumina	—	<ul style="list-style-type: none"> <li>• La batería está completamente cargada</li> <li>• listo (ninguna batería introducida)</li> </ul>
—	se ilumina	La batería se está cargando
—	parpadea	Batería sobrecalentada
parpadea	parpadea	Batería defectuosa

**Funcionamiento**

**Funcionamiento del aparato**

**⚠ ¡ADVERTENCIA!** ¡Peligro de lesiones! Observe las siguientes indicaciones.

- No corte hierba húmeda o mojada.
- Antes de arrancar el aparato, asegúrese de que el dispositivo de corte no entra en contacto con piedras, guijarros u otros cuerpos extraños.
- Encienda el aparato antes de acercarse a la hierba que va a cortar.
- Evite que el aparato haga un esfuerzo excesivo durante el trabajo.
- Evite que toque obstáculos duros (piedras, paredes, vallas, etc.). El hilo de nylon de la bobina de hilos se desgastaría demasiado pronto.
- Evite utilizar la máquina si hace mal tiempo, sobre todo si existe peligro de tormenta eléctrica.
- El interruptor de encendido/apagado no debe bloquearse. Debe apagar el motor cuando suelte el interruptor.

**Cortar hierba**

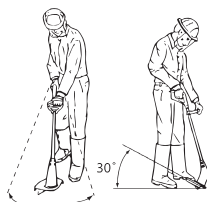

1. Corte hierba moviendo el aparato hacia la izquierda y la derecha.
2. Corte lentamente y sujete el aparato inclinado hacia delante unos 30°.

- Si la hierba está muy crecida, córtela por capas desde arriba hacia abajo.

### Insertar/retirar la batería

**⚠ ¡ADVERTENCIA!** Peligro de lesiones debido a la puesta en marcha involuntaria del aparato. No coloque la batería en el aparato hasta que el aparato esté completamente preparado para su uso.

**¡NOTA IMPORTANTE!** ¡Peligro de daños! No colocar la batería correcta en el aparato puede dañar el aparato y la batería.

#### Insertar la batería

- Deslice la batería (18) a lo largo del carril guía para introducirla en el soporte de la batería (4).  
La batería encaja de manera audible.

#### Retirar la batería

- Presione y mantenga presionado el desbloqueo de la batería (17) en la batería (18).
- Retire la batería del soporte de la batería (4).

### Encendido y apagado

**⚠ ¡ADVERTENCIA!** Peligro de lesiones debido a la rotación continuo del aparato. Antes de introducir las baterías en el aparato, compruebe que el interruptor de encendido/apagado (3) funciona correctamente y vuelve a la posición de apagado al soltarlo.

**⚠ ¡PRECAUCIÓN!** Procure estar en una posición segura y sujete el aparato bien con ambas manos y distanciado del propio cuerpo. Antes de encender el aparato procure que no toque ningún objeto.

**⚠ ¡ADVERTENCIA!** Riesgo de lesiones debido a la rotación del dispositivo de corte. Espere a que el dispositivo de corte se pare completamente. Aleje las manos y los pies.

#### Encender

- Inserte la batería (18) en el aparato.
- Presione el bloqueo de encendido (1).
- Mantenga pulsado el interruptor de encendido/apagado (3).
- Suelte el bloqueo de encendido (1).

#### Apagar

- Suelte el interruptor de encendido/apagado (3).
- Cuando deje el aparato desatendido o cuando termine de trabajar, retire la batería (18).

## Transporte

Indicaciones para el transporte del aparato:

- Apague el aparato y extraiga la batería. Asegúrese de que todas las piezas en movimiento se hayan detenido completamente.
- Sostenga el aparato siempre con las dos manos, una mano en la empuñadura (2) y la otra sobre la empuñadura adicional (15).

## Limpieza, mantenimiento y almacenamiento

**⚠ ¡ADVERTENCIA!** Peligro de lesiones debido a la puesta en marcha involuntaria del aparato. Protéjase durante los trabajos de mantenimiento y limpieza. Apague el aparato y extraiga la batería (18).

Los trabajos de reparación y mantenimiento que no están descritos en estas instrucciones han de llevarse a cabo por nuestro centro de servicio. Utilice exclusivamente piezas de repuesto originales.

### Limpieza

**⚠ ¡ADVERTENCIA!** ¡Descarga eléctrica! Nunca rocíe el aparato con agua.

**¡NOTA IMPORTANTE!** ¡Peligro de daños! Las sustancias químicas pueden dañar las partes del aparato que son de plástico. No utilice detergentes o disolventes.

- Mantenga limpias las ranuras de ventilación, la carcasa del motor y las empuñaduras del aparato. Para ello utilice un trapo húmedo o un cepillo.

**⚠ ¡ADVERTENCIA!** ¡Peligro de lesiones por las piezas móviles peligrosas! Preste atención al cortahilos. Puede causar cortes graves.

- Siempre que haya cortado limpie la hierba y tierra de la cubierta de protección y del dispositivo de corte.

### Mantenimiento

#### Cambiar la bobina de hilo (Fig. E)

El sentido correcto de bobinado de la bobina de hilos (10) se indica en la cápsula de la bobina (12) y en la propia bobina de hilos. Las flechas de la cubierta de la bobina (24) indican el sentido de giro del motor.

## Procedimiento

1. Extraiga la batería (18) del aparato.
2. Abra la cápsula de la bobina (12) presionando simultáneamente los dos desbloques (25) de la cápsula de la bobina.
3. Retire la cubierta de la bobina (24) y extraiga la bobina de hilos vieja (10).
4. Presione el extremo del hilo de la nueva bobina de hilos por la ranura (27) de la bobina de hilos.
5. Coloque la nueva bobina de hilos (10) en la cápsula de la bobina (12). El lado de la bobina de hilos en el que se indica el sentido de la marcha con las flechas deberá quedar visible cuando se inserte.
6. Inserte el extremo del hilo a través del ojal de salida del hilo (11).
7. Vuelva a colocar la cubierta de la bobina (24) sobre la cápsula de la bobina (12). Procure que los desbloques (25) de la tapa se ajusten exactamente en las ranuras de la cápsula de la bobina. Encajarán de manera perceptible.
8. Tire del extremo del hilo y siga pulsando el botón de bloqueo (26), hasta que el extremo del hilo sobresalga aproximadamente 1 cm del cortahilos (28).
9. Controle el cortahilos.

En ningún caso debe utilizar el aparato sin el cortahilos o si está defectuoso. Si el cortahilos está dañado, diríjase al centro de servicio.

## Enrollar el hilo de repuesto

1. Inserte un extremo del hilo de repuesto a través de la abertura de la bobina de hilos (10).
2. Enrolle el hilo en la dirección de bobinado de la bobina de hilos. Para ello, observe las flechas que figuran en la parte superior de la bobina de hilos (10).

## Almacenamiento

Almacene el aparato en un estado permanentemente:

- limpio
- secos
- protegido contra el polvo
- fuera del alcance de los niños

La temperatura de almacenamiento de la batería y del aparato debe oscilar entre 15 – 25 °C. Durante el almacenamiento, evite el frío o calor extremos para que la batería no pierda potencia o se dañe.

Cuando vaya a almacenar el aparato durante un largo periodo de tiempo (p. ej., durante el invierno), retire la batería (observe las instrucciones de uso separadas para la batería y el cargador).

No ponga el aparato encima de la cubierta de protección. Es mejor colgarlo del asidero superior para que la cubierta de protección no toque otros objetos. Existe el peligro de que la cubierta de protección se deforme y con ello cambien las dimensiones y las características de seguridad.

## Eliminación/protección del medio ambiente

Retire la batería del aparato y lleve el aparato, la batería, los accesorios y el embalaje a un punto verde para su reciclaje.



Los aparatos eléctricos no deben tirarse a la basura doméstica.

El símbolo del contenedor de basura tachado significa que este producto no debe eliminarse como residuo municipal sin clasificarse al final de su vida útil.

## Directiva 2012/19/UE sobre residuos de aparatos eléctricos y electrónicos:

Los consumidores tienen la obligación legal de reciclar los aparatos eléctricos y electrónicos de forma ecológica al final de su vida útil. De este modo, se garantiza un reciclaje respetuoso con el medio ambiente y con los recursos.

Dependiendo de las normas estatales, puede tener las siguientes opciones:

- devolverlo a un punto de venta,
- entregarlo a un punto de recogida oficial,
- devolver al fabricante/distribuidor.

Esto no afecta a los accesorios y a otros medios sin componentes electrónicos.

## Eliminar las baterías de forma respetuosa con el medio ambiente



No tire la batería a la basura doméstica, tampoco al fuego (peligro de explosión) o al agua. Las baterías deterioradas pueden provocar daños en el medio ambiente y en su salud cuando desprenden vapores o líquidos venenosos.

Está obligado a desechar las baterías defectuosas o gastadas de forma respetuosa con el medio ambiente. (Reglamento (UE) 2023/1542 relativo a las pilas y baterías y sus residuos)

- No abra las baterías y evite que sufran daños mecánicos. Existe peligro de cortocircuito y podrían desprenderse vapores que irritan las vías respiratorias.
- Por razones de seguridad, descargue las baterías antes de desecharlas.
- Cubra los polos con cinta adhesiva para evitar cortocircuitos.
- Deseche las baterías en un punto de venta o en un punto de recogida.

• **Baterías dañadas**

- ¡Manipule con especial cuidado las baterías dañadas externamente!
- No toque las baterías dañadas con las manos desnudas.
- Si no puede cubrir los polos con cinta adhesiva, introduzca las baterías individualmente en una bolsa de plástico.
- Introduzca las baterías dañadas una a una en un recipiente no inflamable y con cierre que se pueda llenar de arena.
- Entregue las baterías dañadas a un punto de recogida con personal especializado.

## Localización de averías

La siguiente tabla le ayudará a eliminar las pequeñas averías:

Problema	Posible causa	Subsanación del error
El aparato no arranca	Batería (18) descargada	Cargar la batería (observar el manual de instrucciones independiente de la batería y del cargador)
	Batería (18) no insertada	<i>Insertar la batería, p. 85</i>
	Interruptor de encendido/apagado (3) defectuoso	Diríjase al centro de servicio.
	Motor defectuoso	
El aparato funciona con interrrupciones	Contacto flojo en el interior	
	Interruptor de encendido/apagado (3) defectuoso	Diríjase al centro de servicio.
Vibraciones y ruidos fuertes	Dispositivo de corte sucio	Limpiar el dispositivo de corte (véase <i>Limpieza, mantenimiento y almacenamiento, p. 85</i> )
	Motor defectuoso	Diríjase al centro de servicio.
	La bobina de hilos (10) no tiene suficiente hilo de corte	<i>Alargar el hilo de corte, p. 83</i> <i>Cambiar la bobina de hilo (Fig. E), p. 85</i>
Resultado de corte no favorable	El hilo de corte no se guía fuera de la cápsula de la bobina (12)	Retirar la tapa de la cápsula de la bobina (24) y pasar el hilo de corte por los ojales de salida del hilo (11) hacia fuera, cerrar de nuevo la tapa
	Dispositivo de corte sucio	Limpiar el dispositivo de corte (véase <i>Limpieza, mantenimiento y almacenamiento, p. 85</i> )
	Poca capacidad de la batería	Cargar la batería (observar el manual de instrucciones independiente de la batería y del cargador)

## Servicio

### Garantía

Estimada/o cliente:

Este producto tiene una garantía de 3 años a partir de la fecha de compra. En caso de defectos en este producto, tiene derechos legales contra el vendedor del producto. Estos derechos legales no están limitados por nuestra garantía que se detalla a continuación.

#### Condiciones de la garantía

El plazo de la garantía empieza a partir de la fecha de compra. Guarde el recibo de caja original, ya que se necesita como comprobante de compra. Si se produce un defecto de material o de fabricación en el plazo de tres años a partir de la fecha de compra de este producto, procederemos a la reparación o sustitución del producto, según consideremos oportuno, sin cargo alguno para usted. Para poder hacer uso de la garantía, es necesario presentar el aparato defectuoso y el comprobante de compra (recibo de caja) en el plazo de tres años y entregar una breve descripción por escrito de la naturaleza del defecto y de cuándo se produjo.

Si nuestra garantía cubre el defecto, recibirá el producto reparado o uno nuevo. La reparación o sustitución del producto no supone un nuevo inicio del periodo de garantía.

#### Periodo de garantía y reclamaciones por defectos legales

La garantía no prolonga el periodo de garantía. Esto también se aplica a piezas repuestas o reparadas. Cualquier daño o defecto ya presente en el momento de la compra debe ser comunicado inmediatamente después de desembalar el producto. Transcurrido el periodo de garantía, cualquier reparación está sujeta a costes.

#### Alcance de la garantía

El producto ha sido fabricado cuidadosamente según las más estrictas normas de calidad y ha sido sometido a pruebas exhaustivas antes de su entrega.

La garantía cubre los fallos de material o de fabricación. Esta garantía no cubre las piezas del producto sujetas al desgaste normal y que, por lo tanto, pueden considerarse piezas de desgaste (p. ej.: Bobina de hilo) o los daños en las piezas frágiles.

Esta garantía queda anulada si el producto ha sido dañado, utilizado indebidamente o no se ha mantenido correctamente. Para garantizar el uso adecuado del producto, es imprescindible respetar estrictamente todas las instrucciones que figuran en el manual de instrucciones. Se debe evitar a toda costa cualquier uso o acción desaconsejada o advertida en el manual de instrucciones.

El producto está previsto exclusivamente para su uso particular y no para un uso profesional. La garantía desaparece en caso de manipulación inadecuada, uso de la fuerza e intervenciones no realizadas por nuestro centro de servicio autorizado.

#### Tramitación en caso de reclamación de garantía

Con el fin de garantizar una rápida tramitación de su solicitud, le rogamos que siga las siguientes instrucciones:

- Para cualquier consulta, conserve el recibo de caja y el número de artículo (IAN 507528\_2507) como comprobante de su compra.
- El número del artículo figura en la placa de características del producto, en un grabado en el producto, en la portada de su manual de instrucciones (parte inferior a la izquierda) o en la pegatina situada en la parte posterior o inferior del producto.
- Si se producen errores de funcionamiento u otros defectos, póngase en contacto con el centro de servicio que se indica a continuación **por teléfono**. O utilice nuestro **formulario de contacto**, que puede encontrar en [parkside-diy.com](http://parkside-diy.com) en la sección **Servicio**.
- Después de consultar con nuestro centro de servicio, puede enviar un producto que haya sido identificado como defectuoso a la dirección de servicio que se le ha proporcionado, con el franqueo pagado, junto con el comprobante de compra (recibo de caja) e indicando en qué consiste el defecto y cuándo se produjo. Para evitar problemas de aceptación y costes adicionales, utilice únicamente la dirección que se le ha comunicado. Asegúrese de que el envío no se realiza a portes debidos, por mercancías voluminosas, expés u otro tipo de carga especial. Por favor, envíe el producto con todos los accesorios suministrados con la compra y asegúrese de que el embalaje de transporte es suficientemente seguro.



En *parkside-diy.com* puede consultar y descargar este y muchos otros manuales. Con este código QR accederá directamente a *parkside-diy.com*. Seleccione su país y, a través de la interfaz de búsqueda, busque los manuales de instrucciones que desee. Introduciendo el número de artículo (IAN) 507528\_2507, podrá abrir el manual de instrucciones.

### Servicio de reparación

Para las reparaciones **no cubiertas por la garantía**, póngase en contacto con el centro de servicio. Estarán encantados de proporcionarle un presupuesto.

- Solo podemos procesar equipos que hayan sido suficientemente empaquetados y franqueados.

## Piezas de repuesto y accesorios

**Encontrará piezas de repuesto y accesorios en [www.grizzlytools.shop](http://www.grizzlytools.shop).** Si surgen problemas durante el proceso de pedido, por favor, póngase en contacto con nosotros a través de nuestra tienda online. Si tiene más preguntas, póngase en contacto con: *Service-Center*, p. 89

Pos. n°	Nombre	N° de pedido
9+28	Cubierta de protección + Cortahilos	91120011
10	Bobina de hilo	91120841
15	Empuñadura adicional	91120840

**Nota:** Envíe su aparato limpio y con una nota de los defectos a la dirección indicada por el centro de servicio.

- No se aceptarán los aparatos enviados a portes debidos, por mercancías voluminosas, envíos exprés o con otro tipo de carga especial.
- Nos deshacemos de forma gratuita de los aparatos defectuosos devueltos.

### Service-Center

**ES** Servicio España  
Tel.: 900 994 940  
Formulario de contacto en  
[parkside-diy.com](http://parkside-diy.com)  
**IAN 507528\_2507**

### Importador

Por favor, tenga en cuenta que la siguiente dirección no es una dirección de servicio técnico. Póngase en contacto con la dirección del centro de servicio mencionada arriba.

Grizzly Tools GmbH & Co. KG  
Stockstädter Str. 20  
63762 Großostheim  
ALEMANIA  
[www.grizzlytools.de](http://www.grizzlytools.de)

## Traducción de la declaración UE de conformidad

Producto: **Cortabordes recargable**

Modelo: **PART 20-Li B2**

Número de serie: 000001 – 404000

El objeto de la declaración descrita anteriormente es conforme con la legislación de armonización pertinente de la Unión:

**2006/42/EC • 2014/30/EU • 2000/14/EC & 2005/88/EC • 2011/65/EU & (EU) 2015/863  
Producto con batería Smart PAPS 204 A1/Smart PAPS 208 A1/  
Smart PAPS 2012 A1: 2014/53/EU (en lugar de 2014/30/EU)**

El objeto de la declaración descrito anteriormente es conforme a la Directiva 2011/65/EU del Parlamento Europeo y del Consejo, de 8 de junio de 2011, sobre restricciones a la utilización de determinadas sustancias peligrosas en aparatos eléctricos y electrónicos.

Para garantizar la conformidad, se han aplicado las siguientes normas armonizadas así como las normas y reglamentos nacionales:

**EN 60335-1:2012/A15:2021 • EN 50636-2-91:2014  
EN IEC 55014-1:2021 • EN IEC 55014-2:2021  
EN IEC 63000:2018**

**Producto con batería Smart PAPS 204 A1/Smart PAPS 208 A1/Smart PAPS 2012 A1:  
EN 301 489-1 V2.2.3:2019 • EN 301 489-17 V3.3.1:2024  
EN 300 328 V2.2.2:2019 • EN 50663:2017**

De acuerdo con la Directiva sobre emisiones sonoras 2000/14/EC, se confirma lo siguiente:  
Nivel de potencia acústica ( $L_{WA}$ )

– medido: 87,9 dB;  
– garantizado: 96 dB

Se ha seguido el procedimiento de evaluación de la conformidad según el anexo VI de la Directiva 2000/14/EC.

Organismo notificado: TÜV SÜD Industrie Service GmbH, Westendstrasse 199, 80686 München, NB 0036

La presente declaración de conformidad se expide bajo la exclusiva responsabilidad del fabricante:



Grizzly Tools GmbH & Co. KG  
Stockstädter Str. 20  
63762 Großostheim  
ALEMANIA  
15.12.2025

Christian Frank  
Representante autorizado para la documentación

## Indice

<b>Introduzione.....</b>	<b>91</b>
Usò conforme.....	91
Materiale in dotazione/accessori.....	92
Panoramica.....	92
Descrizione del funzionamento.....	92
Dati tecnici.....	92
X 20 V TEAM.....	93
<b>Avvertenze di sicurezza.....</b>	<b>93</b>
Significato delle avvertenze di sicurezza.....	94
Pittogrammi e simboli.....	94
Funzionamento sicuro dei tagliaerba.....	95
Avvertenze di sicurezza specifiche per apparecchi a batteria.....	98
Rischi residui.....	99
<b>Preparazione.....</b>	<b>100</b>
Elementi di comando.....	100
Montaggio.....	100
Impostazioni sull'apparecchio.....	100
Verifica dello stato di carica della batteria.....	101
Ricaricare la batteria.....	101
<b>Funzionamento.....</b>	<b>101</b>
Lavorare con l'apparecchio.....	101
Taglio del prato.....	102
Inserimento e rimozione della batteria.....	102
Accensione e spegnimento.....	102
<b>Trasporto.....</b>	<b>102</b>
<b>Pulizia, manutenzione e conservazione.....</b>	<b>102</b>
Pulizia.....	102
Manutenzione.....	103
Conservazione.....	103
<b>Smaltimento/rispetto dell'ambiente.....</b>	<b>103</b>
Smaltire le batterie secondo le norme per la tutela ambientale.....	104
<b>Ricerca degli errori.....</b>	<b>104</b>
<b>Assistenza.....</b>	<b>105</b>
Garanzia.....	105
Servizio di riparazione.....	106
Service-Center.....	106
Importatore.....	106
<b>Ricambi e accessori.....</b>	<b>107</b>
<b>Traduzione delle dichiarazioni UE di conformità originale.....</b>	<b>107</b>
<b>Vista esplosa.....</b>	<b>195</b>

## Introduzione

Congratulazioni per l'acquisto di questo nuovo decespugliatore a batteria (di seguito apparecchio o elettroutensile).

Avete optato per un apparecchio di alta qualità. La qualità di questo apparecchio è stata verificata durante la produzione, in seguito l'apparecchio è stato sottoposto ad un controllo finale. Pertanto, la funzionalità dell'apparecchio è garantita.



Il manuale d'uso è parte integrante del presente apparecchio. Esse contengono importanti avvertenze sulla sicurezza, l'uso e lo smaltimento. Leggere attentamente il manuale d'uso. Acquisire familiarità con i comandi e con l'uso corretto dell'apparecchio. Utilizzare l'apparecchio solo come descritto e per i settori d'impiego previsti. Conservare il manuale d'uso e, in caso di cessione dell'apparecchio a terzi, consegnare anche tutti i documenti correlati.

### Usò conforme

L'apparecchio è destinato esclusivamente al seguente uso:

- Tagliare l'erba in giardini e lungo le aiuole. Non utilizzare l'apparecchio per tagliare siepi o arbusti.

È vietato l'uso dell'apparecchio in condizioni di pioggia e in ambienti umidi.

L'apparecchio è destinato all'utilizzo da parte di adulti. L'uso dell'apparecchio ai ragazzi di età superiore a 16 anni è consentito solo sotto sorveglianza.

Qualsiasi altro impiego non espressamente consentito nel presente manuale d'uso può causare danni all'apparecchio e rappresentare un serio pericolo per l'utilizzatore.

L'utilizzatore od operatore dell'apparecchio è responsabile di eventuali incidenti o danni ad altre persone o alla loro proprietà.

L'apparecchio è adatto all'uso per piccoli lavori domestici. Non è stato concepito per l'impiego aziendale prolungato. Un eventuale utilizzo aziendale comporta l'estinzione della garanzia. Il produttore non si fa carico di eventuali danni causati da un uso improprio o da un azionamento errato.

L'apparecchio è parte della serie

**X 20 V TEAM** e può essere utilizzato con le batterie della serie **X 20 V TEAM**. Le batte-

rie della serie **X 20 V TEAM** possono essere caricate solo con i caricabatterie della serie **X 20 V TEAM**.

### Materiale in dotazione/accessori

Estrarre l'apparecchio dalla confezione e controllare il materiale fornito.

Smaltire il materiale di imballaggio ai sensi della normativa vigente.

- Tagliabordi ricaricabile
- Calotta protettiva + 2x Vite torx
- Rocchetto portafilo (premontato)
- 4x Vite torx (Pezzo intermedio)
- Impugnatura supplementare
- Chiave per vite torx
- Traduzione delle istruzioni originali

**La batteria e il caricabatteria non sono compresi nella confezione.**

### Panoramica

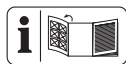

Le figure dell'apparecchio si trovano nelle pagine apribili anteriore e posteriore.

#### Fig. A

- 1 Blocco accensione
- 2 Impugnatura
- 3 Interruttore ON/OFF
- 4 Sostegno batteria
- 5 Pulsante di blocco (Impugnatura supplementare)
- 6 Manico
- 7 Pezzo intermedio
- 8 Testa motore
- 9 Calotta protettiva
- 10 Rocchetto portafilo
- 11 Occhiello di uscita filo
- 12 Capsula del rocchetto
- 13 staffa distanziatrice (protezione per le piante)
- 14 Alloggiamento per impugnatura supplementare
- 15 Impugnatura supplementare
- 16 Chiave per vite torx
- 17 Sblocco batteria
- 18 Batteria
- 19 Spia dello stato di carica
- 20 Tasto (Spia dello stato di carica)
- 21 Caricabatterie

#### Fig. B

- 22 4x Vite torx (Pezzo intermedio)

#### Fig. C

- 23 2x Vite torx (Calotta protettiva)

#### Fig. E

- 24 Copertura rocchetto
- 25 Sblocco (Copertura rocchetto)
- 26 Pulsante di blocco (Capsula del rocchetto)
- 27 Fessura (Rocchetto portafilo)
- 28 Tagliafilo

### Descrizione del funzionamento

Il dispositivo di taglio del tosaerba a batteria è un sistema a filo singolo a regolazione completamente automatica.

Inoltre l'apparecchio è provvisto di:

- impugnatura supplementare regolabile
- calotta protettiva con tagliafilo
- staffa distanziatrice (protezione per le piante)

La seguente descrizione illustra il funzionamento dei componenti.

### Dati tecnici

#### Tagliabordi ricaricabile ..... PART 20-Li B2

Tensione nominale $U$	..... 20 V $\approx$ (Tensione continua)
Peso (senza batteria)	..... $\approx$ 1,42 kg
Numero di giri a vuoto $n_0$	..... 8500 min <sup>-1</sup>
Grado di protezione	..... IPX0
Diametro di taglio	..... $\varnothing$ 240 mm
Rocchetto portafilo	
- Spessore filo	..... $\varnothing$ 1,6 mm
- Lunghezza filo	..... 4 m
Livello di pressione acustica ( $L_{pA}$ )	..... 79,1 dB; $K_{pA}=3$ dB
Livello di potenza acustica ( $L_{WA}$ )	
- misurato	..... 87,9 dB; $K_{WA}=2,13$ dB
- garantito	..... 96 dB
Vibrazione ( $a_h$ )	
- Impugnatura	..... 1,133 m/s <sup>2</sup> ; $K=1,5$ m/s <sup>2</sup>
- Impugnatura supplementare	..... 0,878 m/s <sup>2</sup> ; $K=1,5$ m/s <sup>2</sup>
Batteria	..... Li-Ion
Temperatura	..... $\leq$ 50 °C
- Processo di carica	..... 4 - 40 °C
- Funzionamento	..... 4 - 50 °C

- Conservazione ..... 15 – 25 °C  
PARKSIDE Performance Smart Batteria  
Smart PAPS 204 A1/Smart PAPS 208 A1/  
Smart PAPS 2012 A1
- banda di frequenza ..... 2400–2483,5 MHz
- potenza trasmessa ..... ≤ 20 dBm

### Avvertenze relative ai valori su rumorosità e vibrazioni

I valori relativi alla rumorosità e alle vibrazioni sono stati determinati in base alle norme e alle disposizioni indicate nella dichiarazione di conformità.

**⚠ ATTENZIONE!** Danni all'udito! Indossare le protezioni acustiche.

I valori complessivi di vibrazione indicati e i valori sulle emissioni rumorose riportati sono stati misurati secondo una procedura di controllo regolata da norme e possono essere utilizzati per il confronto di un utensile elettrico con un altro. I valori complessivi di vibrazione indicati e i valori sulle emissioni rumorose riportati possono essere utilizzati anche per una stima temporanea del carico.

**⚠ AVVERTIMENTO!** Le emissioni sulle vibrazioni e la rumorosità possono differire dal valore indicato durante l'uso effettivo dell'elettrotensile, in base alla tipologia e la modalità in cui si utilizza l'elettrotensile, in particolare quale tipo di pezzo viene lavorato. Risulta necessario stabilire misure di sicurezza per la tutela dell'utilizzatore che si basino su un calcolo approssimativo del carico dovuto alle vibrazioni in condizioni d'uso effettive. In tal senso, occorre tenere conto di tutte le componenti del ciclo operativo, ad esempio i momenti in cui l'elettrotensile è spento e quelli in cui è acceso, ma gira senza carico).

### X 20 V TEAM

L'apparecchio è parte della serie **X 20 V TEAM** e può essere utilizzato con le batterie della serie **X 20 V TEAM**. Le batterie della serie **X 20 V TEAM** possono essere caricate solo con i caricabatterie della serie **X 20 V TEAM**.

Consigliamo di utilizzare questo apparecchio esclusivamente con le seguenti batterie: PAP 20 B1, PAP 20 B3, Smart PAPS 204 A1, Smart PAPS 208 A1, Smart PAPS 2012 A1  
Consigliamo di caricare queste batterie con i seguenti caricabatterie: PLG 20 A3,

PLG 20 A4, PLG 20 C1, PLG 20 C2, PLG 20 C3, PLG 201 A1, PDSLGL 20 A1, PDSLGL 20 B1, Smart PLGS 2012 A1  
Dati tecnici di batteria e caricabatteria: vedere le istruzioni separate.

## Avvertenze di sicurezza



**ATTENZIONE!** Durante l'uso di apparecchi elettrici si devono osservare le seguenti misure di sicurezza fondamentali come protezione contro scossa elettrica, pericolo di lesioni e incendi:

**⚠ AVVERTIMENTO!** L'uso inadeguato della batteria può causare danni a persone e cose. Rispettare le avvertenze di sicurezza e le indicazioni per la ricarica e l'uso corretto riportate nel manuale d'uso della batteria e del caricabatterie della serie **X 20 V TEAM**. Una descrizione dettagliata sul processo di carica e altre informazioni sono riportate nelle istruzioni per l'uso accluse separatamente.

## Significato delle avvertenze di sicurezza

**▲ PERICOLO!** Se non si seguono queste avvertenze di sicurezza, si verifica un incidente. La conseguenza è una grave lesione o la morte.

**▲ AVVERTIMENTO!** Se non si seguono queste avvertenze di sicurezza, si può verificare un incidente. La conseguenza può essere una grave lesione o la morte.







**▲ ATTENZIONE!** Se non si seguono queste avvertenze di sicurezza, si verifica un incidente. La conseguenza può essere una lieve o media lesione.

**NOTA!** Se non si seguono queste avvertenze di sicurezza, si verifica un incidente. La conseguenza può essere un danno materiale.

## Pittogrammi e simboli Pittogrammi sull'apparecchio



L'apparecchio è parte della serie **X 20 V TEAM** e può essere utilizzato con le batterie della serie **X 20 V TEAM**. Le batterie della serie **X 20 V TEAM** possono essere caricate solo con i caricabatterie della serie **X 20 V TEAM**.

-  Attenzione!
-  Pericolo di scossa elettrica!
-  Leggere le istruzioni per l'uso
-  Utilizzare la protezione acustica/Utilizzare la protezione per gli occhi
-  È vietato l'uso dell'apparecchio in condizioni di pioggia e in ambienti umidi.
-  L'uso di lame è vietato.
-  Rimuovere la batteria prima degli interventi di manutenzione.



Pericolo di lesioni da corpi estranei proiettati!

Tenere lontane dall'apparecchio le persone non addette ai lavori



Tenere a distanza le altre persone. Potrebbero subire lesioni a causa della proiezione di corpi estranei.



Dopo lo spegnimento il dispositivo di taglio continua a girare per alcuni secondi. Tenere lontano mani e piedi.



Livello di potenza acustica garantito  $L_{WA}$  in dB.



Diametro di taglio



Gli apparecchi elettrici non devono essere smaltiti con i rifiuti domestici.

## Simboli nelle istruzioni per l'uso



Attenzione!

## Funzionamento sicuro dei tagliaerba

### Indicazioni generali

- Leggere attentamente il manuale d'uso. Acquisire familiarità con i comandi e con l'uso corretto dell'apparecchio.
- Questo apparecchio non è destinato all'uso da parte di persone con capacità fisiche, sensoriali o intellettive limitate oppure con carente esperienza e/o conoscenza o di persone che non abbiano acquisito familiarità con le istruzioni per l'uso. I bambini devono essere sorvegliati per assicurarsi che non giochino con l'apparecchio. La pulizia e la manutenzione non possono essere effettuate da bambini.
- A livello locale possono essere in vigore disposizioni che stabiliscono limiti di età per l'utilizzatore.
- L'apparecchio non può essere utilizzato in luogo con altitudini superiori a 2000 m.

- Si tenga presente che l'utilizzatore stesso è responsabile di incidenti o pericoli causati ad altre persone o ai loro beni.
- Osservare la protezione contro il rumore e le normative locali.
- Non usare mai l'apparecchio se nelle vicinanze si trovano persone, in particolare bambini o animali.

### Preparazione

- Non utilizzare mai l'apparecchio senza dispositivi o copertura di protezione o nel caso in cui risultino danneggiati.
- Prima dell'utilizzo dell'apparecchio ispezionare sempre visivamente l'apparecchio per verificare la presenza di guasti o il montaggio errato di dispositivi di protezione e coperture di protezione.
- Prima di mettere in funzione la macchina e in caso di eventuali urti, controllare eventuali segni di usura sull'apparecchio o danni

e fare eseguire le riparazioni necessarie.

### Funzionamento

- Indossare protezione oculare, pantaloni lunghi e scarpe antinfortunistiche per tutto il tempo di utilizzo della macchina.
- Prestare attenzione, usare prudenza in quello che si fa con l'apparecchio e apprestarsi al lavoro con raziocinio. Non utilizzare l'apparecchio quando si è stanchi o in condizioni di salute non perfette, oppure quando si è sotto l'effetto di droghe, alcol o farmaci.
- Lavorare solo in presenza di luce naturale o di una buona illuminazione artificiale.
- Evitare di far funzionare l'apparecchio in caso di cattivo tempo, in particolare in caso di pericolo di fulmini.
- Evitare di far funzionare l'apparecchio in caso di erba bagnata.
- Non falciare su pendenze eccessivamente ripide.
- Tenere sempre mani e piedi fuori dalla portata

della lama, soprattutto quando si avvia il motore.

- Avvertenza! Non toccare le parti pericolose in movimento prima di aver rimosso la batteria e prima che le parti pericolose in movimento si siano completamente fermate.
- Non sostituire mai una componente di taglio non metallica con una componente di taglio metallica.
- Evitare posture innaturali. Assicurare di avere una posizione salda per poter mantenere sempre l'equilibrio durante i lavori in posizione sospesa.
- Camminare lentamente. Non correre con l'apparecchio in mano.
- Tenere il raccordo e/o cavo di prolunga lontani da componenti mobili pericolosi per evitare danni ai cavi che potrebbero portare al contatto con **componenti attivi**.
- Tenere puliti da corpi estranei i fori di aerazione.
- Spegnere l'apparecchio e rimuovere la batteria. Assicurarsi che tutte le parti mobili siano completamente ferme
- prima di allontanarsi dall'apparecchio,
- prima di eliminare le cause di blocco o intasamento,
- prima di ispezionare l'apparecchio, pulirlo o effettuare degli interventi.
- Dopo il contatto con corpi estranei,
- ogni volta che la macchina inizia a vibrare in modo anomalo.
- Se l'apparecchio inizia ad emettere vibrazioni insolitamente forti, sottoporlo a un'immediata verifica, rimuovere la batteria e:
  - verificare la presenza di parti allentate e stringerle,
  - cercare eventuali danni,
  - sostituire i componenti danneggiati. rivolgersi al centro di assistenza.
- **In caso di incidente o malfunzionamento durante l'utilizzo, spegnere immediatamente l'apparecchio. Medica-re in maniera adeguata**

**le lesioni o consultare un medico.** Per eliminare i guasti consultare il capitolo “Ricerca dei guasti” oppure contattare il nostro centro di assistenza.

- **Utilizzare solo accessori consigliati da PARKSIDE.** Accessori non idonei possono causare incendi o scariche elettriche.

### **Pulizia, manutenzione e conservazione**

- Spegnere il motore e rimuovere la batteria. Attendere che tutte le parti in movimento si siano arrestate e fare raffreddare l'apparecchio quando si arresta l'apparecchio per regolarlo, sottoporlo a manutenzione o riparazione e conservarlo, oppure per sostituire un elemento accessorio.
- Per motivi di sicurezza, sostituire gli elementi usurati o danneggiati. Utilizzare esclusivamente pezzi di ricambio e accessori originali. L'uso di componenti non originali comporta l'immediata

decadenza dei diritti di garanzia.

- Ispezionare e sottoporre la macchina a manutenzione regolarmente. Far riparare la macchina solo da un'officina autorizzata.
- Conservare l'apparecchio fuori dalla portata dei bambini.

### **Avvertenze di sicurezza specifiche per apparecchi a batteria**

- **Assicurarsi che l'apparecchio sia spento prima di inserire la batteria.** L'inserimento di una batteria in un elettroutensile acceso può causare incidenti.
- **Caricare le batterie solo in luoghi chiusi in quanto il caricabatterie è destinato solo a tale uso. Pericolo di scossa elettrica.**
- **Per ridurre il rischio di scossa elettrica, estrarre la spina del caricabatterie dalla presa prima di pulirlo.**
- **Non esporre la batteria a radiazioni solari intense per un periodo di tempo prolungato e non**

**appoggiarla sui caloriferi.** Il calore danneggia la batteria e sussiste il pericolo di esplosione.

- **Prima di ricaricare una batteria surriscaldata aspettare che si raffreddi.**
- **Non aprire la batteria ed evitare danni meccanici alla batteria.** Sussiste pericolo di cortocircuito e di fuoriuscita di vapori che irritano le vie respiratorie. Andare all'aria fresca e inoltre consultare un medico.
- **Non utilizzare batterie non ricaricabili.** L'apparecchio potrebbe danneggiarsi.
- **Utilizzare solo accessori consigliati da PARKSIDE.** Accessori non idonei possono causare incendi o scariche elettriche.

### **Rischi residui**

Anche utilizzando l'apparecchio in modo conforme, rimangono dei rischi residui. I seguenti pericoli possono verificarsi in fun-

zione del modello e del tipo di apparecchio:

- **Danni agli occhi,** in caso di mancato utilizzo di un'adeguata protezione oculare.
- **Danni all'udito,** in caso di mancato utilizzo di un'apposita protezione acustica.
- **Danni alla salute** derivanti dalle vibrazioni della mano e del braccio, qualora l'apparecchio venga utilizzato per un periodo di tempo prolungato o il suo uso e la sua manutenzione non siano effettuati in modo conforme.
- **Lesioni da taglio**

**▲ AVVERTIMENTO!** Pericolo di campo elettromagnetico generato durante il funzionamento dell'apparecchio. In presenza di determinate condizioni, questo campo può danneggiare i dispositivi medici attivi e passivi. Per ridurre il rischio di lesioni gravi o mortali, raccomandiamo alle persone che portano dispositivi medici di consultare il proprio medico e il costruttore del-

lo stesso prima dell'utilizzo dell'apparecchio.

## Preparazione

**▲ AVVERTIMENTO!** Pericolo di lesioni a causa di un avviamento accidentale dell'apparecchio. Inserire la batteria nell'apparecchio solo quando l'apparecchio è completamente pronto per l'uso.

### Elementi di comando

Familiarizzare con i comandi prima di mettere in funzione l'apparecchio per la prima volta.

- **Blocco accensione (1)**
  - Blocca l'interruttore on/off per impedire l'azionamento accidentale.
  - Sbloccare: premere
- **Interruttore di accensione/spegnimento (3)**
  - Accensione: premere
  - Spegnimento: rilasciare
- **Pulsante di blocco, Impugnatura supplementare (Fig. D.1)**

Il pulsante di blocco (5) dell'impugnatura supplementare sblocca/blocca la regolazione dell'angolo dell'impugnatura supplementare (15).

## Montaggio

**▲ AVVERTIMENTO!** Pericolo di lesioni a causa di un avviamento accidentale dell'apparecchio. Installare la batteria nell'apparecchio solo quando l'apparecchio è completamente pronto per l'uso.

### Montare il pezzo intermedio

#### Utensile e accessori necessari

- Chiave per vite torx (16)
- 4x Vite torx (22)

#### Procedura (Fig. B)

1. Inserire il pezzo intermedio (7) sulla testa del motore (8).
2. Inserire il manico (6) sul pezzo intermedio.
3. Fissare il pezzo intermedio con le quattro viti (22).

### Montare l'impugnatura supplementare

#### Procedura (Fig. B)

1. Tenere premuto il pulsante di blocco (5) dell'impugnatura supplementare mentre si inserisce l'impugnatura supplementare (15) nella sede per l'impugnatura supplementare (14).

### Montare la calotta protettiva

#### Utensile e accessori necessari

- Chiave per vite torx (16)
- 2x Vite torx (23)

#### Procedura (Fig. C)

1. Posizionare la calotta protettiva (9) sulla testa del motore (8).
2. Fissare la calotta protettiva con le due viti (23).

## Impostazioni sull'apparecchio

### Regolazione dell'impugnatura supplementare

È possibile portare l'impugnatura supplementare (15) in diverse posizioni. Impostare l'impugnatura supplementare in modo che la capsula del rocchetto (12) nella posizione di lavoro sia leggermente inclinata in avanti (vedere *Taglio del prato*, p. 102).

#### Procedura (Fig. D.1)

1. Premere il pulsante di blocco (5) dell'impugnatura supplementare (15).
2. Impostare l'impugnatura supplementare (15) nella posizione desiderata. Le tacche di arresto integrate impediscono uno spostamento involontario dell'impugnatura.

### Regolazione della staffa distanziatrice

La staffa distanziatrice (protezione per le piante) (13) mantiene distanti dal gruppo di taglio piante e arbusti da non tagliare.

#### Procedura (Fig. D.2)

1. Ribaltare la staffa distanziatrice (13) verso il basso.
2. Ribaltare la staffa distanziatrice (13) verso l'alto (posizione di parcheggio) quando non è necessaria.

### Allungare il filo di taglio

L'apparecchio è dotato di un *allineamento del rocchetto* completamente automatizzato. Il filo si allunga automaticamente ad ogni accensione. Affinché il sistema automatizzato di allungamento del filo funzioni correttamente, il rocchetto portafilo (10) deve essere

si fermato prima di una nuova accensione dell'apparecchio. Qualora il filo inizialmente sia più lungo di quanto richiesto dal diametro di taglio, accorciato automaticamente alla lunghezza necessaria tramite il tagliafilo (28).

**Procedura (Fig. E)**

1. Controllare regolarmente la presenza di danni e se il filo di taglio presenta la lunghezza definita tramite il tagliafilo.
2. **Se il filo non è visibile:** sostituire il rocchetto portafilo (vedere *Manutenzione, p. 103*).
3. **Regolare la lunghezza del filo manualmente:** rimuovere la batteria (18) dall'apparecchio. Tirare leggermente l'estremità del filo e se necessario premere più volte il pulsante di blocco (26) finché l'estremità del filo non sporge dal tagliafilo (28).

**Verifica dello stato di carica della batteria**

LED	Significato
rosso, arancione, verde	Batteria caricata
rosso, arancione	Batteria parzialmente caricata
rosso	La batteria deve essere caricata

1. Premere il tasto (20) accanto alla spia dello stato di carica (19) sulla batteria (18).  
Il LED della spia dello stato di carica indicano lo stato di carica della batteria.
2. Caricare la batteria (18) quando è accesa ormai solo la spia a LED rossa dello stato di carica (19).

**Ricaricare la batteria**

Vedere anche il manuale d'uso del caricabatteria.

**Avvertenze**

- Prima di ricaricare una batteria surriscaldata aspettare che si raffreddi.
- Non esporre la batteria alla luce solare diretta o a temperature elevate per un tempo prolungato ≤ 50 °C. Evitare in particolare di appoggiare la batteria su radiatori o di lasciarla in veicoli parcheggiati al sole.

**Procedura**

1. All'occorrenza, rimuovere la batteria (18) dall'apparecchio.
2. Inserire la batteria nel vano del caricabatterie (21).
3. Collegare il caricabatteria ad una presa elettrica.
4. Quando la batteria è completamente carica, scollegare il caricabatteria dalla rete elettrica.
5. Estrarre la batteria dal vano del caricabatterie.

**LED di controllo sul caricabatterie (21)**

verde	rosso	Significato
si accende	—	<ul style="list-style-type: none"> <li>• Ricarica batteria completata</li> <li>• pronto (nessuna batteria inserita)</li> </ul>
—	—	si accende Caricamento batteria
—	—	lampeggia Batteria surriscaldata
lampeggia	lampeggia	Batteria difettosa

**Funzionamento**

**Lavorare con l'apparecchio**

**⚠ AVVERTIMENTO!** Pericolo di lesioni! Rispettare le avvertenze seguenti.

- Non tagliare mai erba umida o bagnata.
- Prima di avviare l'apparecchio accertarsi che il dispositivo di taglio non sia in contatto con pietre, detriti o altri corpi estranei.
- Accendere l'apparecchio prima di avvicinarlo all'erba da tagliare.
- Evitare di sollecitare eccessivamente l'apparecchio durante il lavoro.
- Evitare il contatto con ostacoli fissi (pietre, mura, staccionate, ecc.). Il filo di nylon del rocchetto portafilo si usurerebbe velocemente.
- Evitare di far funzionare l'apparecchio in caso di maltempo, in particolare in caso di pericolo di fulmini!
- L'interruttore On/Off non deve essere bloccato. Dopo aver rilasciato l'interruttore deve poter spegnere il motore.

## Taglio del prato



1. Tagliare il prato facendo oscillare l'apparecchio a destra e a sinistra.
2. Tagliare lentamente e durante il taglio tenere l'apparecchio inclinato in avanti di circa 30°.
3. Tagliare l'erba lunga a strati dall'alto verso il basso.

## Inserimento e rimozione della batteria

**⚠ AVVERTIMENTO!** Pericolo di lesioni a causa di un avviamento accidentale dell'apparecchio. Inserire la batteria nell'apparecchio solo quando l'apparecchio è completamente pronto per l'uso.

**NOTA!** Pericolo di danneggiamento! Una batteria sbagliata può danneggiarsi e danneggiare l'apparecchio.

### Inserimento della batteria

1. Fare scivolare la batteria (18) nel supporto batteria (4) lungo la guida.  
La batteria si blocca con uno scatto udibile.

### Rimozione della batteria

1. Premere e mantenere premuto il dispositivo di sblocco (17) della batteria (18).
2. Estrarre la batteria dal supporto batteria (4).

## Accensione e spegnimento

**⚠ AVVERTIMENTO!** Pericolo di lesioni a causa funzionamento continuo accidentale dell'apparecchio. Prima di inserire la batteria nell'apparecchio, verificare che l'interruttore on/off (3) funzioni correttamente e che se rilasciato ritorni in posizione off.

**⚠ ATTENZIONE!** Assicurarsi di avere un appoggio sicuro e di tenere l'apparecchio con entrambe le mani e distante dal proprio corpo. Prima dell'accensione assicurarsi che l'apparecchio non tocchi alcun oggetto.

**⚠ AVVERTIMENTO!** Pericolo di lesioni se si stringe il dispositivo di taglio. Attendere che il gruppo di taglio sia completamente fermo. Tenere lontano mani e piedi!

### Accensione

1. Inserire la batteria (18) nell'apparecchio.
2. Premere il blocco accensione (1).
3. Tenere premuto l'interruttore di accensione/spegnimento (3).
4. Rilasciare il blocco accensione (1).

### Spegnimento

1. Per spegnere, rilasciare l'interruttore di accensione/spegnimento (3).
2. Quando si lascia l'apparecchio incustodito o al termine del lavoro, togliere la batteria (18) dall'apparecchio.

## Trasporto

Indicazioni per il trasporto dell'apparecchio:

- Spegnere l'apparecchio e rimuovere la batteria. Assicurarsi che tutte le parti mobili siano completamente ferme.
- Trasportare sempre l'apparecchio con entrambe le mani, tenendone una sull'impugnatura (2) e l'altra sull'impugnatura supplementare (15).

## Pulizia, manutenzione e conservazione

**⚠ AVVERTIMENTO!** Pericolo di lesioni a causa di un avviamento accidentale dell'apparecchio. Proteggersi durante i lavori di manutenzione e pulizia. Spegnere l'apparecchio e rimuovere la batteria (18). Per i lavori di riparazione e manutenzione non descritti nelle presenti istruzioni chiedere l'intervento del nostro Centro Assistenza. Usare solo componenti originali.

### Pulizia

**⚠ AVVERTIMENTO!** Scossa elettrica! Non spruzzare mai acqua sull'apparecchio.

**NOTA!** Pericolo di danneggiamento. Le sostanze chimiche possono aggredire i componenti in materiale sintetico dell'apparecchio. Non utilizzare detersivi o solventi.

- Garantire una costante pulizia delle fessure di aerazione, dell'alloggiamento del motore e delle impugnature

dell'apparecchio. A tale scopo utilizzare un panno umido o una spazzola.

**⚠ AVVERTIMENTO!** Pericolo di lesioni dovute a parti in movimento e pericolose! Prestare attenzione al tagliafilo. Può causare gravi lesioni da taglio.

- Dopo ogni taglio rimuovere erba e terra dal coperchio di protezione e dal gruppo di taglio.

## Manutenzione

### Sostituire il rocchetto portafilo (Fig. E)

La direzione di avvolgimento corretta del rocchetto portafilo (10) è indicata nella capsula del rocchetto (12) e sul rocchetto portafilo. Le frecce sulla copertura rocchetto (24) indicano il senso di rotazione del motore.

### Procedura

1. Rimuovere la batteria (18) dall'apparecchio.
2. Aprire la capsula del rocchetto (12) premendo contemporaneamente i due sblocchi (25) sulla capsula del rocchetto.
3. Rimuovere la copertura del rocchetto (24) ed estrarre il vecchio rocchetto portafilo (10).
4. Premere l'estremità del filo del nuovo rocchetto portafilo fuori dalle fessure (27) del rocchetto portafilo.
5. Inserire il rocchetto portafilo nuovo (10) nella capsula del rocchetto (12). Dopo l'inserimento, il lato del rocchetto portafilo la cui freccia indica il senso di rotazione deve essere visibile.
6. Inserire l'estremità del filo attraverso l'occhiello di uscita filo (11).
7. Applicare nuovamente la copertura rocchetto (24) sulla capsula del rocchetto (12). Verificare che gli sblocchi (25) sul coperchio si innestino perfettamente nelle cavità sulla capsula del rocchetto. Si innestano con uno scatto percettibile.
8. Tirare e premere ripetutamente il pulsante di blocco (26) finché l'estremità del filo non sporge di circa 1 cm dal tagliafilo (28).
9. Controllare il tagliafilo.

Non utilizzare mai l'apparecchio senza tagliafilo o con un tagliafilo difettoso. Se il tagliafilo è danneggiato, rivolgersi al centro di assistenza.

## Avvolgere il filo di ricambio

1. Infilare un'estremità del filo di ricambio attraverso l'apertura del rocchetto portafilo (10).
2. Avvolgere il filo in senso di avvolgimento del rocchetto portafilo. Controllare la freccia sul lato superiore del rocchetto portafilo (10).

## Conservazione

Conservare sempre l'apparecchio:

- pulito
- asciutto
- protetto dalla polvere
- fuori dalla portata dei bambini

La temperatura di conservazione per la batteria e l'apparecchio è compresa fra 15 – 25 °C. Durante la conservazione evitare condizioni estreme di freddo o caldo che potrebbero comportare una perdita di autonomia della batteria.

Prima di una conservazione prolungata (ad es. durante il periodo invernale), rimuovere la batteria dall'apparecchio (rispettando le istruzioni per l'uso separate per batteria e caricabatteria).

Non appoggiare l'apparecchio sulla copertura di protezione. Agganciarlo preferibilmente dall'impugnatura superiore in modo che il coperchio di protezione non tocchi altri oggetti. Sussiste il pericolo che il coperchio di protezione si deformi cambiando quindi dimensioni e caratteristiche di sicurezza.

## Smaltimento/rispetto dell'ambiente

Rimuovere la batteria dall'apparecchio e smaltire l'apparecchio, la batteria, gli accessori e l'imballaggio in modo da garantirne il corretto riciclaggio nel rispetto dell'ambiente.



Gli apparecchi elettrici non devono essere smaltiti con i rifiuti domestici.

Il simbolo del contenitore di spazzatura mobile barrato indica che questo prodotto non deve essere smaltito come rifiuto urbano non differenziato al termine della sua vita utile.

### Direttiva 2012/19/UE sui rifiuti di apparecchiature elettriche ed elettroniche:

Il consumatore è tenuto per legge al corretto riciclaggio nel rispetto dell'ambiente de-

gli apparecchi elettrici ed elettronici al termine della loro vita utile. In questo modo si garantisce che vengano riciclati nel rispetto dell'ambiente e delle risorse.

A seconda del recepimento nel diritto nazionale, le possibilità sono le seguenti:

- restituzione a un punto vendita
  - conferimento a un centro di raccolta ufficiale,
  - restituzione al produttore/commerciante.
- Tali disposizioni non contemplano gli accessori e i dispositivi ausiliari privi di componenti elettrici a corredo dell'apparecchio da smaltire.

### Smaltire le batterie secondo le norme per la tutela ambientale



Non smaltire la batteria con i rifiuti domestici, nel fuoco (pericolo di esplosione) o in acqua. In caso di fuoriuscita di fumi o liquidi tossici, le batterie danneggiate possono essere nocive per l'ambiente e per la salute delle persone.

Vige l'obbligo di smaltire batterie guaste oppure esauste nel rispetto dell'ambiente. (regolamento (UE) 2023/1542 relativo alle batte-

rie e ai rifiuti di batterie; Svizzera: ORRPChim allegato 2.15)

- Non aprire le batterie ed evitare danni meccanici. Sussiste pericolo di cortocircuito e di fuoriuscita di vapori che irritano le vie respiratorie.
- Per motivi di sicurezza, scaricare le batterie prima di gettarle.
- Coprire i poli per evitare cortocircuiti.
- Smaltire le batterie negli esercizi commerciali o in un centro di raccolta.
- **Batterie danneggiate**  
Maneggiare le batterie danneggiate all'esterno prestando molta cautela!
  - Non toccare mai le batterie danneggiate con le mani nude.
  - Qualora non sia possibile coprire i poli, inserire le batterie singolarmente in un sacchetto di plastica.
  - Inserire le batterie danneggiate in un contenitore ignifugo e richiudibile, che possa essere successivamente riempito di sabbia.
  - Conferire le batterie danneggiate in un luogo di raccolta con personale specializzato.

## Ricerca degli errori

La tabella che segue aiuta a risolvere piccoli guasti:

Problema	Possibile causa	Risoluzione dei problemi
L'apparecchio non si accende	Batteria (18) scarica	Caricare la batteria (attenersi alle istruzioni per l'uso separate per batteria e caricabatteria)
	Batteria (18) non inserita	<i>Inserimento della batteria, p. 102</i>
	Interruttore on/off (3) difettoso Motore difettoso	Rivolgersi al centro di assistenza.
Nell'apparecchio si verificano interruzioni	Contatto difettoso interno Interruttore on/off (3) difettoso	Rivolgersi al centro di assistenza.
	Forti vibrazioni, forti rumori	Gruppo di taglio sporco
Motore difettoso		Rivolgersi al centro di assistenza.

Problema	Possibile causa	Risoluzione dei problemi
Taglio non preciso	Il rocchetto portafilò (10) non ha filo di taglio a sufficienza	<i>Allungare il filo di taglio, p. 100</i> <i>Sostituire il rocchetto portafilò (Fig. E), p. 103</i>
	Il filo di taglio non fuoriesce dalla capsula del rocchetto (12)	Rimuovere il coperchio della capsula del rocchetto portafilò (24) e far passare il filo di taglio attraverso gli occhielli di uscita (11) verso l'esterno, rimontare il coperchio della capsula del rocchetto
	Gruppo di taglio sporco	Pulire il gruppo di taglio (vedere <i>Pulizia, manutenzione e conservazione, p. 102</i> )
	Potenza ridotta della batteria	Caricare la batteria (attenersi alle istruzioni per l'uso separate per batteria e caricabatteria)

## Assistenza

### Garanzia

Gentile cliente,

Il prodotto gode di una garanzia di 3 anni dalla data di acquisto. In caso di difetti del prodotto, al cliente spettano diritti legali verso il venditore del prodotto. Questi diritti legali non sono limitati dalla garanzia descritta di seguito.

#### Condizioni di garanzia

Il termine di garanzia decorre dalla data di acquisto. Conservare lo scontrino originale in buono stato. Tale documento è necessario come prova d'acquisto. Se entro tre anni dalla data di acquisto di questo prodotto dovessero emergere difetti di fabbricazione o del materiale, il prodotto viene a nostra discrezione ripartito o sostituito a titolo gratuito. Questa garanzia presuppone che il prodotto difettoso venga presentato entro il termine di tre anni unitamente allo scontrino d'acquisto (scontrino) con una breve descrizione del difetto e di quando si è riscontrato.

Se il difetto è coperto dalla nostra garanzia, si riceverà l'apparecchio riparato o un prodotto nuovo. Il periodo di garanzia non si rinnova con la riparazione o la sostituzione del prodotto.

#### Periodo di garanzia e diritti legali di reclamo per vizi

Il periodo di garanzia non viene prolungato dalla prestazione della garanzia. Ciò si applica anche ai pezzi sostituiti e riparati. Danni e

difetti eventualmente presenti già al momento dell'acquisto devono essere segnati subito dopo il disimballaggio. Le riparazioni effettuate dopo la scadenza del periodo di garanzia sono a pagamento.

#### Copertura della garanzia

Il prodotto è stato prodotto con cura sulla base di rigorose direttive di qualità ed è stato controllato scrupolosamente prima della consegna.

La garanzia viene prestata esclusivamente per difetti del materiale o di fabbricazione. La presente garanzia non si estende a parti del prodotto esposte a normale usura e che pertanto vengono considerate pezzi soggetti a usura (ad es. Rocchetto portafilò) oppure a danni a parti fragili.

La garanzia decade se il prodotto è stato danneggiato, non è stato utilizzato adeguatamente o non è stato sottoposto a manutenzione. Per un impiego adeguato del prodotto occorre attenersi strettamente a tutte le istruzioni riportate nel manuale di istruzioni. Evitare assolutamente impieghi e azioni che nelle istruzioni per l'uso vengono espressamente sconsigliati o dai quali viene messo in guardia.

Il prodotto è concepito esclusivamente per l'uso privato e non è destinato a quello commerciale. La garanzia in caso di trattamento scorretto, uso di violenza e interventi non eseguiti dalla nostra filiale di assistenza autorizzata.

## Procedimento in caso di intervento in garanzia

Per assicurare un rapido disbrigo del caso, si prega di attenersi alle seguenti indicazioni:

- Per tutte le richieste tenere pronti lo scontrino e il codice articolo (ad es. IAN 507528\_2507) come prova d'acquisto.
- Il codice articolo è riportato sulla targhetta applicata sul prodotto, inciso sul prodotto, riportato sulla pagina iniziale delle Istruzioni per l'uso (in basso a sinistra) o sull'adesivo sul retro o il fondo del prodotto.
- Se dovessero presentarsi errori di funzionamento o altri difetti, per prima cosa mettersi in contatto **telefonticamente** oppure utilizzare il **modulo di contatto** disponibile su *parkside-diy.com* alla voce **Assistenza** con il Centro di assistenza indicato di seguito.
- D'intesa con il nostro Centro di assistenza, allegando la prova d'acquisto (scontrino) e indicando in cosa consiste il difetto e quando si è presentato, si potrà spedire franco di porto il prodotto registrato come difettoso all'indirizzo del servizio di assistenza che verrà comunicato. Per evitare problemi di accettazione e spese aggiuntive, utilizzare esclusivamente l'indirizzo comunicato. Assicurarsi che la spedizione non avvenga non affrancata, come merce ingombrante, per espresso o come altra spedizione speciale. Si prega di inviare il prodotto insieme a tutti gli accessori consegnati all'acquisto e di assicurarsi che l'imballaggio per il trasporto sia sufficientemente sicuro.



Su *parkside-diy.com* è possibile consultare e scaricare questo e tanti altri manuali.

Scansionando questo codice QR si apre direttamente *parkside-diy.com*. Selezionare il proprio Paese e con la funzione di ricerca cercare le istruzioni per l'uso. Inserendo il codice articolo (IAN) 507528\_2507 si aprono le istruzioni per l'uso.

## Servizio di riparazione

Per le riparazioni **non coperte dalla garanzia** rivolgersi al centro di assistenza, dove potrete ottenere un preventivo.

- Accettiamo solo apparecchi imballati sufficientemente e inviati a spese del cliente.  
**Nota:** inviare l'apparecchio pulito e indicando il difetto all'indirizzo del centro di assistenza indicato.
- Non si accettano apparecchi inviati a carico del destinatario, tramite contrassegno, corriere espresso o altri invii speciali.
- Ci occuperemo di smaltire gratuitamente gli apparecchi difettosi che ci vengono spediti.

## Service-Center



### Assistenza Italia

Tel.: 800 172663  
Modulo di contatto su  
*parkside-diy.com*  
**IAN 507528\_2507**



### Assistenza Malta

Tel.: 800 65168  
Modulo di contatto su  
*parkside-diy.com*  
**IAN 507528\_2507**

## Importatore

Si tenga presente che l'indirizzo indicato di seguito non è l'indirizzo del centro di assistenza. Per prima cosa contattare il centro di assistenza summenzionato.

Grizzly Tools GmbH & Co. KG  
Stockstädter Str. 20  
63762 GroBostheim  
GERMANIA  
[www.grizzlytools.de](http://www.grizzlytools.de)

## Ricambi e accessori

**Pezzi di ricambio e accessori sono reperibili qui [www.grizzlytools.shop](http://www.grizzlytools.shop).** Qualora sorgessero problemi durante l'ordinazione, si prega di contattarci tramite il nostro negozio online. Per ulteriori domande, rivolgersi al: *Service-Center, p. 106*

Pos. nr.	Designazione	No. d'ordine
9+28	Calotta protettiva + Tagliafilo	91120011
10	Rocchetto portafilo	91120841
15	Impugnatura supplementare	91120840

## Traduzione delle dichiarazioni UE di conformità originale

Prodotto: **Tagliabordi ricaricabile**

Modello: **PART 20-Li B2**

Numero di serie: 000001 – 404000

L'oggetto della dichiarazione di cui sopra è conforme alla pertinente normativa di armonizzazione dell'Unione:

**2006/42/EC • 2014/30/EU • 2000/14/EC & 2005/88/EC • 2011/65/EU & (EU) 2015/863  
Prodotto con batteria Smart PAPS 204 A1/Smart PAPS 208 A1/  
Smart PAPS 2012 A1: 2014/53/EU (invece di 2014/30/EU)**

L'oggetto della dichiarazione di cui sopra è conforme alla direttiva 2011/65/EU del Parlamento europeo e del Consiglio dell'8 giugno 2011, sulla restrizione dell'uso di determinate sostanze pericolose nelle apparecchiature elettriche ed elettroniche.

Per garantire la conformità, sono state applicate le seguenti norme armonizzate e le norme e i regolamenti nazionali:

**EN 60335-1:2012/A15:2021 • EN 50636-2-91:2014  
EN IEC 55014-1:2021 • EN IEC 55014-2:2021  
EN IEC 63000:2018**

**Prodotto con batteria Smart PAPS 204 A1/Smart PAPS 208 A1/Smart PAPS 2012 A1:  
EN 301 489-1 V2.2.3:2019 • EN 301 489-17 V3.3.1:2024  
EN 300 328 V2.2.2:2019 • EN 50663:2017**

In conformità con la direttiva concernenti l'emissione acustica 2000/14/EC, si conferma quanto segue: Livello di potenza acustica ( $L_{WA}$ )

- misurato: 87,9 dB;
- garantito: 96 dB

Procedura di valutazione della conformità seguita secondo la 2000/14/EC, allegato VI.

Organismo notificato: TÜV SÜD Industrie Service GmbH, Westendstrasse 199, 80686 München, NB 0036

La presente dichiarazione di conformità è rilasciata sotto la responsabilità esclusiva del fabbricante:



Grizzly Tools GmbH & Co. KG  
Stockstädter Str. 20  
63762 Großostheim  
GERMANIA  
15.12.2025

Christian Frank  
Mandatario della documentazione

## Obsah

<b>Úvod</b> .....	<b>108</b>
Použití dle určení.....	108
Rozsah dodávky/příslušenství.....	108
Přehled.....	109
Popis funkce.....	109
Technické údaje.....	109
X 20 V TEAM.....	110
<b>Bezpečnostní pokyny</b> .....	<b>110</b>
Význam bezpečnostních pokynů.....	110
Piktogramy a symboly.....	111
Bezpečný provoz vyžínačů trávy.....	112
Zvláštní bezpečnostní pokyny pro akumulátorové přístroje.....	114
Zbytková nebezpečí.....	115
<b>Příprava</b> .....	<b>116</b>
Ovládací části.....	116
Montáž.....	116
Nastavení na přístroji.....	116
Kontrola stavu nabití akumulátoru.....	117
Nabití akumulátoru.....	117
<b>Provoz</b> .....	<b>117</b>
Práce s přístrojem.....	117
Sečení trávy.....	117
Vložení a vyjmutí akumulátoru.....	118
Zapnutí a vypnutí.....	118
<b>Přeprava</b> .....	<b>118</b>
<b>Čištění, údržba a skladování</b> .....	<b>118</b>
Čištění.....	118
Údržba.....	118
Skladování.....	119
<b>Likvidace/ochrana životního prostředí</b> .....	<b>119</b>
Akumulátory zlikvidujte ekologickým způsobem.....	119
<b>Hledání chyb</b> .....	<b>120</b>
<b>Servis</b> .....	<b>120</b>
Záruka.....	120
Opravnárenská služba.....	121
Service-Center.....	122
Dovozce.....	122
<b>Náhradní díly a příslušenství</b> .....	<b>122</b>
<b>Překlad původního EU prohlášení o shodě</b> .....	<b>123</b>
<b>Rozložený pohled</b> .....	<b>195</b>

## Úvod

Blahopřejeme Vám k zakoupení Vašeho nového akumulátorového vyžínače trávy (dále jen přístroj nebo elektrický nástroj). Vybrali jste si vysoce kvalitní přístroj. Tento přístroj byl odzkoušen během výroby na kvalitu a podroben výstupní kontrole. Funkčnost Vašeho přístroje je tím zajištěna.



Návod k obsluze je součástí tohoto přístroje. Obsahuje důležité pokyny pro bezpečnost, použití a likvidaci. Přečtěte si pečlivě návod k obsluze. Seznamte se s ovládacími prvky a správným používáním přístroje. Používejte přístroj pouze tak, jak je popsáno a pro určené oblasti použití. Návod k obsluze dobře uschovejte a v případě předání přístroje třetím osobám předejte veškerou dokumentaci.

### Použití dle určení

Přístroj je určen výhradně pro následující použití:

- Sekání trávy na zahradách a podél okrajů záhonů.

Nepoužívejte přístroj k zastřihování živých plotů nebo keřů.

Přístroj je zakázáno používat za deště nebo vlhkém prostředí.

Přístroj je určen pro použití dospělými. Mládež ve věku nad 16 let smí přístroj používat pouze pod dohledem.

Jakékoliv jiné použití, které není v tomto návodu k obsluze výslovně povoleno, může vést k poškození přístroje a pro uživatele představovat vážné nebezpečí. Obsluha nebo uživatel zařízení nese zodpovědnost za nehody či škody na jiných osobách nebo jejich majetku. Přístroj je určen pro použití domácími kutily. Není určen pro trvalé komerční využívání. V případě komerčního použití záruka zaniká. Výrobce neručí za škody způsobené nesprávným použitím nebo nesprávnou obsluhou.

Přístroj je součástí série **X 20 V TEAM** a lze jej provozovat s akumulátory série **X 20 V TEAM**. Akumulátory série **X 20 V TEAM** se smí nabíjet pouze nabíječkami série **X 20 V TEAM**.

### Rozsah dodávky/příslušenství

Vybalte přístroj a zkontrolujte rozsah dodávky.

Obalový materiál zlikvidujte správně dle předpisů.

- Aku strunová sekačka
- ochranný kryt + 2x Vnitřní šestihranný šroub
- cívka se strunou (předmontováno)
- 4x Vnitřní šestihranný šroub (střední kus)
- přídavné držadlo
- Klíč s vnitřním šestihranem
- Překlad původního návodu k používání

**Akumulátor a nabíječka nejsou součástí dodávky.**

### Přehled

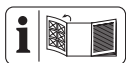

Obrázky přístroje naleznete na přední a zadní výklopné stránce.

#### Obr. A

- 1 Blokace zapnutí
  - 2 Rukojeť
  - 3 Zapínač/vypínač
  - 4 držák akumulátoru
  - 5 aretační tlačítko (přídavné držadlo)
  - 6 rukojeť
  - 7 střední kus
  - 8 hlava motoru
  - 9 Ochranný kryt
  - 10 cívka se strunou
  - 11 očko vývodu struny
  - 12 pouzdro cívky
  - 13 distanční třmen (ochrana květin)
  - 14 upnutí přídavného držadla
  - 15 přídavné držadlo
  - 16 Klíč s vnitřním šestihranem
  - 17 odblokování akumulátoru
  - 18 akumulátor
  - 19 ukazatel stavu nabití
  - 20 Tlačítko (ukazatel stavu nabití)
  - 21 nabíječka
- Obr. B**
- 22 4x Vnitřní šestihranný šroub (střední kus)
- Obr. C**
- 23 2x Vnitřní šestihranný šroub (ochranný kryt)

#### Obr. E

- 24 víko pouzdra cívky
- 25 Odblokování (víko pouzdra cívky)
- 26 aretační tlačítko (pouzdro cívky)
- 27 drážka (cívka se strunou)
- 28 zastříhovač struny

### Popis funkce

Akumulátorový vyžinač trávy má jako žací zařízení systém s jednou strunou s plně automatickým dodatečným nastavením.

Kromě toho má přístroj další vybavení:

- nastavitelné přídavné držadlo
- ochranný kryt se zastříhovačem struny
- distanční třmen (ochrana květin)

Funkce ovládacích prvků naleznete v následujících popisech.

### Technické údaje

#### Aku strunová sekačka ..... PART 20-Li B2

Jmenovité napětí  $U$

.....20 V = (stejnoseměrné napětí)

Hmotnost (bez akumulátoru) .....≈ 1,42 kg

Přístrojové otáčky  $n_0$  ..... 8500 min<sup>-1</sup>

Typ ochrany ..... IPX0

Záběr žací struny ..... Ø 240 mm

cívka se strunou

- tloušťka struny .....Ø 1,6 mm

- délka struny ..... 4 m

Hladina akustického tlaku ( $L_{pA}$ )

..... 79,1 dB;  $K_{pA}$ =3 dB

Hladina akustického výkonu ( $L_{WA}$ )

- změřená ..... 87,9 dB;  $K_{WA}$ =2,13 dB

- zaručená ..... 96 dB

Vibrace ( $a_{11}$ )

- rukojeť ..... 1,133 m/s<sup>2</sup>;  $K$ =1,5 m/s<sup>2</sup>

- přídavné držadlo ..... 0,878 m/s<sup>2</sup>;  $K$ =1,5 m/s<sup>2</sup>

akumulátor ..... Li-Ion

Teplota ..... ≤ 50 °C

- Nabíjení ..... 4 – 40 °C

- Provoz ..... 4 – 50 °C

- Skladování ..... 15 – 25 °C

Chytrá baterie PARKSIDE Performance

Smart PAPS 204 A1/Smart PAPS 208 A1/

Smart PAPS 2012 A1

- kmitočtové pásmo ..... 2400–2483,5 MHz

- vysílací výkon ..... ≤ 20 dBm

## Upozornění k hodnotám hluku a vibrací

Hladina hluku a vibrací byla stanovena dle norem a předpisů uvedených v prohlášení o shodě.

**▲ UPOZORNĚNÍ!** Poškození sluchu! Noste ochranu sluchu.

Udávané hodnoty vibrací a udávané hodnoty emisí hluku byly změřeny pomocí standardizované zkušební metody a mohou být použity k porovnání určitého elektrického nástroje s jiným nástrojem. Udávané hodnoty vibrací a udávané hodnoty emisí hluku mohou být použity také k předběžnému odhadu zatížení.

**▲ VAROVÁNÍ!** Emise vibrací a emise hluku se mohou během skutečného používání elektrického nástroje lišit od udané hodnoty v závislosti na způsobu, jakým je elektrický nástroj používán, a zejména pak podle typu zpracovávaného obrobku. Je nezbytné stanovit bezpečnostní opatření na ochranu operátora na základě odhadu vibračního zatížení při skutečných podmínkách používání. Přitom se musí brát v úvahu všechny části pracovního cyklu, například doby, během kterých je elektrický nástroj vypnutý, a ty, ve kterých je sice zapnutý, ale běží bez zátěže.

## X 20 V TEAM

Přístroj je součástí série **X 20 V TEAM** a lze jej provozovat s akumulátory série **X 20 V TEAM**. Akumulátory série **X 20 V TEAM** se smí nabíjet pouze nabíječkami série **X 20 V TEAM**.

Doporučujeme Vám, provozovat tento přístroj pouze s následujícími akumulátory: PAP 20 B1, PAP 20 B3, Smart PAPS 204 A1, Smart PAPS 208 A1, Smart PAPS 2012 A1

Doporučujeme Vám, nabíjet tyto akumulátory pomocí následujících nabíječek: PLG 20 A3, PLG 20 A4, PLG 20 C1, PLG 20 C2, PLG 20 C3, PLG 201 A1, PDSLГ 20 A1, PDSLГ 20 B1, Smart PLGS 2012 A1

Technické údaje akumulátoru a nabíječky: Viz samostatný návod.

## Bezpečnostní pokyny



**POZOR!** Při použití elektrických zařízení se v rámci ochrany proti úrazu elektrickým proudem, nebezpečí zranění a požáru musí dodržovat níže uvedené základní bezpečnostní opatření.

**▲ VAROVÁNÍ!** Zranění osob a hmotné škody v důsledku neodborné manipulace s akumulátorem. Dodržujte bezpečnostní pokyny a pokyny k nabíjení a správnému použití, uvedené v návodu k obsluze Vašeho akumulátoru a Vaší nabíječky série **X 20 V TEAM**. Podrobný popis nabíjení a další informace naleznete v tomto samostatném návodu k obsluze.

### Význam bezpečnostních pokynů

**▲ NEBEZPEČÍ!** Pokud tento bezpečnostní pokyn nedodržíte, dojde k nehodě. Důsledkem je vážné zranění nebo smrt.

**▲ VAROVÁNÍ!** Pokud tento bezpečnostní pokyn nedodržíte, dojde případně k nehodě. Mohlo by to mít za následek vážné zranění nebo smrt.

**▲ UPOZORNĚNÍ!** Pokud tento bezpečnostní pokyn nedodržíte, dojde k nehodě. V důsledku může dojít k drobnému nebo středně těžkému ublížení na zdraví.

**OZNÁMENÍ!** Pokud tento bezpečnostní pokyn nedodržíte, dojde k nehodě. V důsledku může dojít k věcnému poškození.

## Piktogramy a symboly

### Piktogram na přístroji



Přístroj je součástí série **X 20 V TEAM** a lze jej provozovat s akumulátory série **X 20 V TEAM**. Akumulátory série **X 20 V TEAM** se smí nabíjet pouze nabíječkami série **X 20 V TEAM**.

 Pozor!

 Nebezpečí úrazu elektrickým proudem!

 Přečtěte si návod k obsluze



Používejte chrániče sluchu/Používejte ochranu zraku



Přístroj je zakázáno používat za deště nebo vlhkém prostředí.



Používání nožů je zakázáno.



Před údržbovými pracemi vyjměte akumulátor!



Nebezpečí zranění v důsledku odmrštěných dílů!

Kolem stojící osoby se musí zdržovat v bezpečné vzdálenosti od přístroje



Udržujte mimo dosah jiných osob. Mohly by být zraněny odletujícími cizími předměty.



Po vypnutí se řezací zařízení ještě několik sekund otáčí. Ruce a nohy udržujte v bezpečné vzdálenosti.



Zaručená hladina akustického výkonu  $L_{WA}$  v dB.



záběr žací struny



Elektrická zařízení nepatří do domácího odpadu.

## Piktogramy v návodu k obsluze



Pozor!

### Bezpečný provoz vyžínačů trávy

#### Všeobecné pokyny

- Přečtěte si pečlivě návod k obsluze. Seznamte se s ovládacími prvky a správným používáním přístroje.
- Tento přístroj není určen pro použití dětmi, osobami s omezenými fyzickými, smyslovými nebo duševními schopnostmi nebo nedostatečnými zkušenostmi a znalostmi nebo osobami, které nejsou obeznámeny s pokyny. Děti musí být pod dohledem, aby se zajistilo, že si nebudou hrát s přístrojem. Čištění a údržbu nesmí provádět děti.
- V místních předpisech může být stanoveno věkové omezení uživatele.

- Přístroj se nesmí používat v polohách vyšších než 2000 m.
- Je nutné pamatovat na to, že sám uživatel je odpovědný za úrazy nebo za ohrožení jiných osob nebo jejich majetku.
- Dodržujte ochranu proti hluku a místní předpisy.
- Přístroj nikdy nepoužívejte, pokud jsou v blízkosti lidé, zejména děti, nebo zvířata.

#### Příprava

- Nikdy nepoužívejte přístroj s poškozenými nebo chybějícími ochrannými zařízeními nebo ochrannými kryty.
- Před použitím přístroje vždy vizuálně zkontrolujte, zda nejsou poškozená, chybějící nebo nesprávně připevněná ochranná zařízení a ochranné kryty.
- Před uvedením přístroje do provozu a po jakémkoli nárazu zkontrolujte přístroj, zda nejeví známky opotřebení nebo poškození a nechte provést veškeré nezbytné opravy.

## Provoz

- Po celou dobu používání přístroje noste ochranu očí, dlouhé kalhoty a pevnou obuv.
- Budte pozorní, dbejte na své počínání a při práci se řiďte zdravým rozumem. Příklad nepoužívejte, pokud jste unaveni nebo pod vlivem drog, alkoholu nebo léků.
- Pracujte pouze za denního světla nebo při dobrém umělém osvětlení.
- Zamezte provozu přístroje za špatného počasí, zvláště pokud hrozí nebezpečí úderu blesku.
- Zamezte provozu přístroje na mokré trávě.
- Nepracujte na příliš strmých svazích.
- Ruce a nohy mějte vždy mimo dosah stříhacího zařízení, obzvláště pak při zapnutí motoru.
- Výstraha! Nedotýkejte se žádných pohyblivých dílů, dokud nebyla vyjmuta baterie a pohyblivé nebezpečné díly se zcela nezastavily.
- Nikdy nenahrazujte nekovové řezací zařízení kovovým řezacím zařízením.
- Zabraňte abnormální tělesné poloze. Vždy dbejte na bezpečný postoj, abyste mohli vždy udržovat rovnováhu při práci na svazích.
- Přecházejte pomalu. Neutíkejte s přístrojem v ruce.
- Připojovací a/nebo prodlužovací kabel chraňte před pohyblivými nebezpečnými součástmi, aby se zabránilo poškození kabelu, který by mohl způsobit kontakt se **součástmi pod napětím**.
- Udržujte větrací otvory bez cizích těles.
- Příklad vypněte a vyjměte akumulátor. Ujistěte se, zda se všechny pohyblivé díly zcela zastavily
  - vždy při opuštění přístroje;
  - před povolením zablokování nebo odstraněním ucpání;
  - před kontrolou, čištěním nebo prací na přístroji..

- Po kontaktu s cizími tělesy,
- vždy, když přístroj začne nadměrně vibrovat.
- Když přístroj začne neobvykle silně vibrovat, je nutná jeho okamžitá kontrola, vyjměte akumulátor a:
  - zkontrolujte uvolněné části a pevně je dotáhněte;
  - zjistěte poškození;
  - vyměňte poškozené díly. Obraťte se na servisní středisko.
- **Pokud během provozu dojde k nehodě nebo poruše, okamžitě přístroj vypněte. Zranění řádně ošetřete nebo vyhledejte lékařskou pomoc.** Při odstraňování poruch si přečtěte kapitolu „Hledání závad“ nebo se obraťte na naše servisní středisko.
- **Používejte pouze příslušenství doporučené společností PARKSIDE.** Kvůli nevhodnému příslušenství může dojít k úrazu elektrickým proudem nebo požáru.

## Čištění, údržba a skladování

- Vypněte pohon a vyjměte akumulátor. Když se přístroj zastaví z důvodu údržby, opravy, skladování nebo výměny příslušenství, počkejte, dokud se nezastaví všechny pohyblivé části, a nechte přístroj vychladnout.
- Vyměňte opotřebované nebo poškozené díly. Používejte výhradně originální náhradní díly a příslušenství. Při použití cizích dílů dojde k okamžité ztrátě nároku na záruku.
- Přístroj pravidelně kontrolujte a udržujte. Přístroj nechte opravit pouze ve smluvní dílně.
- Přístroj uchovávejte mimo dosah dětí.

## Zvláštní bezpečnostní pokyny pro akumulátorové přístroje

- **Před vložením akumulátoru se ujistěte, zda je přístroj vypnutý.** Vložení akumulátoru do zapnutého elektrického nástroje může vést k úrazům.

- **Akumulátory nabíjejte pouze ve vnitřních prostorech, protože nabíječka je určena pouze k tomu. Nebezpečí úrazu elektrickým proudem.**
- **Ke snížení rizika úrazu elektrickým proudem vytáhněte před čištěním nabíječky zástrčku nabíječky ze zásuvky.**
- **Akumulátor nevystavujte po delší dobu silnému slunečnímu záření a neodkládejte jej na topná tělesa.** Vysoká teplota škodí akumulátoru a navíc může dojít k explozi.
- **Nechte zahřátý akumulátor před nabíjením vychladnout.**
- **Akumulátor neotevírejte a zabraňte mechanickému poškození akumulátoru.** Hrozí nebezpečí zkratu, přičemž se mohou uvolňovat výpary dráždivé dýchací cesty. Zajistěte přívod čerstvého vzduchu a dodatečně vyhledejte lékařskou pomoc.
- **Nepoužívejte akumulátory, které nelze opětovně nabíjet.** Mohlo by

dojít k poškození přístroje.

- **Používejte pouze příslušenství doporučené společností PARKSIDE.** Kvůli nevhodnému příslušenství může dojít k úrazu elektrickým proudem nebo požáru.

### **Zbytková nebezpečí**

I když tento přístroj používáte správně, existují vždy zbytková rizika. V souvislosti s konstrukčním návrhem a provedením tohoto přístroje mohou vzniknout níže uvedená nebezpečí:

- zranění očí, nebude-li nošena žádná vhodná ochrana očí.
- poškození sluchu, pokud není použita žádná vhodná ochrana sluchu.
- ohrožení zdraví vyplývající z vibrací rukou a paží, pokud se přístroj používá delší dobu nebo není řádně veden a udržován.
- pořezání

**▲ VAROVÁNÍ!** Nebezpečí z elektromagnetických polí, která jsou generována během provozu přístroje. Pole může za určitých okolností ovlivňovat aktivní nebo pa-

sivní lékařské implantáty. K omezení nebezpečí vážných nebo smrtelných zranění, doporučujeme osobám s lékařskými implantáty konzultovat svého lékaře a výrobce lékařského implantátu, než budou zařízení obsluhovat.

## Příprava

**▲ VAROVÁNÍ!** Nebezpečí zranění v důsledku neúmyslného spuštění přístroje. Akumulátor vložte do přístroje až tehdy, když je přístroj zcela připraven k použití.

### Ovládací části

Před prvním uvedením přístroje do provozu se seznamte s ovládacími částmi.

- **blokace zapnutí (1)**
  - Zablokuje zapínač/vypínač proti nechtěnému ovládní.
  - Odblokování: Stiskněte
- **zapínač/vypínač (3)**
  - Zapnutí: Stiskněte
  - Vypnutí: Pusťte
- **aretační tlačítko, přidavné držadlo (Obr. D.1)**  
Aretační tlačítko (5) na přidavném držadle odblokuje/zablokuje přestavení úhlu přidavného držadla (15).

### Montáž

**▲ VAROVÁNÍ!** Nebezpečí zranění v důsledku neúmyslného spuštění přístroje. Vložte akumulátor do přístroje až tehdy, až když je přístroj úplně připraven k použití.

#### Montáž středního kusu

##### Potřebné nástroje a pomocné prostředky

- Klíč s vnitřním šestihranem (16)
- 4× Vnitřní šestihranný šroub (22)

##### Postup (Obr. B)

1. Nastrčte střední kus (7) na hlavu motoru (8).
2. Nastrčte rukojeť (6) na střední kus.

3. Upevněte střední kus pomocí 4 šroubů (22).

#### Montáž přidavného držadla

##### Postup (Obr. B)

1. Stiskněte a podržte aretační tlačítko (5) na přidavném držadle, zatímco nasunete přidavné držadlo (15) na upnutí pro přidavné držadlo (14).

#### Montáž ochranného krytu

##### Potřebné nástroje a pomocné prostředky

- Klíč s vnitřním šestihranem (16)
- 2× Vnitřní šestihranný šroub (23)

##### Postup (Obr. C)

1. Nasaďte ochranný kryt (9) na hlavu motoru (8).
2. Ochranný kryt upevněte oběma šrouby (23).

## Nastavení na přístroji

### Přestavení přidavného držadla

Přidavné držadlo (15) lze uvést do různých poloh. Nastavte přidavné držadlo tak, aby se pouzdro civky (12) v pracovní poloze mírně naklonilo dopředu (viz *Sečení trávy, str. 117*).

### Postup (Obr. D.1)

1. Stiskněte aretační tlačítko (5) na přidavném držadle (15).
2. Nastavte přidavné držadlo (15) do požadované polohy. Integrované západkové stupně zabrání nechtěnému přestavení rukojeti.

### Nastavení distančního třmenu

Distanční třmen (ochrana květin) (13) udržuje rostliny a stonky v bezpečné vzdálenosti od žacího zařízení.

### Postup (Obr. D.2)

1. Sklopte distanční třmen (13) dolů.
2. Vyklopte distanční třmen (13) (parkovací poloha), když není potřebný.

### Prodloužení žací struny

Přístroj je vybaven *plně automatickým dodatečným vedením struny*. Struna se prodlouží automaticky při každém zapnutí. Aby automatika prodloužování struny fungovala správně, musí se civka se strunou (10) před novým zapnutím přístroje zastavit. Struna na začátku delší než záběr žací struny, ji zastřihovač struny (28) na správnou délku.

### Postup (Obr. E)

1. Pravidelně kontrolujte, zda není poškozená a má odpovídající řeznou délku podle zastříhovače struny.
2. **Pokud nejsou vidět žádné konce struny:**  
Vyměňte cívku se strunou (viz *Údržba, str. 118*).
3. **Ruční nastavení délky struny:**  
Vyměňte akumulátor (18) z přístroje. Zatáhněte lehce za konec struny a příp. několikrát stiskněte aretační tlačítko (26), až konce struny budou mírně přečnívat přes zastříhovač struny (28).

### Kontrola stavu nabití akumulátoru

LED	Význam
-----	--------

červený, oranžový, zelený	akumulátor je nabitý
červený, oranžový	akumulátor je částečně nabitý
červený	akumulátor je nutné dobít

1. Stiskněte tlačítko (20) vedle ukazatele stavu nabití (19) na akumulátoru (18). LED ukazatele stavu nabití indikují stav nabití akumulátoru.
2. Nabijte akumulátor (18), když svítí pouze červená LED ukazatele stavu nabití (19).

### Nabití akumulátoru

Viz také návod k obsluze nabíječky.

#### Upozornění

- Nechte zahřátý akumulátor před nabíjením vychladnout.
- Akumulátor nevystavujte po delší dobu přímému slunečnímu záření ani teplotám  $\leq 50^\circ\text{C}$ . Zabraňte zejména odložení na topná tělesa nebo skladování ve vozídku, která jsou zaparkována na slunci.

#### Postup

1. Popřípadě vyjměte akumulátor (18) z přístroje.
2. Zasuňte akumulátor do nabíjecí prohloubeniny v nabíječce (21).
3. Nabíječku zapojte do zásuvky.
4. Po úspěšném dokončení nabíjení odpojte nabíječku od sítě.
5. Vytáhněte akumulátor z nabíjecí prohloubeniny.

### Kontrolky LED na nabíječce (21)

zelený	červený	Význam
svítí	–	<ul style="list-style-type: none"> <li>• akumulátor je zcela nabitý</li> <li>• připraveno (akumulátor není vložen)</li> </ul>
–	svítí	akumulátor se nabíjí
–	blikají	Akumulátor přehřátý
blikají	blikají	Akumulátor je vadný

### Provoz

#### Práce s přístrojem

**⚠ VAROVÁNÍ!** Nebezpečí zranění! Dodržujte následující pokyny.

- Nesečte vlhkou ani mokrou travu.
- Před spuštěním přístroje se ujistěte, že řezací zařízení nedojde do kontaktu s kameny, sutí nebo jinými cizími tělesy.
- Než se přiblížíte k sečené trávě, zapněte přístroj.
- Zabraňte přílišnému zatížení přístroje během práce.
- Zabraňte kontaktu s pevnými překážkami (kameny, zdíva, latkové ploty, atd). Nylonová struna cívky se strunou by se rychle opotřebovala.
- Zamezte použití přístroje při špatném počasí, zejména při nebezpečí blesku!
- Zapínač/vypínač se nesmí zaaretovat. Po puštění spínače musí vypnout motor.

#### Sečení trávy

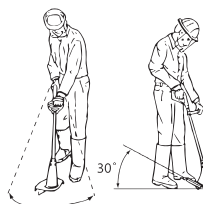

1. Sečte travu vychylováním zařízení doprava a doleva.
2. Sečte pomalu a při sečení udržujte přístroj nakloněný asi o  $30^\circ$  dopředu.
3. Dlouhou travu sečte po vrstvách, odshora dolů.

## Vložení a vyjmutí akumulátoru

**▲ VAROVÁNÍ!** Nebezpečí zranění v důsledku neúmyslného spuštění přístroje. Akumulátor vložte do přístroje až tehdy, když je přístroj zcela připraven k použití.

**OZNÁMENÍ!** Nebezpečí poškození! Nesprávný akumulátor může poškodit přístroj a akumulátor.

### Vložení akumulátoru

1. Zasuňte akumulátor (18) podél vodící lišty do držáku akumulátoru (4).  
Akumulátor se slyšitelně zablokuje.

### Vyjmutí akumulátoru

1. Stiskněte a podržte odblokování akumulátoru (17) na akumulátoru (18).
2. Vytáhněte akumulátor z držáku akumulátoru (4).

## Zapnutí a vypnutí

**▲ VAROVÁNÍ!** Nebezpečí zranění v důsledku neúmyslného spuštění nepřetržitého chodu přístroje. Před vložení akumulátorů do přístroje ověřte, že tlačítko napájení (3) funguje správně a po uvolnění se vrátí do polohy vypnutu.

**▲ UPOZORNĚNÍ!** Dbejte na bezpečný postoj a přístroj držte pevně oběma rukama v dostatečné vzdálenosti od svého těla. Před zapnutím přístroje dbejte na to, aby nedošlo ke kontaktu přístroje s jinými předměty.

**▲ VAROVÁNÍ!** Nebezpečí poranění při doadečném otáčení řezacího zařízení. Nechte řezací zařízení zcela zastavit. Ruce a nohy udržujte v bezpečné vzdálenosti!

### Zapnutí

1. Vložte akumulátor (18) do přístroje.
2. Stiskněte blokaci zapnutí (1).
3. Stiskněte a podržte stisknutý zapínač/vypínač (3).
4. Blokaci zapnutí (1) pusťte.

### Vypnutí

1. Zapínač/vypínač (3) pusťte.
2. Vyjměte akumulátor (18) z přístroje, když jej ponecháváte bez dozoru nebo po dokončení práce.

## Přeprava

Upozornění k přepravě přístroje:

- Přístroj vypněte a vyjměte akumulátor. Ujistěte se, zda se všechny pohyblivé díly zcela zastavily.
- Přístroj vždy přenášejte oběma rukama, držením jednou rukou za rukojeť (2) a druhou rukou za přidavné držadlo (15).

## Čištění, údržba a skladování

**▲ VAROVÁNÍ!** Nebezpečí zranění v důsledku neúmyslného spuštění přístroje. Chraňte se při údržbě a čištění. Vypněte přístroj a vyjměte akumulátor (18).

Opravné a údržbářské práce, které nejsou popsány v tomto návodu k obsluze, přenechte našemu servisnímu centru. Používejte pouze originální náhradní díly.

### Čištění

**▲ VAROVÁNÍ!** Nebezpečí úrazu elektrickým proudem! Nikdy přístroj neostříkujte vodou. **OZNÁMENÍ!** Nebezpečí poškození. Chemické látky mohou poškodit plastové části přístroje. Nepoužívejte čisticí prostředky ani rozpouštědla.

- Udržujte větrací otvory, kryt motoru a rukojeti zařízení v čistotě. Použijte za tím účelem vlhký hadřík nebo kartáč.

**▲ VAROVÁNÍ!** Nebezpečí zranění pohyblivými nebezpečnými díly! Dávejte pozor na odstřihávač struny. Tento může způsobit vážné řezné rány.

- Po každém sečení očistěte ochranný kryt a řezací zařízení od trávy a zeminy.

### Údržba

#### Výměna cívky se strunou (Obr. E)

Správný směr navíjení cívky se strunou (10) je uveden v pouzdře cívky (12) a na cívce se strunou. Šipky na víku pouzdra cívky (24) udávají směr otáčení motoru.

#### Postup

1. Vyjměte akumulátor (18) z přístroje.
2. Otevřete pouzdro cívky (12) současným stisknutím obou odblokování (25) na pouzdře cívky.
3. Sejměte víko pouzdra cívky (24) a vyjměte starou cívku se strunou (10).
4. Vytlačte nové cívky se strunou ze štěrbin (27) cívky se strunou.

- Vložte novou cívku se strunou (10) do pouzdra cívky (12). Strana cívky se strunou, na které je šípkami vyznačen směr chodu, musí být po nasazení viditelná.
- Provlečte skrz navzájem protilehlá oka výstupu struny (11).
- Opět nasadte víko pouzdra cívky (24) na pouzdro cívky (12). Dbejte na to, aby od-blokováni (25) na víku přesně zapadla do drážek na pouzdru cívky. Tyto poté citel-ně zacvaknou.
- Zatáhněte za konec struny a opakovaně stiskněte aretační tlačítko (26), dokud nebudou přečnívat cca 1 cm přes zastřího-vač struny (28).
- Zkontrolujte zastříhovač struny.

Přístroj v žádném případě nepoužívejte bez zastříhovače struny nebo s vadným zastřího-vačem struny. Pokud je zastříhovač struny poškozen, kontaktujte servisní středisko.

### Navinutí náhradní struny

- Provlečte konec náhradní struny otvorem cívky se strunou (10).
- Navířte strunu ve směru navíjení cívky se strunou. Dbejte přitom na šípky na horní straně cívky se strunou (10).

### Skladování

Přístroj vždy skladujte:

- čistý
- suché
- chráněný před prachem
- mimo dosah dětí

Skladovací teplota akumulátoru a přístroje je mezi 15 – 25 °C. Během skladování zabraňte extrémnímu chladu nebo teplu, aby nedošlo ke ztrátě výkonu nebo poškození akumuláto-ru.

Před delším uskladněním (např. zazimování) vyjměte akumulátor z přístroje (dodržujte sa-mostatný návod k obsluze pro akumulátor a nabíječku).

Nepokládejte přístroj na ochranný kryt. Nej-lépe jej zavěste za horní rukojeť, aby se ochranný kryt nedotýkal jiných předmětů. Hrozí riziko, že dojde k deformaci ochranné-ho krytu, a tím ke změně rozměrů a bezpeč-nostních vlastností.

## Likvidace/ochrana životního prostředí

Vyjměte akumulátor z přístroje a přístroj, akumulátor, příslušenství a obal odevzdejte k ekologické recyklaci.



Elektrická zařízení nepatří do domá-cího odpadu.

Symbol přeškrtnuté popelnice na kolečkách znamená, že tento výrobek nesmí být po skončení své životnosti likvidován jako netří-děný komunální odpad.

### Směrnice 2012/19/EU o odpadních elek-trických a elektronických zařízeních (OEEZ):

Spotřebitelé jsou ze zákona povinni recyklo-vat elektrická a elektronická zařízení na konci jejich životnosti způsobem šetrným k život-nímu prostředí. Tímto způsobem je zajištěna recyklace šetrná k životnímu prostředí a šet-řící zdroje.

V závislosti na tom, jak je vše implementová-no ve vnitrostátním právu, máte následující možnosti:

- vrátit v prodejně,
- odevzdat na oficiálním sběrném místě,
- zaslat zpět výrobci/distributorovi.

Tento stav se netýká příslušenství starých přístrojů a pomocných prostředků bez elek-trických součástí.

### Akumulátory zlikvidujte ekologickým způsobem



Akumulátor neodhazujte do domov-ního odpadu ani do ohně (nebezpečí exploze) či do vody. Poškozené akumulátory mohou při úniku jedova-tých výparů či kapalin poškodit život-ní prostředí a zdraví osob.

Jste povinni zlikvidovat vadné nebo vyslouži-lé akumulátory ekologickým způsobem. (na-řízení (EU) 2023/1542 o bateriích a odpad-ních bateriích)

- Akumulátory neotevírejte a vyhýbejte se mechanickému poškození. Hrozí nebez-pečí zkratu, přičemž se mohou uvolňovat výpary dráždivé dýchací cesty.
- Z bezpečnostních důvodů je třeba aku-mulátory před likvidací vybit.
- Póly přelepte lepicí páskou, aby nedošlo ke zkratu.

- Akumulátory zlikvidujte přes obchod nebo sběrné místo.
- **Poškozené akumulátory**  
S akumulátory poškozenými zvenčí zacházejte obzvláště opatrně!
  - Poškozených akumulátorů se nedotýkejte holýma rukama.
- Pokud póly nemůžete přelepit lepicí páskou, vložte akumulátory jednotlivě do plastového sáčku.
- Poškozené akumulátory vložte jednotlivě do nehořlavé, uzavíratelné nádoby, kterou lze ještě naplnit pískem.
- Poškozené akumulátory odevzdejte do sběrného místa s odborným personálem.

## Hledání chyb

Následující tabulka Vám pomůže odstranit malé poruchy:

Problém	Možná příčina	Odstranění chyb
Přístroj se nespustí	Akumulátor (18) je vybitý	Nabijte akumulátor (viz samostatný návod k obsluze akumulátoru a nabíječky)
	Akumulátor (18) není vložen	<i>Vložení akumulátoru, str. 118</i>
	Zapínač/vypínač (3) je vadný Vadný motor	Obratě se na servisní středisko.
Přístroj pracuje přerušovaně	Vnitřní uvolněný kontakt	Obratě se na servisní středisko.
	Zapínač/vypínač (3) je vadný	
Silné vibrace, silné ruchy	Řezací zařízení je znečištěno	Vyčistěte řezací zařízení (viz <i>Čištění, údržba a skladování, str. 118</i> )
	Vadný motor	Obratě se na servisní středisko.
Špatné výsledky řezání	V cívce se strunou (10) není dostatek řezné struny	<i>Prodloužení žací struny, str. 116</i> <i>Výměna cívky se strunou (Obr. E), str. 118</i>
	Řezná struna není vedena z pouzdra cívky (12)	Sejměte kryt cívky (24) z pouzdra cívky a provlékněte řeznou strunu očkem vývodu struny (11) ven, kryt cívky opět zavřete
	Řezací zařízení je znečištěno	Vyčistěte řezací zařízení (viz <i>Čištění, údržba a skladování, str. 118</i> )
	Nízký výkon akumulátoru	Nabijte akumulátor (viz samostatný návod k obsluze akumulátoru a nabíječky)

## Servis

### Záruka

Vážení zákazníci,  
na tento výrobek získáváte záruku 3 let od data zakoupení. V případě závad na tomto výrobku máte nárok na zákonná práva vůči

prodejci tohoto výrobku. Tato zákonná práva nejsou omezena níže uvedenou zárukou.

### Záruční podmínky

Záruční doba začíná datem nákupu. Dobře uschovejte originální pokladní doklad. Tento doklad je potřebný jako doklad o koupi. Dojde-li k vadě materiálu nebo výrobní vadě během tří let od data nákupu tohoto výrob-

ku, opravíme nebo vyměníme Vám výrobek podle našeho uvážení zdarma. Toto záruční plnění vyžaduje, aby vadný výrobek a doklad o koupi (pokladní doklad) byly předloženy během tříleté lhůty a bylo stručně písemně popsáno, o jakou závadu se jedná a kdy k ní došlo.

Pokud je vada kryta naší zárukou, obdržíte zpět opravený nebo nový výrobek. S opravou nebo výměnou výrobku nezačne plynout nová záruční doba.

### Záruční doba a zákonné nároky z vad

Záruční doba se záručním plnění neprodouží. To platí také pro vyměněné a opravené díly. Jakákoli poškození nebo vady, které se již v době nákupu vyskytly, je nutné nahlásit ihned po vybalení. Opravy provedené po uplynutí záruční doby jsou za poplatek.

### Rozsah záruky

Výrobek byl pečlivě vyroben podle přísných směrnic pro jakost a před dodáním pečlivě zkontrolován.

Záruční plnění platí pro vady materiálu nebo výrobní vady. Tato záruka se nevztahuje na díly výrobku, které jsou vystaveny běžnému opotřebení, a lze je proto považovat za opotřebitelné součásti (např. cívka se strunou) nebo za poškození křehkých částí.

Tato záruka zaniká, pokud je výrobek poškozen, nesprávně používán nebo není udržován. Pro správné používání výrobku se musí přesně dodržovat všechny pokyny uvedené v návodu k obsluze. Je nutné se bezpodmínečně vyvarovat použití a jednání, které nejsou v tomto návodu k obsluze doporučovány nebo před nimiž se varuje.

Výrobek je určen pouze pro soukromé použití a není určen ke komerčnímu používání. Záruka zaniká v případě hrubého a nesprávného zacházení, použití násilí a zásahů, které nebyly provedeny naší autorizovanou servisní pobočkou.

### Vyřízení v záručním případě

V zájmu rychlého zpracování Vašeho požadavku postupujte podle následujících pokynů:

- Pro všechny dotazy si připravte doklad o koupi a číslo položky (např. IAN 507528\_2507) jako doklad o nákupu.
- Číslo položky naleznete na typovém štítku na výrobku, na rytině na výrobku, na titulní straně návodu k obsluze (vlevo dole) nebo na nálepce na zadní nebo spodní straně výrobku.

- Pokud se vyskytnou funkční chyby nebo jiné závady, nejprve kontaktujte níže uvedené servisní středisko **telefonicky** nebo použijte náš **kontaktní formulář**, který najdete na stránkách [parkside-diy.com](http://parkside-diy.com) v kategorii **Servis**.
- Po konzultaci s naším servisním střediskem můžete bezplatně zaslat vadný výrobek na adresu služby, kterou jste obdrželi, s přiloženým dokladem o koupi (účtenkou), s uvedením povahy vady a kdy k ní došlo. K zamezení problémů s přijetím a dalším nákladům je bezpodmínečně nutné používat pouze adresu, která Vám byla oznámena. Ujistěte se, že zásilka není zaslána nevyplaceně, není objemným zbožím, expresem nebo jiným speciálním nákladem. Zašlete výrobek včetně veškerého příslušenství dodaného při nákupu a zajistěte, aby přepravní obal byl dostatečně bezpečný.



Na stránkách [parkside-diy.com](http://parkside-diy.com) můžete nahlížet do těchto a mnoha dalších příruček a stahovat je. S tímto QR kódem se dostanete přímo na [parkside-diy.com](http://parkside-diy.com). Vyberte svou zemi a vyhledejte pomocí vyhledávací masky návody k obsluze. Zadáním čísla položky (IAN) 507528\_2507 můžete otevřít svůj návod k obsluze.

### Oprávérenská služba

Pro opravy, **kteře nepodléhají záruce**, se obraťte na servisní středisko. Tam Vám rádi poskytneme odhad nákladů.

- Můžeme přijímat pouze přístroje, které byly při zaslání dostatečně zabaleny a ofrankovány.  
**Upozornění:** Zašlete Váš přístroj vyčištěný a s odkazem na závadu na adresu uvedenou v servisním středisku.

- Nepřijmou se přístroje zaslané neoprávněně, přístroje zasílané jako objemné zboží nebo expres zaslané přístroje nebo přístroje odeslaná jinou speciální dopravou.
- Vaše odeslané vadné přístroje zlikvidujeme bezplatně.

## Service-Center

### Servis Česko

Tel.: 8000 23611

Kontaktní formulář na

[parkside-diy.com](http://parkside-diy.com)

IAN 507528\_2507

## Dovozce

Upozorňujeme, že následující adresa není servisní adresou. Nejprve kontaktujte výše uvedené servisní středisko.

Grizzly Tools GmbH & Co. KG

Stockstädter Str. 20

63762 Großostheim

NĚMECKO

[www.grizzlytools.de](http://www.grizzlytools.de)

## Náhradní díly a příslušenství

**Náhradní díly a příslušenství jsou k dostání na webových stránkách**

**[www.grizzlytools.shop](http://www.grizzlytools.shop)**. Pokud máte problémy při objednání, kontaktujte nás prostřednictvím našeho online obchodu. V případě dalších dotazů se obraťte na: *Service-Center, str. 122*

Poz. č.	Název	Obj. č.
9+28	ochranný kryt + zastříhovač struny	91120011
10	cívka se strunou	91120841
15	přídavné držadlo	91120840

## Překlad původního EU prohlášení o shodě

Výrobek: **Aku strunová sekačka**

Model: **PART 20-Li B2**

Sériové číslo: 000001 – 404000

Výše popsaný předmět prohlášení je ve shodě s příslušnými harmonizačními právními předpisy Unie:

**2006/42/EC • 2014/30/EU • 2000/14/EC & 2005/88/EC • 2011/65/EU & (EU) 2015/863  
Výrobek s baterií Smart PAPS 204 A1/Smart PAPS 208 A1/  
Smart PAPS 2012 A1: 2014/53/EU (namísto 2014/30/EU)**

Výše popsaný předmět prohlášení je ve shodě se směrnicí Evropského parlamentu a Rady 2011/65/EU ze dne 8. června 2011 o omezení používání některých nebezpečných látek v elektrických a elektronických zařízeních.

Pro zajištění shody byly použity následující harmonizované normy a národní normy a předpisy:

**EN 60335-1:2012/A15:2021 • EN 50636-2-91:2014  
EN IEC 55014-1:2021 • EN IEC 55014-2:2021  
EN IEC 63000:2018  
Výrobek s baterií Smart PAPS 204 A1/Smart PAPS 208 A1/Smart PAPS 2012 A1:  
EN 301 489-1 V2.2.3:2019 • EN 301 489-17 V3.3.1:2024  
EN 300 328 V2.2.2:2019 • EN 50663:2017**

V souladu se směrnicí 2000/14/EC týkající se emisí hluku se potvrzuje následující:

Hladina akustického výkonu ( $L_{WA}$ )

- změřená: 87,9 dB;

- zaručená: 96 dB

Použitý postup posuzování shody podle 2000/14/EC, příloha VI.

Oznámený subjekt: TÜV SÜD Industrie Service GmbH, Westendstrasse 199, 80686 München, NB 0036

Toto prohlášení o shodě vydal na vlastní odpovědnost výrobce:



Grizzly Tools GmbH & Co. KG  
Stockstädter Str. 20  
63762 Großostheim  
NĚMECKO  
15.12.2025

Christian Frank  
Zplnomocněný zástupce dokumentace

## Obsah

<b>Úvod</b> .....	<b>124</b>
Používanie na určený účel.....	124
Rozsah dodávky/Príslušenstvo.....	125
Prehľad.....	125
Opis funkcie.....	125
Technické údaje.....	125
X 20 V TEAM.....	126
<b>Bezpečnostné pokyny</b> .....	<b>126</b>
Význam bezpečnostných pokynov.....	126
Piktogramy a symboly.....	127
Bezpečná prevádzka zarovnávačov trávnika.....	128
Zvláštne bezpečnostné pokyny pre prístroje s akumulátorom.....	130
Zostatkové riziká.....	131
<b>Príprava</b> .....	<b>132</b>
Ovládacie prvky.....	132
Montáž.....	132
Nastavenia na prístroji.....	132
Kontrola stavu nabitia akumulátora.....	133
Nabíjanie akumulátora.....	133
<b>Prevádzka</b> .....	<b>133</b>
Práca s prístrojom.....	133
Kosenie trávy.....	133
Vloženie a vybratie akumulátora.....	134
Zapnutie a vypnutie.....	134
<b>Preprava</b> .....	<b>134</b>
<b>Čistenie, údržba a skladovanie</b> .....	<b>134</b>
Čistenie.....	134
Údržba.....	134
Skladovanie.....	135
<b>Likvidácia/ochrana životného prostredia</b> .....	<b>135</b>
Akumulátory zlikvidujte ekologicky.....	135
<b>Vyhľadávanie chýb</b> .....	<b>136</b>
<b>Servis</b> .....	<b>136</b>
Garancija.....	136
Opravný servis.....	137
Service-Center.....	138
Importér.....	138
<b>Náhradné diely a príslušenstvo</b> .....	<b>138</b>
<b>Preklad originálneho vyhlásenia o zhode EÚ</b> .....	<b>139</b>
<b>Rozložený pohľad</b> .....	<b>195</b>

## Úvod

Srdečné blahoželanie ku kúpe vášho nového akumulátorového zarovnávač trávnik (v nasledujúcej časti nazývanej prístroj alebo elektrické náradie).

Rozhodli ste sa tým pre vysoko kvalitný prístroj. Tento prístroj bol počas výroby skontrolovaný vzhľadom na kvalitu a podrobný výrobný kontrolu. Tým je zabezpečená funkčná schopnosť prístroja.



Návod na obsluhu je súčasťou tohto prístroja. Obsahuje dôležité pokyny pre bezpečnosť, používanie a likvidáciu. Starostlivo si prečítajte návod na obsluhu. Oboznámte sa s ovládacími dielmi a správnym používaním prístroja. Prístroj používajte iba ako je opísané a na uvedené oblasti použitia. Návod na obsluhu si dobre uschovajte a pri odovzdávaní prístroja tretej osobe dodajte tiež všetky podklady.

### Používanie na určený účel

Prístroj je určený výlučne na nasledujúce používanie:

- Kosenie trávy v záhradách a pozdĺž okrajov záhonov.

Prístroj nepoužívajte na kosenie krovia alebo kríkov.

Je zakázané používať prístroj v daždi alebo vlhkom prostredí.

Prístroj je určený na používanie dospelými osobami. Mladiství starší ako 16 rokov môžu prístroj používať len pod dohľadom.

Každé iné používanie, ktoré nie je v tomto návode na obsluhu výslovne povolené, môže predstavovať vážne nebezpečenstvo pre používateľa a viesť k škodám na prístroji. Obsluhujúca osoba alebo používateľ je zodpovedný za zranenia iných ľudí alebo poškodenia ich majetku. Prístroj je určený na použitie pre domácich majstrov. Nie je koncipovaný na trvalé komerčné nasadenie. Pri komerčnom používaní záruka zaniká. Výrobca neručí za škody, ktoré vzniknú v dôsledku používania v rozpore s určením alebo nesprávnej obsluhy.

Prístroj je súčasťou série **X 20 V TEAM** a môže sa prevádzkovať s akumulátormi série **X 20 V TEAM**. Akumulátory série **X 20 V TEAM** sa smú nabíjať iba s nabíjačkami série **X 20 V TEAM**.

## Rozsah dodávky/Príslušenstvo

Vybalte prístroj a skontrolujte rozsah dodávky.

Obalový materiál riadne zlikvidujte.

- Akumulátorová strunová kosačka
- Ochranný kryt + 2x Klúč s vnútorným šesťhranom
- Cievka so strunou (predmontované)
- 4x Klúč s vnútorným šesťhranom (Stredný kus)
- prídavné držadlo
- Klúč s vnútorným šesťhranom
- Preklad pôvodného návodu na použitie

**Akumulátor a nabíjačka nie sú súčasťou dodávky.**

## Prehľad

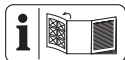

Obrázky prístroja nájdete na prednej a zadnej vyklápacej strane.

### Obr A

- 1 Blokovanie zapnutia
  - 2 Držadlo
  - 3 Spínač zap/vyp
  - 4 držiak akumulátora
  - 5 Aretačné tlačidlo (prídavné držadlo)
  - 6 Časť držadla
  - 7 Stredný kus
  - 8 Hlava motora
  - 9 Ochranný kryt
  - 10 Cievka so strunou
  - 11 Otvor pre strunu
  - 12 Puzdro cievky
  - 13 Dištančný oblúk (ochrana rastlín)
  - 14 uchytenie prídavného držadla
  - 15 prídavné držadlo
  - 16 Klúč s vnútorným šesťhranom
  - 17 odblokovanie akumulátora
  - 18 akumulátor
  - 19 indikácia stavu nabitia
  - 20 Tlačidlo (indikácia stavu nabitia)
  - 21 nabíjačka
- Obr B**
- 22 4x Klúč s vnútorným šesťhranom (Stredný kus)

### Obr C

- 23 2x Klúč s vnútorným šesťhranom (Ochranný kryt)

### Obr E

- 24 Kryt cievky
- 25 Odblokovanie (Kryt cievky)
- 26 Aretačné tlačidlo (Puzdro cievky)
- 27 Štrbina (Cievka so strunou)
- 28 Odrezávač struny

## Opis funkcie

Akumulátorový zarovnávač trávnikova má ako rezacie zariadenie systém jednotlivkej struny s plnoautomatickým dodatočným nastavením. Navyše je prístroj vybavený:

- nastaviteľným prídavným držadlom
- ochranným krytom s odrezávačom struny
- dištančným oblúkom (ochrana rastlín)

Funkcia prvkov opisy je uvedená v nasledujúcich opisoch.

## Technické údaje

### Akumulátorová strunová kosačka

..... **PART 20-Li B2**

Menovité napätie  $U$

..... 20 V = (Jednosmerné napätie)

Hmotnosť (bez akumulátora) .....  $\approx 1,42$  kg

Voľnobežné otáčky  $n_0$  .....  $8500 \text{ min}^{-1}$

Druh ochrany ..... IPX0

Okruh kosenia .....  $\varnothing 240$  mm

Cievka so strunou

– Hrúbka struny .....  $\varnothing 1,6$  mm

– Dĺžka struny ..... 4 m

Hladina akustického tlaku ( $L_{pA}$ )

..... 79,1 dB;  $K_{pA}=3$  dB

Hladina akustického výkonu ( $L_{WA}$ )

– odmeraná ..... 87,9 dB;  $K_{WA}=2,13$  dB

– zaručená ..... 96 dB

Vibrácie ( $a_h$ )

– držadlo .....  $1,133 \text{ m/s}^2$ ;  $K=1,5 \text{ m/s}^2$

– prídavné držadlo ....  $0,878 \text{ m/s}^2$ ;  $K=1,5 \text{ m/s}^2$

akumulátor ..... Li-Ion

Teplota .....  $\leq 50$  °C

– Nabíjanie ..... 4 – 40 °C

– Prevádzka ..... 4 – 50 °C

– Skladovanie ..... 15 – 25 °C

PARKSIDE Performance Smart akumulátor  
Smart PAPS 204 A1/Smart PAPS 208 A1/  
Smart PAPS 2012 A1

– frekvenčné pásmo ..... 2400–2483,5 MHz  
– odovzdaná sila ..... ≤ 20 dBm

#### Upozornenia o hodnotách hluku a vibrácií

Hodnoty hluku a vibrácií boli stanovené v súlade s normami a predpismi uvedenými vo vyhlásení o zhode.

**⚠ OPATRNE!** Poškodenie sluchu! Noste chrániče sluchu.

Uvedené celkové hodnoty vibrácií a uvedené hodnoty emisií hluku boli namerané podľa normovaného skúšobného postupu a môžu sa použiť na porovnanie jedného elektrického náradia s druhým. Uvedené celkové hodnoty vibrácií a uvedené hodnoty emisií hluku sa môžu použiť aj na predbežný odhad zaťaženia.

**⚠ VAROVANIE!** Emisie vibrácií a hluku sa môžu počas skutočného používania elektrického náradia odlišovať od uvedených hodnôt, v závislosti od druhu a spôsobu, akým sa elektrické náradie používa, a zvlášť od toho, aký druh obrobku sa obrába. Je nutné stanoviť bezpečnostné opatrenia na ochranu obsluhy, ktoré sú založené na odhade zaťaženia vibráciami počas skutočných podmienok používania. Pritom sa zohľadnia všetky podiely cyklu prevádzky (napríklad časy, keď je elektrické náradie vypnuté, a časy, keď je zapnuté, ale beží bez zaťaženia).

#### X 20 V TEAM

Prístroj je súčasťou série **X 20 V TEAM** a môže sa prevádzkovať s akumulátormi série **X 20 V TEAM**. Akumulátory série **X 20 V TEAM** sa smú nabíjať iba s nabíjačkami série **X 20 V TEAM**.

Odporúčame vám prevádzkovať tento prístroj výlučne s nasledujúcimi akumulátormi: PAP 20 B1, PAP 20 B3, Smart PAPS 204 A1, Smart PAPS 208 A1, Smart PAPS 2012 A1. Odporúčame vám nabíjať tieto akumulátory výlučne s nasledujúcimi nabíjačkami: PLG 20 A3, PLG 20 A4, PLG 20 C1, PLG 20 C2, PLG 20 C3, PLG 201 A1, PDSL G 20 A1, PDSL G 20 B1, Smart PLGS 2012 A1.

Technické údaje akumulátora a nabíjačky: Pozri samostatný návod.

## Bezpečnostné pokyny



**POZOR!** Pri používaní elektrického prístroja sa musia dodržiavať predpisy ochrany proti zásahu elektrickým prúdom a základné bezpečnostné predpisy prevencie pred úrazmi a predpisy požiarnej ochrany.

**⚠ VAROVANIE!** Poškodenia zdravia osôb a vecné škody v dôsledku neodbornej manipulácie s akumulátorom. Dodržiavajte bezpečnostné pokyny a pokyny k nabíjaniu a správnejmu používaniu v návode na obsluhu vášho akumulátora a nabíjačky série **X 20 V TEAM**. Podrobnejší opis k nabíjaniu a ďalšie informácie nájdete v samostatnom návode na obsluhu.

#### Význam bezpečnostných pokynov

**⚠ NEBEZPEČENSTVO!** Keď tento bezpečnostný pokyn nebudete dodržiavať, nastane úraz. Násled-

kom je ťažké telesné poranenie alebo smrť.

**▲ VAROVANIE!** Keď tento bezpečnostný pokyn nebudete dodržiavať, môže nastať úraz. Následkom je možné telesné poranenie alebo smrť.

**▲ OPATRNE!** Keď tento bezpečnostný pokyn nebudete dodržiavať, nastane úraz. Následkom je možné ľahké alebo stredne ťažké telesné poranenie.

**UPOZORNENIE!** Keď tento bezpečnostný pokyn nebudete dodržiavať, nastane úraz. Následkom sú možné vecné škody.

## Piktogramy a symboly Piktogramy na prístroji



Prístroj je súčasťou série **X 20 V TEAM** a môže sa prevádzkovať s akumulátormi série **X 20 V TEAM**. Akumulátory série **X 20 V TEAM** sa smú nabíjať iba s nabíjačkami série **X 20 V TEAM**.



Pozor!



Nebezpečenstvo v dôsledku zásahu elektrickým prúdom!



Prečítajte si návod na obsluhu



Používajte chrániče sluchu/Používajte chrániče očí



Je zakázané používať prístroj v daždi alebo vlhkom prostredí.



Používanie nožov je zakázané.



Pred údržbárskymi prácami odoberte akumulátor!



Nebezpečenstvo poranenia v dôsledku vymrštených dielov!

Okolo stojace osoby držte mimo prístroja



Iné osoby nech sa nezdržujú v blízkosti. Mohli by byť poranené vymrštenými cudzími telesami.



Po vypnutí rezačieho prístroja sa otáča nôž ešte niekoľko sekúnd. Ruky a nohy držte mimo dosahu.



Zaručená hladina akustického výkonu  $L_{WA}$  v dB.



Okruh kosenia



Elektrické prístroje nepatria do domového odpadu.

## Piktogramy v návode na obsluhu



Pozor!

### Bezpečná prevádzka zarovnávačov trávnik

#### Všeobecné upozornenia

- Starostlivo si prečítajte návod na obsluhu. Oboznámte sa s ovládacími dielmi a správnym používaním prístroja.
- Tento prístroj nie je určený na používanie deťmi, osobami s obmedzenými telesnými, senzorickými či duševnými schopnosťami alebo nedostatočnými skúsenosťami a vedomosťami, prípadne osobami, ktoré nie sú oboznámené s pokynmi. Deti majú byť pod dohľadom, aby sa zabezpečilo, že sa nebudú hrať s prístrojom. Čistenie a údržbu nesmú deti vykonávať.

- Miestne predpisy môžu stanoviť pre používateľa obmedzenie veku.
- Prístroj nepoužívajte v polohách vyšších ako 2000 m.
- Pamätajte na to, že používateľ je zodpovedný voči iným osobám alebo ich majetku za úrazy a ohrozenia.
- Dodržiavajte opatrenia na ochranu proti hluku a miestne predpisy.
- Nikdy nepoužívajte prístroj, keď sú v blízkosti ľudia, zvlášť deti, alebo zvieratá.

#### Príprava

- Nikdy nepoužívajte prístroj s poškodenými alebo chýbajúcimi ochrannými zariadeniami alebo ochrannými krytmi.
- Pred použitím prístroj vždy vizuálne skontrolujte, či nie sú poškodené alebo nesprávne umiestnené ochranné zariadenia alebo kryty a či sú k dispozícii.
- Pred uvedením stroja do prevádzky a po akomkoľvek náraze skontrolujte prístroj vzhľadom na zna-

ky opotrebovania alebo poškodenia a nechajte vykonať potrebné opravy.

### Prevádzka

- Počas celého obdobia používania stroja noste ochranu očí, dlhé nohavice a pevnú obuv.
- Pracujte opatrne, dávajte pozor na to, čo robíte, a pri práci s prístrojom postupujte s rozvahou. Nepoužívajte prístroj, keď pociťujete únavu alebo ste pod vplyvom drog, alkoholu alebo liekov.
- Pracujte len pri dennom svetle alebo pri dobrom umelom osvetlení.
- Nepoužívajte prístroj pri zlom počasí, hlavne v prípade ohrozenia bleskom.
- Zabráňte prevádzke prístroja pri mokrej tráve.
- Nepracujte na nadmerne strmých svahoch.
- Majte ruky a nohy vždy vzdialené od rezacieho nástroja, predovšetkým keď zapínate motor.
- Výstraha! Nedotýkajte sa pohyblivých nebezpečných dielov, ak nebola vybratá batéria a úplne sa nezastavili pohyblivé nebezpečné diely.
- Nikdy nenahrádzajte nekovový rezací nástroj kovovým rezacím nástrojom.
- Nedržte telo v neprirodzenej polohe. Dbajte na bezpečný postoj, aby ste vždy mohli udržiavať rovnováhu pri prácach na svahoch.
- Chodte pomaly. Nebežte so zariadením v ruke.
- Pripojovací a predĺžovací kábel držte mimo pohyblivých nebezpečných dielov, aby sa zabránilo poškodeniu káblov, v dôsledku čoho by mohlo dôjsť ku kontaktu **so živými dielmi**.
- Vetracie otvory udržiavajte bez cudzích telies.
- Prístroj vypnite a vyberte akumulátor. Uistite sa, či sa úplne zastavili všetky pohyblivé diely
  - vždy, keď opustíte prístroj,
  - pred uvoľnením alebo odstránením blokování,
  - predtým než prístroj skontrolujete, vyčistíte

alebo budete na ňom vykonávať práce.

- Po kontakte s cudzím telesom,
- vždy, keď prístroj začne nezvyčajne vibrovať.
- V prípade, že prístroj začne neobvyčajne silne vibrovať, je potrebná okamžitá kontrola, vyberte akumulátor a:
  - prekontrolujte, či sa niektoré diely neuvolnili, a pevne ich utiahnite,
  - vyhľadajte poškodenia,
  - vymeňte poškodené diely. Obráťte sa na servisné centrum.
- **Prístroj v prípade nehody alebo poruchy počas prevádzky okamžite vypnite. Poraneného človeka riadne ošetríte alebo vyhľadajte lekársku pomoc.** Pred odstraňovaním porúch si prečítajte kapitolu „Vyhľadávanie porúch“ alebo sa obráťte na naše servisné stredisko.
- **Používajte len príslušenstvo, ktoré odporúča spoločnosť PARKSIDE.** Nevhodné príslušenstvo môže spô-

sobiť úraz elektrickým prúdom alebo požiar.

## Čistenie, údržba a skladovanie

- Vypnite pohon a vyberte akumulátor. Počkejte do zastavenia všetkých pohyblivých dielov a nechajte prístroj vychladnúť, ak ste ho zastavili kvôli údržbe, oprave, skladovaniu alebo výmene dielu príslušenstva.
- Z bezpečnostných dôvodov vymeňte všetky opotrebované alebo poškodené diely. Používajte výhradne originálne náhradné diely a originálne príslušenstvo. Pri použití iných dielov sa okamžite stráca nárok na záručné plnenie.
- Stroj pravidelne kontrolujte a vykonajte na ňom údržbu. Stroj nechajte opraviť iba v zmluvnej dielni.
- Prístroj uschovajte mimo dosahu detí.

## Zvláštne bezpečnostné pokyny pre prístroje s akumulátorom

- **Skôr ako vložíte akumulátor, uistite sa, že je**

**prístroj vypnutý.** Vloženie akumulátora do elektrického nariadenia, ktoré je zapnuté, môže viesť k úrazom.

- **Vaše akumulátory nabíjajte iba vo vnútornej oblasti, pretože nabíjačka je na to určená. Nebezpečenstvo zásahu elektrickým prúdom.**
- **Aby sa znížilo riziko zásahu elektrickým prúdom, pred čistením vyťahnite zástrčku nabíjačky zo zásuvky.**
- **Akumulátor nikdy nevystavujte dlhší čas silnému slnečnému žiareniu a nedávajte ho na vykurovacie telesá.** Teplo škodí akumulátoru a existuje nebezpečenstvo výbuchu.
- **Zohriaty akumulátor nechajte pred nabíjaním vychladnúť.**
- **Akumulátor neotvárajte a zabráňte jeho mechanickému poškodeniu.** Existuje nebezpečenstvo skratu a môžu uniknúť výpary, ktoré dráždia dýchacie cesty. Postarajte o čerstvý vzduch a vyžia-

dajte navyše lekársku pomoc.

- **Nepoužívajte opätovne nabíjateľné batérie.** Prístroj by sa mohol poškodiť.
- **Používajte len príslušenstvo, ktoré odporúča spoločnosť PARKSIDE.** Nevhodné príslušenstvo môže spôsobiť úraz elektrickým prúdom alebo požiar.

#### **Zostatkové riziká**

Aj keď tento prístroj obsluhujete podľa predpisov, vždy zostávajú zvyškové riziká. V súvislosti s konštrukciou a vyhotovením tohto prístroja môžu vzniknúť nasledujúce nebezpečenstvá:

- Poškodenia očí, ak sa nenosí vhodná ochrana očí.
- Poškodenia sluchu, ak sa nenosí vhodná ochrana sluchu.
- Poškodenia zdravia, ktoré sú spôsobené vibráciami na rameno-ruku, ak sa prístroj používa dlhší čas alebo sa riadne nepoužíva a nevykonáva sa na ňom riadna údržba.
- Rezné poranenia

**▲ VAROVANIE!** V dôsledku elektromagnetického poľa sa vytvorí nebezpečenstvo, zatiaľ čo je prístroj v prevádzke. Toto pole môže za určitých okolností ovplyvniť aktívne alebo pasívne lekárske implantáty. Aby sa znížilo nebezpečenstvo ťažkých alebo smrteľných zranení, odporúčame osobám s lekáskymi implantátmi, aby sa skôr než začnú prístroj obsluhovať, poradili so svojim lekárom a výrobcom lekárskeho implantátu.

## Príprava

**▲ VAROVANIE!** Nebezpečenstvo poranenia v dôsledku neúmyselne spusteného prístroja. Akumulátor vložte do prístroja až vtedy, keď je prístroj úplne pripravený na použitie.

## Ovládacie prvky

Pred prvou prevádzkou prístroja spoznajte ovládače.

- **Blokovanie zapnutia (1)**
  - Zablokuje vypínač zap/vyp proti neúmyselnému stlačeniu.
  - Odblokovanie: Stlačiť
- **zapínač/vypínač (3)**
  - Zapnutie: Stlačiť
  - Vypnutie: Pustiť
- **Aretačné tlačidlo, prídavné držadlo (Obr D.1)**

Aretačné tlačidlo (5) na prídavnom držadle odblokuje/zablokuje uhlové prestavenie prídavného držadla (15).

## Montáž

**▲ VAROVANIE!** Nebezpečenstvo poranenia v dôsledku nechcene rozbehnutého prístroja. Akumulátor vložte do prístroja až vtedy, keď je prístroj úplne pripravený na použitie.

### Montáž stredného kusu

#### Potrebné náradie a pomocné prostriedky

- Klúč s vnútorným šesťhranom (16)
- 4x Klúč s vnútorným šesťhranom (22)

#### Postup (Obr B)

1. Nasuňte stredný kus (7) na hlavu motora (8).
2. Nasuňte časť držadla (6) na stredný kus.
3. Stredný kus upevnite pomocou 4 skrutiek (22).

### Montáž prídavného držadla

#### Postup (Obr B)

1. Stlačte a podržte aretačné tlačidlo (5) na prídavnom držadle, zatiaľ čo prídavné držadlo (15) nasuniete na úchytku pre prídavné držadlo (14).

### Montáž ochranného krytu

#### Potrebné náradie a pomocné prostriedky

- Klúč s vnútorným šesťhranom (16)
- 2x Klúč s vnútorným šesťhranom (23)

#### Postup (Obr C)

1. Nasadte ochranný kryt (9) na hlavu motora (8).
2. Ochranný kryt upevnite pomocou dvoch skrutiek (23).

## Nastavenia na prístroji

### Prestavenie prídavného držadla

Prídavné držadlo (15) môžete dostať do rozličných polôh. Nastavte prídavné držadlo tak, aby puzdro cievky (12) bolo v pracovnom držaní ľahko naklonené smerom dopredu (pozri *Kosenie trávy, S. 133*).

#### Postup (Obr D.1)

1. Stlačte aretačné tlačidlo (5) na prídavnom držadle (15).
2. Nastavte prídavné držadlo (15) do požadovanej polohy. Integrované zaskakovacie stupne zabraňujú nechcenému prestaveniu rukoväte.

### Prestavenie dištančného oblúka

Dištančný oblúk (ochrana rastlín) (13) drží rastliny a kmene, ktoré sa nekosiť, mimo dosahu rezacieho zariadenia.

#### Postup (Obr D.2)

1. Dištančný oblúk (13) sklopte nadol.
2. Dištančný oblúk (13) vyklopte nahor (parkovacia poloha), ak nie je potrebný.

## Predĺženie žacej struny

Prístroj je vybavený *plnoautomatickým vedením struny*. Struna sa predĺži automaticky pri každom zapnutí. Aby automatika predĺženia struny fungovala správne, musí sa cievka so strunou (10) úplne zastaviť, skôr ako prístroj znova zapnete. Ak by bola struna na začiatku kosenia dlhšia, ako určuje okruh kosenia sa automaticky skráti odrezávačom struny (28) na správnu dĺžku.

### Postup (Obr E)

1. Pravidelne kontrolujte nylonovú strunu ohľadne poškodenia a skontrolujte, či má žacia struna ešte dĺžku stanovenú odrezávačom struny.
2. **Keď nie sú viditeľné konce struny:** Vymeňte cievku so strunou (pozri *Údržba*, S. 134).
3. **Manuálne nastavenie dĺžky struny:** Vyberte akumulátor (18) z prístroja. Lahko potiahnite koniec struny a stlačte, príp. aj viackrát, aretačné tlačidlo (26), dokiaľ nebude koniec struny trochu vyčnievať cez odrezávač struny (28).

## Kontrola stavu nabitia akumulátora

LED diódy	Význam
-----------	--------

červený, oranžový, zelený	Akumulátor je nabitý
červený, oranžový	Akumulátor je čiastočne nabitý
červený	Akumulátor sa musí nabiť

1. Stlačte tlačidlo (20) vedľa indikácie stavu nabitia (19) na akumulátore (18). LED diódy indikácie stavu nabitia ukazujú stav nabitia akumulátora.
2. Nabite akumulátor (18), keď svieti už iba červená LED indikácie stavu nabitia (19).

## Nabíjanie akumulátora

Pozri tiež návod na obsluhu nabíjačky.

### Upozornenia

- Zohriaty akumulátor nechajte pred nabíjaním vychladnúť.
- Akumulátor nikdy nevystavujte dlhší čas priamemu slnečnému žiareniu alebo teplotám  $\leq 50$  °C. Nekladte ho najmä na radiátory ani ho neskladujte vo vozidlách, ktoré sú zaparkované na slnku.

## Postup

1. V prípade potreby vyberte z prístroja akumulátor (18).
2. Zasuňte akumulátor do nabíjacieho priestoru nabíjačky (21).
3. Pripojte nabíjačku do zásuvky.
4. Po nabití odpojte nabíjačku od siete.
5. Vytiahnite akumulátor z nabíjacieho priestoru.

### Kontrolné LED diódy na nabíjačke (21)

zelený	červený	Význam
svieti	—	<ul style="list-style-type: none"> <li>• Akumulátor je úplne nabitý</li> <li>• pripravené (nie je vložený žiadny akumulátor)</li> </ul>
—	svieti	Akumulátor sa nabíja
—	bliká	Prehriaty akumulátor
bliká	bliká	Chybný akumulátor

## Prevádzka

### Práca s prístrojom

**▲ VAROVANIE!** Nebezpečenstvo poranenia! Dodržiavajte nasledujúce pokyny.

- Nekoste vlhkú alebo mokrú trávu.
- Pred spustením prístroja sa uistite, že rezačí nástroj nie je v kontakte s kameňmi, okruhliakmi alebo inými cudzími telesami.
- Prístroj zapnite, skôr ako sa priblížite ku kosej tráve.
- Zabráňte nadmerného namáhaniu prístroja počas práce.
- Zabráňte kontaktu s pevnými prekážkami (kamene, múry, latkové ploty atď.). Nylonová struna cievky so strunou by sa bola rýchlo opotrebovala.
- Nepoužívajte zariadenie pri zlom počasi, hlavne v prípade ohrozenia bleskom!
- Vypínač zap/vyp sa nesmie aretovať. Po pustení vypínača sa musí motor vypnúť.

### Kosenie trávy

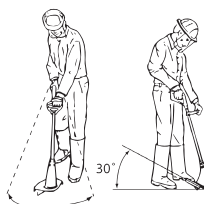

1. Trávu kosíte tak, že prístroj otáčate smerom doprava a doľava.
2. Koste pomaly a pri kosení držte prístroj naklonený smerom dopredu o cca 30°.
3. Dlhú trávu koste zhora nadol po vrstvách.

## Vloženie a vybratie akumulátora

**▲ VAROVANIE!** Nebezpečenstvo poranenia v dôsledku neúmyselne spusteného prístroja. Akumulátor vložte do prístroja až vtedy, keď je prístroj úplne pripravený na použitie.

**UPOZORNENIE!** Nebezpečenstvo poškodenia! Nesprávny akumulátor môže prístroj a akumulátor poškodiť.

### Vloženie akumulátora

1. Akumulátor (18) zasuňte pozdĺž vodiacej lišty do držiaka akumulátora (4). Akumulátor počutlne zapadne.

### Vybratie akumulátora

1. Stlačte a podržte stlačené odblokovanie akumulátora (17) na akumulátore (18).
2. Vytiahnite akumulátor z držiaka akumulátora (4).

## Zapnutie a vypnutie

**▲ VAROVANIE!** Nebezpečenstvo poranenia v dôsledku nechcenej trvalej prevádzky prístroja. Pred vloženie akumulátora do prístroja skontrolujte, že spínač zap/vyp (3) riadne funguje a pri pustení sa vráti späť do polohy vyp.

**▲ OPATRNE!** Dodržiavajte bezpečný postoj a prístroj držte pevne oboma rukami a vzdialený od vášho tela. Pred zapnutím dbajte na to, aby sa prístroj nedotýkal žiadnych predmetov.

**▲ VAROVANIE!** Nebezpečenstvo poranenia v dôsledku dobehu rezacieho nástroja. Nechajte rezací nástroj, aby sa úplne dostal do pokoja. Ruky a nohy držte mimo dosahu!

### Zapnutie

1. Akumulátor (18) vložte do prístroja.
2. Stlačte blokovanie zapnutia (1).
3. Stlačte vypínač zap/vyp (3) a podržte ho stlačený.
4. Blokovanie zapnutia (1) pustite.

### Vypnutie

1. Uvoľníte vypínač zap/vyp (3).
2. Keď necháte prístroj bez dohľadu alebo ste hotoví s prácou, vyberte z prístroja akumulátor (18).

## Preprava

Pokyny k preprave prístroja:

- Prístroj vypnite a vyberte akumulátor. Uistite sa, či sa úplne zastavili všetky pohyblivé diely.
- Prístroj noste vždy oboma rukami, s jednou rukou na držadle (2) a s druhou rukou na prídavnom držadle (15).

## Čistenie, údržba a skladovanie

**▲ VAROVANIE!** Nebezpečenstvo poranenia v dôsledku neúmyselne spusteného prístroja. Chráňte sa pri údržbárskych a čistiacich prácach. Prístroj vypnite vyberte akumulátor (18)

Údržbárske a opravárske práce, ktoré nie sú opísané v tomto návode, nechajte vykonať nášmu servisnému centru. Používajte len originálne náhradné diely.

### Čistenie

**▲ VAROVANIE!** Zásah elektrickým prúdom! Prístroj nikdy nestríekajte vodou.

**UPOZORNENIE!** Nebezpečenstvo poškodenia. Chemické látky môžu pôsobiť na plastové diely prístroja. Nepoužívajte žiadne čistiace prostriedky, resp. rozpúšťadlá.

- Vetráciu štrbinu, kryt motora a držadlá prístroja udržiavajte čisté. Na tento účel použite vlhkú utierku alebo kefu.

**▲ VAROVANIE!** Nebezpečenstvo poranenia v dôsledku pohyblivých, nebezpečných dielov! Dávajte pozor na odrezávač struny. Môže spôsobiť ťažké rezné rany.

- Po každom kosení vyčistite ochranný kryt a rezacie zariadenie od trávy a zeminy.

### Údržba

#### Výmena cievky so strunou (Obr E)

Správny smer navíjania cievky so strunou (10) je zvlášť uvedený v puzdre cievky (12) a na cievke so strunou. Šípky na kryte cievky (24) udávajú smer otáčania motora.

#### Postup

1. Vyberte akumulátor (18) z prístroja.
2. Otvorte puzdro cievky (12) tak, že stlačíte súčasne obidve odblokovania (25) na puzdre cievky.
3. Odstráňte kryt cievky (24) a doberte staré puzdro cievky (10).

4. Vytlačte koniec struny novej cievky so strunou zo štrbiny (27) cievky so strunou.
5. Vložte novú cievku so strunou (10) do puzdra cievky (12). Strana cievky so strunou, na ktorej je uvedený smer chodu prostredníctvom šípok, musí byť po vložení viditeľná.
6. Zastrčte koniec struny cez otvor pre strunu (11).
7. Nasadte znova kryt cievky (24) na puzdro cievky (12). Dávajte pozor na to, aby odblokovania (25) na kryte sa pritom hodili presne do vybrání na puzdre cievky. Potom citelne zapadnú.
8. Ťahajte za koniec struny a stlačte vždy znova aretačné tlačidlo (26), až das koniec struny bude vyčnievať približne 1 cm cez odrezávač struny (28).
9. Skontrolujte odrezávač struny.

Prístroj v žiadnom prípade nepoužívajte bez odrezávača struny alebo s chybným odrezávačom struny. Keď je odrezávač struny poškodený, obráťte sa na servisné centrum.

#### Navinutie náhradnej struny

1. Koniec náhradnej struny navlečte cez otvor cievky so strunou (10).
2. Naviňte strunu v smere navíjania cievky so strunou. Prítom zohľadnite šípky na hornej strane cievky so strunou (10).

#### Skladovanie

Prístroj vždy skladujte:

- čistý
- v suchu
- chránený pred prachom
- mimo dosahu detí

Teplota skladovania akumulátora a prístroja je medzi 15 – 25 °C. Počas skladovania zabráňte extrémnemu chladu alebo extrémnemu teplu, aby akumulátor nestratil výkon a ani sa nepoškodil.

Pred dlhším skladovaním (napr. prezimovanie) vyberte akumulátor z prístroja (dodržiavajte samostatný návod na obsluhu pre akumulátor a nabíjačku).

Neodkladajte prístroj na ochranný kryt. Najlepšie ho zaveste za hornú rukoväť, aby sa ochranný kryt nedotýkal iných predmetov. Hrozí nebezpečenstvo, že sa ochranný kryt zdeformuje a tým sa zmenia rozmery a bezpečnostné vlastnosti.

## Likvidácia/ochrana životného prostredia

Z prístroja vyberte akumulátor a prístroj, akumulátor, príslušenstvo a balenie prineste na ekologické zhodnotenie.



Elektrické prístroje nepatria do domového odpadu.

Symbol preškrtnutého kontajnera na kolieskach znamená, že tento výrobok sa po skončení jeho životnosti nesmie likvidovať ako neriedený komunálny odpad.

#### Smernica 2012/19/EÚ o odpade z elektrických a elektronických zariadení:

Spotrebiteľia sú zo zákona povinní elektrické a elektronické zariadenia na konci ich životnosti odovzdať na ekologickú recykláciu. Týmto spôsobom je zabezpečené zhodnotenie šetrné k životnému prostrediu a zdrojom. V závislosti od národných zákonov, máte tieto možnosti:

- vrátenie na predajnom mieste,
- odovzдание na oficiálnom zbernom mieste,
- zaslanie späť výrobcovi/distribútorovi.

Netýka sa to dielov príslušenstva a pomocných prostriedkov bez elektrických komponentov, pripojených k starým prístrojom.

#### Akumulátory zlikvidujte ekologicky



Akumulátor neodhadzujte do domového odpadu, ohňa (nebezpečenstvo výbuchu) alebo vody. Poškodené akumulátory môžu škodiť životnému prostrediu a vášmu zdraviu, keď unikajú jedovaté pary alebo kvapaliny.

Poškodené alebo opotrebované akumulátory musíte zlikvidovať ekologicky. (nariadenie (EÚ) 2023/1542 o batériách a odpadových batériách)

- Akumulátory neotvárajte a zabráňte ich mechanickému poškodeniu. Existuje nebezpečenstvo skratu a môžu uniknúť výpary, ktoré dráždia dýchacie cesty.
- Z bezpečnostných dôvodov musia byť akumulátory pred likvidáciou vybité.
- Póly prelepte, aby ste predišli skratu.
- Akumulátory odovzdajte v predajni alebo na zbernom mieste.

### • Poškodené akumulátory

S poškodenými akumulátormi manipulujte mimoriadne opatrne!

- Nedotýkajte sa poškodených akumulátorov holými rukami.
- Ak sa nedajú póly prelepiť, odovzdajte akumulátory jednotlivo v plastovom vrecku.

- Poškodené akumulátory odovzdajte jednotlivo uložené v nehorľavej uzatvárateľnej nádobe, ktorú je ešte možné naplniť pieskom.
- Poškodené akumulátory odovzdajte na zbernom mieste s personálom s odbornou spôsobilosťou.

## Vyhľadávanie chýb

Nasledujúca tabuľka vám pomôže odstrániť malé poruchy:

Problém	Možná príčina	Odstránenie poruchy
Prístroj sa nespustí	Vybitý akumulátor (18)	Nabite akumulátor (zohľadnite samostatný návod na obsluhu pre akumulátor a nabíjačku)
	Akumulátor (18) nie je vložený	<i>Vloženie akumulátora</i> , S. 134
	Vypínač zap/vyp (3) je chybný Porucha motora	Obráťte sa na servisné centrum.
Prístroj pracuje prerušovane	Uvoľnený vnútorný kontakt	Obráťte sa na servisné centrum.
	Vypínač zap/vyp (3) je chybný	
Silné vibrácie, hlasné zvuky	Rezací nástroj je znečistený	Vyčistite rezací nástroj (pozri <i>Čistenie, údržba a skladovanie</i> , S. 134)
	Porucha motora	Obráťte sa na servisné centrum.
Neuspokojivý výsledok rezania	Cievka so strunou (10) nemá dostatok struny	<i>Predĺženie žacej struny</i> , S. 133 <i>Výmena cievky so strunou (Obr E)</i> , S. 134
	Z puzdra cievky (12) nevyčnieva struna	Odoberte kryt cievky (24) z puzdra cievky, vyvedte strunu cez otvor pre strunu (11) smerom von a kryt znova zatvorte
	Rezací nástroj je znečistený	Vyčistite rezací nástroj (pozri <i>Čistenie, údržba a skladovanie</i> , S. 134)
	Nepatrný výkon akumulátora	Nabite akumulátor (zohľadnite samostatný návod na obsluhu pre akumulátor a nabíjačku)

## Servis

### Garancia

Vážená zákazníčka, vážený zákazník,  
Na tento výrobok dostávate záruku 3 rokov od dátumu kúpy. V prípade nedostatkov tohto výrobku vám voči predajcovi výrobku patria zákonné práva. Tieto zákonné práva nie sú obmedzené našou zárukou opísanou v nasledujúcej časti.

### Záručné podmienky

Záručná doba začína s dátumom kúpy. Originálny pokladničný doklad dobre uschovajte. Tento podklad bude potrebný ako doklad o kúpe. Ak sa v rámci tri rokov od dátumu kúpy tohto výrobku vyskytne chyba materiálu alebo výroby, výrobok – podľa našej voľby – pre vás bezplatne opravíme alebo vymeníme. Toto poskytnutie záruky predpokladá, že v rámci trojročnej lehoty sa predloží chyb-

ný výrobok a doklad o kúpe (pokladničný doklad) a krátko sa písomne opíše, v čom existuje nedostatok a kedy sa vyskytol.

Ak je chyba pokrytá našou zárukou, dostanete späť opravený alebo nový výrobok. S opravou alebo výmenou výrobku nezačína žiadne nové záručné obdobie.

### Záručná doba a zákonné nároky na odstránenie nedostatkov

Záručná doba sa poskytnutím záruky nepredlžuje. To platí aj pre vymenené a opravené diely. Škody a nedostatky existujúce prípadne už pri kúpe sa musia ihneď pri vybalení ohlásiť. Opravy pripadajúce po uplynutí záručnej doby sú s povinnosťou úhrady.

### Rozsah záruky

Výrobok bol starostlivo vyrobený podľa prírodných kvalitatívnych smerníc a pred dodávkou bol svedomito skontrolovaný.

Poskytnutie záruky platí výlučne na chyby materiálu alebo výroby. Táto záruka sa nevzťahuje na časti výrobku, ktoré sú vystavené normálnemu opotrebeniu a preto je možné na ne prihliadať (napr. Cievka so strunou) ako na rýchlo opotrebiteľné diely alebo na poškodenia na rozbitných dieloch.

Táto záruka prepadá, keď je výrobok poškodený, neodborne používaný alebo nebola na ňom vykonávaná údržba. Pre odborné používanie výrobku je nutné presne dodržiavať všetky pokyny uvedené v návode na obsluhu. Účelom použitia a manipuláciám, od ktorých sa v návode na obsluhu odrádza alebo pred ktorými sa varuje, je možné bezpodmienečne zabrániť.

Výrobok je určený iba na súkromné a nekomerčné použitie. Pri nesprávnej alebo neodbornej manipulácii, aplikácii násilia a pri zásahoch, ktoré neboli uskutočnené našou autorizovanou servisnou pobočkou, záruka zaniká.

### Vybavenie v záručnom prípade

Aby bolo možné zaručiť rýchle vybavenie vašej žiadosti, postupujte podľa nasledujúcich pokynov:

- V prípade akýchkoľvek otázok si pripravte pokladničný doklad a číslo výrobku (IAN 507528\_2507) ako doklad o nákupe.
- Číslo výrobku nájdete na typovom štítku na výrobku, gravúre na výrobku, na titulnej stránke návodu na obsluhu (vľavo dole) alebo na nálepke na zadnej alebo spodnej strane výrobku.

- Ak by sa mali vyskytnúť funkčné chyby alebo iné nedostatky, kontaktujte najprv **telefonicky** alebo použite náš **kontaktný formulár**, ktorý nájdete na [parksidediy.com](http://parksidediy.com) v kategórii **Servis** nasledovne uvedené servisné centrum.
- Výrobok zaznamenaný ako chybný môžete po konzultácii s našim servisným centrom zaslať pre vás s oslobodením od poštovného na vám oznámenú servisnú adresu za pripojenia dokladu o kúpe (pokladničný doklad) a informácie, v čom spočíva nedostatok a kedy sa vyskytol. Aby bolo možné zabrániť problémom s prevzatím a prídavným nákladom, použite bezpodmienečne iba adresu, ktorá sa vám oznámi. Zabezpečte, aby sa odoslanie uskutočnilo bez vyplatenia, ako neskladný tovar, expresne alebo ako iná zvláštna zásielka. Výrobok pošlite, prosím, vrát. všetkých súčasne dodaných dielov príslušenstva a postarajte sa o dostatočne bezpečné prepravné balenie.



Na [parksidediy.com](http://parksidediy.com) si môžete pozrieť a stiahnuť túto a mnohé ďalšie príručky. Týmto QR kódom sa dostanete priamo na stránku [parksidediy.com](http://parksidediy.com). Vyberte svoju krajinu a cez vyhľadávanie si nájdite návody na obsluhu. Po zadaní čísla výrobku (IAN) 507528\_2507 si budete môcť otvoriť návod na obsluhu.

### Opravný servis

Ohľadom opráv, ktoré **nepodliehajú záruke**, sa obráťte na Servisné centrum. Tam dostanete s ochotou predbežný návrh nákladov.

- Môžeme spracovať iba prístroje, ktoré boli zaslané dostatočne zabalené a ofrankované.

**Upozornenie:** Váš prístroj pošlite, prosím, vyčistený a s upozornením na chybu na adresu uvedenú Servisným centrom.

- Prístroje zaslané bez úhrady prepravného, ako aj prístroje, ktoré boli zaslané ako veľkorozmerný náklad, expresom alebo s iným špeciálnym prepravným nebudú prevzaté.
- Vaše zaslané chybné prístroje zlikvidujeme bezplatne.

### Service-Center



**Servis Slovensko**

Tel.: 0800 003409

Kontaktný formulár na

[parkside-diy.com](http://parkside-diy.com)

**IAN 507528\_2507**

### Importér

Zohľadnite, prosím, že nasledujúca adresa nie je servisná adresa. Najprv kontaktujte ho-  
re uvedené servisné centrum.

Grizzly Tools GmbH & Co. KG

Stockstädter Str. 20

63762 Großostheim

NEMECKO

[www.grizzlytools.de](http://www.grizzlytools.de)

## Náhradné diely a príslušenstvo

**Náhradné diely a príslušenstvo dostanete na [www.grizzlytools.shop](http://www.grizzlytools.shop).** Ak by sa pri objednávaní vyskytli problémy, kontaktujte nás cez náš internetový obchod. V prípade ďalších otázok sa obráťte na: *Service-Center, S. 138*

Poz. č.	Název	Obj. č.
9+28	Ochranný kryt + Odrezávač struny	91120011
10	Cievka so strunou	91120841
15	prídavné držadlo	91120840

## Preklad originálneho vyhlásenia o zhode EÚ

Výrobok: **Akumulátorová strunová kosačka**

Model: **PART 20-Li B2**

Sériové číslo: 000001 – 404000

Uvedený predmet vyhlásenia je v zhode s príslušnými harmonizačnými právnymi predpismi Unie:

**2006/42/EC • 2014/30/EU • 2000/14/EC & 2005/88/EC • 2011/65/EU & (EU) 2015/863  
Výrobok s batériou Smart PAPS 204 A1/Smart PAPS 208 A1/  
Smart PAPS 2012 A1: 2014/53/EU (namiesto 2014/30/EU)**

Vyššie opísaný predmet vyhlásenia je v zhode so smernicou Európskeho parlamentu a Rady 2011/65/EU z 8. júna 2011 o obmedzení používania určitých nebezpečných látok v elektrických a elektronických zariadeniach.

Na zabezpečenie zhody sa použili tieto harmonizované normy a vnútroštátne normy a predpisy:

**EN 60335-1:2012/A15:2021 • EN 50636-2-91:2014  
EN IEC 55014-1:2021 • EN IEC 55014-2:2021  
EN IEC 63000:2018  
Výrobok s batériou Smart PAPS 204 A1/Smart PAPS 208 A1/Smart PAPS 2012 A1:  
EN 301 489-1 V2.2.3:2019 • EN 301 489-17 V3.3.1:2024  
EN 300 328 V2.2.2:2019 • EN 50663:2017**

Súlad so smernicou 2000/14/EC, pokiaľ ide o emisie hluku, je potvrdený:

Hladina akustického výkonu ( $L_{WA}$ )

– odmeraná: 87,9 dB;

– zaručená: 96 dB

Použitý postup posudzovania zhody podľa 2000/14/EC, príloha VI.

Notifikovaná osoba: TÜV SÜD Industrie Service GmbH, Westendstrasse 199, 80686 München, NB 0036

Toto vyhlásenie o zhode sa vydáva na výhradnú zodpovednosť výrobcu:



Grizzly Tools GmbH & Co. KG  
Stockstädter Str. 20  
63762 Großostheim  
NEMECKO  
15.12.2025

Christian Frank  
Splnomocnený zástupca dokumentácie

## Tartalomjegyzék

<b>Bevezető.....</b>	<b>140</b>
Rendeltetésszerű használat.....	140
A csomag tartalma / Tartozékok.....	140
Áttekintés.....	141
Működés leírása.....	141
Műszaki adatok.....	141
X 20 V TEAM.....	142
<b>Biztonsági utasítások.....</b>	<b>142</b>
A biztonsági utasítások jelentése.....	142
Piktogramok és szimbólumok.....	143
Fűkaszák biztonságos működtetése.....	144
Akkumulátoros készülékekre vonatkozó speciális biztonsági utasítások.....	147
Maradvány-kockázatok.....	147
<b>Előkészítés.....</b>	<b>148</b>
Kezelőelemek.....	148
Összeszerelés.....	148
Beállítások a készüléken.....	148
Akkumulátor töltöttségi szintjének ellenőrzése.....	149
Akkumulátor feltöltése.....	149
<b>Üzemeltetés.....</b>	<b>150</b>
A készülékkel történő munkavégzés.....	150
Fűvágás.....	150
Akkumulátor behelyezése és kivétele.....	150
Be- és kikapcsolás.....	150
<b>Szállítás.....</b>	<b>150</b>
<b>Tisztítás, karbantartás és tárolás.....</b>	<b>151</b>
Tisztítás.....	151
Karbantartás.....	151
Tárolás.....	151
<b>Ártalmatlanítás/Környezetvédelem.....</b>	<b>152</b>
Akkumulátorok környezetbarát módon történő ártalmatlanítása.....	152
<b>Hibakeresés.....</b>	<b>152</b>
<b>Pótalkatrészek és tartozékok.....</b>	<b>153</b>
<b>Az eredeti EU -megfelelőségi nyilatkozat fordítása.....</b>	<b>154</b>
<b>JÓTÁLLÁSI TÁJÉKOZTATÓ.....</b>	<b>155</b>
<b>Robbantott ábra.....</b>	<b>195</b>

## Bevezető

Gratulálunk az új akkumulátoros fűkasza megvásárlásához (a továbbiakban készülék vagy elektromos kéziszerszám).

Vásárlásával kiváló minőségű termék mellett döntött. Ezt a készüléket a gyártás során minőségi vizsgálatnak és végső ellenőrzésnek vetették alá. Ezáltal biztosított a készülék működőképessége.



A használati útmutató a készülék része. Fontos tudnivalókat tartalmaz a biztonságra, használatra és ártalmatlanításra vonatkozóan. Olvassa el figyelmesen a használati útmutatót. Ismerje meg a kezelőrészeket és a készülék helyes használatát. A készüléket csak a leírtak szerint és a megadott alkalmazási területen használja. Őrizze meg a használati útmutatót és a készülék harmadik személynek történő továbbadásása esetén adja át a készülékhez tartozó valamennyi leírást is.

## Rendeltetésszerű használat

A készülék kizárólag a következő használatra készült:

- Fű nyírása kertekben és virágágyások mentén.

Ne használja a készüléket sövények vagy bokrok vágásához.

Tilos a készüléket esőben vagy párás környezetben használni.

A készüléket felnőttek használhatják. 16 éven felüli fiatalok csak felügyelet mellett használhatják a készüléket.

A készülék minden más, a jelen használati útmutatóban nem kifejezetten engedélyezett használata komoly veszélyt jelenthet a felhasználó számára és kárt okozhat a készülékben. A készüléket kezelő vagy használó személy felel más személyeknek okozott balesetekért vagy tulajdonukon okozott károkért. A készülék a barkács szektorban történő használatra készült. Nem folyamatos ipari használatra tervezték. Ipari használat esetén a garancia érvényét veszti. A gyártó nem vállal felelősséget a nem rendeltetészerű használatból vagy helytelen kezelésből eredő károkért.

A készülék a **X 20 V TEAM** sorozat része és a **X 20 V TEAM** sorozat akkumulátoraival üzemeltethető. A **X 20 V TEAM** sorozat akkumulátorait csak a **X 20 V TEAM** sorozat töltőivel szabad tölteni.

## A csomag tartalma / Tartozékok

Csomagolja ki a készüléket és ellenőrizze a csomag tartalmát.

Ártalmatlanítsa megfelelően a csomagolóanyagot.

- Akkus fűszegélynyíró
- védőburkolat + 2x belső hatlapfejű csavar
- damilorsó (előre felszerelt)
- 4x belső hatlapfejű csavar (középső rész)
- Pótmarkolat
- belső hatlapfejű kulcs
- Eredeti használati utasítás fordítása

**Az akkumulátor és a töltő nem része a csomagoknak.**

## Áttekintés

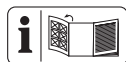

A készülék ábrái az előlő és hátsó kihajtható oldalon találhatók.

### A ábra

- 1 kapcsolózár
- 2 markolat
- 3 be-/kikapcsoló
- 4 akkumulátortartó
- 5 reteszelő gomb (Pótmarkolat)
- 6 markolatrés
- 7 középső rész
- 8 motorfej
- 9 védőburkolat
- 10 damilorsó
- 11 damilkivezető lyuk
- 12 orsóház
- 13 távtartó kengyel (növényvédelem)
- 14 Pótmarkolat-befogó
- 15 Pótmarkolat
- 16 belső hatlapfejű kulcs
- 17 akkumulátor-kireteszelő
- 18 akkumulátor
- 19 töltésszint-kijelző
- 20 gomb (töltésszint-kijelző)
- 21 töltő

### B ábra

- 22 4x belső hatlapfejű csavar (középső rész)

### C ábra

- 23 2x belső hatlapfejű csavar (védőburkolat)

### E ábra

- 24 orsófedél

- 25 Kireteszelés (orsófedél)
- 26 reteszelő gomb (orsóház)
- 27 horony (damilorsó)
- 28 damilvágó

## Működés leírása

Az akkumulátoros fűkasza vágószerszámként egy egydamilos rendszerrel rendelkezik, amelynek beállítása teljesen automatikusan történik.

Ezen kívül a készülék az alábbiakkal van felszerelve:

- beállítható segédfogantyú
- védőburkolat damilvágóval
- távtartó kengyel (növényvédelem)

A kezelőelemek funkciója az alábbi leírásban található.

## Műszaki adatok

### Akkus fűszegélynyíró ..... PART 20-Li B2

Névleges feszültség  $U \dots 20 \text{ V} \approx$  (Egyenáram)

Súly (akkumulátor nélkül) .....  $\approx 1,42 \text{ kg}$

Üresjárat fordulatszám  $n_0 \dots \dots \dots 8500 \text{ min}^{-1}$

Védelem ..... IPX0

vágási kör .....  $\varnothing 240 \text{ mm}$

damilorsó

– damilvastagság .....  $\varnothing 1,6 \text{ mm}$

– damilhosszúság .....  $4 \text{ mm}$

Hangnyomásszint ( $L_{pA}$ )

.....  $79,1 \text{ dB}$ ;  $K_{pA}=3 \text{ dB}$

Hangerőszint ( $L_{WA}$ )

– mért .....  $87,9 \text{ dB}$ ;  $K_{WA}=2,13 \text{ dB}$

– garantált .....  $96 \text{ dB}$

Rezgés ( $a_h$ )

– markolat .....  $1,133 \text{ m/s}^2$ ;  $K=1,5 \text{ m/s}^2$

– Pótmarkolat .....  $0,878 \text{ m/s}^2$ ;  $K=1,5 \text{ m/s}^2$

akkumulátor ..... Li-Ion

Hőmérséklet .....  $\leq 50 \text{ }^\circ\text{C}$

– Töltés .....  $4 - 40 \text{ }^\circ\text{C}$

– Üzemeltetés .....  $4 - 50 \text{ }^\circ\text{C}$

– Tárolás .....  $15 - 25 \text{ }^\circ\text{C}$

PARKSIDE Performance Smart akkumulátor Smart PAPS 204 A1/Smart PAPS 208 A1/Smart PAPS 2012 A1

– frekvenciasáv .....  $2400-2483,5 \text{ MHz}$

– átviteli erő .....  $\leq 20 \text{ dBm}$

## Zaj- és rezgésértékekkel kapcsolatos tudnivalók

A zaj- és rezgésszint értékek a megfelelőségi nyilatkozatban megnevezett szabványoknak és előírásoknak megfelelően kerültek meghatározásra.

**▲ VIGYÁZAT!** Halláskárosodás! Viseljen hallásvédőt.

A megadott rezgés-összértékek és a megadott zajkibocsátási értékek szabványosított mérési eljárással lettek meghatározva és felhasználhatók az elektromos kéziszerszámok egymással való összehasonlítására. A megadott rezgés-összértékek és a megadott zajkibocsátási értékek a terhelés előzetes megbecsüléséhez is felhasználhatók.

**▲ FIGYELMEZTETÉS!** A rezgés- és zajkibocsátási értékek az elektromos kéziszerszám tényleges használata során eltérhetnek a megadott értékektől az elektromos kéziszerszám használatától és különösen attól függően, hogy milyen munkadarab kerül megmunkálásra. A kezelő védelme érdekében olyan biztonsági intézkedéseket kell tenni, amelyek a tényleges felhasználási körülmények során fellépő rezgésterhelés becsülésén alapulnak. Ennek során a működési ciklus minden részét figyelembe kell venni (például amikor az elektromos kéziszerszám ki van kapcsolva, és amikor bár be van kapcsolva, de terhelés nélkül jár).

### X 20 V TEAM

A készülék a **X 20 V TEAM** sorozat része és a **X 20 V TEAM** sorozat akkumulátoraival üzemeltethető. A **X 20 V TEAM** sorozat akkumulátorait csak a **X 20 V TEAM** sorozat töltővel szabad tölteni.

Javasoljuk, hogy ezt a készüléket kizárólag az alábbi akkumulátorokkal üzemeltesse: PAP 20 B1, PAP 20 B3, Smart PAPS 204 A1, Smart PAPS 208 A1, Smart PAPS 2012 A1  
Javasoljuk, hogy ezeket az akkumulátorokat az alábbi töltőkkel töltsse: PLG 20 A3, PLG 20 A4, PLG 20 C1, PLG 20 C2, PLG 20 C3, PLG 201 A1, PDSL 20 A1, PDSL 20 B1, Smart PLGS 2012 A1  
Akkumulátor és töltő műszaki adatai: Lásd a külön útmutatót.

## Biztonsági utasítások



**FIGYELEM!** Az elektromos áramütés, a sérülés- és tűzveszély megelőzése érdekében az elektromos készülékek használata során az alábbi alapvető biztonsági intézkedéseket kell betartani.

**▲ FIGYELMEZTETÉS!** Személyi sérülés és anyagi kár az akkumulátor nem megfelelő használata révén. Vegye figyelembe a(z) **X 20 V TEAM** termékcsaládba tartozó akkumulátor és töltő használati útmutatójában lévő töltésre és helyes használatra vonatkozó biztonsági utasításokat és tudnivalókat. A töltés részletes leírása és további információk ebben a külön használati útmutatóban találhatóak.

**A biztonsági utasítások jelentése**

**▲ VESZÉLY!** Baleset történik, ha nem tartja be ezt a biztonsági utasítást. Sú-

lyos testi sérülés vagy halál a következménye.

**▲ FIGYELMEZTETÉS!** Baleset történhet, ha nem tartja be ezt a biztonsági utasítást. Súlyos testi sérülés vagy halál lehet a következménye.

**▲ VIGYÁZAT!** Baleset történik, ha nem tartja be ezt a biztonsági utasítást. Enyhe vagy közepes fokú testi sérülés lehet a következménye.

**MEGJEGYZÉS!** Baleset történik, ha nem tartja be ezt a biztonsági utasítást. Anyagi kár lehet a következménye.

## Piktogramok és szimbólumok

### Szimbólumok a készüléken



A készülék a **X 20 V TEAM** sorozat része és a **X 20 V TEAM** sorozat akkumulátoraival üzemeltethető. A **X 20 V TEAM** sorozat akkumulátorait csak a **X 20 V TEAM** sorozat töltővel szabad tölteni.

 Figyelem!



Áramütés veszélye!



Olvassa el a használati útmutatót



Használjon hallásvédőt/Használjon szemvédőt



Tilos a készüléket esőben vagy párás környezetben használni.



Kések használata tilos.



Távolítsa el az akkumulátort karbantartási munkák előtt!



Kirepülő alkatrészek okozta sérülésveszély! Tartsa távol a közelben tartózkodó személyeket a készüléktől



Ne engedjen közel másokat. A kirepülő tárgyak sérülést okozhatnak.



A kikapcsolás után néhány másodpercig még forog a vágószerszám. Tartsa távol a kezét és a lábát.



Garantált hangerőszint  $L_{WA}$  dB-ben.



vágási kör



Elektromos készülékek nem tartoznak a háztartási hulladékba.

## Szimbólumok a használati útmutatóban



Figyelem!

### Fűkaszák biztonságos működtetése

#### Általános információk

- Olvassa el figyelmesen a használati útmutatót. Ismerje meg a kezelőrészeket és a készülék helyes használatát.
- Ezt a készüléket nem használhatják gyermekek, csökkent fizikai, érzékszervi vagy szellemi képességű vagy megfelelő tapasztalattal és tudással nem rendelkező személyek vagy olyan személyek, akik nem ismerik a vonatkozó utasításokat. Mindig ügyelni kell a gyerekekre, hogy ne játsszanak a készülékkel. A tisztítást és a karbantartást nem végezhetik gyermekek.
- A helyi előírások életkori korlátozásokat írhatnak

elő a felhasználó számára.

- A készüléket nem szabad 2000 m feletti magasságban használni.
- Vegye figyelembe, hogy maga a felhasználó felel a balesetekért vagy más személyek, illetve tulajdonuk veszélyeztetéséért.
- Ügyeljen a zajvédelemre és a helyi előírásokra.
- Soha ne üzemeltesse a készüléket, ha emberek - különösen gyermekek - vagy állatok tartózkodnak a közelben.

#### Előkészítés

- Soha ne használja a készüléket sérült védőberendezéssel vagy védőburkolattal, , illetve ezek nélkül.
- A használat előtt mindig ellenőrizze szemrevételezéssel a készüléket sérült, hiányzó vagy rosszul felszerelt védőberendezések és védőburkolatok tekintetében.
- A gép üzembe helyezése előtt és minden ütődés után ellenőrizze a készülék kopását, illetve épességét, és szükség esetén

végeztesse el a szükséges javításokat.

## Üzemeltetés

- Viseljen védőszemüveget, hosszú nadrágot és stabil lábbelit a gép teljes használati ideje alatt.
- Legyen figyelmes, ügyeljen arra, amit csinál és megfontoltan végezze a munkát a készülékkel. Ne használja a készüléket, ha fáradt, vagy ha kábítószer, alkohol vagy gyógyszer hatása alatt áll.
- Csak nappali fény vagy jó mesterséges világítás mellett dolgozzon.
- Ne működtesse a készüléket rossz időjárás, különösen villámlás esetén.
- Ne használja a készüléket, ha nedves a fű.
- Ne dolgozzon túl meredek lejtőkön.
- Tartsa távol a kezét és a lábát a vágószerkezettől, különösen amikor bekapcsolja a motort.
- Figyelem! Ne érjen semmilyen veszélyes mozgó részhez, amíg nem távolította el az akkumulátort és nem álltak le teljesen a veszélyes mozgó részek.
- Soha ne helyettesítse a nem fémes vágószerszámot fémes vágószerszámmal.
- Kerülje a normálistól eltérő testtartást. Vegyen fel biztonságos álló helyzetet annak érdekében, hogy folyamatosan meg tudja tartani az egyensúlyát lejtőn történő munkavégzés esetén.
- Lassan haladjon. Ne fúson készülékkel a kezében.
- Tartsa távol a csatlakozó- és/vagy hosszabítókábelt a mozgó veszélyes alkatrészekről, hogy ne keletkezzen kár olyan kábeleken, amelyek **feszültség alatt lévő alkatrészek** érintéséhez vezethetnek.
- Tartsa szabadon a szellőzőnyílásokat idegen tárgytól.
- Kapcsolja ki a készüléket és távolítsa el az akkumulátort. Győződjön meg arról, hogy minden mozgó alkatrész teljesen leállt

- ha bármikor felügyelet nélkül hagyja a készüléket,
- mielőtt megszüntet egy elakadást vagy eltömődést,
- a készülék ellenőrzése, tisztítása, illetve a készüléken történő munkavégzés előtt.
- Ha a készülék egy idegen tárgyhoz ért,
- mindig, ha a gép elkezd szokatlanul rezegni.
- Ha a készülék elkezd szokatlanul erősen rezegni, azonnal át kell nézni a készüléket, távolítsa el az akkumulátort és:
  - ellenőrizze, hogy nincsenek-e meglazult alkatrészek és húzza meg azokat,
  - nézze át a készüléket, hogy nincs-e rajta sérülés,
  - cserélje ki a sérült alkatrészeket. Forduljon a szervizközponthoz.
- **Azonnal kapcsolja ki a készüléket, ha működés közben baleset vagy üzemzavar történt. Lásza el megfelelően a sérüléseket vagy fordul-**

**jon orvoshoz.** Üzemzavarok megszüntetéséhez olvassa el a „Hibakérés” című fejezetet vagy forduljon a szervizközpontunkhoz.

- **Csak a PARKSIDE által javasolt kiegészítőket használja.** A nem megfelelő kiegészítők áramütést vagy tüzet okozhatnak.

### **Tisztítás, karbantartás és tárolás**

- Kapcsolja le a hajtást és vegye ki az akkumulátort. Várja meg, hogy a mozgó alkatrészek teljesen leálljanak és hagyja lehűlni a készüléket, ha a készülék beállítás, karbantartás, javítás, tárolás vagy tartozékcseré céljából lett leállítva.
- Biztonsági okokból cserélje ki a kopott vagy sérült alkatrészeket. Kizárólag eredeti alkatrészeket és tartozékokat használjon. Más alkatrészek használata a garanciális igények azonnali elvesztéséhez vezet.
- Rendszeresen ellenőrizze a gépet és végezzen rajta karbantartást. A gépet

csak szerződéses műhelyben javíttassa.

- Tárolja a készüléket gyermekektől elzárva.

### **Akkumulátoros készülékre vonatkozó speciális biztonsági utasítások**

- **Az akkumulátor behelyezése előtt ellenőrizze, hogy a készülék ki van-e kapcsolva.** Balesetet okozhat, ha egy akkumulátort bekapcsolt elektromos kéziszerszámba próbál behelyezni.
- **Az akkumulátort csak belső helyiségben töltsse, mert a töltőt csak erre tervezték. Áramütés veszélye.**
- **Az áramütés veszélyének csökkentése érdekében tisztítás előtt húzza ki a töltő csatlakozódugóját a csatlakozóaljzatból.**
- **Ne hagyja az akkumulátort hosszú ideig a tűző napon és ne tegye fűtőtestre.** A hő kárt tesz az akkumulátorban és robbanásveszély áll fenn.
- **Töltés előtt hagyja lehűlni a felmelegedett akkumulátort.**

- **Ne nyissa ki az akkumulátort és ügyeljen arra, hogy ne érje mechanikai sérülés az akkumulátort.** Rövidzárlat veszélye áll fenn és gőzök szivároghatnak ki, amelyek irritálják a légutakat. Gondoskodjon friss levegőről, továbbá forduljon orvoshoz.
- **Ne használjon nem újratölthető elemeket.** Kár keletkezhet a készülékben.
- **Csak a PARKSIDE által javasolt kiegészítőket használja.** A nem megfelelő kiegészítők áramütést vagy tüzet okozhatnak.

### **Maradvány-kockázatok**

Akkor is mindig maradnak maradvány-kockázatok, ha a készüléket az előírtaknak megfelelően használja. A következő veszélyek léphetnek fel a jelen készülék felépítéséből és kivitelezéséből adódóan:

- Szemkárosodás, ha nem visel megfelelő védőszemüveget.
- Halláskárosodás, ha nem visel megfelelő hallásvédőt.

- A kéz és kar rezgéséből adódó egészségkárosodás, amennyiben a készüléket hosszabb ideig vagy nem megfelelően használja vagy a készülék nincs megfelelően karbantartva.

- Vágási sérülések

**▲ FIGYELMEZTETÉS!** A készülék működése közben keletkező elektromágneses mező által okozott veszély. A mező adott esetben hátrányosan befolyásolhatja az aktív és passzív orvostechikai implantátumokat. A súlyos vagy halálos sérülések kockázatának csökkentése érdekében azt javasoljuk az orvostechikai implantátummal élő személyeknek, hogy a készülék használata előtt kérjék orvosuk vagy az orvosi implantátum gyártójának tanácsát.

## Előkészítés

**▲ FIGYELMEZTETÉS!** Sérülésveszély véletlenül beinduló készülék révén. Csak akkor helyezze be az akkumulátort a készülékbe, ha a készülék teljesen elő van készítve a használatra.

## Kezelőelemek

A készülék első használata előtt ismerje meg a kezelőelemeket.

- **kapcsolózár (1)**
  - Lezárja a be-/kikapcsoló gombot véletlen működtetés ellen.
  - Feloldás: nyomja meg
- **be-/kikapcsoló (3)**
  - Bekapcsolás: nyomja meg
  - Kikapcsolás: engedje el
- **reteszelő gomb, Pótmarkolat (D.1 ábra)**  
A reteszelő gomb (5) kireteszeli/reteszeli a segédfogantyú (15) szögállítóját.

## Összeszerelés

**▲ FIGYELMEZTETÉS!** Sérülésveszély véletlenül beinduló készülék révén. Csak akkor helyezze be az akkumulátort a készülékbe, ha a készülék teljesen elő van készítve a használatra.

### Középső rész felszerelése

#### Szükséges szerszámok és segédeszközök

- belső hatlapfejű kulcs (16)
- 4x belső hatlapfejű csavar (22)

### Eljárás (B ábra)

1. Helyezze a középső részt (7) a motorfejre (8).
2. Helyezze a markolatrészt (6) a középső részre.
3. Rögzítse a középső részt a 4 csavarral (22).

### Segédfogantyú felszerelése

#### Eljárás (B ábra)

1. Nyomja meg és tartsa lenyomva a reteszelő gombot (5) a segédfogantyún miközben a segédfogantyút (15) a segédfogantyú befogójába (14) csúsztatja.

### Védőburkolat felszerelése

#### Szükséges szerszámok és segédeszközök

- belső hatlapfejű kulcs (16)
- 2x belső hatlapfejű csavar (23)

### Eljárás (C ábra)

1. Helyezze a védőburkolatot (9) a motorfejre (8).
2. Rögzítse a védőburkolatot a két csavarral (23).

## Beállítások a készüléken

### Segédfogantyú beállítása

A segédfogantyú (15) különböző pozícióba állítható. Állítsa be a segédfogantyút úgy,

hogy az orsóház (12) a munkahelyzetben kis-sé előre dőljön (lásd *Fűvágás, L. 150*).

### Eljárás (D.1 ábra)

1. Nyomja meg a reteszelő gombot (5) a segédfogantyún (15).
2. Állítsa a segédfogantyút (15) a kívánt pozícióba. Az integrált reteszelő fokok megakadályozzák a markolat véletlen elállítását.

### Távtartó kengyel beállítása

A távtartó kengyel (növényvédelem) (13) távol tartja a vágószerszeget azokat a növényeket és törzseket, amelyeket nem szeretne levágni.

### Eljárás (D.2 ábra)

1. Hajtsa le a távtartó kengyelt (13).
2. Hajtsa fel a távtartó kengyelt (13) (parkoló pozíció), ha nincs rá szükség.

### Vágódamil meghosszabbítása

A készülék egy *teljesen automatikus damil-beállítással van felszerelve*. A damil minden bekapcsoláskor automatikusan meghosszabbodik. A damilhosszabbító automatika megfelelő működéséhez a damilorsónak (10) teljesen le kell állnia, mielőtt a készüléket újra bekapcsolja. Ha a damil kezdetben hosszabb, mint a vágási kör, akkor a damilvágó (28) automatikusan a megfelelő hosszúságúra vágja azokat/azt.

### Eljárás (E ábra)

1. Rendszeresen ellenőrizze a nejlón damil épségét, és hogy a vágódamil a damilvágó által meghatározott hosszúsággal rendelkezik-e.
2. **Ha nem látható a damil vége:** cserélje ki a damilorsót (lásd *Karbantartás, L. 151*).
3. **Damilhosszúság manuális beállítása:** Vegye ki az akkumulátort (18) a készülékből. Húzza meg kicsit a damilvéget és nyomja meg - adott esetben többször - a reteszelő gombot (26), amíg a damilvég kis-sé túlnyúlik a damilvágón (28).

## Akkumulátor töltöttségi szintjének ellenőrzése

LED-ek	Jelentés
piros, narancssárga, zöld	akkumulátor feltöltve
piros, narancssárga	akkumulátor részben fel van töltve
piros	az akkumulátor töltése szükséges

1. Nyomja meg a gombot (20) a töltésszint-kijelző (19) mellett az akkumulátoron (18).

A töltésszint-kijelző LED-jei jelzik az akkumulátor töltöttségi szintjét.

2. Töltse fel az akkumulátort (18), ha a töltésszint-kijelzőnek (19) már csak a piros LED-je világít.

### Akkumulátor feltöltése

Lásd a töltőkészülék használati útmutatóját is.

#### Tudnivalók

- Töltés előtt hagyja lehűlni a felmelegedett akkumulátort.
- Ne hagyja az akkumulátort hosszú ideig a tűző napon vagy  $\leq 50^\circ\text{C}$  hőmérsékleten. Különösen ne tegye fűtőtestre és ne tárolja napon parkoló gépjárműben.

### Eljárás

1. Adott esetben vegye ki az akkumulátort (18) a készülékből.
2. Csúsztassa az akkumulátort a töltőkészülék (21) töltőnyílásába.
3. Csatlakoztassa a töltőkészüléket egy csatlakozóaljzathoz.
4. Feltöltést követően válassza le a töltőkészüléket a hálózatról.
5. Húzza ki az akkumulátort a töltőnyílásból.

### Kontrolne LED diode na uređaju za punjenje (21)

zöld	piros	Jelentés
		<ul style="list-style-type: none"> <li>• Az akkumulátor teljesen fel van töltve</li> <li>• készen áll (nincs akkumulátor behelyezve)</li> </ul>
világít	—	
—	világít	Akkumulátor töltődik

zöld	piros	Jelentés
—	villog	Az akkumulátor túlmelegedett
villog	villog	Az akkumulátor meghibásodott

## Üzemeltetés

### A készülékkel történő munkavégzés

**▲ FIGYELMEZTETÉS!** Sérülésveszély! Vegye figyelembe az alábbi utasításokat.

- Ne nyírnjon nedves vagy vizes fűvet.
- A készülék indítása előtt győződjön meg arról, hogy a vágószerszám nem ér kövekhez, törmelékhez vagy egyéb idegen tárgyakhoz.
- Kapcsolja be a készüléket, mielőtt a nyírni kívánt fűhöz közelít.
- Kerülje a készülék túlzott igénybevételét a munka során.
- Ne érjen hozzá kemény tárgyakhoz (kövek, falak, léckerítés, stb.). A damilorsó nejlondamílja gyorsan elhasználódna.
- Ne használja a készüléket rossz időjárás, különösen villámlás esetén!
- A be-/kikapcsolót nem szabad reteszelni. A kapcsoló elengedése után ki kell kapcsolnia a motort.

### Fűvágás

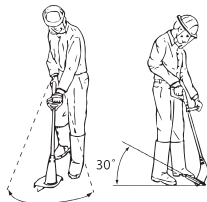

1. A fűnyírás a készülék jobbra és balra történő lengetésével történik.
2. Vágjon lassan és vágás közben tartsa a készüléket kb. 30°-kal előre döntve.
3. A hosszú fűvet fentről lefelé haladva rétegesen vágja le.

### Akkumulátor behelyezése és kivétele

**▲ FIGYELMEZTETÉS!** Sérülésveszély véletlenül beinduló készülék révén. Csak akkor helyezze be az akkumulátort a készülék-

be, ha a készülék teljesen elő van készítve a használatra.

**MEGJEGYZÉS!** Anyagi kár veszélye! A helytelen akkumulátor kárt tehet a készülékben és az akkumulátorban.

#### Akkumulátor behelyezése

1. Csúsztassa be az akkumulátort (18) a vezetősín mentén az akkumulátor-tartóba (4).

Az akkumulátor hallhatóan rögzül.

#### Akkumulátort kivétele

1. Nyomja meg és tartsa lenyomva az akkumulátor-kireteszelőt (17) az akkumulátoron (18).
2. Húzza ki az akkumulátort az akkumulátor-tartóból (4).

### Be- és kikapcsolás

**▲ FIGYELMEZTETÉS!** Sérülésveszély a készülék véletlen folyamatos működtetése révén. Az akkumulátor készülékbe történő behelyezése előtt ellenőrizze, hogy a be-/kikapcsoló (3) megfelelően működik és visszamegy a KI állásba, ha elengedi.

**▲ VIGYÁZAT!** Ügyeljen a stabil álló helyzetre és tartsa erősen két kézzel a készüléket, megfelelő távolságra saját testétől. Ügyeljen arra a készülék bekapcsolása előtt, hogy a készülék semmilyen tárgyhoz ne érjen hozzá.

**▲ FIGYELMEZTETÉS!** A vágószerszám tovább forgása okozta sérülésveszély. Hagyja, hogy a vágószerszám teljesen leálljon. Tartsa távol a kezét és a lábát!

#### Bekapcsolás

1. Helyezze be az akkumulátort (18) a készülékbe.
2. Nyomja meg a kapcsolózárt (1).
3. Nyomja meg és tartsa lenyomva a be-/kikapcsolót (3).
4. Engedje el a kapcsolózárt (1).

#### Kikapcsolás

1. Engedje el a be-/kikapcsolót (3).
2. Vegye ki az akkumulátort (18) a készülékből, ha felügyelet nélkül hagyja a készüléket vagy befejezte a munkát.

### Szállítás

A készülék szállítására vonatkozó utasítások:

- Kapcsolja ki a készüléket és távolítsa el az akkumulátort. Győződjön meg arról,

hogy minden mozgó alkatrész teljesen leállt.

- Mindig két kézzel vigye a készüléket úgy, hogy egyik keze a markolaton (2), a másik keze pedig a segédfogantyún (15) legyen.

## Tisztítás, karbantartás és tárolás

**▲ FIGYELMEZTETÉS!** Sérülésveszély véletlenül beinduló készülék révén. Vigyázzon magára a karbantartási és tisztítási munkák során. Kapcsolja ki a készüléket és vegye ki az akkumulátort (18).

A jelen használati útmutatóban nem szereplő javítási és karbantartási munkákat szervizközpontunkkal végeztesse el. Csak eredeti alkatrészeket használjon.

### Tisztítás

**▲ FIGYELMEZTETÉS!** Áramütés! Soha ne fröcskölje le a készüléket vízzel.

**MEGJEGYZÉS!** Anyagi kár veszélye. Vegyi anyagok kárt tehetnek a készülék műanyag részeiben. Ne használjon tisztító-, ill. oldószereket.

- Tartsa tisztán a készülék szellőzőnyílásait, motorházát és markolatait. Ehhez használjon nedves törlőkendőt vagy kefét.

**▲ FIGYELMEZTETÉS!** Veszélyes mozgó alkatrészek okozta sérülésveszély! Ügyeljen a damilvágóra. A damilvágó súlyos vágott sérüléseket okozhat.

- Minden vágási művelet után tisztítsa le a fűvet és a földet a védőburkolatról és a vágószerszámról.

### Karbantartás

#### Damilorsó csere (E ábra)

A damilorsó (10) helyes tekerési iránya az orsóházban (12) és a damilorsón van feltüntetve. Az orsófedélen (24) lévő nyílak a motor forgásirányát jelölik.

#### Eljárás

1. Vegye ki az akkumulátort (18) a készülékből.
2. Nyissa ki az orsóházat (12); ehhez nyomja meg egyszerre az orsóházon lévő két kireteszelőt (25).
3. Távolítsa el az orsófedelelet (24) és vegye ki a régi damilorsót (10).
4. Nyomja ki az új damilorsó damilvégét a damilorsó hornyából (27).

5. Helyezze be az új damilorsót (10) az orsóházba (12). A behelyezés után a damilorsó azon oldalának kell láthatónak lennie, amelyen a menetirány nyilakkal van jelölve.
6. Dugja át a damilvéget a damilkivezető lyukon (11).
7. Helyezze vissza az orsófedelelet (24) az orsóházra (12). Ügyeljen arra, hogy a fedélen lévő kireteszelők (25) pontosan illeszkedjenek az orsóházon lévő vágatokba. Ezek érezhetően bekattannak.
8. Húzza meg a damilvéget és nyomja meg többször a reteszelő gombot (26), amíg a damilvégek kb. 1 cm-rel túlnyúlik/túlnyúlnak a damilvágón (28).
9. Ellenőrizze a damilvágót.

Semmiképpen ne használja a készüléket damilvágó nélkül vagy hibás damilvágóval. Ha sérült a damilvágó, forduljon a szervizközpontoz.

#### Pótdamil feltekerése

1. Fűzze át a pótdamil egyik damilvégét nyíláson a damilorsón (10).
2. Tekerje a damilt a damilorsó tekerési irányába. Ügyeljen a damilorsó (10) tetején lévő nyilakra.

### Tárolás

Tárolja a készüléket mindig:

- tisztán
- szárazon
- portól védve
- gyermekektől elzárva

Az akkumulátor és a készülék tárolási hőmérséklete 15 – 25 °C között van. A tárolás során kerülje a túlzott hideget vagy meleget, hogy az akkumulátor ne veszítsen a teljesítményéből, illetve ne keletkezzen benne kár.

Hosszabb tárolás (pl. téli tárolás) előtt vegye ki az akkumulátort a készülékből (vegye figyelembe az akkumulátor és a töltőkészülék külön használati útmutatóját).

Ne a védőburkolatára helyezze le a készüléket. Legjobb, ha a felső markolatánál fogva felakasztja úgy, hogy a védőburkolat ne érjen más tárgyakkhoz. Fennáll annak a veszélye, hogy a védőburkolat deformálódik, és ezáltal megváltoznak a méretek és a biztonsági tulajdonságok.

## Ártalmatlanítás/Környezetvédelem

Vegye ki az akkumulátort a készülékből és juttassa el a készüléket, az akkumulátort, a tartozékokat és a csomagolást környezetbarát újrahasznosításra.



Elektromos készülékek nem tartoznak a háztartási hulladékba.

Az áthúzott kerek kuka szimbóluma azt jelenti, hogy ezt a terméket élettartama végén nem szabad szelektálatlan települési hulladékként ártalmatlanítani.

### Az elektromos és elektronikus berendezések hulladékairól szóló 2012/19/EU irányelv:

A fogyasztókat jogszabály kötelezi arra, hogy az elektromos és elektronikus berendezéseket élettartamuk végén eljuttassák környezetbarát újrahasznosításra. Ilyen módon környezetbarát és erőforrás-kímélő újrahasznosítás biztosítható.

A nemzeti jogba való átültetéstől függően a következő lehetőségek állnak rendelkezésre:

- visszaadás egy értékesítő helyen,
- leadás egy hivatalos gyűjtőhelyen,
- visszaküldés a gyártónak/forgalmazónak.

Ez nem érinti a hulladékká vált készülékek tartozékait és elektromos alkatrészek nélküli segédeszközöket.

## Akkumulátorok környezetbarát módon történő ártalmatlanítása



Ne dobja az akkumulátort a háztartási hulladékba, tűzbe (robbanásveszély) vagy vízbe. A sérült akkumulátorok kárt tehetnek a környezetben és károsak lehetnek az egészségre, ha mérgező gőzök és folyadékok szivárognak ki belőlük.

Ön köteles a meghibásodott vagy elhasznált akkumulátorokat környezetbarát módon ártalmatlanítani. ((EU) 2023/1542 rendelet az elemekről, illetve akkumulátorokról és a hulladékelemekről, illetve -akkumulátorokról)

- Ne nyissa ki az akkumulátorokat és kerülje a mechanikus sérülést. Rövidzárlat veszélye áll fenn és gőzök szivároghatnak ki, amelyek irritálják a légutakat.
- Biztonsági okokból ártalmatlanítás előtt az akkumulátorokat le kell méríteni.
- Ragassza le a pólusokat a rövidzárlat megelőzése érdekében.
- Ártalmatlanítsa az akkumulátorokat üzletben vagy egy gyűjtőhelyen.
- **Sérült akkumulátorok**  
Kezelje különös óvatossággal a külsőleg sérült akkumulátorokat!
  - Ne nyúljon pusztá kézzel sérült akkumulátorokhoz.
  - Ha nem tudja leragasztani a pólusokat, helyezze az akkumulátorokat egyenként egy műanyag zacskóba.
  - Helyezze a sérült akkumulátorokat egyenként egy nem gyúlékony, zárható edénybe, amelybe még homok tölthető.
  - Vigye a sérült akkumulátorokat egy szakképzett személyzettel rendelkező gyűjtőhelyre.

## Hibakeresés

A következő táblázat segít Önnek a hibaelhárításban:

Probléma	Lehetséges ok	Hibaelhárítás
A készülék nem indul	Akkumulátor (18) lemerült	Töltse fel az akkumulátort (lásd az akkumulátor és a töltő külön használati útmutatóját)
	Akkumulátor (18) nincs behelyezve	<i>Akkumulátor behelyezése, L. 150</i>
	Be-/kikapcsoló (3) meghibásodott	Forduljon a szervizközpontozhoz.
	A motor meghibásodott	

Probléma	Lehetséges ok	Hibaelhárítás
A készülék szakaszosan működik	Belső érintkezési hiba	Forduljon a szervizközponthoz.
	Be-/kikapcsoló (3) meghibásodott	
Erős rezgés, erős zajok	A vágóberendezés szennyezett	Tisztítsa meg a vágóberendezést (lásd <i>Tisztítás, karbantartás és tárolás, L. 151</i> )
	A motor meghibásodott	Forduljon a szervizközponthoz.
Rossz vágási eredmény	A damilorsón (10) nincs elegendő vágódamil	<i>Vágódamil meghosszabbítása, L. 149</i> <i>Damilorsó csere (E ábra), L. 151</i>
	A vágódamil nincs kivezelve az orsóházból (12)	Vegye le az orsófedelelet (24) az orsóházból és fűzze át a vágódamilt a damilkivezető lyukakon (11) kifelé, majd zárja vissza az orsófedelelet
	A vágóberendezés szennyezett	Tisztítsa meg a vágóberendezést (lásd <i>Tisztítás, karbantartás és tárolás, L. 151</i> )
	Alacsony akkumulátor-teljesítmény	Töltse fel az akkumulátort (lásd az akkumulátor és a töltő külön használati útmutatóját)

## Pótalkatrészek és tartozékok

**Pótalkatrészek és tartozékok az alábbi oldalon állnak rendelkezésre**

**[www.grizzlytools.shop](http://www.grizzlytools.shop)**. Ha probléma merül fel a rendelés során, vegye fel velünk a kapcsolatot internetes áruházunkon keresztül. További kérdések esetén forduljon az alábbi helyre: **JÓTALLÁSI TÁJÉKOZTATÓ, L. 155**

Poz. sz.	Név	Rendelési sz.
9+28	védőburkolat + damilvágó	91120011
10	damilorsó	91120841
15	Pótmarkolat	91120840

## Az eredeti EU -megfelelőségi nyilatkozat fordítása

Termék: **Akkus fűszegélynyíró**

Modell: **PART 20-Li B2**

Sorozatszám: 000001 – 404000

A fent ismertetett nyilatkozat tárgya megfelel a vonatkozó uniós harmonizációs jogszabályoknak:

**2006/42/EC • 2014/30/EU • 2000/14/EC & 2005/88/EC • 2011/65/EU & (EU) 2015/863**  
**Termék akkumulátorral Smart PAPS 204 A1/Smart PAPS 208 A1/**  
**Smart PAPS 2012 A1: 2014/53/EU (a következő helyett: 2014/30/EU)**

E nyilatkozat fent leírt tárgya összhangban van az egyes veszélyes anyagok elektromos és elektronikus berendezésekben való alkalmazásának korlátozásáról szóló, 2011. június 8-i 2011/65/EU európai parlamenti és tanácsi irányelvvel.

A megfelelés biztosítása érdekében a következő harmonizált szabványokat és nemzeti szabványokat és előírásokat alkalmazták:

**EN 60335-1:2012/A15:2021 • EN 50636-2-91:2014**  
**EN IEC 55014-1:2021 • EN IEC 55014-2:2021**  
**EN IEC 63000:2018**

**Termék akkumulátorral Smart PAPS 204 A1/Smart PAPS 208 A1/Smart PAPS 2012 A1:**  
**EN 301 489-1 V2.2.3:2019 • EN 301 489-17 V3.3.1:2024**  
**EN 300 328 V2.2.2:2019 • EN 50663:2017**

A 2000/14/EC zajkibocsátási irányelvvel összhangban a következőket erősítik meg:  
 Hangerőszint ( $L_{WA}$ )

– mért: 87,9 dB;

– garantált: 96 dB

A 2000/14/EC, VI. melléklet szerinti megfelelésértékelési eljárást követte.

Bejelentett szerv: TÜV SÜD Industrie Service GmbH, Westendstrasse 199, 80686 München, NB 0036

E megfelelési nyilatkozat a gyártó kizárólagos felelősségére kerül kibocsátásra:

**CE** Grizzly Tools GmbH & Co. KG  
 Stockstädter Str. 20  
 63762 Großostheim  
 NÉMETORSZÁG  
 15.12.2025



Christian Frank  
 Meghatalmazott képviselő a dokumentációhoz

## JÓTÁLLÁSI TÁJÉKOZTATÓ

A termék megnevezése:	<b>Akkus fűszegélynyíró</b>
A termék típusa:	<b>PART 20-Li B2</b>
Gyártási szám:	<b>507528_2507</b>

A gyártó cégneve, címe, e-mail címe: <b>Grizzly Tools GmbH &amp; Co. KG</b> Stockstädter Straße 20 63762 Großostheim NÉMETORSZÁG E-Mail: service@grizzlytools.de	Szerviz neve, címe, telefonszáma: <b>Magyarország szerviz</b> Tel.: 06800 21647 Kapcsolatfelvételi űrlap: www.parkside-diy.com W+T Környezetvédelmi és Szolgáltató Kft. Dunapart also 138; 2318 Szigetszentmárton Tel.: 0624 456 672
Az importáló/ forgalmazó neve és címe: Lidl Magyarország Kereskedelmi Bt., H-1037 Budapest, Rádl árok 6.	

1. A jótállási idő a Magyarország területén, Lidl Magyarország Kereskedelmi Bt. üzle-tében történt vásárlás napjától számított 3 év, amely jogvesztő. A jótál-lási idő a fogyasztó részére történő átadással, vagy ha az üzembe helyezést a forgalmazó, vagy annak megbízottja végzi, az üzembe helyezés napjával kezdődik.
2. A jótállási igény a jótállási jeggyel és/vagy a vásárlást igazoló blokkal érvé-nyesíthető. A jótállási jegy szabálytalan kiállítása, vagy átadásának elmaradá-sa nem érinti a jótállási kötelezettség-vállalás érvényességét. Kérjük, hogy a vásárlás tényének és időpontjának bizonyítására őrizze meg a pénztári fize-tésnél kapott jótállási jegyetés a vásárlást igazoló blokkot.
3. A vásárlástól számított három munkanapon belül érvényesített csereigény esetén a forgalmazó köteles a terméket kicserélni, feltéve ha a hiba a rendel-tetészerű hasz-nálatot akadályozza. A jótállási jogokat a termék tulajdono-saként a fogyasztó érvé-nyesítheti az áruházakban, valamint a jótállási tájé-koztatóban feltüntetett szervizekben. (A magyar Polgári Törvénykönyv alapján fogyasztónak minősül a szakmája, önálló foglalkozása vagy üzleti tevékeny-sége körén kívül eljáró természetes személy.)  
A jótállás ideje alatt a fogyasztó hibás teljesítés esetén kérheti a termék kija-vítását, kicserélését, vagy ha a termék nem javítható vagy cserélhető, vagy az a forgalma-zónak aránytalan többletköltséggel járna, illetve a fogyasztó kijavításhoz, kicseré-léshez fűződő érdeke alapos ok miatt megszűnt, árszállítást kérhet, vagy elállhat a szerződéstől és visszakérheti a vételárat. A kijavítás során a termékbe csak új alkatrész kerülhet beépítésre.

4. A fogyasztó a hiba felfedezése után a lehető legrövidebb időn belül köteles a hibát bejelenteni és a terméket a jótállási jogok érvényesítése céljából átadni. A hiba fel-fedezésétől számított két hónapon belül bejelentett jótállási igényt időben közölnnek kell tekinteni. A közlés elmaradásából eredő kárért a fogyasztó felelős. A jótállási igény érvényesíthetőségének határideje a termék, vagy fődarabjának kicserélése esetén a csere napján újraindul.
5. A rögzített bekötésű, illetve a 10 kg-nál súlyosabb, vagy tömegközlekedési eszközön nem szállítható terméket az üzemeltetés helyén kell megjavítani. Abban az esetben, ha a javítás a helyszínen nem végezhető el, a termék ki- és visszaszereléséről, valamint szállításáról a forgalmazónak kell gondoskodnia.
6. A jótállás nem áll fenn, ha a hiba a nem rendeltetésszerű használatból, átalakítás-ból, helytelen tárolásból, vagy a használati utasítástól eltérő kezelésből, vagy bármely a vásárlást követő behatásból fakad, vagy elemi kár okozta, és azt a for-galmazó, vagy a szerviz bizonyítja. A jótállás nem vonatkozik a mozgó kopó alkat-részek (világítótestek, gumibroncsok stb.) rendeltetéssze-rű elhasználódására. A szerviz és a forgalmazó a kijavítás során nem felel a terméken a fogyasztó vagy harmadik személyek által tárolt adatokért vagy beállításokért.
7. Fogyasztói jogvita esetén a fogyasztó a megyei (fővárosi) kereskedelmi és iparkamarák mellett működő békéltető testület eljárását is kezdeményezheti. A jótállás a fogyasztó törvényből eredő szavatossági jogait és azok érvénye-síthetőségét nem érinti.

Kijavítást ellenőrző szelvény:

A jótállási igény bejelentésének idő-pontja:	A hiba oka:
Javításra átvétel időpontja:	A hiba javításának módja:
A fogyasztó részére történő visszaadás időpontja:	
A szerviz bélyegzője, kelt és aláírás:	

Kicserélést ellenőrző szelvény:

A jótállási igény bejelentésének időpontja:
Kicserélés időpontja:
A cserélő bolt bélyegzője, kelt és aláírás:

## Spis treści

<b>Wprowadzenie</b> .....	<b>157</b>
Użytkowanie zgodne z przeznaczeniem.....	157
Zakres dostawy/akcesoria.....	158
Zestawienie.....	158
Opis działania.....	158
Dane techniczne.....	158
X 20 V TEAM.....	159
<b>Wskazówki dotyczące bezpieczeństwa</b> .....	<b>159</b>
Znaczenie wskazówek dotyczących bezpieczeństwa.....	160
Piktogramy i symbole.....	160
Bezpieczna eksploatacja podkaszarek do trawy.....	161
Specjalne uwagi dotyczące bezpieczeństwa urządzeń akumulatorowych.....	164
Ryzyko resztkowe.....	165
<b>Przygotowanie</b> .....	<b>166</b>
Elementy obsługowe.....	166
Montaż.....	166
Ustawienia urządzenia.....	167
Sprawdzanie stanu naładowania akumulatora.....	167
Naładować akumulator.....	167
<b>Eksploatacja</b> .....	<b>168</b>
Praca z urządzeniem.....	168
Koszenie trawy.....	168
Wkładanie i wyciąganie akumulatora.....	168
Włączanie i wyłączenie.....	168
<b>Transport</b> .....	<b>169</b>
<b>Czyszczenie, konserwacja i przechowywanie</b> .....	<b>169</b>
Czyszczenie.....	169
Konserwacja.....	169
Przechowywanie.....	170
<b>Utylizacja /ochrona środowiska</b> .....	<b>170</b>
Akumulatory utylizować zgodnie z zasadami ochrony środowiska.....	170
<b>Rozwiązywanie problemów</b> .....	<b>171</b>
<b>Serwis</b> .....	<b>171</b>
Gwarancja.....	171
Serwis naprawczy.....	173
Service-Center.....	173
Importer.....	173
<b>Części zamienne i akcesoria</b> .....	<b>173</b>

<b>Tłumaczenie oryginalnej deklaracji zgodności EU</b> .....	<b>174</b>
<b>Widok rozłożony</b> .....	<b>195</b>

## Wprowadzenie

Serdecznie gratulujemy zakupu nowej akumulatorowej podkaszarki do trawników (w dalszej części dokumentu określanego jako elektronarzędzie).

Zdecydowali się Państwo na zakup urządzenia wysokiej jakości. Urządzenie zostało poddane kontroli jakości w trakcie produkcji oraz kontroli końcowej. Dzięki temu gwarantujemy sprawność Państwa urządzenia.



Instrukcja obsługi jest integralną częścią urządzenia. Zawiera ona ważne wskazówki dotyczące bezpieczeństwa, użytkowania i utylizacji. Należy uważnie przeczytać instrukcję obsługi. Należy zapoznać się z elementami obsługowymi i zasadami prawidłowego użytkowania urządzenia. Z urządzenia należy korzystać tylko zgodnie z opisem i w podanych zakresach użytkowania. Instrukcję obsługi należy dobrze przechowywać, a przekazując urządzenie innym osobom należy dołączyć całą dokumentację.

## Użytkowanie zgodne z przeznaczeniem

Urządzenie jest przeznaczone wyłącznie do następujących celów:

- Przycinanie trawy w ogrodach i wzdłuż krawędzi grządek.

Nie używać urządzenia do ścinania żywopłotów i krzewów.

Używanie urządzenia w czasie deszczu lub w wilgotnym otoczeniu jest zabronione.

Urządzenie jest przeznaczone do użytku przez osoby dorosłe. Młodzież powyżej 16 roku życia może używać urządzenie tylko pod nadzorem.

Każdy inny rodzaj zastosowania, który nie został wyraźnie dopuszczony w niniejszej instrukcji obsługi, może stanowić źródło poważnych niebezpieczeństw dla użytkownika oraz prowadzić do uszkodzeń urządzenia. Operator lub użytkownik jest odpowiedzialny za wypadki lub szkody innych osób lub ich własności. Urządzenie jest przeznaczone do użytku prywatnego. Urządzenie nie zostało zaprojektowane do ciągłego użytku komer-

cyjnego. Użytkowanie urządzenia do celów komercyjnych powoduje utratę gwarancji. Producent nie odpowiada za szkody spowodowane użyciem urządzenia w sposób niezgodny z przeznaczeniem lub jego nieprawidłową obsługą.

Urządzenie jest częścią serii **X 20 V TEAM** i może być zasilane za pomocą akumulatorów serii **X 20 V TEAM**. Akumulatory serii **X 20 V TEAM** można ładować tylko za pomocą ładowarek z serii **X 20 V TEAM**.

### Zakres dostawy/akcesoria

Rozpakować urządzenie i sprawdzić zakres dostawy.

Materiały opakowaniowe należy usuwać zgodnie z przepisami.

- Akumulatorowa podkaszarka do trawy
- Osłona ochronna + 2x Śruba z gniazdem sześciokątnym
- Szpula z żyłką (wstępnie zmontowany)
- 4x Śruba z gniazdem sześciokątnym (Element środkowy)
- Dodatkowy uchwyt
- Klucz walcowy sześciokątny
- Tłumaczenie instrukcji oryginalnej

**Akumulator i ładowarka nie są zawarte w zakresie dostawy.**

### Zestawienie

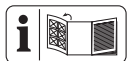

Ilustracje znajdują się na przedniej i tylnej rozkładanej stronie.

#### rys. A

- 1 Blokada załączenia
- 2 Rękojeść
- 3 Włącznik/wyłącznik
- 4 Uchwyt akumulatora
- 5 Przycisk blokady (Dodatkowy uchwyt)
- 6 Uchwyt
- 7 Element środkowy
- 8 Głowica silnika
- 9 Osłona ochronna
- 10 Szpula z żyłką
- 11 Oczko wylotu żyłki
- 12 Osłona szpuli
- 13 pałak dystansowy (zabezpieczenie roślin)
- 14 Mocowanie dodatkowego uchwytu

- 15 Dodatkowy uchwyt
- 16 Klucz walcowy sześciokątny
- 17 Element odblokowujący akumulator
- 18 Akumulator
- 19 Wskaźnik poziomu naładowania
- 20 Przycisk (Wskaźnik poziomu naładowania)
- 21 Ładowarka

#### rys. B

- 22 4x Śruba z gniazdem sześciokątnym (Element środkowy)

#### rys. C

- 23 2x Śruba z gniazdem sześciokątnym (Osłona ochronna)

#### rys. E

- 24 Pokrywa szpuli
- 25 Odblokowywanie (Pokrywa szpuli)
- 26 Przycisk blokady (Osłona szpuli)
- 27 Szczelina (Szpula z żyłką)
- 28 Obcinacz żyłki

### Opis działania

Akumulatorowa podkaszarka do trawników jest wyposażona w mechanizm tnący z w pełni automatyczną regulacją.

Dodatkowo urządzenie jest wyposażone w następujące elementy:

- Regulowany dodatkowy uchwyt
- Osłona ochronna z elementem odcinającym żyłkę
- pałak dystansowy (zabezpieczenie roślin)

Funkcje elementów obsługowych podano w poniższych opisach.

### Dane techniczne

#### Akumulatorowa podkaszarka do trawy

..... **PART 20-Li B2**

Napięcie znamionowe  $U$

..... 20 V = (Napięcie stałe)

Ciężar (bez akumulatora) .....  $\approx 1,42$  kg

Prędkość obrotowa biegu jałowego  $n_0$

.....  $8500 \text{ min}^{-1}$

Stopień ochrony ..... IPX0

Promień koszenia .....  $\varnothing 240$  mm

Szpula z żyłką

– Grubość żyłki .....  $\varnothing 1,6$  mm

– Długości żyłki ..... 4 m

Poziom ciśnienia akustycznego ( $L_{pA}$ )  
 ..... 79,1 dB;  $K_{pA}=3$  dB  
 Poziom mocy akustycznej ( $L_{WA}$ )  
 – zmierzony ..... 87,9 dB;  $K_{WA}=2,13$  dB  
 – gwarantowany ..... 96 dB  
 Wibracje ( $a_h$ )  
 – Rękojeść ..... 1,133 m/s<sup>2</sup>;  $K=1,5$  m/s<sup>2</sup>  
 – Dodatkowy uchwyt 0,878 m/s<sup>2</sup>;  $K=1,5$  m/s<sup>2</sup>  
 Akumulator ..... Li-Ion  
 Temperatura .....  $\leq 50$  °C  
 – Ładowanie ..... 4 – 40 °C  
 – Eksploatacja ..... 4 – 50 °C  
 – Przechowywanie ..... 15 – 25 °C  
 Akumulator PARKSIDE Performance Smart  
 Smart PAPS 204 A1/Smart PAPS 208 A1/  
 Smart PAPS 2012 A1  
 – pasmo częstotliwości ... 2400–2483,5 MHz  
 – moc nadawania .....  $\leq 20$  dBm

### Informacje dotyczące wartości dotyczących hałasu i drgań

Wartości emisji hałasu i wibracji zostały ustalone zgodnie z normami i przepisami, wyszczególnionymi w deklaracji zgodności.

**▲ UWAGA!** Uszkodzenia słuchu! Stosować środki ochrony słuchu.

Podane łączne wartości drgań i wartości emisji hałasu zostały zmierzone zgodnie z unormowaną metodą pomiarów i mogą zostać wykorzystane do porównania tego elektronarzędzia z innym. Podane łączne wartości drgań i wartości emisji hałasu mogą zostać wykorzystane także do tymczasowej oceny narażenia.

**▲ OSTRZEŻENIE!** Wartości emisji drgań i hałasu mogą różnić się w trakcie rzeczywistego użytkowania elektronarzędzia od wartości podanej, w zależności od sposobu eksploatacji elektronarzędzia, w szczególności od rodzaju obrabianego elementu. Konieczne jest określenie środków bezpieczeństwa w celu ochrony operatora w oparciu o ocenę stopnia narażenia na wibracje w rzeczywistych warunkach użytkowania. Należy tutaj uwzględnić wszystkie fazy cyklu eksploatacji, na przykład czas, w którym elektronarzędzie jest wyłączone, oraz czas, w którym urządzenie jest wprawdzie włączone, ale pracuje bez obciążenia.

## X 20 V TEAM

Urządzenie jest częścią serii **X 20 V TEAM** i może być zasilane za pomocą akumulatorów serii **X 20 V TEAM**. Akumulatory serii **X 20 V TEAM** można ładować tylko za pomocą ładowarek z serii **X 20 V TEAM**.

Zalecamy użytkowanie urządzenia wyłącznie z następującymi akumulatorami: PAP 20 B1, PAP 20 B3, Smart PAPS 204 A1, Smart PAPS 208 A1, Smart PAPS 2012 A1  
 Zalecamy ładowanie akumulatorów za pomocą następujących ładowarek: PLG 20 A3, PLG 20 A4, PLG 20 C1, PLG 20 C2, PLG 20 C3, PLG 201 A1, PDSLГ 20 A1, PDSLГ 20 B1, Smart PLGS 2012 A1  
 Dane techniczne akumulatora i ładowarki: Patrz osobna instrukcja obsługi.

## Wskazówki dotyczące bezpieczeństwa



**UWAGA!** W celu zapobieżenia przed porażeniem prądem elektrycznym, obrażeniami i pożarem w czasie korzystania z urządzeń elektrycznych należy przestrzegać podstawowych zasad bezpieczeństwa.

**▲ OSTRZEŻENIE!** Szkody na osobach i szkody rzeczowe wynikające z niewłaściwego postępowania z akumulatorem. Należy przestrzegać uwag dotyczących bezpieczeństwa i wskazówek w zakresie

ładowania i prawidłowego użytkowania podanych w instrukcji obsługi akumulatora i ładowarki serii **X 20 V TEAM**. Szczegółowy opis procesu ładowania i dalsze informacje można znaleźć w tej oddzielnej instrukcji obsługi.

### Znaczenie wskazówek dotyczących bezpieczeństwa

#### ▲ **NIEBEZPIECZEŃSTWO!**

W przypadku nieprzestrzegania niniejszej wskazówki dotyczącej bezpieczeństwa, dojdzie do wypadku. Jego skutkiem są poważne obrażenia ciała lub zgon.

▲ **OSTRZEŻENIE!** W przypadku nieprzestrzegania niniejszej wskazówki dotyczącej bezpieczeństwa, dojdzie do wypadku. Jego skutkiem mogą być poważne obrażenia ciała lub zgon.

▲ **UWAGA!** W przypadku nieprzestrzegania niniejszej wskazówki dotyczącej bezpieczeństwa, dojdzie do wypadku. Jego skutkiem mogą być lekki lub średnie obrażenia ciała.

**WSKAZÓWKA!** W przypadku nieprzestrzegania niniej-

szej wskazówki dotyczącej bezpieczeństwa, dojdzie do wypadku. Jego skutkiem może być szkoda materialna.

### Piktogramy i symbole

#### Piktogramy na urządzeniu



Urządzenie jest częścią serii **X 20 V TEAM** i może być zasilane za pomocą akumulatorów serii **X 20 V TEAM**. Akumulatory serii **X 20 V TEAM** można ładować tylko za pomocą ładowarek z serii **X 20 V TEAM**.



Uwaga!



Niebezpieczeństwo porażenia prądem elektrycznym!



Przeczytać instrukcję obsługi



Stosować środki ochrony słuchu/Stosować środki ochrony oczu



Używanie urządzenia w czasie deszczu lub w wilgotnym otoczeniu jest zabronione.



Używanie noży jest zabronione.



Przed rozpoczęciem prac konserwacyjnych należy z urządzenia wyciągnąć akumulator.



Niebezpieczeństwo obrażeń generowanych przez odrzucane elementy!

Osoby postronne trzymać z dala od urządzenia



Inne osoby trzymać z dala od strefy pracy urządzenia. Mogłyby doznać obrażeń ciała z powodu odrzucanych ciał obcych.



Po wyłączeniu urządzenie tnące obraca się jeszcze przez kilka sekund. Trzymać z dala dłonie i stopy.



Gwarantowany poziom mocy akustycznej  $L_{WA}$  w dB.



Promień koszenia



Urządzeń elektrycznych nie należy wyrzucać razem z odpadami komunalnymi.

## Symbole w instrukcji obsługi



Uwaga!

## Bezpieczna eksploatacja podkaszarek do trawy

### Uwagi ogólne

- Należy uważnie przeczytać instrukcję obsługi. Należy zapoznać się z elementami obsługowymi i zasadami prawidłowego użytkowania urządzenia.
- Urządzenie nie jest przeznaczone do wykorzystywania przez dzieci, osoby o ograniczonej sprawności fizycznej, czuciowej lub umysłowej lub nieposiadające wystarczającego doświadczenia i wiedzy lub też przez osoby, które nie zapoznały się z instrukcjami. Należy dopilnować, aby dzieci nie bawiły się urządzeniem. Czyszczenia i prac konserwacyjnych nie mogą wykonywać dzieci.

- Przepisy lokalne mogą określać ograniczenia dotyczące wieku użytkowników.
- Urządzenie nie może być użytkowane w miejscach położonych powyżej 2000 m.
- Zwracamy uwagę, że użytkownik ponosi sam odpowiedzialność za wypadki lub zagrożenia dla innych osób lub ich mienia.
- Należy przestrzegać zasad ochrony przed hałasem i miejscowych przepisów prawa.
- Nigdy nie należy uruchamiać urządzenia, gdy w pobliżu znajdują się inne osoby, szczególnie dzieci, a także zwierzęta.

### **Przygotowanie**

- Nigdy nie używać urządzenia z uszkodzonymi lub brakującymi zabezpieczeniami lub osłonami ochronnymi.
- Przed użyciem należy zawsze przeprowadzić kontrolę urządzenia pod kątem uszkodzonych, brakujących lub nieprawidłowo założonych elemen-

tów bezpieczeństwa lub osłon.

- Przed uruchomieniem maszyny i po każdym uderzeniu należy sprawdzić ją pod kątem oznak zużycia lub uszkodzenia i zlecić wykonanie koniecznych napraw.

### **Eksplatacja**

- Przez cały czas użytkowania maszyny stosować środki ochrony oczu, nosić długie spodnie i stabilne obuwie.
- Zachować uważność, zwracać uwagę na to co się robi i zachować zdrowy rozsądek podczas pracy. Nie używać urządzenia w stanie zmęczenia lub pod wpływem narkotyków, alkoholu lub leków.
- Prace wykonywać jedynie w świetle dziennym lub przy dobrym oświetleniu.
- Unikać pracy urządzenia w czasie złej pogody, w szczególności w przypadku zagrożenia wyładowaniami atmosferycznymi.
- Unikać pracy urządzenia, gdy trawa jest mokra.

- Nigdy nie pracować na nadmiernie stromych zboczach.
- Ręce i stopy trzymać zawsze w bezpiecznej odległości od noży tnących, szczególnie podczas uruchamiania silnika.
- Ostrzeżenie! Przed wyjęciem akumulatora i przed całkowitym zatrzymaniem się ruchomych części nie dotykać poruszających się, niebezpiecznych części maszyny.
- Nigdy nie wymieniać nie-metalowego zespołu tnącego na metalowy zespół tnący.
- Unikać nienaturalnej postawy ciała. Zadbaj o bezpieczną postawę, pozwalającą w każdej chwili na zachowanie równowagi w trakcie pracy na zboczach.
- Chodzić powoli. Nie biegać z urządzeniem w dół.
- Kable zasilające i przedłużacze należy trzymać z dala od ruchomych, niebezpiecznych elementów, aby uniknąć uszkodzenia kabli, które mogą prowadzić do kontaktu z częściami z **najdującymi się pod napięciem**.
- Nie dopuszczać do przedostawania się ciał obcych do otworów wentylacyjnych.
- Wyłączyć urządzenie i wyciągnąć z niego akumulator. Należy się upewnić, że wszystkie ruchome elementy całkowicie się zatrzymały
  - przed pozostawieniem urządzenia,
  - przed usuwaniem blokad lub niedrożności,
  - przed rozpoczęciem kontroli, czyszczenia lub wykonywania prac na urządzeniu.
- Po kontakcie z ciałem obcym,
  - za każdym razem, gdy urządzenie zaczyna nienaturalnie wibrować.
- W przypadku, gdy urządzenie zacznie nietypowo silnie drgać, konieczna jest natychmiastowa kontrola. Wyciągnąć akumulator z urządzenia i:
  - sprawdzić urządzenie pod kątem luźnych ele-

- mentów i ew. je dokręcić,
- wyszukać uszkodzone elementy,
- uszkodzone części należy wymieniać. Należy się zwrócić do Centrum Serwisowego.
- **W razie wypadku lub awarii podczas pracy urządzenie należy natychmiast wyłączyć. Należy prawidłowo opatrzyć urazy lub udać się do lekarza.** W celu usunięcia usterki proszę przeczytać rozdział „Wyszukiwanie błędów“ lub skontaktować się z naszym działem serwisowym.
- **Używaj wyłącznie akcesoriów zalecanych przez firmę PARKSIDE.** Nieodpowiednie akcesoria mogą spowodować porażenie prądem lub pożar.

### **Czyszczenie, konserwacja i przechowywanie**

- Wyłączyć napęd i wyciągnąć akumulator. Odczekać do zatrzymania wszystkich ruchomych elementów i pozostawić

urządzenie do wystygnięcia, jeśli urządzenie ma być przekazane do wykonania czynności konserwacyjnych, naprawczych lub do przechowywania albo do wymiany któregoś z elementów wyposażenia.

- Ze względów bezpieczeństwa wymień zużyte lub uszkodzone części. Używaj wyłącznie oryginalnych części zamiennych i akcesoriów. Stosowanie nieautoryzowanych części prowadzi do natychmiastowej utraty praw gwarancyjnych.
- Maszynę należy poddawać regularnym przeglądom i zabiegom konserwacyjnym. Naprawy maszyny zlecać jedynie autoryzowanym warsztatom.
- Urządzenie należy przechowywać w miejscu niedostępnym dla dzieci.

### **Specjalne uwagi dotyczące bezpieczeństwa urządzeń akumulatorowych**

- **Przed włożeniem akumulatora do urządzenia upewnić się, czy urzą-**

**dzenie jest wyłączone.**

Wkładanie akumulatora do włączonego narzędzia elektrycznego może prowadzić do wypadków.

- **Akumulatory należy ładować jedynie w pomieszczeniach, ponieważ ładowarka jest przeznaczona tylko do użytku wewnątrz. Niebezpieczeństwo porażenia prądem elektrycznym.**
- **Aby ograniczyć ryzyko porażenia prądem elektrycznym, wyciągnąć wtyk ładowarki z gniazdka przed rozpoczęciem jej czyszczenia.**
- **Nie narażać akumulatora na dłuższe, silne oddziaływanie promieni słonecznych i nie odkładać akumulatora na grzejnikach.** Wysoka temperatura jest szkodliwa dla akumulatora i powoduje zagrożenie wybuchem.
- **Gdy akumulator jest rozgrzany, przed ładowaniem należy odcze-**

**nąć do jego wystudzenia.**

- **Nie otwierać akumulatora i unikać jego uszkodzeń mechanicznych.** Istnieje wówczas niebezpieczeństwo zwarcia i wydostania się oparów podrażniających drogi oddechowe. Należy zapewnić dopływ świeżego powietrza i dodatkowo skorzystać z pomocy lekarskiej.
- **Nie używać baterii jednorazowych.** Urządzenie mogłoby ulec uszkodzeniu.
- **Używaj wyłącznie akcesoriów zalecanych przez firmę PARKSIDE.** Nieodpowiednie akcesoria mogą spowodować porażenie prądem lub pożar.

### **Ryzyko resztkowe**

Nawet w przypadku prawidłowej obsługi urządzenia zawsze istnieje ryzyko resztkowe. Z uwagi na konstrukcję i wariant wykonania urządzenia mogą wy-

stąpić następujące zagrożenia:

- Uszkodzenia oczu w przypadku braku odpowiedniej ochrony oczu.
- Uszkodzenie słuchu w przypadku niestosowania odpowiednich ochronników słuchu.
- Szkody zdrowotne, spowodowane przez przeniesienie drgań na ręce, jeśli urządzenie jest użytkowane przez dłuższy czas lub jest nieprawidłowo prowadzone i konserwowane.
- Niebezpieczeństwo skażenia

**▲ OSTRZEŻENIE!** Zagrożenie generowane przez pole elektromagnetyczne podczas pracy urządzenia. Pole to może w określonych okolicznościach zakłócać pracę aktywnych lub pasywnych implantów medycznych. Aby zmniejszyć niebezpieczeństwo poważnych lub śmiertelnych obrażeń ciała, przed przystąpieniem do obsługi urządzenia przez osoby z implantami medycznymi zalecamy konsultację się z lekarzem i

producentem implantu medycznego.

## Przygotowanie

**▲ OSTRZEŻENIE!** Ryzyko obrażeń ciała w wyniku przypadkowego uruchomienia urządzenia. Akumulator należy umieszczać w urządzeniu dopiero wtedy, gdy jest ono całkowicie przygotowane do pracy.

## Elementy obsługowe

Przed pierwszym użyciem urządzenia należy się zapoznać z jego elementami obsługowymi.

- **Blokada załączania (1)**
  - Blokuje włącznik/wyłącznik przed przypadkowym wciśnięciem.
  - Odblokowanie: Wciśnięcie
- **Włącznik/wyłącznik (3)**
  - Włączanie: Wciśnięcie
  - Wyłączanie: Zwolnienie
- **Przycisk blokady, Dodatkowy uchwyt (rys. D.1)**

Przycisk blokujący (5) na dodatkowym uchwycie odblokowuje/blokuje mechanizm regulacji kąta dodatkowego uchwytu(15).

## Montaż

**▲ OSTRZEŻENIE!** Ryzyko obrażeń ciała w wyniku przypadkowego uruchomienia urządzenia. Akumulator należy umieszczać w urządzeniu dopiero wtedy, gdy jest ono całkowicie przygotowane do pracy.

### Montaż elementu środkowego

#### Potrzebne narzędzia i środki pomocnicze

- Klucz walcowy sześciokątny (16)
- 4x Śruba z gniazdem sześciokątnym (22)

#### Sposób postępowania (rys. B)

1. Założyć element środkowy (7) na głowicę silnika (8).
2. Założyć uchwyt (6) na element środkowy.
3. Zamocować element środkowy za pomocą 4 śrub (22).

### Montaż dodatkowego uchwytu

#### Sposób postępowania (rys. B)

1. Wcisnąć i przytrzymać przycisk blokady (5) na dodatkowym uchwycie, wsuwa-

jąc dodatkowy uchwyt (15) w mocowanie dodatkowego uchwytu (14).

### Montaż osłony ochronnej

#### Potrzebne narzędzia i środki pomocnicze

- Klucz walcowy sześciokątny (16)
- 2x Śruba z gniazdem sześciokątnym (23)

#### Sposób postępowania (rys. C)

1. Założyć osłonę ochronną (9) na głowicę silnika (8).
2. Zamocować osłonę ochronną za pomocą dwóch śrub (23).

## Ustawienia urządzenia

### Regulacja dodatkowego uchwytu

Dodatkowy uchwyt (15) można ustawiać w różnych pozycjach. Ustawić dodatkowy uchwyt w taki sposób, aby osłona szpuli (12) była w pozycji roboczej pochylona lekko w przód (patrz *Koszenie trawy*, s. 168).

### Sposób postępowania (rys. D.1)

1. Wcisnąć przycisk blokady (5) na dodatkowym uchwycie (15).
2. Ustawić dodatkowy uchwyt (15) w żądane położenie. Zintegrowane stopnie blokady zapobiegają przypadkowemu przesławieniu się uchwytu.

### Regulacja pałąka dystansowego

Pałąk dystansowy (zabezpieczenie roślin) (13) odsuwa rośliny nieprzeznaczone do koszenia oraz pnie od urządzenia tnącego.

### Sposób postępowania (rys. D.2)

1. Rozłożyć pałąk dystansowy (13) w dół.
2. Gdy pałąk dystansowy (13) nie jest potrzebny, należy go złożyć w górę (położenie spoczynkowe).

### Przedłużanie żyłki tnącej

Urządzenie jest wyposażone w *pełni zautomatyzowany mechanizm prowadzenia żyłki*. Żyłka wydłuża się automatycznie przy każdym włączeniu. Prawidłowe działanie systemu automatycznego wydłużania żyłki wymaga zatrzymania szpuli (10) przed ponownym włączeniem urządzenia. Żyłki będą dłuższe żyłka będzie dłuższa niż promień koszenia, zostanie ona automatycznie skrócona do prawidłowej długości przez nóż żyłki (28).

### Sposób postępowania (rys. E)

1. Nylonową żyłkę należy poddawać regularnej kontroli pod kątem uszkodzeń i właściwej długości ustalonej przez element do odcinania żyłki.

### 2. Gdy nie widać końców żyłki:

Wymienić szpulę (patrz *Konserwacja*, s. 169).

### 3. Ręczne ustawianie długości żyłki:

Wyciągnąć akumulator (18) z urządzenia. Pociągnąć lekko za koniec żyłki i wcisnąć ew. kilka razy przycisk blokady (26), aż końce żyłki będą nieznacznie wystawać z elementu odcinającego żyłkę (28).

## Sprawdzanie stanu naładowania akumulatora

Diody LED	Znaczenie
czerwony, pomarańczowy, zielony	Akumulator jest naładowany
czerwony, pomarańczowy	Akumulator jest częściowo naładowany
czerwony	Akumulator wymaga ładowania
1. Wcisnąć przycisk (20) obok wskaźnika poziomu naładowania (19) na akumulatorze (18). Wskaźnik poziomu naładowania z kontrolkami LED sygnalizuje poziom naładowania akumulatorów.	
2. Akumulator (18) należy naładować, gdy na wskaźniku stanu naładowania (19) świeci się już tylko czerwona kontrolka LED.	

## Naładować akumulator

Patrz również instrukcja obsługi ładowarki.

### Wskazówki

- Gdy akumulator jest rozgrzany, przed ładowaniem należy odczekać do jego wystudzenia.
- Nie narażać akumulatora na dłuższe oddziaływanie silnego promieniowania słonecznego lub temperatury.  $\leq 50^{\circ}\text{C}$  W szczególności należy unikać odkładania akumulatora na grzejnikach lub przechowywania w pojazdach zaparkowanych na słońcu.

### Sposób postępowania

1. W razie potrzeby wyciągnąć akumulator (18) z urządzenia.
2. Wsunąć akumulator do wnęki ładowania w ładowarce (21).
3. Podłączyć ładowarkę do gniazda sieciowego.
4. Po zakończeniu ładowania odłączyć ładowarkę od sieci.

5. Wyciągnąć akumulator z wnęki ładowania.

### Diody kontrolne na ładowarce (21)

zielony	czerwony	Znaczenie
świeci się	—	<ul style="list-style-type: none"> <li>• Akumulator w pełni naładowany</li> <li>• gotowy (Brak akumulatora w urządzeniu)</li> </ul>
—	świeci się	Akumulator jest ładowany
—	miga	przeegrzany akumulator
miga	miga	uszkodzony akumulator

## Eksplatacja

### Praca z urządzeniem

**▲ OSTRZEŻENIE!** Niebezpieczeństwo obrażeń ciała! Postępować zgodnie z następującymi wskazówkami.

- Nie kosić mokrej ani wilgotnej trawy.
- Przed uruchomieniem urządzenia należy się upewnić, że zespół tnący nie będzie miał kontaktu z kamieniami, otoczkami lub innymi ciałami obcymi.
- Włączyć urządzenie przed zbliżeniem się do koszonej trawy.
- Unikać nadmiernego obciążania urządzenia podczas pracy.
- Unikaj kontaktu ze stałymi przeszkodami (kamienie, mury, ogrodzenia itd.). Mogłoby to doprowadzić do szybkiego zużycia żyłki nylonowej w szpuli.
- Unikaj używania urządzenia w czasie nieprzyjającej pogody, szczególnie w przypadku zagrożenia wyładowaniami atmosferycznymi!
- Włącznika/wyłącznika nie wolno blokować. Po zwolnieniu przełącznika musi on załączyć silnik.

### Koszenie trawy

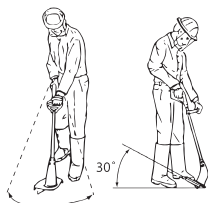

1. Kosić trawę, przechylając urządzenie w prawo i w lewo.
2. Kosić powoli i trzymać urządzenie podczas koszenia wychylone do przodu o ok. 30°.
3. Długą trawę kosić warstwami od góry do dołu.

### Wkładanie i wyciąganie akumulatora

**▲ OSTRZEŻENIE!** Ryzyko obrażeń ciała w wyniku przypadkowego uruchomienia urządzenia. Akumulator należy umieszczać w urządzeniu dopiero wtedy, gdy jest ono całkowicie przygotowane do pracy.

**WSKAZÓWK!** Ryzyko uszkodzenia! Zastosowanie niewłaściwego akumulatora może doprowadzić do uszkodzenia urządzenia i akumulatora.

#### Wkładanie akumulatora

1. Wsunąć akumulator (18) wzdłuż prowadnicy szynowej w uchwyt akumulatora (4). Akumulator wskakuje na swoje miejsce, wydając charakterystyczny dźwięk.

#### Wyciąganie akumulatora

1. Wcisnąć i przytrzymać przycisk zwalnający (17) na akumulatorze (18).
2. Wyciągnąć akumulator z uchwytu akumulatora (4).

### Włączanie i wyłączanie

**▲ OSTRZEŻENIE!** Ryzyko obrażeń ciała w wyniku niezamierzonego uruchomienia urządzenia w trybie ciągłym. Przed umieszczeniem akumulatora w urządzeniu należy sprawdzić, czy włącznik/wyłącznik (3) działa prawidłowo i czy w momencie zwolnienia powraca do położenia WYŁ.

**▲ UWAGA!** Pamiętać o przyjęciu bezpiecznej pozycji i mocno trzymać urządzenie obiema rękami, zachowując bezpieczny odstęp od własnego ciała. Przed załączeniem zwrócić uwagę, czy urządzenie nie dotyka żadnych przedmiotów.

**▲ OSTRZEŻENIE!** Ryzyko obrażeń ciała generowane przez dobieg zespołu tnącego. Odczekać, aż urządzenie tnące całkowicie się zatrzyma. Nie zbliżać dłoni i stóp!

#### Włączanie

1. Umieścić akumulator (18) w urządzeniu.
2. Wcisnąć blokadę załączania (1).

3. Wcisnąć i przytrzymać włącznik/wyłącznik (3).
4. Zwolnić blokadę załączania (1).

### Wyłączanie

1. Zwolnić włącznik/ wyłącznik (3).
2. W momencie pozostawienia urządzenia bez nadzoru lub po zakończeniu pracy należy wyciągać akumulator (18) z urządzenia.

## Transport

Wskazówki w zakresie transportu urządzenia:

- Wyłączyć urządzenie i wyciągnąć z niego akumulator. Należy się upewnić, że wszystkie ruchome elementy całkowicie się zatrzymały.
- Urządzenie przenosić, trzymając je oburącz, ręką za uchwyt (2), a drugą ręką za dodatkowy uchwyt (15).

## Czyszczenie, konserwacja i przechowywanie

**▲ OSTRZEŻENIE!** Ryzyko obrażeń ciała w wyniku przypadkowego uruchomienia urządzenia. Podczas prac konserwacyjnych i czyszczenia należy się zabezpieczać. Wyłączyć urządzenie i wyciągnąć z niego akumulator (18).

Wykonanie prac naprawczych i konserwacyjnych, które nie zostały opisane w tej instrukcji, należy powierzać naszym specjalistom z działu serwisowego. Stosować tylko oryginalne części zamienne.

### Czyszczenie

**▲ OSTRZEŻENIE!** Porażenie elektryczne! Nigdy nie spryskiwać urządzenia wodą.

**WSKAZÓWKA!** Ryzyko uszkodzenia. Substancje chemiczne mogą oddziaływać agresywnie na elementy wykonane z tworzywa sztucznego. Nie stosować środków czyszczących wzgl. rozpuszczalników.

- Dbać o czystość i drożność otworów wentylacyjnych, obudowy silnika i uchwytów urządzenia. Używać do tego wilgotnej ściereczki lub szczotki.

**▲ OSTRZEŻENIE!** Niebezpieczeństwo obrażeń ciała generowane przez ruchome, niebezpieczne części! Należy zwracać uwagę

na przyrząd do odcinania żyłki. Może on powodować poważne rany cięte.

- Po każdym koszeniu oczyścić osłonę ochronną i urządzenie tnące z trawy i ziemi.

## Konserwacja

### Wymiana szpuli z żyłką (rys. E)

Prawidłowy kierunek nawijania szpuli z żyłką (10) jest podany w osłonie szpuli (12) i na szpuli z żyłką. Strzałki na pokrywie osłony szpuli (24) wskazują kierunek obrotu silnika.

### Sposób postępowania

1. Wyciągnąć akumulator (18) z urządzenia.
  2. Otworzyć osłonę szpuli (12), wciskając jednocześnie przyciski zwalniające (25) na osłonie szpuli.
  3. Usunąć pokrywę szpuli (24) i wyciągnąć starą szpulę z żyłką (10).
  4. Wycisnąć koniec żyłki nowej szpuli z żyłką ze szczeliny (27) szpuli.
  5. Umieścić nową szpulę z żyłką (10) w osłonie (12). Strona szpuli, na której zaznaczono strzałkami kierunek obrotów, musi być widoczna po zamontowaniu szpuli.
  6. Koniec żyłki należy wetknąć przez oczko wylotu żyłki (11).
  7. Ponownie umieścić pokrywę szpuli (24) na osłonie szpuli (12). Należy zwrócić uwagę, aby przyciski zwalniające (25) na pokrywie wchodziły dokładnie w wycięcia na osłonie szpuli. Przyciski te w wyczuwalny sposób wskazują na swoje miejsce.
  8. Pociągnąć za koniec żyłki i wciskać zawsze przycisk blokady (26), aż koniec żyłki będzie wystawał na ok. 1 cm z elementu odcinającego żyłkę (28).
  9. Skontrolować element odcinający żyłkę. Nie stosować urządzenia bez elementu odcinającego żyłkę lub gdy element ten jest uszkodzony. Jeśli element odcinający żyłkę jest uszkodzony, należy się zwrócić do Centrum Serwisowego.
- ### Nawijanie zapasowej żyłki
1. Przewlec koniec zapasowej żyłki przez otwór szpuli z żyłką (10).
  2. Nawinąć żyłkę w kierunku nawijania szpuli z żyłką. Zwracać uwagę na strzałki na górze szpuli z żyłką (10).

## Przechowywanie

Urządzenie przechowywać zawsze:

- czyste
- suche
- w miejscach zabezpieczonych przed zapyleniem
- poza zasięgiem dzieci

Temperatura przechowywania akumulatora i urządzenia mieści się w zakresie 15 – 25 °C. Podczas przechowywania należy unikać ekstremalnie niskich lub wysokich temperatur, aby akumulator nie stracił swojej mocy lub nie uległ uszkodzeniu.

Przed dłuższym przechowywaniem (np. przed sezonem zimowym) należy wyciągnąć akumulator z urządzenia (postępować według osobnej instrukcji obsługi akumulatora i ładowarki).

Nie odkładać urządzenia na osłonie ochronnej. Najlepiej zawieszać je na górnej rękojeści, tak by osłona nie miała kontaktu z innymi przedmiotami. Istnieje niebezpieczeństwo deformacji osłony zabezpieczającej, a co za tym idzie występuje ryzyko zmiany wymiarów i właściwości związanych z bezpieczeństwem.

## Utylizacja /ochrona środowiska

Wymij akumulator z urządzenia i przekaz urządzenie, akumulator, akcesoria oraz opakowanie do punktu recyklingu opadów.



Urządzeń elektrycznych nie należy wyrzucać razem z odpadami komunalnymi.

Symbol przekreślonego kosza na śmieci oznacza, że po zakończeniu okresu użytkowania tego produktu nie wolno wyrzucać jako niesortowanych odpadów komunalnych.

### Dyrektywa 2012/19/UE w sprawie zużytego sprzętu elektrycznego i elektronicznego:

Konsumenci są prawnie zobowiązani po zakończeniu okresu żywotności urządzeń elektrycznych i elektronicznych do ich przekazywania do ponownego przetworzenia zgodnie z zasadami ochrony środowiska. Dzięki temu można zapewnić wykorzystanie urządzeń zgodnie z zasadami ochrony środowiska i ochrony zasobów.

W zależności od adaptacji na gruncie prawa krajowego mogą być do wyboru następujące możliwości:

- zwrot w miejscu zakupu,
- zwrot w oficjalnym punkcie zbiórki,
- odesłanie do producenta/podmiotu wprowadzającego produkt na rynek.

Przepisy te nie obejmują akcesoriów i środków pomocniczych dołączonych do starych urządzeń, które nie zawierających elementów elektrycznych.

Zużyty sprzęt może mieć szkodliwy wpływ na środowisko i zdrowie ludzi z uwagi na potencjalną zawartość niebezpiecznych substancji, mieszanin oraz części składowych. Gospodarstwo domowe spełnia ważną rolę w przyczynianiu się do ponownego użycia i odzysku surowców wtórnych, w tym recyklingu zużytego sprzętu. Na tym etapie kształtuje się postawy, które wpływają na zachowanie wspólnego dobra jakim jest czyste środowisko naturalne.

### Akumulatory utylizować zgodnie z zasadami ochrony środowiska



Nie wyrzucaj akumulatora do śmieci domowych, ognia (ryzyko wybuchu) lub wody. Uszkodzone akumulatory mogą szkodzić środowisku naturalnemu i zdrowiu ludzi, jeśli wydostaną się z nich trujące opary lub ciecze.

Są Państwo zobowiązani do utylizowania uszkodzonych lub wysłużonych akumulatorów zgodnie z zasadami ochrony środowiska. (rozporządzenie (UE) 2023/1542 w sprawie baterii i zużytych baterii)

- Nie otwierać akumulatorów i unikać uszkodzeń mechanicznych. Istnieje wówczas niebezpieczeństwo zwarcia i wydostania się oparów podrażniających drogi oddechowe.
- Ze względów bezpieczeństwa przed utylizacją należy rozładować akumulatory.
- Aby uniknąć zwarcia, należy oklejać bieguny.
- Akumulatory należy utylizować za pośrednictwem punktów handlowych lub w punkcie zbiórki odpadów.
- **Uszkodzone akumulatory**  
Akumulatory z uszkodzeniami zewnętrznymi należy traktować z zachowaniem szczególnej ostrożności!
  - Nie dotykać uszkodzonych akumulatorów gołymi dłońmi.

- Jeśli nie można okleić biegunów, należy umieszczać akumulatory osobno w plastikowym woreczku.
- Uszkodzone akumulatory umieszczać osobno w niepalnym, zamykanym pojemniku, który może zostać zasypany jeszcze piaskiem.
- Akumulator należy przekazywać do punktu zbiórki z personelem technicznym.

## Rozwiązywanie problemów

Poniższa tabeli stanowi pomoc w ramach usuwania błędów:

Problem	Możliwa przyczyna	Sposób usunięcia problemu
Urządzenie nie uruchamia się	Akumulator (18) rozładowany	Naładować akumulator (patrz oddzielna instrukcja obsługi dla akumulatora i ładowarki)
	Brak akumulatora (18) w urządzeniu	<i>Wkładanie akumulatora</i> , s. 168
	Uszkodzony włącznik/wyłącznik (3)	Należy się zwrócić do Centrum Serwisowego.
	Uszkodzony silnik	
Urządzenie pracuje z przerwami	Chwiejny styk wewnątrz urządzenia	Należy się zwrócić do Centrum Serwisowego.
	Uszkodzony włącznik/wyłącznik (3)	
Silne wibracje, intensywne odgłosy	Zespół tnący zabrudzony	Czyszczenie zespołu tnącego (patrz <i>Czyszczenie, konserwacja i przechowywanie</i> , s. 169)
	Uszkodzony silnik	Należy się zwrócić do Centrum Serwisowego.
Niezadowalający efekt cięcia	Na szpuli (10) znajduje się zbyt mała ilość żyłki tnącej	<i>Przedłużanie żyłki tnącej</i> , s. 167 <i>Wymiana szpuli z żyłką (rys. E)</i> , s. 169
	Żyłka tnąca nie została wprowadzona z osłony szpuli (12)	Zdjąć pokrywę szpuli (24) z osłony szpuli i przewlec żyłkę tnącą przez oczka wylotu żyłki (11) na zewnątrz, ponownie zamknąć pokrywę szpuli
	Zespół tnący zabrudzony	Czyszczenie zespołu tnącego (patrz <i>Czyszczenie, konserwacja i przechowywanie</i> , s. 169)
	Niska wydajność akumulatora	Naładować akumulator (patrz oddzielna instrukcja obsługi dla akumulatora i ładowarki)

## Serwis

### Gwarancja

Szanowni Klienci,

Na niniejszy produkt udzielamy 3 letniej gwarancji od daty zakupu. W przypadku usterek produktu nabywcy przysługują ustawowe

prawa wobec sprzedawcy. Te ustawowe prawa nie są ograniczone przez naszą przedstawioną poniżej gwarancję.

### Warunki gwarancji

Okres gwarancji rozpoczyna się od daty zakupu. Należy dobrze przechować oryginalny paragon. Dokument ten będzie potrzebny

jako dowód zakupu. Jeśli w ciągu trzech lat od daty zakupu produktu wystąpi wada materiałowa lub produkcyjna, dokonamy - według własnego uznania - bezpłatnej naprawy lub wymiany produktu. Realizacja świadczenia gwarancyjnego wymaga przekazania w terminie trzech lat wadliwego urządzenia i dowodu zakupu (paragon) oraz pisemnego, krótkiego opisu rodzaju wady i daty jej wystąpienia.

Jeśli nasza gwarancja pokrywa dany defekt, otrzymają Państwo naprawiony lub wymieniony produkt. Naprawa lub wymiana produktu nie rozpoczyna nowego okresu gwarancji.

### **Okres gwarancji i roszczenia ustawowe z tytułu wad**

Jeśli wadliwy produkt został wymieniony na nowy lub dokonano istotnych napraw, termin gwarancji biegnie od nowa od momentu dostarczenia klientowi wymienionego lub naprawionego rzeczy.

W przypadku wymiany pojedynczej części należącej do reklamowanego towaru, czas gwarancji biegnie od nowa w odniesieniu do tej części. Jeżeli reklamacja w zakresie wymiany lub naprawy nie została uznana albo naprawa nie była istotna bądź konsument żądał od gwaranta działań innych niż wymiana i naprawa – okres trwania gwarancji wydłuża się o czas, przez który konsument nie mógł korzystać z towaru w związku ze złożoną reklamacją.

Wszelkie uszkodzenia lub wady występujące ewentualnie już w chwili zakupu należy zgłosić niezwłocznie po rozpakowaniu. Po upływie okresu gwarancji wszelkie naprawy są wykonywane odpłatnie.

### **Zakres gwarancji**

Produkt został wyprodukowany starannie zgodnie z surowymi wymogami jakościowymi i przed dostarczeniem został rzetelnie skontrolowany.

Świadczenia gwarancyjne dotyczą wad materiałowych i produkcyjnych. Niniejsza gwarancja nie obejmuje części produktu podlegających normalnemu zużyciu, które należy traktować jako części zużywające się (np. Szpula z żyłką) lub uszkodzeń części delikatnych.

Niniejsza gwarancja traci ważność, jeśli produkt został uszkodzony, był niewłaściwie używany lub nie był konserwowany. W celu prawidłowego użytkowania produktu należy

ściśle przestrzegać wszystkich wskazówek zawartych w instrukcji obsługi. Należy bezwzględnie unikać zastosowań i czynności, które są odradzane lub przed którymi ostrzeżenie się w instrukcji obsługi.

Produkt jest przeznaczony jedynie do użytku prywatnego, a nie do użytku profesjonalnego. Gwarancja wygasa w przypadku niezgodnego z przeznaczeniem i niewłaściwego użytkowania, użycia siły oraz ingerencji, które nie zostały wykonane przez nasz autoryzowany serwis.

### **Realizacja świadczenia gwarancyjnego**

Aby zapewnić szybkie opracowanie Państwa przypadku, należy postępować zgodnie z zamieszczonymi poniżej wskazówkami:

- Na wypadek wszelkich zapytań prosimy o zachowanie paragonu i numeru artykułu (IAN 507528\_2507) jako dowodu zakupu.
- Numer artykułu znaleźć można na tabliczce znamionowej produktu. Może on być również wygrawerowany na produkcie lub znajdować się na stronie tytułowej instrukcji (po lewej stronie na dole) lub na naklejce z tyłu lub na dolnej stronie produktu.
- W razie wystąpienia błędów działania lub innych wad, należy w pierwszej kolejności skontaktować się ze wskazanym poniżej działem serwisowym **telefonicznie** lub wykorzystać nasz **formularz kontaktowy**, dostępny pod adresem *parkside-diy.com* w kategorii **Serwis**.
- Produkt uznany za wadliwy mogą Państwo bezpłatnie przesłać po konsultacji z naszym działem obsługi klienta na podany adres serwisu, załączając dowód zakupu (paragon) oraz informację, na czym polega wada i kiedy wystąpiła. Aby uniknąć problemów z przyjęciem i dodatkowych kosztów, konieczne jest korzystanie wyłącznie z podanego adresu. Należy upewnić się, że przesyłka nie zostanie przesłana odpłatnie, jako przesyłka wielkogabarytowa, ekspresowa lub też jako inna przesyłka specjalna. Prosimy o odesłanie produktu wraz ze wszystkimi akcesoriami dostarczonymi w chwili zakupu i zapewnienie odpowiednio bezpiecznego opakowania transportowego.



Pod adresem *parkside-diy.com* dostępna jest do wglądu oraz do pobrania niniejsza instrukcja oraz wiele innych instrukcji. Dzięki temu kodowi QR można wejść bezpośrednio na stronę *parkside-diy.com*. Proszę wybrać swój kraj i wyszukiwać na ekranie wyszukiwania instrukcje obsługi. Po wprowadzeniu numeru artykułu (IAN) 507528\_2507 można otworzyć swoją instrukcję obsługi.

### Serwis naprawczy

W sprawie napraw, **które nie podlegają gwarancji**, należy się zwracać do Centrum

Serwisowego. Centrum Serwisowe prześle Państwu odpowiedni kosztorys.

- Możemy naprawiać tylko urządzenia w odpowiednim opakowaniu i przesłane z uregulowaną opłatą pocztową.  
**Wskazówka:** Oczyszczone urządzenia wraz z informacją na temat uszkodzenia należy przysyłać bezpośrednio na adres podany przez Centrum Serwisowe.
- Urządzenia przesłane bez opłaty, jako towary niewymiarowe, w trybie ekspresowym lub w ramach innych typów przesyłek specjalnych, nie będą przyjmowane.
- Przesłane, uszkodzone urządzenia utylizujemy bezpłatnie.

### Service-Center

**PL** Serwis Polska  
Tel.: 00800 4912069  
Formularz kontaktowy na  
*parkside-diy.com*  
**IAN 507528\_2507**

### Importer

Uwaga: poniższy adres nie jest adresem działu serwisowego. Najpierw skontaktuj się z podanym wyżej centrum serwisowym.

Grizzly Tools GmbH & Co. KG  
Stockstädter Str. 20  
63762 Großostheim  
NIEMCY  
[www.grizzlytools.de](http://www.grizzlytools.de)

## Części zamienne i akcesoria

**Części zamienne i akcesoria można zamówić na stronie [www.grizzlytools.shop](http://www.grizzlytools.shop).** Jeśli w ramach procedury Państwa zamówienia pojawią się problemy, prosimy o kontakt za pośrednictwem naszego sklepu internetowego. W razie kolejnych pytań należy zwracać się do: *Service-Center*, s. 173

Nr stan.	Opis	Nr zamów.
9+28	Ośłona ochronna + Obcinacz żyłki	91120011
10	Szpuła z żyłką	91120841
15	Dodatkowy uchwyt	91120840

## Tłumaczenie oryginalnej deklaracji zgodności EU

Produkt: **Akumulatorowa podkaszarka do trawy**

Model: **PART 20-Li B2**

Numer serii: 000001 – 404000

Wymieniony powyżej przedmiot niniejszej deklaracji jest zgodny z odnośnymi wymaganiami unijnego prawodawstwa harmonizacyjnego

**2006/42/EC • 2014/30/EU • 2000/14/EC & 2005/88/EC • 2011/65/EU & (EU) 2015/863  
Produkt z baterią Smart PAPS 204 A1/Smart PAPS 208 A1/  
Smart PAPS 2012 A1: 2014/53/EU (zamiast 2014/30/EU)**

Opisany powyżej przedmiot deklaracji jest zgodny z dyrektywą Parlamentu Europejskiego i Rady 2011/65/EU z dnia 8 czerwca 2011 r. w sprawie ograniczenia stosowania niektórych niebezpiecznych substancji w sprzęcie elektrycznym i elektronicznym.

Aby zapewnić zgodność, zastosowano następujące normy zharmonizowane oraz normy i przepisy krajowe:

**EN 60335-1:2012/A15:2021 • EN 50636-2-91:2014  
EN IEC 55014-1:2021 • EN IEC 55014-2:2021  
EN IEC 63000:2018**

**Produkt z baterią Smart PAPS 204 A1/Smart PAPS 208 A1/Smart PAPS 2012 A1:  
EN 301 489-1 V2.2.3:2019 • EN 301 489-17 V3.3.1:2024  
EN 300 328 V2.2.2:2019 • EN 50663:2017**

Zgodnie z dyrektywą 2000/14/EC odnoszących się do emisji hałasu, potwierdza się, co następuje: Poziom mocy akustycznej ( $L_{WA}$ )

– zmierzony: 87,9 dB;

– gwarantowany: 96 dB

Uzasadniona procedura oceny zgodności zgodnie z 2000/14/EC, załącznik VI.

Jednostka notyfikowana: TÜV SÜD Industrie Service GmbH, Westendstrasse 199, 80686 München, NB 0036

Niniejsza deklaracja zgodności wydana zostaje na wyłączną odpowiedzialność producenta:

**CE** Grizzly Tools GmbH & Co. KG  
Stockstädter Str. 20  
63762 Großostheim  
NIEMCY  
15.12.2025



Christian Frank  
Upoważniony przedstawiciel dokumentacji

## Indholdsfortegnelse

<b>Indledning</b> .....	<b>175</b>
Formålsbestemt anvendelse.....	175
Leverede dele/tilbehør.....	176
Oversigt.....	176
Funktionsbeskrivelse.....	176
Tekniske data.....	176
X 20 V TEAM.....	177
<b>Sikkerhedsanvisninger</b> .....	<b>177</b>
Sikkerhedsanvisningernes betydning.....	177
Billedtegn og symboler.....	178
Sikker drift af græstrimmere.....	179
Særlige sikkerhedsanvisninger til batteridrevne apparater.....	181
Restrisici.....	182
<b>Forberedelse</b> .....	<b>183</b>
Betjeningselementer.....	183
Montering.....	183
Indstillinger på produktet.....	183
Kontrol af batteriets ladningstilstand... ..	184
Opladning af batteri.....	184
<b>Drift</b> .....	<b>184</b>
Arbejde med apparatet.....	184
Klipning af græs.....	184
Isætning og udtagning af batteriet.....	184
Tænd og sluk.....	185
<b>Transport</b> .....	<b>185</b>
<b>Rengøring, vedligeholdelse og opbevaring</b> .....	<b>185</b>
Rengøring.....	185
Vedligeholdelse.....	185
Opbevaring.....	186
<b>Bortskaffelse/miljøbeskyttelse</b> .....	<b>186</b>
Bortskaf batterier miljørigtigt.....	186
<b>Fejlsøgning</b> .....	<b>187</b>
<b>Service</b> .....	<b>187</b>
Garanti.....	187
Reparationsservice.....	188
Service-Center.....	189
Importør.....	189
<b>Reserve dele og tilbehør</b> .....	<b>189</b>
<b>Oversættelse af den originale EU-overensstemmelseserklæringen</b> .....	<b>190</b>
<b>Eksploderet tegning</b> .....	<b>195</b>

## Indledning

Tillykke med købet af den nye batteridrevne græstrimmer (herefter apparatet eller elværktøjet).

Med købet har du besluttet dig for et første-klasses apparat. Dette apparat blev testet under produktionen og underkastet en kvalitetstest til sidst. Dermed er produktets funktionsevne sikret.



Betjeningsvejledningen er en del af dette apparat. Den indeholder vigtige anvisninger til sikkerhed, brug og bortskaffelse. Læs betjeningsvejledningen omhyggeligt igennem. Gør dig fortrolig med betjeningsdelene og korrekt brug af apparatet. Anvend kun apparatet som beskrevet og kun til de anførte anvendelsesområder. Opbevar betjeningsvejledningen sikkert og udlever alle dokumenter, hvis apparatet gives videre til tredjepart.

### Formålsbestemt anvendelse

Produktet er udelukkende beregnet til følgende anvendelse:

- Klipning af græs i haver og langs bedkanter.

Brug ikke produktet til klipning af hække eller buske.

Det er forbudt at anvende apparatet i regnvejrr eller fugtige omgivelser.

Apparatet må kun anvendes af voksne. Unge over 16 år må kun anvende apparatet under opsyn.

Enhver anden anvendelse, som ikke er udtrykkeligt tilladt i denne betjeningsvejledning, kan udgøre en alvorlig fare for brugeren og medføre skader på apparatet. Brugeren af apparatet er ansvarlig for ulykker eller skader på andre mennesker eller deres ejendom.

Apparatet er kun beregnet til privat brug. Det er ikke konstrueret til erhvervmæssig brug. Ved erhvervmæssig brug bortfalder garantien. Producenten er ikke ansvarlig for skader, som skyldes ikke-formålsbestemt anvendelse, eller som skyldes forkert betjening.

Dette produkt er en del af **X 20 V TEAM**-serien og kan anvendes sammen med genopladelige batterier fra **X 20 V TEAM**-serien. De genopladelige batterier fra **X 20 V TEAM**-serien må kun oplades med opladere fra **X 20 V TEAM**-serien.

## Leverede dele/tilbehør

Pak apparatet ud og kontrollér de leverede dele.

Bortskaf emballagen korrekt.

- Batteridreven græstrimmer
- Beskyttelsesskærm + 2× Indvendig sekskantskrue
- Trådspole (færdigsamlet)
- 4× Indvendig sekskantskrue (Midterstykke)
- Ekstra håndtag
- Rund unbrakonøgle
- Oversættelse af den originale brugsanvisning

**Det genopladelige batteri og opladeren er ikke del af leveringsomfanget.**

## Oversigt

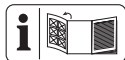

Billeder af produktet finder du på den forreste og bageste udfoldningsside.

### Fig. A

- 1 Startspærre
  - 2 Håndtag
  - 3 Tænd-/sluk-kontakt
  - 4 Batteriholder
  - 5 Låseknap (Ekstra håndtag)
  - 6 Håndtagsdel
  - 7 Midterstykke
  - 8 Motorhoved
  - 9 Beskyttelsesskærm
  - 10 Trådspole
  - 11 Tråddugangs-ring
  - 12 Spolekapsel
  - 13 Afstandsbojle (plantebeskyttelse)
  - 14 Holder til ekstra håndtag
  - 15 Ekstra håndtag
  - 16 Rund unbrakonøgle
  - 17 Batterioplåsning
  - 18 Batteri
  - 19 Ladetilstandsvisning
  - 20 Knap (Ladetilstandsvisning)
  - 21 Oplader
- Fig. B**
- 22 4× Indvendig sekskantskrue (Midterstykke)

### Fig. C

- 23 2× Indvendig sekskantskrue (Beskyttelsesskærm)

### Fig. E

- 24 Spoleafdækning
- 25 Oplåsning (Spoleafdækning)
- 26 Låseknap (Spolekapsel)
- 27 Rille (Trådspole)
- 28 Trådskeer

## Funktionsbeskrivelse

Den batteridrevne græstrimmer har et klippe-system med med en trådmed fuldautomatisk efterindstilling.

Derudover er produktet udstyret med:

- indstilleligt ekstra håndtag
- beskyttelsesskærm med trådskeer
- afstandsbojle (plantebeskyttelse)

I det følgende beskrives betjeningsdelens funktion.

## Tekniske data

### Batteridreven græstrimmer PART 20-Li B2

Mærkespænding  $U$  ..... 20 V  $\approx$  (Jævnstrøm)

Vægt (uden batteri) .....  $\approx 1,42$  kg

Tomgangsomedrejningstal  $n_0$  ..... 8500  $\text{min}^{-1}$

Beskyttelsesgrad ..... IPX0

Klippecirkel .....  $\varnothing 240$  mm

Trådspole

– Trådtykkelse .....  $\varnothing 1,6$  mm

– Trådlængde ..... 4 m

Lydtrykniveau ( $L_{pA}$ )

..... 79,1 dB;  $K_{pA}=3$  dB

Lydeffektniveau ( $L_{WA}$ )

– målt ..... 87,9 dB;  $K_{WA}=2,13$  dB

– garanteret ..... 96 dB

Vibration ( $a_H$ )

– Håndtag ..... 1,133  $\text{m/s}^2$ ;  $K=1,5$   $\text{m/s}^2$

– Ekstra håndtag ..... 0,878  $\text{m/s}^2$ ;  $K=1,5$   $\text{m/s}^2$

Batteri ..... Li-Ion

Temperatur .....  $\leq 50$  °C

– Opladning ..... 4 – 40 °C

– Drift ..... 4 – 50 °C

– Opbevaring ..... 15 – 25 °C

PARKSIDE Performance Smart-batteri

Smart PAPS 204 A1/Smart PAPS 208 A1/

Smart PAPS 2012 A1

– frekvensbånd ..... 2400–2483,5 MHz

– transmitteret effekt ..... ≤ 20 dBm

### Bemærkninger til støj- og vibrationsværdier

Støj- og vibrationsværdier er målt efter standarderne og bestemmelserne, som er angivet i overensstemmelseserklæringen.

**▲ FORSIGTIG!** Høreskader! Bær høreværn.

De angivne samlede vibrationsværdier og de angivne samlede støjemissionsværdier er målt iht. til en standardiseret afprøvningsproces og kan anvendes til sammenligning af elværktøjer. De angivne samlede vibrationsværdier og de angivne samlede støjemissionsværdier kan også anvendes til en foreløbig vurdering af belastningen.

**▲ ADVARSEL!** Vibrations- og støjemissioner kan under brugen af elværktøjet afvige fra de angivne værdier afhængigt af måden, som elværktøjet anvendes på, særligt arbejdsemnetypen, der bearbejdes. Det er nødvendigt at fastsætte sikkerhedsforanstaltninger til beskyttelse af brugeren, som er baseret på en vurdering af vibrationsbelastningen under de faktiske brugsbetingelser. Her er det nødvendigt at tage hensyn til alle dele af driftscyklussen (f.eks. tider, hvor elværktøjet er slukket og tider, hvor det er tændt, men kører uden belastning).

### X 20 V TEAM

Dette produkt er en del af **X 20 V TEAM**-serien og kan anvendes sammen med genopladelige batterier fra **X 20 V TEAM**-serien. De genopladelige batterier fra **X 20 V TEAM**-serien må kun oplades med opladere fra **X 20 V TEAM**-serien.

Dette produkt kan kun anvendes med følgende genopladelige batterier:

PAP 20 B1, PAP 20 B3, Smart PAPS 204 A1, Smart PAPS 208 A1, Smart PAPS 2012 A1

Vi anbefaler, at du oplader disse batterier med følgende opladere: PLG 20 A3, PLG 20 A4, PLG 20 C1, PLG 20 C2, PLG 20 C3, PLG 201 A1, PDSL20 A1, PDSL20 B1, Smart PLGS 2012 A1

Tekniske data af genopladeligt batteri og oplader: Se den separate vejledning.

## Sikkerhedsanvisninger



**OBS!** Ved brug af elværktøj skal følgende grundlæggende sikkerhedsforanstaltninger overholdes til beskyttelse mod elektrisk stød, fare for tilskadekomst og brandfare.

**▲ ADVARSEL!** Personskader og materielle skader pga. u hensigtsmæssig anvendelse af det genopladelige batteri. Følg sikkerhedsanvisninger og henvisninger vedrørende opladning og korrekt brug i betjeningsvejledningen til dit batteri og din oplader i serien **X 20 V TEAM**. Du kan finde en detaljeret beskrivelse af opladningen og yderligere oplysninger i den separate betjeningsvejledning.

### Sikkerhedsanvisningernes betydning

**▲ FARE!** Hvis du ikke overholder denne sikkerhedsanvisning, sker der et uheld. Dette resulterer

i alvorlige kvæstelser eller dødsfald.

**▲ ADVARSEL!** Hvis du ikke overholder denne sikkerhedsanvisning, sker der muligvis et uheld. Dette resulterer muligvis i alvorlige kvæstelser eller dødsfald.

**▲ FORSIGTIG!** Hvis du ikke overholder denne sikkerhedsanvisning, sker der et uheld. Dette resulterer muligvis i lettere eller moderate kvæstelser.

**BEMÆRK!** Hvis du ikke overholder denne sikkerhedsanvisning, sker der et uheld. Dette resulterer muligvis i materielle skader.

## Billedtegn og symboler

### Billedsymboler på apparatet



Dette produkt er en del af **X 20 V TEAM**-serien og kan anvendes sammen med genopladelige batterier fra **X 20 V TEAM**-serien. De genopladelige batterier fra **X 20 V TEAM**-serien må kun oplades med opladere fra **X 20 V TEAM**-serien.

 **OBS!**



Fare på grund af elektrisk stød!



Læs betjeningsvejledningen



Bær høreværn/Bær øjenbeskyttelse



Det er forbudt at anvende apparatet i regnvejr eller fugtige omgivelser.



Anvendelse af knive er forbudt.



Fjern batteriet før vedligeholdelsesarbejde.



Fare for kvæstelser pga. udslyngede dele!



Hold omkringstående personer væk fra apparatet



Hold andre personer på afstand. Du kan blive kvæstet pga. omkringflyvende fremmedlegemer.



Skæreanordningen drejer rundt i et par sekunder, efter at produktet er slukket. Hold hænder og fødder på afstand.



Garanteret lydeffektniveau  $L_{WA}$  i db.



Klippecirkel



Elektriske apparater må ikke bortskaffes som husholdningsaffald.

## Billedsymbole i betjeningsvejledningen



OBS!

### Sikker drift af græstrimmere

#### Generelle bemærkninger

- Læs betjeningsvejledningen omhyggeligt igennem. Gør dig fortrolig med betjeningsdelene og korrekt brug af apparatet.
- Dette apparat er ikke beregnet til at blive brugt af børn, personer med begrænsede fysiske, sensoriske eller mentale evner eller utilstrækkelig erfaring og viden eller personer, der ikke er fortrolige med instruktionerne. Børn skal være under opsyn, så det sikres, at de ikke leger med apparatet. Rengøring og brugvedligeholdelse må ikke udføres af børn.

- Lokale forskrifter fastsætter eventuelt en aldersbegrænsning for brugeren.
- Apparatet må ikke anvendes i højder over 2000 m.
- Vær opmærksom på, at brugeren selv er ansvarlig for ulykker eller farer over for andre personer eller deres ejendele.
- Overhold reglerne for støjbeskyttelse og lokale forskrifter.
- Anvend aldrig apparatet, hvis personer, især børn eller dyr, opholder sig i nærheden.

#### Forberedelse

- Anvend aldrig apparatet med beskadigede eller manglende beskyttelsesanordninger eller beskyttelsesafdækninger
- Før anvendelsen skal apparatet kontrolleres for synlige skader og manglende eller forkert placerede beskyttelsesanordninger og -afdækninger.
- Inden apparatet tages i brug, og efter eventuelle kollisioner skal apparatet kontrolleres for tegn på slitage eller beskadigelse,

og nødvendige reparationer skal udføres.

## Drift

- Bær beskyttelsesbriller, lange bukser og fast fodtøj i hele det tidsrum, apparatet benyttes.
- Vær opmærksom, koncentrer dig om arbejdet, og brug altid din sunde fornuft, når du arbejder med apparatet. Brug ikke apparatet, hvis du er træt eller påvirket af rusmidler, alkohol eller medicin.
- Arbejd kun ved dagslys eller ved god kunstig belysning.
- Anvend ikke maskinen i dårligt vejr, særligt ikke ved risiko for lynnedslag.
- Undgå brugen af apparatet i vådt græs.
- Arbejd ikke på meget stejle skråninger.
- Hold altid hænder og fødder på sikker afstand af skæreanordningen, især når du tænder for motoren.
- Advarsell! Rør ikke ved nogen bevægelige, farlige dele, før batteriet er blevet afmonteret, og alle bevægelige, farlige dele står helt stille.
- Udskift aldrig en ikke-metallisk skæreanordning med en metallisk skæreanordning.
- Undgå unaturlige kropstillinger. Sørg for at stå stabilt for at kunne holde balancen ved arbejde på skråninger.
- Gå langsomt. Løb ikke med apparatet i hånden.
- Hold tilslutnings- og/eller forlængerledningen på afstand af bevægelige, farlige dele, for at undgå beskadigelser ved ledningen, som kan føre til berøring af de **aktive dele**.
- Hold ventilationsåbningerne fri for fremmedlegemer.
- Sluk for apparatet og tag batteriet ud. Kontrollér at alle bevægelige dele står fuldstændigt stille
  - når du forlader apparatet,
  - før du fjerner blokeringer eller tilstopninger,
  - før du kontrollerer apparatet, rengør det eller udfører arbejde på det.

- efter kontakt med fremmedlegemer,
- altid, hvis apparatet begynder at vibrere mere end normalt.
- Hvis der opstår usædvanligt kraftige vibrationer ved apparatet, skal det kontrolleres øjeblikkeligt . Fjern batteriet og:
  - undersøg apparatet for løse dele og spænd dem,
  - undersøg apparatet for beskadigelser,
  - udskift beskadigede dele. Kontakt vores servicecenter.
- **Hvis der opstår en ulykke eller en fejl under driften, skal apparatet slukkes øjeblikkeligt. Kvæstelser skal plejes passende, eller søg lægehjælp.** Læs kapitlet "Fejlfinding" for at afhjælpe fejl, eller kontakt vores servicecenter.
- **Brug kun tilbehør, der er anbefalet af PARKSIDE.** Uegnet tilbehør kan forårsage elektrisk stød eller brand.

## Rengøring, vedligeholdelse og opbevaring

- Sluk for motoren og fjern batteriet. Vent indtil alle bevægelige dele er standset, og lad apparatet køle af, hvis det er standset for vedligeholdelse, reparation eller opbevaring, eller for at udskifte en tilbehørsdel.
  - Udskift slidte eller beskadigede dele af sikkerhedsmæssige årsager. Anvend udelukkende originale reservedele og tilbehør. Brugen af dele fra andre leverandører medfører øjeblikkeligt tab af garantien.
  - Kontrollér og vedligehold apparatet regelmæssigt. Lad kun et autoriseret værksted reparere apparatet.
  - Opbevar apparatet utilgængeligt for børn.
- ### Særlige sikkerhedsanvisninger til batteridrevne apparater
- **Kontrollér, at apparatet er slukket, inden du isætter det genopladelige batteri.** Isættelse af et genopladeligt batteri i et

tændt elværktøj kan føre til ulykker.

- **Oplad kun dit batteri indendørs, da opladeren kun er beregnet til dette formål. Fare på grund af elektrisk stød.**
- **For at undgå risiko for elektrisk stød skal opladerens stik tages ud af stikkontakten, før opladeren rengøres.**
- **Udsæt ikke det genopladelige batteri for kraftigt sollys i længere tid, og læg det ikke på radiatorer.** Batteriet tager skade af varme, og der er eksplosionsfare.
- **Et opvarmet genopladeligt batteri skal køle af før opladning.**
- **Åbn ikke det genopladelige batteri, og sørg for, at det ikke beskadiges mekanisk.** Der er fare for kortslutning, og der kan slippes dampe ud, der irriterer luftvejene. Sørg for frisk luft og modtag desuden lægehjælp.
- **Anvend ikke batterier, der ikke kan genoplades.** Dette kan beskadige apparatet.

- **Brug kun tilbehør, der er anbefalet af PARKSIDE.** Uegnet tilbehør kan forårsage elektrisk stød eller brand.

### Restrisici

Selvom dette apparat betjenes i overensstemmelse med forskrifterne, vil der være en række restrisici. Følgende farer kan forekomme i forbindelse med dette apparats konstruktion og udførelse:

- Øjenskader, hvis der ikke bæres egnet øjenværn.
- Høreskader, hvis der ikke bæres egnet høreværn.
- Sundhedsskader, som sker pga. hånd-arm-vibrationer, hvis apparatet bruges over en længere periode eller ikke føres eller vedligeholdes korrekt.
- Snitsår

**▲ ADVARSEL!** Fare på grund af det elektromagnetiske felt, som genereres, når produktet er i drift. Feltet kan i visse situationer påvirke aktive eller passive medicinske implantater. For at reducere faren for alvorlige eller livsfarlige kvæstelser anbefaler vi, at per-

soner med medicinske implantater konsulterer deres læge, før de anvender produktet.

## Forberedelse

**▲ ADVARSEL!** Risiko for kvæstelser på grund af utilsigtet start af apparatet. Sæt først det genopladelige batteri i produktet, når produktet er fuldstændig klar til brug.

## Betjeningselementer

Gør dig fortrolig med betjeningselementerne, inden du bruger apparatet.

- **Startspærre (1)**
  - Låser tænd-/sluk-knappen mod utilsigtet aktivering.
  - Aktivering: Tryk på
- **Tænd-/sluk-kontakt (3)**
  - Tænd: Tryk på
  - Sluk: Slip
- **Låseknop, Ekstra håndtag (Fig. D.1)**  
Låseknappen (5) på det ekstra håndtag oplåser/låser det ekstra håndtags vinkelindstilling (15).

## Montering

**▲ ADVARSEL!** Risiko for kvæstelser på grund af utilsigtet start af apparatet. Sæt først batteriet i apparatet, når apparatet er klargjort fuldstændigt til arbejdet.

### Montering af midterstykke

#### Nødvendige værktøjer og hjælpemidler

- Rund unbrakonøgle (16)
- 4× Indvendig sekskantskrue (22)

#### Fremgangsmåde (Fig. B)

1. Sæt midterstykket (7) på motorhovedet (8).
2. Sæt håndtagsdelen (6) på midterstykket.
3. Skru midterstykket fast med de 4 skruer (22).

### Montering af det ekstra håndtag

#### Fremgangsmåde (Fig. B)

1. Tryk på låseknappen (5) på det ekstra håndtag, og hold den nede, mens du sætter det ekstra håndtag (15) på holderen til det ekstra håndtag (14).

## Montering af beskyttelsesskærm

### Nødvendige værktøjer og hjælpemidler

- Rund unbrakonøgle (16)
- 2× Indvendig sekskantskrue (23)

#### Fremgangsmåde (Fig. C)

1. Sæt beskyttelsesskærmen (9) på motorhovedet (8).
2. Fastgør beskyttelsesskærmen med de to skruer (23).

## Indstillinger på produktet

### Indstilling af det ekstra håndtag

Du kan stille det ekstra håndtag (15) i forskellige positioner. Indstil det ekstra håndtag, så spolekapslen (12) er vipet en smule frem i arbejdsstillingen (*se Klipping af græs, s. 184*).

### Fremgangsmåde (Fig. D.1)

1. Tryk på låseknappen (5) på det ekstra håndtag (15).
2. Stil det ekstra håndtag (15) i den ønskede position. De integrerede holdepositionerne forhindrer, at håndtaget ændrer indstilling ved en fejltagelse.

### Indstilling af afstandsbojlen

Afstandsbojlen (plantebeskyttelse) (13) holder planter, der ikke skal klippes, og træstammer på afstand af skæreanordningen.

### Fremgangsmåde (Fig. D.2)

1. Klap afstandsbojlen (13) ned.
2. Klap afstandsbojlen (13) op (parkeringsposition), når den ikke skal bruges.

### Forlængelse af skæretråden

Produktet er udstyret med en *automatisk trådfremføring*. Tråden forlænges automatisk, hver gang der tændes for produktet. For at trådforlængelsens automatik fungerer optimalt, skal trådspolen (10) være helt standset, før du tænder for produktet igen. Hvis tråden i starten er længere, end klippecirklen angiver, afkortes den automatisk til den rigtige længde af trådskeereren (28).

### Fremgangsmåde (Fig. E)

1. Kontrollér regelmæssigt nylontråden for skader samt for, om skæretråden stadig har den længde, som trådskeereren angiver.
2. **Hvis trådenderne ikke længere er synlige:**  
Udskift trådspolen (*se Vedligeholdelse, s. 185*).

### 3. Manuel indstilling af trådlængden:

Tag batteriet (18) ud af produktet. Træk en smule i tråddenden, og tryk evt. flere gange på låseknappen (26), indtil tråddenden rager en smule ud over trådsikreren (28).

## Kontrol af batteriets ladnings-tilstand

LED'er	Betydning
rød, orange, grøn	Det genopladelige batteri er opladet
rød, orange	Det genopladelige batteri er delvist opladet
rød	Det genopladelige batteri skal oplades

- Tryk på knappen (20) ved siden af ladetilstandsvisningen (19) på batteriet (18). Ladetilstandsvisningens LED'er viser batteriets ladetilstand.
- Oplad batteriet (18), når kun ladetilstandsvisningens (19) røde LED lyser.

## Opladning af batteri

Se også betjeningsvejledningen til opladeren.

### Bemærk

- Et opvarmet batteri skal køle af før opladning.
- Udsæt ikke batteriet for kraftigt sollys eller for temperaturer  $\leq 50$  °C i længere tid. Undgå at lægge batteriet på radiatorer eller at opbevare det i køretøjer, som er parkeret i sollys.

### Fremgangsmåde

- Tag evt. batteriet (18) ud af apparatet.
- Sæt batteriet ind i opladerens (21) ladeskakt.
- Tilslut opladeren til en stikkontakt.
- Når opladningen er udført, fjernes opladeren fra strømforsyningen.
- Tag batteriet ud af ladeskakten.

### Kontrol-LED'er på opladeren (21)

grøn	rød	Betydning
lyser	—	<ul style="list-style-type: none"> <li>Batteriet er fuldt opladet</li> <li>klar (intet batteri isat)</li> </ul>
—	lyser	Batteriet oplades

grøn	rød	Betydning
—	blinker	Det genopladelige batteri er overopladet
blinker	blinker	Det genopladelige batteri er defekt

## Drift

### Arbejde med apparatet

**⚠ ADVARSEL!** Fare for kvæstelser! Vær opmærksom på følgende anvisninger.

- Klip ikke fugtigt eller vådt græs.
- Kontroller inden start af apparatet, at skæreanordningen ikke er i kontakt med sten, grus eller andre fremmedlegemer.
- Tænd apparatet, inden du nærmer dig det område der skal klippes.
- Undgå overbelastning af apparatet under arbejdet.
- Undgå berøring med faste forhindringer (sten, mure, stakitter etc.). Nylontråden af trådspolen ville hurtigt blive slidt ned.
- Undgå at anvende apparatet i dårligt vejr, særligt ved risiko for lynnedslag!
- Tænd-/sluk-kontakten må ikke være låst. Den skal slukke motoren, når den slippes.

### Klipning af græs

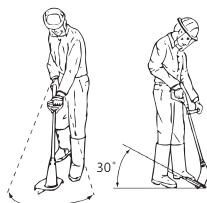

- Klip græsset ved at svinge produktet fra højre til venstre.
- Klip langsomt, og hold produktet vippet ca. 30° frem under klipningen.
- Klip langt græs i lag fra top til bund.

### Isætning og udtagning af batteriet

**⚠ ADVARSEL!** Risiko for kvæstelser på grund af utilsigtet start af apparatet. Sæt først det genopladelige batteri i produktet, når produktet er fuldstændig klar til brug. **BEMÆRK!** Fare for beskadigelse! Et forkert batteri kan beskadige apparatet og batteriet.

### Isætning af batteriet

1. Skub det genopladelige batteri (18) langs føringskinnen og ind i batteriholderen (4).

Batteriet går hørbart i hak.

### Udtagning af det genopladelige batteri

1. Tryk og hold oplåsningsknappen (17) af batteriet (18) trykket.
2. Træk det genopladelige batteri ud af batteriholderen (4).

### Tænd og sluk

**⚠ ADVARSEL!** Risiko for kvæstelser på grund af utilsigtet, kontinuerlig drift af apparatet. Kontroller inden batterierne sættes i apparatet, at tænd-/sluk-kontakten (3) fungerer korrekt og at den vender tilbage til slukpositionen, når den slippes.

**⚠ FORSIGTIG!** Sørg for at stå stabilt, og hold godt fast i apparatet med begge hænder i en passende afstand til kroppen. Kontroller, at apparatet ikke er i berøring med andre genstande, før du tænder det.

**⚠ ADVARSEL!** Fare for kvæstelser pga. skæreanordningens efterløb. Lad skæreanordningen stoppe fuldstændigt. Hold hænder og fødder på afstand!

#### Tænd

1. Isæt det genopladelige batteri (18) i apparatet.
2. Tryk på startspærren (1).
3. Tryk på tænd/sluk-kontakten (3), og hold den nede.
4. Slip startspærren (1).

#### Sluk

1. Slip tænd/sluk-kontakten (3).
2. Tag det genopladelige batteri (18) ud af apparatet, hvis du lader apparatet være uden opsyn, eller er færdig med arbejdet.

### Transport

Anvisninger til transport af produktet:

- Sluk for apparatet og tag batteriet ud. Kontroller at alle bevægelige dele står fuldstændigt stille.
- Bær apparatet altid med to hænder, med en hånd på håndtaget (2) og den anden hånd på det ekstra håndtag (15).

### Rengøring, vedligeholdelse og opbevaring

**⚠ ADVARSEL!** Risiko for kvæstelser på grund af utilsigtet start af apparatet. Beskyt dig selv ved vedligeholdelses- og rengøringsarbejde. Sluk for apparatet og tag det genopladelige batteri (18) ud.

Vedligeholdelses- og servicearbejde, som ikke er beskrevet i denne betjeningsvejledning, skal udføres af vores servicecenter. Anvend kun originale reservedele.

#### Rengøring

**⚠ ADVARSEL!** Elektrisk stød! Sprøjt aldrig vand på apparatet.

**BEMÆRK!** Fare for skader. Kemiske substanser kan angribe apparatets plastdele. Brug ikke rengørings- eller opløsningsmiddel.

- Hold luftgæller, motorhuset og greb på apparatet rene. Brug en fugtig klud eller en børste hertil.

**⚠ ADVARSEL!** Risiko for kvæstelser på grund af bevægelige, farlige dele! •Vær opmærksom på trådskeereren. Den kan forårsage alvorlige snitsår.

- Rengør altid skæreanordningen og beskyttelsesafdækningen for græs og jord efter udført skærearbejde.

#### Vedligeholdelse

##### Skift af trådspole (Fig. E)

Den korrekte viklingsretning for trådspolen (10) er angivet i spolekapslen (12) og på selve trådspolen. Pilene på spoleafdækningen (24) viser motorens omdrejningsretning.

##### Fremgangsmåde

1. Tag det genopladelige batteri (18) ud af produktet.
2. Åbn spolekapslen (12) ved at trykke samtidig på de to oplåsningsmekanismer (25) på spolekapslen.
3. Fjern spoleafdækningen (24) og tag den gamle trådspole ud (10).
4. Tryk den nye trådspoles trådende ud af trådspolens rille (27).
5. Sæt den nye trådspole (10) ind i spolekapslen (12). Den side af trådspolen, hvor retningen er angivet med pile, skal være synlig efter indsætning.
6. Sæt tråddenden gennem tråddudgangsringen (11).

- Sæt spoleafdækningen (24) på spolekapslen (12) igen. Sørg for, at oplåsningsmekanismerne (25) på låget passer nøjagtigt ind i udskæringerne på spolekapslen. De går så mærkbart i indgreb.
- Træk i tråden og tryk hele tiden på låseknappen (26), indtil tråden befinder sig cirka 1 cm ud over trådskeereren (28).
- Kontroller trådskeereren.

Brug under ingen omstændigheder produktet uden trådskeerer eller med defekt trådskeerer. Kontakt vores service-center, hvis trådskeereren er beskadiget.

### Opvikling af reservetråden

- Træk reservetrådens trådende gennem åbningen i trådspolen (10).
- Vikl tråden på i trådspolens vikleretning. Vær opmærksom på pilene på oversiden af trådspolen (10).

### Opbevaring

Opbevar altid apparatet:

- rent
- tørt
- støvbeskyttet
- uden for børns rækkevidde

Opbevaringstemperaturen for batteriet og apparatet er på mellem 15 – 25 °C. Undgå ekstrem kulde eller varme under opbevaringen, så batteriets ydeevne ikke forringes eller det beskadiges.

Tag batteriet ud af apparatet inden længerevarende opbevaring (f.eks. om vinteren) (se den separate betjeningsvejledning til batteriet og opladeren).

Læg ikke apparatet på beskyttelsesafdækningen. Det er bedst at hænge det op ved det øverste håndtag, så beskyttelsesafdækningen ikke berører andre genstande. Der er fare for, at beskyttelsesafdækningen deformeres med ændrede dimensioner og sikkerhedsegenskaber til følge.

### Bortskaffelse/miljøbe- skyttelse

Tag det genopladelige batteri ud af apparatet, og aflever apparatet, det genopladelige batteri, tilbehør og emballage til miljøvenlig genanvendelse.



Elektriske apparater må ikke bortskaffes som husholdningsaffald.

Symbolet med den overstregede affalds-spand på hjul betyder, at dette produkt ikke må bortskaffes som usorteret husholdningsaffald ved udløbet af dets levetid.

### Direktiv 2012/19/EU om affald af elektrisk og elektronisk udstyr:

Forbrugere er juridisk forpligtet til at sende elektriske og elektroniske enheder til miljøvenlig genanvendelse ved slutningen af produktens levetid. På denne måde garanteres en miljø- og ressourcebesparende genanvendelse.

Afhængigt af hvordan det implementeres i national lovgivning, har du følgende muligheder:

- at give det tilbage til salgsstedet,
- at aflevere det til et officielt indsamlingssted,
- at sende det tilbage til producenten/distributøren.

Tilbehørsdele og hjælpemidler uden elektriske bestanddele, der følger med det udtjente udstyr, er ikke omfattet heraf.

### Bortskaf batterier miljørigtigt



Genopladelige batterier må ikke bortskaffes via husaffaldet, må ikke kastes ind i ild (eksplosionsfare) eller vand. Beskadigede genopladelige batterier kan være til skade for miljøet og helbredet, hvis der slipper giftige dampe eller væsker ud.

Du er forpligtet til at bortskaffe defekte eller udtjente batterier miljørigtigt. (forordning (EU) 2023/1542 om batterier og udtjente batterier)

- Åbn ikke batterier, og undgå en mekanisk beskadigelse. Der er fare for kortslutning, og der kan undslippe dampe, der irriterer luftvejene.
- Af sikkerhedsmæssige årsager bør batterier aflades før bortskaffelse.
- Sæt tape på polerne, for at undgå kortslutning.
- Bortskaf batterierne via forhandlere eller et opsamlingssted.
- **Beskadigede batterier**  
Beskadigede batterier skal håndteres forsigtigt!
  - Rør ikke ved beskadigede batterier med de bare hænder.

- Læg batterierne enkeltvis i en plastikpose, hvis du ikke kan sætte tape på polerne.
- Læg beskadigede batterier enkeltvis i en ikke brændbar beholder, der kan lukkes og fyldes med sand.
- Beskadigede batterier afleveres på et opsamlingssted med fagpersoner.

## Fejlsøgning

Den følgende tabel hjælper dig ved fejlsøgning af småfejl:

Problem	Mulig årsag	Fejlafhjælpning
Apparat starter ikke	Det genopladelige batteri (18) er tomt	Oplad batteriet (se den separate betjeningsvejledning for batteriet og opladeren)
	Batteriet (18) er ikke isat	<i>Isætning af batteriet, s. 185</i>
	Tænd-/sluk-kontakt (3) defekt	Kontakt vores servicecenter.
	Motoren er defekt	
Apparatet arbejder med afbrydelser	Intern løs forbindelse	Kontakt vores servicecenter.
	Tænd-/sluk-kontakt (3) defekt	
Kraftige vibrationer, kraftig støj	Skæreanordningen er snavset	Rengør skæreanordningen (se <i>Rengøring, vedligeholdelse og opbevaring, s. 185</i> )
	Motoren er defekt	Kontakt vores servicecenter.
Dårligt klipperesultat	Trådspolen (10) har ikke nok skæretråd	<i>Forlængelse af skæretråden, s. 183</i> <i>Skift af trådspole (Fig. E), s. 185</i>
	Skæretråden er ikke ført igennem spolekabinettet (12)	Tag låget af spolekabinettet (24) og tråd skæretråden gennem ringen til tråudgangen (11); luk derefter låget igen
	Skæreanordningen er snavset	Rengør skæreanordningen (se <i>Rengøring, vedligeholdelse og opbevaring, s. 185</i> )
	Lav batteriydelse	Oplad batteriet (se den separate betjeningsvejledning for batteriet og opladeren)

## Service

### Garanti

Kære kunde, på dette produkt får du 3 års garanti fra købsdatoen. I tilfælde af mangler ved produktet har du lovmæssige rettigheder over for sælgeren af produktet. Disse lovmæssige rettigheder bliver ikke indskrænket af garantien, som uddybes efterfølgende.

### Garantibetingelser

Garantifristen begynder med købsdatoen. Opbevar den originale kassebon omhyggeligt. Dette bilag bruges til at dokumentere

købet. Hvis der inden for tre år fra købsdato af dette produkt opstår materiale- eller fabriktionsfejl, bliver produktet - efter vores valg - repareret omkostningsfrit eller erstattet. Denne garantiydelse forudsætter, at det defekte apparat samt købsbeviset (kassebon) forlægges inden for fristen på tre år, og at det kort beskrives, hvori manglen består, og hvornår den er opstået.

Hvis fejlen dækkes af vores garanti, modtager du et repareret eller et nyt produkt. Reparationen eller et nyt produkt er ikke begyndelsen på en ny garantiperiode.

## Garantiperiode og lovmæssige reklamationer

Garantiperioden bliver ikke forlænget pga. garantiydelse. Dette gælder også for skiftede eller reparerede dele. Eventuelle skader og mangler, som allerede eksisterer ved købet, skal meddeles til producenten straks efter udpakningen. Reparationer, der foretages, efter at garantiperioden er udløbet, laves mod betaling.

### Garantidækning

Dette apparat blev produceret efter strenge kvalitetskrav og nøje kontrolleret før udleveringen.

Garantiydelse gælder for materiale- og fabriktionsfejl. Denne garanti dækker ikke dele af produktet, der er udsat for normal slitage og derfor kan betragtes som sliddele (f.eks. Trådspole) eller for beskadigelse af skrøbelige dele.

Denne garanti bortfalder, hvis produktet er beskadiget, ikke blev anvendt korrekt eller ikke blev vedligeholdt. For at sikre en korrekt brug af produktet skal alle anvisninger i betjeningsvejledning nøje overholdes. Anvendelser og handlinger, der frarådes i betjeningsvejledningen eller som der advares imod, skal ubetinget undgås.

Produktet er udelukkende beregnet til den private og ikke til den erhvervsmæssige brug. Ved misbrug og u hensigtsmæssig brug, anvendelse af vold og ved indgreb, som ikke er foretaget af vores autoriserede serviceafdeling, udløber garantien.

### Bearbejdning af reklamationer

For at sikre en hurtig behandling af din anmodning skal du følge følgende instruktioner:

- Hav kassebonen og varenummeret (f.eks. IAN 507528\_2507) parat som købsbevis ved alle forespørgsler.
- Varenummeret kan aflæses på typeskiltet på produktet, en indgravering på produktet, omslaget af din vejledning (nederst til venstre) eller på klistermærket på bagsiden eller bunden af produktet.
- Kontakt først nedenstående service-center via **telefon** eller brug vores **kontaktformular**, som du finder på [parkside-diy.com](http://parkside-diy.com) under kategorien **Service**, hvis der er funktionsfejl eller andre mangler.
- Et defekt produkt kan sammen med købsbeviset og beskrivelsen af fejlen, og hvornår den er opstået, efter samråd med vores service-center sendes om-

kostningsfrit til den adresse, som du får oplyst. For at undgå problemer med modtagelsen og yderligere omkostninger er det vigtigt, at du kun bruger den adresse, som du har fået oplyst. Sørg for, at forsendelsen er betalt, ikke er for omfangsrig og ikke sker per ekspres eller andre særlige former for forsendelse. Send apparatet inkl. alt tilbehør, som fulgte med ved købet, og sørg for tilstrækkelig og sikker transportemballage.



På [parkside-diy.com](http://parkside-diy.com) kan du se og downloade denne manual og mange andre manualer. Med denne QR-kode kommer du direkte til [parkside-diy.com](http://parkside-diy.com). Vælg dit land og søg efter betjeningsvejledningen via søgefunktionen. Ved at indtaste varenummeret (IAN) 507528\_2507 kan du åbne din betjeningsvejledning.

## Reparationservice

Kontakt vores service-center i tilfælde af reparationer, som **ikke er omfattet af garantien**. Service-centeret giver dig gerne et tilbud.

- Vi kan kun bearbejde apparater, hvor forsendelsen er betalt, og som er pakket forsvarligt.  
**Bemærk:** Send dit apparat rengjort og med en beskrivelse af defekten til den nævnte adresse af vores service-center.
- Vi tager ikke imod apparater, uden at forsendelsen er betalt, eller som er sendt som volumenpakker, ekspres-pakker eller andre særlige leveringer.
- Vi bortskaffer dine indsendte, defekte apparater gratis.

## Service-Center



**Service Danmark**  
Tel.: 80 254583  
Kontaktformular på  
[parkside-diy.com](http://parkside-diy.com)  
**IAN 507528\_2507**

## Importør

Bemærk at den følgende adresse ikke er en serviceadresse. Kontakt først ovennævnte service-center.

Grizzly Tools GmbH & Co. KG  
Stockstädter Str. 20  
63762 Großostheim  
TYSKLAND  
[www.grizzlytools.de](http://www.grizzlytools.de)

## Reserve dele og tilbehør

**Reserve dele og tilbehør kan fås på [www.grizzlytools.shop](http://www.grizzlytools.shop).** Hvis der opstår problemer i forbindelse med bestillingen, bedes du kontakte vores online-shop. Hvis du har yderligere spørgsmål, bedes du kontakte: *Service-Center*, s. 189

Pos.nr.	Betegnelse	Best.nr.
9+28	Beskyttelsesskærm + Trådskeer	91120011
10	Trådspole	91120841
15	Ekstra håndtag	91120840

## Oversættelse af den originale EU-overensstemmelseserklæringen

Produkt: **Batteridreven græstrimmer**

Model: **PART 20-Li B2**

Serienummer: 000001 – 404000

Genstanden for erklæringen, som beskrevet ovenfor, er i overensstemmelse med den relevante EU-harmoniseringslovgivning:

**2006/42/EC • 2014/30/EU • 2000/14/EC & 2005/88/EC • 2011/65/EU & (EU) 2015/863**  
**Produkt med batteri Smart PAPS 204 A1/Smart PAPS 208 A1/**  
**Smart PAPS 2012 A1: 2014/53/EU (i stedet for 2014/30/EU)**

Genstanden for erklæringen, som beskrevet ovenfor, er i overensstemmelse med Europa-Parlamentets og Rådets direktiv 2011/65/EU af 8. juni 2011 om begrænsning af anvendelsen af visse farlige stoffer i elektrisk og elektronisk udstyr.

For at sikre overensstemmelse er følgende harmoniserede standarder og nationale standarder og forskrifter blevet anvendt:

**EN 60335-1:2012/A15:2021 • EN 50636-2-91:2014**  
**EN IEC 55014-1:2021 • EN IEC 55014-2:2021**  
**EN IEC 63000:2018**

**Produkt med batteri Smart PAPS 204 A1/Smart PAPS 208 A1/Smart PAPS 2012 A1:**  
**EN 301 489-1 V2.2.3:2019 • EN 301 489-17 V3.3.1:2024**  
**EN 300 328 V2.2.2:2019 • EN 50663:2017**

I overensstemmelse med direktivet om støjemissioner 2000/14/EC bekræftes følgende:

Lydeffektniveau ( $L_{WA}$ )

– målt: 87,9 dB;

– garanteret: 96 dB

Fulgte overensstemmelsesvurderingsproceduren i henhold til 2000/14/EC, bilag VI.

Notificeret organ: TÜV SÜD Industrie Service GmbH, Westendstrasse 199, 80686 München, NB 0036

Denne overensstemmelseserklæring udstedes på fabrikantens ansvar:



Grizzly Tools GmbH & Co. KG  
 Stockstädter Str. 20  
 63762 Großostheim  
 TYSKLAND  
 15.12.2025

Christian Frank  
 Repræsentant for dokumentation







D

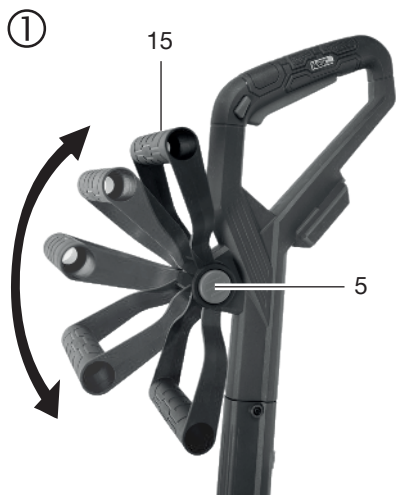

E

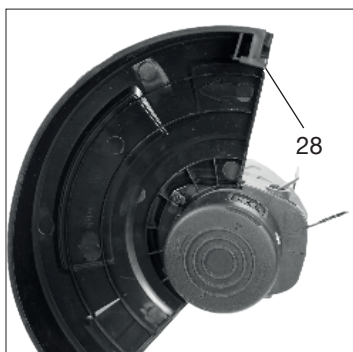
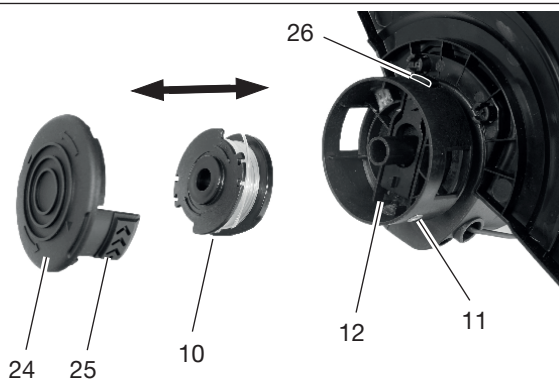
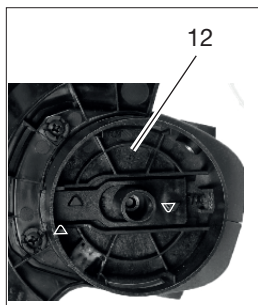

Explosionszeichnung • Exploded view • Vue éclatée • Vista esplosa • Vista explosionada • Explosietekening • Eksploderet tegning • Robbantott ábra  
 • Widok rozłożony • Rozłożený pohľad • Rozložený pohľad

PART 20-Li B2

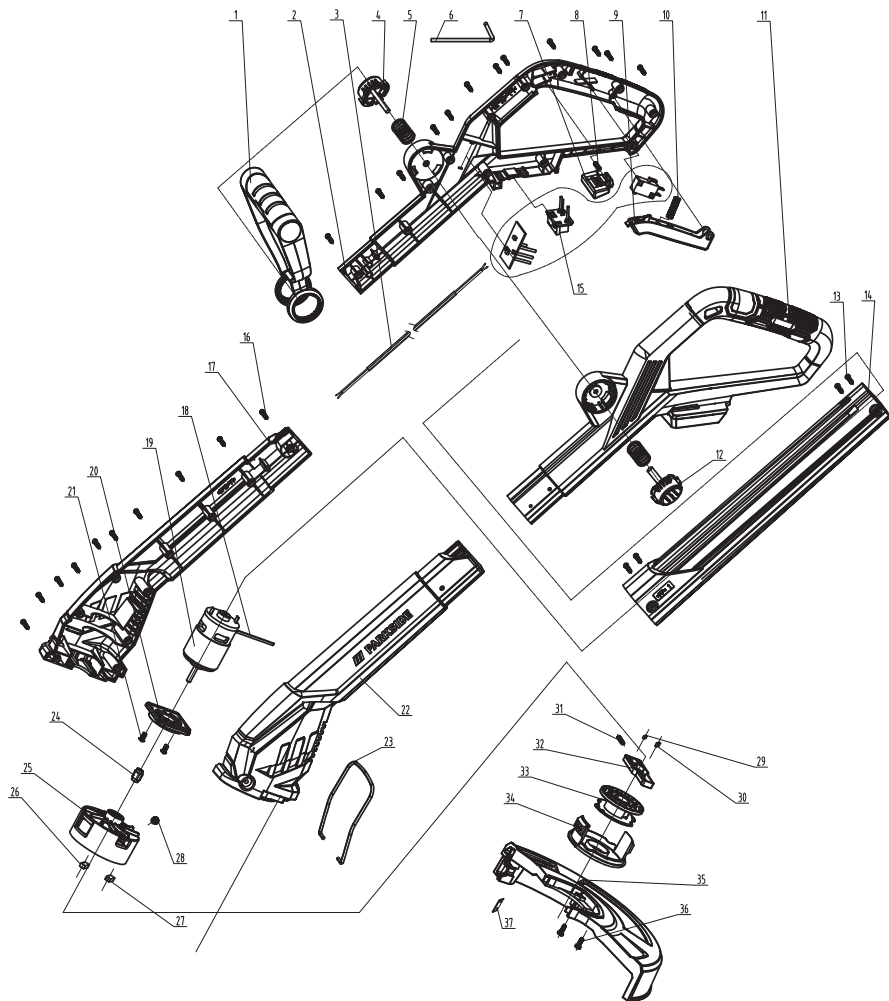

informativ • informative • informatif • informatief • informativo • informatív • informacyjny • informační  
 • informatívny



**Grizzly Tools GmbH & Co. KG**

Stockstädter Str. 20  
63762 Großostheim  
GERMANY

Stand der Informationen • Last Information • Ver-  
sion des informations • Versione delle informazio-  
ni • Estado de las informaciones • Stand van de  
informatie • Tilstand af information • Információk  
állása • Stan informacji • Stav informací • Stav in-  
formácií: 10/2025

Ident.-No.: 72095219102025-8

---



IAN 507528\_2507

