



## WAND-SCHLAUCHAUFRÖLLER / WALL-MOUNTED HOSE REEL / ENROULEUR DE TUYAU MURAL

(DE) (AT) (CH)

### WAND-SCHLAUCHAUFRÖLLER

Montage-, Bedienungs- und Sicherheitshinweise  
Originalbetriebsanleitung

(GB) (IE)

### WALL-MOUNTED HOSE REEL

Assembly, operating and safety instructions  
Translation of the original instructions

(FR) (BE)

### ENROULEUR DE TUYAU MURAL

Instructions de montage, d'utilisation et consignes de sécurité  
Traduction de la notice originale

(NL) (BE)

### WAND-SLANGOPWIKKELAAR

Montage-, bedienings- en veiligheidsinstructies  
Vertaling van de oorspronkelijke gebruiksaanwijzing

(PL)

### NAŚCIENNY BĘBEN NA WAŻ OGRODOWY

Wskazówki montażu, obsługi i bezpieczeństwa  
Tradução do manual original

(CZ)

### NÁSTENNÝ NAVÍJEC HADICE

Pokyny k montáži, obsluze a bezpečnostní pokyny  
Překlad původního návodu k používání

(SK)

### NÁSTENNÝ NAVÍJAC HADICE

Pokyny pre montáž, obsluhu a bezpečnostné pokyny  
Preklad pôvodného návodu na použitie

(ES)

### TAMBOR PORTAMANGUERA DE PARED

Instrucciones de montaje, utilización y advertencias de seguridad  
Traducción del manual original

(DK)

### SLANGERULLE TIL VÆGGEN

Monterings-, betjenings- og sikkerhedshenvisninger  
Oversættelse af den originale brugsanvisning

(IT)

### AVVOLGITUBO DA PARETE

Istruzioni di montaggio, d'uso e di sicurezza  
Traduzione delle istruzioni originali

(HU)

### FALI TÖMLÖTARTÓ

Szerelési, használati és biztonsági tudnivalók  
Eredeti használati utasítás fordítása



IAN 437135\_2304



**OWIM GmbH & Co. KG**

Stiftsbergstraße 1  
74167 Neckarsulm  
GERMANY

Model No.: HG10472

Version: 11/2023

IAN 437135\_2304

DE/AT/CH	Montage-, Bedienungs- und Sicherheitshinweise	Seite	7
GB/IE	Assembly, operating and safety instructions	Page	21
FR/BE	Instructions de montage, d'utilisation et consignes de sécurité	Page	35
NL/BE	Montage-, bedienings- en veiligheidsinstructies	Pagina	51
PL	Wskazówki montażu, obsługi i bezpieczeństwa	Strona	65
CZ	Pokyny k montáži, obsluhu a bezpečnostní pokyny	Strana	79
SK	Pokyny pre montáž, obsluhu a bezpečnostné pokyny	Strana	93
ES	Instrucciones de montaje, utilización y advertencias de seguridad	Página	107
DK	Monterings-, betjenings- og sikkerhedshenvisninger	Side	121
IT	Istruzioni di montaggio, d'uso e di sicurezza	Pagina	135
HU	Szerelési, használati és biztonsági tudnivalók	Oldal	149

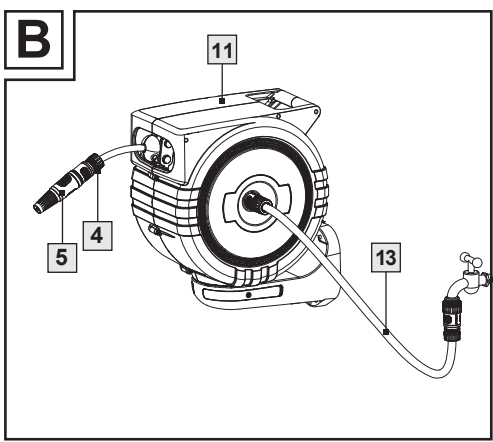
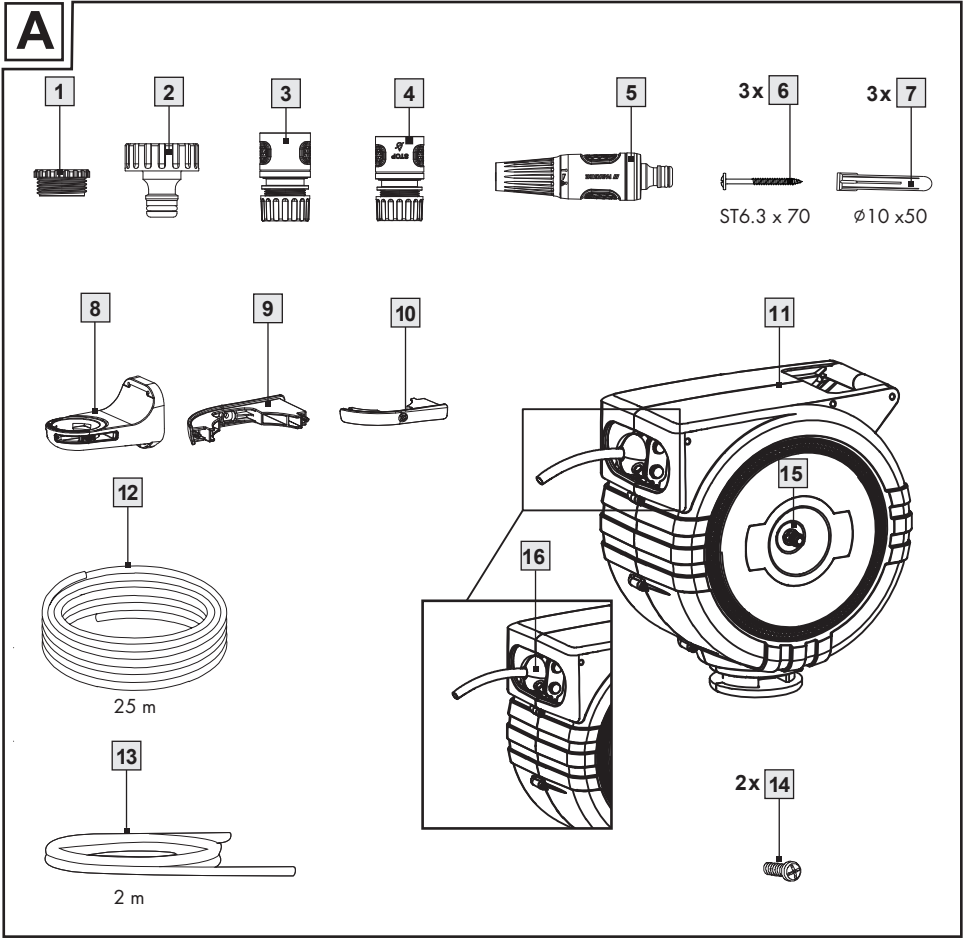

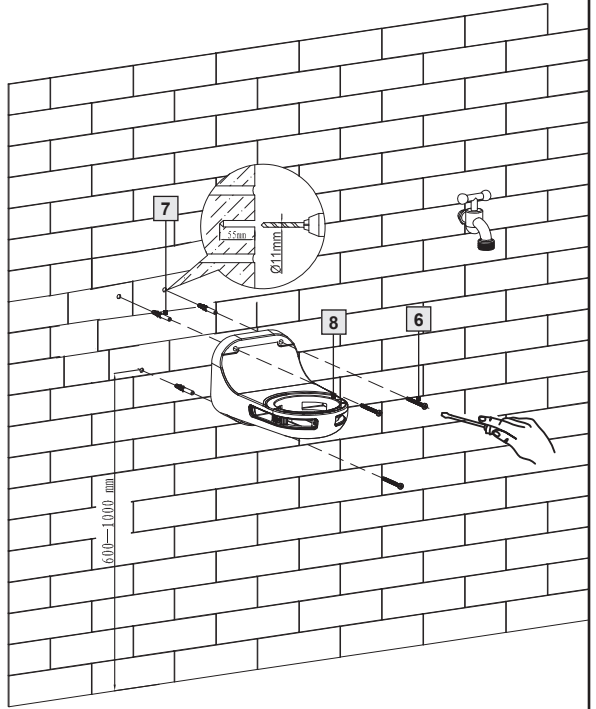
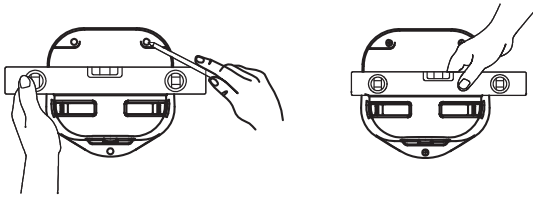
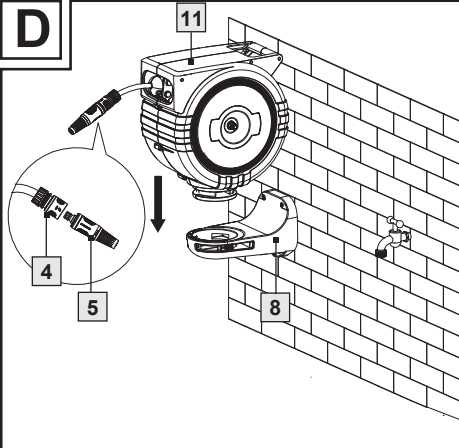
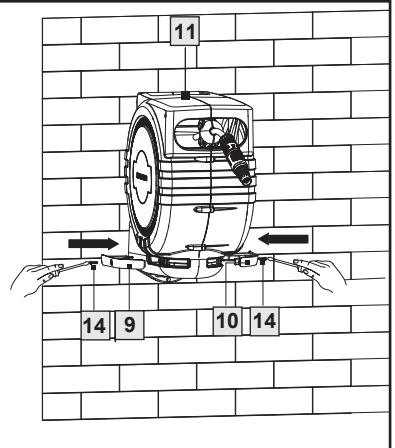
**C****D****E**

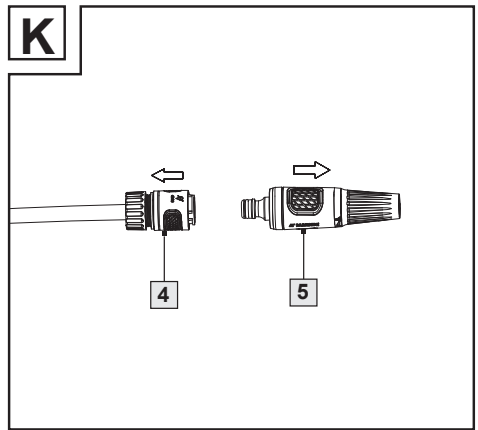
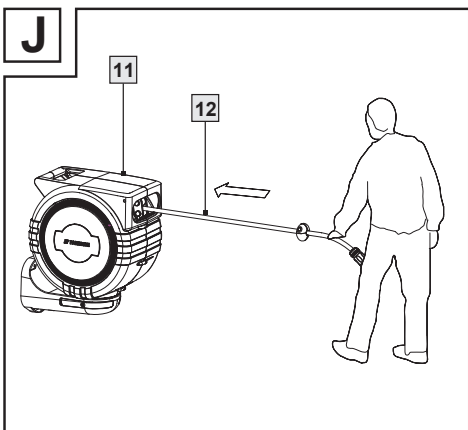
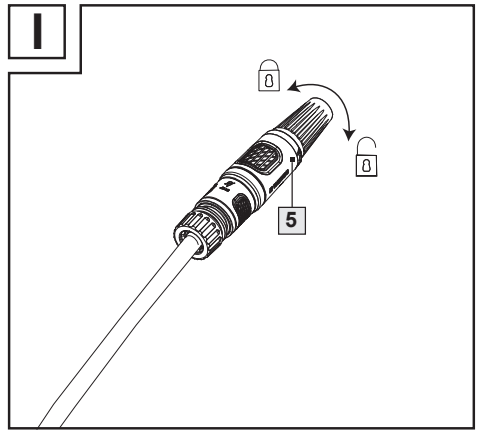
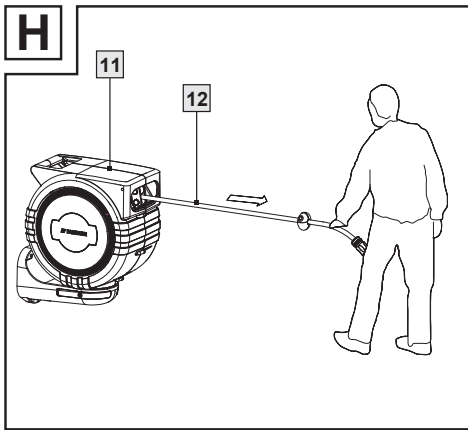
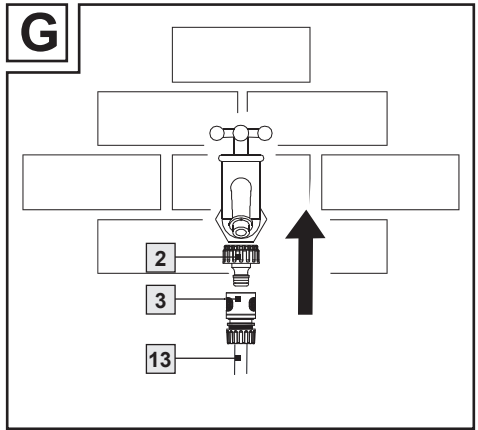
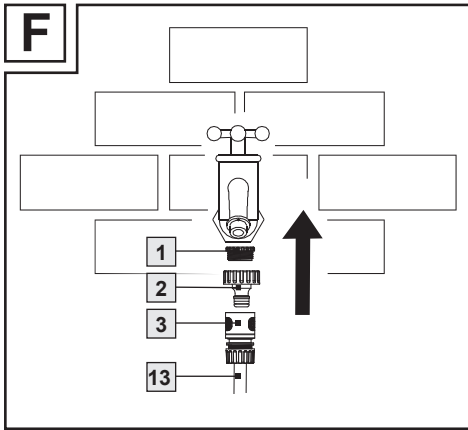

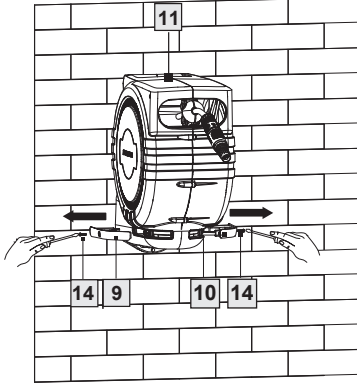
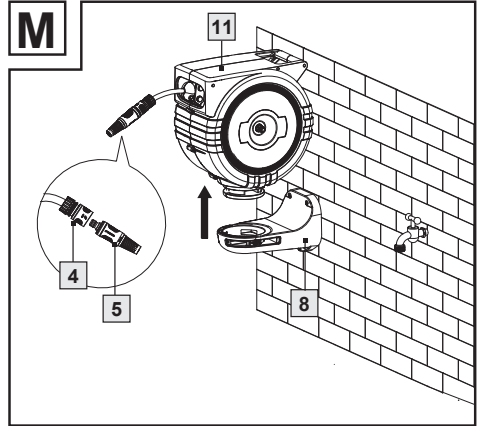
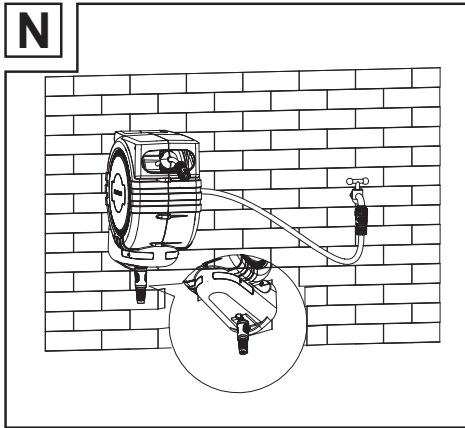
**L****M****N**

<b>Einleitung</b> .....	Seite 8
Bestimmungsgemäßer Gebrauch .....	Seite 8
Teilebeschreibung .....	Seite 9
Technische Daten .....	Seite 9
Lieferumfang .....	Seite 10
<b>Sicherheitshinweise</b> .....	Seite 10
Allgemeine Sicherheitshinweise .....	Seite 10
<b>Vor der Inbetriebnahme</b> .....	Seite 13
<b>Inbetriebnahme</b> .....	Seite 13
Montageort wählen .....	Seite 13
Montagematerial auswählen .....	Seite 14
<b>Montage</b> .....	Seite 14
Demontage .....	Seite 15
<b>Bedienung</b> .....	Seite 15
Schlauch ausrollen .....	Seite 15
Schlauch einrollen .....	Seite 16
Andere Wasserverbraucher anschließen .....	Seite 16
<b>Reinigung und Pflege</b> .....	Seite 17
Überwinterung .....	Seite 17
<b>Wartung</b> .....	Seite 18
<b>Entsorgung</b> .....	Seite 18
<b>Garantie</b> .....	Seite 18
<b>EU-Konformitätserklärung</b> .....	Seite 20



## Liste der verwendeten Piktogramme

■	Sicherheitshinweise
□	Gebrauchsanleitung

## **WAND- SCHLAUCHAUFROLLER**

### ● **Einleitung**

Wir beglückwünschen Sie zum Kauf Ihres neuen Produkts. Sie haben sich damit für ein hochwertiges Produkt entschieden. Machen Sie sich vor der ersten Inbetriebnahme mit dem Produkt vertraut. Lesen Sie hierzu aufmerksam die nachfolgende Bedienungsanleitung und die Sicherheitshinweise. Benutzen Sie das Produkt nur wie beschrieben und für die angegebenen Einsatzbereiche. Bewahren Sie diese Anleitung an einem sicheren Ort auf. Händigen Sie alle Unterlagen bei Weitergabe des Produktes an Dritte mit aus.

### ● **Bestimmungsgemäßer Gebrauch**

Das Produkt ist ausschließlich für die Verwendung als Schlauchaufroller in einer geschlossenen Schlauchbox mit automatischer Aufrollung konzipiert. An den Bewässerungsschlauch können neben der Sprühdüse weitere Wasserverbraucher wie Sprinkler, Bewässerungsanlagen und Hochdruckreiniger angeschlossen werden. Das Produkt ist ausschließlich für den privaten Gebrauch bestimmt und nicht für den gewerblichen Bereich geeignet. Verwenden Sie das Produkt nur so, wie es in dieser Bedienungsanleitung beschrieben ist. Jede andere Verwendung ist nicht bestimmungsgemäß und kann zu Personen- oder Sachschäden führen. Das Produkt ist kein Spielzeug.

## ● Teilebeschreibung

- 1 Reduzierstück, 33,3 mm auf 26,5 mm (G1" auf G<sup>3</sup>/<sub>4</sub>" )
- 2 Hahnstück, 33,3 mm (G1" )
- 3 Schlauchstück, 1/2" (12,7 mm)
- 4 Schlauchstück mit Wasserstopp, 1/2" (12,7 mm)
- 5 einstellbare Gartenspritze
- 6 Schraube
- 7 Dübel
- 8 Wandhalterung
- 9 Sicherheitsriegel (links)
- 10 Sicherheitsriegel (rechts)
- 11 Schlauchbox
- 12 Bewässerungsschlauch, 25 m (vorgewickelt)
- 13 Zuleitungsschlauch, 2 m (vorgewickelt)
- 14 Schrauben (für Sicherheitsriegel 9 & 10)
- 15 Anschluss für Zuleitungsschlauch
- 16 Endanschlag

## ● Technische Daten

### Schlauchbox:

Max.

Arbeitsdruck: 6 bar

Maße

Schlauchbox: ca. 394 x 225 x 445 mm  
(L x B x H)

Gewicht: ca. 9,15 kg (leer)  
ca. 11,64 kg  
(mit Wasser im Schlauch)

Schwenkbereich: horizontal 360°

Material: Kunststoff, witterungsbeständig

### Schläuche:

Länge

Bewässerungsschlauch: 25 m

Länge

Zuleitungsschlauch: 2 m

Durchmesser: 15,5 mm (außen)  
11 mm (innen)

Schlauchmaterial:

PVC-Gewebeschlauch

Schlauch-

anschlussgröße: ca. ø 16 mm

Hahnanschluss-

gewinde: 33,3 mm und 26,5 mm

Gewinde (G1", G<sup>3</sup>/<sub>4</sub>" )

### Montagematerial:

Schraube: Schlitz 6,3 x 70 mm

Wandstecker: ø 10 x 50 mm

## ● Lieferumfang

- 1 Wandhalterung
- 1 Schlauchbox mit Schläuchen
- 1 Reduzierstück, 33,3 mm auf 26,5 mm (G1" auf G $\frac{3}{4}$ " )
- 1 Hahnstück, 33 mm (G1" )
- 1 Schlauchstück
- 2 Schlauchstück mit Wasserstopp
- 1 einstellbare Gartenspritze
- 3 Dübel
- 3 Schrauben (zur Wandmontage)
- 2 Sicherheitsriegel
- 2 Schrauben (für Sicherheitsriegel)



## Sicherheitshinweise

### ● Allgemeine Sicherheitshinweise

BEWAHREN SIE ALLE SICHERHEITSHINWEISE UND ANWEISUNGEN FÜR DIE ZUKUNFT AUF!



### **! WARNUNG!** **LEBENS- UND**

### **UNFALL- GEFAHR FÜR KLEINKINDER UND**

**KINDER!** Kinder dürfen nicht mit dem Produkt spielen und die Reinigung / Benutzerwartung darf nicht von Kindern ohne Beaufsichtigung durchgeführt werden.

- Lassen Sie Kinder nicht mit der Verpackungsfolie oder Teilen der Verpackung spielen, andernfalls können sie sich beim Spielen darin verfangen oder Teile verschlucken und ersticken.
- Lassen Sie das Produkt während des Gebrauchs nicht unbeaufsichtigt.
- Halten Sie Kinder während der Montage fern. Zu diesem Produkt gehören Schrauben und andere Kleinteile. Diese können zur Erstickung führen, wenn sie verschluckt oder eingeatmet werden.
- Kinder oder Personen, denen es an Wissen oder Erfahrung im Umgang mit dem Produkt mangelt, oder die in ihren körperlichen, sensorischen oder geistigen Fähigkeiten eingeschränkt sind, dürfen das Produkt nicht ohne Aufsicht oder Anleitung durch eine für ihre Sicherheit verantwortliche Person benutzen. Kinder müssen beaufsichtigt werden, damit sie nicht mit dem Produkt spielen.

- Stellen Sie sicher, dass nur Personen, die mindestens 16 Jahre alt sind, die volle körperliche und geistige Leistungsfähigkeit besitzen und die Bedienungsanleitung gelesen und verstanden haben, das Produkt benutzen. Alle anderen Personen dürfen das Produkt nur unter Aufsicht geeigneter Personen benutzen.

-  **STROMSCHLAGE-FAHR!** Stellen Sie sicher, dass Sie bei der Montage keine Stromleitung beschädigen. Eine falsche Installation oder Verwendung kann zu einem Stromschlag führen.
- Richten Sie den Wasserstrahl niemals auf elektrische Einrichtungen.
- Richten Sie den Wasserstrahl niemals auf Personen oder Tiere.

**⚠ VORSICHT  
VERLETZUNGSGEFAHR!**

- Eine falsche Installation oder Verwendung kann zu Verletzungen führen.
- Stellen Sie sicher, dass alle Teile unbeschädigt und sachgerecht montiert sind.

- Kontrollieren Sie den Wasserdruck ordnungsgemäß, um zu verhindern, dass Wasser mit hohem Druck entweicht und zu Verletzungen führt. Richten Sie den Wasserstrahl nicht auf Personen oder Tiere.
- Trinken Sie niemals das Wasser, das Sie mit dem Produkt transportieren. Das Produkt ist nicht für Trinkwasser geeignet. Das Produkt ist zum Befördern von Wasser aus ortsfesten Installationen vorgesehen. Andere Flüssigkeiten dürfen damit nicht befördert werden.
- Verlegen Sie den ausgerollten Schlauch nur flach auf dem Boden. Vermeiden Sie hochstehende Schlaufen. Schlaufen sind Stolperfallen und können zu Unfällen führen.
- Lassen Sie den Schlauch nicht von allein zurückschnellen. Führen Sie ihn vorsichtig in das Gehäuse zurück.
- Lassen Sie den Schlauch nicht los, wenn die automatische Stoppfunktion nicht eingerastet ist.

- **RUTSCHGEFAHR!** Wenn der Boden nass ist, können Sie auf dem Boden ausrutschen und sich verletzen. Stellen Sie sicher, dass der Boden in der Nähe des Produkts möglichst trocken gehalten wird.
- Drehen Sie den Wasserhahn zu, wenn das Produkt nicht in Gebrauch ist.
- **BESCHÄDIGUNGSGEFAHR!** Unsachgemäßer Umgang mit dem Produkt kann zu Beschädigungen führen.
- Stellen Sie sicher, dass Sie bei der Montage keine Kabel, Leitungen und Wasserrohre beschädigen. Suchen Sie den Montageort vor dem Bohren mit einem Leitungssucher ab.
- Um Frostschäden zu vermeiden, demontieren Sie das Produkt im Winter von der Wand und lagern Sie es trocken.
- Führen Sie den Schlauch nicht um Ecken oder Kanten und nicht an spitzen oder scharfkantigen Gegenständen entlang. Die entstehenden Beschädigungen können zu Undichtigkeit führen.
- Verlegen Sie den Schlauch nicht in Bereichen, die von Fahrzeugen befahren werden. Das Überfahren kann den Schlauch zum Platzen bringen.
- Öffnen Sie nicht das Gehäuse des Produkts. Die Federn sind vorgespannt, diese können zurückschnellen.
- Entfernen Sie keine Schrauben aus Teilen des Gehäuses.
- Achten Sie darauf, dass sich der Schlauch nicht selbst zurückwickelt. Dieses kann zu Beschädigungen führen.
- Verschließen Sie die Schlauchöffnung während des Gebrauchs nicht mit Ihren Fingern oder mit Gegenständen.
- Lassen Sie die Montage nur durch fachkundige Personen durchführen.
- Verwenden Sie das Produkt nicht mehr, wenn die Kunststoffbauteile Risse oder Sprünge haben oder sich verformt haben. Ersetzen Sie beschädigte Bauteile nur durch passende Originalersatzteile.

### Erklärung der Symbole:



Keine ätzenden Stoffe verwenden!



Sprühen Sie nicht auf elektrische Geräte, elektrische Kabel und Leitungen.



Sprühen Sie nicht auf Personen!



Sprühen Sie nicht auf Tiere!



Sprühen Sie nur auf Pflanzen!



Benutzen Sie das Produkt nicht zum Trinken!



Von offenen Flammen und Wärmequellen fernhalten. Gefäße dicht schließen; brandsicher aufbewahren! Keine leicht entzündlichen Flüssigkeiten verwenden!



Vor Frost schützen und frostfrei lagern.



Tragen Sie einen geeigneten Schutzanzug, Handschuhe oder eine Maske.



Lesen Sie vor dem ersten Gebrauch sorgfältig die Anleitung.

## ● Vor der Inbetriebnahme

- Kontrollieren Sie unmittelbar nach dem Auspacken den Lieferumfang auf Vollständigkeit sowie den einwandfreien Zustand des Produkts und aller Teile.

## ■ **BESCHÄDIGUNGSGEFAHR!**

Wenn Sie die Verpackung unachtsam mit einem scharfen Messer oder anderen scharfen Gegenständen öffnen, kann das Produkt beschädigt werden. Seien Sie beim Öffnen der Verpackung sehr vorsichtig.

- Nehmen Sie das Produkt aus der Verpackung.
- Prüfen Sie, ob die Lieferung vollständig ist (siehe Abb. A).
- Kontrollieren Sie, ob das Produkt oder die Einzelteile Schäden aufweisen. Ist dies der Fall, benutzen Sie das Produkt nicht.

## ● Inbetriebnahme

### ■ **BESCHÄDIGUNGSGEFAHR!**

Unsachgemäßer Umgang mit dem Produkt kann zu Beschädigungen führen.

- Stellen Sie sicher, dass Sie bei der Montage keine Kabel, Leitungen und Wasserrohre beschädigen.
- Suchen Sie den Montageort vor dem Bohren mit einem Leitungssucher ab.

## ● Montageort wählen

- Wählen Sie einen stabilen, tragfähigen Montageort.

- Beachten Sie das Gewicht des Produkts inkl. Wasser im Schlauch (siehe Kapitel „Technische Daten“).
- Wählen Sie einen Montageort, an dem der gesamte Schwenkbereich der Schlauchbox **11** von 180° genutzt werden kann.
- Bemessen Sie den Abstand zum Wasserhahn so, dass der Zuleitungsschlauch **13** frei durchhängend angeschlossen werden kann (siehe Abb. B).

## ● Montagematerial auswählen

Für die Montage an einer Beton oder Backsteinwand, verwenden Sie die beiliegenden Schrauben **6** und Dübel **7** (siehe Abb. C). Diese sind ausschließlich für Beton oder Backsteinwände geeignet.

## ● Montage

- Stellen Sie sicher, dass die Wandhalterung **8** eben ist. Markieren Sie die Bohrlochposition und bohren Sie drei Löcher (siehe Abb. C).
- Stecken Sie die Dübel **7** in die gebohrten Löcher.

- Montieren Sie die Wandhalterung **8** mit Hilfe der Schrauben **6**. Die Wandhalterung **8** muss horizontal angebracht werden. (Für Betonwände und Mauerwerk siehe Abb. C).
- Halten Sie die Schlauchbox **11** am Tragegriff. Führen Sie die Schlauchbox **11** in die Wandhalterung **8**. Setzen Sie die beiden Sicherheitsriegel **9** und **10** in die Wandhalterung **8** ein. Achten Sie darauf, dass der linke Sicherheitsriegel **9** und der rechte Sicherheitsriegel **10** auf der richtigen Seite eingesetzt werden. Befestigen Sie die Sicherheitsriegel **9** & **10** mit den 2 Schrauben **14** fest an der Wandhalterung **8** (siehe Abb. D & E).
- Prüfen Sie die verfügbare Wasseranschlussart.
- Verwenden Sie bei einem Wasserhahn mit 33,3 mm Gewinde (G1“) das Hahnstück **2** und schrauben es auf den Wasserhahn.

- Drehen Sie bei einem Wasserhahn mit 26,5 mm Gewinde ( $G^{3/4}$ " ) zuerst das Reduzierstück **1** in das Hahnstück **2** ein und schrauben dann das Hahnstück **2** auf den Wasserhahn (siehe Abb. F).
- Verbinden Sie den Zuleitungsschlauch **13** mit dem Schlauchstück **3**. Schließen Sie anschließend das Schlauchstück **3** an das Hahnstück **2** an (siehe Abb. G). Achten Sie darauf, dass dieses hörbar einrastet.
- Verbinden Sie das andere Ende des Zuleitungsschlauchs **13** mit dem Schlauchstück mit Wasserstopp **4**. Schließen Sie dann das Schlauchstück mit Wasserstopp **4** an den Anschluss für Zuleitungsschlauch **15** an. Achten Sie darauf, dass es einrastet (siehe Abb. B).
- Schließen Sie die Gartenspritze **5** an das Schlauchstück mit Wasserstopp **4** an. Achten Sie darauf, dass dieses hörbar einrastet. Achten Sie darauf, dass die Gartenspritze **5** geschlossen ist (siehe Abb. I).

Das Produkt ist betriebsbereit.

## ● Demontage

Gehen Sie zur Demontage jeweils in umgekehrter Reihenfolge zur Montage vor (siehe Kapitel „Montage“).

## ● Bedienung

### ● Schlauch ausrollen

- Ziehen Sie den Bewässerungsschlauch **12** auf die gewünschte Länge aus der Schlauchbox **11** heraus (siehe Abb. H).
- Lassen Sie den Zug nach. Der Bewässerungsschlauch **12** fährt kurz zurück, bis er von der Rückholperre gehalten wird.
- Öffnen Sie den Wasserhahn. Stellen Sie sicher, dass die Gartenspritze **5** geschlossen ist.
- Öffnen Sie die Gartenspritze **5**, indem Sie diese im Uhrzeigersinn drehen (siehe Abb. I).
- Der Bewässerungsschlauch **12** darf nur bis zur roten Markierung herausgezogen werden.



## ● Schlauch einrollen

### ■ VERLETZUNGS- UND BESCHÄDIGUNGSGEFAHR!

Ein ungeführter

Bewässerungsschlauch kann durch die Federkraft der Aufrollautomatik herumgeschleudert werden und Verletzungen und Sachbeschädigungen verursachen.

- Führen Sie den Bewässerungsschlauch grundsätzlich immer mit der Hand. Achten Sie darauf, dass sich beim Einrollen keine weiteren Personen in der Nähe befinden.
- Greifen Sie niemals in das Innere des Gehäuses.
- Schließen Sie die Gartenspritze **5**, indem Sie sie gegen den Uhrzeigersinn drehen (siehe Abb. I).
- Schließen Sie den Wasserhahn.
- Öffnen Sie die Gartenspritze **5**, um den Wasserdruck abzulassen. Drehen Sie diese dazu im Uhrzeigersinn. Schließen Sie die Gartenspritze **5** wieder, indem Sie sie gegen den Uhrzeigersinn drehen.

- Halten Sie den Bewässerungsschlauch **12** fest und ziehen Sie kurz daran, um die Rücklaufsperrung zu lösen. Führen Sie den Bewässerungsschlauch **12** mit der Hand, während er automatisch bis zum Endanschlag **16** in die Schlauchbox **11** einrollt (siehe Abb. J).

## ● Andere Wasserverbraucher anschließen

- Stellen Sie sicher, dass der Wasserhahn und die Gartenspritze **5** geschlossen sind.
- Entfernen Sie die Gartenspritze **5** vom Schlauchstück mit Wasserstopp **4** (siehe Abb. K).
- Der im Schlauchstück integrierte Wasserstopp verhindert das Nachfließen von Wasser.
- Schließen Sie nun einen anderen Wasserverbraucher an das Schlauchstück mit Wasserstopp **4** an. Achten Sie darauf, dass dieses hörbar einrastet.

## ● Reinigung und Pflege

### Schlauchbox reinigen:

#### ■ **BESCHÄDIGUNGSGEFAHR!**

Unsachgemäße Reinigung oder Handhabung kann zu Schäden am Produkt führen.

- Verwenden Sie keine aggressiven Reinigungsmittel sowie keine scharfen oder metallischen Reinigungsgegenstände wie Messer, harte Spachtel und dergleichen. Diese können die Oberflächen beschädigen.

#### ⚠ **Nach jeder Verwendung:**

- Schließen Sie nach jedem Gebrauch Gartenspritze **5** und den Wasserhahn.
- Rollen Sie nach jeder Benutzung den Bewässerungsschlauch **12** bis zum Endanschlag **16** ein, um die Rückholfeder zu entlasten (siehe Kapitel „Schlauch einrollen“).

### Reinigung bei Bedarf:

- Reinigen Sie alle Teile mit einem feuchten Tuch.

### Monatlich und nach jedem Winter:

- Überprüfen Sie regelmäßig die Schläuche auf Risse, Sprödigkeit und andere Verschleißerscheinungen.

## Lagerung:

- Alle Teile müssen vor der Lagerung vollkommen trocken sein.
- Lagern Sie die das Produkt immer trocken.
- Schützen Sie das Produkt vor direkter Sonneneinstrahlung.
- Lagern Sie das Produkt für Kinder unzugänglich, sicher verschlossen und bei einer Lagertemperatur zwischen 5 °C und 20 °C (Raumtemperatur).
- Die einstellbare Gartenspritze **5** kann zur Aufbewahrung an der Unterseite der Wandhalterung **8** eingesteckt werden (siehe Abb. N).

## ● Überwinterung

Schützen Sie das Produkt vor Frost. Das gefrierende Restwasser im Schlauch dehnt sich aus und kann zu Schäden führen.

- Trennen Sie den Zuleitungsschlauch **13** vom Wasserhahn.
- Trennen Sie den Bewässerungsschlauch **12** von der Gartenspritze **5** oder anderen Wasserverbrauchern.

- Entleeren Sie den Zuleitungsschlauch **13** und den Bewässerungsschlauch **12** vollständig, indem Sie die Schlauchöffnung nach unten halten.
- Lassen Sie alle Teile vollständig trocknen.
- Entfernen Sie die Schraube **14** und die Sicherheitsriegel **9** und **10** (siehe Abb. L) und nehmen Sie die Schlauchbox **11** von der Wandhalterung **8** ab (siehe Abb. M).
- Lagern Sie die Schlauchbox **11** frostfrei.

## ● **Wartung**

**⚠️ WARNUNG!** Alle Reparaturen dürfen nur vom Hersteller, seinem Servicepartner oder ähnlich qualifizierten Personen durchgeführt werden. Durch unsachgemäße Wartung können Gefahren entstehen.

## ● **Entsorgung**

Die Verpackung besteht aus umweltfreundlichen Materialien, die Sie über die örtlichen Recyclingstellen entsorgen können.

Möglichkeiten zur Entsorgung des ausgedienten Produkts erfahren Sie bei Ihrer Gemeinde- oder Stadtverwaltung.



Das Produkt inkl. Zubehör, die Anleitung und die Verpackungsmaterialien sind recyclebar und unterliegen einer erweiterten Herstellerverantwortung. Entsorgen Sie diese getrennt, den abgebildeten Info-tri (Sortierinformation) folgend, für eine bessere Abfallbehandlung.

Das Triman-Logo gilt nur für Frankreich.

## ● **Garantie**

Das Produkt wurde nach strengen Qualitätsrichtlinien sorgfältig produziert und vor Anlieferung gewissenhaft geprüft. Im Falle von Mängeln dieses Produkts stehen Ihnen gegen den Verkäufer des Produkts gesetzliche Rechte zu. Diese gesetzlichen Rechte werden durch unsere im Folgenden dargestellte Garantie nicht eingeschränkt.

Sie erhalten auf dieses Produkt 3 Jahre Garantie ab Kaufdatum. Die Garantiefrist beginnt mit dem Kaufdatum. Bitte bewahren Sie den Original-Kassenbon gut auf. Diese Unterlage wird als Nachweis für den Kauf benötigt.

Tritt innerhalb von 3 Jahren ab dem Kaufdatum dieses Produkts ein Material- oder Fabrikationsfehler auf, wird das Produkt von uns – nach unserer Wahl – für Sie kostenlos repariert oder ersetzt. Diese Garantie verfällt, wenn das Produkt beschädigt, nicht sachgemäß benutzt oder gewartet wurde.

Die Garantieleistung gilt für Material- oder Fabrikationsfehler. Diese Garantie erstreckt sich nicht auf Produktteile, die normaler Abnutzung ausgesetzt sind (z. B. Batterien) und daher als Verschleißteile angesehen werden können oder Beschädigungen an zerbrechlichen Teilen, z. B. Schalter, Akkus oder die aus Glas gefertigt sind.

## **Abwicklung im Garantiefall**

Um eine schnelle Bearbeitung Ihres Anliegens zu gewährleisten, folgen Sie bitte den folgenden Hinweisen:

Bitte halten Sie für alle Anfragen den Kassenbon und die Artikelnummer (IAN 437135\_2304) als Nachweis für den Kauf bereit.

Die Artikelnummer entnehmen Sie bitte dem Typenschild, einer Gravur, auf dem Titelblatt Ihrer Bedienungsanleitung (unten links) oder als Aufkleber auf der Rück- oder Unterseite des Produkts.

Sollten Funktionsfehler oder sonstige Mängel auftreten, kontaktieren Sie zunächst die nachfolgend benannte Serviceabteilung telefonisch oder per E-Mail.

Ein als defekt erfasstes Produkt können Sie dann unter Beifügung des Kaufbelegs (Kassenbon) und der Angabe, worin der Mangel besteht und wann er aufgetreten ist, für Sie portofrei an die Ihnen mitgeteilte Service-Anschrift übersenden.

## **Service**

### **(DE) Service Deutschland**

Tel.: 0800 5435 111

E-Mail: [owim@lidl.de](mailto:owim@lidl.de)

### **(AT) Service Österreich**

Tel.: 0800 292726

E-Mail: [owim@lidl.at](mailto:owim@lidl.at)

### **(CH) Service Schweiz**

Tel.: 0800562153

E-Mail: [owim@lidl.ch](mailto:owim@lidl.ch)

# ● EU-Konformitätserklärung

## EU-KONFORMITÄTSERKLÄRUNG (437135\_2304)

IAN: 437135\_2304  
Produkt-Identifikation: PARKSIDE Wand-Schlauchaufroller 25m (1/2")  
Modellnummer: HG10472

Der oben beschriebene Gegenstand der Erklärung erfüllt die einschlägigen Harmonisierungsvorschriften der Union:

Richtlinie 2006/42/EG

Angabe der einschlägigen harmonisierten Normen oder der anderen technischen Spezifikationen, für die die Konformität erklärt wird:

Nr. / Teile
Richtlinie 2006/42/EG
Anhang I der of 2006/42/EC

Person, die die technische Dokumentation aufbewahrt: OWIM GmbH & Co.KG

Unterzeichnet für und im Namen von:

**OWIM GmbH & Co. KG, Stiftsbergstraße 1, 74167 Neckarsulm, Deutschland**

Diese Konformitätserklärung wird unter der alleinigen Verantwortung des Herstellers ausgestellt.

Original-Konformitätserklärung

Neckarsulm

Ort

18.09.2023

Datum

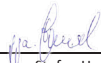
  
ppa. Stefan Haensel  
Prokurist

  
ppa. Jens Buchheim  
Prokurist

<b>Introduction</b> .....	Page	22
Proper use .....	Page	22
Description of parts and features .....	Page	23
Technical data .....	Page	23
Included items .....	Page	24
<b>Safety notices</b> .....	Page	24
General safety advice .....	Page	24
<b>Before use</b> .....	Page	27
<b>Bringing into use</b> .....	Page	27
Choosing the mounting site .....	Page	27
Organising the mounting materials .....	Page	28
<b>Assembly</b> .....	Page	28
Dismantling .....	Page	29
<b>Operation</b> .....	Page	29
Unrolling the hose .....	Page	29
Rolling the hose up .....	Page	30
Connecting other water consumers .....	Page	30
<b>Cleaning and care</b> .....	Page	31
Winter storage .....	Page	31
<b>Maintenance</b> .....	Page	32
<b>Disposal</b> .....	Page	32
<b>Warranty</b> .....	Page	32
<b>EU Declaration of Conformity</b> .....	Page	34

## List of pictogram used

■	Safety Information
□	Instruction for use

## **WALL-MOUNTED HOSE REEL**

### **● Introduction**

We congratulate you on the purchase of your new product. You have chosen a high quality product. Familiarise yourself with the product before using it for the first time. In addition, please carefully refer to the operating instructions and the safety advice below. Only use the product as instructed and only for the indicated field of application. Keep these instructions in a safe place. If you pass the product on to anyone else, please ensure that you also pass on all the documentation with it.

### **● Proper use**

The product is exclusively designed as a hose reel in a sealed hose reel with automatic rolling. As well as the spray nozzle, other water consumers can be connected to the irrigation hose, such as sprinklers, watering systems and high-pressure cleaners. The product is exclusively intended for private use and not suitable for the commercial sector. Only use the product in the manner described in these operating instructions. Any other use is not in accordance with the intended purpose and may result in personal injury or damage to properties. The product is not a toy.

## ● Description of parts and features

- 1 Reducer, 33.3 mm to 26.5 mm (G1" to G<sup>3</sup>/<sub>4</sub>" )
- 2 Tap connector, 33.3 mm (G1" )
- 3 Hose connector, 1/2" (12.7 mm)
- 4 Hose connector with water stop, 1/2" (12.7 mm)
- 5 Adjustable spray nozzle
- 6 Screw
- 7 Wall plug
- 8 Wall mounting bracket
- 9 Security latch (left)
- 10 Security latch (right)
- 11 Hose reel
- 12 Irrigation hose, 25 m (pre-assembled)
- 13 Connection hose, 2 m (pre-assembled)
- 14 Screws (for security latch 9 & 10)
- 15 Connection for supply hose
- 16 Endstopper

## ● Technical data

### Hose reel:

Max. Working pressure:

6 bar

Dimensions of the hose reel:

approx. 394 x 225 x 445 mm  
(L x W x H)

Weight: approx. 9.15 kg (empty)  
approx. 11.64 kg (with water in the hose)

Swivel range: horizontal 360°

Material: plastic, weatherproof

### Hoses:

Irrigation hose

length: 25 m

Length of

supply hose: 2 m

Diameter: 15.5 mm

(outside)

11 mm (inside)

Hose material: PVC fabric hose

Hose

Hose

connection size: approx. ø 16 mm

Tap connection

thread: 33.3 mm and

26.5 mm thread

(G1", G<sup>3</sup>/<sub>4</sub>" )

### Mounting material:

Screw: Slotted 6.3 x 70 mm

Wall plug: ø 10 x 50 mm



## ● Included items

- 1 Wall mounting bracket
- 1 Reel with hoses
- 1 Reducer, 33.3 mm to 26.5 mm (G1" to G¾")
- 1 Tap connector, 33 mm (G1")
- 1 Hose connector
- 2 Hose connector with water stop
- 1 Adjustable spray nozzle
- 3 Wall plugs
- 3 Screws (for wall mounting)
- 2 Security latch
- 2 Screws (for security latch)



## **Safety notices**

## ● General safety advice

KEEP ALL THE SAFETY ADVICE AND INSTRUCTIONS IN A SAFE PLACE FOR FUTURE REFERENCE!



### **WARNING!** **DANGER TO LIFE**

### **AND RISK OF ACCIDENTS FOR INFANTS AND CHILDREN!**

Do not allow children to play with the product or to carry out cleaning or user maintenance unsupervised.

- Do not allow children to play with the packaging film or parts of the packaging, otherwise they may become entangled in it whilst playing or swallow parts and suffocate.
- Never leave the product unattended whilst in use.
- Keep children away from the work area during assembly. This product has screws and other small parts. These could lead to suffocation if they are swallowed or inhaled.
- Children or persons who lack the knowledge or experience to use the device or whose physical, sensory or intellectual capacities are limited must never be allowed to use the device without supervision or instruction by a person responsible for their safety. Children must never be allowed to play with the device.

- Make sure that only people who are at least 16 years old, have full physical and mental capacity, and have read and understood the operating instructions use the product. All other people may only use the product under supervision by suitable people.

■  **RISK OF ELECTRIC SHOCK!** Make sure that you do not damage any power lines during installation. Incorrect installation or use may result in an electric shock.

- Never aim the water jet at electrical equipment.
- Never aim the water jet at people or animals.

 **CAUTION RISK OF INJURY!** Incorrect installation or use may result in injuries.

- Make sure that all parts are undamaged and correctly assembled.

- Regularly check the water pressure to prevent water leaking under high pressure and causing injury. Do not aim the water jet at people or animals.
- Never drink the water that you transport with the product. The product is not suitable for potable water. The product is intended for carrying water from installations in fixed locations. You cannot use it to transport other liquids.
- Only lay the unravelled hose flat on the ground. Avoid loops which stand up. Loops are trip hazards and can cause accidents.
- Do not let the hose spring back by itself. Carefully feed it back into the casing.
- Do not let go of the hose if the automatic stop function is not engaged.

- **DANGER OF SLIPPING!** If the floor is wet, you might slip on the floor and injure yourself. Make sure that the floor near the hose reel is kept as dry as possible.
- Turn the tap off when the product is not in use.
- **RISK OF DAMAGE!** Improper handling of the product may result in damage.
- Make sure that you do not damage any cables, power lines and water pipes during installation. Check the installation area with a circuit tracer before drilling.
- To avoid frost damage, dismount the hose reel from the wall and store it in a dry place.
- Do not take the hose around corners or edges and do not move it along pointed or sharp edged objects. The resulting damage may lead to leakages.
- Do not put the hose in areas where vehicles are known to drive. Driving over the hose may cause it to split.
- Do not open the housing of the product. The springs are preloaded, they can spring back.
- Never remove any screws from parts of the housing.
- Ensure that the hose does not rewind itself. Doing so may result in damage.
- Never block the hose end with your fingers or other objects during use.
- Installation must be performed by a professional.
- Discontinue using the product if the plastic parts are cracked or deformed. Always replace damaged parts with original spare parts.

### Explanation of the symbols used:



Not for use with corrosive substances!



Do not spray on electrical devices, electrical cables or wires.



Do not spray on people!



Do not spray on animals!



Spray on plants only!



Do not use the product for drinks!



Keep away from naked flames and heat sources. Seal containers securely. Store in a fireproof way! Do not use easily flammable fluids!



Protect from frost and store away from frost.



Wear suitable protective coating, glove or mask.



Before using for the first time, please read the instruction carefully.

## ● **Before use**

- Check that the delivery is complete and that the product and all its parts are in perfect condition immediately after unpacking.

■ **RISK OF DAMAGE!** If you open the packaging carelessly with a sharp knife or other sharp objects, the product can become damaged. Take great care when opening the packaging.

- Remove the product from the packaging.
- Check that the delivery contents are complete (see fig. A).
- Check to see if the product or the individual parts are visibly damaged. If this is the case, do not use the product.

## ● **Bringing into use**

- **RISK OF DAMAGE!** Improper handling of the product may result in damage.
- Make sure that you do not damage any power cables, wires or pipes during assembly.
- Find a mounting site with a circuit tracer before drilling.

## ● **Choosing the mounting site**

- Choose a stable mounting site that can bear the load.

- Pay attention to the weight of the hose reel, including water in the hose (see chapter "Technical data").
- Choose a mounting site from which the entire pivot range of the hose reel **11** can be used from 180°.
- Measure the distance to the tap and make sure that the connecting hose **13** hangs freely when it is connected (see Fig. B).
- Mount the wall bracket **8** using the screws **6**. The wall bracket **8** must be attached horizontally. (For concrete walls and masonry, follow Fig. C).
- Hold the hose reel **11** by the handle. Guide the hose reel **11** into the wall bracket **8**. Insert the 2 security latches **9** & **10** into wall bracket **8**, pay attention to left security latch **9** and right security latch **10** should be inserted in the correct side. Using the 2 screws **14** to fix the security latches **9** & **10** with the wall bracket **8** tightly (see Fig. D & E).
- Check the water connection type available.
- For a tap with a 33.3 mm thread (G1"), use the tap connector **2** and screw it onto the tap.

## ● Organising the mounting materials

For mounting on a concrete wall or masonry, use the screws **6** and wall plugs **7** supplied (see Fig. C). These are only suitable for mounting on brick and concrete walls.

## ● Assembly

- Ensure the wall bracket **8** is in level. Mark the drill hole position and drill three holes (see Fig. C).
- Insert the wall plugs **7** into the drilled holes.

- For a water tap with a 26.5 mm thread (G<sup>3/4"</sup>), first screw the reducer **1** into the tap connector **2** and then screw the tap connector **2** onto the tap (see Fig. F).
- Connect the connection hose **13** to the hose connector **3**. Then connect the hose connector **3** to the tap connector **2** (see Fig. G). Make sure that it clicks into place.
- Connect the other end of the connection hose **13** to the hose connector with water stop **4**. Then connect the hose connector with water stop **4** to the connection for supply hose **15**. Make sure that it clicks into place (see Fig. B).
- Connect the spray nozzle **5** to the hose connector with water stop **4**. Make sure that it clicks into place. Make sure that the garden sprayer **5** is closed (see Fig. I).

The product is ready for use.

## ● Dismantling

Carry out the assembly process in reverse (see chapter "Assembly").

## ● Operation

### ● Unrolling the hose

- Pull the irrigation hose **12** out of the hose reel **11** until it reaches the desired length (see Fig. H).
- Lower the tension. The irrigation hose **12** will briefly move back until it is held by the retraction block.
- Turn on the tap. Make sure that the spray nozzle **5** is closed.
- Open the spray nozzle **5** by turning it into clockwise direction (see Fig. I).
- The irrigation hose **12** may only be pulled out up to the red marking.

## ● Rolling the hose up

### ■ RISK OF INJURY AND DAMAGE!

If the irrigation hose is not guided, the spring tension of the automated re-rolling system can cause it to spin around and lead to injury and property damage.

- Always guide the irrigation hose by hand. Ensure that no other people are nearby when re-rolling.
- Never reach inside of the housing.
- Close the spray nozzle **5** by turning it into counter-clockwise direction (see Fig. I).
- Turn off the tap.
- Open the spray nozzle **5** to release the water pressure. To do this, turn it clockwise. Close the spray nozzle **5** again by turning it into counter-clockwise direction.

- Hold the irrigation hose **12** and pull it briefly to activate the return block. Guide the irrigation hose **12** with your hand while it automatically rolls back up to the endstopper **16** in the hose reel **11** (see Fig. J).

## ● Connecting other water consumers

- Make sure the tap and the spray nozzle **5** are close.
- Remove the spray nozzle **5** from the hose connector with water stop **4** (see Fig. K).
- The water stop integrated in the hose connector prevents water flowing out.
- Now connect another water consumer to the hose connector with water stop **4**. Make sure that it clicks into place.

## ● Cleaning and care

### Clean the hose reel:

- **RISK OF DAMAGE!** Improper cleaning or handling may result in damage to the product.
- Do not use any aggressive cleaning agents, or sharp or metallic cleaning objects such as knives, hard spatulas and the like. These can damage the surfaces.

### ⚠ **After each use:**

- Turn off the spray nozzle **5** and water tap after each use.
- Roll the irrigation hose **12** up to the endstopper **16** to relieve the tension on the return spring (see chapter, "Rolling the hose up").

### **Cleaning if necessary:**

- Clean all parts with a damp cloth.

### **Monthly and after every winter:**

- Check the hose for tears, brittleness and other signs of wear.

## Storage:

- All parts must be completely dry before storing.
- Always store the product in a dry place.
- Protect the product from direct sunlight.
- Store the product out of the reach of children, safely locked away and at a storage temperature between 5 °C and 20 °C (room temperature).
- The nozzle **5** can be inserted on the bottom of the wall bracket **8** for storage (see Fig. N).

## ● Winter storage

Protect the hose reel from frost. Frozen residual water in the hose will expand and may cause damage.

- Disconnect the connecting hose **13** from the tap.
- Disconnect the irrigation hose **12** from the spray nozzle **5** or other water consumers.



- Empty the connecting hose **13** and irrigation hose **12** completely by pointing the hose opening downward.
- Leave all parts to dry thoroughly.
- Remove the screw **14** and security latches **9** & **10** (see Fig. L) and take the hose reel **11** off the wall bracket **8** (see Fig. M).
- Store the hose reel **11** away from frost.

## ● Maintenance

**⚠ WARNING!** All repairs shall only be carried out by the manufacturer, its service agent or similarly qualified persons. Hazards can arise due to improper maintenance.

## ● Disposal

The packaging is made entirely of recyclable materials, which you may dispose of at local recycling facilities.

Contact your local refuse disposal authority for more details of how to dispose of your worn-out product.



The product incl. accessories, manual and packaging materials are recyclable and are subject to extended producer responsibility. Dispose them separately, following the illustrated Info-tri (sorting information), for better waste treatment.

The Triman logo is valid in France only.

## ● Warranty

The product has been manufactured to strict quality guidelines and meticulously examined before delivery. In the event of product defects you have legal rights against the retailer of this product. Your legal rights are not limited in any way by our warranty detailed below.

The warranty for this product is 3 years from the date of purchase. The warranty period begins on the date of purchase. Please keep the original sales receipt in a safe location. This document is required as your proof of purchase.

Should this product show any fault in materials or manufacture within 3 years from the date of purchase, we will repair or replace it – at our choice – free of charge to you. This warranty becomes void if the product has been damaged, or used or maintained improperly.

The warranty applies to defects in material or manufacture. This warranty does not cover product parts subject to normal wear, thus possibly considered consumables (e.g. batteries) or for damage to fragile parts, e.g. switches, rechargeable batteries or glass parts.

## **Warranty claim procedure**

To ensure quick processing of your case, please observe the following instructions:

Please have the till receipt and the item number (IAN 437135\_2304) available as proof of purchase.

You will find the item number on the rating plate, an engraving, on the front page of the instructions for use (bottom left), or as a sticker on the rear or bottom of the product.

If functional or other defects occur, please contact the service department listed either by telephone or by e-mail.

You can return a defective product to us free of charge to the service address that will be provided to you. Ensure that you enclose the proof of purchase (till receipt) and information about what the defect is and when it occurred.

### **Service**

#### **GB Service Great Britain**

Tel.: 08000569216

E-Mail: [owim@lidl.co.uk](mailto:owim@lidl.co.uk)

#### **IE Service Ireland**

Tel.: 1800 200736

E-Mail: [owim@lidl.ie](mailto:owim@lidl.ie)

# ● EU Declaration of Conformity

## EU DECLARATION OF CONFORMITY (437135\_2304)

IAN: 437135\_2304  
Product identification: PARKSIDE Wall-Mounted Hose Reel 25m (1/2")  
Model Number: HG10472

The object of the declaration described above is in conformity with the relevant Union harmonisation legislation:

Directive 2006/42/EC

References to the relevant harmonised standards used or references to the other technical specifications in relation to which conformity is declared:

N° / Parts

Directive 2006/42/EC

Annex I of 2006/42/EC

Keeper of the technical documentation: OWIM GmbH & Co.KG

Signed for and on behalf of:

**OWIM GmbH & Co. KG, Stiftsbergstraße 1, 74167 Neckarsulm, Germany**

This declaration of conformity is issued under the sole responsibility of the manufacturer.

Translation of the original declaration of conformity

Neckarsulm

Place

18.09.2023

Date

  
ppa. Stefan Haensel  
Authorised Signatory

  
ppa. Jöns Buchheim  
Authorised Signatory

<b>Introduction</b> .....	Page	36
Utilisation conforme aux prescriptions .....	Page	36
Description des pièces .....	Page	37
Données techniques .....	Page	37
Contenu de l’emballage .....	Page	38
<b>Consignes de sécurité</b> .....	Page	38
Consignes générales de sécurité .....	Page	38
<b>Avant la mise en service</b> .....	Page	41
<b>Mise en service</b> .....	Page	41
Choix de l’emplacement de montage .....	Page	41
Choix des matériaux de montage .....	Page	42
<b>Montage</b> .....	Page	42
Démontage .....	Page	43
<b>Fonctionnement</b> .....	Page	43
Dérouler le tuyau .....	Page	43
Enrouler le tuyau .....	Page	44
Raccorder d’autres dispositifs d’arrosage .....	Page	44
<b>Nettoyage et entretien</b> .....	Page	45
Stockage hivernal .....	Page	45
<b>Entretien</b> .....	Page	46
<b>Mise au rebut</b> .....	Page	46
<b>Garantie</b> .....	Page	46
<b>Déclaration UE de conformité</b> .....	Page	50

## Liste des pictogrammes utilisés

■	Consignes de sécurité
□	Mode d'emploi

## **ENROULEUR DE TUYAU MURAL**

### ● **Introduction**

Nous vous félicitons pour l'achat de votre nouveau produit. Vous avez opté pour un produit de grande qualité. Avant la première mise en service, vous devez vous familiariser avec toutes les fonctions du produit. Veuillez lire attentivement le mode d'emploi ci-dessous et les consignes de sécurité. N'utilisez le produit que pour l'usage décrit et les domaines d'application cités. Conserver ces instructions dans un lieu sûr. Si vous donnez le produit à des tiers, remettez-leur également la totalité des documents.

### ● **Utilisation conforme aux prescriptions**

Le produit est exclusivement conçu pour être utilisé comme dévidoir mural pour tuyau d'arrosage et comprend un enrouleur automatique intégré dans le boîtier du tuyau fermé. Outre le tuyau d'arrosage, il est possible de raccorder d'autres dispositifs d'arrosage tels que des arroseurs, des systèmes d'arrosage et des nettoyeurs haute pression. Le produit est exclusivement destiné à un usage domestique et ne convient pas à des fins commerciales. Utilisez le produit uniquement comme décrit dans ce mode d'emploi. Chaque autre utilisation s'apparente à une utilisation non conforme aux prescriptions et peut engendrer des dommages aux biens ou aux personnes. Ce produit n'est pas un jouet.

## ● Description des pièces

- 1 Réducteur, 33,3 mm vers 26,5 mm (G1" vers G<sup>3</sup>/<sub>4</sub>" )
- 2 Raccord de robinet, 33,3 mm (G1")
- 3 Raccord de tuyau, 1/2" (12,7 mm)
- 4 Raccord de tuyau avec arrêt d'eau, 1/2" (12,7 mm)
- 5 Buse d'arrosage réglable
- 6 Vis
- 7 Cheville
- 8 Fixation murale
- 9 Barrette de sécurité (gauche)
- 10 Barrette de sécurité (droite)
- 11 Boîtier du tuyau
- 12 Tuyau d'arrosage, 25 m (pré-roulé)
- 13 Tuyau d'alimentation, 2 m (pré-roulé)
- 14 Vis (pour barrette de sécurité 9 & 10)
- 15 Raccord du dévidoir
- 16 Butée de fin de course

## ● Données techniques

### Boîtier du tuyau :

Pression

d'utilisation

max. : 6 bars

Dimensions du

boîtier du tuyau : env. 394 x 225 x 445 mm  
(L x l x H)

Poids : env. 9,15 kg (vide)  
env. 11,64 kg  
(avec de l'eau dans le tuyau)

Angle

d'orientation : horizontal à 360°

Matière : plastique, résistant aux intempéries

### Tuyaux :

Longueur du

tuyau d'arrosage : 25 m

Longueur du tuyau

d'alimentation : 2 m

Diamètre : 15,5 mm  
(extérieur)  
11 mm  
(intérieur)

Matière du tuyau : tuyau tissé en PVC

Taille du raccord

de tuyau : env. ø 16 mm

Filetage du  
raccord

de robinet : Filetage  
33,3 mm et  
26,5 mm (G1",  
G<sup>3</sup>/<sub>4</sub>" )

### Matériaux de montage :

Vis : Fente  
6,3 x 70 mm

Fiche murale : ø 10 x 50 mm

## ● Contenu de l'emballage

- 1 Fixation murale
- 1 Boîtier du tuyau avec tuyaux
- 1 Réducteur, 33,3 mm vers 26,5 mm (G1" vers G<sup>3</sup>/<sub>4</sub>" )
- 1 Raccord de robinet, 33 mm (G1")
- 1 Raccord de tuyau
- 2 Raccords de tuyau avec arrêt d'eau
- 1 Buse d'arrosage réglable
- 3 Chevilles
- 3 Vis (pour montage mural)
- 2 Barrettes de sécurité
- 2 Vis (pour barrette de sécurité)



### Consignes de sécurité

## ● Consignes générales de sécurité

CONSERVEZ TOUTES LES CONSIGNES DE SÉCURITÉ ET INSTRUCTIONS POUR VOUS Y REPORTER ULTÉRIEUREMENT !

### ■ **AVERTISSEMENT !**



### **RISQUE MORTEL ET D'ACCIDENT POUR LES NOURRISSONS ET LES ENFANTS !**

Les enfants ne doivent pas jouer avec le produit et le nettoyage / l'entretien réalisable par l'utilisateur ne doivent pas être

effectués par des enfants sans surveillance.

- Ne laissez pas les enfants jouer avec le film d'emballage ou des pièces de l'emballage, car ils risquent en jouant d'avaler des pièces, de se retrouver coincer dans l'emballage et de s'étouffer.
- Il est interdit de laisser le produit sans surveillance lors de son utilisation.
- Maintenez les enfants hors de portée durant le montage. Ce produit comprend des vis et d'autres petites pièces. Ceux-ci peuvent entraîner une asphyxie si elles sont avalées ou inhalées.
- Les enfants ou personnes qui n'ont pas les connaissances ou l'expérience nécessaire à la manipulation du produit ou dont les capacités physiques, sensorielles ou mentales sont limitées ne doivent jamais utiliser le produit sans la surveillance ou les instructions d'une personne responsable de leur sécurité. Les enfants doivent être surveillés afin qu'ils ne jouent pas avec le produit.

- Veillez à ce que seulement des personnes âgées d'au moins 16 ans, disposant de toutes leurs capacités physiques et mentales et ayant lu et compris le mode d'emploi, utilisent le produit. Toutes les autres personnes ne doivent utiliser le produit que sous la surveillance de personnes responsables.



### **RISQUE D'ÉLECTROCUTION !**

Lors du montage, assurez-vous de ne pas endommager de câble électrique. Une mauvaise installation ou une utilisation incorrecte peuvent entraîner un risque d'électrocution.

- Ne dirigez pas le jet d'eau vers des appareils électriques.
- Ne dirigez jamais le jet d'eau vers des personnes ou des animaux.

**⚠ PRUDENCE ! RISQUE DE BLESSURES !** Une mauvaise installation ou une utilisation incorrecte peuvent entraîner des blessures.

- Vérifiez que toutes les pièces sont en parfait état et correctement montées.

- Contrôlez impérativement la pression de l'eau afin d'éviter que de l'eau à haute pression ne s'échappe et ne provoque des blessures. Ne dirigez pas le jet d'eau vers des personnes ou des animaux.
- Ne buvez jamais l'eau que vous utilisez et déplacez avec le produit. Le produit ne convient pas à l'eau potable. Le produit est conçu pour déplacer de l'eau à partir d'installations fixes. Les autres liquides ne doivent pas être utilisés et déplacés avec ce produit.
- Posez le tuyau déroulé uniquement à plat sur le sol. Éviter les boucles placées en hauteur. Les boucles sont des pièges qui peuvent faire trébucher et provoquer des accidents.
- Ne laissez pas le tuyau revenir tout seul vers l'arrière. Réintroduisez-le délicatement dans son boîtier.
- Si la fonction d'arrêt automatique n'est pas enclenchée, ne lâchez pas le tuyau.



- **RISQUE DE GLISSADE !** Si le sol est mouillé, vous risquez de glisser sur le sol et de vous blesser. Veillez à ce que le sol à proximité du produit soit maintenu aussi sec que possible.

- Fermez le robinet d'eau lorsque le produit n'est pas utilisé.

- **RISQUE DE DÉGÂTS !**

L'utilisation inadéquate du produit peut provoquer des dégâts.

- Lors du montage, assurez-vous de ne pas endommager de câbles, de conduites et de tuyaux d'eau. Avant de percer, repérez le lieu de montage à l'aide d'un détecteur de conduites.
- Pour éviter les dégâts dus au gel, démontez le produit du mur en hiver et stockez-le au sec.
- Ne faites pas passer le tuyau sur des coins ou des rebords et ne le placez pas le long d'objets pointus ou d'arêtes vives. Les dommages qui en résultent peuvent entraîner des fuites.
- Ne posez pas le tuyau dans des zones où des véhicules circulent. Le fait de rouler sur le tuyau peut provoquer son éclatement.

- N'ouvrez pas le boîtier du produit. Les ressorts sont tendus et peuvent rebondir.
- Ne retirez pas les vis des pièces du boîtier.
- Veillez à ce que le tuyau ne s'enroule pas tout seul. Cela peut causer des dommages.
- Pendant l'utilisation, ne bouchiez pas l'orifice du tuyau avec vos doigts ou avec des objets.
- Confiez exclusivement le montage à des personnes qualifiées.
- N'utilisez plus le produit si les composants en plastique sont fissurés, fendus ou déformés. Ne remplacez les composants endommagés que par des pièces de rechange d'origine compatibles.

### Explication des pictogrammes :



Ne pas utiliser de substances corrosives !



Ne pas pulvériser sur des appareils électriques, câbles électriques et conduites.



Ne pas asperger des personnes !



Ne pas asperger des animaux !



Asperger seulement des plantes !



Ne pas utiliser le produit pour boire !



Tenir hors de la portée des flammes et sources de chaleur. Fermer hermétiquement les récipients ; conserver à l'abri des incendies ! Ne pas utiliser de liquides facilement inflammables !



Protéger du gel et ranger hors gel.



Porter une combinaison, des gants ou un masque de protection appropriés.



Lire les instructions du mode d'emploi avant la première utilisation.

## ● Avant la mise en service

- Contrôlez immédiatement l'exhaustivité de l'emballage après son ouverture ainsi que le produit et toutes les pièces pour vous assurer qu'ils sont en parfait état.

- **RISQUE DE DÉGÂTS !** Si vous ouvrez sans faire attention l'emballage avec un couteau pointu ou d'autres objets tranchants, le produit peut être endommagé. Soyez très prudent lors de l'ouverture de l'emballage.

- Sortez le produit de l'emballage.
- Vérifiez si l'emballage est exhaustif (voir ill. A).
- Contrôlez si le produit et toutes les autres pièces présentent des dommages. Si c'est le cas, n'utilisez pas le produit.

## ● Mise en service

### ■ **RISQUE DE DÉGÂTS !**

L'utilisation inadéquate du produit peut provoquer des dégâts.

- Lors du montage, assurez-vous de ne pas endommager de câbles, de conduites et de tuyaux d'eau.
- Avant de percer, repérez le lieu de montage à l'aide d'un détecteur de conduites.

## ● Choix de l'emplacement de montage

- Choisissez un emplacement de montage stable et solide.

- Tenez compte du poids du produit, y compris de l'eau dans le tuyau (voir chapitre « Données techniques »).
- Choisissez un emplacement de montage qui permette d'utiliser pleinement l'angle d'orientation à 180° du boîtier du tuyau [11].
- Mesurez l'écart jusqu'au robinet d'eau de manière à ce que le tuyau d'alimentation [13] puisse être raccordé facilement sans obstacles (voir ill. B).

## ● Choix des matériaux de montage

Pour le montage sur un mur en béton ou en briques, utilisez les vis [6] et les chevilles [7] fournies (voir ill. C). Elles conviennent uniquement aux murs en béton ou en briques.

## ● Montage

- Veillez à ce que la fixation murale [8] soit placée de niveau. Marquez l'emplacement des trous et percez trois trous (voir ill. C).
- Insérez les chevilles [7] dans les trous percés.

- Montez la fixation murale [8] à l'aide des vis [6]. La fixation murale [8] doit être placée à l'horizontale. (Pour les murs en béton et en maçonnerie, voir ill. C).
- Tenez le boîtier du tuyau [11] par sa poignée de transport. Faites passer le boîtier du tuyau [11] dans la fixation murale [8]. Placez les deux barrettes de sécurité [9] et [10] dans la fixation murale [8]. Veillez à ce que les barrettes de sécurité gauche [9] et barrette de sécurité droite [10] soient positionnées du bon côté. Fixez solidement les barrettes de sécurité [9] & [10] sur la fixation murale [8] à l'aide des 2 vis [14] (voir ill. D & E).
- Vérifiez le type de raccordement d'eau qui est disponible chez vous.
- Pour un robinet d'eau avec un filetage de 33,3 mm (G1"), utilisez le raccord de robinet [2] et vissez-le sur le robinet d'eau.

- Pour un robinet d'eau avec un filetage de 26,5 mm (G<sup>3/4</sup>"), vissez d'abord le réducteur **1** sur le raccord de robinet **2**, puis vissez le raccord de robinet **2** sur le robinet d'eau (voir ill. F).
- Raccordez le tuyau d'alimentation **13** au raccord de tuyau **3**. Ensuite, raccordez le raccord de tuyau **3** au raccord de robinet **2** (voir ill. G). Veillez à ce que celui-ci s'enclenche de manière audible.
- Raccordez l'autre extrémité du tuyau d'alimentation **13** au raccord de tuyau avec arrêt d'eau **4**. Raccordez ensuite le raccord de tuyau avec arrêt d'eau **4** au raccord du dévidoir **15**. Veillez à ce qu'il s'enclenche (voir ill. B).
- Raccordez la buse d'arrosage **5** au raccord de tuyau avec arrêt d'eau **4**. Veillez à ce que celui-ci s'enclenche de manière audible. Veillez à ce que la buse d'arrosage **5** soit fermée (voir ill. I).

Le produit est prêt à l'emploi.

## ● Démontage

Pour le démontage, procédez à chaque fois dans l'ordre inverse du montage (voir chapitre « Montage »).

## ● Fonctionnement

### ● Dérouler le tuyau

- Tirez le tuyau d'arrosage **12** hors du boîtier du tuyau **11** à la longueur souhaitée (voir ill. H).
- Relâchez la traction. Le tuyau d'arrosage **12** recule brièvement jusqu'à ce qu'il soit retenu par le dispositif anti-recul.
- Ouvrez le robinet d'eau. Assurez-vous que la buse d'arrosage **5** est fermée.
- Ouvrez la buse d'arrosage **5** en la tournant dans le sens des aiguilles d'une montre (voir ill. I).
- Le tuyau d'arrosage **12** doit être sorti uniquement jusqu'au repère rouge.

## ● Enrouler le tuyau

### ■ RISQUE DE BLESSURES ET DE DÉGÂTS MATÉRIELS !

Un tuyau d'arrosage non guidé peut être projeté par la force du ressort de l'enrouleur automatique et provoquer des blessures et des dégâts matériels.

■ En principe, guidez toujours le tuyau d'arrosage à la main. Lors de l'enroulement, veillez à ce qu'il n'y ait pas d'autres personnes à proximité.

■ Ne mettez jamais la main à l'intérieur du boîtier.

- Fermez la buse d'arrosage **5** en la tournant dans le sens inverse des aiguilles d'une montre (voir ill. I).
- Fermez le robinet d'eau.
- Ouvrez la buse d'arrosage **5** afin de relâcher la pression de l'eau. Tournez-la dans le sens des aiguilles d'une montre. Refermez la buse d'arrosage **5** en la tournant dans le sens inverse des aiguilles d'une montre.

- Tenez fermement le tuyau d'arrosage **12** et tirez brièvement dessus pour débloquer l'antiretour. Guidez le tuyau d'arrosage **12** à la main pendant qu'il s'enroule automatiquement dans le boîtier du tuyau **11** jusqu'à la butée de fin de course **16** (voir ill. J).

## ● Raccorder d'autres dispositifs d'arrosage

- Assurez-vous que le robinet d'eau et la buse d'arrosage **5** sont fermés.
- Enlevez la buse d'arrosage **5** du raccord de tuyau avec arrêt d'eau **4** (voir ill. K).
- L'arrêt d'eau intégré au raccord de tuyau empêche l'eau de s'écouler.
- Raccordez maintenant un autre dispositif d'arrosage au raccord de tuyau avec arrêt d'eau **4**. Veillez à ce que celui-ci s'enclenche de manière audible.

## ● Nettoyage et entretien

### Nettoyer le boîtier du tuyau :

- **RISQUE DE DÉGÂTS !** Un nettoyage ou une manipulation inappropriés peuvent endommager le produit.
- N'utilisez pas de produits de nettoyage agressifs, d'ustensiles de nettoyage tranchants ou métalliques tels que couteau, spatule dure ou objet similaire. Ils pourraient endommager la surface.

### ⚠ **Après chaque utilisation :**

- Après l'emploi, fermez la buse d'arrosage [5] et le robinet d'eau.
- Après chaque utilisation, enrroulez le tuyau d'arrosage [12] jusqu'à la butée de fin de course [16] afin de soulager le ressort de relâchement (voir chapitre « Enrouler le tuyau »).

### Nettoyage en cas de besoin :

- Nettoyez toutes les pièces avec un chiffon humide.

### Tous les mois et après chaque hiver :

- Vérifiez régulièrement que les tuyaux ne présentent pas de fissures et d'autres signes

d'usure et qu'ils ne sont pas friables.

### Rangement :

- Toutes les pièces doivent être parfaitement sèches avant d'être rangées.
- Rangez toujours le produit lorsqu'il est bien sec.
- Protégez le produit du rayonnement solaire direct.
- Rangez le produit hors de la portée des enfants, bien fermé, à une température de stockage comprise entre 5 °C et 20 °C (température ambiante).
- Pour ranger la buse d'arrosage réglable [5], elle peut être positionnée sur la partie inférieure de la fixation murale [8] (voir ill. N).

### ● **Stockage hivernal**

Protéger le produit contre le gel. L'eau résiduelle qui gèle dans le tuyau se dilate et peut provoquer des dégâts.

- Débranchez le tuyau d'alimentation [13] du robinet d'eau.
- Débranchez le tuyau d'arrosage [12] de la buse d'arrosage [5] ou de tout autre dispositif d'arrosage.

- Videz complètement le tuyau d'alimentation **13** et le tuyau d'arrosage **12** en tenant l'orifice du tuyau vers le bas.
- Laissez les pièces complètement sécher.
- Enlevez la vis **14** ainsi que les barrettes de sécurité **9** et **10** (voir ill. L) puis retirez le boîtier du tuyau **11** de la fixation murale **8** (voir ill. M).
- Rangez le boîtier du tuyau **11** à l'abri du gel.

## ● Entretien

**⚠ AVERTISSEMENT !** Toutes les réparations ne peuvent être effectuées que par le fabricant, son partenaire de service après-vente ou toute autre personne ayant les mêmes qualifications. Un entretien inapproprié peut entraîner des risques.

## ● Mise au rebut

L'emballage se compose de matières recyclables pouvant être mises au rebut dans les déchetteries locales.

Votre mairie ou votre municipalité vous renseigneront sur les possibilités de mise au rebut des produits usagés.



Le produit ainsi que les accessoires et les matériaux d'emballage sont recyclables et relèvent de la responsabilité élargie du producteur.

Éliminez-les séparément, en suivant l'Info-tri illustrée, dans l'intérêt d'un meilleur traitement des déchets.

Le logo Triman n'est valable qu'en France.

## ● Garantie

### **Article L217-16 du Code de la consommation**

Lorsque l'acheteur demande au vendeur, pendant le cours de la garantie commerciale qui lui a été consentie lors de l'acquisition ou de la réparation d'un bien meuble, une remise en état couverte par la garantie, toute période d'immobilisation d'au moins sept jours vient s'ajouter à la durée de la garantie qui restait à courir. Cette période court à compter de la demande d'intervention de l'acheteur ou de la mise à disposition pour réparation du bien en cause, si cette mise à disposition est postérieure à la demande d'intervention.

Indépendamment de la garantie commerciale souscrite, le vendeur reste tenu des défauts de conformité du bien et des vices rédhibitoires dans les conditions prévues aux articles L217-4 à L217-13 du Code de la consommation et aux articles 1641 à 1648 et 2232 du Code Civil.

### **Article L217-4 du Code de la consommation**

Le vendeur livre un bien conforme au contrat et répond des défauts de conformité existant lors de la délivrance.

Il répond également des défauts de conformité résultant de l'emballage, des instructions de montage ou de l'installation lorsque celle-ci a été mise à sa charge par le contrat ou a été réalisée sous sa responsabilité.

### **Article L217-5 du Code de la consommation**

Le bien est conforme au contrat :

1° S'il est propre à l'usage habituellement attendu d'un bien semblable et, le cas échéant :

- s'il correspond à la description donnée par le vendeur et posséder les qualités que celui-ci a présentées à l'acheteur sous forme d'échantillon ou de modèle ;
  - s'il présente les qualités qu'un acheteur peut légitimement attendre eu égard aux déclarations publiques faites par le vendeur, par le producteur ou par son représentant, notamment dans la publicité ou l'étiquetage ;
- 2° Ou s'il présente les caractéristiques définies d'un commun accord par les parties ou être propre à tout usage spécial recherché par l'acheteur, porté à la connaissance du vendeur et que ce dernier a accepté.

### **Article L217-12 du Code de la consommation**

L'action résultant du défaut de conformité se prescrit par deux ans à compter de la délivrance du bien.



## **Article 1641 du Code civil**

Le vendeur est tenu de la garantie à raison des défauts cachés de la chose vendue qui la rendent impropre à l'usage auquel on la destine, ou qui diminuent tellement cet usage que l'acheteur ne l'aurait pas acquise, ou n'en aurait donné qu'un moindre prix, s'il les avait connus.

## **Article 1648 1er alinéa du Code civil**

L'action résultant des vices rédhibitoires doit être intentée par l'acquéreur dans un délai de deux ans à compter de la découverte du vice.

Les pièces détachées indispensables à l'utilisation du produit sont disponibles pendant la durée de la garantie du produit. Le produit a été fabriqué selon des critères de qualité stricts et contrôlé consciencieusement avant sa livraison. En cas de défaillance, vous êtes en droit de retourner ce produit au vendeur. La présente garantie ne constitue pas une restriction de vos droits légaux.

Ce produit bénéficie d'une garantie de 3 ans à compter de sa date d'achat. La durée de garantie débute à la date d'achat. Veuillez conserver le ticket de caisse original. Il fera office de preuve d'achat.

Si un problème matériel ou de fabrication devait survenir dans 3 ans suivant la date d'achat de ce produit, nous assurons à notre discrétion la réparation ou le remplacement du produit sans frais supplémentaires. La garantie prend fin si le produit est endommagé suite à une utilisation inappropriée ou à un entretien défectueux.

La garantie couvre les vices matériels et de fabrication. Cette garantie ne s'étend ni aux pièces du produit soumises à une usure normale (p. ex. des piles) et qui, par conséquent, peuvent être considérées comme des pièces d'usure, ni aux dommages sur des composants fragiles, comme des interrupteurs, des batteries ou des éléments fabriqués en verre.

## **Faire valoir sa garantie**

Pour garantir la rapidité d'exécution de la procédure de garantie, veuillez respecter les indications suivantes :

Veillez conserver le ticket de caisse et la référence du produit (IAN 437135\_2304) à titre de preuve d'achat pour toute demande.

Le numéro de référence de l'article est indiqué sur la plaque d'identification, gravé sur la page de titre de votre manuel (en bas à gauche) ou sur un autocollant apposé sur la face arrière ou inférieure du produit.

En cas de dysfonctionnement du produit, ou de tout autre défaut, contactez en premier lieu le service après-vente par téléphone ou par e-mail aux coordonnées indiquées ci-dessous.

Vous pouvez alors envoyer franco de port tout produit considéré comme défectueux au service clientèle indiqué, accompagné de la preuve d'achat (ticket de caisse) et d'une description écrite du défaut avec mention de sa date d'apparition.

## **Service après-vente**

### **(FR) Service après-vente France**

Tél.: 0800904879

E-Mail: [owim@lidl.fr](mailto:owim@lidl.fr)

### **(BE) Service après-vente Belgique**

Tél.: 080071011

Tél.: 80023970

(Luxembourg)

E-Mail: [owim@lidl.be](mailto:owim@lidl.be)

# ● Déclaration UE de conformité

## DÉCLARATION UE DE CONFORMITÉ (437135\_2304)

IAN : 437135\_2304  
Identification du produit : PARLSIDE Enrouleur de tuyau mural 25m (1/2")  
Numéro de modèle : HG10472

L'objet de la déclaration décrit ci-dessus est conforme à la législation d'harmonisation de l'Union applicable:

Directive 2006/42/CE

Références des normes harmonisées ou références aux autres spécifications techniques par rapport auxquels la conformité est déclarée :

N° / Pièces  
Directive 2006/42/CE  
Annex I of 2006/42/EC

Détenteur de la documentation technique : OWIM GmbH & Co.KG

Signé par et au nom de:

**OWIM GmbH & Co. KG, Stiftsbergstraße 1, 74167 Neckarsulm, Allemagne**

Cette déclaration de conformité est délivrée sous la seule responsabilité du fabricant.

Traduction de la déclaration de conformité d'origine

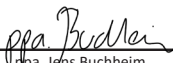
Neckarsulm	18.09.2023		
Lieu	Date	ppa. Stefan Haensel Fondé de pouvoir	ppa. Jens Buchheim Fondé de pouvoir

<b>Inleiding</b> .....	Pagina	52
Beoogd gebruik .....	Pagina	52
Onderdelenbeschrijving .....	Pagina	53
Technische gegevens .....	Pagina	53
Leveringsomvang .....	Pagina	54
<b>Veiligheidstips</b> .....	Pagina	54
Algemene veiligheidstips .....	Pagina	54
<b>Voor ingebruikname</b> .....	Pagina	57
<b>Ingebruikname</b> .....	Pagina	57
Montagelocatie selecteren .....	Pagina	57
Montagemateriaal selecteren .....	Pagina	58
<b>Montage</b> .....	Pagina	58
Demontage .....	Pagina	59
<b>Bediening</b> .....	Pagina	59
Slang uitrollen .....	Pagina	59
Slang naar binnen rollen .....	Pagina	60
Andere waterverbruikers aansluiten .....	Pagina	60
<b>Schoonmaken en onderhoud</b> .....	Pagina	61
Overwinteren .....	Pagina	61
<b>Onderhoud</b> .....	Pagina	62
<b>Afvoer</b> .....	Pagina	62
<b>Garantie</b> .....	Pagina	62
<b>EU-conformiteitsverklaring</b> .....	Pagina	64

## Overzicht gebruikte pictogrammen

■	Veiligheidstips
□	Gebruiksaanwijzing

## **WAND- SLANGOPWIKKELAAR**

### ● Inleiding

Hartelijk gefeliciteerd met de aankoop van uw nieuwe product. U hebt voor een hoogwaardig product gekozen. Maak u voor de eerste ingebruikname vertrouwd met het product. Lees hiervoor aandachtig de volgende gebruiksaanwijzing en de veiligheidsvoorschriften. Gebruik het product alleen zoals beschreven en voor de aangegeven toepassingsgebieden. Bewaar deze gebruiksaanwijzing op een veilige plek. Geef, wanneer u het product doorgeeft aan derden, ook alle documenten mee.

### ● **Beoogd gebruik**

Het product is uitsluitend ontworpen voor het gebruik als slanghaspel in een gesloten slangkast met automatisch oprollen. Aan de irrigatieslang kunnen naast de sproeimond andere waterverbruikers worden aangesloten zoals een sprinkler, sproei-installaties en een hogedrukreiniger. Het product is uitsluitend bestemd voor persoonlijk en niet voor commercieel gebruik. Gebruik het product uitsluitend zoals is beschreven in deze gebruiksaanwijzing. Elk ander gebruik geldt als niet beoogd en kan leiden tot schade aan voorwerpen en tot verwonding van personen. Dit product is geen speelgoed.

## ● Onderdelenbeschrijving

- 1 Reduceerstuk, 33,3 mm naar 26,5 mm (G1" naar G<sup>3</sup>/<sub>4</sub>" )
- 2 Kraanstuk, 33,3 mm (G1")
- 3 Slangstuk, 1/2" (12,7 mm)
- 4 Slangstuk met waterstop, 1/2" (12,7 mm)
- 5 Instelbare tuinsproeier
- 6 Schroef
- 7 Pluggen
- 8 Muurhouder
- 9 Veiligheidspal (links)
- 10 Veiligheidspal (rechts)
- 11 Slangkast
- 12 Irrigatieslang, 25 m (reeds opgerold)
- 13 Toevoerslang, 2 m (reeds opgerold)
- 14 Schroeven (voor veiligheidspal 9 en 10)
- 15 Slanghaspelkraan
- 16 Eindaanslag

## ● Technische gegevens

### Slangkast:

Max.

werkdruk: 6 bar

Afmetingen

slangkast: ca. 394 x 225 x 445 mm  
(L x B x H)

Gewicht: ca. 9,15 kg (leeg)  
ca. 11,64 kg (met water in de slang)

Draaibereik: horizontaal 360°

Materiaal: plastic, weerbestendig

### Slangen:

Lengte irrigatieslang: 25 m

Lengte toevoerslang: 2 m

Diameter: 15,5 mm (buitenkant)  
11 mm (binnenkant)

Slangmateriaal: slang van PVC-weefsel

Slangaansluitingsmaat: ca. ø 16 mm

Schroefdraad kraanaansluiting: 33,3 mm en 26,5 mm schroefdraad (G1", G<sup>3</sup>/<sub>4</sub>" )

### Montagemateriaal:

Schroef: Spleet 6,3 x 70 mm

Wandstekker: ø 10 x 50 mm

## ● Leveringsomvang

- 1 Muurhouder
- 1 Slangkast met slangen
- 1 Reduceerstuk, 33,3 mm naar 26,5 mm (G1" naar G $\frac{3}{4}$ " )
- 1 Kraanstuk, 33 mm (G1")
- 1 Slangstuk
- 2 Slangstuk met waterstop
- 1 Instelbare tuinsproeier
- 3 Pluggen
- 3 Schroeven (voor wandmontage)
- 2 Veiligheidspallen
- 2 Schroeven (voor veiligheidspal)



## Veiligheidstips

## ● Algemene veiligheidstips

BEWAAR ALLE VEILIGHEIDSTIPS EN AANWIJZINGEN VOOR TOEKOMSTIG GEBRUIK!



**⚠ WAARSCHUWING!**  
**LEVENSGEVAAR**  
**EN GEVAAR VOOR**  
**ONGEVALLLEN VOOR**  
**(KLEINE) KINDEREN!**

Kinderen mogen niet met het product spelen en het schoonmaken/ gebruikersonderhoud mag niet zonder toezicht door kinderen worden uitgevoerd.

- Laat kinderen niet spelen met de verpakkingfolie of delen van de verpakking, anders kunnen ze vast komen te zitten spelen of delen inslikken en stikken.
- Laat het product nooit zonder toezicht als het gebruikt wordt.
- Houd kinderen uit de buurt tijdens het monteren. Bij dit product zijn tal van schroeven en andere kleine onderdelen meegeleverd. Deze kunnen leiden tot verstikking bij inslikken of inademen.
- Kinderen of personen met een gebrek aan kennis van of ervaring in de omgang met het product of van wie de lichamelijke, sensorische of geestelijke vermogens beperkt zijn, mogen het product niet gebruiken als ze niet onder toezicht staan of gebruik maken van aanwijzingen van een voor hun veiligheid verantwoordelijk persoon. Kinderen moeten onder toezicht staan om er zeker van te zijn dat ze niet met het product spelen.

- Zorg ervoor dat alleen personen die ten minste 16 jaar oud zijn, die volledige lichamelijke en geestelijke vermogens hebben en de gebruiksaanwijzing hebben gelezen en begrepen, het product gebruiken. Alle andere personen mogen het product uitsluitend onder toezicht van geschikte personen gebruiken.



### **GEVAAR VOOR ELEKTRISCHE**

**SCHOKKEN!** Zorg ervoor dat u geen stroomkabels beschadigt tijdens de montage. Onjuiste montage of onjuist gebruik kan leiden tot elektrische schokken.

- Richt de waterstraal nooit op elektrische apparaten.
- Richt de waterstraal nooit op personen of dieren.

### **⚠ VOORZICHTIG! VERWONDINGSGEVAAR!**

Onjuiste montage of onjuist gebruik kan letsel veroorzaken.

- Zorg ervoor dat alle onderdelen intact zijn en deskundig zijn geïnstalleerd.

- Controleer de waterdruk op de juiste manier om te voorkomen dat water onder hoge druk ontsnapt en letsel veroorzaakt. Richt de waterstraal niet op personen of dieren.
- Drink nooit het water dat u met het product vervoert. Het product is niet geschikt voor drinkwater. Het product is bedoeld voor het transporteren van water uit vaste installaties. Andere vloeistoffen mogen daarmee niet worden getransporteerd.
- Leg de opgerolde slang alleen plat op de vloer. Vermijd omhoog staande lussen. Lussen vormen een struikelgevaar en kunnen tot ongevallen leiden.
- Laat de slang niet vanzelf terugveren. Breng hem voorzichtig terug in de behuizing.
- Laat de slang niet los als de automatische stopfunctie niet is ingeschakeld.



- **RISICO VOOR UITGLIJDEN!** Als de grond nat is, kunt u uitglijden en uzelf verwonden. Zorg ervoor dat de grond in de buurt van het product zo droog mogelijk wordt gehouden.
- Draai de waterkraan dicht als het product niet wordt gebruikt.
- **GEVAAR VOOR BESCHADIGING!** Onjuist gebruik van het product kan leiden tot beschadiging.
- Zorg ervoor dat u geen stroomkabels, leidingen en waterbuizen beschadigt tijdens de montage. Gebruik een kabelzoeker om de montagepositie te bepalen voordat u gaat boren.
- Om vorstschade te voorkomen, verwijdert u het product in de winter van de muur en bewaart u het droog.
- Leid de slang niet rond hoeken of randen, of langs scherpe of scherpe voorwerpen. De ontstane schade kan leiden tot lekkage.
- Leid de slang niet door gebieden die door voertuigen worden aangedreven. Overrijden kan ertoe leiden dat de slang barst.

- Open de behuizing van het product nooit. De veren zijn voorgespannen, ze kunnen terugveren.
- Verwijder geen schroeven uit enig onderdeel van de behuizing.
- Zorg ervoor dat de slang zichzelf niet opwikkelt. Dit kan leiden tot beschadiging.
- Sluit de slangopening niet met uw vingers of voorwerpen tijdens gebruik.
- Laat de montage uitsluitend door vaklieden uitvoeren.
- Gebruik het product niet meer, als de plastic componenten gescheurd, gebarsten of vervormd zijn. Vervang beschadigde onderdelen alleen door geschikte originele reserveonderdelen.

## Verklaring van de symbolen:



Gebruik geen bijtende stoffen!



Spuit niet op elektrische apparatuur, elektrische kabels of draden.



Spuit niet op mensen!



Spuit niet op dieren!



Spuit alleen op planten!



Gebruik het product niet om te drinken!



Blijf uit de buurt van open vuur en warmtebronnen.  
Sluit vaten goed; bewaar ze op een brandveilige manier!  
Gebruik geen ontvlambare vloeistoffen!



Beschermen tegen vorst en vorstvrij bewaren.



Draag geschikte beschermende kleding, handschoenen of een masker.



Lees voor het eerste gebruik de gebruiksaanwijzing zorgvuldig.

## ● Voor ingebruikname

- Controleer direct na het uitpakken of de levering volledig is en of het product en alle onderdelen intact zijn afgeleverd.

- **GEVAAR VOOR BESCHADIGING!** Als u de verpakking onvoorzichtig opent met een scherp mes of een ander scherp voorwerp, dan kan het product worden beschadigd. Wees zeer voorzichtig bij het openen van de verpakking.
  - Haal het product uit de verpakking.
  - Controleer of de leverantie volledig is (zie afb. A).
- Controleer of het product of de afzonderlijke onderdelen beschadigingen vertonen. Gebruik het product niet als dat het geval is.

## ● Ingebruikname

- **GEVAAR VOOR BESCHADIGING!** Onjuist gebruik van het product kan leiden tot beschadiging.
- Zorg ervoor dat u geen stroomkabels, leidingen en waterbuizen beschadigt tijdens de montage.
- Gebruik een kabelzoeker om de montagepositie te bepalen voordat u gaat boren.

## ● Montagelocatie selecteren

- Kies een stabiele en draagkrachtige locatie voor de montage.

- Let op het gewicht van het product, inclusief water in de slang (zie hoofdstuk “Technische gegevens”).
- Selecteer een montageplaats waar het volledige draaibereik van de slangkast **11** van 180° kan worden gebruikt.
- Meet de afstand tot de kraan zodat de toevoerslang **13** vrij hangend kan worden aangesloten (zie afb. B).

## ● Montagemateriaal selecteren

Gebruik voor montage op een betonnen of bakstenen muur de meegeleverde schroeven **6** en pluggen **7** (zie afb. C). Deze zijn alleen geschikt voor betonnen of bakstenen muren.

## ● Montage

- Zorg ervoor dat de muurhouder **8** vlak is. Markeer de positie van het gat en boor drie gaten (zie afb. C).
- Steek de pluggen **7** in de geboorde gaten.
- Monteer de muurhouder **8** met behulp van de schroeven **6**. De muurhouder **8** moet horizontaal worden gemonteerd. (Zie afb. C voor betonnen muren en metselwerk).
- Houd de slangkast **11** aan de draaggreep vast. Breng de slangkast **11** aan in de muurhouder **8**. Breng de beide veiligheidspallen **9** en **10** aan in de muurhouder **8**. Zorg ervoor dat de linker veiligheidspal **9** en de rechter veiligheidspal **10** aan de juiste kant zijn aangebracht. Bevestig de veiligheidspallen **9** en **10** aan de muurhouder **8** met de 2 schroeven **14** (zie afb. D en E).
- Controleer het beschikbare type wateraansluiting.
- Gebruik voor een waterkraan met een schroefdraad van 33,3 mm (G1”) het kraanstuk **2** en schroef dit op de waterkraan.

- Bij een waterkraan met een schroefdraad van 26,5 mm ( $G\frac{3}{4}$ " ) draait u eerst het reduceerstuk **1** in het kraanstuk **2** en draait u vervolgens het kraanstuk **2** op de waterkraan (zie afb. F).
- Sluit de toevoerslang **13** aan op het slangstuk **3**. Sluit vervolgens het slangstuk **3** aan op het kraanstuk **2** (zie afb. G). Let op dat deze hoorbaar inklikt.
- Verbind het andere einde van de toevoerslang **13** met het slangstuk met waterstop **4**. Sluit vervolgens het slangstuk met waterstop **4** aan op de slanghaspelkraan **15**. Zorg ervoor dat deze vastklikt (zie afb. B).
- Sluit de tuinsproeier **5** aan op het slangstuk met waterstop **4**. Let op dat deze hoorbaar inklikt. Let op dat de tuinsproeier **5** gesloten is (zie afb. I).

Het product is klaar voor gebruik.

## ● Demontage

Ga voor demontage in de omgekeerde volgorde van de montage te werk (zie hoofdstuk "Montage").

## ● Bediening

### ● Slang uitrollen

- Trek de irrigatieslang **12** tot de gewenste lengte uit de slangkast **11** (zie afb. H).
- Stop met trekken. De irrigatieslang **12** wordt kort ingetrokken totdat deze door de terugkeerblokkering wordt vastgehouden.
- Open de waterkraan. Zorg ervoor dat de tuinsproeier **5** gesloten is.
- Open de tuinsproeier **5** door deze met de wijzers van de klok mee te draaien (zie afb. I).
- De irrigatieslang **12** mag alleen worden uitgetrokken tot aan de rode markering.

## ● Slang naar binnen rollen

### ■ GEVAAR VOOR LETSEL EN BESCHADIGINGEN!

Een niet-geleide irrigatieslang kan rondslingeren door de veerkracht van het oprolmechanisme, wat letsel en schade aan eigendommen kan veroorzaken.

- Leid de irrigatieslang altijd met de hand. Let op dat zich bij het inrollen geen andere personen, met name kleine kinderen, in de directe nabijheid bevinden.
- Grijp nooit in de behuizing.
- Sluit de tuinsproeier **5** door deze tegen de wijzers van de klok in te draaien (zie afb. I).
- Sluit de waterkraan.
- Open de tuinsproeier **5** om de waterdruk af te laten. Draai deze daartoe met de wijzers van de klok mee. Sluit de tuinsproeier **5** weer door deze tegen de wijzers van de klok in te draaien.

- Houd de irrigatieslang **12** vast en trek er kort aan om de terugkeerblokkering te ontgrendelen. Leid de irrigatieslang **12** met de hand terwijl deze automatisch tot aan de eindaanslag **16** in de slangkast **11** rolt (zie afb. J).

## ● Andere waterverbruikers aansluiten

- Zorg ervoor dat de waterkraan en de tuinsproeier **5** gesloten zijn.
- Verwijder de tuinsproeier **5** van het slangstuk met waterstop **4** (zie afb. K).
- De waterstop die in het slangstuk is geïntegreerd voorkomt het uitstromen van water.
- Sluit nu een andere waterverbruiker aan op het slangstuk met waterstop **4**. Let op dat deze hoorbaar inklikt.

## ● Schoonmaken en onderhoud

### Slangkast reinigen:

- **GEVAAR VOOR BESCHADIGING!** Onjuist reinigen of hanteren kan leiden tot schade aan het product.
- Gebruik geen agressieve reinigingsmiddelen, scherpe of metalen voorwerpen voor het reinigen, zoals messen, harde spatels en dergelijke. Deze kunnen de oppervlakken beschadigen.

### ⚠ **Na elk gebruik:**

- Sluit na elk gebruik de tuinsproeier **5** en de waterkraan.
- Rol na elk gebruik de irrigatieslang **12** tot de eindaanslag **16** op om de terugtrekveer te ontlasten (zie hoofdstuk "Slang naar binnen rollen").

### **Indien nodig reinigen:**

- Maak alle onderdelen schoon met een vochtige doek.

### **Maandelijks en na elke winter:**

- Controleer de slangen regelmatig op scheuren, brosheid en andere slijtage.

## ● **Opbergen:**

- Alle onderdelen moeten volledig droog zijn voordat ze worden opgeborgen.
- Berg het product altijd droog op.
- Bescherm het product tegen direct zonlicht.
- Berg het product op een voor kinderen ontoegankelijke plaats op, veilig afgesloten en bij een opslagtemperatuur tussen 5 °C en 20 °C (kamertemperatuur).
- De instelbare tuinsproeier **5** kan worden aangesloten op de onderkant van de muurhouder **8** voor opslag (zie afb. N).

## ● **Overwinteren**

Bescherm het product tegen vorst. In de slang achtergebleven bevroren water zet uit en kan schade veroorzaken.

- Koppel de toevoerslang **13** los van de waterkraan.
- Koppel de irrigatieslang **12** los van de tuinsproeier **5** of andere waterverbruikers.

- Tap de toevoerslang **13** en de irrigatieslang **12** volledig af door de slangopening omlaag te houden.
- Laat alle delen volledig opdrogen.
- Verwijder de schroef **14** en de veiligheidspallen **9** en **10** (zie afb. L) en verwijder de slangkast **11** van de muurhouder **8** (zie afb. M).
- Berg de slangkast **11** vorstvrij op.

## ● Onderhoud

**⚠ WAARSCHUWING!** Alle reparaties mogen alleen worden uitgevoerd door de fabrikant, diens servicepartner of personen met vergelijkbare kwalificaties. Onjuist onderhoud kan gevaren veroorzaken.

## ● Afvoer

De verpakking bestaat uit milieuvriendelijke grondstoffen die u via de plaatselijke recyclingcontainers kunt afvoeren.

Informatie over de mogelijkheden om het uitgediende product na gebruik te verwijderen, verstrekt uw gemeentelijke overheid.



Het product, waaronder het toebehoren, en de verpakkingsmaterialen kunnen worden gerecycled en zijn onderhevig aan een uitgebreide verantwoordelijkheid van de fabrikant.

Gooi ze apart weg, overeenkomstig de aangegeven Info-tri (informatie over afvalscheiding), voor een beter afvalbeheer.

Het Triman-logo geldt alleen voor Frankrijk.

## ● Garantie

Het product wordt volgens strenge kwaliteitsrichtlijnen zorgvuldig geproduceerd en voor levering grondig getest. In geval van schade aan het product kunt u rechtmatig beroep doen op de verkoper van het product. Deze wettelijke rechten worden door onze hierna vermelde garantie niet beperkt.

Op dit product verlenen wij 3 jaar garantie vanaf aankoopdatum. De garantieperiode start op de dag van aankoop. Bewaar de originele

kassabon alstublieft. Dit document is nodig als bewijs voor aankoop.

Wanneer binnen 3 jaar na de aankoopdatum van dit product een materiaal- of productiefout optreedt, dan wordt het product door ons – naar onze keuze – gratis voor u gerepareerd of vervangen. Deze garantie komt te vervallen als het product beschadigd wordt, niet correct gebruikt of onderhouden wordt.

De garantie geldt voor materiaal- en productiefouten. Deze garantie is niet van toepassing op productonderdelen, die onderhevig zijn aan normale slijtage en hierdoor als aan slijtage onderhevige onderdelen gelden (bijv. batterijen) of voor beschadigingen aan breekbare onderdelen, zoals bijv. schakelaars, accu's of dergelijke onderdelen, die gemaakt zijn van glas.

## Afwikkeling in geval van garantie

Om een snelle afhandeling van uw reclamatie te waarborgen dient u de volgende instructies in acht te nemen:

Houd bij alle vragen alstublieft de kassabon en het artikelnummer (IAN 437135\_2304) als bewijs van aankoop bij de hand.

Het artikelnummer vindt u op de typeplaat, ingegraveerd, op het titelblad van uw handleiding (linksonder) of als sticker op de achter- of onderzijde.

Wanneer er storingen in de werking of andere gebreken optreden, dient u eerst telefonisch of per e-mail contact met de onderstaande service-afdeling op te nemen.

Een als defect geregistreerd product kunt u dan samen met uw aankoopbewijs (kassabon) en vermelding van de concrete schade alsmede het tijdstip van optreden voor u franco aan het u meegedeelde servicepunt verzenden.

### Service

**(NL) Service Nederland**

Tel.: 08000225537

E-Mail: [owim@lidl.nl](mailto:owim@lidl.nl)

**(BE) Service België**

Tel.: 080071011

Tel.: 80023970

(Luxemburg)

E-Mail: [owim@lidl.be](mailto:owim@lidl.be)



# ● EU-conformiteitsverklaring

## EU-CONFORMITEITSVERKLARING (437135\_2304)

IAN: 437135\_2304  
Productidentificatie: PARKSIDE Wand-slangopwikelaar 25m (1/2")  
Modelnummer: HG10472

Het hierboven beschreven voorwerp is in overeenstemming de desbetreffende harmonisatiewetgeving van de Unie:

Richtlijn 2006/42/EG

Vermelding van de toegepaste relevante geharmoniseerde normen of van de overige technische specificaties waarop de conformiteitsverklaring betrekking heeft:

Nr. / Onderdelen
Richtlijn 2006/42/EG
Annex I of 2006/42/EC



Houder van de technische documentatie: OWIM GmbH & Co.KG

Ondertekend voor en namens:

**OWIM GmbH & Co. KG, Stiftsbergstraße 1, 74167 Neckarsulm, Duitsland**

Deze verklaring van overeenstemming wordt onder de uitsluitende verantwoordelijkheid van de fabrikant verstrekt.

Vertaling van de originele verklaring van overeenkomst

Neckarsulm	18.09.2023		
Plaats	Datum	ppa. Stefan Haensel Procuratiehouder	ppa. Jens Buchheim Procuratiehouder

<b>Wstęp</b> .....	Strona	66
Używać zgodnie z przeznaczeniem .....	Strona	66
Opis części. ....	Strona	67
Dane techniczne .....	Strona	67
Zakres dostawy .....	Strona	68
<b>Instrukcje bezpieczeństwa</b> .....	Strona	68
Ogólne instrukcje bezpieczeństwa .....	Strona	68
<b>Przed uruchomieniem</b> .....	Strona	71
<b>Uruchomienie</b> .....	Strona	71
Wybieranie miejsca montażu. ....	Strona	71
Wybór materiału montażowego .....	Strona	72
<b>Montaż</b> .....	Strona	72
Demontaż. ....	Strona	73
<b>Obsługa</b> .....	Strona	73
Rozwijanie węża .....	Strona	73
Zwijanie węża .....	Strona	74
Podłączanie innych akcesoriów wodnych .....	Strona	74
<b>Czyszczenie i konserwacja</b> .....	Strona	75
Przechowywanie przez zimę .....	Strona	75
<b>Konserwacja</b> .....	Strona	76
<b>Utylizacja</b> .....	Strona	76
<b>Gwarancja</b> .....	Strona	76
<b>Deklaracja zgodności UE</b> .....	Strona	78

## Lista używanych piktogramów

■	Instrukcje bezpieczeństwa
□	Instrukcja

## **NAŚCIENNY BĘBEN NA WĄŻ OGRODOWY**

### ● **Wstęp**

Gratulujemy Państwu zakupu nowego produktu. Zdecydowali się Państwo na zakup produktu najwyższej jakości. Przed uruchomieniem urządzenia po raz pierwszy zapoznaj się z nim. W tym celu przeczytaj uważnie poniższą instrukcję obsługi oraz wskazówki dotyczące bezpieczeństwa. Produkt należy użytkować w sposób tu opisany i zgodnie z określonym zakresem zastosowania. Należy przechowywać tę instrukcję w bezpiecznym miejscu. Przekazując produkt innej osobie, należy również przekazać wszystkie dokumenty.

### ● **Używać zgodnie z przeznaczeniem**

Produkt można stosować wyłącznie jako zwijacz węża w zamkniętej skrzynki na wąż z funkcją automatycznego zwijania. Oprócz dyszy spryskującej do węża do podlewania można podłączyć jeszcze inne akcesoria, takie jak zraszacze, systemy nawadniania i myjki wysokociśnieniowe. Produkt przeznaczony jest wyłącznie do użytku prywatnego, a nie komercyjnego. Produkt powinien być używany wyłącznie w sposób opisany w niniejszej instrukcji obsługi. Wszelkie inne zastosowania są niezgodne z przeznaczeniem i mogą powodować obrażenia ciała i uszkodzenia mienia. Produkt nie jest zabawką.

## ● Opis części

- 1 Reduktor, 33,3 mm na 26,5 mm (G1" na G<sup>3</sup>/<sub>4</sub>" )
- 2 Złącze zaworu, 33,3 mm (G1")
- 3 Złącze węża, 1/2" (12,7 mm)
- 4 Złącze węża z blokadą wypływu wody, 1/2" (12,7 mm)
- 5 Regulowany zraszacz ogrodowy
- 6 Wkręt
- 7 Dybel
- 8 Wspornik ścienny
- 9 Zaczep bezpieczeństwa (lewy)
- 10 Zaczep bezpieczeństwa (prawy)
- 11 Skrzynka na wąż
- 12 Wąż do podlewania, 25 m (wstępnie nawinięty)
- 13 Wąż zasilający, 2 m (wstępnie zwinięty)
- 14 Śruby (zaczepów bezpieczeństwa [9] i [10])
- 15 Zawór zwijacza węża
- 16 Ogranicznik końcowy

## ● Dane techniczne

### Skrzynka na wąż:

Maks.

ciśnienie robocze: 6 bary

Wymiary

skrzynki na wąż: ok. 394 x 225 x 445 mm (dł. × szer. × wys.)

Masa:	ok. 9,15 kg (pusta) ok. 11,64 kg (z wodą w wężu)
Zakres obrotu:	360° w poziomie
Materiał:	tworzywo sztuczne, odporne na warunki atmosferyczne

### Wąż:

Długość węża do podlewania:	25 m
Długość węża zasilającego:	2 m
Średnica:	15,5 mm (zewnątrzna) 11 mm (wewnętrzna)
Materiał węża:	wąż z tkaniny PCV
Rozmiar przyłącza węża:	ok. ø 16 mm
Gwint do kranu:	33,3 mm oraz 26,5 mm (G1", G <sup>3</sup> / <sub>4</sub> " )

### Materiał montażowy:

Wkręt:	Samowiercący 6,3 x 70 mm
Dybel ścienny:	ø 10 x 50 mm

## ● Zakres dostawy

- 1 Wspornik ścienny
- 1 Skrzynka na wąż z wężami
- 1 Reduktor, 33,3 mm na 26,5 mm (G1" na G<sup>3</sup>/<sub>4</sub>" )
- 1 Złącze zaworu, 33 mm (G1")
- 1 Złącze węża
- 2 Złącza węża z blokadą wypływu wody
- 1 Regulowany zraszacz ogrodowy
- 3 Dyble
- 3 Wkręty (do montażu na ścianie)
- 2 Zaczepy bezpieczeństwa
- 2 Śruby (do zaczepów bezpieczeństwa)



## Instrukcje bezpieczeństwa

## ● Ogólne instrukcje bezpieczeństwa

ZACHOWAĆ WSZYSTKIE INSTRUKCJE I WSKAZÓWKI DOTYCZĄCE BEZPIECZEŃSTWA DO PRZYSZŁEGO WGLĄDU!

-  **! OSTRZEŻENIE!**  
**ZAGROŻENIE ŻYCIA**  
**I NIEBEZPIECZEŃSTWO**  
**WYPADKU DLA MAŁYCH**  
**DZIECI I NIEMOWLĄT!**

Dzieci nie mogą bawić się tym produktem a jego czyszczenie i konserwację należy pozostawić dorosłym. W żadnym wypadku nie pozwalać, aby zajmowały się tym dzieci bez nadzoru.

- Nie pozwalać dzieciom bawić się folią opakowaniową ani innymi elementami opakowania, ponieważ mogą się one w nie zaplątać podczas zabawy lub potknąć albo zadławić.
- Podczas użytkowania nie pozostawiać produktu bez nadzoru.
- Podczas montażu dzieci należy trzymać z dala od miejsca pracy. Zakres zestawu obejmuje śruby i inne małe części. Mogą one doprowadzić do uduszenia w razie potknięcia lub inhalacji.
- Dzieci lub osoby, które nie mają wiedzy lub doświadczenia w posługiwaniu się produktem lub których zdolności fizyczne, sensoryczne lub umysłowe są ograniczone, nie mogą nigdy używać produktu bez nadzoru lub instrukcji osoby odpowiedzialnej za ich bezpieczeństwo. Dzieci należy pilnować, aby nie bawiły się produktem.

- Dopilnować, aby z produktu korzystały wyłącznie osoby, które ukończyły 16 lat, są w pełni sprawne fizycznie i psychicznie oraz przeczytały i zrozumiały instrukcje obsługi. Wszystkie pozostałe osoby mogą korzystać z produktu wyłącznie pod nadzorem.



## **NIEBEZPIECZEŃSTWO PORAŻENIA**

**PRĄDEM!** Dopilnować, aby podczas montażu nie uszkodzić żadnego przewodu sieci energetycznej. Nieprawidłowy montaż bądź stosowanie mogą doprowadzić do porażenia prądem.

- Nigdy nie kierować strumienia wody na urządzenia elektryczne.
- Nie kierować strumienia wody na ludzi lub zwierzęta.

## **⚠ OSTROŻNIE! RYZYKO**

**OBRAŻEŃ!** Nieprawidłowy montaż bądź stosowanie mogą doprowadzić do porażenia prądem.

- Upewnić się, czy wszystkie części są nieuszkodzone i prawidłowo zamontowane.

- Sprawdzać ciśnienie wody zgodnie z zaleceniami, aby zapobiec wyciekaniu wody pod wysokim ciśnieniem, ponieważ może to spowodować obrażenia. Nie kierować strumienia wody na ludzi lub zwierzęta.
- Nigdy nie pić wody bezpośrednio z produktu. Produkt nie nadaje się do doprowadzania wody pitnej. Produkt przeznaczony jest do pompowania wody z instalacji stałych. Nie można doprowadzać żadnych innych cieczy.
- Rozwinięty wąż położyć płasko na ziemi. Unikać tworzenia pętli w pionie. Wysokie pętli stanowią ryzyko potknięcia i stanowią ryzyko wypadku.
- Nie dopuszczać, aby wąż odbijał. Ostrożnie umieścić go z powrotem w obudowie.
- Nie puszczać węża, jeśli funkcja automatycznego zwijania jest wyłączona.

## ■ RYZYKO POŚLIZGNIĘCIA!

Na mokrej podłodze można się łatwo poślizgnąć i doznać urazów. Upewnić się, że podłoże w pobliżu produktu jest w miarę możliwości suche.

- Zawsze zakręcać kran, gdy produkt nie jest używany.

## ■ RYZYKO USZKODZENIA!

Niewłaściwe obchodzenie się z produktem może powodować jego uszkodzenia.

- Dopilnować, aby podczas montażu nie uszkodzić żadnego przewodu, rur czy też wodociągów. Przed przystąpieniem do wiercenia otwory należy zaznaczyć, korzystając z linijki.
- Aby chronić produkt przed uszkodzeniami powodowanymi mrozem, na zimę należy zdemontować produkt ze ściany i przechowywać go w suchym miejscu.
- Nie prowadzić węża przy rogach ani krawędziach ani wokół przedmiotów ostrych i spiczastych. Powstałe w ten sposób uszkodzenia mogą doprowadzić do wycieków.
- Nie prowadzić węża w miejscach, przez które przejeżdżają pojazdy. Przejechanie po wężu może

spowodować jego pęknięcie.

- Nigdy nie otwierać obudowy produktu. Wstępnie naciągnięte sprężyny mogą odskoczyć.
- Nie wykręcać śrub z żadnej części obudowy.
- Zapobiegać samoistnemu rozwinięciu się węża. Może to prowadzić do uszkodzeń.
- Podczas korzystania z urządzenia nie wolno blokować otworów węża palcami ani innymi przedmiotami.
- Dokonanie montażu należy zlecić jedynie osobie z odpowiednimi kwalifikacjami.
- Przestać korzystać z produktu, jeśli części z tworzywa sztucznego są popękane, porysowane lub zdeformowane. Uszkodzone części należy wymieniać wyłącznie na odpowiednie części oryginalne.

## Wyjaśnienie symboli:



■ Nie stosować substancji żrących!



■ Nie spryskiwać urządzeń elektrycznych, kabli ani przewodów.



■ Nie spryskiwać ludzi!



Nie spryskiwać zwierząt!



Spryskiwać wyłącznie rośliny!



Nie używać produktu do picia!



Trzymać z dala od otwartych płomieni i źródeł ciepła. Szczelnie zamknąć i przechowywać w miejscu zabezpieczonym przed ogniem! Nie stosować łatwopalnych cieczy!



Chronić przed mrozem i przechowywać w miejscu zabezpieczonym przed zimnem.



Nosić odpowiedni strój ochronny, rękawiczki lub maskę.



Przed pierwszym użyciem należy ostrożnie przeczytać instrukcję obsługi.

## ● **Przed uruchomieniem**

- Prosimy o sprawdzenie zawartości - bezpośrednio po rozpakowaniu produktu - pod kątem kompletności i stanu elementów.

## ■ **RYZIKO USZKODZENIA!**

Produkt może ulec uszkodzeniu podczas nieostrożnego otwierania opakowania ostrym nożem lub innym ostrym przedmiotem. Podczas otwierania opakowania należy zachować szczególną ostrożność.

- Wyjąć produkt z opakowania.
- Sprawdzić dostawę pod kątem kompletności (patrz rys. A).
- Upewnić się, że produkt oraz jego komponenty nie wykazują uszkodzeń. Jeśli tak, nie wolno stosować produktu.

## ● **Uruchomienie**

### ■ **RYZIKO USZKODZENIA!**

Niewłaściwe obchodzenie się z produktem może powodować jego uszkodzenia.

- Dopilnować, aby podczas montażu nie uszkodzić żadnego przewodu, rur czy też wodociągów.
- Przed przystąpieniem do wiercenia otwory należy zaznaczyć, korzystając z liniiki.

## ● **Wybieranie miejsca montażu**

- Wybrać miejsce po montaż, które jest stabilne i ma odpowiednią nośność.



- Wziąć pod uwagę masę produktu wraz z wodą w wężu (patrz rozdział „Dane techniczne”).
- Wybrać miejsce pod montaż, w którym będzie można korzystać z całego zakresu obrotu skrzynki na wąż [11] wynoszącego 180°.
- Zmierzyć odległość od kranu, aby wąż doprowadzający [13] swobodnie zwiisał po podłączeniu (patrz rys. B).

## ● Wybór materiału montażowego

Do montażu w ścianach betonowych lub ceglanych należy użyć dołączonych wkrętów [6] i dybli [7] (patrz rys. C). Nadają się do stosowania wyłącznie w ścianach betonowych lub ceglanych.

## ● Montaż

- Upewnić się, że wspornik ścienny [8] jest wypoziomowany. Zaznaczyć położenie trzech otworów i wywiercić (patrz rys. C).
- Do wywierconych otworów włożyć dyble [7].

- Wspornik ścienny [8] przykręcić za pomocą wkrętów [6]. Wspornik ścienny [8] należy zamocować poziomo. (Ściany betonowe lub murowane patrz rys. C).
- Przytrzymać skrzynkę na wąż [11] za uchwyt do przenoszenia. Skrzynkę na wąż [11] włożyć we wspornik ścienny [8]. Dwa zaczepy bezpieczeństwa [9] i [10] włożyć do wspornika ściennego [8]. Upewnić się, że lewy zaczep bezpieczeństwa [9] i prawy zaczep bezpieczeństwa [10] włożono po właściwej stronie. Za pomocą 2 śrub [14] mocno przykręcić zaczepy bezpieczeństwa [9] i [10] do wspornika ściennego [8] (patrz rys. D i E).
- Sprawdzić jakiego rodzaju przyłącze wody jest dostępne.
- Jeśli zawór ma gwint 33,3 mm (G1”), użyć złącza zaworu [2] i przykręcić do zaworu.

- W przypadku zaworu z gwintem 26,5 mm (G<sup>3/4</sup>" ) najpierw reduktor **1** należy wkręcić w złącze zaworu **2**, a następnie złącze zaworu **2** przykręcić do zaworu (patrz rys. F).
- Wąż zasilający **13** podłączyć do złącza węża **3**. Złącze węża **3** podłączyć do złącza zaworu **2** (patrz rys. G). Upewnić się, że element zatrzasnął się na swoim miejscu.
- Drugi koniec węża zasilającego **13** podłączyć do złącza węża z blokadą wypływu wody **4**. Następnie złącze węża z blokadą wypływu wody **4** podłączyć do zaworu zwijacza węża **15**. Upewnić się, że zatrzasnął się na swoim miejscu (patrz rys. B).
- Zraszacz ogrodowy **5** zamknąć przy złączu węża z blokadą wypływu wody **4**. Upewnić się, że element zatrzasnął się na swoim miejscu. Upewnić się, że zraszacz ogrodowy **5** jest zamknięty (patrz rys. I).

Produkt jest gotowy do użycia.

## ● Demontaż

Demontaż przebiega w sposób odwrotny jak montaż (patrz rozdział „Montaż”).

## ● Obsługa

### ● Rozwijanie węża

- Wąż do podlewania **12** wyciągnąć na żądaną długość ze skrzynki na wąż **11** (patrz rys. H).
- Zwolnić blokadę. Wąż do podlewania **12** schowa się na krótko, aż zostanie zatrzymany przez blokadę powrotną.
- Otworzyć zawór. Upewnić się, że zraszacz ogrodowy **5** jest poprawnie podłączony.
- Otworzyć zraszacz ogrodowy **5**, przekręcając zgodnie z kierunkiem ruchu wskazówek zegara (patrz rys. I).
- Wąż do podlewania **12** można rozwinąć wyłącznie do czerwonego oznaczenia.

## ● Zwijanie węża

### ■ RYZYKO OBRAŻEŃ I USZKODZEŃ!

- Nieodpowiednio prowadzony wąż do podlewania może zostać szarpnięty przez siłę sprężyny w automatycznym zwijaczu i spowodować obrażenia i szkody materialne.
- Wąż do podlewania trzeba zawsze prowadzić ręcznie. Należy przy tym dopilnować, aby podczas zwijania w pobliżu nie było żadnych osób.
  - Nigdy nie sięgać do środka obudowy.
  - Zamknąć zraszacz ogrodowy **5**, przekręcając w kierunku przeciwnym do ruchu wskazówek zegara (patrz rys. I).
  - Zamknąć zawór.
  - Otworzyć zraszacz ogrodowy **5**, aby uwolnić ciśnienie wody. Przekręcić w kierunku zgodnym z ruchem wskazówek zegara. Ponownie zamknąć zraszacz ogrodowy **5**, obracając go w kierunku przeciwnym do ruchu wskazówek zegara.

- Chwycić wąż do podlewania **12** i szybko pociągnąć, aby zwolnić blokadę. Wąż do podlewania **12** ręcznie wyciągnąć, aż do ogranicznika końcowego **16** automatycznego zwijacza w skrzynce na wąż **11** (patrz rys. J).

## ● Podłączanie innych akcesoriów wodnych

- Upewnić się, że zawór i zraszacz ogrodowy **5** są zamknięte.
- Zraszacz ogrodowy **5** odłączyć od złącza węża z blokadą wypływu wody **4** (patrz rys. K).
- Blokada wypływu wody zintegrowana ze złączem węża zapobiega wypływowi wody.
- Do złącza węża z blokadą wypływu wody **4** podłączyć kolejne akcesorium wodne. Upewnić się, że element zatrzasnął się na swoim miejscu.

## ● Czyszczenie i konserwacja

### Czyszczenie skrzynki na węża:

#### ■ **RYZYKO USZKODZENIA!**

Nieprawidłowe czyszczenie może doprowadzić do uszkodzenia produktu.

- Nie stosować agresywnych środków czyszczących ani ostrych bądź spiczastych przedmiotów metalowych, takich jak noże, szpatułki itp. Mogłyby one uszkodzić powierzchnię.

#### ⚠ **Po każdym użyciu:**

- Po każdym użyciu należy zamknąć zraszacz ogrodowy **5** oraz zawór.
- Po każdym użyciu wąż do podlewania **12** rozwinąć aż do ogranicznika końcowego **16**, aby zwolnić sprężynę powrotną (patrz rozdział „Zwijanie węża”).

### Czyszczenie w razie potrzeby:

- Wszystkie części wyczyścić wilgotną szmatką.

### Czyszczenie co miesiąc i po zimie:

- Regularnie sprawdzać węże pod kątem pęknięć, ukruszonych

elementów i innych oznak zużycia.

### Przechowywanie:

- Przed odłożeniem do przechowywania wszystkie części należy wysuszyć.
- Zawsze przechowywać produkt w suchym miejscu.
- Chronić produkt przed bezpośrednim działaniem promieni słonecznych.
- Przechowywać produkt poza zasięgiem dzieci, szczelnie zamknięty i w temperaturze przechowywania od 5 °C do 20 °C (temperatura pokojowa).
- Regulowany zraszacz ogrodowy **5** można umieścić w dolnej części wspornika ściennego **8** w celu przechowywania (patrz rys. N).

### ● Przechowywanie przez zimę

Chronić produkt przed mrozem. Woda zalegająca w wężu może zamarznąć i rozszerzyć się, powodując tym samym uszkodzenia.

- Odłączyć wąż zasilający **13** od zaworu.
- Odłączyć wąż do podlewania **12** od zraszacz ogrodowego **5** lub od innego akcesorium wodnego.

- Całkowicie opróżnić wąż zasilający **13** i wąż do podlewania **12**, trzymając otwór węża skierowany w dół.
- Pozostawić części do całkowitego wyschnięcia.
- Usunąć śruby **14** oraz zaczepy bezpieczeństwa **9** i **10** (patrz rys. L), a skrzynkę na wąż **11** odłączyć od wspornika ściennego **8** (patrz rys. M).
- Skrzynkę na wąż **11** przechowywać w miejscu chronionym przed mrozem.

## ● Konserwacja

**⚠ OSTRZEŻENIE!** Wszelkie naprawy może wykonywać wyłącznie producent, jego partner serwisowy lub podobnie wykwalifikowani fachowcy. Niewłaściwa konserwacja może powodować zagrożenia.

## ● Utylizacja

Opakowanie wykonane jest z materiałów przyjaznych dla środowiska, które można przekazać do utylizacji w lokalnym punkcie przetwarzania surowców wtórnych.

Informacji na temat możliwości utylizacji wyeksploatowanego produktu udziela urząd gminy lub miasta.



Produkt, w tym akcesoria i materiały opakowaniowe, nadają się do recyklingu i podlegają rozszerzonej odpowiedzialności producenta.

Wyrzuć je osobno, zgodnie z ilustracją przedstawiającą informacje o sortowaniu, aby zapewnić lepszą utylizację odpadów.

Logo Triman jest ważne tylko dla Francji.

## ● Gwarancja

Produkt wyprodukowano według wysokich standardów jakości i poddano skrupulatnej kontroli przed wysyłką. W przypadku wad produktu nabywcy przysługują ustawowe prawa. Gwarancja nie ogranicza ustawowych praw nabywcy produktu.

Produkt objęte jest 3 gwarancją, licząc od daty zakupu. Gwarancja wygasa w razie zawinionego przez użytkownika uszkodzenia produktu, niewłaściwego użycia lub konserwacji.

W przypadku wystąpienia w ciągu 3 lat od daty zakupu wad materiałowych lub fabrycznych, dokonujemy – według własnej oceny – bezpłatnej naprawy lub wymiany produktu.

Świadczenie gwarancyjne obejmuje wady materiałowe i fabryczne. Gwarancja nie obejmuje części produktu ulegających normalnemu zużyciu, uznawanych za części zużywalne (np. baterie) oraz uszkodzeń części łamliwych, np. przełączników, akumulatorów lub wykonanych ze szkła.

Zgodnie z Kodeksem Cywilnym art. 581 §1 wraz z wymianą urządzenia lub ważnej części czas gwarancji rozpoczyna się na nowo.

## **Sposób postępowania w przypadku naprawy gwarancyjnej**

Aby zapewnić szybkie rozpatrzenie Państwa wniosku,

prosimy stosować się do następujących wskazówek:

Przed skontaktowaniem się z działem serwisowym należy przygotować paragon i numer artykułu (IAN 437135\_2304) jako dowód zakupu.

Numery artykułów można znaleźć na tabliczce znamionowej, na grawerunku, na stronie tytułowej jego instrukcji (na dole po lewej stronie) lub jako naklejkę na stronie odwrotnej lub spodniej.

W razie wystąpienia błędów w działaniu lub innych wad, należy skontaktować się najpierw z wymienionym poniżej działem serwisowym telefonicznie lub pocztą elektroniczną.

Produkt uznany za uszkodzony można następnie z dołączeniem dowodu zakupu (paragonu) i podaniem, na czym polega wada i kiedy wystąpiła, przestać bezpłatnie na podany Państwu adres serwisu.

## **Serwis**

 **Serwis Polska**

Tel.: 008004911946

E-Mail: [owim@lidl.pl](mailto:owim@lidl.pl)

# ● Deklaracja zgodności UE

## DEKLARACJA ZGODNOŚCI UE (437135\_2304)

IAN: 437135\_2304  
Nazwa produktu: PARKSIDE Naścienny beben na waż ogrodowy 25m (1/2")  
Oznaczenie modelu: HG10472

Opisany powyżej przedmiot niniejszej deklaracji jest zgodny z odnośnymi wymaganiami unijnego prawodawstwa harmonizacyjnego:

Dyrektywa 2006/42/WE

Odniesienia do odpowiednich norm zharmonizowanych lub do innych specyfikacji technicznych, w stosunku do których deklarowana jest zgodność:

Nr / Części

Dyrektywa 2006/42/WE

Annex I of 2006/42/EC

Osoba odpowiedzialna za dokumentację techniczną: OWIM GmbH & Co.KG

Podpisano w imieniu:

**OWIM GmbH & Co. KG, Stiftsbergstraße 1, 74167 Neckarsulm, Niemcy**

Niniejsza deklaracja zgodności wydana zostaje na wyłączną odpowiedzialność producenta.

Tłumaczenie oryginalnej deklaracji zgodności

Neckarsulm

18.09.2023

Miejsce

Data

ppa. Stefan Haensel  
Prokurent

ppa. Jöns Buchheim  
Prokurent

<b>Úvod</b> .....	Strana	80
Použití v souladu s určením .....	Strana	80
Popis dílů .....	Strana	81
Technické údaje .....	Strana	81
Rozsah dodávky .....	Strana	82
<b>Bezpečnostní pokyny</b> .....	Strana	82
Všeobecné bezpečnostní pokyny .....	Strana	82
<b>Před uvedením do provozu</b> .....	Strana	85
<b>Uvedení do provozu</b> .....	Strana	85
Vyberte místo montáže .....	Strana	85
Vyberte montážní materiál .....	Strana	86
<b>Montáž</b> .....	Strana	86
Demontáž .....	Strana	87
<b>Obsluha</b> .....	Strana	87
Vytáhněte hadici .....	Strana	87
Navinutí hadice .....	Strana	88
Připojení dalších spotřebičů vody .....	Strana	88
<b>Čištění a péče</b> .....	Strana	89
Přezimování .....	Strana	89
<b>Údržba</b> .....	Strana	90
<b>Zlikvidování</b> .....	Strana	90
<b>Záruka</b> .....	Strana	90
<b>EU prohlášení o shodě</b> .....	Strana	92



## Seznam použitých piktogramů

■	Bezpečnostní pokyny
□	Návod k použití

## **NÁSTĚNNÝ NAVÍJEČ HADICE**

### ● Úvod

Blahopřejeme Vám ke koupi nového výrobku. Rozhodli jste se pro kvalitní výrobek. Před prvním uvedením do provozu se seznamte s výrobkem. K tomu si pozorně přečtěte následující návod k obsluze a bezpečnostní pokyny. Používejte výrobek jen popsáním způsobem a pouze pro uvedené oblasti použití. Ustovejte si tento návod na bezpečném místě. Všechny podklady vydejte při předání výrobku i třetí osobě.

### ● **Použití v souladu s určením**

Výrobek je určen výhradně pro použití jako navíječ hadice v uzavřené skříni hadice s automatickým navíjením. Kromě rozprašovací trysky lze k zavlažovací hadici připojit i další spotřebiče vody, jako jsou rozstříkovače, zavlažovací systémy a vysokotlaké čisticí prostředky. Výrobek je určen výhradně pro soukromé, nikoli komerční použití. Výrobek používejte pouze způsobem popsáním v tomto návodu k obsluze. Jakékoli jiné použití není určeno a může vést ke zranění osob nebo poškození majetku. Tento výrobek není hračka.

## ● Popis dílů

- 1 Redukce, 33,3 mm na 26,5 mm (G1" až G¾")
- 2 Kohoutová přípojka, 33,3 mm (G1")
- 3 Hadicová spojka, ½" (12,7 mm)
- 4 Hadicová spojka se zarážkou, ½" (12,7 mm)
- 5 Nastavitelný zahradní postřikovač
- 6 Šroub
- 7 Hmoždinka
- 8 Nástěnný držák
- 9 Bezpečnostní západka (vlevo)
- 10 Bezpečnostní západka (vpravo)
- 11 Skříň hadice
- 12 Zavlažovací hadice, 25 m (předem navinutá)
- 13 Přívodní hadice, 2 m (předem navinutá)
- 14 Šrouby (pro bezpečnostní západky 9 a 10)
- 15 Kohout hadicového navijáku
- 16 Koncový doraz

## ● Technické údaje

### Skříň hadice:

Max.

pracovní tlak: 6 bary

Rozměry

skříň hadice: cca 394 x  
225 x 445 mm  
(D x Š x V)

Hmotnost: cca 9,15 kg  
(prázdná)  
cca 11,64 kg (s  
vodou v hadici)

Rozsah otáčení: horizontálně  
360°

Materiál: plast, odolný  
proti povětr-  
nostním vlivům

### Hadice:

Délka  
zavlažovací  
hadice: 25 m

Délka přívodní  
hadice: 2 m

Průměr: 15,5 mm  
(vnější)  
11 mm (vnitřní)

Materiál hadice: hadice z PVC  
tkaniny

Velikost

připojení hadice: cca ø 16 mm

Závit pro připojení  
kohoutu: 33,3 mm a  
26,5 mm závit  
(G1", G¾")

### Montážní materiál:

Šroub: Štěrbina  
6,3 x 70 mm

Nástěnná z

ástrčka: ø 10 x 50 mm

## ● Rozsah dodávky

- 1 Nástěnný držák
- 1 Skříň hadice s hadicemi
- 1 Redukce, 33,3 mm na 26,5 mm (G1" až G¾")
- 1 Kohoutová přípojka, 33 mm (G1")
- 1 Hadicová spojka
- 2 Hadicové spojky se zarážkou
- 1 Nastavitelný zahradní postřikovač
- 3 Hmoždinky
- 3 Šrouby (pro montáž na zed')
- 2 Bezpečnostní západky
- 2 Šrouby (pro bezpečnostní západku)



### **Bezpečnostní pokyny**

## ● Všeobecné bezpečnostní pokyny

USCHOVEJTE VŠECHNY BEZPEČNOSTNÍ POKYNY A UPOZORNĚNÍ PRO MOŽNÉ BUDOUCÍ POUŽITÍ!



### **VAROVÁNÍ! NEBEZPEČÍ SMRTI**

#### **A NEHOD PRO BATOLATA**

**A DĚTI!** Děti si s výrobkem nemohou hrát a čištění/ uživatelská údržba by neměla být prováděna dětmi bez dozoru.

- Nedovolte dětem, aby si hrály s balicí fólií nebo částmi obalu, jinak by se mohly při hraní do něho zamotat nebo spolknout části a udusit se.
- Nenechávejte výrobek v průběhu používání bez dozoru.
- V průběhu instalace udržujte děti daleko. Dodává se šrouby a jinými malými díly. Při požití nebo vdechnutí může dojít k udušení.
- Děti nebo osoby, kterým chybí znalosti nebo zkušenosti s výrobkem nebo jejichž fyzické, smyslové nebo duševní schopnosti jsou omezené, nesmí nikdy používat výrobek bez dozoru nebo poučení osoby odpovědné za jejich bezpečnost. Děti by měly být pod dohledem, aby si s výrobkem nehrály.

- Ujistěte se, že výrobek používají pouze osoby, které jsou ve věku nejméně 16 let, které mají plné fyzické a duševní schopnosti a přečetli si návod k obsluze a porozuměli mu. Všechny ostatní osoby mohou výrobek používat pouze pod dohledem vhodných osob.
-  **NEBEZPEČÍ ZRANĚNÍ ELEKTRICKÝM PROUDEM!** Při instalaci dbejte na to, abyste nepoškodili žádné vedení proudu. Nesprávná instalace nebo použití může způsobit úraz elektrickým proudem.
- Neměřte vodním paprskem nikdy na elektrické přístroje.
- Nikdy vodním paprskem neměřte nikdy na osoby nebo zvířata.
- ▲ **OPATRNĚ! NEBEZPEČÍ ZRANĚNÍ!** Neodborná instalace nebo použití může vést k zraněním.
- Zajistěte, aby byly všechny části nepoškozené a odborně namontované.
- Zkontrolujte správný tlak vody, aby nedošlo k úniku vody pod vysokým tlakem a zranění. Nikdy vodním paprskem neměřte na osoby nebo zvířata.
- Nikdy nepijte vodu, kterou přepravujete výrobkem. Výrobek není vhodný pro pitnou vodu. Výrobek je určen k přepravě vody z pevných zařízení. Jiné kapaliny nesmí být s tímto zařízením přepravovány.
- Rozvinutou hadici pokládejte pouze naplocho na zem. Zabraňte vyčnívajícím smyčkám. Smyčky představují nebezpečí zakopnutí a mohou vést k nehodám.
- Nedovolte, aby se hadice sama zasunula zpět. Opatrně ji zasuňte zpět do skříně.
- Pokud nezaklapla funkce automatického zastavení, hadici nepouštějte.

## ■ **NEBEZPEČÍ UKLOUZnutí!**

Pokud je zem mokrá, můžete na zemi uklouznout a zranit se. Ujistěte se, že podlaha v blízkosti výrobku je co nejsušší.

- Vždy uzavřete vodní kohout, když není výrobek používán.

## ■ **NEBEZPEČÍ POŠKOZENÍ!**

Nesprávné zacházení s výrobkem může vést k poškozením.

- Při instalaci dbejte na to, abyste nepoškodili kabely, vedení ani vodní potrubí. Před vrtáním použijte vyhledávač vedení k vyhledání místa pro montáž.
- Aby nedošlo k poškození mrazem, sejměte v zimě výrobek ze zdi a uložte jej do sucha.
- Neved'te hadici kolem rohů nebo hran ani podél špičatých nebo ostrých předmětů. Poškození mohou vést k netěsnostem.
- Neved'te hadici v oblastech, kterými projíždí vozidla. Přejetí může způsobit prasknutí hadice.

- Nikdy neotevírejte skříň výrobku. Pružiny jsou předpnuté, mohou hadici navinout zpět.
- Neodstraňujte žádné šrouby ze žádné části skříňe.
- Zkontrolujte, zda se hadice nenavíjí sama zpět. To může vést k poškozením.
- Během používání nezakrývejte otvor hadice prsty ani předměty.
- Montáž nechejte vykonat jen odborníky.
- Nepoužívejte výrobek, pokud jsou plastové součásti popraskané, roztržené nebo deformované. Poškozené součásti vyměňujte pouze za vhodné originální náhradní díly.

## **Vysvětlení symbolů:**



Nepoužívejte žíravé látky!



Nestříkejte na elektrická zařízení, elektrické kabely ani vedení.



Nestříkejte na lidi!



Nestříkejte na zvířata!



Stříkejte pouze na rostliny!



Výrobek nepoužívejte k pití!



Udržujte mimo dosah otevřeného ohně a zdrojů tepla. Nádoby pevně uzavřete; skladujte na místě bezpečném proti ohni! Nepoužívejte lehce vznětlivé kapaliny!



Chraňte před mrazem a skladujte bez mrazu.



Používejte vhodný ochranný oděv, rukavice nebo masku.



Před použitím si pečlivě přečtěte návod.

## ● Před uvedením do provozu

- Zkontrolujte ihned po vybalení, zda je dodávka kompletní a dokonalý stav výrobku a všech složek.

## ■ **NEBEZPEČÍ POŠKOZENÍ!**

Pokud otevřete obal ostrým nožem nebo jiným ostrým předmětem, může dojít k poškození výrobku. Při otevírání balení buďte velmi opatrní.

- Vyjměte výrobek z obalu.
- Zkontrolujte, zda je dodávka kompletní (viz obr. A).
- Zkontrolujte, zda výrobek nebo jeho součásti nejsou poškozené. V takovém případě produkt nepoužívejte.

## ● Uvedení do provozu

### ■ **NEBEZPEČÍ POŠKOZENÍ!**

Nesprávné zacházení s výrobkem může vést k poškozením.

- Při instalaci dbejte na to, abyste nepoškodili kabely, vedení ani vodní potrubí.
- Před vrtáním použijte vyhledávač vedení k vyhledání místa pro montáž.

## ● Vyberte místo montáže

- Zvolte stabilní únosné montážní místo.

- Dodržujte hmotnost výrobku včetně vody v hadici (viz kapitola „Technické údaje“).
- Vyberte místo montáže, kde lze použít celý rozsah otáčení skříň hadice [11] o 180°.
- Změřte vzdálenost od kohoutku, aby bylo možné přivodní hadici [13] volně připojit kohoutkem (viz obr. B).

## ● Vyberte montážní materiál

Pro montáž na betonovou nebo cihlovou stěnu použijte dodané šrouby [6] a hmoždinky [7] (viz obr. C). Tyto jsou vhodné pouze pro betonové nebo cihlové stěny.

## ● Montáž

- Zajistěte, aby byl nástěnný držák [8] vodorovný. Označte polohu vrtaného otvoru a vyvrtejte tři otvory (viz obr. C).
- Zastrčte hmoždinky [7] do vyvrtaných otvorů.
- Namontujte nástěnný držák [8] s pomocí šroubů [6]. Nástěnný držák [8] musí být namontován vodorovně. (Pro betonové stěny a zdivo viz obr. C).
- Držte skříň hadice [11] za rukojeť pro přenášení. Zasuňte skříň hadice [11] do nástěnného držáku [8]. Vložte obě bezpečnostní západky [9] a [10] do nástěnného držáku [8]. Dbejte na to, aby levá bezpečnostní západka [9] a pravá bezpečnostní západka [10] byly použity na správné straně. Připevněte bezpečnostní západky [9] a [10] k nástěnnému držáku [8] pomocí 2 šroubů [14] (viz obr. D a E).
- Zkontrolujte typ dostupného připojení vody.
- Pro závit 33,3 mm závit (G1") použijte kohoutovou přípojku [2] a našroubujte ji na kohout.

- U kohoutu se závitem 26,5 mm (G<sup>3/4</sup>" ) nejprve našroubujte redukci **1** do kohoutové přípojky **2** a poté našroubujte kohoutovou přípojku **2** na kohout (viz obr. F).
- Spojte přívodní hadici **13** s hadicovou spojkou **3**. Poté připojte hadicovou spojku **3** ke kohoutové přípojce **2** (viz obr. G). Ujistěte se, že slyšitelně zapadla na své místo.
- Druhý konec přívodní hadice **13** připojte k hadicové spojce se zářázkou **4**. Poté připojte hadicovou spojku se zářázkou **4** ke kohoutu hadicového navijáku **15**. Dbejte na to, aby zapadl na své místo (viz obr. B).
- Připojte zahradní postřikovač **5** k hadicové spojce se zářázkou **4**. Ujistěte se, že slyšitelně zapadla na své místo. Ujistěte se, že je zahradní postřikovač **5** zavřený (viz obr. I).

Výrobek je připraven k provozu.

## ● Demontáž

Při demontáži postupujte v opačném sledu operací montáže (viz kapitola „Montáž“).

## ● Obsluha

### ● Vytáhněte hadici

- Vytáhněte zavlažovací hadici **12** ze skříně hadice **11** na požadovanou délku (viz obr. H).
- Uvolněte tah. Zavlažovací hadice **12** se krátce zasune, dokud není přidržována vratnou bariérou.
- Otevřete vodní kohout. Zajistěte, aby byl zahradní postřikovač **5** zavřený.
- Otevřete zahradní postřikovač **5** jeho otočením ve směru hodinových ručiček (viz obr. I).
- Zavlažovací hadici **12** lze vytáhnout pouze po červenou značku.



## ● Navinutí hadice

### ■ NEBEZPEČÍ ZRANĚNÍ A POŠKOZENÍ!

Nevedená zavlažovací hadice může být vymrštěna pružinovou silou navíjecí automatiky, což může způsobit zranění a poškození majetku.

■ Zavlažovací hadici zásadně vždy ved'te rukou. Při zasouvání se ujistěte, že v bezprostřední blízkosti nejsou žádné další osoby, zejména děti.

■ Nikdy nesahejte dovnitř skříně.

□ Zavřete zahradní postřikovač **5** jeho otočením proti směru hodinových ručiček (viz obr. Ī).

□ Uzavřete vodní kohout.

□ Otevřete zahradní postřikovač **5** a uvolněte tlak vody. Otočte uzávěr ve směru hodinových ručiček. Znovu uzavřete zahradní postřikovač **5** jeho otočením proti směru hodinových ručiček.

□ Přidržte zavlažovací hadici **12** a krátkým zatažením uvolněte zadní zarážku. Zavlažovací hadici **12** ved'te rukou, zatímco se automaticky navinuje do skříně hadice **11** až ke koncovému dorazu **16** (viz obr. J).

## ● Připojení dalších spotřebičů vody

□ Ujistěte se, že je kohout a zahradní postřikovač **5** zavřený.

□ Demontujte zahradní postřikovač **5** z hadicové spojky se zarážkou **4** (viz obr. K).

□ Zarážka integrovaná v hadicové spojce zabraňuje průtoku vody.

□ Nyní připojte další spotřebič vody k hadicové spojce se zarážkou **4**. Ujistěte se, že slyšitelně zapadla na své místo.

## ● Čištění a péče

### Vyčistěte skříň hadice:

#### ■ NEBEZPEČÍ POŠKOZENÍ!

- Nesprávné čištění nebo manipulace může vést k poškození výrobku.
- Nepoužívejte agresivní čisticí prostředky ani ostré nebo kovové čisticí předměty, jako jsou nože, tvrdé špachtle apod. Ty by mohly poškodit povrch.

#### ⚠ Po každém použití:

- Po každém použití zavřete zahradní postřikovač [5] a kohout.
- Po každém použití otočte zavlažovací hadici [12] až na koncový doraz [16], aby se uvolnila vratná pružina (viz kapitola „Navinutí hadice“).

### Čištění podle potřeby:

- Všechny díly očistěte navlhčeným hadříkem.

### Měsíčně a po každé zimě:

- Pravidelně kontrolujte hadice, zda nejsou popraskané, roztrhnuté a jinak opotřeбенé.

## ● Skladování:

- Všechny díly musí být před uskladněním zcela suché.
- Udržujte výrobek vždy suchý.
- Chraňte výrobek před přímým slunečním zářením.
- Skladujte výrobek mimo dosah dětí, bezpečně uzavřený a při teplotě skladování mezi 5 °C a 20 °C (pokojeová teplota).
- Nastavitelný zahradní postřikovač [5] lze zastrčit do spodní strany nástěnného držáku [8] pro uložení (viz obr. N).

## ● Přezimování

Výrobek chraňte před mrazem. Zamrznutí zbytkové vody v hadici se roztahuje a může způsobit poškození.

- Odpojte přívodní hadici [13] od kohoutu.
- Odpojte zavlažovací hadici [12] od zahradního postřikovače [5] nebo jiných spotřebičů vody.

- Přívodní hadici **13** a zavlažovací hadici **12** zcela vypusťte přidržením otvoru hadice směrem dolů.
- Nechte všechny díly úplně uschnout.
- Vyjměte šroub **14** a bezpečnostní západky **9** a **10** (viz obr. L) a vyjměte skříň hadice **11** z nástěnného držáku **8** (viz obr. M).
- Skříň hadice **11** skladujte v prostředí bez mrazu.

## ● Údržba

**⚠ VAROVÁNÍ!** Veškeré opravy smí provádět pouze výrobce, jeho servisní partner nebo obdobně kvalifikovaní pracovníci. Nesprávnou údržbou mohou vzniknout nebezpečí.

## ● Zlikvidování

Obal se skládá z ekologických materiálů, které můžete zlikvidovat prostřednictvím místních sběrů recyklovatelných materiálů.

○ možnostech likvidace vysloužilých zařízení se informujte u správy vaší obce nebo města.



Výrobek vč. příslušenství a obalové materiály jsou recyklovatelné a podléhají rozšířené odpovědnosti výrobce.

Likvidujte je odděleně podle ilustrovaných Info-tri (informace o třídění), abyste mohli lépe nakládat s odpady.

Logo Triman platí jen pro Francii.

## ● Záruka

Výrobek byl vyroben s nejvyšší pečlivostí podle přísných kvalitativních směrnic a před odesláním prošel výstupní kontrolou. V případě závad máte možnost uplatnění zákonných práv vůči prodejci. Vaše práva ze zákona nejsou omezena naší níže uvedenou zárukou.

Na tento artikl platí 3 záruka od data zakoupení. Záruční lhůta začíná od data zakoupení. Uchovejte si dobře originál pokladní stvrzenky. Tuto stvrzenku budete potřebovat jako doklad o zakoupení.

Pokud se do 3 let od data zakoupení tohoto výrobku vyskytne vada materiálu nebo výrobní vada, výrobek Vám – dle našeho rozhodnutí – bezplatně opravíme nebo vyměníme. Tato záruka zaniká, jestliže se výrobek poškodí, neodborně použil nebo neobdržel pravidelnou údržbu.

Záruka platí na vady materiálu a výrobní vady. Tato záruka se nevztahuje na díly výrobku podléhající opotřebení (např. na baterie), dále na poškození křehkých, choulostivých dílů, např. vypínačů, akumulátorů nebo dílů zhotovených ze skla.

## **Postup v případě uplatňování záruky**

Pro zajištění rychlého zpracování Vašeho případu se řiďte následujícími pokyny:

Pro všechny požadavky si připravte pokladní stvrzenku a číslo artiklu (IAN 437135\_2304) jako doklad o zakoupení.

Číslo artiklu najdete na typovém štítku, gravuře, titulní stránce návodu (vlevo dole) nebo na nálepce na zadní nebo spodní straně.

V případě poruch funkce nebo jiných závad nejdříve kontaktujte, telefonicky nebo e-mailem, v následujícím textu uvedené servisní oddělení.

Výrobek registrovaný jako vadný potom můžete s přiloženým dokladem o zakoupení (pokladní stvrzenkou) a údaji k závadě a kdy k ní došlo, bezplatně zaslat na adresu servisu, která Vám byla sdělena.

### **Servis**

** Servis Česká republika**

Tel.: 800600632

E-Mail: [owim@lidl.cz](mailto:owim@lidl.cz)

# ● EU prohlášení o shodě

## EU PROHLÁŠENÍ O SHODĚ (437135\_2304)

IAN: 437135\_2304  
Identifikace produktu: PARKSIDE Nástěnný navijec hadice 25m (1/2")  
Číslo modelu: HG10472

Výše popsaný předmět prohlášení je ve shodě s příslušnými harmonizačními právními předpisy Unie:

Směrnice 2006/42/ES

Odkazy na příslušné harmonizované normy nebo na jiné technické specifikace, ve vztahu k nimž se shoda prohlašuje:

Č. / Části

Směrnice 2006/42/EC

Annex I of 2006/42/EC

**Držitel technické dokumentace:** OWIM GmbH & Co.KG

Podepsáno za a jménem:

**OWIM GmbH & Co. KG, Stiftsbergstraße 1, 74167 Neckarsulm, Německo**

Toto prohlášení o shodě se vydává na výhradní odpovědnost výrobce.

Překlad původního prohlášení o shodě

Neckarsulm

Místo

18.09.2023

Datum

ppa. Stefan Haensel  
Prokurista

ppa. Jeps Buchheim  
Prokurista

<b>Úvod</b> .....	Strana	94
Používanie v súlade s určením .....	Strana	94
Popis súčiastok .....	Strana	95
Technické údaje .....	Strana	95
Rozsah dodávky .....	Strana	96
<b>Bezpečnostné upozornenia</b> .....	Strana	96
Všeobecné bezpečnostné upozornenia .....	Strana	96
<b>Pred uvedením do prevádzky</b> .....	Strana	99
<b>Uvedenie do prevádzky</b> .....	Strana	99
Výber miesta na montáž .....	Strana	99
Výber montážneho materiálu .....	Strana	100
<b>Montáž</b> .....	Strana	100
Demontáž .....	Strana	101
<b>Obsluha</b> .....	Strana	101
Rozvinutie hadice .....	Strana	101
Navinutie hadice .....	Strana	102
Pripojenie iných zariadení .....	Strana	102
<b>Čistenie a starostlivosť</b> .....	Strana	103
Prezimovanie .....	Strana	103
<b>Údržba</b> .....	Strana	104
<b>Likvidácia</b> .....	Strana	104
<b>Záruka</b> .....	Strana	104
<b>EÚ vyhlásenie o zhode</b> .....	Strana	106

## Zoznam použitých piktogramov

■	Bezpečnostné upozornenia
□	Návod na používanie

## **NÁSTENNÝ NAVÍJAČ HADICE**

### ● Úvod

Blahoželáme Vám ku kúpe Vášho nového výrobku. Kúpou ste sa rozhodli pre vysoko kvalitný produkt. Pred prvým uvedením do prevádzky sa oboznámte s výrobkom. Za týmto účelom si pozorne prečítajte nasledujúci návod na obsluhu a bezpečnostné pokyny. Výrobok používajte iba v súlade s popisom a v uvedených oblastiach používania. Tento návod uschovajte na bezpečnom mieste. Ak výrobok odovzdáte ďalšej osobe, priložte k nemu aj všetky podklady.

### ● Používanie v súlade s určením

Produkt je určený výlučne na používanie ako navíjak na hadicu s automatickým navíjaním v uzavretom boxe na hadicu. Na zavlažovaciu hadicu sa môžu okrem rozstrekovacej dýzy pripojiť aj ďalšie zariadenia ako rozprašovače, zavlažovacie zariadenia alebo vysokotlakové čističe. Produkt je určený výlučne na súkromné použitie a nie je vhodný na komerčné účely. Produkt používajte len podľa popisu v tomto návode na používanie. Akékoľvek iné použitie sa považuje za použitie mimo určenia a môže spôsobiť poranenie osôb alebo vecné škody. Produkt nie je určený na hranie.

## ● Popis súčiastok

- 1 Redukcia, 33,3 mm na 26,5 mm (G1" na G<sup>3</sup>/<sub>4</sub>" )
- 2 Adaptér na kohútik, 33,3 mm (G1")
- 3 Adaptér na hadicu, 1/2" (12,7 mm)
- 4 Adaptér na hadicu s funkciou zastavenia vody, 1/2" (12,7 mm)
- 5 Nastaviteľný záhradný postrekovač
- 6 Skrutka
- 7 Hmoždinky
- 8 Nástený držiak
- 9 Bezpečnostná závora (vľavo)
- 10 Bezpečnostná závora (vpravo)
- 11 Box na hadicu
- 12 Zavlažovacia hadica, 25 m (navinutá)
- 13 Prívodná hadica, 2 m (navinutá)
- 14 Skrutky (na bezpečnostnú závoru 9 a 10)
- 15 Kohútik na navinutie hadice
- 16 Koncová záležka

## ● Technické údaje

### Box na hadicu:

Max.

pracovný tlak: 6 bary

Rozmery

box na hadicu: pribl. 394 x 225 x 445 mm  
(D x Š x V)

Hmotnosť: pribl. 9,15 kg (prázdny)  
pribl. 11,64 kg (s vodou v hadici)

Rozsah otáčania: horizontálne 360°

Materiál: plast, odolný voči poveternostným podmienkam

### Hadice:

Dĺžka zavlažovacej hadice: 25 m

Dĺžka prívodnej hadice: 2 m

Priemer: 15,5 mm (vonkajší)  
11 mm (vnútorný)

Materiál hadice: hadica z PVC s tkaninou

Veľkosť hadicovej prípojky: pribl. ø 16 mm

Závit prípojky na kohútik: 33,3 mm a 26,5 mm závit (G1", G<sup>3</sup>/<sub>4</sub>" )

### Montážny materiál:

Skrutka: Štrbina 6,3 x 70 mm

Hmoždinka: ø 10 x 50 mm



## ● Rozsah dodávky

- 1 Nástenný držiak
- 1 Box na hadicu s hadicami
- 1 Redukcia, 33,3 mm na 26,5 mm (G1" na G<sup>3</sup>/<sub>4</sub>" )
- 1 Adaptér na kohútik, 33 mm (G1")
- 1 Adaptér na hadicu
- 2 Adaptér na hadicu s funkciou zastavenia vody
- 1 Nastaviteľný záhradný postrekovač
- 3 Hmoždinky
- 3 Skrutky (na upevnenie na stenu)
- 2 Bezpečnostné závary
- 2 Skrutky (na bezpečnostnú závoru)

## **Bezpečnostné upozornenia**

## ● **Všeobecné bezpečnostné upozornenia**

USCHOVAJTE SI VŠETKY BEZPEČNOSTNÉ UPOZORNENIA A POKYNY PRE MOŽNÉ BUDÚCE POUŽITIE!

-  **VÝSTRAHA!**  
**NEBEZPEČENSTVO**  
**OHROZENIA ŽIVOTA**  
**A NEBEZPEČENSTVO**  
**NEHODY PRE BATOLATÁ A**  
**DETI!**

Deti sa nesmú s produktom hrať ani ho čistiť alebo vykonávať údržbu bez dozoru.

- Nedovoľte, aby sa deti hrali s obalovou fóliou alebo časťami z obalu, pretože by sa do nich pri hraní mohli zachytiť alebo prehltnúť časti a udusiť sa.
- Produkt nenechávajte počas používania bez dozoru.
- Počas montáže držte deti v bezpečnej vzdialenosti. K tomuto produktu patria aj skrutky a iné malé časti. Ak ich deti prehltnú alebo vdýchnu, môžu spôsobiť udusenie.
- Deti alebo osoby, ktoré nemajú vedomosti alebo skúsenosti ohľadne zaobchádzania s produktom alebo majú obmedzené fyzické, zmyslové alebo duševné schopnosti, nesmú produkt nikdy používať bez dozoru alebo bez poučenia od osoby zodpovednej za ich bezpečnosť. Deti musia byť pod dozorom, aby sa s produktom nehrali.

- Zaistite, aby produkt používali len osoby, ktoré majú aspoň 16 rokov, sú plne telesne a duševne spôsobilé, prečítali si návod na používanie a porozumeli mu. Všetky ostatné osoby smú produkt používať len pod dozorom vhodnej osoby.



## **NEBEZPEČENSTVO ZÁSAHU**

### **ELEKTRICKÝM PRÚDOM!**

Zaistite, aby ste pri montáži nepoškodili žiadne elektrické vedenie. Nesprávna inštalácia alebo nesprávne používanie môže viesť k zasiahnutiu elektrickým prúdom.

- Prúd vody nikdy nesmerujte na elektrické zariadenia.
- Prúdom vody nikdy nemierite na ľudí ani na zvieratá.

## **⚠ POZOR!**

### **NEBEZPEČENSTVO**

**PORANENIA!** Nesprávna inštalácia alebo nesprávne používanie môže viesť k poraneniam.

- Uistite sa, že všetky diely sú nepoškodené a správne namontované.

- Riadne skontrolujte tlak vody, aby ste zaistili, že voda neunikne vysokým tlakom a nespôsobí poranenia. Prúdom vody nikdy nemierite na ľudí ani na zvieratá.
- Nikdy nepite vodu, ktorú prenášate v produkte. Produkt nie je vhodný na pitnú vodu. Produkt je vhodný na prepravu vody zo stacionárnych inštalácií. Nesmú sa ním prepravovať iné tekutiny.
- Rozvinutú hadicu pokladajte na zem len vodorovne. Zabráňte tomu, aby sa vytvárali stojaté slučky. Na slučkách sa dá ľahko potknúť, čo môže viesť k poraneniam.
- Nedovoľte, aby hadica sama od seba odskočila. Opatrne ju zaveďte naspäť do telesa.
- Hadicu nepúšťajte, kým nie je zacvaknutá automatická funkcia zastavenia.

- **NEBEZPEČENSTVO POŠMYKNUTIA!** Keď je zem mokrá, môžete sa pošmyknúť a poraniť sa. Snažte sa zem okolo produktu udržiavať čo najsuchšiu.
- Vodovodný kohútik zatvorte, keď sa produkt nepoužíva.
- **NEBEZPEČENSTVO POŠKODENIA!** Nesprávne zaobchádzanie s produktom môže spôsobiť poškodenia.
- Zaisťte, aby ste pri montáži nepoškodili žiadne káble, elektrické vedenia a vodovodné potrubia. Miesto montáže pred vrtaním preskúmajte vyhládavačom elektrických vedení.
- Aby ste zabránili poškodeniu z mrazu, v zime produkt odmontujte zo steny a skladujte ho v suchu.
- Hadicu neved'te cez rohy, hrany ani popri špicatých alebo ostrých predmetoch. Vzniknuté poškodenia môžu viesť k netesnostiam.
- Hadicu nepokladajte na miesta, cez ktoré prechádzajú motorové vozidlá. Keď hadicu prejde nejaké vozidlo, mohla by prasknúť.

- Neotvárajte teleso produktu. Pružiny sú napnuté, mohli by odskočiť.
- Z častí telesa neodstraňujte žiadne skrutky.
- Dbajte na to, aby sa hadica sama od seba nenavinula naspäť. Môže to spôsobiť poškodenia.
- Otvor hadice počas používania neupchávajte prstami ani predmetmi.
- Vykonanie montáže prenechajte odborníkom.
- Ak sú plastové súčiastky prasknuté alebo sa zdeformovali, produkt už viac nepoužívajte. Poškodené súčiastky nahrádzajte len vhodnými originálnymi náhradnými časťami.

### Vysvetlenie symbolov:



Nepoužívajte leptavé látky!



Nestriekajte na elektrické prístroje, elektrické káble a vedenia.



Nestriekajte na osoby!



Nestriekajte na zvieratá!



Striekajte len na rastliny!



Produkt nepoužívajte na pitie!



Držte mimo ohňa a zdrojov tepla. Nádoby riadne zatvorte; skladujte bezpečne, aby nevznikol požiar! Nepoužívajte ľahko zápalné kvapaliny!



Chráňte pred mrazom a skladujte mimo mrazu.



Noste vhodný ochranný odev, rukavice alebo masku.



Pred prvým použitím si pozorne prečítajte návod.

## ● Pred uvedením do prevádzky

- Ihneď po rozbalení skontrolujte kompletnosť a bezchybný stav produktu a všetkých jeho častí.

- **NEBEZPEČENSTVO POŠKODENIA!** Ak pri otváraní obalu ostrým nožom alebo iným ostrým predmetom nebudete opatrní, produkt môžete poškodiť. Pri otváraní obalu buďte veľmi opatrní.

- Vyberte produkt z obalu.
- Skontrolujte, či je balenie kompletne (pozri obr. A).
- Skontrolujte, či produkt alebo náhradné časti nevykazujú nejaké známky poškodenia. Ak sú poškodené, produkt nepoužívajte.

## ● Uvedenie do prevádzky

- **NEBEZPEČENSTVO POŠKODENIA!** Nesprávne zaobchádzanie s produktom môže spôsobiť poškodenia.

- Zaisťte, aby ste pri montáži nepoškodili žiadne káble, elektrické vedenia a vodovodné potrubia.
- Miesto montáže pred vŕtaním preskúmajte vyhládávačom elektrických vedení.

## ● Výber miesta na montáž

- Na montáž si zvolte stabilné miesto s dostatočnou nosnosťou.

- Berte do úvahy hmotnosť produktu vrátane vody v hadici (pozri kapitolu „Technické údaje“).
- Na montáž si zvolte také miesto, na ktorom sa bude môcť box na hadicu [11] otáčať o celých 180°.
- Vzdialenosť od vodovodného kohútika odmerajte tak, aby mohla prírodná hadica [13] voľne visieť, keď bude zapojená (pozri obr. B).

## ● Výber montážneho materiálu

Pri montáži na betón alebo tehlovú stenu použite dodané skrutky [6] a hmoždinky [7] (pozri obr. C). Tieto sú vhodné výlučne na betón alebo tehlové steny.

## ● Montáž

- Uistite sa, či je nástenný držiak [8] na stenu plochý. Zaznačte si polohu otvorov na vŕtanie a vyvŕtajte tri otvory (pozri obr. C).
- Do vyvŕtaných otvorov vložte hmoždinky [7].
- Nástenný držiak [8] upevnite pomocou skrutiek [6]. Nástenný držiak [8] musí byť pripevnený horizontálne. (Pri betónových a murovaných stenách pozri obr. C).
- Box na hadicu [11] držte za rukoväť. Box na hadicu [11] zaveďte do nástenného držiaka [8]. Do nástenného držiaka [8] zasunúte obe bezpečnostné závory [9] a [10]. Dbajte na to, aby bola ľavá bezpečnostná závera [9] a pravá bezpečnostná závera [10] zasunuté na správnej strane. Bezpečnostné závory [9] a [10] pevne uchyťte na nástenný držiak [8] pomocou 2 skrutiek [14] (pozri obr. D a E).
- Skontrolujte typ vodovodnej prípojky, ktorú máte k dispozícii.
- Pri vodovodnom kohútiku s 33,3 mm závitom (G1") použite adaptér na kohútik [2] a naskrutkujte ho na vodovodný kohútik.

- Pri vodovodnom kohútiku s 26,5 mm závitom (G<sup>3/4</sup>" ) najprv na adaptér na kohútik **2** naskrutkujte redukciu **1** a potom adaptér na kohútik **2** naskrutkujte na vodovodný kohútik (pozri obr. F).
- Prívodnú hadicu **13** pripojte k adaptéru na hadicu **3**. Adaptér na hadicu **3** potom pripojte k adaptéru na kohútik **2** (pozri obr. G). Dbajte na to, aby adaptér zreteľne zacvakol.
- Druhý koniec prívodnej hadice **13** zapojte do adaptéra na hadicu s funkciou zastavenia vody **4**. Adaptér na hadicu s funkciou zastavenia vody **4** pripojte ku kohútiku na navinutie hadice **15**. Dbajte na to, aby zacvakla (pozri obr. B).
- Záhradný postrekovač **5** pripojte k adaptéru na hadicu s funkciou zastavenia vody **4**. Dbajte na to, aby adaptér zreteľne zacvakol. Dbajte na to, aby bol záhradný postrekovač **5** zatvorený (pozri obr. I).

Produkt je pripravený do prevádzky.

## ● Demontáž

Pri demontáži vykonajte kroky v časti Montáž v opačnom poradí (pozri kapitolu „Montáž“).

## ● Obsluha

### ● Rozvinutie hadice

- Zavlažovaciu hadicu **12** rozviňte z boxu na hadicu **11** na požadovanú dĺžku (pozri obr. H).
- Prestaňte ťahať. Zavlažovacia hadica **12** sa ešte posunie trochu naspäť a potom ju zadrží blokovanie spätného chodu.
- Otvorte vodovodný kohútik. Uistite sa, že záhradný postrekovač **5** je zatvorený.
- Záhradný postrekovač **5** otvoríte tak, že ho otočíte v smere hodinových ručičiek (pozri obr. I).
- Zavlažovacia hadica **12** sa smie vyťahovať len po červenú značku.

## ● Navinutie hadice

### ■ NEBEZPEČENSTVO PORANENIA A POŠKODENIA! Ak

zavlažovaciu hadicu nebudete pri navíjaní držať, sila pružiny automatického navinutia môže spôsobiť, že sa hadica roztočí a povedie k poraneniám a poškodeniam.

- Zavlažovaciu hadicu posúvajte vždy rukou. Pri navíjaní dbajte na to, aby sa v blízkosti nenachádzali žiadne ďalšie osoby.
- Nikdy nesiahajte do vnútra telesa.
- Záhradný postrekovač **5** zatvoríte tak, že ho otočíte proti smeru hodinových ručičiek (pozri obr. I).
- Zatvorte vodovodný kohútik.
- Otvorením záhradného postrekovača **5** znížite tlak vody. Otvoríte ho tak, že ho otočíte v smere hodinových ručičiek. Záhradný postrekovač **5** znova zatvoríte otočením proti smeru hodinových ručičiek.

- Zavlažovaciu hadicu **12** pevne držte a krátko ňou potiahnite, aby ste uvoľnili blokovanie spätného chodu. Zavlažovaciu hadicu **12** posúvajte rukou, dokým sa automaticky nenavinie do boxu na hadicu **11** až po koncovú zarážku **16** (pozri obr. J).

## ● Pripojenie iných zariadení

- Uistite sa, že vodovodný kohútik a záhradný postrekovač **5** sú zatvorené.
- Záhradný postrekovač **5** odstráňte z adaptéru na hadicu s funkciou zastavenia vody **4** (pozri obr. K).
- Funkcia zastavenia vody v adaptéri na hadicu zabraňuje tomu, aby voda kvapkala.
- K adaptéru na hadicu s funkciou zastavenia vody **4** teraz pripojte iné zariadenie. Dbajte na to, aby adaptér zreteľne zacvakol.

## ● Čistenie a starostlivosť

### Čistenie boxu na hadicu:

#### ■ NEBEZPEČENSTVO

**POŠKODENIA!** Nesprávne čistenie alebo zaobchádzanie môže viesť k poškodeniam produktu.

- Nepoužívajte agresívne čistiace prostriedky ani ostré a kovové predmety na čistenie ako nože, tvrdé špachtle a podobné. Mohli by poškodiť povrchy.

#### ⚠ Po každom použití:

- Po každom použití zatvorte záhradný postrekovač **5** a vodovodný kohútik.
- Po každom použití naviňte zavlažovaciu hadicu **12** až po koncovú zarážku **16**, aby ste uvoľnili pružinu spätného chodu (pozri kapitolu „Navinutie hadice“).

### Čistenie pri používaní:

- Všetky časti vyčistíte vlhkou handrou.

### Raz za mesiac a po každej zime:

- Pravidelne kontrolujte, či hadice nie sú prasknuté, krehké alebo opotrebované.

## Skladovanie:

- Všetky časti musia byť pre uskladnením úplne suché.
- Produkt skladujte vždy suchý.
- Produkt chráňte pred priamym slnečným žiarením.
- Produkt skladujte mimo dosahu detí, bezpečne uzavretý a pri teplote 5 °C a 20 °C (izbová teplota).
- Ak chcete nastavitel'ný záhradný postrekovač **5** uskladniť, môžete ho zasunúť na spodnú stranu nástenného držiaka **8** (pozri obr. N).

## ● Prezimovanie

Produkt chráňte pred mrazom. Zamrznutá zvyšková voda v hadici sa rozpína a môže spôsobiť škody.

- Prívodnú hadicu **13** odpojte z vodovodného kohútika.
- Zavlažovaciu hadicu **12** odpojte od záhradného postrekovača **5** alebo iných zariadení.



- Prívodnú hadicu **13** a zavlažovaciu hadicu **12** úplne vyprázdňte tak, že ju podržíte otvorom nadol.
- Nechajte všetky časti úplne vyschnúť.
- Odstráňte skrutku **14** a bezpečnostné závary **9** a **10** (pozri obr. L) a box na hadicu **11** vyberte z nástenného držiaka **8** (pozri obr. M).
- Box na hadicu **11** skladujte mimo mrazu.

## ● Údržba

**⚠ VÝSTRAHA!** Všetky opravy smie vykonávať len výrobca, jeho servisný partner alebo podobne kvalifikovaná osoba. V dôsledku nesprávnej údržby môžu vzniknúť nebezpečenstvá.

## ● Likvidácia

Obal pozostáva z ekologických materiálov, ktoré môžete odovzdať na miestnych recyklačných zberných miestach.

○ možnostiach likvidácie opotrebovaného výrobku sa môžete informovať na Vašej obecnej alebo mestskej správe.



Výrobok vr. príslušenstva a obalové materiály sú recyklovateľné a podliehajú rozšírenej zodpovednosti výrobcu.

Pre lepšie spracovanie odpadu ich zlikvidujte oddelene podľa obrázkov Info-tri (informácie o triedení).

Triman-Logo platí iba pre Francúzsko.

## ● Záruka

Tento výrobok bol dôkladne vyrobený podľa prísnych akostných smerníc a pred dodaním svedomito testovaný. V prípade nedostatkov tohto výrobku Vám prináležia zákonné práva voči predajcovi produktu. Tieto zákonné práva nie sú našou nižšie uvedenou zárukou obmedzené.

Na tento produkt poskytujeme 3-ročnú záruku od dátumu nákupu. Záručná doba začína plynúť dátumom kúpy. Starostlivo si prosím uschovajte originálny pokladničný lístok. Tento doklad je potrebný ako dôkaz o kúpe.

Ak sa v rámci 3 rokov od dátumu nákupu tohto výrobku vyskytne chyba materiálu alebo výrobná chyba, výrobok Vám bezplatne opravíme alebo vymeníme – podľa nášho výberu. Táto záruka zaniká, ak bol produkt poškodený, neodborne používaný alebo neodborne udržiavaný.

Poskytnutie záruky sa vzťahuje na chyby materiálu a výrobné chyby. Táto záruka sa nevzťahuje na časti produktu, ktoré sú vystavené normálnemu opotrebovaniu, a preto ich je možné považovať za opotrebovateľné diely (napr. batérie) alebo na poškodenia na rozbitných dieloch, napr. na spínači, akumulátorových batériách alebo častiach, ktoré sú zhotovené zo skla.

## **Postup v prípade poškodenia v záruke**

Pre zaručenie rýchleho spracovania Vašej požiadavky dodržte prosím nasledujúce pokyny:

Pre všetky otázky majte pripravený pokladničný doklad a číslo výrobku (IAN 437135\_2304) ako dôkaz o kúpe.

Číslo výrobku nájdete na typovom štítku, gravúre, na prednej strane Vášho návodu (dole vľavo) alebo ako nálepku na zadnej alebo spodnej strane.

Ak sa vyskytnú funkčné poruchy alebo iné nedostatky, najskôr telefonicky alebo e-mailom kontaktujte následne uvedené servisné oddelenie.

Produkt označený ako defektný potom môžete s priloženým dokladom o kúpe (pokladničný lístok) a uvedením, v čom spočíva nedostatok a kedy sa vyskytol, bezplatne odoslať na Vám oznámenú adresu servisného pracoviska.

## **Servis**

**(SK) Servis Slovensko**

Tel.: 0800 008158

E-pošta: owim@lidl.sk

# ● EÚ vyhlásenie o zhode

## EÚ VYHLÁSENIE O ZHODE (437135\_2304)

IAN: 437135\_2304  
Identifikácia produktu: PARKSIDE Nástenný navijáč hadice 25m (1/2")  
Číslo modelu: HG10472

Uvedený predmet vyhlásenia je v zhode s príslušnými harmonizačnými právnymi predpismi Únie:

Smernica 2006/42/ES

Odkazy na príslušné použité harmonizované normy alebo iné technické špecifikácie, v súvislosti s ktorými sa zhoda vyhlasuje:

Č. / Časti
Smernica 2006/42/ES
Annex I of 2006/42/EC

**Držiteľ technickej informácie:** OWIM GmbH & Co.KG

Podpísané za a v mene:

**OWIM GmbH & Co. KG, Stiftsbergstraße 1, 74167 Neckarsulm, Nemecko**

Toto vyhlásenie o zhode sa vydáva na výhradnú zodpovednosť výrobcu.

Preklad pôvodného vyhlásenia o zhode

Neckarsulm

Miesto

18.09.2023

Dátum

  
ppa. Stefan Haensel  
Prokurista

  
ppa. Jens Buchheim  
Prokurista

<b>Introducción</b> .....	Página	108
Uso conforme a lo previsto .....	Página	108
Descripción de las piezas .....	Página	109
Datos técnicos .....	Página	109
Volumen de suministro .....	Página	110
<b>Indicaciones de seguridad</b> .....	Página	110
Indicaciones generales de seguridad .....	Página	110
<b>Antes de la puesta en funcionamiento</b> .....	Página	113
<b>Puesta en marcha</b> .....	Página	113
Seleccionar el lugar de montaje .....	Página	113
Seleccionar el material de montaje .....	Página	114
<b>Montaje</b> .....	Página	114
Desmontaje .....	Página	115
<b>Funcionamiento</b> .....	Página	115
Desenrollar la manguera .....	Página	115
Enrollar la manguera .....	Página	116
Conectar otros dispensadores de agua .....	Página	116
<b>Limpieza y cuidado</b> .....	Página	117
Almacenamiento invernal .....	Página	117
<b>Mantenimiento</b> .....	Página	118
<b>Eliminación</b> .....	Página	118
<b>Garantía</b> .....	Página	118
<b>Declaración UE de conformidad</b> .....	Página	120

## Lista de pictogramas utilizados

■	Indicaciones de seguridad
□	Instrucciones de uso

## **TAMBOR PORTAMANGUERA DE PARED**

### ● **Introducción**

Enhorabuena por la adquisición de su nuevo producto. Ha elegido un producto de alta calidad. Familiarícese con el producto antes de la primera puesta en funcionamiento. Lea detenidamente el siguiente manual de instrucciones y las indicaciones de seguridad. Utilice el producto únicamente como se describe a continuación y para las aplicaciones indicadas. Guarde estas instrucciones en un lugar seguro. En caso de transferir el producto a terceros, entregue también todos los documentos correspondientes.

### ● **Uso conforme a lo previsto**

El producto está diseñado exclusivamente para su uso como portamanguera en una caja de manguera cerrada con enrollamiento automático. Además de la boquilla rociadora, en la manguera de riego se pueden conectar otros dispensadores de agua como aspersores, sistemas de riego y limpiadora de alta presión. El producto ha sido concebido exclusivamente para el uso privado y no es adecuado para un uso comercial. Utilice el producto sólo como se describe en este manual de instrucciones. Cualquier otro uso será contrario al uso previsto y puede provocar lesiones corporales o daños materiales. El producto no es un juguete.

## ● Descripción de las piezas

- 1 Reductor, 33,3 mm a 26,5 mm (G1" a G<sup>3</sup>/<sub>4</sub>" )
- 2 Adaptador de grifo, 33,3 mm (G1")
- 3 Adaptador de manguera, 1/2" (12,7 mm)
- 4 Adaptador de manguera con elemento de cierre, 1/2" (12,7 mm)
- 5 Rociadora de jardín ajustable
- 6 Tornillo
- 7 Taco
- 8 Soporte de pared
- 9 Cierre de seguridad (izquierdo)
- 10 Cierre de seguridad (derecho)
- 11 Caja de manguera
- 12 Manguera de riego, 25 m (preenrollada)
- 13 Manguera de alimentación, 2 m (preenrollada)
- 14 Tornillos (para los cierres de seguridad 9 y 10)
- 15 Llave del carrete de manguera
- 16 Tope final

## ● Datos técnicos

### Caja de manguera:

Máx. presión de servicio: 6 bar

Dimensiones de la caja de manguera:

aprox. 394 x 225 x 445 mm  
(L x An. x Al.)

Peso: aprox. 9,15 kg (vacía)  
aprox. 11,64 kg (con agua en la manguera)

Rango de giro: 360° en horizontal

Material: plástico, resistente a la intemperie

### Mangueras:

Longitud de la manguera de riego: 25 m

Longitud de la manguera de alimentación: 2 m

Diámetro: 15,5 mm (exterior)  
11 mm (interior)

Material de la manguera: manguera entretejida de PVC

Diámetro de la conexión de manguera: aprox. ø 16 mm

Rosca de conexión del grifo: rosca de 33,3 mm y 26,5 mm (G1", G<sup>3</sup>/<sub>4</sub>" )

### Material de montaje:

Tornillo: Ranura de 6,3 x 70 mm

Taco: ø 10 x 50 mm

## ● Volumen de suministro

- 1 Soporte de pared
- 1 Caja de manguera con mangueras
- 1 Reductor, 33,3 mm a 26,5 mm (G1" a G¾")
- 1 Adaptador de grifo, 33 mm (G1")
- 1 Adaptador de manguera
- 2 Adaptadores de manguera con elemento de cierre
- 1 Rociadora de jardín ajustable
- 3 Tacos
- 3 Tornillos (para el montaje mural)
- 2 Cierres de seguridad
- 2 Tornillos (para los cierres de seguridad)



### Indicaciones de seguridad

## ● Indicaciones generales de seguridad

¡CONSERVE TODAS LAS INSTRUCCIONES E INDICACIONES DE SEGURIDAD PARA UN FUTURO USO!



**¡ADVERTENCIA!**  
**¡PELIGRO DE MUERTE Y ACCIDENTE PARA BEBÉS Y NIÑOS!**

Los niños no deben jugar con el producto ni deben realizar, sin vigilancia, los trabajos de limpieza y mantenimiento que le corresponde realizar al usuario adulto.

- No permita que los niños jueguen con las láminas o los componentes del embalaje; si lo hacen, pueden quedar atrapados en estos materiales e ingerir piezas del embalaje y asfixiarse.
- No deje el producto sin vigilancia durante su uso.
- Mantenga alejados a los niños durante el montaje. Los tornillos y otras piezas pequeñas forman parte del producto. Esos tornillos y piezas pueden provocar asfixia en caso de ingestión e inhalación.
- Este producto no debe ser utilizado por niños o personas con falta de conocimiento o experiencia sobre el manejo del producto o por personas con capacidades físicas, mentales o sensoriales reducidas, a menos que haya una persona responsable de su seguridad que los supervise o les enseñe a usar el producto con seguridad. Es necesario vigilar a los niños para evitar que jueguen con el producto.

- Asegúrese de que únicamente utilicen el producto personas de 16 años de edad, como mínimo, con plenas capacidades físicas y mentales y que hayan leído y comprendido este manual de instrucciones. Todas las demás personas pueden usar el producto exclusivamente bajo la supervisión de una persona competente.

-  **¡PELIGRO DE DESCARGA**

**ELÉCTRICA!** Asegúrese de no dañar ningún cable de corriente durante el montaje. Una instalación o un uso incorrectos pueden provocar una descarga eléctrica.

- Nunca dirija el chorro de agua hacia dispositivos eléctricos.
- Tampoco dirija el chorro de agua a personas o animales.

 **¡CUIDADO! ¡PELIGRO DE LESIONES!** Una instalación o un uso incorrectos pueden provocar lesiones.

- Asegúrese de que ninguna pieza esté dañada y de que todas estén montadas adecuadamente.

- Controle correctamente la presión del agua para evitar que el agua a alta presión se escape y provoque lesiones. No dirija el chorro de agua a personas o animales.
- Nunca beba el agua que circule por el producto. El producto no es apto para usarlo con agua potable. El producto está destinado a transportar agua desde instalaciones fijas. No debe utilizarse para transportar otros líquidos.
- Coloque la manguera desenrollada únicamente en una posición plana sobre el suelo. Evite que la manguera quede con nudos que sobresalgan del suelo. Los nudos son un peligro de tropiezo y pueden provocar accidentes.
- No permita que la manguera se retraiga a toda velocidad por sí sola. Guíela con cuidado hacia el interior de la carcasa de la caja.
- No suelte la manguera si la función de parada automática no está activada.



- **¡PELIGRO DE RESBALONES!** Si el suelo está húmedo, usted puede resbalarse y lesionarse. Asegúrese de que el suelo cerca del producto se mantenga tan seco como sea posible.
- Cierre bien el grifo cuando no vaya a utilizar el producto.
- **¡PELIGRO DE DAÑOS!** Un uso incorrecto del producto puede causar daños.
- Asegúrese de no dañar ningún cable de corriente, tuberías o conductos de agua durante el montaje. Utilizando un detector de cables y tuberías, explore el lugar de montaje antes de realizar cualquier perforación.
- Para evitar daños por heladas, desmonte el producto de la pared en invierno y guárdelo en un lugar seco.
- No pase la manguera por esquinas ni bordes ni sobre objetos afilados o cortantes. Los daños resultantes pueden provocar fugas en la manguera.
- No extienda la manguera por lugares por donde circulen vehículos. El paso de cualquier vehículo sobre la manguera puede reventarla.

- Nunca abra la carcasa del producto. Los muelles están bajo tensión y pueden causar un efecto látigo.
- No quite ningún tornillo de las piezas de la carcasa.
- Preste atención para evitar que la manguera se enrolle por sí sola. Esto puede provocar daños en el producto.
- No desgaste la abertura de la manguera con sus dedos u otros objetos durante el uso.
- Encargue la instalación únicamente a personas calificadas.
- No utilice el producto si sus componentes de plástico presentan fisuras, roturas o deformaciones. Sustituya los componentes dañados solo con piezas de repuesto originales adecuadas.

### Explicación de los símbolos:



¡No utilizar sustancias corrosivas!



No rocíe el agua de la manguera sobre conexiones, cables o aparatos eléctricos.



¡No rocíe el agua de la manguera sobre personas!



¡No rocíe el agua sobre animales!



¡Rocíe el agua únicamente sobre plantas!



¡No use el producto para beber agua!



Mantenerlo lejos de llamas abiertas y fuentes de calor. Cerrar herméticamente los recipientes; ¡conservarlos en un lugar seguro contra incendios! ¡No utilizar líquidos fácilmente inflamables!



Proteger de heladas y guardarlo en un lugar a salvo de heladas.



Lleve puesto un traje de protección adecuado, guantes o una mascarilla.



Lea detenidamente las instrucciones antes del primer uso.

## ● Antes de la puesta en funcionamiento

- Compruebe inmediatamente después del desembalaje la integridad del volumen de suministro, así como el perfecto estado del producto y de todas las piezas.

## ■ ¡PELIGRO DE DAÑOS!

El producto puede resultar dañado, si abre el embalaje descuidadamente con un cuchillo afilado u otros objetos afilados. Actúe con mucho cuidado al abrir el embalaje.

- Extraiga el producto del embalaje.
- Compruebe que ha recibido todas las piezas con la entrega (véase la fig. A).
- Verifique si el producto o las piezas individuales presentan algún daño. En ese caso, no utilice el producto.

## ● Puesta en marcha

- ¡PELIGRO DE DAÑOS! Un uso incorrecto del producto puede causar daños.

- Asegúrese de no dañar ningún cable de corriente, tuberías o conductos de agua durante el montaje.
- Utilizando un detector de cables y tuberías, explore el lugar de montaje antes de realizar cualquier perforación.

## ● Seleccionar el lugar de montaje

- Seleccione un lugar de montaje estable y firme.

- Compruebe el peso del producto, incluida el agua presente en la manguera (véase el capítulo "Datos técnicos").
- Elija un lugar de montaje en el cual se pueda utilizar todo el rango de giro de la caja de manguera [11] de 180°.
- Mida la distancia al grifo, de modo que la manguera de alimentación [13] pueda conectarse y quedar colgada con holgura (véase la fig. B).

## ● Seleccionar el material de montaje

Para el montaje en una pared de hormigón o de ladrillo, utilice los tornillos [6] y tacos [7] incluidos (véase la fig. C). Estos tornillos y tacos son adecuados exclusivamente para paredes de hormigón o de ladrillos.

## ● Montaje

- Asegúrese de que el soporte de pared [8] esté nivelado. Marque la posición donde va a perforar cada agujero y perfórelos (véase la fig. C).
- Inserte los tacos [7] en los agujeros.

- Monte el soporte de pared [8] con los tornillos [6]. El soporte de pared [8] debe colocarse en posición horizontal. (Para paredes de hormigón y mampostería, véase la fig. C).
- Sujete la caja de manguera [11] por el asa de transporte. Haga pasar la caja de manguera [11] por el soporte de pared [8]. Inserte ambos cierres de seguridad [9] y [10] en el soporte de pared [8]. Preste atención para que el cierre de seguridad izquierdo [9] y el cierre de seguridad derecho [10] queden insertados en el lado correcto. Sujete firmemente los cierres de seguridad [9] y [10] con los 2 tornillos [14] al soporte de pared [8] (véanse las figuras D y E).
- Compruebe el tipo de conexión de agua disponible.
- En un grifo que tenga una rosca de 33,3 mm (G1"), utilice el adaptador de grifo [2] y enrósquelo en el grifo.

- En un grifo que tenga una rosca de 26,5 mm (G<sup>3/4"</sup>), gire primero el reductor **1** en el adaptador de grifo **2** y enrosque seguidamente el adaptador de grifo **2** al grifo (véase la fig. F).
- Conecte la manguera de alimentación **13** al adaptador de manguera **3**. Seguidamente conecte el adaptador de manguera **3** al adaptador de grifo **2** (véase la fig. G). Asegúrese de que encaje de forma audible en su sitio.
- Conecte el otro extremo de la manguera de alimentación **13** al adaptador de manguera con elemento de cierre **4**. Conecte seguidamente el adaptador de manguera con elemento de cierre **4** a la llave del carrete de manguera **15**. Compruebe que todo encaja en su sitio (véase la fig. B).
- Conecte la rociadora de jardín **5** al adaptador de manguera con elemento de cierre **4**. Asegúrese de que encaje de forma audible en su sitio. Compruebe que la rociadora de jardín **5** está cerrada (véase la fig. I).

El producto está listo para su uso.

## ● **Desmontaje**

En caso de desmontaje, proceda a realizar los mismos pasos en orden inverso (véase el capítulo "Montaje").

## ● **Funcionamiento**

### ● **Desenrollar la manguera**

- Extraiga de la caja de manguera **11** la longitud deseada de la manguera de riego **12** (véase la fig. H).
- Afloje la tensión. La manguera de riego **12** se retrae brevemente hasta que la detiene el mecanismo de bloqueo de retorno.
- Abra el grifo. Asegúrese de que la rociadora de jardín **5** esté cerrada.
- Abra la rociadora de jardín **5** haciéndola girar en el sentido de las agujas del reloj (véase la fig. I).
- La manguera de riego **12** solo debe extraerse hasta la marca roja.

## ● Enrollar la manguera

### ■ ¡PELIGRO DE LESIONES Y DAÑOS!

Si no se le guía con la mano, la manguera de riego puede salir despedida incontroladamente por la fuerza elástica del mecanismo de enrollamiento automático y causar lesiones y daños materiales.

- Guíe siempre la manguera de riego con la mano. Al proceder a enrollarla, compruebe que ninguna otra persona se encuentre cerca.
- Nunca introduzca sus manos en el interior de la carcasa.
- Cierre la rociadora de jardín **5** haciéndola girar en sentido contrario a las agujas del reloj (véase la fig. I).
- Cierre el grifo.
- Abra la rociadora de jardín **5** para aliviar la presión del agua. Para ello gire la rociadora en el sentido de las agujas del reloj. Vuelva a cerrar la rociadora de jardín **5** haciéndola girar en sentido contrario a las agujas del reloj.

- Sujete firmemente la manguera de riego **12** y tire de ella brevemente para soltar el mecanismo antirretorno. Sujete la manguera de riego **12** con la mano mientras esta se enrolla automáticamente hasta el tope final **16** en la caja de manguera **11** (véase la fig. J).

## ● Conectar otros dispensadores de agua

- Compruebe que el grifo y la rociadora de jardín **5** están cerrados.
- Quite la rociadora de jardín **5** del adaptador de manguera con elemento de cierre **4** (véase la fig. K).
- El elemento de cierre integrado en el adaptador de manguera impide que el agua siga saliendo.
- Conecte ahora otro dispensador de agua al adaptador de manguera con elemento de cierre **4**. Asegúrese de que encaje de forma audible en su sitio.

## ● **Limpieza y cuidado**

### **Limpiar la caja de manguera:**

#### ■ **¡PELIGRO DE DAÑOS!**

La limpieza o el manejo inadecuados pueden provocar daños en el producto.

- No utilice agentes limpiadores agresivos con cerdas metálicas o de nailon, ni utensilios de limpieza afilados o metálicos como cuchillos, espátulas duras y objetos similares. Esos agentes y objetos pueden dañar las superficies del aparato.

#### ⚠ **Después de cada uso:**

- Después de cada uso, cierre la rociadora de jardín [5] y el grifo.
- Tras cada uso, enrolle la manguera de riego [12] hasta el tope final [16] para aliviar la tensión del muelle de retorno (véase el capítulo "Enrollar la manguera").

### **Limpieza en caso necesario:**

- Limpie todas las piezas con un paño húmedo.

### **Mensualmente y al final de cada invierno:**

- Revise regularmente las mangueras para detectar

fisuras, asperezas y otros signos de desgaste.

### **Almacenamiento:**

- Todas las piezas deben estar totalmente secas antes de guardarlas.
- Mantenga el producto siempre seco.
- Proteja el producto de la luz solar directa.
- Guarde el producto en un lugar inaccesible para los niños, cerrado con seguridad y a una temperatura de entre 5 °C y 20 °C (temperatura ambiente).
- Para conservarla en buen estado, la rociadora de jardín ajustable [5] puede insertarse en la parte inferior del soporte de pared [8] (véase la fig. N).

### ● **Almacenamiento invernal**

Proteja este producto contra heladas. El agua residual congelada en la manguera se expande y puede provocar daños.

- Desconecte la manguera de alimentación [13] del grifo.
- Separe la manguera de riego [12] de la rociadora de jardín [5] o de otros dispensadores de agua.

- Vacíe completamente la manguera de alimentación **13** y la manguera de riego **12** manteniendo la abertura de la manguera orientada hacia abajo.
- Deje secar por completo todas las piezas.
- Extraiga el tornillo **14** y los cierres de seguridad **9** y **10** (véase la fig. L) y desmonte la caja de manguera **11** del soporte de pared **8** (véase la fig. M).
- Conserve la caja de manguera **11** en un lugar libre de heladas.

## ● Mantenimiento

**⚠ ¡ADVERTENCIA!** Todas las reparaciones deben ser realizadas únicamente por el fabricante, su socio de servicio técnico o alguna otra persona con una cualificación similar. Un mantenimiento inadecuado puede dar lugar a peligros.

## ● Eliminación

El embalaje está compuesto por materiales no contaminantes que pueden ser desechados en el centro de reciclaje local.

Para obtener información sobre las posibilidades de desecho del producto al final de su vida útil, acuda a la administración de su comunidad o ciudad.



El producto, incluidos los accesorios, y el material de embalaje son reciclables y están sujetos a la responsabilidad extendida del fabricante. Deséchelos por separado siguiendo la información ilustrada de recogida selectiva para un mejor tratamiento de los residuos.

El logotipo Triman se aplica solo para Francia.

## ● Garantía

El producto ha sido fabricado cuidadosamente siguiendo exigentes normas de calidad y ha sido probado antes de su entrega. En caso de defecto del producto, usted tiene derechos legales frente al vendedor del mismo. Nuestra garantía (abajo indicada) no supone una restricción de dichos derechos legales.

Este producto dispone de una garantía de 3 años desde la fecha de compra. El plazo de garantía comienza a partir de la fecha de compra. Por favor, conserve adecuadamente el justificante de compra original. Este documento se requerirá como prueba de que se realizó la compra.

Si en el plazo de 3 años a partir de la fecha de compra se produce un fallo de material o fabricación en este producto, repararemos el producto o lo sustituiremos gratuitamente por un producto nuevo (según nuestra elección). La garantía quedará anulada si el producto resulta dañado o es utilizado o mantenido de forma inadecuada.

La garantía cubre defectos de materiales o de fabricación. Esta garantía no cubre aquellos componentes del producto sometidos a un desgaste normal y que, por ello, puedan considerarse piezas de desgaste (por ej. las pilas). Tampoco cubre daños de componentes frágiles como, por ejemplo, los interruptores, baterías y piezas de cristal.

## Tramitación de la garantía

Para garantizar una rápida tramitación de su consulta, tenga en cuenta las siguientes indicaciones:

Para realizar cualquier consulta, tenga a mano el recibo y el número de artículo (IAN 437135\_2304) como justificante de compra.

Encontrará el número de artículo en una inscripción de la placa indentificativa, en la portada de las instrucciones (abajo a la izquierda) o en una pegatina en la parte posterior o inferior.

Si el producto fallase o presentase algún defecto, póngase primero en contacto con el departamento de asistencia indicado, ya sea por teléfono o correo electrónico.

Puede enviarnos el producto defectuoso libre de franqueo adjuntando el recibo de compra (tícket de compra) e indicando dónde está y cuándo ha ocurrido el fallo a la dirección de asistencia que le indicamos.

## Asistencia

**ES Asistencia en España**

Tel.: 900984948

E-Mail: [owim@lidl.es](mailto:owim@lidl.es)



# ● Declaración UE de conformidad

## DECLARACIÓN UE DE CONFORMIDAD (437135\_2304)

IAN: 437135\_2304  
Identificación del producto: PARKSIDE Tambor portamanguera de pared 25m (1/2")  
Número de modelo: HG10472

El objeto de la declaración descrita anteriormente es conforme con la legislación de armonización pertinente de la Unión:

Directiva 2006/42/CE

Referencias a las normas armonizadas o referencias a las otras especificaciones técnicas respecto a las cuales se declara la conformidad:

N° / Partes

Directive 2006/42/CE

Annex I of 2006/42/EC

Responsable de la documentación técnica: OWIM GmbH & Co.KG

Firmado en nombre de:

**OWIM GmbH & Co. KG, Stiftsbergstraße 1, 74167 Neckarsulm, Alemania**

Esta declaración de conformidad se emite bajo la responsabilidad exclusiva del fabricante.

Traducción de la declaración de conformidad original

Neckarsulm

Lugar

18.09.2023

Fecha

ppa. Stefan Haensel  
Procurador

ppa. Jghs Buchheim  
Procurador

<b>Indledning</b> .....	Side 122
Forskriftsmæssig anvendelse .....	Side 122
Beskrivelse af delene .....	Side 123
Tekniske data .....	Side 123
Leveringsomfang .....	Side 124
<b>Sikkerhedsanvisninger</b> .....	Side 124
Almindelige sikkerhedsanvisninger .....	Side 124
<b>Inden ibrugtagning</b> .....	Side 127
<b>Ibrugtagning</b> .....	Side 127
Valg af monteringssted .....	Side 127
Valg af monteringsmateriale .....	Side 128
<b>Montering</b> .....	Side 128
Afmontering .....	Side 129
<b>Betjening</b> .....	Side 129
Udrulning af slange .....	Side 129
Indrulning af slange .....	Side 130
Tilslutning af andet vandsprøjtetilbehør .....	Side 130
<b>Rengøring og vedligeholdelse</b> .....	Side 131
Overvintring .....	Side 131
<b>Vedligeholdelse</b> .....	Side 132
<b>Bortskaffelse</b> .....	Side 132
<b>Garanti</b> .....	Side 132
<b>EU-overensstemmelseserklæring</b> .....	Side 134

## Liste over anvendte symboler

■	Sikkerhedsanvisninger
□	Brugsvejledning

## SLANGERULLE TIL VÆGGEN

### ● Indledning

Hjerteligt tillykke med købet af deres nye produkt. Du har besluttet dig for et produkt af høj kvalitet. Gør Dem fortrolig med apparatet inden første ibrugtagning. Læs derfor den efterfølgende brugsvejledning og sikkerhedsanvisningerne omhyggeligt. Brug kun produktet som beskrevet og kun til de angivne anvendelsesområder. Opbevar denne vejledning på et sikkert sted. Hvis De giver produktet videre til andre, skal alle dokumenter følge med.

### ● Forskriftsmæssig anvendelse

Produktet er udelukkende beregnet til anvendelse som slangeopruller i en lukket slangeboks med automatisk oprulning. Der kan foruden brusepistol også monteres yderligere vandsprøjtetilbehør, fx sprinkler, vandingsanlæg og højtryksrenser. Produktet er udelukkende egnet til privat brug og ikke til det kommercielle område. Anvend kun produktet således, som det er beskrevet i denne betjeningsvejledning. Enhver anden anvendelse er ikke-forskriftsmæssig og kan medføre person- eller tingskader. Produktet er ikke legetøj.

## ● Beskrivelse af delene

- 1 Reduktionsstykke, 33,3 mm til 26,5 mm (G1" til G<sup>3</sup>/<sub>4</sub>" )
- 2 Hanestykke, 33,3 mm (G1")
- 3 Slangestykke, ½" (12,7 mm)
- 4 Slangestykke med vandstop, ½" (12,7 mm)
- 5 Justerbar havesprøjetepistol
- 6 Skrue
- 7 Rawlplug
- 8 Vægbeslag
- 9 Sikkerhedslås (venstre)
- 10 Sikkerhedslås (højre)
- 11 Slangeboks
- 12 Haveslange, 25 m (forhåndsoprullet)
- 13 Tilledningslange, 2 m (forhåndsoprullet)
- 14 Skrue (til sikkerhedslås 9 & 10)
- 15 Slangebokshane
- 16 Endeanslag

## ● Tekniske data

### Slangeboks:

Maks.

arbejdstryk: 6 bar

Dimensioner

slangeboks: ca. 394 x 225 x 445 mm  
(L x B x H)

Vægt: ca. 9,15 kg (tom)  
ca. 11,64 kg (med vand i slangen)

Drejeområde: horisontalt 360°

Materiale: plastik, vejrbestandigt

### Slanger:

Længde på haveslange: 25 m

Længde på tilledningslange:

2 m

Diameter: 15,5 mm

(udvendig)

11 mm

(indvendig)

Slangemateriale: PVC-stofslange

Slange-

tilslutningsstørrelse: ca. ø 16 mm

Hanetilslutnings-

gevind: 33,3 mm og

26,5 mm

gevind (G1", G<sup>3</sup>/<sub>4</sub>" )

### Montagemateriale:

Skrue: Slids 6,3 x 70 mm

Vægkontakt: ø 10 x 50 mm

## ● Leveringsomfang

- 1 Vægbeslag
- 1 Slangeboks med slange
- 1 Reduktionsstykke, 33,3 mm til 26,5 mm (G1" til G¾")
- 1 Hanestykke, 33 mm (G1")
- 1 Slangestykke
- 2 Slangestykke med vandstop
- 1 Justerbar havesprøjt pistol
- 3 Rawlplug
- 3 Skruer (til vægmontering)
- 2 Sikkerhedslås
- 2 Skruer (til Sikkerhedslås)



## **Sikkerhedsanvisninger**

## ● Almindelige sikkerhedsanvisninger

GEM ALLE SIKKERHEDS- OG BRUGSANVISNINGER TIL SENERE ANVENDELSE!



### **⚠ ADVARSEL! LIVSFARE OG FARE FOR ULYKKER FOR SMÅBØRN OG BØRN!**

Børn må ikke lege med produktet, og rengøringen/brugsvedligeholdelse må ikke udføres af børn, der ikke holdes under opsyn.

- Lad ikke børn lege med emballagefolien eller dele af emballagen, da børn kan blive viklet ind i dem under leg eller kan komme til at sluge dem og blive kvalt.
- Lad ikke produktet være uden opsyn under brug.
- Hold børn væk under montering. Der følger skruer og andre smådele med til dette produkt. De kan medføre kvælning, hvis de sluges eller indåndes.
- Børn eller personer, som mangler kendskab til eller erfaring med at omgås produktet, eller hvis fysiske, sensoriske eller psykiske færdigheder er begrænsede, må ikke benytte produktet, medmindre det sker under opsyn eller vejledning af en person, der er ansvarlig for deres sikkerhed. Børn skal være under opsyn for at sikre, at de ikke leger med produktet.

- Sørg for, at produktet kun betjenes af personer, der som minimum er fyldt 16 år og til fulde besidder fysiske og psykiske kompetencer samt har læst og forstået betjeningsvejledningen. Alle andre personer må kun benytte produkter under opsyn af egnede personer.
-  **FARE FOR ELEKTRISK STØD!** Sørg for, at du ikke beskadiger strømledninger under montering. Forkert installation eller anvendelse kan medføre elektrisk stød.
- Vandstrålen må aldrig rettes mod elektriske enheder.
- Vandstrålen må aldrig rettes mod personer eller dyr.
- ⚠ **FORSIGTIG! FARE FOR KVÆSTELSER!** Forkert installation eller anvendelse kan medføre kvæstelser.
- Kontrollér, at alle dele er ubeskadigede og fagmæssigt korrekt monteret.
- Kontrollér vandtrykket korrekt for at forhindre, at vand med for højt tryk slipper ud af produktet og medfører kvæstelser. Ret ikke vandstrålen mod personer eller dyr.
- Drik aldrig vandet, der ledes med produktet. Dette produkt er ikke egnet til drikkevand. Produktet er beregnet til ledning af vand fra faste installationer. Andre væsker må ikke ledes hermed.
- Læg kun den udrullede slange fladt på jorden. Undgå opretstående knuder. Knuder udgør fare for snubling og kan medføre ulykker.
- Lad ikke slangen slå tilbage af sig selv. Før den forsigtigt tilbage i huset.
- Slip ikke slangen, når den automatiske stopfunktion ikke er gået i hak.

- **GLIDEFARE!** Når jorden bliver våd, kan du glide og slå dig. Sørg for, at jorden i nærheden af produktet holdes så tørt som muligt.
- Luk for vandhanen, når produktet ikke er i brug.
- **FARE FOR SKADER!** Ukorrekt omgang med produktet kan medføre beskadigelser.
- Sørg for, at du ikke beskadiger kabler, ledninger og vandrør under montering. Brug en strømdektektor, inden der bores på monteringsstedet.
- Undgå frostskaeder ved at afmontere produkter fra væggen om vinteren og opbevare det et tørt sted.
- Før ikke slangen om hjørner eller kanter eller langs spidse eller skarpe genstande. De opståede beskadigelser kan medføre utæthed.
- Læg ikke slangen i områder, som bruges af køretøjer. Hvis slangen køres over, kan det medføre plask.
- Åbn ikke produktets hus. Fjedrene er forspændte og kan medføre tilbageslag.
- Fjern ikke skruer fra husets dele.
- Vær opmærksom på, at slangen ikke slår knuder om sig selv. Dette kan medføre beskadigelser.
- Luk ikke slangeåbningen med fingrene eller genstande under brug.
- Overlad montering til autoriserede installatører.
- Benyt ikke længere produktet, hvis plastikkomponenterne har ridser eller flænger eller er deformeret. Udskift beskadigede komponenter med passende originale reservedele.

### Forklaring af symboler:



Brug ikke ætsende stoffer!



Sprøjt ikke på elektriske apparater, elektriske kabler og ledninger.



Sprøjt ikke på personer!



Sprøjt ikke på dyr!



Sprøjt ikke på planter!



Brug ikke produktet til at drikke af!



Skal holdes væk fra flammer og varmekilder. Beholdere skal lukkes tæt og opbevares brandsikkert! Anvend ikke let antændelige væsker!



Skal beskyttes mod frost og opbevares frostsikkert.



Bær egnet beskyttelsesdragt, handsker eller maske.



Læs vejledningen omhyggeligt før første ibrugtagning.

## ● **Inden ibrugtagning**

- Kontroller umiddelbart efter udpakningen, at alle dele medfølger og at produktet og alle delene er i fejlfri stand.

## ■ **FARE FOR SKADER!**

Produktet kan beskadiges ved uagtsom åbning af emballagen med en skarp kniv eller andre spidse genstande. Vær meget forsigtig ved åbning af emballagen.

- Tag produktet ud af emballagen.
- Kontroller, at leveringen er komplet (se fig. A).
- Kontroller, at produktet eller dets komponenter ikke udviser skader. Hvis det er tilfældet, må produktet ikke benyttes.

## ● **Ibrugtagning**

- **FARE FOR SKADER!** Ukorrekt omgang med produktet kan medføre beskadigelser.
- Sørg for, at du ikke beskadiger kabler, ledninger og vandrør under montering.
- Brug en strømdetektor, inden der bores på monteringsstedet.

## ● **Valg af monteringssted**

- Vælg et stabilt og bæreegnet monteringssted.



- Vær opmærksom på produktets vægt inkl. vand i slangen (se kapitlet „Tekniske data“).
- Vælg et monteringssted, hvor det komplette drejeområde for slangeboksen **11** på 180° kan bruges.
- Mål afstanden til vandhanen således, at tilledningsslangen **13** kan tilsluttes frit hængende (se fig. B).

## ● Valg af monteringsmateriale

Til montering på en væg af beton eller mursten skal de medfølgende skruer **6** og rawlplugs **7** anvendes (se fig. C). De er udelukkende egnede til vægge af beton eller mursten.

## ● Montering

- Fastgør vægbeslaget **8** med skruerne **6**. Vægbeslaget **8** skal være anbragt horisontalt. (Se fig. C til vægge af beton og mursten).
- Hold slangeboksen **11** i hanken. Før slangeboksen **11** igennem vægbeslaget **8**. Sæt begge sikkerhedslåse **9** og **10** på vægbeslaget **8**. Sørg for, at venstre sikkerhedslås **9** og højre sikkerhedslås **10** er indsat på den rigtige side. Fastgør sikkerhedslåsen **9** & **10** med de 2 skruer **14** på vægbeslaget **8** (se fig. D & E).
- Kontroller den tilgængelige vandtilslutningstype.
- Til en vandhane med 33,3 mm gevind (G1") skal hanestykket **2** anvendes og skrues på vandhanen.
- Kontroller, at vægbeslaget **8** hænger lige. Markér borehullernes position, og bor tre huller (se fig. C).
- Stik rawlplugs **7** i borehullerne.

- Til en vandhane med 26,5 mm gevind (G<sup>3/4</sup>" ) reduktionsstykket **1** først drejes i hanestykket **2**, og derefter skal hanestykket **2** skrues på vandhanen (se fig. F).
- Forbind tilledningsslangen **13** med slangestykket **3**. Tilslut til sidst slangestykket **3** til hanestykket **2** (se fig. G). Sørg for, at det falder hørbart i hak.
- Tilslut den anden ende af tilledningsslangen **13** til slangestykket med vandstop **4**. Tilslut derefter slangestykket med vandstop **4** til slangebokshanen **15**. Sørg for, at det falder hørbart i hak (se fig. B).
- Tilslut den havesprøjtepestol **5** til slangestykket med vandstop **4**. Sørg for, at det falder hørbart i hak. Vær opmærksom på, at den havesprøjtepestol **5** er lukket (se fig. I).

Produktet er klar til brug.

## ● Afmontering

Ved afmontering er fremgangsmåden i modsat rækkefølge af monteringen (se kapitlet „Montering“).

## ● Betjening

### ● Udrulning af slange

- Træk haveslangen **12** ud af slangeboksen **11** i den ønskede længde (se fig. H).
- Giv efter for trækket. Haveslangen **12** trækkes kort tilbage, indtil den holdes af tilbageholdelsesfjederen.
- Åbn vandhanen. Kontroller, at der er slukket for den havesprøjtepestol **5**.
- Åbn for den havesprøjtepestol **5** ved at dreje den med uret (se fig. I).
- Haveslangen **12** må kun trækkes ud til den røde markering.

## ● Indrulning af slange

### ■ FARE FOR KVÆSTELSER OG SKADER!

- En ikke-styret haveslange kan på grund af fjederens kraft i oprulningsautomatikken blive slynget tilbage og forårsage kvæstelser og tingskader.
- Styr altid haveslangen med hånden. Vær opmærksom på, at der ikke befinder sig andre personer i nærheden, når slangen skal rulles ind.
  - Ræk aldrig hånden ind i husets indre.
  - Luk for den havesprøjtepistol **5** ved at dreje den mod uret (se fig. I).
  - Luk for vandhanen.
  - Åbn den havesprøjtepistol **5** for at slippe vandtrykket ud. Drej den hertil med uret. Luk for den havesprøjtepistol **5** igen ved at dreje mod uret.

- Hold haveslangen **12** fast, og træk kort i den for at løsne tilbageholdelsesfjederen. Styr haveslangen **12** med hånden, mens den automatisk rulles ind til endeanslaget **16** i slangeboksen **11** (se fig. J).

## ● Tilslutning af andet vandsprøjtetilbehør

- Kontroller, at der er slukket for vandhøven og den havesprøjtepistol **5**.
- Fjern den havesprøjtepistol **5** fra slangestykket med vandstop **4** (se fig. K).
- Vandstoppet integreret i slangestykke forhindrer tilbageløb af vand.
- Tilslut nu andet vandsprøjtetilbehør til slangestykket med vandstop **4**. Sørg for, at det falder hørbart i hak.

## ● Rengøring og vedligeholdelse

### Rengøring af slangeboks:

- **FARE FOR SKADER!** Forkert rengøring eller håndtering kan medføre skader på produktet.
- Benyt ikke aggressive rengøringsmidler samt ingen skarpe eller metallisk rengøringstilbehør, som fx en kniv, hård spartel og lignende. Disse kan beskadige overfladerne.

### ⚠ **Efter hver anvendelse:**

- Luk den havesprøjtepistol **5**, og sluk for vandhanen efter hver brug.
- Efter hver brug skal haveslangen **12** rulles op til endeanslaget **16** for at aflaste tilbageholdelsesfjederen (se kapitlet „Indrulning af slange“).

### Rengøring efter behov:

- Rengør alle dele med en fugtig klud.

### Månedligt og efter hver vinter:

- Kontroller regelmæssigt slangen for ridser, sprødhed og andre tegn på slitage.

## Opbevaring:

- Alle dele skal være fuldstændigt tørre inden opbevaring.
- Produktet skal altid opbevares tørt.
- Beskyt produktet mod direkte sol.
- Opbevar produktet utilgængeligt for børn, sikkert lukket og ved en opbevaringstemperatur på mellem 5 °C og 20 °C (stuetemperatur).
- Den justerbare havesprøjtepistol **5** kan stikkes ind og opbevares på undersiden af vægbeslaget **8** (se fig. N).

## ● Overvintring

Beskyt produktet mod frost. Det frosne restvand i slangen udvider sig og medføre beskadigelse heraf.

- Skil tilledningsslangen **13** fra vandhanen.
- Skil haveslangen **12** fra den havesprøjtepistol **5** eller andet vandsprøjtetilbehør.

- Tøm tilledningsslangen **13** og haveslangen **12** fuldstændigt ved at holde slangeåbningen nedad.
- Lad alle dele tørre fuldstændigt.
- Fjern skrueerne **14** og sikkerhedslåsen **9** og **10** (se fig. L), og tag slangeboksen **11** af vægbeslaget **8** (se fig. M).
- Opbevar slangeboksen **11** frostsikkert.

## ● Vedligeholdelse

**⚠ ADVARSEL!** Alle reparationer må kun udføres af producenten, dennes servicepartner eller tilsvarende kvalificerede personer. Der kan opstå fare som følge af forkert vedligeholdelse.

## ● Bortskaffelse

Indpakningen består af miljøvenlige materialer, som De kan bortskaffe over de lokale genbrugssteder.

De får oplyst muligheder til bortskaffelse af det udtjente produkt hos deres lokale myndigheder eller bystyre.



Produktet og tilbehøret og emballagematerialer kan genbruges og er underlagt udvidet producentansvar. De skal bortskaffes separat. Følg de viste mærkater med sorteringsoplysninger, så de bortskaffes på en bedre måde.

Triman-logoet gælder kun for Frankrig.

## ● Garanti

Produktet blev produceret omhyggeligt efter de strengeste kvalitetskrav og kontrolleret grundigt inden levering. Hvis der forekommer mangler ved dette produkt, så har de juridiske rettigheder over for sælgeren af dette produkt. Disse juridiske rettigheder indskrænkes ikke af vores garanti, der beskrives i det følgende.

De får 3 års garanti fra købsdatoen på dette produkt. Garantifristen begynder med købsdatoen. Opbevar den originale kassebon på et sikkert sted. Denne kassebon behøves som dokumentation for købet.

Hvis der inden for 3 år fra købsdatoen af for dette produkt opstår en materiale- eller fabrikationsfejl, bliver produktet repareret eller erstattet – efter vores valg – af os uden omkostninger for dem. Garantien bortfalder, hvis produktet bliver beskadiget eller ikke anvendes eller vedligeholdes korrekt.

Garantien gælder for materiale- eller fabrikationsfejl. Denne garanti dækker ikke produktdele, som er udsat for normalt slid og derfor kan betragtes som normale sliddele (f.eks. batterier) eller ved skader på skrøbelige dele; f.eks. kontakter, akkumulatorer som er fremstillet af glas.

## **Afvikling af garantisager**

For at kunne garantere en hurtig sagsbehandling af deres forespørgsel, bedes De følge følgende anvisninger:

Opbevar kassebon og artikelnummer (IAN 437135\_2304) som købsdokumentation, så disse kan fremlægges på forespørgsel.

Artikelnumrene er angivet på typeskiltet, ved en indgravering, på forsiden af vejledningen (nederst til venstre) eller på et mærkat på bag- eller undersiden.

Hvis der forekommer funktionsfejl eller andre mangler, skal De først kontakte nedenstående serviceafdeling telefonisk eller via e-mail.

Et produkt, der er registreret som defekt, kan De derefter sende portofrit til den meddelte serviceadresse ved vedlæggelse af købsbeviset (kassebon) og angivelsen af, hvori manglen består, og hvornår den er opstået.

## **Service**

**DK Service Danmark**

Tel.: 80253972

E-Mail: [owim@lidl.dk](mailto:owim@lidl.dk)

# ● EU-overensstemmelseserklæring

## EU-OVERENSSTEMMELSESERKLÆRING (437135\_2304)

IAN: 437135\_2304  
Produktidentifikation: PARKSIDE Slangerrulle til væggee 25m (1/2")  
Modelnummer: HG10472

Genstanden for erklæringen, som beskrevet ovenfor, er i overensstemmelse med den relevante EU-harmoniseringslovgivning:

Direktiv 2006/42/EF

Referencer til de relevante anvendte harmoniserede standarder eller referencer til de andre tekniske specifikationer, som der erklæres overensstemmelse med:

Nr. / dele

Direktiv 2006/42/EF

Annex I of 2006/42/EC

Ihænde-haver af den tekniske dokumentation: OWIM GmbH & Co.KG

Underskrevet for og på vegne af:

**OWIM GmbH & Co. KG, Stiftsbergstraße 1, 74167 Neckarsulm, Tyskland**

Denne overensstemmelseserklæring udstedes udelukkende under fabrikantens ansvar.

Oversættelse af original overensstemmelseserklæring

Neckarsulm

18.09.2023

Sted

Dato

ppa. Stefan Haensel

Prokurist

ppa. Jøns Buchheim

Prokurist

<b>Introduzione</b> .....	Pagina	136
Uso previsto .....	Pagina	136
Descrizione dei componenti. ....	Pagina	137
Dati tecnici .....	Pagina	137
Contenuto della confezione. ....	Pagina	138
<b>Istruzioni di sicurezza</b> .....	Pagina	138
Istruzioni di sicurezza generali. ....	Pagina	138
<b>Prima della messa in funzione</b> .....	Pagina	141
<b>Messa in funzione</b> .....	Pagina	141
Scelta del luogo di montaggio. ....	Pagina	141
Scelta del materiale di montaggio. ....	Pagina	142
<b>Montaggio</b> .....	Pagina	142
Smontaggio .....	Pagina	143
<b>Funzionamento</b> .....	Pagina	143
Srotolare il tubo .....	Pagina	143
Arrotolare il tubo .....	Pagina	144
Collegare altri dispositivi per l'erogazione di acqua ..	Pagina	144
<b>Pulizia e manutenzione</b> .....	Pagina	145
Conservazione durante l'inverno .....	Pagina	145
<b>Manutenzione</b> .....	Pagina	146
<b>Smaltimento</b> .....	Pagina	146
<b>Garanzia</b> .....	Pagina	146
<b>Dichiarazione di conformità UE</b> .....	Pagina	148



## Elenco delle icone utilizzate

■	Istruzioni di sicurezza
□	Istruzioni per l'uso

## **AVVOLGITUBO DA PARETE**

### ● Introduzione

Congratulazioni per l'acquisto del vostro nuovo prodotto. Con esso avete optato per un prodotto di qualità. Familiarizzare con il prodotto prima di metterlo in funzione per la prima volta. A tale scopo, leggere attentamente le seguenti istruzioni d'uso e le avvertenze di sicurezza. Utilizzare il prodotto solo come descritto e per i campi di applicazione indicati. Conservare queste istruzioni in un luogo sicuro. Consegnare tutta la documentazione in caso di cessione del prodotto a terzi.

### ● Uso previsto

Il prodotto è concepito esclusivamente per l'uso come avvolgitubo chiuso con meccanismo d'avvolgimento automatico. Oltre all'ugello di spruzzatura, al tubo di irrigazione possono essere collegati altri dispositivi per l'erogazione di acqua, come irrigatori, impianti di irrigazione e idropultrici. Il prodotto è destinato esclusivamente a uso privato e non commerciale. Utilizzare il prodotto solo come descritto in queste manuale. Qualsiasi altro uso non è previsto e può causare danni a cose o persone. Questo prodotto non è un giocattolo.

## ● Descrizione dei componenti

- 1 Riduttore, da 33,3 mm a 26,5 mm (da G1" a G<sup>3</sup>/<sub>4</sub>" )
- 2 Presa per rubinetto, 33,3 mm (G1")
- 3 Raccordo rapido, 1/2" (12,7 mm)
- 4 Raccordo rapido con guarnizione di tenuta dell'acqua, 1/2" (12,7 mm)
- 5 Spruzzatore da giardino regolabile
- 6 Vite
- 7 Tassello
- 8 Supporto a parete
- 9 Fermo di sicurezza (sinistro)
- 10 Fermo di sicurezza (destro)
- 11 Avvolgitubo
- 12 Tubo di irrigazione, 25 m (pre-avvolto)
- 13 Tubo di alimentazione, 2 m (pre-avvolto)
- 14 Viti (per i fermi di sicurezza 9 e 10)
- 15 Rubinetto dell'avvolgitubo
- 16 Fine corsa

## ● Dati tecnici

### Avvolgitubo:

Pressione di esercizio max: 6 bar

Dimensioni

avvolgitubo: ca. 394 x 225 x 445 mm (L x P x A)

Peso: ca. 9,15 kg (vuoto)  
ca. 11,64 kg (con acqua nel tubo)

Angolo di rotazione: 360° orizzontalmente  
Materiale: plastica, resistente agli agenti atmosferici

### Tubi:

Lunghezza

tubo di irrigazione: 25 m

Lunghezza

tubo di

alimentazione: 2 m

Diametro: 15,5 mm

(esterno)

11 mm (interno)

Materiale

tubo:

tubo in tessuto

PVC

Dimensione

collegamento tubo: ca. ø 16 mm

Filettatura presa

per rubinetto:

filettatura

33,3 mm e

26,5 mm (G1",

G<sup>3</sup>/<sub>4</sub>" )

### Materiale di montaggio:

Vite:

Fessura 6,3 x

70 mm

Tassello:

ø 10 x 50 mm

## ● **Contenuto della confezione**

- 1 Supporto a parete
- 1 Avvolgitubo con tubi
- 1 Riduttore, da 33,3 mm a 26,5 mm (da G1" a G $\frac{3}{4}$ " )
- 1 Presa per rubinetto, 33 mm (G1")
- 1 Raccordo rapido
- 2 Raccordo rapido con guarnizione di tenuta dell'acqua
- 1 Spruzzatore da giardino regolabile
- 3 Tasselli
- 3 Viti (per il montaggio a parete)
- 2 Fermi di sicurezza
- 2 Viti (per i fermi di sicurezza)



## **Istruzioni di sicurezza**

### ● **Istruzioni di sicurezza generali**

CONSERVARE TUTTE LE ISTRUZIONI DI SICUREZZA E DISPOSIZIONI PER EVENTUALI NECESSITÀ FUTURE!



### **AVVERTENZA!**

#### **PERICOLO PER**

#### **L'INCOLUMITÀ DEI**

**BAMBINI!** I bambini non devono giocare con il prodotto e la pulizia/la manutenzione sul lato utente non devono essere

eseguite da bambini senza supervisione.

- Non lasciare che i bambini giochino con la pellicola di imballaggio o con parti dell'imballaggio: sussiste il rischio che rimangano impigliati durante il gioco o che ingeriscano le parti con conseguente soffocamento.
- Non lasciare il prodotto incustodito durante l'uso.
- Tenere i bambini lontani durante il montaggio. Questo prodotto comprende viti e altre piccole parti, che possono causare soffocamento se ingerite o inalate.
- Il prodotto può essere usato da bambini o persone con ridotte capacità fisiche, sensoriali o intellettive, oppure prive di esperienza e/o di conoscenza del prodotto, solo sotto supervisione o a seguito di istruzioni da parte di una persona responsabile della loro sicurezza. I bambini devono essere sorvegliati per assicurarsi che non giochino con il prodotto.

- Assicurarsi che l'uso del prodotto sia limitato a persone che abbiano almeno 16 anni, che siano in piena forma fisica e mentale e che abbiano letto e compreso le istruzioni. Tutte le altre persone possono utilizzare il prodotto solo sotto adeguata supervisione.

-  **PERICOLO DI SCOSSE ELETTRICHE!**

Assicurarsi di non danneggiare alcuna linea elettrica durante il montaggio. L'installazione o l'uso non corretti possono causare scosse elettriche.

- Non dirigere mai il getto d'acqua sulle apparecchiature elettriche.
- Non dirigere mai il getto d'acqua su persone o animali.

 **CAUTELA! PERICOLO DI LESIONI!** L'installazione o l'uso non corretti possono causare lesioni.

- Assicurarsi che tutti i componenti siano intatti e siano montati correttamente.

- Controllare la pressione dell'acqua per evitare che l'acqua, soggetta ad alta pressione, fuoriesca e causi lesioni. Non dirigere il getto d'acqua su persone o animali.
- Non bere mai l'acqua trasportata con il prodotto. Il prodotto non è adatto per il trasporto di acqua potabile. Il prodotto è destinato al pompaggio di acqua da installazioni fisse. Non utilizzarlo per il trasporto di altri liquidi.
- Posare a terra solo il tubo srotolato. Evitare passaggi con azione verticale. I passaggi possono far inciampare causando incidenti.
- Non lasciare che il tubo si richiuda da solo. Accomparlo con cura all'interno dell'alloggiamento.
- Non rilasciare il tubo se la funzione di arresto automatico non è attivata.

- **PERICOLO DI SCIVOLAMENTO!** Se il pavimento è bagnato, è possibile scivolare sullo stesso con conseguenti lesioni. Assicurarsi che il terreno vicino al prodotto sia mantenuto il più asciutto possibile.
- Chiudere il rubinetto dell'acqua quando il prodotto non è in uso.
- **PERICOLO DI DANNI!** Un uso improprio del prodotto può causare danni.
- Assicurarsi di non danneggiare cavi, tubi e condutture dell'acqua durante il montaggio. Individuare la posizione di montaggio con un rilevatore di cavi prima di perforare.
- Per evitare danni da gelo, smontare il prodotto dalla parete durante la stagione invernale e riporlo in un luogo asciutto.
- Non instradare il tubo attorno ad angoli o spigoli e non farlo muovere lungo oggetti appuntiti o con spigoli vivi. Il danno risultante può causare perdite.
- Non instradare il tubo nelle aree di passaggio dei veicoli. Il transito sul tubo potrebbe causarne lo scoppio.

- Non aprire l'alloggiamento del prodotto. Le molle sono precaricate, possono tornare indietro.
- Non rimuovere le viti su alcuna parte dell'alloggiamento.
- Assicurarsi che il tubo non si riarrotoli da solo. Ciò può causare danni.
- Non bloccare l'apertura del tubo con le dita o con oggetti durante l'uso.
- Fare eseguire il montaggio solamente a personale esperto.
- Interrompere l'uso del prodotto se i componenti in plastica sono incrinati, deformati o presentano crepe. Sostituire i componenti danneggiati solo con ricambi originali idonei.

### Spiegazione dei simboli:



Non utilizzare sostanze corrosive!



Non spruzzare su apparecchiature elettriche, cavi elettrici e fili.



Non spruzzare sulle persone!



Non spruzzare sugli animali!



Spruzzare solo sulle piante!



Non utilizzare il prodotto per bere!



Tenere lontano da fiamme libere e fonti di calore. Sigillare i contenitori in sicurezza. Conservare in un ambiente assolutamente ignifugo! Non utilizzare liquidi altamente infiammabili!



Proteggere dal gelo e conservare al riparo dal gelo.



Indossare tuta protettiva, guanti o maschera adeguati.



Leggere attentamente il manuale prima del primo utilizzo.

## ● Prima della messa in funzione

- Controllare il contenuto della confezione subito dopo il disimballaggio perché il prodotto e tutti i componenti siano completi e in perfette condizioni.

## ■ **PERICOLO DI DANNI!**

L'apertura incauta della confezione con un coltello affilato o altri oggetti appuntiti può provocare danni al prodotto. Fare molta attenzione durante l'apertura della confezione.

- Estrarre il prodotto dalla confezione.
- Verificare che la fornitura sia completa (vedere Fig. A).
- Verificare la presenza di eventuali danni sul prodotto o sulle singole parti. Se presenti, non utilizzare il prodotto.

## ● Messa in funzione

- **PERICOLO DI DANNI!** Un uso improprio del prodotto può causare danni.
- Assicurarsi di non danneggiare cavi, tubi e condutture dell'acqua durante il montaggio.
- Individuare la posizione di montaggio con un rilevatore di cavi prima di perforare.

## ● Scelta del luogo di montaggio

- Scegliere un luogo di montaggio stabile e resistente.

- Prendere nota del peso del prodotto comprensivo dell'acqua nel tubo (vedere il capitolo "Dati tecnici").
- Scegliere un luogo di montaggio in cui sia possibile sfruttare l'intero angolo di rotazione dell'avvolgitubo **11** di 180°.
- Misurare la distanza dal rubinetto dell'acqua, affinché il tubo di alimentazione **13** possa essere collegato in modo da piegarsi liberamente (vedere Fig. B).

## ● Scelta del materiale di montaggio

Per il montaggio su una parete in calcestruzzo o mattoni, utilizzare le viti **6** e i tasselli **7** in dotazione (vedi Fig. C). Suddetti elementi sono adatti solo per pareti in calcestruzzo o mattoni.

## ● Montaggio

- Assicurarsi che il supporto a parete **8** sia piano. Segnare la posizione dei fori praticare tre fori (vedi Fig. C).
- Inserire i tasselli **7** nei fori praticati.

- Fissare il supporto a parete **8** utilizzando le viti **6**. Il supporto a parete **8** deve essere montato orizzontalmente. (Per pareti in calcestruzzo e muratura, vedi Fig. C).
- Tenere l'avvolgitubo **11** per la maniglia di trasporto. Far passare l'avvolgitubo **11** nel supporto a parete **8**. Inserire entrambi i fermi di sicurezza **9** e **10** nel supporto a parete **8**. Assicurarsi che il fermo di sicurezza sinistro **9** e il fermo di sicurezza destro **10** vengano inseriti sul lato corretto. Fissare i fermi di sicurezza **9** e **10** con le 2 viti **14** al supporto a parete **8** (vedi Fig. D e E).
- Verificare il tipo di collegamento idrico disponibile.
- Per un rubinetto dell'acqua con filettatura da 33,3 mm (G1"), utilizzare la presa per rubinetto **2** e avvitarela al rubinetto.

- Per un rubinetto dell'acqua con filettatura da 26,5 mm (G<sup>3/4</sup>"), avvitare prima il riduttore **1** nella presa per rubinetto **2**, quindi avvitare la presa per rubinetto **2** sul rubinetto dell'acqua (vedi Fig. F).
- Collegare il tubo di alimentazione **13** al raccordo rapido **3**. Quindi collegare il raccordo rapido **3** alla presa per rubinetto **2** (vedi Fig. G). Assicurarsi che scatti udibilmente in posizione.
- Collegare l'altra estremità del tubo di alimentazione **13** al raccordo rapido con guarnizione di tenuta dell'acqua **4**. Collegare poi il raccordo rapido con guarnizione di tenuta dell'acqua **4** al rubinetto dell'avvolgitubo **15**. Assicurarsi che si innesti (vedi Fig. B).
- Collegare lo spruzzatore da giardino **5** al raccordo rapido con guarnizione di tenuta dell'acqua **4**. Assicurarsi che scatti udibilmente in posizione. Assicurarsi che lo spruzzatore da giardino **5** sia chiuso (vedi Fig. I).

Il prodotto è pronto per l'uso.

## ● Smontaggio

Per lo smontaggio, ripetere la procedura di montaggio in ordine inverso (vedere il capitolo "Montaggio").

## ● Funzionamento

### ● Srotolare il tubo

- Estrarre il tubo di irrigazione **12** dall'avvolgitubo **11** portandolo alla lunghezza desiderata (vedi Fig. H).
- Allentare la tensione. Il tubo di irrigazione **12** si ritrae brevemente finché non viene trattenuto dal blocco di ritorno.
- Aprire il rubinetto dell'acqua. Assicurarsi che lo spruzzatore da giardino **5** sia chiuso.
- Aprire lo spruzzatore da giardino **5** ruotandolo in senso orario (vedi Fig. I).
- Il tubo di irrigazione **12** può essere estratto solo fino al segno rosso.



## ● Arrotolare il tubo

### ■ PERICOLO DI LESIONI E

**DANNI!** Un tubo di irrigazione non guidato può venire smosso dalla forza della molla del meccanismo d'avvolgimento automatico e causare danni a cose e persone.

- Guidare sempre manualmente il tubo di irrigazione. Assicurarsi che non ci siano altre persone nelle vicinanze durante l'arrotolamento.
- Non raggiungere mai l'interno dell'alloggiamento.
- Chiudere lo spruzzatore da giardino **5** ruotandolo in senso antiorario (vedi Fig. I).
- Chiudere il rubinetto dell'acqua.
- Aprire lo spruzzatore da giardino **5** per rilasciare la pressione dell'acqua. A tal fine, ruotarlo in senso orario. Richiudere lo spruzzatore da giardino **5** ruotandolo in senso antiorario.

- Afferrare il tubo di irrigazione **12** e tirarlo rapidamente per attivare il blocco di ritorno. Guidare manualmente il tubo di irrigazione **12** agevolando l'arrotolamento automatico nell'avvolgitubo **11** fino a fine corsa **16** (vedi Fig. J).

## ● Collegare altri dispositivi per l'erogazione di acqua

- Assicurarsi che il rubinetto dell'acqua e lo spruzzatore da giardino **5** siano chiusi.
- Rimuovere lo spruzzatore da giardino **5** dal raccordo rapido con guarnizione di tenuta dell'acqua **4** (vedi Fig. K).
- La guarnizione di tenuta dell'acqua integrata nel raccordo rapido impedisce all'acqua di fuoriuscire.
- Collegare ora un altro dispositivo per l'erogazione di acqua al raccordo rapido con guarnizione di tenuta dell'acqua **4**. Assicurarsi che scatti udibilmente in posizione.

## ● **Pulizia e manutenzione**

### **Pulizia dell'avvolgitubo:**

- **PERICOLO DI DANNI!** Una pulizia o una manipolazione improprie possono danneggiare il prodotto.
- Non utilizzare detergenti aggressivi o oggetti per la pulizia taglienti o metallici come coltelli, spatole dure e simili. Possono danneggiare le superfici.

### **⚠ Dopo ogni utilizzo:**

- Dopo ogni utilizzo, chiudere lo spruzzatore da giardino **5** e il rubinetto dell'acqua.
- Dopo ogni utilizzo, arrotolare il tubo di irrigazione **12** fino a fine corsa **16** per rilasciare la tensione sul blocco di ritorno (vedere il capitolo "Arrotolare il tubo").

### **Pulizia secondo necessità:**

- Pulire tutte le parti con un panno umido.

### **Mensilmente e dopo ogni inverno:**

- Ispezionare periodicamente i tubi per individuare eventuali crepe, fragilità e altri segni di usura.

## **Conservazione:**

- Tutte le parti devono essere completamente asciutte prima di essere riposte.
- Riporre il prodotto sempre asciutto.
- Proteggere il prodotto dalla luce solare diretta.
- Conservare il prodotto fuori dalla portata dei bambini, ben chiuso e a una temperatura di conservazione compresa tra 5 °C e 20 °C (temperatura ambiente).
- Lo spruzzatore da giardino regolabile **5** può essere inserito nella parte inferiore del supporto a parete **8** per essere riposto (vedi Fig. N).

## ● **Conservazione durante l'inverno**

Proteggere il prodotto dal gelo. L'acqua rimanente, congelandosi all'interno del tubo, si espande e può causare danni.

- Scollegare il tubo di alimentazione **13** dal rubinetto dell'acqua.
- Scollegare il tubo di irrigazione **12** dallo spruzzatore da giardino **5** o da altri dispositivi per l'erogazione di acqua.

- Svuotare completamente il tubo di alimentazione **13** e il tubo di irrigazione **12** tenendo la loro apertura rivolta verso il basso.
- Lasciare asciugare completamente tutte le parti.
- Rimuovere la vite **14** e i fermi di sicurezza **9** e **10** (vedi Fig. L) e staccare l'avvolgitubo **11** dal supporto a parete **8** (vedi Fig. M).
- Conservare l'avvolgitubo **11** al riparo dal gelo.

## ● **Manutenzione**

**⚠ AVVERTENZA!** Tutte le riparazioni possono essere eseguite solo dal produttore, dal suo addetto all'assistenza o da persone similmente qualificate. Una manutenzione impropria può causare pericoli.

## ● **Smaltimento**

L'imballaggio è composto da materiali ecologici che possono essere smaltiti presso i siti di raccolta locali per il riciclo.

E' possibile informarsi circa le possibilità di smaltimento del prodotto usato presso l'amministrazione comunale o cittadina.



Il prodotto, i suoi accessori e i materiali di imballaggio sono riciclabili e soggetti alla responsabilità estesa del produttore.

Per un migliore trattamento dei rifiuti, smaltirli separatamente seguendo i diversi simboli della raccolta differenziata.

Il logo Triman è valido solamente per la Francia.

## ● **Garanzia**

Il prodotto è stato prodotto secondo severe direttive di qualità e controllato con premura prima della consegna. In caso di difetti del prodotto, l'acquirente può far valere i propri diritti legali nei confronti del venditore. Questi diritti legali non vengono limitati in alcun modo dalla garanzia di seguito riportata.

Questo prodotto è garantito per 3 anni a partire dalla data di acquisto. Il termine di garanzia ha inizio a partire dalla data di acquisto. Conservare lo scontrino di acquisto originale in buone condizioni. Questo documento servirà a documentare l'avvenuto acquisto.

Il prodotto da Lei acquistato dà diritto ad una garanzia di 3 anni a partire dalla data di acquisto. La presente garanzia decade nel caso di danneggiamento del prodotto, di utilizzo o di manutenzione inadeguati.

La prestazione in garanzia vale per difetti del materiale o di fabbricazione. Questa garanzia non si estende a componenti del prodotto esposti a normale logorio, che possono pertanto essere considerati come componenti soggetti a usura (esempio capacità della batteria, calcificazione, lampade, pneumatici, filtri, spazzole...). La garanzia non si estende altresì a danni che si verificano su componenti delicati (esempio interruttori, batterie, parti realizzate in vetro, schermi, accessori vari) nonché danni derivanti dal trasporto o altri incidenti.

## **Gestione dei casi in garanzia**

Per garantire un rapido disbrigo delle proprie pratiche, seguire le istruzioni seguenti:

Per ogni richiesta si prega di conservare lo scontrino e il codice dell'articolo (IAN 437135\_2304) come prova d'acquisto.

Il numero d'articolo può essere dedotto dalla targhetta, da un'incisione, dal frontespizio delle istruzioni (in basso a sinistra) oppure dall'adesivo applicato sul retro o sul lato inferiore.

In caso di disfunzioni o avarie, contattare innanzitutto i partner di assistenza elencati di seguito telefonicamente oppure via e-mail.

Si può inviare il prodotto ritenuto difettoso all'indirizzo del centro di assistenza indicato con spedizione esente da affrancatura, completo del documento di acquisto (scontrino) e della descrizione del difetto, specificando anche quando tale difetto si è verificato.

## **Assistenza**

**IT Assistenza Italia**

Tel.: 800790789

E-Mail: [owim@lidl.it](mailto:owim@lidl.it)

# ● Dichiarazione di conformità UE

## DICHIARAZIONE DI CONFORMITÀ UE (437135\_2304)

IAN: 437135\_2304  
Identificazione del prodotto: PARKSIDE Avvolgitubo da parete 25m (1/2")  
Numero di modello: HG10472

L'oggetto della dichiarazione di cui sopra è conforme alla pertinente normativa di armonizzazione dell'Unione:

Direttiva 2006/42/CE

Riferimento alle pertinenti norme armonizzate o riferimenti alle altre specifiche tecniche in relazione alle quali è dichiarata la conformità:

N° / Parti

Direttiva 2006/42/CE

Annex I of 2006/42/EC

Depositario della documentazione tecnica: OWIM GmbH & Co.KG

Firmato a nome e per conto di:

**OWIM GmbH & Co. KG, Stiftsbergstraße 1, 74167 Neckarsulm, Germania**

La presente dichiarazione di conformità è rilasciata sotto la sola responsabilità del produttore.

Traduzione della dichiarazione di conformità originale

Neckarsulm

18.09.2023

Luogo

Data

ppa. Stefan Haensel  
Firmatario autorizzato

ppa. Jens Buchheim  
Firmatario autorizzato

<b>Bevezető</b> . . . . .	Oldal	150
Rendeltetésszerű használat . . . . .	Oldal	150
A részegységek leírása . . . . .	Oldal	151
Műszaki adatok . . . . .	Oldal	151
A csomagolás tartalma . . . . .	Oldal	152
<b>Biztonsági tudnivalók</b> . . . . .	Oldal	152
Általános biztonsági tudnivalók . . . . .	Oldal	152
<b>Üzembe helyezés előtt</b> . . . . .	Oldal	155
<b>Üzembe helyezés</b> . . . . .	Oldal	155
A felszerelés helyének megválasztása . . . . .	Oldal	155
Szerelési anyagok kiválasztása . . . . .	Oldal	156
<b>Összeszerelés</b> . . . . .	Oldal	156
Szétszerelés . . . . .	Oldal	157
<b>Kezelés</b> . . . . .	Oldal	157
Tömlő letekerése . . . . .	Oldal	157
A tömlő felcsévézése . . . . .	Oldal	158
Másik vízfogyasztó csatlakoztatása . . . . .	Oldal	158
<b>Tisztítás és ápolás</b> . . . . .	Oldal	159
Téliesítés . . . . .	Oldal	159
<b>Karbantartás</b> . . . . .	Oldal	160
<b>Mentesítés</b> . . . . .	Oldal	160
<b>Garancia</b> . . . . .	Oldal	160
<b>EU-megfelelőségi nyilatkozat</b> . . . . .	Oldal	162

## A felhasznált piktogramok listája

■	Biztonsági tudnivalók
□	Használati útmutató

## FALI TÖMLŐTARTÓ

### ● Bevezető

Gratulálunk új termékének vásárlása alkalmából. Ezzel egy magas minőségű termék mellett döntött. Az első üzembevétele előtt ismerkedjen meg a készülékkel. Ehhez figyelmesen olvassa el a következő Használati utasítást és a biztonsági tudnivalókat. A terméket csak a leírtak szerint és a megadott felhasználási területeken alkalmazza. Órizza meg ezt az útmutatót egy biztos helyen. A termék harmadik félnek történő továbbadása esetén mellékelje a termék a teljes dokumentációját is.

### ● Rendeltetésszerű használat

A terméket kizárólag tömlődobként való használatra tervezték, zárt tömlődobozban, automatikus felcsévéléssel. Az öntözőtömlőhöz a permetező fúvókán kívül más vízfogyasztók is csatlakoztathatók, például locsolók, öntözőrendszerek és nagynyomású tisztítók. A termék kizárólag magáncélú használatra való: üzleti célú használatra nem alkalmas. A terméket kizárólag az ebben a használati útmutatóban leírtaknak megfelelően használja. Minden más felhasználás nem rendeltetésszerűnek minősül, és személyi sérüléseket vagy anyagi károkat eredményezhet. A termék nem játékszer.

## ● A részegységek leírása

- 1 Szűkítő idom, 33,3 mm-ről 26,5 mm-re (G1"-ról G<sup>3</sup>/<sub>4</sub>"-ra)
- 2 Csapcsatlakozó, 33,3 mm (G1")
- 3 Tömlőcsatlakozó, 1/2" (12,7 mm)
- 4 Vízlezáróval ellátott tömlőcsatlakozó, 1/2" (12,7 mm)
- 5 Állítható kerti öntözőfej
- 6 Csavar
- 7 Dűbel
- 8 Fali tartó
- 9 Biztonsági retesz (bal)
- 10 Biztonsági retesz (jobb)
- 11 Tömlődoboz
- 12 Öntözőtömlő, 25 m (előre felcsévélve)
- 13 Táptömlő, 2 m (előre felcsévélve)
- 14 Csavarok (A biztonsági reteszekhez **9** és **10**)
- 15 Tömlőfeltekerő csap
- 16 Ütköző

## ● Műszaki adatok

### Tömlődoboz:

Max.

üzemi nyomás: 6 bar

Méretek

tömlődoboz: kb. 394 x 225 x 445 mm  
(H x Sz x M)

Tömeg: kb. 9,15 kg  
(üresen)  
kb. 11,64 kg  
(vízzel a tömlőben)

Elfordulási tartomány: vízszintes irányban 360°

Anyag: műanyag, időjárásálló

### Tömlők:

Öntöző-tömlő hossza: 25 m

Táptömlő hossza: 2 m

Átmérő: 15,5 mm (külső)  
11 mm (belső)

A tömlő anyaga: PVC-szövettömlő

A tömlő külső mérete: kb. ø 16 mm

Csapcsatlakozó menete: 33,3 mm-es és 26,5 mm-es menet (G1", G<sup>3</sup>/<sub>4</sub>" )

### Szerelési anyagok:

Csavar: Vágat 6,3 x 70 mm

Fali dugasz: ø 10 x 50 mm



## ● A csomagolás tartalma

- 1 Fali tartó
- 1 Tömlődoboz tömlőkkel
- 1 Szűkítő idom, 33,3 mm-ről 26,5 mm-re (G1"-ról G<sup>3</sup>/<sub>4</sub>"-ra)
- 1 Csapcsatlakozó, 33 mm (G1")
- 1 Tömlőcsatlakozó
- 2 Vízlezárával ellátott tömlőcsatlakozó
- 1 Állítható kerti öntözőfej
- 3 Dűbel
- 3 Csavar (a falra szereléshez)
- 2 Biztonsági retesz
- 2 Csavar (a biztonsági reteszhez)



### **Biztonsági tudnivalók**

## ● Általános biztonsági tudnivalók

ŐRIZZEN MEG JÓL MINDEN BIZTONSÁGI TUDNIVALÓT ÉS UTASÍTÁST A JÖVŐBENI FELHASZNÁLÁS CÉLJÁBÓL!

-  **FIGYELMEZTETÉS!**  
**ÉLET- ÉS BALESETVESZÉLY KISGYERMEKEK ÉS GYERMEKEK SZÁMÁRA!**

Gyermekek nem játszhatnak a termékkel, és a tisztítást / felhasználói karbantartást nem végezhetik felügyelet nélkül.

- Ne hagyja, hogy gyerekek játszanak a csomagolófóliával vagy a csomagolás részeivel, különben játék közben belegabalyodhatnak, vagy a darabokat lenyelhetik és megfulladhatnak.
- Használat közben ne hagyja felügyelet nélkül a terméket.
- Az összeszerelés során tartsa távol a gyermekeket. Ez a termék csavarokat és egyéb apró alkatrészeket tartalmaz. Amelyek lenyelés vagy belélegzés esetén fulladást okozhatnak.
- Gyermekek vagy olyan személyek, akiknek nincs tudásuk vagy tapasztalatuk a termék használatához, illetve akik korlátozott fizikai, érzékszervi vagy szellemi képességekkel rendelkeznek, nem használhatják a terméket a biztonságukért felelős személy felügyelete vagy utasítása nélkül. A gyermekeket felügyelni kell, hogy ne játszanak a termékkel.

- Gondoskodjon arról, hogy a terméket csak 16 évnél idősebb, megfelelő fizikai és szellemi képességekkel rendelkező személyek használják, akik elolvasták és megértették a használati útmutatót. Minden más személy csak megfelelő személyek felügyelete mellett használhatja a terméket.



### **ÁRAMÜTÉS**

**VESZÉLYE!** Ügyeljen arra, hogy felszerelés közben ne sértsen meg elektromos vezetőket. A helytelen telepítés vagy használat áramütést eredményezhet.

- Ne irányítsa a vízszugart elektromos berendezésekre.
- Soha ne irányítsa a vízszugart emberekre vagy állatokra.

### **⚠ VIGYÁZAT!**

#### **SÉRÜLÉSVESZÉLY!**

A helytelen telepítés vagy kezelés sérülésekhez vezethet.

- Győződjön meg arról, hogy minden rész sértetlenül és szakszerűen van-e felszerelve.

- Ellenőrizze a víznyomást, megakadályozva azt, hogy a víz nagy nyomással kiáramoljon és sérülést okozzon. Soha ne irányítsa emberekre vagy állatokra a vízszugart.
- Soha ne igya meg a termék által szállított vizet. A termék ivóvízhez nem használható. A terméket víz fix helyekről történő továbbítására tervezték. Más folyadékok nem továbbíthatók vele.
- A letekert tömlőt mindig laposan fektesse a talajra. Ügyeljen arra, hogy ne legyenek rajta álló hurok. A hurok botlásveszélyt jelentenek és balesethez vezethetnek.
- Ne hagyja, hogy a tömlő magától visszahúzódjon. Ön vezesse vissza óvatosan a tömlőt a dobozba.
- Ne engedje el a tömlőt, ha az automatikus leállítás funkció nincs bekapcsolva.

- **CSÚSZÁSVESZÉLY!** Ha a talaj nedves, Ön megcsúszhat rajta és megsérülhet. Amennyire csak lehetséges, gondoskodjon arról, hogy a talaj száraz legyen a termék közelében.
- Mindig zárja el a vízcsapot, ha nem használja a terméket.
- **A TERMÉK SÉRÜLÉSÉNEK VESZÉLYE!** A termék szakszerűtlen használata károsodásokat eredményezhet.
- Ügyeljen arra, hogy felszerelés közben ne sértsen meg kábeleket, vezetékeket és vízcsöveket. Fúrás előtt vizsgálja át a felszerelés helyét vezetékkereső készülékkel.
- A fagykárrok elkerülése érdekében télire szerelje le a terméket a falról és tárolja száraz helyen.
- Ne vezesse a tömlőt sarkok vagy élek körül, és ne húzza végig hegyes vagy éles szélű tárgyakon. Az ebből eredő sérülések tömítetlenséget okozhatnak.
- Ne vezesse a tömlőt olyan helyeken, ahol járművek haladnak. A tömlőn áthaladó jármű a tömlő széthasadását okozhatja.
- Soha ne nyissa fel a termék házát. A rugók elő vannak feszítve és vissza tudnak csapódni.
- Ne szerelje ki a csavarokat a ház alkatrészeiből.
- Ügyeljen arra, hogy a tömlő ne csévélődjön vissza magától. Ez sérüléseket okozhat.
- Használat közben ne takarja el a tömlő nyílását ujjával vagy tárgyakkal.
- A beszerelést csak szakemberrel végeztesse.
- Ne használja tovább a terméket, ha a műanyag alkatrészei megrepedtek, felhasadtak vagy deformálódtak. A sérült alkatrészeket csakis megfelelő eredeti pótalkatrészekre cserélje ki.

### **A szimbólumok magyarázata:**



Ne használjon maró hatású anyagokat!



Ne locsoljon vizet elektromos készülékekre, kábelekre és vezetésekre.



Ne locsoljon vizet emberekre!



Ne locsoljon vizet állatokra!



Csak növényekre locsoljon vizet!



Ivásra ne használja a terméket!



Nyílt lángtól és hőforrásoktól távol tartandó. Szorosan zárja le és tűzbiztos helyen tárolja az edényeket! Ne használjon gyúlékony folyadékokat!



Óvja a fagytól és tárolja fagymentesen.



Viseljen megfelelő védőruhát, kesztyűt vagy maszkot.



Első használat előtt olvassa el figyelmesen az útmutatót.

## ● Üzembe helyezés előtt

- Kibontás után azonnal ellenőrizze a csomag tartalmának hiánytalanságát, valamint a termék és az elemek kifogástalan állapotát.

- **A TERMÉK SÉRÜLÉSÉNEK VESZÉLYE!** Ha a csomagolást egy éles késsel vagy más éles tárggyal óvatlanul nyitja fel, károsodhat a termék. Legyen különösen óvatos a csomagolás felnyitásakor.

- Vegye ki a terméket a csomagolásból.
- Ellenőrizze a csomag hiánytalanságát (lásd az A ábrát).
- Ellenőrizze, hogy nincs-e sérülés a terméken vagy az egyes alkatrészekben. Ha van, ne használja a terméket.

## ● Üzembe helyezés

- **A TERMÉK SÉRÜLÉSÉNEK VESZÉLYE!** A termék szakszerűtlen használata károsodásokat eredményezhet.
- Ügyeljen arra, hogy felszerelés közben ne sértsen meg kábeleket, vezetékeket és vízcsöveket.
- Fúrás előtt vizsgálja át a felszerelés helyét vezetékkereső készülékkel.

## ● A felszerelés helyének megválasztása

- Válasszon stabil, teherbíró felszerelési helyet.

- Vegye figyelembe a termék tömegét, beleértve a tömlőben lévő vizét is (lásd „Műszaki adatok” fejezet).
- Olyan felszerelési helyet válasszon, ahol a tömlődoboz **11** teljes 180°-os elfordulási tartománya használható.
- Úgy válassza meg a vízcsap távolságát, hogy a táptömlőt **13** lazán, feszítés nélkül lehessen csatlakoztatni (lásd a B ábrát).

## ● Szerelési anyagok kiválasztása

Beton- vagy téglafalra szereléshez használja a mellékelt csavarokat **6** és dübeleket **7** (lásd a C ábrát). Ezek kizárólag beton- vagy téglafalakhoz valók.

## ● Összeszerelés

- Rögzítse a fali tartót **8** a csavarokkal **6**. A fali tartót **8** vízszintesen kell felszerelni. (Betonfalak és téglafalak esetén lásd a C ábrát).
- Tartsa meg a tömlődobozt **11** a fogantyúnál. Vezesse be a tömlődobozt **11** a fali tartóba **8**. Helyezze be a két biztonsági reteszt **9** és **10** a fali tartóba **8**. Ügyeljen arra, hogy a bal oldali biztonsági retesz **9** és a jobb oldali biztonsági retesz **10** a megfelelő oldalon legyen behelyezve. Rögzítse a biztonsági reteszeket **9** és **10** a fali tartóhoz **8** a 2 csavarral **14** (lásd a D és E ábrát).
- Ellenőrizze a vízcsatlakozás típusát.
- 33,3 mm-es (G1”) menetű vízcsap esetén használja a csapcsatlakozót **2** és csavarja fel azt a vízcsapra.
- Győződjön meg arról, hogy a fali tartó **8** egyenes. Jelölje meg a furatok helyét, majd fúrja ki a három lyukat (lásd a C ábrát).
- Tegye a dübeleket **7** a kifúrt lyukakba.

- 26,5 mm-es (G<sup>3/4</sup>" ) menetű vízcsap esetén először csavarja a szűkítő idomot **1** a csapcsatlakozóba **2**, majd ezután csavarja rá a csapcsatlakozót **2** a vízcsapra (lásd az F ábrát).
- Csatlakoztassa a táptömlőt **13** a tömlőcsatlakozóhoz **3**. Ezután csatlakoztassa a tömlőcsatlakozót **3** a csapcsatlakozóra **2** (lásd a G ábrát). Ügyeljen arra, hogy a csatlakozó hallhatóan a helyére kattanjon.
- Csatlakoztassa a táptömlő **13** másik végét a vízelzárával ellátott tömlőcsatlakozóra **4**. Ezután csatolja rá a vízelzárával ellátott tömlőcsatlakozót **4** a tömlőfeltekerő csapra **15**. Ügyeljen arra, hogy az a helyére rögzüljön (lásd a B ábrát).
- Csatlakoztassa a kerti öntözőfejet **5** a vízelzárával ellátott tömlőcsatlakozóra **4**. Ügyeljen arra, hogy a csatlakozó hallhatóan a helyére kattanjon. Ügyeljen arra, hogy a kerti öntözőfej **5** zárva legyen (lásd az I ábrát).

A termék ezzel üzemkész.

## ● Szétszerelés

A szétszerelés az összeszerelés lépéseinek fordított sorrendjében történik (lásd az „Összeszerelés” fejezetet).

## ● Kezelés

### ● Tömlő letekérése

- Húzza ki az öntözőtömlőt **12** a tömlődobozból **11** a kívánt hosszúságig (lásd a H ábrát).
- Szüntesse meg a húzást. Az öntözőtömlő **12** ekkor kissé visszahúzódik, amíg meg nem tartja a visszahúzásgátló.
- Nyissa ki az vízcsapot. Győződjön meg arról, hogy a kerti öntözőfej **5** zárva.
- Nyissa ki a kerti öntözőfejet **5** úgy, hogy az óramutató járásával egyező irányba fordítja (lásd az I ábrát).
- Az öntözőtömlőt **12** csak a piros jelölésig szabad kihúzni.

## ● A tömlő felcsévézése

### ■ SÉRÜLÉSEK ÉS KÁROK

**VESZÉLYE!** Ha nem vezeti kézzel az öntözőtömlőt, a felcsévéelő automata rugóereje miatt a tömlő csapkodni kezdhet, és sérüléseket és anyagi károkat okozhat.

■ Mindig vezesse kézzel az öntözőtömlőt. Felcsévéléskor ügyeljen arra, hogy senki más ne legyen a közelben.

■ Soha ne nyúljon a ház belsejébe.

□ Zárja el a kerti öntözőfejet **5** úgy, hogy az óramutató járásával ellentétes irányba fordítja (lásd az I ábrát).

□ Zárja el a vízcsapot.

□ Nyissa ki a kerti öntözőfejet **5** a maradék víznyomás megszüntetéséhez. Ehhez fordítsa el a fejet az óramutató járásával egyező irányba. Zárja el ismét a kerti öntözőfejet **5** úgy, hogy a fejet az óramutató járásával ellentétes irányba fordítja.

□ Fogja meg stabilan az öntözőtömlőt **12** és rántsa meg finoman a visszahúzásgátló kioldásához. Tartsa és vezesse kézzel az öntözőtömlőt **12**, míg a tömlő egészen az ütközőig **16** automatikusan vissza nem csévélődik a tömlődobozba **11** (lásd a J ábrát).

## ● Másik vízfogyasztó csatlakoztatása

- Győződjön meg arról, hogy a vízcsap és a kerti öntözőfej **5** zárva.
- Válassza le a kerti öntözőfejet **5** a vízelzáróval ellátott tömlőcsatlakozóról **4** (lásd a K ábrát).
- A tömlőcsatlakozóba épített vízelzáró megakadályozza a víz elzárás utáni kifolyását.
- Ezután csatlakoztasson egy másik vízfogyasztót a vízelzáróval ellátott tömlőcsatlakozóhoz **4**. Ügyeljen arra, hogy a csatlakozó hallhatóan a helyére kattanjon.

## ● **Tisztítás és ápolás**

### **A tömlődoboz tisztítása:**

#### ■ **KÁROSODÁS VESZÉLYE!**

A nem megfelelő tisztítás vagy kezelés károsíthatja a terméket.

- Ne használjon agresszív tisztítószeret, illetve éles vagy fém tisztítóeszközt, például kést, kemény spatulát stb. Ezek károsíthatják a felületeket.

#### ⚠ **Minden használat után:**

- Minden használat után zárja el a kerti öntözőfejet **5** és a vízcsapot.
- Minden használat után csévélje fel az öntözőtömlőt **12** az ütközőig **16**, hogy tehermentesítse a visszahúzó rugót (lásd „A tömlő felcsévélése” c. fejezetet).

#### **Tisztítás szükség esetén:**

- Tisztítsa meg az összes alkatrészt egy nedves ruhával.

#### **Havonta és minden tél után:**

- Rendszeresen ellenőrizze a tömlőket repedések, elridegedés és más kopásra utaló jelek szempontjából.

#### **Tárolás:**

- A tároláshoz minden alkatrésznek teljesen száraznak kell lennie.

- A terméket mindig szárazon tárolja el.
- Óvja a terméket a közvetlen napfénytől.
- A terméket gyermekektől elzárva, biztonságosan lezárva, 5 °C és 20 °C közötti hőmérsékleten (szobahőmérsékleten) tárolja.
- Az állítható kerti öntözőfej **5** tárolás céljából bedugható a fali tartó **8** aljába (lásd az N ábrát).

## ● **Téliesítés**

Óvja a terméket a fagytól. A tömlőben megfagyó maradékvíz kitágul és károsodást okozhat.

- Válassza le a táptömlőt **13** a vízcsapról.
- Válassza le az öntözőtömlőt **12** a kerti öntözőfejről **5** vagy más vízfogyasztókról.



- Teljesen ürítse ki a táptömlőt **13** és az öntözőtömlőt **12** a tömlőnyílást lefelé tartva.
- Hagyja az alkatrészeket teljes mértékben megszáradni.
- Távolítsa el a csavart **14** és a biztonsági reteszt **9** és **10** (lásd az L ábrát), majd vegye le a tömlődobozt **11** a fali tartóról **8** (lásd az M ábrát).
- Tárolja el fagymentesen a tömlődobozt **11**.

## ● Karbantartás

**⚠ FIGYELMEZTETÉS!** avítástcsak és kizárólag a gyártó, annak szervizpartnere vagy hasonlóan képzett személy végezhet. A szakszerűtlen karbantartás veszélyeket okozhat.

## ● Mentesítés

A csomagolás környezetbarát anyagokból készült, amelyeket a helyi újrahasznosító helyeken adhat le ártalmatlanítás céljából.

A kiszolgált termék megsemmisítési lehetőségeiről lakóhelye illetékes önkormányzatánál tájékozódhat.



A termék, beleértve a tartozékokat és a csomagolóanyagokat is, újrahasznosítható, és a gyártó kiterjesztett felelőssége alá tartozik.

A jobb hulladékkezelés érdekében az ábrán látható információk (szortírozási információk) alapján külön ártalmatlanítsa őket.

A Triman-logó csak Franciaországra vonatkozik.

## ● Garancia

A terméket szigorú minőségi előírások betartásával gondosan gyártottuk, és szállítás előtt lelkiismeretesen ellenőriztük. Ha a terméken hiányosságot tapasztal, akkor a termék eladójával szemben törvényes jogok illetik meg Önt. Ezeket a törvényes jogokat a következőkben ismertetett garancia vállalásunk nem korlátozza.

A termékre 3 év garanciát adunk a vásárlás dátumától számítva. A garanciális idő a vásárlás dátumával kezdődik. Kérjük, jól őrizze meg a pénztári blokkot. Ez a bizonylat szükséges a vásárlás tényének az igazolásához.

Ha a termék vásárlásától számított 3 éven belül anyag- vagy gyártási hiba merül fel, akkor a választásunk szerint a terméket ingyen megjavítjuk vagy kicseréljük. A garancia megszűnik, ha a terméket megrongálták, nem szakszerűen kezelték vagy tartották karban.

A garancia az anyag- vagy gyártáshibákra vonatkozik. A garancia nem terjed ki azokra a termékreszerekre, melyek normál kopásnak vannak kitéve és ezért fogyóeszköznek tekinthetők (pl. elemek), vagy a törékeny részekre sérülésére, pl. kapcsolók, akkuk, vagy üvegből készült részek.

## **Garanciális ügyek lebonnyolítása**

Ügyének gyors elintézhetsége céljából, kérjük kövesse az alábbi útmutatást:

Kérjük, kérdések esetére készítse elő a pénztárblokkot és a cikkszámot (IAN 437135\_2304) a vásárlás tényének az igazolására.

Kérjük, hogy a cikkszámot olvassa le a típustábláról, a gravírozásból, az Útmutató címlapjáról (balra lent), illetve a hátoldalon, vagy a termék alján található matricáról.

Amennyiben működési hibák, vagy egyéb hiányosság lépne fel, előszöris vegye fel a kapcsolatot a következőkben megnevezett szervizek egyikével telefonon, vagy e-mailen.

A hibásnak ítélt terméket ezután a vásárlást igazoló blokk, valamint a hiba leírásának és keletkezési idejének mellékelésével díjmentesen postázhatja az Önnel közölt szervizcímre.

## **Szerviz**

**(HU) Szerviz Magyarország**

Tel.: 0680021536

E-mail: owim@lidl.hu

# ● EU-megfeleléségi nyilatkozat

## EU-MEGFELELŐSÉGI NYILATKOZAT (437135\_2304)

IAN: 437135\_2304  
Termékazonosító: PARKSIDE Fali tömlőtartó 25m (1/2")  
Típuszám: HG10472

A fent ismertetett nyilatkozat tárgya megfelel a vonatkozó uniós harmonizációs jogszabálynak:

2006/42/EK irányelve

Az alkalmazott harmonizált szabványokra hivatkozás vagy az azokra az egyéb műszaki leírásokra való hivatkozás, amelyekkel kapcsolatban megfeleléségi nyilatkozatot tettek:

Szám / vonatkozó részek

2006/42/EK irányelve

Annex I of 2006/42/EC

A műszaki dokumentáció tulajdonosa: OWIM GmbH & Co.KG

A nyilatkozatot a nevében és megbízásában írták alá:

**OWIM GmbH & Co. KG, Stiftsbergstraße 1, 74167 Neckarsulm, Németország**

A jelen megfeleléségi nyilatkozatot a gyártó kizárólagos felelősségére bocsátják ki.

Az eredeti megfeleléségi nyilatkozat fordítása

Neckarsulm

Hely

18.09.2023

Dátum

  
ppa. Stefan Haensel  
meghatalmazott aláíró

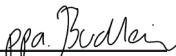
  
ppa. Jens Buchheim  
meghatalmazott aláíró