



FUSSSPRUDELBAD SFB 80 A3

(DE) (AT) (CH)

FUSSSPRUDELBAD

Bedienungsanleitung

(FR) (CH)

BAIN DE PIEDS THALASSO

Mode d'emploi

(IT) (CH)

MASSAGGIATORE PLANTARE

Istruzioni per l'uso

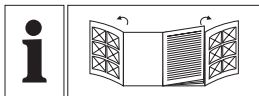

DE/AT/CH	Bedienungsanleitung	Seite	5
FR/CH	Mode d'emploi	Page	14
IT/CH	Istruzioni per l'uso	Pagina	22

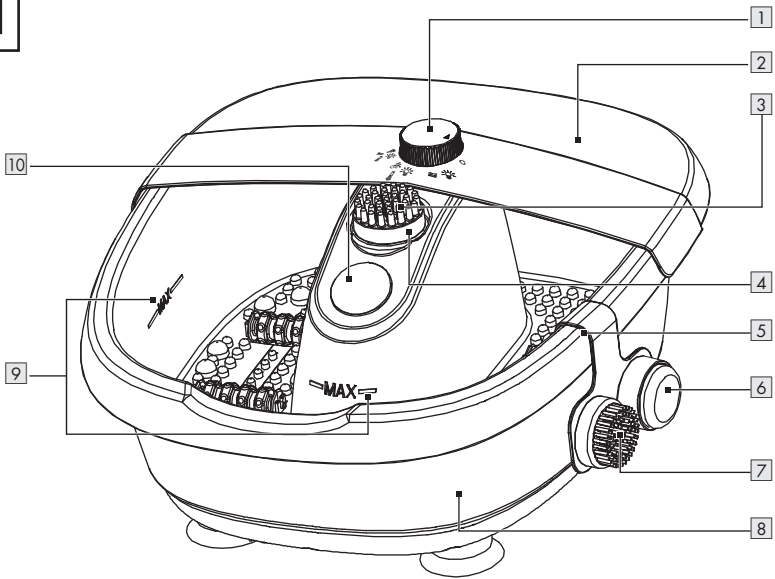
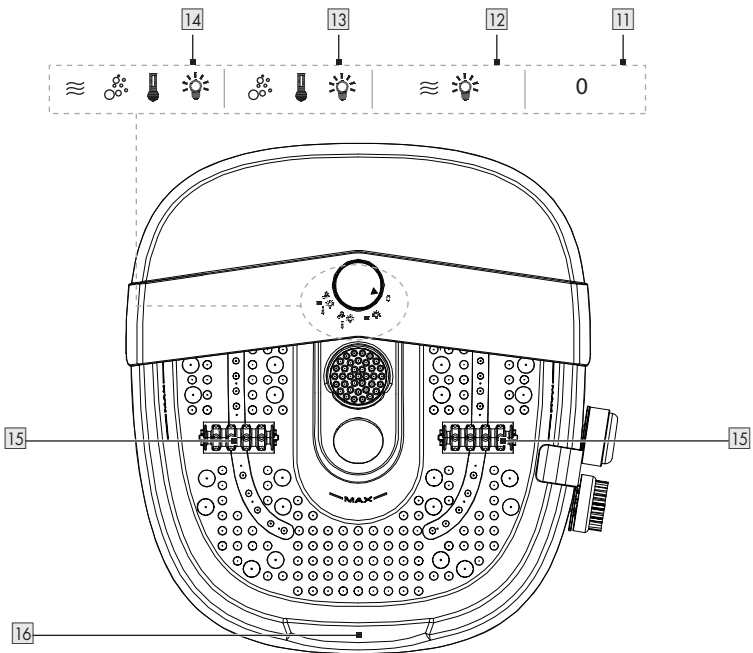
A**B**



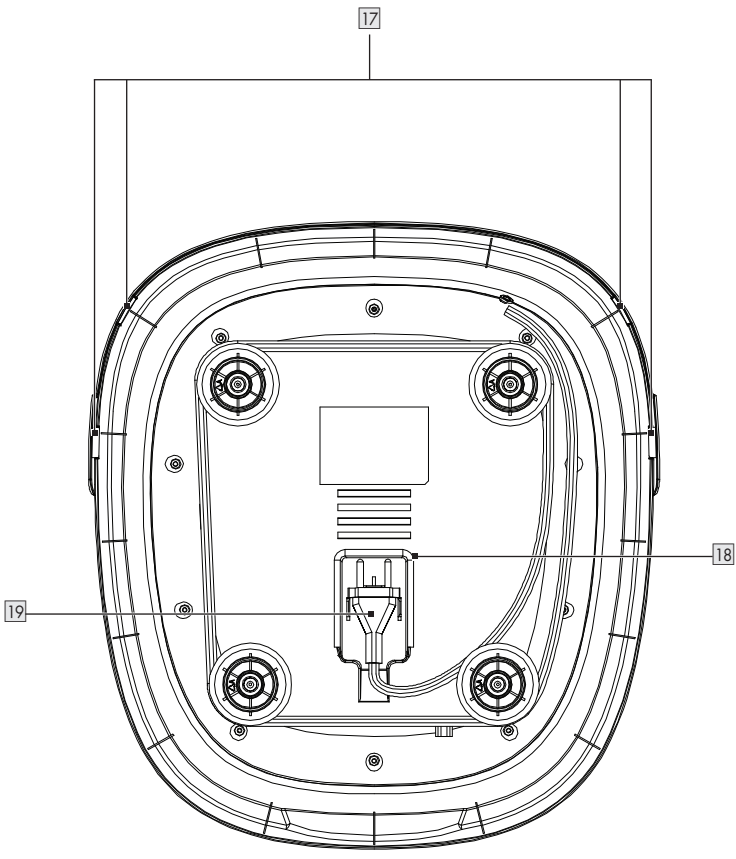



C



Verwendete Warnhinweise und Symbole	Seite	6
Einleitung	Seite	6
Bestimmungsgemäße Verwendung	Seite	6
Lieferumfang	Seite	6
Teilebeschreibung	Seite	7
Technische Daten	Seite	7
Sicherheitshinweise	Seite	7
Vor der ersten Verwendung	Seite	10
Vorbereitung	Seite	10
Aus-Zustand	Seite	10
Bedienung	Seite	10
Produkt ein-/ausschalten	Seite	10
Moduswahl	Seite	10
Produkt ohne Pediküreaufsatz verwenden	Seite	11
Produkt mit Pediküreaufsatz verwenden	Seite	11
Nach der Verwendung	Seite	11
Reinigung und Pflege	Seite	11
Lagerung	Seite	12
Entsorgung	Seite	12
Garantie	Seite	12
Abwicklung im Garantiefall	Seite	13
Service	Seite	13

Verwendete Warnhinweise und Symbole

In der Bedienungsanleitung und auf der Verpackung werden die folgenden Warnhinweise verwendet:

 <p>GEFAHR! Dieses Symbol mit dem Signalwort „Gefahr“ bezeichnet eine Gefährdung mit einem hohen Risikograd, die, wenn sie nicht vermieden wird, eine schwere Verletzung oder den Tod zur Folge hat.</p>	 Wechselstrom/-spannung
	Hz Hertz (Netzfrequenz)
 <p>WARNUNG! Dieses Symbol mit dem Signalwort „Warnung“ bezeichnet eine Gefährdung mit einem mittleren Risikograd, die, wenn sie nicht vermieden wird, eine schwere Verletzung oder den Tod zur Folge haben kann.</p>	W Watt
	 Symbol für ein Produkt der Schutzklasse II
 <p>HINWEIS: Dieses Symbol mit dem Signalwort „Hinweis“ bietet weitere nützliche Informationen.</p>	CE Das CE-Zeichen bestätigt Konformität mit den für das Produkt zutreffenden EU-Richtlinien.
 Sicherheitshinweise  Handlungsanweisungen	

FUSSSPRUDELBAD

● Einleitung

Wir beglückwünschen Sie zum Kauf Ihres neuen Produkts. Sie haben sich damit für ein hochwertiges Produkt entschieden. Die Bedienungsanleitung ist Teil dieses Produkts. Sie enthält wichtige Hinweise für Sicherheit, Gebrauch und Entsorgung. Machen Sie sich vor der Benutzung des Produkts mit allen Bedien- und Sicherheitshinweisen vertraut. Benutzen Sie das Produkt nur wie beschrieben und für die angegebenen Einsatzbereiche. Händigen Sie alle Unterlagen bei Weitergabe des Produkts an Dritte mit aus.

● Bestimmungsgemäße Verwendung

- Dieses Produkt ist für die Entspannung, Pflege und Erfrischung müder Füße bestimmt.

- Das Produkt ist für den heimischen Gebrauch bestimmt; es ist nicht für den medizinischen oder gewerblichen Gebrauch geeignet.
- Der Hersteller übernimmt keine Haftung für Schäden, die durch unsachgemäßen Gebrauch entstehen.

● Lieferumfang

Überprüfen Sie das Produkt nach dem Auspacken auf Vollständigkeit und einen einwandfreien Zustand aller Teile. Entfernen Sie vor der Verwendung sämtliche Verpackungsmaterialien.

- 1 Fußsprudelbad
- 1 Massage (Pediküreaufsatz)
- 1 Hornhautentferner (Pediküreaufsatz)
- 1 Bürste (Pediküreaufsatz)
- 1 Pediküreaufsatz-Halterung
- 1 Kurzanleitung

● Teilebeschreibung

Beachten Sie vor dem Lesen die Abbildungen und machen Sie sich mit allen Funktionen des Produkts vertraut.

Abbildung A

- 1 Funktionsknopf
- 2 Spritzschutz
- 3 Massager (Pediküreaufsatz)
- 4 Pediküreaufsatz-Adapter
- 5 Pediküreaufsatz-Halterung
- 6 Hornhautentferner (Pediküreaufsatz)
- 7 Bürste (Pediküreaufsatz)
- 8 Wasserbehälter
- 9 **MAX**-Markierung
- 10 **EIN/AUS**-Anzeigelicht

Abbildung B



- 11 **O** (Aus)
- 12  Vibrationsmassage
- 13  Sprudelbad mit warm gehaltenem Wasser
- 14  Vibrationsmassage und Sprudelbad mit warm gehaltenem Wasser
- 15 Massagerollen
- 16 Ausgießvorrichtung

Abbildung C

- 17 Sicherungsclips
- 18 Kabelaufwicklung mit Netzstecker-Halterung
- 19 Anschlussleitung mit Netzstecker

● Technische Daten

Nennspannung:	220–240 V~, 50–60 Hz
Nennleistung:	80 W
Leistungsaufnahme im Aus-Zustand:	0,0 W



Sicherheitshinweise

MACHEN SIE SICH VOR DER VERWENDUNG DES PRODUKTS MIT ALLEN SICHERHEITSHINWEISEN UND GEBRAUCHSANWEISUNGEN VERTRAUT! WENN SIE DIESES PRODUKT AN ANDERE WEITERGEBEN, GEBEN SIE AUCH ALLE DOKUMENTE WEITER!

Im Falle von Schäden aufgrund der Nichteinhaltung dieser Bedienungsanleitung erlischt Ihr Garantieanspruch! Für Folgeschäden wird keine Haftung übernommen! Im Falle von Sach- oder Personenschäden aufgrund einer unsachgemäßen Benutzung oder Nichteinhaltung der Sicherheitshinweise wird keine Haftung übernommen!

Kinder und Personen mit Einschränkungen

⚠️ WARNUNG! LEBENS- UND UNFALLGEFAHR FÜR KLEINKINDER UND KINDER!

Lassen Sie Kinder niemals unbeaufsichtigt mit dem Verpackungsmaterial. Es besteht Erstickungsgefahr

durch Verpackungsmaterial. Kinder unterschätzen häufig die Gefahren.

- Dieses Produkt kann von Kindern ab 8 Jahren und darüber sowie von Personen mit verringerten physischen, sensorischen oder mentalen Fähigkeiten oder Mangel an Erfahrung und Wissen benutzt werden, wenn sie beaufsichtigt werden oder bezüglich des sicheren Gebrauchs des Produkts unterwiesen wurden und die daraus resultierenden Gefahren verstehen.
- Kinder dürfen mit dem Produkt nicht spielen.
- Reinigung und Benutzer-Wartung dürfen nicht durch Kinder durchgeführt werden, es sei denn, sie sind beaufsichtigt.

Elektrische Sicherheit

⚠️ WARNUNG! Stromschlagrisiko! Versuchen Sie nicht, das Produkt selbstständig zu reparieren. Im Fall einer Fehlfunktion dürfen Reparaturen ausschließlich von qualifiziertem Personal durchgeführt werden.

⚠️ WARNUNG! Stromschlagrisiko! Die elektrischen Teile des Produkts nicht in Wasser oder andere Flüssigkeiten tauchen. Die elektrischen Teile des Produkts nicht unter laufendes Wasser halten.

⚠️ WARNUNG! Stromschlagrisiko! Wenn Wasser aus dem Produkt austritt, das Produkt nicht mehr verwenden!

⚠️ WARNUNG! Verletzungsrisiko! Schalten Sie das Produkt aus und trennen Sie es von der Stromversorgung, bevor Sie es reinigen und wenn Sie das Produkt nicht benutzen.

⚠️ WARNUNG! Stromschlagrisiko! Verwenden Sie kein beschädigtes Produkt. Trennen Sie das Produkt vom Stromnetz und wenden Sie sich an Ihren Einzelhändler, falls es beschädigt sein sollte.

- Falls Flüssigkeit in die elektrischen Teile des Produkts gelangen oder das Produkt ins Wasser fallen sollte, ziehen Sie sofort den Netzstecker. Verwenden Sie das Produkt nicht mehr.

- Vergewissern Sie sich vor der Verbindung mit der Stromversorgung, dass die Spannung mit den Angaben auf dem Typenschild des Produkts übereinstimmt.
- Wenn die Anschlussleitung beschädigt wird, muss sie durch den Hersteller oder seinen Kundendienst oder eine ähnlich qualifizierte Person ersetzt werden, um Gefährdungen zu vermeiden.
- Verwenden Sie das Produkt nicht mit nassen Händen. Berühren Sie weder den Funktionsknopf noch den Netzstecker mit nassen Händen.
- Der Benutzer muss nichts unternehmen, um das Produkt zwischen 50 und 60 Hz umzuschalten. Das Produkt passt sich sowohl für 50 als auch für 60 Hz an.

Gesundheit

- Dieses Produkt ist kein Medizinprodukt.

⚠️ GEFAHR! Verletzungsrisiko!

- Benutzen Sie das Produkt nur auf ebenem, stabilem, hitzebeständigem, sauberem, rutschfestem und trockenem Boden.

- Richten Sie sich niemals auf, solange Ihre Füße in dem Produkt stehen.

- ⚠️ WARNUNG!** Verwenden Sie dieses Produkt nicht und konsultieren Sie Ihren Arzt, wenn Sie an einer der folgenden Krankheiten leiden:
- Hautentzündungen
 - Wunden/Schwellungen der Füße
 - Hautrötungen
 - Diabetes
 - Ekzeme/Psoriasis
 - Herzkrankheiten

- ⚠️ VORSICHT!** Das Produkt hat eine heiße Oberfläche. Personen, die gegen Hitze unempfindlich sind, müssen beim Gebrauch des Produkts vorsichtig sein.

- ⚠️ ACHTUNG! Risiko von Produktschäden!** Fügen Sie dem Wasserbehälter keine Zusätze (z. B. Öl) hinzu. Nach dem Verdunsten des Wassers können diese Zusätze verbrennen und das Produkt beschädigen.

Feuer-/Verbrennungsrisiko und Hitze

- ⚠️ GEFAHR! Feuergefahr!** Lassen Sie das Produkt niemals unbeaufsichtigt, solange es am Stromnetz angeschlossen ist.

- Wählen Sie niemals die Warmhaltefunktion, wenn sich kein Wasser im Wasserbehälter befindet.

● **Vor der ersten Verwendung**

1. Entnehmen Sie das Produkt aus der Verpackung und entfernen Sie sämtliche Verpackungsmaterialien und Schutzfolien.
2. Prüfen Sie, ob alle Teile vorhanden sind und ob der beschriebene Lieferumfang vollständig ist (siehe „Lieferumfang“).
3. Überprüfen Sie, ob sich das Produkt und sämtliche Teile in gutem Zustand befinden. Sollten Sie eine Beschädigung oder einen Defekt feststellen, verwenden Sie das Produkt nicht, sondern verfahren Sie wie im Kapitel „Garantie“ beschrieben.
4. Reinigen Sie vor der ersten Verwendung alle Teile des Produkts wie im Kapitel „Reinigung und Pflege“ beschrieben.

● **Vorbereitung**

⚠ **ACHTUNG! Risiko von Produktschäden!**

- Füllen Sie kein Wasser mit einer Temperatur über 42 °C ein. Überprüfen Sie stets die Wassertemperatur, bevor Sie Ihre Füße in das Produkt stellen oder es einschalten.
- Füllen Sie kein Wasser über die **MAX**-Markierung [9] hinaus ein.
- Spritzen Sie kein Wasser auf den Funktionsknopf [1], das **EIN/AUS**-Anzeigelicht [10] oder den Sockel des Produkts.
- Nehmen Sie die Massagerollen [15] und den Spritzschutz [2] nicht ab, es sei denn, Sie reinigen das Produkt (siehe „Reinigung und Pflege“).

HINWEISE:

- Verwenden Sie nur sauberes Wasser. Geben Sie keine Seife, kein Badesalz oder andere Substanzen in den Wasserbehälter [8].
- Betreiben Sie das Produkt nicht, ohne zuvor Wasser eingefüllt zu haben.
- Vor und nach jedem Gebrauch: Reinigen Sie das Produkt (siehe „Reinigung und Pflege“).

1. Füllen Sie den Wasserbehälter [8] bis zur **MAX**-Markierung [9] mit Wasser in der gewünschten Temperatur.
2. Stellen Sie das Produkt auf einen ebenen, stabilen, hitzebeständigen, sauberen, rutschfesten und trockenen Boden.
3. Schließen Sie die Anschlussleitung mit Netzstecker [19] an eine geeignete Steckdose an.

● **Aus-Zustand**

- Das Produkt befindet sich im Aus-Zustand, sobald es mit der Stromversorgung verbunden und der Funktionsknopf [1] auf **0** [11] gestellt ist.
- Wenn Sie nach der Verwendung des Produkts den Funktionsknopf [1] auf **0** [11] stellen, kehrt das Produkt in den Aus-Zustand zurück.

● **Bedienung**

● **Produkt ein-/ausschalten**

- Einschalten: Stellen Sie den Funktionsknopf [1] auf einen Modus ein (siehe „Moduswahl“). Das **EIN/AUS**-Anzeigelicht [10] leuchtet auf, um zu bestätigen, dass das Produkt in Betrieb ist (Abb. A).
- Ausschalten: Stellen Sie den Funktionsknopf [1] auf **0** [11]. Das **EIN/AUS**-Anzeigelicht [10] schaltet sich aus.

● **Moduswahl**

- Stellen Sie den Funktionsknopf [1] auf die Symbole, die dem gewünschten Modus entsprechen (Abb. B).

Modus	Funktionsknopf	Funktion
Modus 1 [12]		Vibrationsmassage
Modus 2 [13]		Sprudelbad*
Modus 3 [14]		Vibrationsmassage und Sprudelbad*
* mit warm gehaltenem Wasser		

● Produkt ohne Pediküreaufsatz verwenden

- Bewegen Sie Ihre Füße für eine Reflexzonenmassage auf den Massagerollen **15** hin und her.
- Die empfohlene Betriebsdauer beträgt 15 Minuten.

● Produkt mit Pediküreaufsatz verwenden

- Das Produkt enthält 3 Pediküreaufsätze:

Pediküreaufsatz	Funktion
Massager 3	Massage
Hornhautentferner 6	Verhärtete Haut entfernen
Bürste 7	Massage

1. Setzen Sie den gewünschten Pediküreaufsatz **3** **6** **7** auf den Pediküreaufsatz-Adapter **4**.
 2. Setzen Sie die übrigen 2 Pediküreaufsätze auf die 2 Steckplätze der Pediküreaufsatz-Halterung **5**.
 3. Reiben Sie Ihren Fuß mit leichtem Druck auf den Pediküreaufsatz, der auf dem Pediküreaufsatz-Adapter **4** sitzt.
- Sie können den Anwendungsbereich an Ihrem Fuß variieren, indem Sie die Position Ihres Fußes auf dem Pediküreaufsatz verändern.

● Nach der Verwendung

1. Schalten Sie das Produkt aus (siehe „Produkt ein-/ausschalten“).
2. Ziehen Sie die Anschlussleitung mit Netzstecker **19** aus der Steckdose.
3. Wasserbehälter **8** entleeren: Gießen Sie das Wasser durch die Ausgießvorrichtung **16** in ein großes Waschbecken, eine Badewanne oder eine Dusche.

● Reinigung und Pflege

⚠️ WARNUNG! Stromschlagrisiko! Vor dem Reinigen des Produkts: Ziehen Sie stets die Anschlussleitung mit Netzstecker **19** aus der Steckdose. Lassen Sie die elektrischen Teile des Produkts niemals mit Wasser in Berührung kommen!

⚠️ ACHTUNG! Risiko von Produktschäden! Spritzen Sie kein Wasser auf den Funktionsknopf **1**, das **EIN/AUS**-Anzeigelicht **10** oder den Sockel des Produkts.

ⓘ HINWEIS: Reinigen Sie das Produkt nach jedem Gebrauch, um die Ansammlung von Fett und anderen Rückständen zu vermeiden.

1. Massagerollen **15** abnehmen: Ziehen Sie die Massagerollen **15** vorsichtig nach oben.
2. Spritzschutz **2** abnehmen: Lösen Sie die Sicherungsclips **17** (Abb. C). Ziehen Sie den Spritzschutz **2** vorsichtig nach oben.

Teil	Reinigungsmethode
Oberfläche außen (Fußbad)	Mit einem angefeuchteten Tuch abwischen.
Hornhautentferner 6 *	
Spritzschutz 2	
Massager 3 *	
Pediküreaufsatz-Halterung 5	Mit sauberem Wasser spülen.
Bürste 7 *	
Wasserbehälter 8	
Massagerollen 15	
* Pediküreaufsatz	

- Trocknen Sie alle Teile nach der Reinigung gründlich ab.

● Lagerung

- Bewahren Sie das Produkt in der Originalverpackung auf, wenn es nicht benutzt wird.
- Bewahren Sie das Produkt an einem trockenen, sicheren Ort außerhalb der Reichweite von Kindern auf.
- Befestigen Sie die Anschlussleitung mit Netzstecker **19** an der Kabelaufwicklung mit Netzstecker-Halterung **18** (Abb. C).

● Entsorgung

Die Verpackung besteht aus umweltfreundlichen Materialien, die Sie über die örtlichen Recyclingstellen entsorgen können.



Beachten Sie die Kennzeichnung der Verpackungsmaterialien bei der Abfalltrennung, diese sind gekennzeichnet mit Abkürzungen (a) und Nummern (b) mit folgender Bedeutung: 1–7: Kunststoffe/20–22: Papier und Pappe/80–98: Verbundstoffe.

Produkt:



Möglichkeiten zur Entsorgung des ausgedienten Produkts erfahren Sie bei Ihrer Gemeinde- oder Stadtverwaltung.



Gerät entsorgen

Das Symbol der durchgestrichenen Mülltonne bedeutet, dass dieses Gerät am Ende der Nutzungszeit nicht über den Hausmüll entsorgt werden darf. Das Gerät ist bei eingerichteten Sammelstellen, Wertstoffhöfen oder Entsorgungsbetrieben abzugeben. Zudem sind Vertrieber von Elektro- und Elektronikgeräten sowie Vertrieber von Lebensmitteln zur Rücknahme verpflichtet. LIDL bietet Ihnen Rückgabemöglichkeiten direkt in den Filialen und Märkten an. Rückgabe und Entsorgung sind für Sie kostenfrei. Beim Kauf eines Neugerätes haben Sie das Recht, ein entsprechendes Altgerät unentgeltlich zurückzugeben.

Zusätzlich haben Sie die Möglichkeit, unabhängig vom Kauf eines Neugerätes, unentgeltlich (bis zu drei) Altgeräte abzugeben, die in keiner Abmessung größer als 25 cm sind.

Bitte löschen Sie vor der Rückgabe alle personenbezogenen Daten.

Bitte entnehmen Sie vor der Rückgabe Batterien oder Akkumulatoren, die nicht vom Altgerät umschlossen sind, sowie Lampen, die zerstörungsfrei entnommen werden können und führen diese einer separaten Sammlung zu.

● Garantie

Das Produkt wurde nach strengen Qualitätsrichtlinien hergestellt und vor der Auslieferung sorgfältig geprüft. Im Falle von Material- oder Herstellungsfehlern haben Sie gegenüber dem Verkäufer des Produkts gesetzliche Rechte. Ihre gesetzlichen Rechte werden in keiner Weise durch unsere unten aufgeführte Garantie eingeschränkt.

Die Garantie für dieses Produkt beträgt 3 Jahre ab Kaufdatum. Die Garantiezeit beginnt mit dem Kaufdatum. Bewahren Sie den Originalkaufbeleg an einem sicheren Ort auf, da dieses Dokument als Nachweis des Kaufs erforderlich ist.

Alle Schäden oder Mängel, die bereits zum Zeitpunkt des Kaufs vorhanden sind, müssen unverzüglich nach dem Auspacken des Produkts gemeldet werden.

Sollte das Produkt innerhalb von 3 Jahren ab Kaufdatum einen Material- oder Herstellungsfehler aufweisen, werden wir es – nach unserer Wahl – kostenlos für Sie reparieren oder ersetzen. Die Garantiezeit verlängert sich durch einen stattgegebenen Gewährleistungsanspruch nicht. Dies gilt auch für ersetzte und reparierte Teile.

Diese Garantie erlischt, wenn das Produkt beschädigt oder unsachgemäß verwendet oder gewartet wurde.

Die Garantie deckt Material- und Herstellungsfehler ab. Diese Garantie erstreckt sich weder auf Produktteile, die normalem Verschleiß unterliegen, und somit als Verschleißteile gelten (z. B. Batterien, Akkus, Schläuche, Farbpatronen), noch auf Schäden an zerbrechlichen Teilen, z. B. Schalter oder Teile aus Glas.

● **Abwicklung im Garantiefall**

Um eine schnelle Bearbeitung Ihres Anspruchs zu gewährleisten, beachten Sie die folgenden Hinweise:

Halten Sie den Originalkaufbeleg und die Artikelnummer (IAN 466983_2404) als Nachweis für den Kauf bereit.

Sie finden die Artikelnummer auf dem Typenschild, einer Gravur auf dem Produkt, der Startseite der Bedienungsanleitung (unten links) oder als Aufkleber auf der Rück- oder Unterseite des Produkts.

Sollten Funktionsfehler oder sonstige Mängel auftreten, wenden Sie sich zunächst telefonisch oder per E-Mail an die unten aufgeführte Serviceabteilung.

Sobald das Produkt als defekt erfasst wurde, können Sie es kostenlos an die Ihnen mitgeteilte Service-Anschrift zurücksenden. Stellen Sie sicher, dass Sie den Originalkaufbeleg (Kassenbon) sowie eine kurze, schriftliche Beschreibung beilegen, in der die Einzelheiten des Defekts und der Zeitpunkt des Auftretens dargelegt sind.

● **Service**

DE Service Deutschland

Tel.: 0800 5435 111

E-Mail: owim@lidl.de

AT Service Österreich

Tel.: 0800 292726

E-Mail: owim@lidl.at

CH Service Schweiz

Tel.: 0800 562153







E-Mail: owim@lidl.ch



Avertissements et symboles utilisés	Page	15
Introduction	Page	15
Utilisation conforme aux prescriptions	Page	15
Contenu de l'emballage	Page	15
Description des pièces	Page	16
Données techniques	Page	16
Consignes de sécurité	Page	16
Avant la première utilisation	Page	19
Préparation	Page	19
Mode veille	Page	19
Fonctionnement	Page	19
Allumer/éteindre le produit	Page	19
Sélection du mode	Page	19
Utiliser le produit sans embout pédicure	Page	20
Utiliser le produit avec embout pédicure	Page	20
Après l'utilisation	Page	20
Nettoyage et entretien	Page	20
Rangement	Page	20
Mise au rebut	Page	21
Garantie	Page	21
Faire valoir sa garantie	Page	21
Service après-vente	Page	21

Avertissements et symboles utilisés

Les avertissements suivants sont utilisés dans le mode d'emploi et sur l'emballage :

	DANGER ! Ce symbole avec ce signal important de « Danger » indique un danger avec un risque élevé de blessures graves ou de mort si la situation dangereuse n'est pas évitée.	 Courant alternatif/tension alternative
		Hz Hertz (fréquence du secteur)
	AVERTISSEMENT ! Ce symbole avec ce signal important d'« Avertissement » indique un danger avec un risque moyen de blessures graves ou de mort si la situation dangereuse n'est pas évitée.	W Watt
		 Symbole pour un produit de la classe de protection II
	REMARQUE : Ce symbole avec ce signal important de « Remarque » propose plus d'informations utiles.	CE Le sigle CE confirme la conformité aux directives de l'UE applicables au produit.
	Consignes de sécurité	
	Instructions de manipulation	

BAIN DE PIEDS THALASSO

● Introduction

Nous vous félicitons pour l'achat de votre nouveau produit. Vous avez opté pour un produit de grande qualité. Le mode d'emploi fait partie intégrante de ce produit. Il contient des indications importantes pour la sécurité, l'utilisation et la mise au rebut. Veuillez lire consciencieusement toutes les indications d'utilisation et de sécurité du produit. Ce produit doit uniquement être utilisé conformément aux instructions et dans les domaines d'application spécifiés. Lors d'une cession à tiers, veuillez également remettre tous les documents.

● Utilisation conforme aux prescriptions

- Ce produit est conçu pour détendre, rafraîchir et prendre soin des pieds fatigués.

- Ce produit est destiné à une utilisation dans le cadre domestique et ne convient pas à une utilisation médicale ou commerciale.
- Le fabricant décline toute responsabilité pour des dommages causés par une utilisation inappropriée.

● Contenu de l'emballage

Contrôlez l'exhaustivité des pièces livrées après avoir déballé le produit et vérifiez l'état parfait de toutes les pièces. Retirez tous les matériaux d'emballage avant l'utilisation.

- 1 Bain de pieds thalasso
- 1 Embout massage (embout pédicure)
- 1 Embout anti-callosités (embout pédicure)
- 1 Brosse (embout pédicure)
- 1 Support pour embout pédicure
- 1 Guide de démarrage rapide

● Description des pièces

Avant de lire, regardez bien les illustrations et familiarisez-vous avec toutes les fonctions du produit.

Figure A

- 1 Bouton de fonction
- 2 Protection contre les projections
- 3 Embout massage (embout pédicure)
- 4 Adaptateur pour embout pédicure
- 5 Support pour embout pédicure
- 6 Embout anti-callosités (embout pédicure)
- 7 Brosse (embout pédicure)
- 8 Bac à eau
- 9 Repère **MAX**
- 10 Voyant lumineux **MARCHE/ARRÊT**

Figure B



- 11 **O** (arrêt)
- 12  Massage vibrant
- 13  Bain bouillonnant avec fonction de maintien au chaud de l'eau
- 14  Massage vibrant et bain bouillonnant avec fonction de maintien au chaud de l'eau
- 15 Rouleaux de massage
- 16 Bec verseur

Figure C

- 17 Clips de sûreté
- 18 Enroulement du cordon avec support de fiche secteur
- 19 Cordon d'alimentation avec fiche secteur

● Données techniques

Tension nominale :	220-240 V~, 50-60 Hz
Puissance nominale :	80 W
Consommation d'énergie en mode veille :	0,0 W



Consignes de sécurité

AVANT D'UTILISER LE PRODUIT, FAMILIARISEZ-VOUS AVEC TOUTES LES CONSIGNES DE SÉCURITÉ ET LES INSTRUCTIONS CONCERNANT SON UTILISATION ! TRANSMETTEZ TOUS LES DOCUMENTS CONCERNANT LE PRODUIT LORSQUE VOUS LE DONNEZ À UN TIERS !

Dans le cas de dommages résultant du non-respect des instructions du mode d'emploi, le recours à la garantie est annulé ! Toute responsabilité est déclinée en cas de dommages consécutifs ! Aucune responsabilité n'est assumée en cas de dommages matériels ou de blessures résultant d'une utilisation inappropriée ou du non-respect des consignes de sécurité !

Enfants et personnes atteintes d'un handicap

⚠ AVERTISSEMENT ! RISQUE MORTEL ET D'ACCIDENT POUR LES NOURRISSONS ET LES ENFANTS !

Prière de ne jamais laisser des enfants sans surveillance avec des matériaux

d'emballage. Les matériaux d'emballage représentent un risque d'asphyxie. Les enfants sous-estiment souvent les dangers.

- Ce produit peut être utilisé par des enfants de plus de 8 ans et par des personnes ayant des capacités physiques, sensorielles ou mentales limitées ou ayant une expérience et des connaissances réduites, seulement s'ils sont surveillés ou s'ils ont reçu des instructions concernant l'utilisation en toute sécurité du produit et ont compris les risques encourus.
- Les enfants ne doivent pas jouer avec le produit.
- Le nettoyage et l'entretien réalisable par l'utilisateur ne doivent pas être effectués par des enfants à moins qu'ils soient surveillés.

Sécurité électrique

⚠ AVERTISSEMENT ! Risque d'électrocution !

N'essayez pas de réparer le produit par vous-même. En cas de dysfonctionnement, les réparations doivent être effectuées par de la main d'œuvre qualifiée.

⚠ AVERTISSEMENT ! Risque d'électrocution ! Ne pas plonger les pièces électriques du produit dans de l'eau ou d'autres liquides. Ne pas tenir les pièces électriques du produit sous l'eau du robinet.

⚠ AVERTISSEMENT ! Risque d'électrocution ! Ne plus utiliser le produit si de l'eau s'écoule !

⚠ AVERTISSEMENT ! Risque de blessures ! Éteignez le produit et débranchez-le de l'alimentation électrique, lorsqu'il n'est pas utilisé et avant d'effectuer tout nettoyage.

**⚠ AVERTISSEMENT !
Risque d'électrocution !**
N'utilisez aucun produit endommagé. Débranchez le produit du réseau électrique et adressez-vous à votre détaillant s'il est endommagé.

- Si un liquide pénètre dans les pièces électriques du produit ou si le produit venait à tomber dans l'eau, débranchez immédiatement la fiche secteur. N'utilisez plus le produit.

- Assurez-vous avant le branchement sur l'alimentation électrique que la tension correspond bien aux indications de la plaque signalétique du produit.
- Si le cordon d'alimentation est endommagé, il doit être remplacé soit par le fabricant ou par son service après-vente ou soit par un personnel qualifié afin d'éviter tout danger.
- N'utilisez pas le produit avec des mains humides. Ne touchez pas ni le bouton de fonction ni la fiche secteur en ayant les mains mouillées.
- L'utilisateur ne doit rien faire pour commuter le produit entre 50 et 60 Hz. Le produit convient à la fois à 50 et à 60 Hz.

Santé

- Ce produit n'est pas un dispositif médical.

⚠ **DANGER ! Risque de blessures !**

- Utilisez le produit uniquement sur un sol plan, stable, résistant à la chaleur, propre, anti-dérapant et sec.
- Ne vous mettez jamais debout tant que vos pieds se trouvent dans le produit.

⚠ AVERTISSEMENT ! N'utilisez pas ce produit et consultez un médecin si vous avez l'une des maladies suivantes :

- Inflammations cutanées
- Plaies/gonflements des pieds
- Éruption cutanée
- Diabète
- Eczéma/psoriasis
- Maladies cardiaques

⚠ PRUDENCE ! Le produit présente une surface chaude. Les personnes sensibles à la chaleur doivent être prudentes lors de l'utilisation du produit.

⚠ **ATTENTION ! Risque de détérioration du produit !**

Il est interdit d'ajouter des additifs (p. ex. de l'huile) dans le bac à eau. Après l'évaporation de l'eau, ces additifs peuvent brûler et endommager le produit.

Risque d'incendie/de brûlures et de dégagement de chaleur

⚠ DANGER ! Risque d'incendie ! Le produit ne doit jamais rester sans surveillance tant qu'il est branché sur le réseau électrique.

- Ne sélectionnez jamais la fonction de maintien au chaud lorsqu'il n'y a pas d'eau dans le bac à eau.

● Avant la première utilisation

1. Sortez le produit de l'emballage et retirez tous les matériaux d'emballage et films protecteurs.
2. Vérifiez si toutes les pièces sont présentes et si l'étendue de la livraison décrite est complète (voir « Contenu de l'emballage »).
3. Vérifiez si le produit et toutes les pièces sont en bon état. Si vous constatez une détérioration ou un défaut, n'utilisez pas le produit mais procédez comme décrit au chapitre « Garantie ».
4. Nettoyez toutes les pièces du produit comme décrit au chapitre « Nettoyage et entretien » avant la première utilisation.

● Préparation

⚠ **ATTENTION ! Risque de détérioration du produit !**

- Ne remplissez pas d'eau dont la température est supérieure à 42 °C. Vérifiez toujours la température de l'eau avant de placer vos pieds dans le produit ou de l'allumer.
- Ne remplissez pas d'eau au-delà du repère **MAX** [9].
- N'éclaboussez pas le bouton de fonction [1], le voyant lumineux **MARCHE/ARRÊT** [10] ou le socle du produit d'eau.
- Ne retirez pas les rouleaux de massage [15] et la protection contre les projections [2] du produit, à moins de nettoyer l'appareil (voir « Nettoyage et entretien »).

REMARQUES :

- Utilisez uniquement de l'eau propre. Ne mettez pas de savon, pas de sels de bain ou d'autres substances dans le bac à eau [8].
- N'utilisez pas le produit sans l'avoir préalablement rempli d'eau.
- Avant et après chaque utilisation : Nettoyez le produit (voir « Nettoyage et entretien »).

1. Remplissez le bac à eau [8] d'eau à la température souhaitée jusqu'au repère **MAX** [9].
2. Placez toujours le produit sur un sol plan, stable, résistant à la chaleur, propre, anti-dérapant et sec.
3. Branchez le cordon d'alimentation avec fiche secteur [19] sur une prise de courant appropriée.

● Mode veille

- Le produit se trouve à l'arrêt lorsqu'il est relié à l'alimentation électrique et que le bouton de fonction [1] est placé sur la position **0** [11].
- Après l'utilisation du produit, si vous positionnez le bouton de fonction [1] sur **0** [11], le produit est de nouveau à l'arrêt.



● Fonctionnement

● Allumer/éteindre le produit

- Allumer : Réglez le bouton de fonction [1] sur un mode (voir « Sélection du mode »). Le voyant lumineux **MARCHE/ARRÊT** [10] s'allume pour confirmer que le produit fonctionne (fig. A).
- Éteindre : Positionnez le bouton de fonction [1] sur **0** [11]. Le voyant lumineux **MARCHE/ARRÊT** [10] s'éteint.

● Sélection du mode

- Placez le bouton de fonction [1] sur les symboles qui correspondent au mode sélectionné (fig. B).

Mode	Bouton de fonction	Fonction
Mode 1 [12]		Massage vibrant
Mode 2 [13]		Bain bouillonnant*
Mode 3 [14]		Massage vibrant et bain bouillonnant*
* avec fonction de maintien au chaud de l'eau		

● Utiliser le produit sans embout pédicure

- Bougez vos pieds en avant et en arrière sur les rouleaux de massage [15] pour un massage des zones réflexes.
- La durée de fonctionnement recommandée est de 15 minutes.

● Utiliser le produit avec embout pédicure

- Le produit comporte 3 embouts pédicure :

Embout pédicure	Fonction
Embout massage [3]	Massage
Embouts anti-callosités [6]	Élimination des callosités
Brosse [7]	Massage

1. Placez l'embout pédicure [3] [6] [7] souhaité sur l'adaptateur pour embout pédicure [4].
 2. Placez les 2 embouts pédicure restant sur les 2 emplacements du support pour embout pédicure [5].
 3. Frottez votre pied en exerçant une pression légère sur l'embout pédicure, placé sur l'adaptateur pour embout pédicure [4].
- Vous pouvez varier la plage d'application sur votre pied en modifiant la position de votre pied sur l'embout pédicure.

● Après l'utilisation

1. Éteignez le produit (voir « Allumer/éteindre le produit »).
2. Débranchez le cordon d'alimentation avec la fiche secteur [19] de la prise de courant.
3. Vider le bac à eau [8] : Versez l'eau par le bec verseur [16] dans un grand lavabo, une baignoire ou une douche.

● Nettoyage et entretien

- ⚠ AVERTISSEMENT ! Risque d'électrocution !** Avant le nettoyage du produit : Débranchez le cordon d'alimentation avec la fiche secteur [19] de la prise de courant. Ne laissez jamais les pièces électriques du produit entrer en contact avec l'eau !

- ⚠ ATTENTION ! Risque de détérioration du produit !** N'éclaboussez pas le bouton de fonction [1], le voyant lumineux **MARCHE/ARRÊT** [10] ou le socle du produit d'eau.

- ⓘ REMARQUE :** Nettoyez le produit après chaque utilisation pour éviter toute accumulation de graisse et d'autres résidus.

1. Retirer les rouleaux de massage [15] : Tirez les rouleaux de massage [15] avec précaution vers le haut.
2. Retirez la protection contre les projections [2] : Ouvrez les clips de sûreté [17] (fig. C). Tirez la protection contre les projections [2] avec précaution vers le haut.

Pièce	Méthode de nettoyage
Surface extérieure (bain de pieds)	Essuyer avec un chiffon humidifié.
Embouts anti-callosités [6] *	
Protection contre les projections [2]	Rincer à l'eau propre.
Embout massage [3] *	
Support pour embout pédicure [5]	
Brosse [7] *	
Bac à eau [8]	
Rouleaux de massage [15]	
* Embout pédicure	

- Après le nettoyage, séchez soigneusement toutes les pièces.

● Rangement

- Conservez le produit dans son emballage d'origine lorsqu'il n'est pas utilisé.
- Conservez le produit dans un endroit sec et sûr, hors de la portée des enfants.
- Fixez le cordon d'alimentation avec la fiche secteur [19] sur l'enroulement du cordon avec support de fiche secteur [18] (fig. C).

● Mise au rebut

L'emballage se compose de matières recyclables pouvant être mises au rebut dans les déchetteries locales.



Veillez respecter l'identification des matériaux d'emballage pour le tri sélectif, ils sont identifiés avec des abréviations (a) et des chiffres (b) ayant la signification suivante : 1-7 : plastiques/20-22 : papiers et cartons/80-98 : matériaux composite.

Produit :



Votre mairie ou votre municipalité vous renseigneront sur les possibilités de mise au rebut des produits usagés.



Afin de contribuer à la protection de l'environnement, veuillez ne pas jeter votre produit usagé dans les ordures ménagères, mais éliminez-le de manière appropriée. Pour obtenir des renseignements concernant les points de collecte et leurs horaires d'ouverture, vous pouvez contacter votre municipalité.

● Garantie

Le produit a été fabriqué selon des critères de qualité stricts, et contrôlé consciencieusement avant sa livraison. En cas de défaut de matériau ou de fabrication, vous avez des droits légaux vis-à-vis du vendeur du produit. Vos droits légaux ne sont en aucun cas limités par notre garantie mentionnée ci-dessous.

La garantie de ce produit est de 3 ans à partir de la date d'achat. La période de garantie commence à la date d'achat. Conservez l'original de la preuve d'achat dans un endroit sûr car ce document est nécessaire pour prouver l'achat.

Tout dommage ou défaut déjà présent au moment de l'achat doit être signalé immédiatement après le déballage du produit.

Si le produit présente un défaut de matériau ou de fabrication dans les 3 ans qui suivent la date d'achat, nous le réparerons ou le remplacerons – à notre choix – gratuitement pour vous. La période de garantie n'est pas prolongée par une demande

de garantie acceptée. Cette mesure s'applique également pour les pièces remplacées et réparées.

Cette garantie est annulée si le produit a été endommagé ou utilisé ou entretenu de manière incorrecte.

La garantie couvre les défauts de matériels et de fabrication. Cette garantie ne couvre pas les pièces du produit soumises à une usure normale, et qui sont donc considérées comme des pièces d'usure (par exemple les piles, les piles rechargeables, tuyaux, les cartouches d'encre), ni les dommages aux pièces fragiles, par exemple les interrupteurs ou les pièces en verre.

● Faire valoir sa garantie

Pour garantir la rapidité d'exécution de la procédure de garantie, veuillez respecter les indications suivantes :

Veillez conserver le ticket de caisse et la référence du produit (IAN 466983_2404) à titre de preuve d'achat pour toute demande.

Le numéro de référence de l'article est indiqué sur la plaque d'identification, gravé sur la page de titre de votre manuel (en bas à gauche) ou sur un autocollant apposé sur la face arrière ou inférieure du produit.

En cas de dysfonctionnement du produit, ou de tout autre défaut, contactez en premier lieu le service après-vente par téléphone ou par e-mail aux coordonnées indiquées ci-dessous.

Vous pouvez alors envoyer franco de port tout produit considéré comme défectueux au service clientèle indiqué, accompagné de la preuve d'achat (ticket de caisse) et d'une description écrite du défaut avec mention de sa date d'apparition.

● Service après-vente

(FR) **Service après-vente France**

Tél.: 0800904879

E-Mail: owim@lidl.fr

(CH) **Service après-vente Suisse**

Tél.: 0800562153







E-Mail: owim@lidl.ch



Avvertenze e simboli utilizzati	Pagina	23
Introduzione	Pagina	23
Uso previsto	Pagina	23
Contenuto della confezione	Pagina	23
Descrizione dei componenti	Pagina	23
Dati tecnici	Pagina	24
Istruzioni di sicurezza	Pagina	24
Prima del primo utilizzo	Pagina	26
Preparazione	Pagina	26
Stato di spegnimento	Pagina	27
Funzionamento	Pagina	27
Accensione/spengimento del prodotto	Pagina	27
Selezione della modalità	Pagina	27
Utilizzo del prodotto senza l'accessorio per pedicure	Pagina	27
Utilizzo del prodotto con l'accessorio per pedicure	Pagina	27
Dopo l'uso	Pagina	28
Pulizia e manutenzione	Pagina	28
Conservazione	Pagina	28
Smaltimento	Pagina	28
Garanzia	Pagina	29
Gestione dei casi in garanzia	Pagina	29
Assistenza	Pagina	29

Avvertenze e simboli utilizzati

Nelle istruzioni per l'uso e sull'imballaggio sono utilizzate le seguenti avvertenze:

	PERICOLO! Questo simbolo con il termine "Pericolo" indica una minaccia ad alto rischio che, se non evitata, può causare gravi lesioni o un esito letale.	 Alimentazione a corrente alternata
		Hz Hertz (frequenza di rete)
	AVVERTENZA! Questo simbolo con il termine "Avvertenza" indica una minaccia a medio rischio che, se non evitata, può causare gravi lesioni o un esito letale.	W Watt
		 Simbolo di un prodotto della classe di protezione II
	INDICAZIONE: Questo simbolo con il termine "Indicazione" contiene ulteriori utili informazioni.	CE Il marchio CE conferma la conformità alle direttive UE applicabili al prodotto.
	Istruzioni di sicurezza	
	Istruzioni	

MASSAGGIATORE PLANTARE

● Introduzione

Congratulazioni per l'acquisto del vostro nuovo prodotto. Avete optato per un prodotto di alta qualità. Le istruzioni d'uso sono parte integrante di questo prodotto. Esse contengono importanti avvertenze sulla sicurezza, l'impiego e lo smaltimento. Prima dell'utilizzo del prodotto, prendere conoscenza di tutte le istruzioni d'uso e delle avvertenze di sicurezza. Utilizzare il prodotto solo come descritto e per i campi di applicazione indicati. Consegnare tutte le documentazioni su questo prodotto quando viene ceduto a terzi.

● Uso previsto

- Questo prodotto è destinato a rilassare, curare e rinfrescare i piedi stanchi.
- Il prodotto è destinato all'uso domestico; non è adatto all'uso medico o commerciale.
- Il produttore non si assume alcuna responsabilità per danni causati dall'uso improprio.

● Contenuto della confezione

Dopo aver disimballato il prodotto, verificare che tutte le parti siano complete e in perfette condizioni. Rimuovere tutti i materiali di imballaggio prima dell'uso.

- 1 Massaggiatore plantare
- 1 Massaggiatore (accessorio per pedicure)
- 1 Rimuovi calli (accessorio per pedicure)
- 1 Spazzola (accessorio per pedicure)
- 1 Supporto dell'accessorio per pedicure
- 1 Guida rapida

● Descrizione dei componenti

Prima di leggere, osservare le figure e familiarizzare con tutte le caratteristiche del prodotto.

Figura A

- 1 Pulsante funzione
- 2 Paraspruzzi
- 3 Massaggiatore (accessorio per pedicure)
- 4 Adattatore dell'accessorio per pedicure
- 5 Supporto dell'accessorio per pedicure
- 6 Rimuovi calli (accessorio per pedicure)

- 7 Spazzola (accessorio per pedicure)
- 8 Serbatoio dell'acqua
- 9 Segno **MAX**
- 10 Spia **ON/OFF**

Figura B



- 11 **0** (spento)
- 12  Massaggio vibrante
- 13  Bagno di bolle con acqua mantenuta calda
- 14  Massaggio vibrante e bagno di bolle con acqua mantenuta calda
- 15 Rulli massaggianti
- 16 Dispositivo di versamento

Figura C

- 17 Clip di sicurezza
- 18 Avvolgicavo con supporto spina
- 19 Cavo di alimentazione e spina

● Dati tecnici

Tensione nominale:	220-240 V~, 50-60 Hz
Potenza nominale:	80 W
Potenza assorbita in condizione di apparecchio spento:	0,0 W



Istruzioni di sicurezza

PRIMA DI USARE IL PRODOTTO PER LA PRIMA VOLTA, FAMILIARIZZARE CON TUTTE LE ISTRUZIONI PER L'USO E LA SICUREZZA! IN CASO DI CESSIONE DEL PRODOTTO A TERZI, AVERE CURA DI CONSEGNARE TUTTA LA DOCUMENTAZIONE!

In caso di danni dovuti al mancato rispetto di questo manuale di istruzioni, la garanzia è invalidata! La Società declina qualsiasi responsabilità per danni consequenziali! Il Produttore declina qualsiasi responsabilità in caso di danni a cose o persone dovuti a un utilizzo non conforme o al mancato rispetto delle istruzioni di sicurezza!

Bambini e disabili

⚠ AVVERTENZA! PERICOLO PER L'INCOLUMITÀ DEI BAMBINI!

Non lasciare mai i bambini incustoditi con il materiale per imballaggio. Sussiste il pericolo di soffocamento dei bambini con il materiale d'imballaggio. I bambini non sono in grado di valutare l'entità dei pericoli.

- Questo prodotto può essere utilizzato da bambini di età superiore agli 8 anni, da persone con capacità fisiche, sensoriali o mentali ridotte o da persone inesperte solo se supervisionate o preventivamente istruite sull'utilizzo in sicurezza del prodotto e solo se informate dei pericoli legati al prodotto stesso.

- I bambini non possono giocare con il prodotto.
- Pulizia e manutenzione da parte dell'utente non devono essere eseguite dai bambini, a meno che non siano sorvegliati.

Sicurezza elettrica

⚠️ AVVERTENZA! Rischio di scossa elettrica!

Non tentare di riparare autonomamente il prodotto. In caso di cattivo funzionamento le riparazioni devono essere eseguite esclusivamente da personale qualificato.

⚠️ AVVERTENZA! Rischio di scossa elettrica!

Non immergere le parti elettriche del prodotto in acqua o altri liquidi. Non tenere le parti elettriche del prodotto sotto l'acqua corrente.

⚠️ AVVERTENZA! Rischio di scossa elettrica!

Se dal prodotto fuoriesce acqua, non utilizzarlo!

⚠️ AVVERTENZA! Rischio di lesioni!

Spegnere il prodotto e scollegarlo dall'alimentazione prima di pulirlo e quando non lo si utilizza.

⚠️ AVVERTENZA! Rischio di scossa elettrica!

Non utilizzare un prodotto danneggiato. Scollegare il prodotto dall'alimentazione elettrica e contattare il rivenditore se è danneggiato.

- Se del liquido penetra nelle parti elettriche del prodotto o se lo stesso cade in acqua, scollegare immediatamente la spina. Non utilizzare più il prodotto.
- Prima del collegamento alla rete elettrica assicurarsi che la tensione corrisponda ai dati riportati sulla targhetta del prodotto.
- Se il cavo di alimentazione è danneggiato, deve essere sostituito dal costruttore o dal suo servizio assistenza o da una persona con qualifica simile, in modo da prevenire ogni rischio.
- Non utilizzare il prodotto con le mani bagnate. Non toccare il pulsante funzione né la spina con le mani bagnate.
- L'utente non deve fare nulla per commutare il prodotto tra 50 e 60 Hz. Il prodotto si adatta sia a 50 che a 60 Hz.

Salute

- Questo prodotto non è un dispositivo medico.

⚠ PERICOLO! Rischio di lesioni!

- Utilizzare il prodotto solo su un pavimento piano, stabile, resistente al calore, pulito, antiscivolo e asciutto.
- Non alzarsi mai finché si hanno i piedi nel prodotto.

⚠ AVVERTENZA! Non utilizzare questo prodotto e consultare il proprio medico se si soffre di una delle seguenti patologie:

- Infiammazioni cutanee
- Ferite/gonfiore dei piedi
- Arrossamenti della pelle
- Diabete
- Eczemi/psoriasi
- Cardiopatie

⚠ CAUTELA! Il prodotto ha una superficie calda. Le persone insensibili al calore devono fare attenzione quando utilizzano il prodotto.

⚠ ATTENZIONE! Rischio di danni al prodotto! Non aggiungere additivi (ad es. olio) al serbatoio dell'acqua. Dopo l'evaporazione dell'acqua, questi additivi possono bruciare e danneggiare il prodotto.

Rischio di incendio/ustioni e calore

⚠ PERICOLO! Pericolo di incendio! Non lasciare mai il prodotto incustodito fintanto che è collegato alla rete elettrica.

- Non selezionare mai la funzione di mantenimento al caldo se non c'è acqua nel serbatoio dell'acqua.

● **Prima del primo utilizzo**

1. Estrarre il prodotto dall'imballaggio e rimuovere tutto il materiale di imballaggio e le pellicole protettive.
2. Verificare la presenza di tutti i componenti e la completezza della fornitura descritta (vedi "Contenuto della confezione").
3. Controllare che il prodotto e tutte le parti siano in buone condizioni. Se si riscontrano danni o difetti, non utilizzare il prodotto, ma procedere come descritto nel capitolo "Garanzia".
4. Prima del primo utilizzo, pulire tutte le parti del prodotto come descritto nel capitolo "Pulizia e manutenzione".

● **Preparazione**

⚠ ATTENZIONE! Rischio di danni al prodotto!

- Non riempire acqua con una temperatura superiore a 42 °C. Controllare sempre la temperatura dell'acqua prima di mettere i piedi nel prodotto o di accenderlo.
- Non riempire acqua oltre il segno **MAX** [9].
- Non spruzzare acqua sul pulsante funzione [1], sulla spia **ON/OFF** [10] o sulla base del prodotto.

- Non rimuovere i rulli massaggianti [15] e il paraspruzzi [2] a meno che non si stia pulendo il prodotto (vedi "Pulizia e manutenzione").

INDICAZIONI:

- Usare solo acqua pulita. Non mettere sapone, sali da bagno o altre sostanze nel serbatoio dell'acqua [8].
 - Non utilizzare il prodotto senza aver prima riempito con acqua.
 - Prima e dopo ogni utilizzo: Pulire il prodotto (vedi "Pulizia e manutenzione").
1. Riempire il serbatoio dell'acqua [8] fino al segno **MAX** [9] con acqua alla temperatura desiderata.
 2. Collocare il prodotto su un pavimento piano, stabile, resistente al calore, pulito, antiscivolo e asciutto.
 3. Collegare il cavo di alimentazione e spina [19] a una presa adatta.

● Stato di spegnimento

- Il prodotto si trova in stato di spegnimento non appena viene collegato all'alimentazione elettrica e il pulsante funzione [1] è impostato su **0** [11].
- Se si imposta il pulsante funzione [1] su **0** [11] dopo aver utilizzato il prodotto, quest'ultimo torna allo stato di spegnimento.

● Funzionamento

● Accensione/spegnimento del prodotto

- Accensione: Impostare il pulsante funzione [1] su una modalità (vedi "Selezione della modalità").
La spia **ON/OFF** [10] si accende per confermare che il prodotto è in funzione (fig. A).
- Spegnimento: Impostare il pulsante funzione [1] su **0** [11]. La spia **ON/OFF** [10] si spegne.

● Selezione della modalità

- Impostare il pulsante funzione [1] sui simboli corrispondenti alla modalità desiderata (fig. B).

Modalità	Pulsante funzione	Funzione
Modalità 1 [12]		Massaggio vibrante
Modalità 2 [13]		Bagno di bolle*
Modalità 3 [14]		Massaggio vibrante e bagno di bolle*
* con acqua mantenuta calda		

● Utilizzo del prodotto senza l'accessorio per pedicure

- Muovere i piedi avanti e indietro sui rulli massaggianti [15] per un massaggio di riflessologia.
- Il tempo di funzionamento raccomandato è di 15 minuti.

● Utilizzo del prodotto con l'accessorio per pedicure

- Il prodotto contiene 3 accessori per pedicure:

Accessorio per pedicure	Funzione
Massaggiatore [3]	Massaggio
Rimuovi calli [6]	Rimuovere la pelle indurita
Spazzola [7]	Massaggio

1. Posizionare l'accessorio per pedicure [3] [6] [7] desiderato sull'adattatore dell'accessorio per pedicure [4].
2. Posizionare i restanti 2 accessori per pedicure sulle 2 fessure del supporto dell'accessorio per pedicure [5].
3. Strofinare il piede con una leggera pressione sull'accessorio per pedicure che si trova sull'adattatore dell'accessorio per pedicure [4].

- È possibile variare l'area di applicazione sul piede cambiando la posizione del piede sull'accessorio per pedicure.

● Dopo l'uso

1. Spegner il prodotto (vedi "Accensione/ spegnimento del prodotto").
2. Scollegare cavo di alimentazione e spina **19** dalla presa.
3. Svuotare il serbatoio dell'acqua **8**: Versare l'acqua attraverso il dispositivo di versamento **16** in un grande lavabo, vasca da bagno o doccia.

● Pulizia e manutenzione

⚠ **AVVERTENZA! Rischio di scossa elettrica!** Prima di pulire il prodotto:

Scollegare sempre cavo di alimentazione e spina **19** dalla presa. Non lasciare mai che le parti elettriche del prodotto vengano a contatto con l'acqua!

⚠ **ATTENZIONE! Rischio di danni al prodotto!** Non spruzzare acqua sul pulsante funzione **1**, sulla spia **ON/OFF** **10** o sulla base del prodotto.

📄 **INDICAZIONE:** Pulire il prodotto dopo ogni utilizzo per evitare l'accumulo di grasso e altri residui.

1. Rimozione dei rulli massaggianti **15**: Tirare con cautela i rulli massaggianti **15** verso l'alto.
2. Rimozione dei paraspruzzi **2**: Allentare le clip di sicurezza **17** (fig. C). Tirare con cautela il paraspruzzi **2** verso l'alto.

Parte	Metodo di pulizia
Superficie esterna (idromassaggiatore per piedi)	Pulire con un panno umido.
Rimuovi calli 6 *	
* Accessorio per pedicure	

Parte	Metodo di pulizia
Paraspruzzi 2	Sciacquare con acqua pulita.
Massaggiatore 3 *	
Supporto dell'accessorio per pedicure 5	
Spazzola 7 *	
Serbatoio dell'acqua 8	
Rulli massaggianti 15	
* Accessorio per pedicure	

- Asciugare accuratamente tutte le parti dopo la pulizia.

● Conservazione

- Conservare il prodotto nella confezione originale quando non viene utilizzato.
- Tenere il prodotto in un luogo asciutto e sicuro, fuori dalla portata dei bambini.
- Fissare il cavo di alimentazione e spina **19** all'avvolgicavo con supporto spina **18** (fig. C).

● Smaltimento

L'imballaggio è composto da materiali ecologici che possono essere smaltiti presso i siti di raccolta locali per il riciclo.



Osservare l'identificazione dei materiali di imballaggio per lo smaltimento differenziato, i quali sono contrassegnati da abbreviazioni (a) e da numeri (b) con il seguente significato: 1-7: plastiche/ 20-22: carta e cartone/80-98: materiali compositi.

Prodotto:



È possibile informarsi circa le possibilità di smaltimento del prodotto usato presso l'amministrazione comunale o cittadina.



Per questioni di tutela ambientale non gettare il prodotto usato tra i rifiuti domestici, ma provvedere invece al suo corretto smaltimento. Presso l'amministrazione competente è possibile ricevere informazioni circa i siti di raccolta e i relativi orari di apertura.

● **Garanzia**

Il prodotto è stato fabbricato accuratamente secondo severe direttive di qualità ed è stato controllato meticolosamente prima della consegna. In caso di difetti di materiale o fabbricazione l'acquirente può far valere diritti legali nei confronti del venditore. La nostra garanzia sotto riportata non costituisce alcun limite ai diritti legali dell'acquirente.

Questo prodotto è garantito per 3 anni con decorrenza dalla data di acquisto. La garanzia decorre dalla data d'acquisto. Conservare lo scontrino originale in un posto sicuro perché questo documento viene richiesto come prova dell'avvenuto acquisto.

Tutti i danni o difetti presenti già al momento dell'acquisto devono essere comunicati subito dopo l'apertura della confezione.

Se entro 3 anni dalla data di acquisto di questo prodotto si rileva un difetto di materiale o di fabbricazione, noi procederemo, a nostra discrezione, alla riparazione o sostituzione gratuita del prodotto o al rimborso del prezzo di acquisto. Un eventuale intervento in garanzia non prolunga né rinnova il periodo di garanzia stesso. Ciò vale anche per le parti sostituite e riparate.

Questa garanzia decade in caso di danneggiamento oppure uso o manutenzione impropri del prodotto.

La prestazione in garanzia vale per difetti del materiale o di fabbricazione. Questa garanzia non si estende a componenti del prodotto esposti a normale logorio, che possono pertanto essere considerati come componenti soggetti a usura (esempio capacità della batteria, calcificazione, lampade, pneumatici, filtri, spazzole...). La garanzia non si estende altresì a danni che si verificano su componenti delicati (esempio interruttori, batterie, parti realizzate in vetro, schermi, accessori vari) nonché danni derivanti dal trasporto o altri incidenti.

● **Gestione dei casi in garanzia**

Per garantire un rapido disbrigo delle proprie pratiche, seguire le istruzioni seguenti:

Per ogni richiesta si prega di conservare lo scontrino e il codice dell'articolo (IAN 466983_2404) come prova d'acquisto.

Il numero d'articolo può essere dedotto dalla targhetta, da un'incisione, dal frontespizio delle istruzioni (in basso a sinistra) oppure dall'adesivo applicato sul retro o sul lato inferiore.

In caso di disfunzioni o avarie, contattare innanzitutto i partner di assistenza elencati di seguito telefonicamente oppure via e-mail.

Si può inviare il prodotto ritenuto difettoso all'indirizzo del centro di assistenza indicato con spedizione esente da affrancatura, completo del documento di acquisto (scontrino) e della descrizione del difetto, specificando anche quando tale difetto si è verificato.

● **Assistenza**

IT Assistenza Italia
Tel.: 800790789
E-Mail: owim@lidl.it

CH Assistenza Svizzera
Tel.: 0800562153
E-Mail: owim@lidl.ch



OWIM GmbH & Co. KG

Stiftsbergstraße 1
74167 Neckarsulm
GERMANY

Model No.: HG10691

Version: 10/2024

IAN 466983_2404

