



## SCHUHREGAL / SHOE STORAGE RACK / ÉTAGÈRE À CHAUSSURES

DE AT CH  
**SCHUHREGAL**  
Montage- und Sicherheitshinweise

GB IE  
**SHOE STORAGE RACK**  
Assembly and safety advice

FR BE  
**ÉTAGÈRE À CHAUSSURES**  
Instructions de montage et  
consignes de sécurité

NL BE  
**SCHOENENREK**  
Montage- en veiligheidsinstructies

PL  
**REGAŁ NA BUTY**  
Wskazówki dotyczące montażu  
oraz bezpieczeństwa

CZ  
**BOTNÍK**  
Pokyny k montáži a bezpečnosti  
pokyny

SK  
**REGÁL NA TOPÁNKY**  
Pokyny pre montáž a bezpečnosť

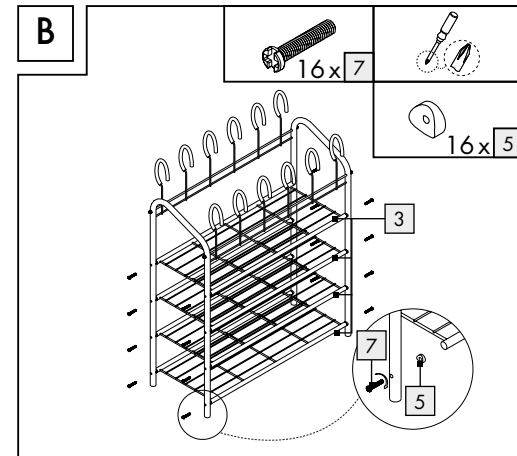
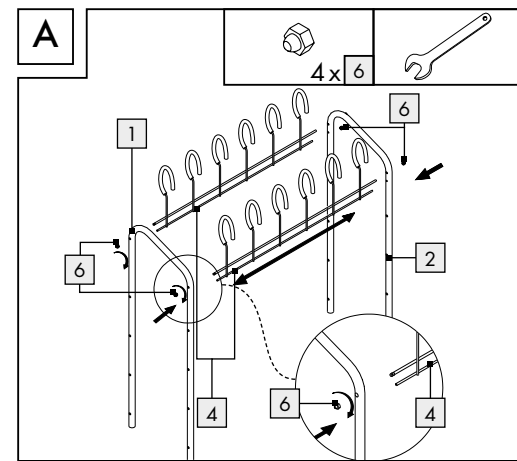
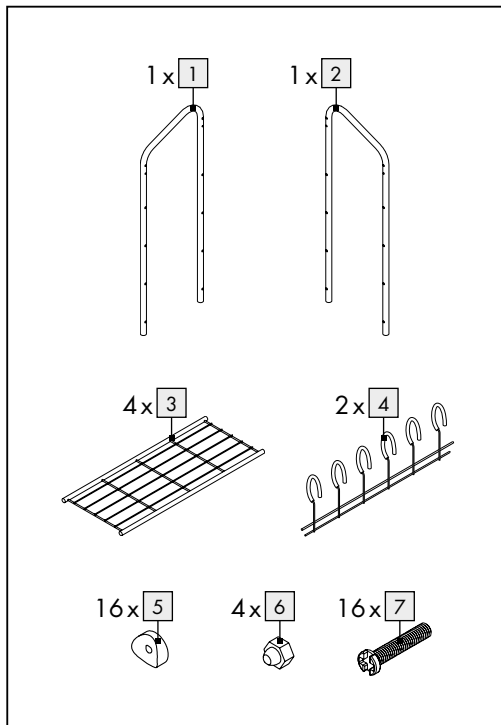
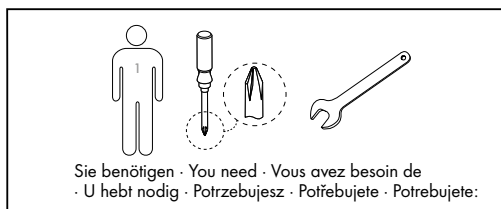

IAN 331395\_1907

OS

C

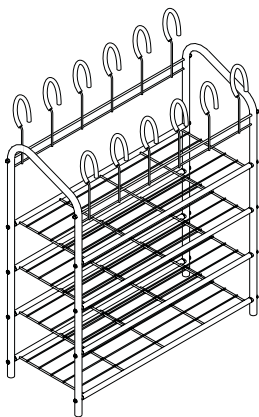

Max.  
40 kg

## SCHUHREGAL

### ● Einleitung

Wir beglückwünschen Sie zum Kauf Ihres neuen Produkts. Sie haben sich damit für ein hochwertiges Produkt entschieden. Machen Sie sich vor der ersten Inbetriebnahme mit dem Produkt vertraut. Lesen Sie hierzu aufmerksam die nachfolgende Bedienungsanleitung und die Sicherheitshinweise. Benutzen Sie das Produkt nur wie beschrieben und für die angegebenen Einsatzbereiche. Bewahren Sie diese Anleitung an einem sicheren Ort auf. Händigen Sie alle Unterlagen bei Weitergabe des Produktes an Dritte mit aus.

### ● Bestimmungsgemäße Verwendung

Dieser Artikel ist zur Aufbewahrung von Schuhen bestimmt und für die Anwendung im privaten Innenbereich vorgesehen. Das Produkt ist nicht für den gewerblichen Einsatz bestimmt.



### Sicherheitshinweise

BEWAHREN SIE ALLE SICHERHEITSHINWEISE UND ANWEISUNGEN FÜR DIE ZUKUNFT AUF!

⚠ **VORSICHT! VERLETZUNGSGEFAHR!** Stellen Sie sicher, dass alle Teile unbeschädigt und sachgerecht montiert sind. Bei unsachgemäßer Montage besteht Verletzungsgefahr. Beschädigte Teile können die Sicherheit und Funktion beeinflussen.

■ Stellen Sie sicher, dass das Produkt auf einem festen, ebenerdigen Untergrund steht.

### ● Montage

■ Montieren Sie das Produkt gemäß Abbildungen A – C.

① **Hinweis:** Ziehen Sie regelmäßig die Schrauben **7** nach und achten Sie darauf, dass alle verschweißten Verbindungsstücke unversehrt sind.

### ● Reinigung und Pflege

■ Reinigen Sie das Produkt mit einem trockenen, fusselfreien Tuch.

### ● Entsorgung

Die Verpackung besteht aus umweltfreundlichen Materialien, die Sie über die örtlichen Recyclingstellen entsorgen können.

Möglichkeiten zur Entsorgung des ausgedienten Produkts erfahren Sie bei Ihrer Gemeinde- oder Stadtverwaltung.

## Service

(DE)

### Service Deutschland

Tel.: 0800 5435 111  
(kostenfrei aus dem  
dt. Festnetz / Mobilfunknetz)

E-Mail: owim@lidl.de

(AT)

### Service Österreich

Tel.: 0820 201 222  
(0,15 EUR/Min.)

E-Mail: owim@lidl.at

(CH)

### Service Schweiz

Tel.: 0842 665566  
(0,08 CHF/Min.,  
Mobilfunk max. 0,40 CHF/Min.)

E-Mail: owim@lidl.ch

## SHOE STORAGE RACK

### ● Introduction

We congratulate you on the purchase of your new product. You have chosen a high quality product. Familiarise yourself with the product before using it for the first time. In addition, please carefully refer to the operating instructions and the safety advice below. Only use the product as instructed and only for the indicated field of application. Keep these instructions in a safe place. If you pass the product on to anyone else, please ensure that you also pass on all the documentation with it.

### ● Proper use

This article is designed for storing shoes and is intended for private indoor use. The product is not intended for commercial use.



### Safety advice

KEEP ALL THE SAFETY ADVICE AND INSTRUCTIONS IN A SAFE PLACE FOR FUTURE REFERENCE!

**⚠ CAUTION! RISK OF INJURY!** Make sure that all parts are undamaged and assembled correctly. Improper assembly carries a risk of injury. Damaged parts may affect the safety and function of the product.

- Make sure that this product is standing on a solid, level surface.

### ● Assembly

- Assemble the product as shown in figures A – C.
- ① **Note:** Retighten the screws  at regular intervals and make sure that all welded connecting pieces are undamaged.

### ● Cleaning and care

- Clean the product with a dry, non-fluffing cloth.

### ● Disposal

The packaging is made entirely of recyclable materials, which you may dispose of at local recycling facilities.

Contact your local refuse disposal authority for more details of how to dispose of your worn-out product.

## Service

(GB)

### Service Great Britain

Tel.: 0800 404 7657

E-Mail: owim@lidl.co.uk

(IE)

### Service Ireland

Tel.: 1890 930 034  
(0,08 EUR/Min., (peak))  
(0,06 EUR/Min., (off peak))

E-Mail: owim@lidl.ie

DE/AT/CH

GB/IE

GB/IE

## ÉTAGÈRE À CHAUSSURES

### ● Introduction

Nous vous félicitons pour l'achat de votre nouveau produit. Vous avez opté pour un produit de grande qualité. Avant la première mise en service, vous devez vous familiariser avec toutes les fonctions du produit. Veuillez lire attentivement le mode d'emploi ci-dessous et les consignes de sécurité. N'utilisez le produit que pour l'usage décrit et les domaines d'application cités. Conserver ces instructions dans un lieu sûr. Si vous donnez le produit à des tiers, remettez-leur également la totalité des documents.

### ● Utilisation conventionnelle

Cet article est prévu pour le rangement de chaussure et pour un usage dans des locaux intérieurs privés. Le produit n'est pas destiné à l'utilisation professionnelle.



### Consignes de sécurité

CONSERVER TOUTES LES CONSIGNES DE SÉCURITÉ ET INSTRUCTIONS POUR CONSULTATION ULTÉRIEURE !

### ⚠ PRUDENCE ! RISQUE DE BLESSURES !

Vérifier que toutes les pièces sont en parfait état et correctement montées. Risque de blessures en cas de montage incorrect. Les pièces endommagées peuvent affecter la sécurité et le fonctionnement.

- Veuillez vous assurer que le produit soit posé sur une surface stable et plane.

### ● Montage

- Monter le produit conformément aux illustrations A – C.
- ① **Remarque :** serrer régulièrement les vis  et veiller à ce que tous les éléments de raccord soudés soient intacts.

### ● Nettoyage et entretien

- Essuyer le produit avec un chiffon sec et anti effilochant.

### ● Mise au rebut

L'emballage se compose de matières recyclables pouvant être mises au rebut dans les déchetteries locales.

Votre mairie ou votre municipalité vous renseigneront sur les possibilités de mise au rebut des produits usagés.



Le produit est recyclable, soumis à la responsabilité élargie du fabricant et collecté séparément.

## Service après-vente

(FR)

### Service après-vente France

Tél.: 0800 919270

E-Mail: owim@lidl.fr

(BE)

### Service après-vente Belgique

Tél.: 070 270 171  
(0,15 EUR/Min.)

E-Mail: owim@lidl.be

FR/BE

FR/BE

FR/BE

## SCHOENENREK

### ● Inleiding

Hartelijk gefeliciteerd met de aankoop van uw nieuwe product. U hebt voor een hoogwaardig product gekozen. Maak u voor de eerste ingebruikname vertrouwd met het product. Lees hiervoor aandachtig de volgende gebruiksaanwijzing en de veiligheidsvoorschriften. Gebruik het product alleen zoals beschreven en voor de aangegeven toepassingsgebieden. Bewaar deze gebruiksaanwijzing op een veilige plek. Geef, wanneer u het product doorgeeft aan derden, ook alle documenten mee.

### ● Doelmatig gebruik

Dit artikel is geschikt om schoenen in op te bergen en is bedoeld voor privégebruik binnenshuis. Het product is niet voor zakelijke doeleinden geschikt.



### Veiligheidsinstructies

BEWAAR ALLE VEILIGHEIDSINSTRUCTIES EN AANWIJZINGEN VOOR LATER GEBRUIK!

#### ⚠ **VOORZICHTIG! GEVAAR VOOR LETSEL!**

Waarborg dat alle onderdelen intact en deskundig gemonteerd zijn. Bij ondeskundige montage bestaat gevaar voor letsel. Beschadigde onderdelen kunnen de veiligheid en de functie negatief beïnvloeden.

- Verzeker u ervan dat het product op een vaste, effen ondergrond staat.

### ● Montage

- Monteer het product overeenkomstig de afbeeldingen A - C.
- ① **Tip:** Draai de schroeven  regelmatig aan en let op dat alle gelaste verbindingselementen onbeschadigd zijn.

### ● Reiniging en onderhoud

- Reinig het artikel alléén met een droge, pluisvrije doek.

### ● Afvoer

De verpakking bestaat uit milieuvriendelijke grondstoffen die u via de plaatselijke recyclingcontainers kunt afvoeren.

Informatie over de mogelijkheden om het uitgediende product na gebruik te verwijderen, verstrekt uw gemeentelijke overheid.

#### Service

-  **Service Nederland**  
Tel.: 0900 0400 223  
(0,10 EUR/Min.)  
E-Mail: owim@lidl.nl
-  **Service België**  
Tel.: 070 270 171  
(0,15 EUR/Min.)  
E-Mail: owim@lidl.be

## REGAŁ NA BUTY

### ● Wstęp

Gratulujemy Państwu zakupu nowego produktu. Zdecydowali się Państwo na zakup produktu najwyższej jakości. Przed uruchomieniem urządzenia po raz pierwszy zapoznaj się z nim. W tym celu przeczytaj uważnie poniższą instrukcję obsługi oraz wskazówki dotyczące bezpieczeństwa. Produkt należy użytkować w sposób tu opisany i zgodnie z określonym zakresem zastosowania. Należy przechowywać tę instrukcję w bezpiecznym miejscu. Przekazując produkt innej osobie, należy również przekazać wszystkie dokumenty.

### ● Użycie zgodne z przeznaczeniem

Niniejszy artykuł jest przeznaczony do przechowywania obuwia i przewidziany jest do użytku prywatnego, w pomieszczeniach wewnętrznych budynku. Produkt nie jest przeznaczony do użytku komercyjnego.



### Wskazówki dotyczące bezpieczeństwa

PRZECHOWUJ WSZYSTKIE WSKAZÓWKI DOTYCZĄCE BEZPIECZEŃSTWA ORAZ INSTRUKCJE NA PRZYSZŁOŚĆ!

- ⚠ **OSTROŻNIE! NIEBEZPIECZEŃSTWO OBRAŻEŃ!** Upewnij się, czy wszystkie części są nieuszkodzone i prawidłowo zamontowane. W przypadku nieprawidłowego montażu zachodzi niebezpieczeństwo obrażeń. Uszkodzone części mogą wpływać na bezpieczeństwo i funkcje produktu.

NL/BE

NL/BE

PL

- Należy upewnić się, czy produkt stoi na stabilnym i równym podłożu.

### ● Montaż

- Zmontuj produkt zgodnie z rysunkami A - C.
- ① **Rada:** Dokręć równomiernie śruby  i zwróć uwagę na to, żeby wszystkie łączniki spawane były nieuszkodzone.

### ● Czyszczenie i pielęgnacja

- Czyść produkt suchą, niepozostawiającą nitkę szmatką.

### ● Utylizacja

Opakowanie wykonane jest z materiałów przyjaznych dla środowiska, które można przekazać do utylizacji w lokalnym punkcie przetwarzania surowców wtórnych.

Informacji na temat możliwości utylizacji wyeksploatowanego produktu udziela urząd gminy lub miasta.

#### Serwis

-  **Serwis Polska**  
Tel.: 22 397 4996  
E-Mail: owim@lidl.pl

## BOTNÍK

### ● Úvod

Blahopřejeme Vám ke koupi nového výrobku. Rozhodli jste se pro kvalitní výrobek. Před prvním uvedením do provozu se seznámte s výrobkem. K tomu si pozorně přečtěte následující návod k obsluze a bezpečnostní pokyny. Používejte výrobek jen popsáním způsobem a pouze pro uvedené oblasti použití. Uchovejte si tento návod na bezpečném místě. Všechny podklady vydejte při předání výrobku i třetí osobě.

### ● Použití k určenému účelu

Tento výrobek je určen ke skladování bot a pro použití v soukromé vnitřní oblasti. Výrobek není určen pro použití k podnikatelským účelům.



### Bezpečnostní pokyny

USCHOVEJTE BEZPEČNOSTNÍ POKYNY A NÁVODY PRO BUDOUCNOST!

- ⚠ **OPATRŇE! NEBEZPEČÍ PORANĚNÍ!** Ujistěte se, že jsou všechny díly nepoškozené a odborně namontovány. Při neodborné montáži existuje nebezpečí poranění. Poškozené díly mohou ovlivnit bezpečnost a funkci.

- Dbejte na to, aby výrobek stál na pevném a rovném povrchu.

### ● Montáž

- Výrobek smontujte podle obr. A-C.
- ① **Upozornění:** Pravidelně dotáhněte šrouby  a dbejte na to, aby všechny svařené spojovací kusy byly bezvadné.

### ● Čištění a údržba

- Výrobek čistěte suchou tkaninou bez nitky.

### ● Zlikvidování

Obal pozostává z ekologických materiálů, které můžete odovzdat na místních recyklačních zberných místech.

O možnostech likvidácie opotrebovaného výrobku sa môžete informovať na Vašej obecnej alebo mestskej správe.

#### Serwis

-  **Serwis Česká republika**  
Tel.: 800 143 873  
E-Mail: owim@lidl.cz

## REGÁL NA TOPÁNKY

### ● Úvod

Blahoželáme Vám ku kúpe Vášho nového výrobku. Kúpou ste sa rozhodli pre vysoko kvalitný produkt. Pred prvým uvedením do prevádzky sa oboznámte s výrobkom. Za týmto účelom si pozorne prečítajte nasledujúci návod na obsluhu a bezpečnostné pokyny. Výrobok používajte iba v súlade s popisom a v uvedených oblastiach používania. Tento návod uschovajte na bezpečnom mieste. Ak výrobok odovzdáte ďalšej osobe, priložte k nemu aj všetky podklady.

### ● Použitie podľa určenia

Tento výrobok je určený na uloženie topánok v súkromných vnútorných priestoroch. Výrobok nie je určený na podnikateľské účely.



### Bezpečnostné pokyny

VŠETKY BEZPEČNOSTNÉ A OSTATNÉ POKYNY SI USCHOVAJTE PRE PRÍPAD POTREBY V BUDÚCNOSTI!

#### ⚠ POZOR! NEBEZPEČENSTVO PORANENIA!

Ubezpečte sa, že sú všetky diely nepoškodené a správne namontované. V prípade neodbornej montáže hrozí nebezpečenstvo poranenia. Poškodené diely môžu ovplyvniť bezpečnosť a funkčnosť.

- Zabezpečte, aby bol produkt umiestnený na pevnom, rovnom podklade.

### ● Montáž

- Výrobok namontujte podľa obrázkov A-C.
- ① **Upozornenie:** Skrutky  pravidelne doťahujte a dbajte na to, aby neboli žiadne zvarené spojovacie prvky poškodené.

### ● Čistenie a ošetrovanie

- Výrobok čistíte suchou handrou bez chlpkov.

### ● Likvidácia

Obal pozostáva z ekologických materiálov, ktoré môžete odovzdať na miestnych recyklačných zberných miestach.

O možnostiach likvidácie opotrebovaného výrobku sa môžete informovať na Vašej obecnej alebo mestskej správe.

### Servis



#### Servis Slovensko

Tel.: 0850 232001

E-pošta: owim@lidl.sk

SK

SK

IAN 331395\_1907  
**OWIM GmbH & Co. KG**  
Stiftsbergstraße 1  
74167 Neckarsulm  
GERMANY



Model No.: HG00609  
Version: 02/2020

