



MULTI-FUNCTIONAL SHOWER HEAD

(GB)

MULTI-FUNCTIONAL SHOWER HEAD

Assembly and safety advice

(HU)

MULTIFUNKCIÓS ZUHANYFEJ

Használati- és biztonsági utasítások

(SI)

MULTIFUNKCIJSKA ROČKA ZA PRHO

Navodila za montažo in varnost

(CZ)

MULTIFUNKČNÍ SPRCHOVÁ HLAVICE

Pokyny k montáži a bezpečnostní pokyny

(SK)

MULTIFUNKČNÁ SPRCHOVACIA HLAVICA

Pokyny pre montáž a bezpečnosť

(DE) (AT) (CH)

MULTIFUNKTIONS-DUSCHKOPF

Montage- und Sicherheitshinweise

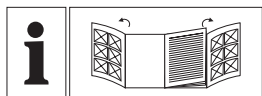

GB	Assembly and safety advice	Page	5
HU	Használati- és biztonsági utasítások	Oldal	7
SI	Navodila za montažo in varnost	Stran	9
CZ	Pokyny k montáži a bezpečnostní pokyny	Strana	12
SK	Pokyny pre montáž a bezpečnosť	Strana	14
DE/AT/CH	Montage- und Sicherheitshinweise	Seite	16

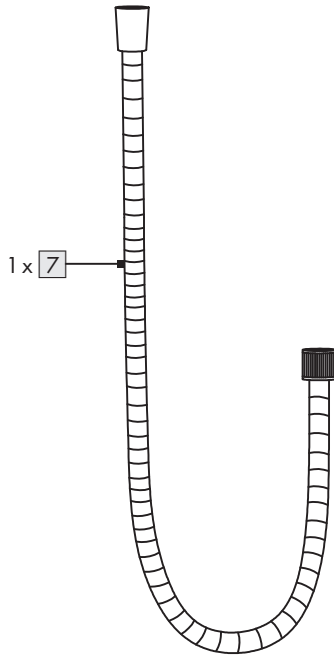
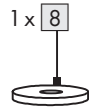
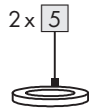
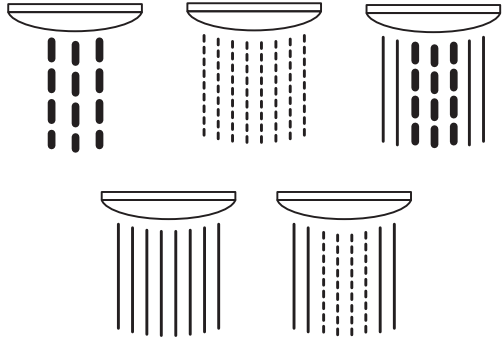
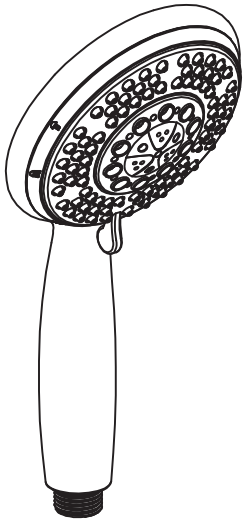

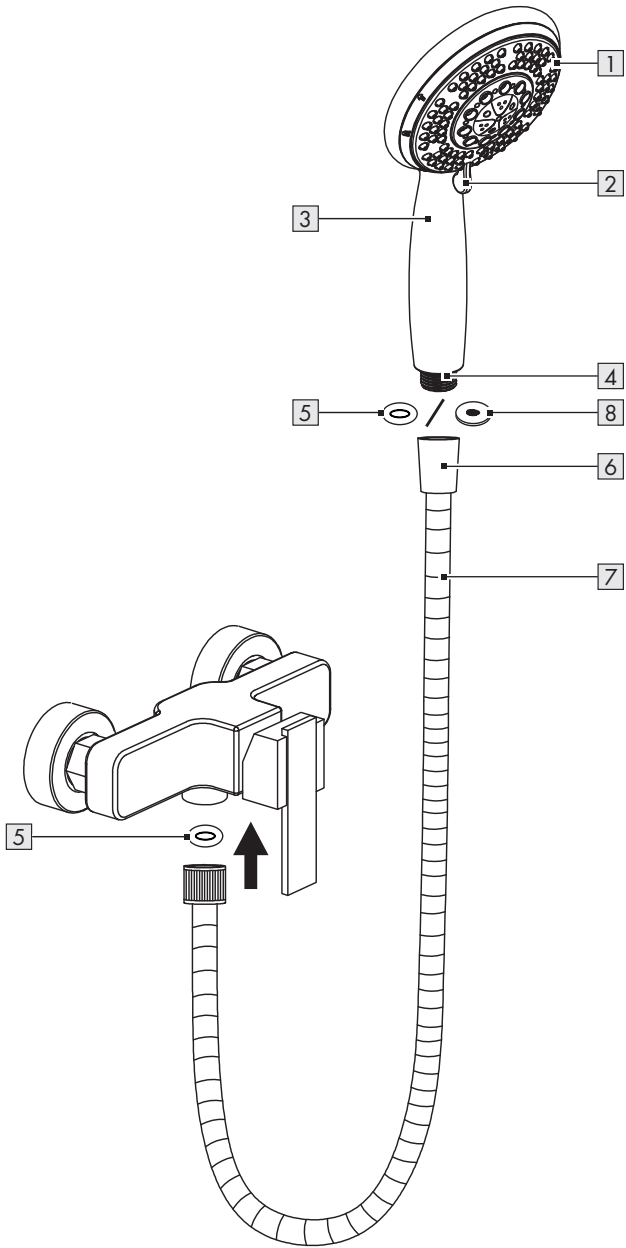

MULTI-FUNCTIONAL SHOWER HEAD

● Introduction

We congratulate you on the purchase of your new product. You have chosen a high quality product. Familiarise yourself with the product before using it for the first time. In addition, please carefully refer to the operating instructions and the safety advice below. Only use the product as instructed and only for the indicated field of application. Keep these instructions in a safe place. If you pass the product on to anyone else, please ensure that you also pass on all the documentation with it.

● Intended use

Suitable for use with all pressure-resistant hot water systems such as central heating, continuous-flow water heater, pressure boiler etc. It is not suitable for non-pressurised water heaters such as wood-fired or coal-fired hot-water heaters, oil-fired or gas-fired heaters, open electrical storage heaters. The product is intended for personal use only and not for medical or commercial use.

● Description of parts

- 1 Shower head
- 2 Hand shower lever
- 3 Hand shower
- 4 Threaded connection
- 5 Seal
- 6 Threaded connection (for attaching to the hand shower)
- 7 Shower hose
- 8 Water saving insert (Use optionally to reduce water consumption)

● Technical data

Hand shower: 5-way setting
Dimensions
Shower head: approx. Ø 12 cm x 25 cm (L)
Shower hose: approx. Ø 1.4 cm x 170 cm (L)
Thread: 21 mm (G½") standard connection
Minimum working pressure: 1.5 bar



Safety instructions

KEEP ALL THE SAFETY ADVICE AND INSTRUCTIONS IN A SAFE PLACE FOR FUTURE REFERENCE!

⚠ To avoid the risk of injury!

- Never leave children unsupervised with the packaging materials. It is not a toy.

⚠ CAUTION! DANGER OF INJURY!

Please ensure that no parts are damaged and that all parts are correctly assembled. Incorrect assembly or fitting may lead to injury. Damaged parts can adversely affect safety and proper function.

⚠ CAUTION! RISK OF SCALDING!

Adjusting the hand shower may change the temperature of the water coming out. Check the water temperature before stepping into the shower.

⚠ **WARNING!** Suitable for use with all pressure resistant hot water systems such as central heating, continuous-flow water heater, pressure boiler, etc. Not suitable for use with non-pressurised water heaters such as boilers, nonpressurised reservoirs, etc. In case of doubt, consult a professional plumber or technical consultant.

- Make sure that the product is only installed by capable persons.
- Check the product regularly for leakage.

Note:

- For fittings with 26.4 mm (G¾") connections use an adapter with a 26.4 mm (G¾") internal thread and a 21 mm (G½") external thread. This adapter can be obtained from any good builder's or plumber's merchant.
- Using the water saving insert may reduce the functioning of your water heater. If not enough water comes through, the water heater will switch off.

● Cleaning and care

- Clean the product with a soft, damp cloth and use a mild cleaning agent if necessary.

- Use an ordinary lime scale cleaner to remove lime scale deposits from the product. Observe the instructions for use of your cleaner.

● **Disposal**

The packaging is made entirely of recyclable materials, which you may dispose of at local recycling facilities.

Contact your local refuse disposal authority for more details of how to dispose of your worn-out product.

● **Warranty**

The product has been manufactured to strict quality guidelines and meticulously examined before delivery. In the event of material or manufacturing defects you have legal rights against the retailer of this product. Your legal rights are not limited in any way by our warranty detailed below.

The warranty for this product is 3 years from the date of purchase. The warranty period begins on the date of purchase. Keep the original sales receipt in a safe location as this document is required as proof of purchase.

Any damage or defects already present at the time of purchase must be reported without delay after unpacking the product.

Should the product show any fault in materials or manufacture within 3 years from the date of purchase, we will repair or replace it – at our choice – free of charge to you. The warranty period is not extended as a result of a claim being granted. This also applies to replaced and repaired parts.

This warranty becomes void if the product has been damaged, or used or maintained improperly.

The warranty covers material or manufacturing defects. This warranty does not cover product parts subject to normal wear and tear, thus considered consumables (e.g. batteries, rechargeable batteries, tubes, cartridges), nor damage to fragile parts, e.g. switches or glass parts.

● **Warranty claim procedure**

To ensure quick processing of your case, please observe the following instructions:

Please have the till receipt and the item number (IAN 435997_2304) available as proof of purchase.

You will find the item number on the rating plate, an engraving, on the front page of the instructions for use (bottom left), or as a sticker on the rear or bottom of the product.

If functional or other defects occur, please contact the service department listed either by telephone or by e-mail.

You can return a defective product to us free of charge to the service address that will be provided to you. Ensure that you enclose the proof of purchase (till receipt) and information about what the defect is and when it occurred.

● **Service**

 **Service Great Britain**

Tel.: 08000569216

E-Mail: owim@lidl.co.uk

MULTIFUNKCIÓS ZUHANYFEJ

● Bevezető

Gratulálunk új termékének vásárlása alkalmából. Ezzel egy magas minőségű termék mellett döntött. Az első üzembevetel előtt ismerkedjen meg a készülékkel. Ehhez figyelmesen olvassa el a következő Használati utasítást és a biztonsági tudnivalókat. A terméket csak a leírtak szerint és a megadott felhasználási területeken alkalmazza. Őrizze meg ezt az útmutatót egy biztos helyen. A termék harmadik félnek történő továbbadása esetén mellékelje a termék a teljes dokumentációját is.

● Rendeltetészerű használat

Minden állandó víznyomású melegvíz-rendszerél (központi melegvíz ellátás, átfolyó rendszerű vízmelegítő, bojler, stb.) alkalmazható. Nem alkalmas alacsony nyomású-vízmelegítőkhöz mint pld. fa- vagy szén-fürdőkályhákhoz, olaj- vagy gáz-fürdőkályhákhoz, nyílt elektromos víztárolókhöz. A termék csak saját használatra, és nem orvosi vagy kereskedelmi használatra készült.

● A részek megnevezése

- 1 Zuhanyfej
- 2 Kézi zuhanykar
- 3 Kézi zuhany
- 4 Menetes rész
- 5 Tömítés
- 6 Menetes rész (a kézi zuhanyra történő szerelésre)
- 7 Zuhanytömlő
- 8 Víztakarékossági betét (Opcionálisan használható, a vízfogyasztás csökkentésére)

● Műszaki adatok

Kézi zuhany: 5 állásba fordítható
Méretek
Zuhanyfej: kb. Ø 12 cm x 25 cm (h)
Zuhanytömlő: kb. Ø 1,4 cm x 170 cm (h)
Meinetes rész: 21 mm (G $\frac{1}{2}$ ") standard-csatlakozás

Minimális

működési nyomás: 1,5 bar



Biztonsági tudnivalók

ŐRIZZE MEG VALAMENNYI BIZTONSÁGI TUDNIVALÓT ÉS UTASÍTÁST A JÖVŐ IDŐ SZÁMÁRA!

⚠ Kerülje el a sérüléseket!

- Sohase hagyja a gyerekeket felügyelet nélkül a csomagolóanyagokkal. Nem játékszer.

⚠ **VIGYÁZAT! SÉRÜLÉSVESZÉLY!** Biztosítsa, hogy mindegyik rész sértetlenül és szakszerűen legyen felszerelve. Szakszerűtlen felszerelés esetén sérülésveszély áll fenn. A sérült részek befolyásolhatják a biztonságot és a funkciók ellátását.

⚠ VIGYÁZAT! FORRÁZÁSVESZÉLY!

A zuhanyfej állításával a kiáramló víz hőmérséklete megváltozhat. Kérjük, ellenőrizze a víz hőmérsékletét, mielőtt a zuhany alá állna.

⚠ **FIGYELMEZTETÉS!** Ez a termék mindenfajta nyomásbiztos melegvízes rendszerhez mint pld. központi melegítéseshez, átfolyó rendszerű melegítéseshez, bojlereshez stb. alkalmas. Nem alkalmas nyitott rendszerű vízmelegítőkhöz mint pld. nyitott forróvíz-tárolókhöz, nyomás nélküli víztárolókhöz, stb. Ha nem biztos benne, hogy a termék a vízcsatlakozásához alkalmas, akkor forduljon tanácsért egy szakemberhez (vízvezeték szerelőhöz, műszaki tanácsadóhoz).

- Ügyeljen arra, hogy a terméket csak szakértő személyek szereljék fel.
- Ellenőrizze rendszeresen, hogy a termék nem ereszt-e.

Megjegyzés:

- A 26,4 mm (G $\frac{3}{4}$ ")-os csatlakozásoknál szereljen fel egy 26,4 mm (G $\frac{3}{4}$ ")-os belső menettel és 21 mm (G $\frac{1}{2}$ ")-os külső menettel rendelkező adaptert. Egy ilyen adapter minden jól ellátott építőanyag kereskedésből vagy szaniter kereskedésből beszerezhető.
- A víztakarékos betét használata gyengítheti a vízmelegítője működését. Ha nincs elegendő vízátfolyás, a vízmelegítő lekapcsol.

● **Tisztítás és ápolás**

- Tisztítsa meg a terméket egy nedves, puha endővel és esetleg enyhe tisztítószerrel.
- Távolítsa el a termékről a vízkőlerakódásokat egy a kereskedelemben kapható vízkő eltávolítóval. Ennél vegye figyelembe a használt tisztítószer használati utasítását.

● **Mentesítés**

A csomagolás környezetbarát anyagokból készült, amelyeket a helyi újrahasznosító helyeken adhat le ártalmatlanítás céljából.

A kiszolgált termék megsemmisítési lehetőségeiről lakóhelye illetékes önkormányzatánál tájékozódhat.

● **Garancia**

A terméket gondosan, szigorú minőségi előírások betartásával gyártottuk, és a szállítás előtt gondosan ellenőriztük. Anyag- vagy gyártási hibák esetén a termék eladójával szemben törvényes jogok illetik meg. Az Ön törvényes jogait az általunk alább meghatározott garancia semmilyen módon nem korlátozza.

Erre a termékre 3 év garanciát adunk a vásárlás dátumától számítva. A garancia idő a vásárlás dátumával kezdődik. Biztonságos helyen őrizze meg az eredeti vásárlói bizonylatot, mert ez a dokumentum szükséges a vásárlás bizonyításához.

A vásárláskor fennálló károkat és hiányosságokat a termék kicsomagolása után haladéktalanul jelezze.

Ha ezen a terméken a vásárlástól számított 3 éven belül anyag- vagy gyártási hibát észlel, választásunk szerint ingyenesen megjavítjuk vagy kicseréljük a terméket. A garancia idő nem hosszabbodik meg a helyette nyújtott szavatossági igény által. Ez a kicserélt vagy javított alkatrészekre is érvényes.

A garancia megszűnik, ha a terméket megrongálták, ill. nem szakszerűen kezelték vagy végezték a karbantartást.

A garancia az anyag- és gyártási hibákra vonatkozik. Ez a garancia nem terjed ki azokra a termékalkatrészekre, amelyek normál kopásnak vannak kitéve, és ezért gyorsan kopó alkatrésznek minősülnek (pl. elemekre, akkumulátorokra, tömlőkre, tintapatronokra), illetve a törékeny alkatrészek sérülésére, pl. kapcsolókra vagy üveg alkatrészekre.

● **Garanciális ügyek lebonyolítása**

Ügyének gyors elintézhetsége céljából, kérjük kövesse az alábbi útmutatást:

Kérjük, kérdések esetére készítse elő a pénztárblokkot és a cikkszámot (IAN 435997_2304) a vásárlás tényének az igazolására.

Kérjük, hogy a cikkszámot olvassa le a típusábráról, a gravírozásból, az Útmutató címlapjáról (balra lent), illetve a hátoldalon, vagy a termék alján található matricáról.

Amennyiben működési hibák, vagy egyéb hiányosság lépne fel, előszöris vegye fel a kapcsolatot a következőkben megnevezett szervizek egyikével telefonon, vagy e-mailen.

A hibásnak ítélt terméket ezután a vásárlást igazoló blokk, valamint a hiba leírásának és keletkezési idejének mellékelésével díjmentesen postázhatja az Önnel közölt szervizcímre.

● **Szerviz**

 **Szerviz Magyarország**

Tel.: 0680021536

E-mail: owim@lidl.hu

MULTIFUNKCIJSKA ROČKA ZA PRHO

● Uvod

Iskrene čestitke ob nakupu vašega novega izdelka. Odločili ste se za kakovosten izdelek. Pred prvo uporabo se seznanite z izdelkom. V ta namen pozorno preberite naslednja navodila za uporabo in varnostne napotke. Izdelek uporabljajte samo tako, kot je opisano in samo za navedena področja uporabe. To navodilo hranite na varnem mestu. V primeru izročitve izdelka tretjim, jim predajte tudi vso dokumentacijo.

● Namenska uporaba

Izdelek je primeren za vse tlačno odporne sisteme s toplo vodo, kot so centralno ogrevanje, pretočni grelniki vode, tlačni bojlerji itd. Ni primeren za nizkotlačne grelnike vode kot npr. kopalniške peči na les ali oglje, kopalniške peči na olje ali plin, odprte vodne zbiralnike. Izdelek je namenjen samo za privatno uporabo, ne za uporabo v medicinske in komercialne namene.

● Opis delov

- 1 Glava prhe
- 2 Ročica ročne prhe
- 3 Ročna prha
- 4 Navoj
- 5 Tesnilofo
- 6 Navoj (za montažo na ročno prho)
- 7 Gibka cev prhe
- 8 Vstavek za varčevanje z vodo (Poljubna uporaba za zmanjšanje porabe vode)

● Tehnični podatki

Ročna prha:	5 nastavitve
Dimenzije	
Glava prhe:	Ø pribl. 12 cm x 25 cm (D)
Gibka cev prhe:	Ø pribl. 1,4 cm x 170 cm (D)
Navoj:	21 mm (G½") standardni priključek
Minimalen delovni tlak:	1,5 barov



Varnostna navodila

VARNOSTNA NAVODILA IN OPOZORILA SHRANITE ZA PRIHODNJO UPORABO!

⚠️ Preprečite poškodbe!

- Otroci z embalažnim materialom nikoli ne pustite nenadzorovanih. Ta izdelek ni igrača!

⚠️ PREVIDNO! NEVARNOST POŠKODB!

Prepričajte se, da so vsi deli nepoškodovani in pravilno montirani. Pri nepravilni montaži obstaja nevarnost poškodb. Poškodovani deli lahko vplivajo na varnost in delovanje.

⚠️ PREVIDNO! NEVARNOST OPARIN! Z

nastavljanjem glave prhe lahko spremenite temperaturo iztekajoče vode. Preden stopite pod curek vode, preverite temperaturo vode.

⚠️ OPOZORILO! Ta izdelek je primeren za vse

na tlak odporne toplovodne sisteme kot so centralno ogrevanje, pretočni grelniki vode, tlačni bojlerji ipd. Ni primeren za breztlaçne grelnike vode kot so zbiralniki vroče vode, breztlaçni zbiralniki vode, itd. Obrnite se na strokovnjaka (vodovodnega inštalaterja, tehničnega svetovalca), če niste sigurni, ali je ta izdelek primeren za vaš vodovodni priključek.

- Pazite na to, da izdelek montirajo samo kompetentne osebe.
- Redno preverjajte, ali izdelek pušča.

OPOMBA:

- Prosimo, da pri armaturah s priključkom 26,4 mm (G¾") uporabite adapter z notranjim navojem 26,4 mm (G¾") in zunanjim navojem 21 mm (G½"). Takšen adapter dobite v vsaki dobro založeni trgovini z gradbeno ali sanitarno opremo.
- Uporaba vložka za varčevanje z vodo lahko poslabša delovanje vašega grelnika vode. Če ne teče dovolj vode, se grelnik vode izklopi.

● Čiščenje in nega

- Izdelek čistite z vlažno, mehko krpo in po potrebi z blagim čistilnim sredstvom.

- Ostanke vodnega kamna na izdelku odstranite s pomočjo običajnega sredstva za odstranjevanje vodnega kamna. Pri tem upoštevajte navodilo za uporabo vašega čistila.

● **Odstranjevanje**

Embalaža je narejena iz okolju primernih materialov, ki jih lahko oddate za recikliranje na lokalnih zbirališčih odpadkov.

○ možnostih odstranjevanja odsluženega izdelka se lahko pozanimате pri svoji občinski ali mestni upravi.

● **Postopek pri uveljavljanju garancije**

Za zagotovitev hitre obdelave vašega primera vas prosimo, da sledite naslednjim napotkom:

Prosimo, da za vsa vprašanja pripravite račun in številko izdelka (IAN 435997_2304) kot dokazilo o nakupu.

Številko izdelka najdete na identifikacijski ploščici, gravuri, naslovni strani v navodilih (spodaj levo) ali na nalepki na hrbtni ali spodnji strani.

Če pride do napačnega delovanja ali drugih pomanjkljivosti, se obrnite najprej na v nadaljevanju navedeni servisni oddelek po telefonu ali prek e-pošte.

Izdelek, označen kot okvarjen, lahko nato brez poštnine pošljete na navedeni naslov servisa, zraven pa priložite potrdilo o nakupu (blagajniški račun) in navedite, za kakšno pomanjkljivost gre in kdaj je nastala.

● **Servis**

SI **Servis Slovenija**

Tel.: 00386 (0) 80 080 917

E-Mail: infofon@lidl.sii

Pooblašчени serviser:

OWIM GmbH & Co. KG

Stiftsbergstraße 1

74167 Neckarsulm

NEMČIJA

00386 (0) 80 080 917

infofon@lidl.si

Garancijski list

1. S tem garancijskim listom OWIM GmbH & Co. KG, Stiftsbergstraße 1, 74167 Neckarsulm, Nemčija jamčimo, da bo izdelek v garancijskem roku ob normalni in pravilni uporabi brezhibno deloval in se zavežujemo, da bomo ob izpolnjenih spodaj navedenih pogojih odpravili morebitne pomanjkljivosti in okvare zaradi napak v materialu ali izdelavi oziroma po svoji presoji izdelek zamenjali ali vrnili kupnino.
2. Garancija je veljavna na ozemlju Republike Slovenije.
3. Garancijski rok za proizvod je 3 leta od datuma izročitve blaga. Datum izročitve blaga je razviden iz računa.
4. Če izdelek ne izpolnjuje specifikacij ali nima lastnosti, navedenih v garancijskem listu ali oglaševalskem sporočilu, lahko potrošnik najprej zahteva odpravo napak. O napaki mora potrošnik obvestiti proizvajalca ali pooblaščen servis (kontaktna številka in elektronski naslov navedena zgoraj) in zahtevati odpravo napak. Kupec je dolžan ob uveljavljanju zahtevka predložiti garancijski list in račun, kot potrdilo in dokazilo o nakupu ter dnevu izročitve blaga. Svetujemo vam, da pred tem natančno preberete navodila o sestavi in uporabi izdelka.
5. Rok za odpravo napake je 30 dni od dneva, ko je proizvajalec ali pooblaščen servis prejel zahtevo za odpravo napake. Če napake v tem roku niso odpravljene, mora proizvajalec potrošniku brezplačno zamenjati blago z enakim, novim in brezhibnim blagom. Rok se lahko zaradi narave in kompleksnost blaga, narave in resnosti neskladnosti ter napora, ki je potreben za dokončanje popravila ali zamenjave podaljša za najkrajši čas, ki je potreben za dokončanje popravila, vendar največ za 15 dni. O številu dni podaljšane roka in razlogih za podaljšanje mora biti potrošnik obveščen pred potekom 30 dnevnega roka za odpravo napak.
6. Če v roku 30 dni oz. v primeru podaljšanja v roku 45 dni blago ni popravljeno ali blago ni zamenjano z novim, lahko potrošnik od proizvajalca zahteva vračilo celotne kupnine ali zahteva sorazmerno znižanje kupnine. Sorazmerno znižanje kupnine je sorazmerno

zmanjšanju vrednosti blaga, ki ga je potrošnik prejel, v primerjavi z vrednostjo, ki bi jo imelo blago, če bi bilo skladno.

7. Če se neskladnost pojavi v manj kot 30 dneh od dobave blaga, lahko potrošnik ob predložitvi blaga od proizvajalca takoj zahteva vračilo plačanega zneska.
8. Proizvajalec oziroma pooblaščen servis lahko potrošniku za čas popravila blaga, za katero je bila izdana obvezna garancija, zagotovi brezplačno uporabo podobnega blaga. Če proizvajalec potrošniku ne zagotovi nadomestnega blaga v začasno uporabo, ima potrošnik pravico uveljavljati škodo, ki jo je utrpel, ker blaga ni mogel uporabljati od trenutka, ko je zahteval popravilo ali zamenjavo, do njune izvršitve.
9. Stroške za material, nadomestne dele, delo, prenos in prevoz izdelkov, ki nastanejo pri odpravljanju okvar oziroma nadomestitvi blaga z novim, krije proizvajalec.
10. V primeru zamenjave blaga ali zamenjave bistvenega dela blaga z novim se potrošniku izda nov garancijski list.
11. V primeru, da proizvod popravlja nepooblaščen servis ali nepooblaščen oseba, kupec ne more uveljavljati zahtevkov iz te garancije.
12. Vzroki za okvaro oziroma nedelovanje izdelka morajo biti lastnosti stvari same in ne vzroki, ki so zunaj proizvajalčeve oziroma prodajalčeve sfere. Kupec ne more uveljavljati zahtevkov iz te garancije, če se ni držal priloženih navodil za sestavo in uporabo izdelka ali če je izdelek kakorkoli spremenjen ali nepravilno vzdrževan.
13. Proizvajalec zagotavlja proti plačilu popravilo, vzdrževanje blaga, nadomestne dele in priklopne aparate vsaj tri leta po poteku garancijskega roka.
14. Obrabni deli oz. potrošni material so izzeti iz garancije.
15. Vsi potrebni podatki za uveljavljanje garancije in podatki, ki identificirajo blago za katerega velja garancija se nahajajo na dveh ločenih dokumentih (garancijski list, račun).
16. Ta garancija proizvajalca ne izključuje zakonske pravice potrošnika, da zoper prodajalca v primeru neskladnosti blaga brezplačno uveljavlja jamčevalne zahtevke. Ta garancija prav tako ne izključuje pravic potrošnika, ki izhajajo iz obveznega jamstva za skladnost blaga.

Prodajalec:

Lidl Slovenija d.o.o. k.d., Pod lipami 1, SI-1218

Komenda

MULTIFUNKČNÍ SPRCHOVÁ HLAVICE

● Úvod

Blahopřejeme Vám ke koupi nového výrobku. Rozhodli jste se pro kvalitní výrobek. Před prvním uvedením do provozu se seznámte s výrobkem. K tomu si pozorně přečtěte následující návod k obsluze a bezpečnostní pokyny. Používejte výrobek jen popsaným způsobem a pouze pro uvedené oblasti použití. Uschovejte si tento návod na bezpečném místě. Všechny podklady vydejte při předání výrobku i třetí osobě.

● Použití v souladu s ustanovením

Vhodná pro všechny vůči tlaku odolné systémy teplé vody jako ústřední topení, průtokové ohřivače atd. Nehodí se pro nízkotlaké zařízení na přípravu vody, jako jsou např. koupelnová kamna na uhlí, olejová nebo plynová koupelnová kamna, otevřená elektrická akumulací kamna. Výrobek je určen k vlastnímu použití, ne pro lékařské či komerční použití.

● Popis dílů

- 1 Hlava sprchy
- 2 Páka ruční sprchy
- 3 Ruční sprcha
- 4 Závít
- 5 Těsnění
- 6 Závít (k montáži na ruční sprchu)
- 7 Hadice sprchy
- 8 Vložka pro úsporu vody (Volitelně použít za účelem snížení spotřeby vody)

● Technické údaje

Ruční sprcha: 5-ticestné nastavení
Rozměry
Hlava sprchy: cca. Ø 12 cm x 25 cm (D)
Hadice sprchy: cca. Ø 1,4 cm x 170 cm (D)
Závít: standardní přípojka 21 mm (G $\frac{1}{2}$ ")
Minimální
pracovní tlak: 1,5 baru



Bezpečnostní pokyny

PŘED POUŽITÍMSI PROSÍM PROČTĚTE NÁVOD K OBSLUZE! NÁVOD K OBSLUZE SI PEČLIVĚ USCHOVEJTE!

⚠ Vyhněte se nebezpečí poranění!

- Nikdy nenechte děti bez dozoru s obalovým materiálem. Tento výrobek není dětskou hračkou!

⚠ OPATRNĚ! NEBEZPEČÍ PORANĚNÍ!

Ujistěte se, že jsou všechny díly nepoškozené a odborně namontovány. Při neodborné montáži existuje nebezpečí poranění. Poškozené díly mohou ovlivnit bezpečnost a funkci.

⚠ OPATRNĚ! NEBEZPEČÍ OPAŘENÍ!

Přestavením sprchové hlavy se dá změnit teplota vytékající vody. Zkontrolujte prosím teplotu vody, dříve než se postavíte pod proud vody.

⚠ **VAROVÁNÍ!** Tento výrobek se hodí pro všechny teplovodní systémy s pevným tlakem, jako jsou ústřední topení, průtokové ohřivače, tlakové bojler ap. Nehodí se pro beztlakové zařízení pro přípravu teplé vody, jako jsou zásobníky horké vody, beztlakové zásobníky vody atd. obraťte se na odborníka (klempíře, technického poradce), nejste-li si jisti, hodí-li se výrobek pro vaši vodní přípojku.

- Dbejte na to, aby byl výrobek namontován jen odborníky.
- Kontrolujte, prosím, výrobek pravidelně na únik.

Upozornění:

- U armatur s přípojkou 26,4 mm (G $\frac{3}{4}$ ") nasadíte laskavě prvek adaptéru s vnitřním závitem 26,4 mm (G $\frac{3}{4}$ ") a vnějším závitem 21 mm (G $\frac{1}{2}$ "). Tento prvek adaptéru obdržíte v každém dobře tříděném stavebním trhu nebo ve zdravotnickém obchodě.
- Použití vložky pro úsporu vody může nepříznivě ovlivnit funkci vašeho ohřivače vody. Jestliže neteče dostatek vody, ohřivač vody se vypne.

● **Čištění a ošetřování**

- Výrobek očistěte vlhkou tkaninou a případně mírným čisticím prostředkem.
- Usazeniny vápníku na výrobku odstraňte v obchodě běžným odstraňovačem vápníku. Dbejte přitom na návod k použití vašeho čističe.

● **Zlikvidování**

Obal se skládá z ekologických materiálů, které můžete zlikvidovat prostřednictvím místních sběrů recyklovatelných materiálů.

O možnostech likvidace vysloužilých zařízení se informujte u správy vaší obce nebo města.

● **Záruka**

Výrobek byl vyroben podle přísných směrnic kvality a před dodáním pečlivě otestován. V případě materiálních nebo výrobních vad máte zákonná práva vůči prodejci výrobku. Vaše zákonná práva nejsou níže uvedenou zárukou nijak omezená.

Záruka na tento výrobek je 3 roky od data zakoupení. Záruční doba začíná dnem zakoupení. Originál dokladu o zakoupení si uschovejte na bezpečném místě, protože tento doklad je vyžadován jako doklad o koupi.

Jakékoli poškození nebo závady, které se vyskytly již v okamžiku nákupu, musí být nahlášeny ihned po vybalení výrobku.

Pokud se u výrobku během 3 let od data zakoupení projeví vada materiálu nebo výrobní vada, pak vám ho podle naší volby bezplatně opravíme nebo vyměníme. Záruční doba se po uznané reklamaci neprodlužuje. To platí také pro vyměněné a opravené díly.

Tato záruka je neplatná, pokud byl výrobek poškozený nebo nesprávně používán anebo udržovaný.

Záruka se kryje na materiálové a výrobní vady. Tato záruka se nevztahuje na díly výrobku, které jsou vystaveny běžnému opotřebení, a proto je lze považovat za spotřební díly (např. baterie, akumulátory, hadice, inkoustové patrony) nebo na poškození křehkých součástí, jako jsou např. spínače nebo díly, které jsou vyrobeny ze skla.

● **Postup v případě uplatňování záruky**

Pro zajištění rychlého zpracování Vašeho případu se řiďte následujícími pokyny:

Pro všechny požadavky si připravte pokladní stvrzenku a číslo artiklu (IAN 435997_2304) jako doklad o zakoupení.

Číslo artiklu najdete na typovém štítku, gravuře, titulní stránce návodu (vlevo dole) nebo na nálepce na zadní nebo spodní straně.

V případě poruch funkce nebo jiných závad nejdříve kontaktujte, telefonicky nebo e-mailem, v následujícím textu uvedené servisní oddělení.

Výrobek registrovaný jako vadný potom můžete s příloženým dokladem o zakoupení (pokladní stvrzenkou) a údaji k závadě a kdy k ní došlo, bezplatně zaslat na adresu servisu, která Vám byla sdělena.

● **Servis**

 **Servis Česká republika**

Tel.: 800600632

E-Mail: owim@lidl.cz

MULTIFUNKČNÁ SPRCHOVACIA HLAVICA

● Úvod

Blahoželáme Vám ku kúpe Vášho nového výrobku. Kúpou ste sa rozhodli pre vysoko kvalitný produkt. Pred prvým uvedením do prevádzky sa oboznámte s výrobkom. Za týmto účelom si pozorne prečítajte nasledujúci návod na obsluhu a bezpečnostné pokyny. Výrobok používajte iba v súlade s popisom a v uvedených oblastiach používania. Tento návod uschovajte na bezpečnom mieste. Ak výrobok odovzdáte ďalšej osobe, priložte k nemu aj všetky podklady.

● Použitie v súlade s ustanovením

Vhodná pre všetky voči tlaku odolné systémy teplej vody ako ústredné vykurovanie, prietokové ohrievače atď. Výrobok nie je vhodný pre nízkotlakové ohrievače vody, ako napr. kúpeľňová pece na drevo alebo uhlie, olejová alebo plynová kúpeľňová pec, otvorené elektrické zásobníkové ohrievače vody. Výrobok je určený iba na súkromné používanie, nie na medicínske alebo komerčné účely.

● Opis dielov

- 1 Sprchová hlavica
- 2 Páčka ručnej sprchy
- 3 Ručná sprcha
- 4 Závit
- 5 Tesnenie
- 6 Závit (pre montáž na ručnú sprchu)
- 7 Sprchová hadica
- 8 Vložka na šetrenie vody (Voliteľné použitie na zníženie spotreby vody)

● Technické údaje

Ručná sprcha:	5-cestné nastavenie
Rozmery	
Sprchová hlavica:	cca Ø 12 cm x 25 cm (d)
Sprchová hadica:	cca Ø 1,4 cm x 170 cm (d)
Závit:	21 mm (G $\frac{1}{2}$ ") štandardná prípojka
Minimálny prevádzkový tlak:	1,5 barov



Bezpečnostné pokyny

VŠETKY BEZPEČNOSTNÉ A OSTATNÉ POKYNY SI USCHOVAJTE PRE PRÍPAD POTREBY V BUDÚCNOSTI!

⚠ Vyhýbajte sa riziku poranenia!

- Deti nikdy nenechávajte bez dozoru s obalovým materiálom. Tento výrobok nie je detskou hračkou!

⚠ POZOR! NEBEZPEČENSTVO PORANENIA!

Ubezpečte sa, že sú všetky diely nepoškodené a správne namontované. V prípade neodbornej montáže hrozí nebezpečenstvo poranenia. Poškodené diely môžu ovplyvniť bezpečnosť a funkčnosť.

⚠ POZOR! NeBEZPEČENSTVO

OBARENIA! Prestavením sprchovej hlavy sa dá zmeniť teplota vytekajúcej vody. Skontrolujte prosím teplotu vody, skôr než sa postavíte pod prúd vody.

⚠ **VÝSTRAHA!** Tento výrobok je vhodný pre všetky systémy na prípravu teplej vody, ktoré sú odolné proti tlaku, ako sú ústredné kúrenie, prietokový ohrievač, tlakový bojler alebo pod. Nie je vhodný pre beztlakové zariadenia na prípravu teplej vody, ako sú zásobník horúcej vody, beztlakové zásobníky vody, atď. Obráťte sa na odborníka (klampiar, technický poradca), ak si nie ste istý, či je výrobok vhodný pre vašu prípojku vody.

- Dbajte na to, aby výrobok montovali iba osoby s odbornými znalosťami.
- Výrobok pravidelne kontrolujte, či netečie.

Upozornenie:

- V prípade armatúr s 26,4 mm (G $\frac{3}{4}$ ") prípojkou použite adaptér s 26,4 mm (G $\frac{3}{4}$ ") vnútorným závitom a 21 mm (G $\frac{1}{2}$ ") vonkajším závitom. Tento adaptér dostanete kúpiť v každom dobrom hobby markete alebo v predajni sanitárnych potrieb.
- Použitie nadstavca na úsporu vody môže mať negatívny vplyv na funkciu ohrievača teplej vody. Ak nepreteká dostatok vody, ohrievač teplej vody sa vypne.

● Čistenie a starostlivosť

- Výrobok čistíte iba vlhkou, mäkkou handričkou a príp. jemným čistiacim prostriedkom.
- Vodný kameň na výrobku odstráňte pomocou bežného odstraňovača vodného kameňa. Dodržiavajte pritom návod na použitie čistiaceho prostriedku.

● Likvidácia

Obal pozostáva z ekologických materiálov, ktoré môžete odovzdať na miestnych recyklačných zberných miestach.

O možnostiach likvidácie opotrebovaného výrobku sa môžete informovať na Vašej obecnej alebo mestskej správe.

● Záruka

Výrobok bol starostlivo vyrobený v súlade s prísnyimi smernicami kvality a pred dodaním dôkladne otestovaný. V prípade materiálových alebo výrobných chýb máte zákonné práva voči predajcovi výrobku. Vaše zákonné práva nie sú žiadnym spôsobom obmedzené našou zárukou uvedenou nižšie.

Záruka na tento výrobok je 3 roky od dátumu nákupu. Záručná doba začína plynúť dátumom kúpy. Originál dokladu o kúpe si uschovajte na bezpečnom mieste, pretože tento doklad je potrebný ako dôkaz o kúpe.

Akékoľvek poškodenie alebo nedostatky prítomné už v čase nákupu je potrebné nahlásiť ihneď po vybalení výrobku.

Ak sa v priebehu 3 rokov od dátumu zakúpenia preukáže, že výrobok vykazuje chyby materiálu alebo spracovania, podľa vlastného uváženia Vám ho bezplatne opravíme alebo vymeníme. Záručná doba sa na základe poskytnutej záručnej reklamácie nepredlžuje. To platí aj pre vymenené alebo opravené diely.

Táto záruka je neplatná, ak bol výrobok poškodený alebo nesprávne používaný alebo udržiavaný.

Záruka sa vzťahuje na chyby materiálu a výrobné chyby. Táto záruka sa nevzťahuje na časti výrobku, ktoré podliehajú bežnému opotrebovaniu, a preto sa považujú za opotrebovateľné diely (napr. batérie, nabíjateľné batérie, hadice, atramentové kazety), ani na poškodenie krehkých častí, napr. spínačov alebo častí zo skla.

● Postup v prípade poškodenia v záruke

Pre zaručenie rýchleho spracovania Vašej požiadavky dodržte prosím nasledujúce pokyny:

Pre všetky otázky majte pripravený pokladničný doklad a číslo výrobku (IAN 435997_2304) ako dôkaz o kúpe.

Číslo výrobku nájdete na typovom štítku, gravúre, na prednej strane Vášho návodu (dole vľavo) alebo ako nálepku na zadnej alebo spodnej strane.

Ak sa vyskytnú funkčné poruchy alebo iné nedostatky, najskôr telefonicky alebo e-mailom kontaktujte následne uvedené servisné oddelenie. Produkt označený ako defektný potom môžete s priloženým dokladom o kúpe (pokladničný lístok) a uvedením, v čom spočíva nedostatok a kedy sa vyskytol, bezplatne odoslať na Vám oznámenú adresu servisného pracoviska.

● Servis

 **Servis Slovensko**

Tel.: 0800 008158

E-pošta: owim@lidl.sk

MULTIFUNKTIONS-DUSCHKOPF

● Einleitung

Wir beglückwünschen Sie zum Kauf Ihres neuen Produkts. Sie haben sich damit für ein hochwertiges Produkt entschieden. Machen Sie sich vor der ersten Inbetriebnahme mit dem Produkt vertraut. Lesen Sie hierzu aufmerksam die nachfolgende Bedienungsanleitung und die Sicherheitshinweise. Benutzen Sie das Produkt nur wie beschrieben und für die angegebenen Einsatzbereiche. Bewahren Sie diese Anleitung an einem sicheren Ort auf. Händigen Sie alle Unterlagen bei Weitergabe des Produktes an Dritte mit aus.

● Bestimmungsgemäße Verwendung

Dieses Produkt ist für alle druckfesten Warmwassersysteme wie Zentralheizung, Durchlauferhitzer, Druckboiler o.Ä. geeignet. Nicht geeignet ist es für drucklose Warmwasserbereiter wie z.B. Holz- oder Kohlebadöfen, Öl- oder Gasbadöfen, offene Elektropeicher. Das Produkt ist nur zur Eigenanwendung, nicht für den medizinischen oder kommerziellen Gebrauch vorgesehen.

● Teilebeschreibung

- 1 Duschkopf
- 2 Handbrausehebel
- 3 Handbrause
- 4 Gewinde
- 5 Dichtung
- 6 Gewinde (zur Montage an die Handbrause)
- 7 Brauseschlauch
- 8 Wasserspareinsatz (Optional zu verwenden, um den Wasserverbrauch zu reduzieren)

● Technische Daten

Handbrause: 5 verschiedene Einstellungen
Maße
Duschkopf: ca. Ø 12 cm x 25 cm (L)
Brauseschlauch: ca. Ø 1,4 cm x 170 cm (L)
Gewinde: 21 mm (G $\frac{1}{2}$ "
Standardanschluss
Minimaler
Betriebsdruck: 1,5 bar



Sicherheitshinweise

BEWAHREN SIE ALLE SICHERHEITSHINWEISE UND ANWEISUNGEN FÜR DIE ZUKUNFT AUF!

⚠ Vermeiden Sie Verletzungsgefahr!

- Lassen Sie Kinder niemals unbeaufsichtigt mit dem Verpackungsmaterial. Das Produkt ist kein Spielzeug.

⚠ VORSICHT! VERLETZUNGSGEFAHR!

Stellen Sie sicher, dass alle Teile unbeschädigt und sachgerecht montiert sind. Bei unsachgemäßer Montage besteht Verletzungsgefahr. Beschädigte Teile können die Sicherheit und Funktion beeinflussen.

⚠ VORSICHT! VERBRÜHUNGSGEFAHR!

Durch Verstellen der Handbrause kann sich die Temperatur des austretenden Wassers verändern. Prüfen Sie bitte erst die Wassertemperatur, bevor Sie sich unter den Wasserstrahl stellen.

⚠ WARNUNG! Dieses Produkt ist für alle druckfesten Warmwassersysteme wie Zentralheizung, Durchlauferhitzer, Druckboiler o.Ä. geeignet. Es ist nicht geeignet für drucklose Warmwasserbereiter wie Heißwasserspeicher, drucklose Wasserspeicher etc. Wenden Sie sich an einen Fachmann (Klempner, technischen Berater), wenn Sie sich nicht sicher sind, ob das Produkt für Ihren Wasseranschluss geeignet ist.

- Achten Sie darauf, dass das Produkt nur von fachkundigen Personen montiert wird.
- Überprüfen Sie das Gerät regelmäßig auf undichte Stellen.

Hinweis:

- Setzen Sie bei Armaturen mit 26,4 mm (G $\frac{3}{4}$ "-Anschluss bitte ein Adapterstück mit 26,4 mm (G $\frac{3}{4}$ "-Innengewinde und 21 mm (G $\frac{1}{2}$ "- Außengewinde. Dieses Adapterstück erhalten Sie in jedem gut sortierten Baumarkt oder Sanitärhandel.
- Die Verwendung des Wasserspareinsatzes kann die Funktion Ihres Warmwasserbereiters beeinträchtigen. Wenn nicht genügend Wasser fließt, schaltet sich der Warmwasserbereiter ab.

● **Reinigung und Pflege**

- Reinigen Sie das Produkt mit einem feuchten, weichen Tuch und ggf. mit einem milden Reinigungsmittel.
- Entfernen Sie Kalkablagerungen am Produkt mittels eines handelsüblichen Kalkentferners. Beachten Sie dabei die Gebrauchsanleitung Ihres Reinigers.

● **Entsorgung**

Die Verpackung besteht aus umweltfreundlichen Materialien, die Sie über die örtlichen Recyclingstellen entsorgen können.

Möglichkeiten zur Entsorgung des ausgedienten Produkts erfahren Sie bei Ihrer Gemeinde- oder Stadtverwaltung.

● **Garantie**

Das Produkt wurde nach strengen Qualitätsrichtlinien hergestellt und vor der Auslieferung sorgfältig geprüft. Im Falle von Material- oder Herstellungsfehlern haben Sie gegenüber dem Verkäufer des Produkts gesetzliche Rechte. Ihre gesetzlichen Rechte werden in keiner Weise durch unsere unten aufgeführte Garantie eingeschränkt.

Die Garantie für dieses Produkt beträgt 3 Jahre ab Kaufdatum. Die Garantiezeit beginnt mit dem Kaufdatum. Bewahren Sie den Originalkaufbeleg an einem sicheren Ort auf, da dieses Dokument als Nachweis des Kaufs erforderlich ist.

Alle Schäden oder Mängel, die bereits zum Zeitpunkt des Kaufs vorhanden sind, müssen unverzüglich nach dem Auspacken des Produkts gemeldet werden.

Sollte das Produkt innerhalb von 3 Jahren ab Kaufdatum einen Material- oder Herstellungsfehler aufweisen, werden wir es – nach unserer Wahl – kostenlos für Sie reparieren oder ersetzen. Die Garantiezeit verlängert sich durch einen stattgegebenen Gewährleistungsanspruch nicht. Dies gilt auch für ersetzte und reparierte Teile.

Diese Garantie erlischt, wenn das Produkt beschädigt oder unsachgemäß verwendet oder gewartet wurde.

Die Garantie deckt Material- und Herstellungsfehler ab. Diese Garantie erstreckt sich weder auf Produktteile, die normalem Verschleiß unterliegen, und somit als Verschleißteile gelten (z. B. Batterien, Akkus, Schläuche, Farbpatronen), noch auf Schäden an zerbrechlichen Teilen, z. B. Schalter oder Teile aus Glas.

● **Abwicklung im Garantiefall**

Um eine schnelle Bearbeitung Ihres Anliegens zu gewährleisten, folgen Sie bitte den folgenden Hinweisen:

Bitte halten Sie für alle Anfragen den Kassenbon und die Artikelnummer (IAN 435997_2304) als Nachweis für den Kauf bereit.

Die Artikelnummer entnehmen Sie bitte dem Typenschild, einer Gravur, auf dem Titelblatt Ihrer Bedienungsanleitung (unten links) oder als Aufkleber auf der Rück- oder Unterseite des Produkts.

Sollten Funktionsfehler oder sonstige Mängel auftreten, kontaktieren Sie zunächst die nachfolgend benannte Serviceabteilung telefonisch oder per E-Mail.

Ein als defekt erfasstes Produkt können Sie dann unter Beifügung des Kaufbelegs (Kassenbon) und der Angabe, worin der Mangel besteht und wann er aufgetreten ist, für Sie portofrei an die Ihnen mitgeteilte Service-Anschrift übersenden.

● **Service**

DE **Service Deutschland**

Tel.: 0800 5435 111

E-Mail: owim@lidl.de

AT **Service Österreich**

Tel.: 0800 292726

E-Mail: owim@lidl.at

CH **Service Schweiz**

Tel.: 0800562153

E-Mail: owim@lidl.ch

OWIM GmbH & Co. KG

Stiftsbergstraße 1
74167 Neckarsulm
GERMANY

Model No.: HG00144A

Version: 10/2023

IAN 435997_2304

