



KIDS' STORAGE OTTOMAN

(GB)

KIDS' STORAGE OTTOMAN

Instructions for use

(SE)

SITT- OCH FÖRVARINGSLÅDA, BARNRUM

Bruksanvisning

(DE) (AT) (CH)

KINDER-SITZ- UND -AUFBEWAHRUNGSBOX

Gebrauchsanweisung

(FI)

LASTENISTUIN- JA SÄILYTYSLAATIKKO

Käyttöohje

(PL)

SIEDZISKO I POJEMNIK DO PRZECHOWYWANIA DLA DZIECI

Instrukcja użytkowania

IAN 460943_2307

(GB) (FI) (SE) (PL)
(DE) (AT) (CH)

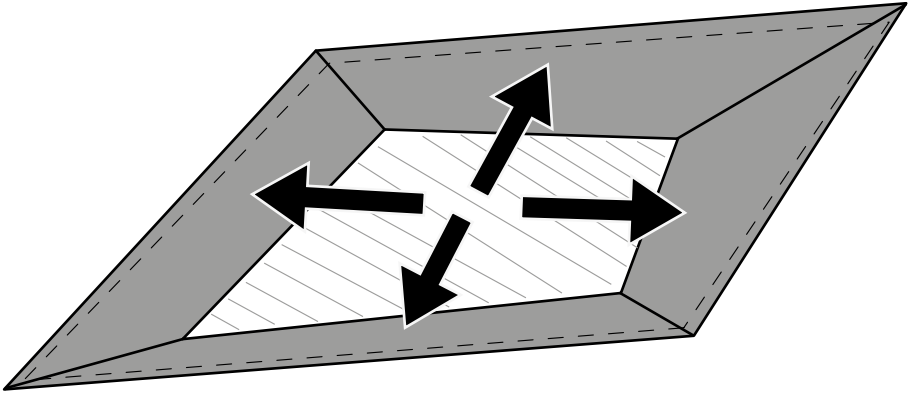
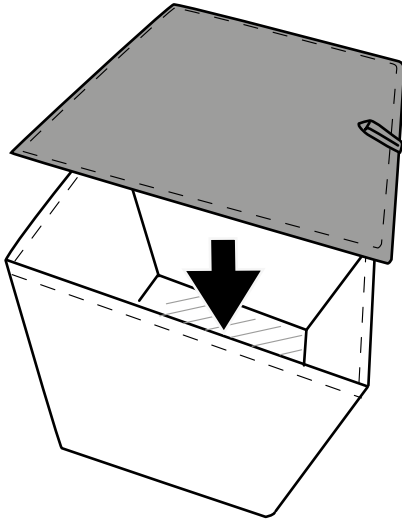
A**B**

GB

**IMPORTANT, RETAIN FOR FUTURE REFERENCE:
READ CAREFULLY!**

FI

**TÄRKEÄÄ, SÄILYÄ VASTAISUUDEN VARALLE: LUE
HUOLELLISESTI LÄPI!**

SE

**VIKTIGT, FÖRVARA FÖR FRAMTIDA BRUK: LÄS
NOGA!**

PL

**WAŻNE, ZACHOWAĆ DO PÓŹNIEJSZEGO
UŻYTKU: UWAŻNIE PRZECZYTAĆ!**

DE AT CH

**WICHTIG, FÜR SPÄTERE BEZUGNAHME
AUFBEWAHREN: SORGFÄLTIG LESEN!**

Congratulations!

You have chosen to purchase a high-quality product. Familiarise yourself with the product before using it for the first time.

 **Read the following instructions for use carefully.**

Use the product only as described and only for the given areas of application. Store these instructions for use carefully. When passing the product on to third parties, please also hand over all accompanying documents.

Package contents

1 x children's seat chest

1 x instructions for use

Technical data

Dimensions:

approx. 30 x 30 x 30cm (L x W x H)



Maximum load of seat: 60kg



Maximum load of storage compartment: 5kg

Tested according to: DIN EN 17191:2021-09



Date of manufacture (month/year):

11/2023

Intended use

The product is a seat for children three years of age and up, weighing no more than 60kg, and for indoor use.

The product is intended for private use only.

Safety information

 **Life-threatening hazard!**

- Never leave children unattended with the packaging materials. There is a risk of suffocation.
- Children may only use the product under adult supervision.

- **WARNING!** Children may use seat furniture placed under a window as a step and fall out of the window.
- **WARNING!** Note the risk of open flame and other strong heat sources, such as radiators, gas heaters, etc., in the immediate vicinity of the furniture.
- **WARNING!** Do not place the furniture near another product that may pose an external risk of suffocation or strangulation, e.g. cords, cords for blinds or curtains, etc.

 **Risk of injury!**

- Warning. Not a toy.
- Check the product for damage or wear before each use. Only use the product if it is in perfect condition!

Unfolding the product

1. Unfold the product as shown in Fig. A-B.
2. Place the lid on top.
3. Stand the product on the ground.

Storage, cleaning

When not in use, always store the product clean and dry at room temperature.

Clean only with water and wipe dry afterwards with a cloth.

IMPORTANT! Never clean the product with harsh cleaning agents.



Disposal



Dispose of the product and packaging materials in accordance with current local regulations. Store the packaging materials (foil bags, for example) out of the reach of children. For further information about disposal of the product no longer needed, contact your local council. Dispose of the product and the packaging in an environmentally friendly manner.



The Recycling Code distinguishes different materials to be returned for recycling. The Code consists of the recycling symbol for the recycling process and a number that identifies the material.

IAN: 460943_2307

 Service Great Britain
Tel.: 0800 404 7657
E-Mail: deltasport@lidl.co.uk

Notes on the guarantee and service handling

The product was produced with great care and under continuous quality control. DELTA-SPORT HANDELSKONTOR GmbH gives private end customers a three-year guarantee on this product from the date of purchase (guarantee period) in accordance with the following provisions. The guarantee is only valid for material and manufacturing defects. The guarantee does not cover parts that are subject to normal wear and tear and that are thus considered wear parts (e.g. batteries) and it does not cover fragile parts such as switches or parts that are made of glass. Claims under this guarantee are excluded if the product has been used incorrectly, improperly, or contrary to the intended purpose, or if the provisions in the instructions for use were not observed, unless the end customer proves that a material or manufacturing defect exists that was not caused by one of the aforementioned circumstances.

Claims under the guarantee can only be made within the guarantee period by presenting the original sales receipt. Please therefore keep the original sales receipt. The guarantee period is not extended by any repairs carried out under the guarantee, under statutory guarantees, or as a gesture of goodwill. This also applies to replaced and repaired parts.

If you wish to make a claim please first contact the service hotline mentioned below or contact us by e-mail. If there is a guarantee case, then the product will be repaired or replaced free of charge to you or the purchase price will be refunded, depending on our choice. There are no further rights from the guarantee.

Your legal rights, in particular guarantee claims against the respective seller, are not limited by this guarantee.

Onneksi olkoon!
Olet hankkinut korkealaatuisen tuotteen. Tutustu tuotteeseen ennen sen ensimmäistä käyttöönottoa.

Lue seuraavat käyttöohjeet huolellisesti.

Käytä tuotetta vain kuvatulla tavalla ja määritellyllä käyttöalueella. Säilytä hyvin nämä käyttöohjeet myöhemmä tarvetta varten. Luovuttaessasi tuotteen kolmannelle osapuolelle, luovuta sen mukana myös kaikki siihen liittyvät asiakirjat.

Toimitussisältö

1 x lasten istuinarkku
1 x käyttöohje

Tekniset tiedot

Mitat:

n. 30 x 30 x 30 cm (P x L x K)



Istuimen suurin kuormitus: 60 kg



Säilytyslaatikon suurin kuormitus: 5 kg

Todettu seuraavien standardien mukaiseksi:
SFS-EN 17191:2021:en-09



Valmistuspäivä (kuukausi/vuosi):
11/2023

Tarkoitettu käyttö

Tämä tuote on tarkoitettu lasten istuimeksi 3 vuodesta eteenpäin sisätiloissa aina 60 kg:aan saakka.

Tuote on tarkoitettu vain henkilökohtaiseen käyttöön.

Turvallisuusohjeet

Hengenvaara!

- Älä koskaan jätä lapsia ilman valvontaa pakkausmateriaalin kanssa. Tukehtumisvaara.
- Lapset saavat käyttää tuotetta vain aikuisen valvonnassa.

- VAROITUS! Lapsille istumiseen tarkoitettujen huonekalujen, jotka on sijoitettu ikkunan alle, voivat toimia lapselle porrasaskelman ja johtaa lapsen putoamiseen ikkunasta.
- VAROITUS! Huomioi kalusteen välittömässä läheisyydessä olevat avotuli ja muut voimakkaat lämmönlähteet, kuten sähkö- ja kaasulämmittimet jne.
- VAROITUS! Älä aseta huonekalua lähelle toista tuotetta, joka voisi aiheuttaa ulkoisen tukehtumis- tai kuristumisvaaran – esim. nauhat, rullaverhojen/kaihtimien narut jne.

Loukkaantumisvaara!

- Varoitus. Tuote ei ole lelu.
- Tarkasta tuote vaurioiden ja kulumisen varalta ennen jokaista käyttökertaa. Tuotetta saa käyttää vain, jos se on täysin kunnossa!

Tuotteen aukaiseminen

1. Aukaise tuote kuvien A–B mukaisesti.
2. Aseta kansi paikoilleen.
3. Aseta tuote maahan.

Säilytys, puhdistus

Kun tuotetta ei käytetä, säilytä sitä aina kuivana ja puhtaana huoneenlämpötilassa.

Puhdista tuote vain vedellä ja pyyhi se lopuksi kuivaksi liinalla.

TÄRKEÄÄ! Älä koskaan puhdista voimakkailla puhdistusaineilla.



Hävittämistä koskevat ohjeet



Hävitä tuote ja pakkausmateriaalit voimassa olevien paikallisten määräysten mukaisesti. Säilytä pakkausmateriaalia (kuten muovipusseja) lasten ulottumattomissa. Lisätietoa käytöstä poistetun tuotteen hävittämisestä saat omasta kunnastasi. Hävitä tuote ja pakkaus ympäristöystävällisesti.



Kierrätyskoodilla merkitään erilaiset materiaalit uudelleenkäyttöä (kierrätystä) varten. Koodi koostuu uusiokäyttöä kuvaavasta kierrätysmerkistä ja materiaalia merkitsevästä numerosta.

Takuuta ja huoltoprosessia koskevat ohjeet

Tuote on valmistettu huolellisesti jatkuvassa valvonnassa. DELTA-SPORT HANDELSKONTOR GmbH myöntää yksityisille loppuasiakkaille tälle tuotteelle kolmen vuoden takuun ostopäivämäärästä lähtien (takuu-aika) seuraavien ehtojen mukaisesti. Takuu koskee vain materiaali- ja valmistusvirheitä. Takuu ei koske kuluviksi osiksi luettavia, normaalisti kuluvia osia (esim. paristot) eikä särkyviä osia, kuten kytkimiä tai lasista valmistettuja osia.

Tähän takuuseen liittyviä vaatimuksia ei voi esittää, jos tuotetta on käytetty epäasianmukaisesti tai väärin, määrättyjen ehtojen tai ilmoitetun käyttömäärän vastaisesti tai käyttöohjeessa annettuja ohjeita ei ole noudatettu, ellei loppuasiakas pysty todistamaan, että kyseessä on materiaali- tai valmistusvirhe, joka ei johdu edellä mainituista olosuhteista.

Takuuseen liittyvät vaatimukset voidaan täyttää vain takuuajana esittämällä alkuperäisen kassakuitin. Säilytä siksi alkuperäinen kassakuitti. Takuu-aika ei pitene takuuseen, lainmukaiseen takuuseen tai harkintatakuuseen liittyvien korjausten myötä. Tämä koskee myös vaihdettuja ja korjattuja osia.

Mahdollisissa reklamaatiotilanteissa soita alla olevaan palvelunumeroon tai ota yhteyttä sähköpostitse. Mikäli takuehdot täyttyvät, korjaamme tai vaihdamme tuotteen maksutta tai hyvitämme ostohinnan – oman valintamme mukaan. Muita takuuseen liittyviä oikeuksia ei ole.

Tämä takuu ei vaikuta lainmukaisiin oikeuksiisi, erityisesti lakiin perustuviin takuuoikeuksiisi kyseistä myyjää vastaan.

IAN: 460943_2307

 Huolto Suomi
Tel.: 010309 3582
E-Mail: deltasport@lidl.fi

Grattis!

Du har köpt en högkvalitativ produkt. Bekanta dig med produkten innan du använder den för första gången.



Läs den medföljande bruksanvisningen.

Använd produkten endast enligt beskrivningen och för de angivna användningsområdena. Förvara bruksanvisningen på en säker plats. Lämna över alla dokument när du överlämnar produkten till tredje part.

Leveransomfattning

1 x sittlåda för barn
1 x bruksanvisning

Tekniska data

Måt:

ca 30 x 30 x 30 cm (L x B x H)



Max. belastning, sits: 60 kg



Max. belastning, förvaringsfack: 5 kg

Testad enligt: DIN EN 17191:2021-09



Tillverkningsdatum (månad/år):
11/2023

Avsedd användning

Produkten är avsedd att sitta i för barn från 3 års ålder för inomhusbruk upp till max 60 kg. Produkten är endast avsedd för privat bruk.

Säkerhetsanvisningar



Livsfara!

- Lämna aldrig barn utan uppsikt tillsammans med förpackningsmaterialet. Kvävningrisk föreligger.
- Barn får endast använda produkten under tillsyn av vuxna.

- **WARNING!** Sittmöbler för barn som står under ett fönster kan fungera som ett trappsteg och kan leda till att barnet ramlar ned från fönstret.
- **WARNING!** Håll ögonen öppna efter risker som öppna fönster och starka värmekällor som t.ex. värmestrålare, gasuppvärmningsapparater etc. i närheten av möblerna.
- **WARNING!** Ställ inte upp produkten i närheten av annan inredning som kan utgöra en kvävnings- eller strypningsrisk, t.ex. gardinsören etc.



Risk för personskada!

- **Warning!** Produkten är inte en leksak.
- Kontrollera alltid produkten före användning avseende skador eller slitage. Produkten får endast användas i felfritt skick!

Veckla ut produkten

1. Veckla ut produkten enligt bild A-B.
2. Sätt på locket.
3. Ställ produkten på jämnt underlag.

Förvaring, rengöring

Förvara produkten i rumstemperatur på en torr och ren plats när den inte används. Rengör endast med vatten och torka sedan med en trasa. **VIKTIGT!** Rengör aldrig med starka rengöringsmedel.



Anvisningar för avfallshantering



Avfallshanterta produkten och förpackningen enligt gällande föreskrifter. Förvara förpackningsmaterial (som t.ex. plastpåsar) otillgängligt för barn.

Kontakta din kommun för mer information om avfallshantering av förbrukade produkter. Avfallshanterta produkten och dess förpackning på ett miljövänligt sätt.



Återvinningskoden visar hur de olika materialen ska återvinnas. Koden består av återvinningssymbolen, som står för ett kretslopp, och ett nummer, som kännetecknar materialet.

Information om garanti och servicehantering

Produkten har tillverkats med största noggrannhet och under kontinuerliga kontroller. DELTA-SPORT HANDELSKONTOR GmbH ger privatkunder tre års garanti från inköpsdatum (garantifrist) på denna produkt enligt nedanstående villkor. Garantin gäller endast material- och tillverkningsfel. Garantin omfattar inte delar som utsätts för normalt slitage och därför anses vara slitdelar (t.ex. batterier), samt ömtåliga delar som brytare eller delar som är tillverkade i glas.

Anspråk på denna garanti kan inte göras om produkten använts på ett felaktigt sätt, missbrukats eller använts i strid med ändamålsenlig användning. Anspråk kan heller inte göras om tillverkarens anvisningar inte har beaktats eller om produkten uppvisar skador som tyder på felaktig användning, eller underlåtelse att beakta tillverkarens anvisningar. Undantag är material- eller bearbetningsfel som inte beror på ovanstående orsaker och som kan bevisas av kunden. Anspråk på garantin kan endast göras inom garantitiden och mot uppvisande av kvitto. Spara därför originalkvittot. Garantitiden kan inte förlängas på grund av eventuella reparationer, lagstadgad garanti eller ex gratia. Detta gäller även för utbytta och reparerade delar.

Vid ärenden kontakta oss via nedanstående servicetelefon eller via e-post. Om ett garantifall föreligger kommer vi – efter egen bedömning – att reparera, byta ut eller ersätta din produkt kostnadsfritt. Inga ytterligare rättigheter föreligger i samband med garantin.

Dina juridiska rättigheter, i synnerhet garantianspråk gentemot återförsäljaren, påverkas inte av denna garanti.

IAN: 460943_2307

SE Service Sverige
Tel.: 0770 930 739
E-Mail: deltasport@lidl.fi

FI Service Suomi
Tel.: 010309 3582
E-Mail: deltasport@lidl.fi

Gratulujemy!

Decydując się na ten produkt, otrzymują Państwo towar wysokiej jakości. Należy zapoznać się z produktem przed jego pierwszym użyciem.



Należy uważnie przeczytać następującą instrukcję użytkowania.

Produkt ten należy użytkować wyłącznie w opisany sposób oraz zgodnie ze wskazanym przeznaczeniem. Niniejszą instrukcję użytkowania należy przechowywać w bezpiecznym miejscu. Przekazując produkt innej osobie, należy upewnić się, że otrzyma ona także całą dokumentację dotyczącą produktu.

Zakres dostawy

1 x puf dla dzieci

1 x instrukcja użytkowania

Dane techniczne

Wymiary:

ok. 30 x 30 x 30 cm (dł. x szer. x wys.)



Maksymalne obciążenie siedziska:
60 kg



Maksymalne obciążenie miejsca
do przechowywania: 5 kg

Skontrolowano wg: DIN EN 17191:2021-09



Data produkcji (miesiąc/rok):
11/2023

Użytkowanie zgodne z przeznaczeniem

Ten produkt służy jako siedzisko dla dzieci powyżej 3 lat do użytkowania w pomieszczeniach z maksymalnym obciążeniem 60 kg. Produkt jest przeznaczony wyłącznie do użytku prywatnego.

Wskazówki bezpieczeństwa



Zagrożenie życia!

- Nigdy nie pozwalają, aby dzieci miały dostęp do opakowania bez nadzoru. Niebezpieczeństwo uduszenia.
- Dzieci mogą korzystać z produktu tylko pod opieką dorosłych.
- OSTRZEŻENIE! Taboret dla dzieci ustawiony pod oknem może posłużyć jako stopień dla dziecka i spowodować, że dziecko wypadnie z okna.
- OSTRZEŻENIE! Należy brać pod uwagę ryzyko oddziaływania otwartego ognia i innych silnych źródeł ciepła, np. grzejników, grzejników gazowych itp., w bezpośrednim pobliżu mebla.
- OSTRZEŻENIE! Nie ustawiać mebla w pobliżu innego produktu, który może stwarzać zewnętrzne ryzyko uduszenia lub zadławienia, np. sznurów, sznurków do rolet/zaston itp.



Niebezpieczeństwo odniesienia obrażeń!

- Ostrzeżenie. Produkt nie jest zabawką.
- Przed każdym użyciem należy sprawdzić produkt pod kątem uszkodzeń lub zużycia. Produkt może być używany wyłącznie, jeśli jest w idealnym stanie!

Rozkładanie produktu

1. Rozłożyć produkt w sposób przedstawiony na rys. A-B.
2. Nałożyć pokrywę.
3. Postawić produkt na równej powierzchni.

Przechowywanie, czyszczenie

Podczas nieużywania należy zawsze przechowywać produkt w suchym i czystym miejscu, w temperaturze pokojowej.

Czyścić wyłącznie wodą, a następnie wytrzeć do sucha ściereczką.

WAŻNE! Nie czyścić przy użyciu ostrych środków czyszczących.



Uwagi odnośnie recyklingu



Artykuł i materiały opakowaniowe należy usunąć zgodnie z aktualnie obowiązującymi miejscowymi przepisami. Materiały opakowaniowe (np. worki foliowe) należy przechowywać w miejscu niedostępnym dla dzieci. Szczegółowe informacje na temat sposobów usuwania zużytego artykułu można uzyskać u władz gminnych i miejskich. Artykuł oraz opakowanie należy usunąć w sposób przyjazny dla środowiska.



Kod recyklingu służy do oznaczenia różnych materiałów nadających się do ponownego przetworzenia (recyklingu). Kod taki składa się z symbolu recyklingu odzwierciedlającego obieg materiałów do ponownego przetworzenia, a także z numeru, który jest oznaczeniem materiału.

Wskazówki dotyczące gwarancji i obsługi serwisowej

Artykuł został wyprodukowany z najwyższą starannością i pod stałą kontrolą. DELTA-SPORT HANDELSKONTOR GmbH przyznaje klientowi końcowemu na niniejszy artykuł trzy lata gwarancji od daty zakupu (okres gwarancyjny) z zastrzeżeniem poniższych postanowień. Gwarancja dotyczy wyłącznie wad materiałowych i wad wykonania. Gwarancja nie obejmuje części, które podlegają normalnemu zużyciu i z tego względu należy je traktować jako części zużywalne (np. baterie) i nie obejmuje części kruchych takich jak przetłaczalniki ani części wykonanych ze szkła.

Wyklucza się roszczenia z tytułu niniejszej gwarancji w przypadku użycia artykułu w sposób niewłaściwy lub sprzeczny z jego przeznaczeniem lub w sposób wykraczający poza przewidziane przeznaczenie lub poza przewidziany zakres użytkowania lub jeśli wytyczne zawarte w instrukcji obsługi nie były przestrzegane, chyba że klient końcowy udowodni istnienie wady materiałowej lub wady wykonania, która nie wynika z podanych wyżej przyczyn.

Roszczenia z tytułu gwarancji można zgłaszać wyłącznie w okresie gwarancyjnym za okazaniem oryginalnego dowodu zakupu. Prosimy zatem zachować oryginalny dowód zakupu! W przypadku jakichkolwiek reklamacji prosimy skontaktować się z nami najpierw za pośrednictwem podanej poniżej infolinii serwisowej lub drogą e-mailową. W przypadku objętym gwarancją artykuł zostanie – według naszego uznania – bezpłatnie naprawiony, wymieniony lub nastąpi zwrot ceny zakupu. Z gwarancji nie wynikają żadne inne prawa.

Niniejsza gwarancja nie ogranicza Państwa ustawowych praw, w szczególności roszczeń gwarancyjnych wobec danego sprzedawcy. W przypadku wymiany części lub całego artykułu okres gwarancji przedłuża się o trzy lata zgodnie z art. 581 § 1 kodeksu cywilnego. Po upływie czasu gwarancji powstałe naprawy są płatne.

IAN: 460943_2307

 Serwis Polska
Tel.: 22 397 4996
E-Mail: deltasport@lidl.pl

Herzlichen Glückwunsch!

Mit Ihrem Kauf haben Sie sich für einen hochwertigen Artikel entschieden. Machen Sie sich vor der ersten Verwendung mit dem Artikel vertraut.



Lesen Sie hierzu aufmerksam die nachfolgende Gebrauchsanweisung.

Benutzen Sie den Artikel nur wie beschrieben und für die angegebenen Einsatzbereiche. Bewahren Sie diese Gebrauchsanweisung gut auf. Händigen Sie alle Unterlagen bei Weitergabe des Artikels an Dritte ebenfalls mit aus.

Lieferumfang

- 1 x Kinder-Sitzbox
- 1 x Gebrauchsanweisung

Technische Daten

Maße:

ca. 30 x 30 x 30 cm (L x B x H)



Maximale Belastung Sitz: 60 kg



Maximale Belastung Staufach: 5 kg

Geprüft nach: DIN EN 17191:2021-09



Herstellungsdatum (Monat/Jahr):
11/2023

Bestimmungsgemäße Verwendung

Dieser Artikel dient als Sitzmöglichkeit für Kinder ab 3 Jahren im Innenbereich bis maximal 60 kg. Der Artikel ist nur für den privaten Gebrauch bestimmt.

Sicherheitshinweise



Lebensgefahr!

- Lassen Sie Kinder niemals unbeaufsichtigt mit dem Verpackungsmaterial. Es besteht Erstickungsgefahr.
- Kinder dürfen nur unter Aufsicht von Erwachsenen den Artikel nutzen.
- **WARNUNG!** Sitzmöbel für Kinder, die unter einem Fenster stehen, können dem Kind als Stufe dienen und dazu führen, dass das Kind aus dem Fenster stürzt.
- **WARNUNG!** Das Risiko durch offenes Feuer und andere starke Wärmequellen, wie z. B. Heizstrahler, Gasheizgeräte usw., in unmittelbarer Nähe des Möbelstücks beachten.
- **WARNUNG!** Das Möbelstück nicht in der Nähe eines anderen Produkts aufstellen, das eine äußere Erstickungs- oder Strangulationsgefahr darstellen könnte, z. B. Schnüre, Rollo-/Gardinenschnüre usw.



Verletzungsgefahr!

- Achtung. Kein Spielzeug.
- Prüfen Sie den Artikel vor jedem Gebrauch auf Beschädigungen oder Abnutzungen. Der Artikel darf nur in einwandfreiem Zustand verwendet werden!

Auffalten des Artikels

1. Falten Sie den Artikel, wie in den Abb. A-B gezeigt, auseinander.
2. Legen Sie den Deckel auf.
3. Stellen Sie den Artikel ebenerdig hin.

Lagerung, Reinigung

Lagern Sie den Artikel bei Nichtbenutzung immer trocken und sauber bei Raumtemperatur. Nur mit Wasser reinigen und anschließend mit einem Reinigungstuch trockenwischen. **WICHTIG!** Nie mit scharfen Reinigungsmitteln reinigen.



Hinweise zur Entsorgung



Entsorgen Sie den Artikel und die Verpackungsmaterialien entsprechend den aktuellen örtlichen Vorschriften.

Bewahren Sie Verpackungsmaterialien (wie z. B. Folienbeutel) für Kinder unreachbar auf. Weitere Informationen zur Entsorgung des ausgedienten Artikels erhalten Sie bei Ihrer Gemeinde- oder Stadtverwaltung. Entsorgen Sie den Artikel und die Verpackung umweltschonend.



Der Recycling-Code dient der Kennzeichnung verschiedener Materialien zur Rückführung in den Wiederverwertungskreislauf (Recycling). Der Code besteht aus einem Recyclingsymbol für den Verwertungskreislauf und einer Nummer, die das Material kennzeichnet.

Hinweise zur Garantie und Serviceabwicklung

Der Artikel wurde mit großer Sorgfalt und unter ständiger Kontrolle produziert. DELTA-SPORT HANDELSKONTOR GmbH räumt privaten Endkunden auf diesen Artikel drei Jahre Garantie ab Kaufdatum (Garantiefrist) nach Maßgabe der folgenden Bestimmungen ein. Die Garantie gilt nur für Material- und Verarbeitungsfehler. Die Garantie erstreckt sich nicht auf Teile, die der normalen Abnutzung unterliegen und deshalb als Verschleißteile anzusehen sind (z. B. Batterien) sowie nicht auf zerbrechliche Teile wie Schalter oder Teile, die aus Glas gefertigt sind. Ansprüche aus dieser Garantie sind ausgeschlossen, wenn der Artikel unsachgemäß oder missbräuchlich oder nicht im Rahmen der vorgesehenen Bestimmung oder des vorgesehenen Nutzungsumfangs verwendet wurde oder Vorgaben in der Anleitung/Anweisung nicht beachtet wurden, es sei denn, der Endkunde weist nach, dass ein Material- oder Verarbeitungsfehler vorliegt, der nicht auf einem der vorgenannten Umstände beruht.

Ansprüche aus der Garantie können nur innerhalb der Garantiefrist unter Vorlage des Originalkassenbelegs geltend gemacht werden. Bitte bewahren Sie deshalb den Originalkassenbeleg auf. Die Garantiefrist wird durch etwaige Reparaturen aufgrund der Garantie, gesetzlicher Gewährleistung oder Kulanz nicht verlängert. Dies gilt auch für ersetzte und reparierte Teile. Bitte wenden Sie sich bei Beanstandungen zunächst an die untenstehende Service-Hotline oder setzen Sie sich per E-Mail mit uns in Verbindung. Liegt ein Garantiefall vor, wird der Artikel von uns – nach unserer Wahl – für Sie kostenlos repariert, ersetzt oder der Kaufpreis erstattet. Weitere Rechte aus der Garantie bestehen nicht. Ihre gesetzlichen Rechte, insbesondere Gewährleistungsansprüche gegenüber dem jeweiligen Verkäufer, werden durch diese Garantie nicht eingeschränkt.

IAN: 460943_2307

- DE** Kundenservice Deutschland
Tel.: 0800 5435 111
E-Mail: deltasport@lidl.de
- AT** Service Österreich
Tel.: 0800 447744
E-Mail: deltasport@lidl.at
- CH** Service Schweiz
Tel.: 0800 56 44 33
E-Mail: deltasport@lidl.ch

MANUFACTURED UNDER LICENSE BY
OWIM GmbH & Co. KG, Stiftsbergstraße 1,
74167 Neckarsulm, GERMANY

Distributor:
DELTA-SPORT HANDELSKONTOR GMBH,
Wragekamp 6, 22397 Hamburg, GERMANY



11/2023

Delta-Sport-Nr.: KB-14249, KB-14250

12.22.2023 / AM 7:16

IAN 460943_2307

