



Akku-Ladegerät 20 V 4,5 A / Battery Charger 20V 4.5A / Chargeur de batterie 20 V 4,5 A PLG 20 C3

(DE) (AT) (CH)

Akku-Ladegerät 20 V 4,5 A

Originalbetriebsanleitung

(FR) (BE)

Chargeur de batterie 20 V 4,5 A

Traduction des instructions d'origine

(ES)

Cargador de baterías 20 V 4,5 A

Traducción del manual de instrucciones original

(CZ)

Nabíječka baterií 20 V 4,5 A

Překlad originálního provozního návodu

(HU)

Akkutöltő 20 V 4,5 A

Az originál használati utasítás fordítása

(DK)

Batterioplader 20 V 4,5 A

Oversættelse af den originale driftsvejledning

(GB) (MT)

Battery Charger 20V 4.5A

Translation of the original instructions

(NL) (BE)

Batterij oplader 20 V 4,5 A

Vertaling van de originele gebruiksaanwijzing

(IT) (MT)

Caricabatterie 20 V 4,5 A

Traduzione delle istruzioni d'uso originali

(SK)

Akumulátorová nabíječka 20 V 4,5 A

Překlad originálneho návodu na obsluhu

(PL)

Ładowarka do akumulatorów 20 V 4,5 A

Tłumaczenie oryginalnej instrukcji obsługi

IAN 426039_2301

(DE) (FR) (BE)

(NL) (CZ) (PL) (SK)

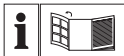

DE AT CH

Klappen Sie vor dem Lesen die Seite mit den Abbildungen aus und machen Sie sich anschließend mit allen Funktionen des Gerätes vertraut.

GB MT

Before reading, unfold the page containing the illustrations and familiarise yourself with all functions of the device.

FR BE

Avant de lire le mode d'emploi, ouvrez la page contenant les illustrations et familiarisez-vous ensuite avec toutes les fonctions de l'appareil.

NL BE

Vouw vóór het lezen de pagina met de afbeeldingen open en maak u vertrouwd met alle functies van het apparaat.

ES

Antes de empezar a leer abra la página que contiene las imágenes y, en seguida, familiarícese con todas las funciones del dispositivo.

IT MT

Prima di leggere aprire la pagina con le immagini e prendere confidenza con le diverse funzioni dell'apparecchio.

CZ

Před čtením si otevřete stranu s obrázky a potom se seznamte se všemi funkcemi přístroje.

SK

Pred čítaním si odklopte stranu s obrázkami a potom sa oboznámte so všetkými funkciami prístroja.

HU

Olvasás előtt kattintson az ábrát tartalmazó oldalra és végezetül ismerje meg a készülék mindegyik funkcióját.

PL

Przed przeczytaniem proszę rozłożyć stronę z ilustracjami, a następnie proszę zapoznać się z wszystkimi funkcjami urządzenia.

DK

Før du læser, vend siden med billeder frem og bliv bekendt med alle apparatets funktioner.

DE / AT / CH	Originalbetriebsanleitung	Seite	4
GB / MT	Translation of the original instructions	Page	22
FR / BE	Traduction des instructions d'origine	Page	38
NL / BE	Vertaling van de originele gebruiksaanwijzing	Pagina	60
ES	Traducción del manual de instrucciones original	Página	77
IT/MT	Traduzione delle istruzioni d'uso originali	Pagina	95
CZ	Překlad originálního provozního návodu	Strana	113
SK	Preklad originálneho návodu na obsluhu	Strana	129
HU	Az originál használati utasítás fordítása	Oldal	146
PL	Tłumaczenie oryginalnej instrukcji obsługi	Strona	163
DK	Oversættelse af den originale driftsvejledning	Side	182

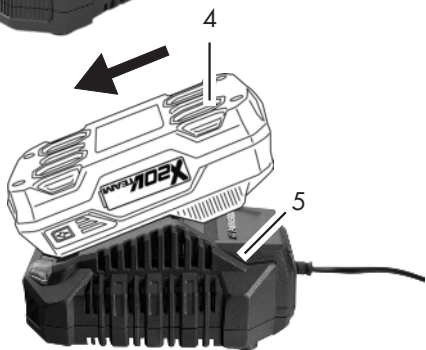
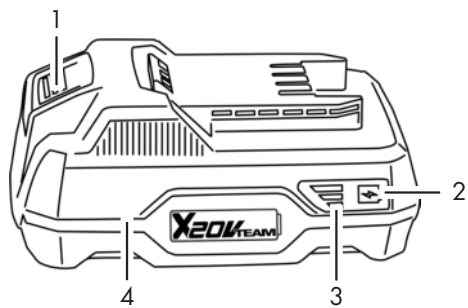

Inhaltsverzeichnis

Einleitung	4
Bestimmungsgemäße	
Verwendung.....	4
Lieferumfang/Zubehör.....	5
Übersicht.....	5
Technische Daten.....	5
Sicherheitshinweise	6
Bedeutung der	
Sicherheitshinweise.....	7
Bildzeichen und Symbole.....	8
Bildzeichen in der	
Betriebsanleitung.....	8
Allgemeine Sicherheitshinweise.....	8
Sicherer Betrieb von	
Akkuladegeräten.....	12
Vorbereitung	14
Hinweise zu Akkus.....	14
Ladezustand des Akkus prüfen.....	15
Akku einsetzen und entnehmen.....	15
Betrieb	15
Kontrollanzeige.....	15
Akku aufladen.....	15
Verbrauchte Akkus.....	16
Reinigung, Wartung und	
Lagerung	16
Reinigung.....	16
Wartung.....	16
Lagerung.....	16
Wandbefestigung Ladegerät	
(optional).....	16
Entsorgung/Umweltschutz	17
Zusätzliche Entsorgungshinweise	
für Deutschland.....	17
Entsorgungshinweise für Akkus.....	18
Service	18
Garantie.....	18
Reparatur-Service.....	19

Service-Center.....	20
Importeur.....	20

Ersatzteile und Zubehör.....20

Original-EG-Konformitätserklärung.....21

Einleitung

Herzlichen Glückwunsch zum Kauf Ihres neuen Ladegeräts mit Akku (nachfolgend Gerät oder Elektrowerkzeug genannt). Sie haben sich damit für ein hochwertiges Gerät entschieden. Dieses Gerät wurde während der Produktion auf Qualität geprüft und einer Endkontrolle unterzogen. Die Funktionsfähigkeit Ihres Gerätes ist somit sichergestellt.



Die Betriebsanleitung ist Bestandteil dieses Geräts. Sie enthält wichtige Hinweise für Sicherheit, Gebrauch und Entsorgung. Lesen Sie die Betriebsanleitung sorgfältig. Machen Sie sich mit den Bedienteilen und dem richtigen Gebrauch des Gerätes vertraut. Benutzen Sie das Gerät nur wie beschrieben und für die angegebenen Einsatzbereiche. Bewahren Sie die Betriebsanleitung gut auf und händigen Sie alle Unterlagen bei Weitergabe des Geräts an Dritte mit aus.

Bestimmungsgemäße Verwendung

Akku: Betreiben von Geräten der Serie **X 20 V TEAM**

Akku-Ladegerät: Laden von Akkus der Serie **X 20 V TEAM**

Betrieb ausschließlich in trockenen Räumen.

Jede andere Verwendung, die in dieser Betriebsanleitung nicht ausdrücklich zugelassen wird, kann eine ernsthafte Gefahr für den Benutzer darstellen und zu Schäden am Gerät führen. Der Bediener oder Nutzer des Geräts ist für Unfälle oder Schäden an anderen Menschen oder deren Eigentum verantwortlich. Das Gerät ist für den Einsatz im Heimwerkerbereich bestimmt. Es wurde nicht für den gewerblichen Dauereinsatz konzipiert. Bei gewerblichem Einsatz erlischt die Garantie. Der Hersteller haftet nicht für Schäden, die durch bestimmungswidrige Verwendung oder falsche Bedienung verursacht wurden.

Das Gerät ist Teil der Serie **X 20 V TEAM** und kann mit Akkus der **X 20 V TEAM** Serie betrieben werden. Akkus der Serie **X 20 V TEAM** dürfen nur mit Ladegeräten der Serie **X 20 V TEAM** geladen werden.

Lieferumfang/Zubehör

Packen Sie das Gerät aus und überprüfen Sie den Lieferumfang.

Entsorgen Sie das Verpackungsmaterial ordnungsgemäß.

- Akku-Ladegerät
- Originalbetriebsanleitung

Akku nicht im Lieferumfang enthalten.

Übersicht

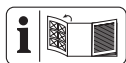

Die Abbildungen des Geräts finden Sie auf der vorderen Ausklappseite.

- 1 Akku-Entriegelung
- 2 Taste (Ladezustandsanzeige)

- 3 Ladezustandsanzeige
- 4 Akku
- 5 Akku-Ladegerät
- 6 Kontrollanzeige, grün
- 7 Kontrollanzeige, rot
- 8 Ladeschacht

Technische Daten

Akku-Ladegerät PLG 20 C3

Bemessungsspannung <i>U</i>	230-240 V~, 50 Hz
Bemessungsleistung <i>P</i>	120 W
Schutzklasse	II (Doppelisolierung)
Gerätesicherung	T3.15A
Ausgangsspannung	21,5 V =
Ausgangsstrom	4,5 A
Ausgangsleistung	96,75 W

Ladezeiten

Wir empfehlen Ihnen, mit diesem Ladegerät ausschließlich folgende Akkus zu laden: PAP 20 B1, PAP 20 B3, Smart PAPS 204 A1, Smart PAPS 208 A1

Ladezeit (Min.)	PLG 20 C3
PAP 20 A1 PAP 20 A2 PAP 20 B1	35
PAP 20 A3 PAP 20 B3 Smart PAPS 204 A1	60
Smart PAPS 208 A1	120

Die Ladezeit wird u.a. durch Faktoren wie Temperatur der Umgebung und des Akkus, sowie der anliegenden Netzspannung beeinflusst und kann ggf. von den angegebenen Werten abweichen.

Sicherheitshinweise



ACHTUNG!
Beim Gebrauch von Elektrowerkzeugen sind zum Schutz gegen elektrischen Schlag, Verletzungs- und Brandgefahr folgende grundsätzliche Sicherheitsmaßnahmen zu beachten.

Dieses Gerät kann von Kindern ab 8 Jahren und darüber sowie von Personen mit verringerten physischen, sensorischen oder mentalen Fähigkeiten oder Mangel an Er-

fahrung und Wissen benutzt werden, wenn sie beaufsichtigt oder bezüglich des sicheren Gebrauchs des Gerätes unterwiesen wurden und die daraus resultierenden Gefahren verstehen. Kinder dürfen nicht mit dem Gerät spielen. Reinigung und Benutzer-Wartung dürfen nicht von Kindern ohne Beaufsichtigung durchgeführt werden.

▲ WARNUNG! Personen- und Sachschäden durch unsachgemäßen Umgang mit dem Akku. Beachten Sie die Sicherheitshinweise und Hinweise zum Aufladen und der korrekten Verwendung in der Betriebsanleitung Ihres Akkus und Ladegeräts der Se-

rie **X 20 V TEAM**. Eine detaillierte Beschreibung zum Ladevorgang und weitere Informationen finden Sie in dieser separaten Bedienungsanleitung.

Bedeutung der Sicherheitshinweise

▲ GEFAHR! Wenn Sie diesen Sicherheitshinweis nicht befolgen, tritt ein Unfall ein. Die Folge ist schwere Körperverletzung oder Tod.

▲ WARNUNG! Wenn Sie diesen Sicherheitshinweis nicht befolgen, tritt möglicherweise ein Unfall ein. Die Folge ist möglicherweise schwere Körperverletzung oder Tod.

▲ VORSICHT! Wenn Sie diesen Sicherheitshin-

weis nicht befolgen, tritt ein Unfall ein. Die Folge ist möglicherweise leichte oder mittelschwere Körperverletzung.

HINWEIS! Wenn Sie diesen Sicherheitshinweis nicht befolgen, tritt ein Unfall ein. Die Folge ist möglicherweise ein Sachschaden.

Bildzeichen und Symbole

Bildzeichen auf dem Ladegerät



Das Gerät ist Teil der Serie **X 20 V TEAM** und kann mit Akkus der **X 20 V TEAM** Serie betrieben werden. Akkus der Serie **X 20 V TEAM** dürfen nur mit Ladegeräten der Serie **X 20 V TEAM** geladen werden.



Achtung!



Lesen Sie vor dem Laden die Betriebsanleitung. Machen Sie sich mit den Bedienteilen und dem richtigen Gebrauch des Gerätes vertraut.



Elektrogeräte gehören nicht in den Hausmüll.



Das Ladegerät ist nur zur Verwendung in Räumen geeignet.



Gerätesicherung



Schutzklasse II
(Doppelisolierung)



Kontroll-LEDs auf dem Ladegerät

Bildzeichen in der Betriebsanleitung



Achtung!

Allgemeine Sicherheitshinweise

VERWENDUNG UND BEHANDLUNG DES AKKUWERKZEUGS

1. **Laden Sie die Akkus nur mit Lade-**

geräten der Serie X 20 V TEAM auf.

Durch ein Ladegerät, das für eine bestimmte Art von Akkus geeignet ist, besteht Brandgefahr, wenn es mit anderen Akkus verwendet wird.

2. **Verwenden Sie nur die dafür vorgesehenen Akkus in den Elektrowerkzeugen.** Der Gebrauch von anderen Akkus kann zu Verletzungen und Brandgefahr führen.
3. **Halten Sie den nicht benutzten Akku fern von Büroklammern, Münzen, Schlüsseln, Nägeln, Schrauben oder ande-**

ren kleinen Metallgegenständen, die eine Überbrückung der Kontakte verursachen könnten.

Ein Kurzschluss zwischen den Akkukontakten kann Verbrennungen oder Feuer zur Folge haben.

4. **Bei falscher Anwendung kann Flüssigkeit aus dem Akku austreten. Vermeiden Sie den Kontakt damit. Bei zufälligem Kontakt mit Wasser abspülen. Wenn die Flüssigkeit in die Augen kommt, nehmen Sie zusätzlich ärztliche Hilfe in Anspruch.** Austretende

Akkuflüssigkeit kann zu Hautreizungen oder Verbrennungen führen.

5. **Benutzen Sie keinen beschädigten oder veränderten Akku.** Beschädigte oder veränderte Akkus können sich unvorhersehbar verhalten und zu Feuer, Explosion oder Verletzungsgefahr führen.
6. **Setzen Sie einen Akku keinem Feuer oder zu hohen Temperaturen aus.** Feuer oder Temperaturen über 130 °C können eine Explosion hervorrufen.
7. **Befolgen Sie alle Anweisungen zum Laden und laden Sie den Ak-**

ku oder das Akkuwerkzeug niemals außerhalb des in der Betriebsanleitung angegebenen Temperaturbereichs. Falsches Laden oder Laden außerhalb des zugelassenen Temperaturbereichs kann den Akku zerstören und die Brandgefahr erhöhen.

SERVICE

1. **Warten Sie niemals beschädigte Akkus.** Sämtliche Wartung von Akkus sollte nur durch den Hersteller oder bevollmächtigte Kundendienststellen erfolgen.

Spezielle Sicherheitshinweise für Akkugeräte

- **Stellen Sie sicher, dass das Gerät ausgeschaltet ist, bevor Sie den Akku einsetzen.** Das Einsetzen eines Akkus in ein Elektrowerkzeug, das eingeschaltet ist, kann zu Unfällen führen.
- **Laden Sie Ihre Akkus nur im Innenbereich auf, weil das Ladegerät nur dafür bestimmt ist. Gefahr durch elektrischen Schlag.**
- **Um das Risiko eines elektrischen Schlags zu reduzieren, ziehen Sie den Stecker des Ladegeräts aus der Steckdose heraus, bevor Sie es reinigen.**
- **Setzen Sie den Akku nicht über längere Zeit starker Sonneneinstrahlung aus und legen Sie ihn nicht auf Heizkörpern ab.** Hitze schadet dem Akku und es besteht Explosionsgefahr.
- **Lassen Sie einen erwärmten Akku vor dem Laden abkühlen.**
- **Öffnen Sie den Akku nicht und vermeiden Sie eine mechanische Beschädigung des Akkus.** Es besteht die Gefahr eines Kurz-

schlusses und es können Dämpfe austreten, die die Atemwege reizen. Sorgen Sie für Frischluft und nehmen Sie zusätzlich ärztliche Hilfe in Anspruch.

- **Verwenden Sie keine nicht wiederaufladbaren Batterien.** Das Gerät könnte beschädigt werden.
- **Verwenden Sie ausschließlich Zubehör, welches von PARKSIDE empfohlen wurde.** Ungeeignetes Zubehör kann zu elektrischem Schlag oder Feuer führen.

Sicherer Betrieb von Akkuladegeräten

- Kinder sollten beaufsichtigt werden, um sicherzustellen, dass sie nicht mit dem Gerät spielen.
- **Verwenden Sie dieses Ladegerät ausschließlich zum Laden von Akkus der Serie X 20 V TEAM.** Das Laden von anderen Akkus kann zu Verletzungen und Brand- und Explosionsgefahr führen.
- **Überprüfen Sie vor jeder Benutzung Ladegerät, Kabel und Stecker und lassen Sie es von qualifizier-**

tem Fachpersonal und nur mit Original-Ersatzteilen reparieren. Benutzen Sie ein defektes Ladegerät nicht und öffnen Sie es nicht selbst.

Damit wird sichergestellt, dass die Sicherheit des Gerätes erhalten bleibt.

- **Achten Sie darauf, dass die Netzspannung mit den Angaben des Typenschildes auf dem Ladegerät übereinstimmt.** Es besteht die Gefahr eines elektrischen Schlags.
- **Halten Sie das Ladegerät sauber und fern von Näs-**

se und Regen. Benutzen Sie das Ladegerät niemals im Freien. Durch Verschmutzung und das Eindringen von Wasser erhöht sich das Risiko eines elektrischen Schlags.

- **Vermeiden Sie mechanische Beschädigungen des Ladegerätes.** Sie können zu inneren Kurzschlüssen führen.
- **Das Ladegerät darf nicht auf oder in der Nähe von brennbarem Untergrund (z. B. Papier, Textilien) betrieben werden.** Es besteht Brandgefahr wegen der beim Laden

auftretenden Erwärmung.

- Wenn die Netzanschlussleitung dieses Geräts beschädigt wird, muss sie durch den Hersteller, seinen Kundendienst oder eine ähnlich qualifizierte Person ersetzt werden, um Gefährdungen zu vermeiden. Wenden Sie sich an das Service-Center.
- Ziehen Sie den Netzstecker, wenn der Akku voll aufgeladen ist und trennen Sie den Akku vom Ladegerät.
- Laden Sie in dem Ladegerät keine nicht-wiederaufladbaren Batterien auf.

Vorbereitung

⚠ WARNUNG! Verletzungsgefahr durch ungewollt anlaufendes Gerät. Setzen Sie den Akku erst dann in das Gerät ein, wenn das Gerät vollständig für den Einsatz vorbereitet ist.

Hinweise zu Akkus

⚠ WARNUNG! Verletzungsgefahr durch auslaufende Elektrolytlösung! Setzen Sie den Akku nicht extremen Bedingungen wie Wärme und Stoß aus. Spülen Sie bei Augen- oder Hautkontakt die betroffenen Stellen mit Wasser oder Neutralisator und suchen Sie einen Arzt auf.

- Schalten Sie das Gerät aus und nehmen Sie vor allen Arbeiten den Akku aus dem Gerät.
- Der Akku erreicht erst nach mehrmaligem Laden seine volle Kapazität.
- Laden Sie den Akku vor dem ersten Gebrauch auf.
- Eine wesentlich verkürzte Betriebszeit trotz Aufladung zeigt an, dass der Akku verbraucht ist und ersetzt werden muss. Verwenden Sie nur einen Original-Ersatzakku der Serie **X 20 V TEAM**, den Sie über den Onlineshop (www.grizzlytools.shop) beziehen können.
- Beachten Sie in jedem Falle die jeweils gültigen Sicherheitshinweise sowie Bestimmungen und Hinweise zum Umweltschutz.

Ladezustand des Akkus prüfen

1. Drücken Sie die Taste (2) neben der Ladezustandsanzeige (3) am Akku (4).

Die LEDs der Ladezustandsanzeige zeigen den Ladezustand des Akkus.

LEDs	Bedeutung
rot, orange, grün	Akku geladen
rot, orange	Akku teilweise geladen
rot	Akku muss geladen werden

2. Laden Sie den Akku (4) auf, wenn noch die rote LED der Ladezustandsanzeige (3) leuchtet.

Akku einsetzen und entnehmen

⚠️ WARNUNG! Verletzungsgefahr durch ungewollt anlaufendes Gerät. Setzen Sie den Akku erst dann in das Gerät ein, wenn das Gerät vollständig für den Einsatz vorbereitet ist.

HINWEIS! Beschädigungsgefahr! Falscher Akku kann Gerät und Akku beschädigen.

Akku einsetzen

1. Schieben Sie den Akku (4) entlang der Führungsschiene in den Akku-Halter.
Der Akku verriegelt hörbar.

Akku entnehmen

1. Drücken und halten Sie die Akku-Entriegelung (1) am Akku (4).
2. Ziehen Sie den Akku aus dem Akku-Halter.

Betrieb

Kontrollanzeige

Bedeutung der Kontrollanzeigen (6/7) auf dem Ladegerät:

grün (6)	rot (7)	Bedeutung
leuchtet	–	<ul style="list-style-type: none"> • Akku ist vollständig aufgeladen • bereit (kein Akku eingelegt)
–	leuchtet	Akku wird aufgeladen
–	blinkt	Akku ist überhitzt
blinkt	blinkt	Akku ist defekt

Akku aufladen

HINWEIS! Gefahr von Verletzungen durch Stromschlag. Laden Sie den Akku nur in trockenen Räumen auf. Die Außenfläche des Akkus muss sauber und trocken sein, bevor Sie das Ladegerät anschließen.

Hinweise

- Lassen Sie einen erwärmten Akku vor dem Laden abkühlen.

Akku aufladen

1. Nehmen Sie gegebenenfalls den Akku (4) aus dem Gerät.

2. Schieben Sie den Akku (4) in den Ladeschacht (8).
3. Schließen Sie das Akku-Ladegerät (5) an eine Steckdose an.
4. Nach erfolgtem Ladevorgang trennen Sie das Akku-Ladegerät (5) vom Netz.
5. Ziehen Sie den Akku (4) aus dem Ladeschacht (8).

Verbrauchte Akkus

- Eine wesentlich verkürzte Betriebszeit trotz Aufladung zeigt an, dass der Akku verbraucht ist und ersetzt werden muss. Verwenden Sie nur einen Original-Ersatzakku der Serie **PARKSIDE X 20 V TEAM**, den Sie über den Onlineshop beziehen können (siehe *Ersatzteile und Zubehör*, S. 20).
- Beachten Sie in jedem Falle die Sicherheitshinweise sowie Bestimmungen und Hinweise zum Umweltschutz (siehe *Entsorgung/Umweltschutz*, S. 17).

Reinigung, Wartung und Lagerung

⚠ WARNUNG! Verletzungsgefahr durch ungewollt anlaufendes Gerät. Schützen Sie sich bei Wartungs- und Reinigungsarbeiten. Schalten Sie das Gerät aus und entfernen Sie den Akku (4). Lassen Sie Instandsetzungsarbeiten und Wartungsarbeiten, die nicht in dieser Anleitung beschrieben sind, von unserem Service-Center durchführen. Verwenden Sie nur Original-Ersatzteile.

Reinigung

Reinigen Sie das Ladegerät und den Akku mit einem trockenen Tuch oder mit einem Pinsel. Verwenden Sie kein Wasser oder metallische Gegenstände.

Wartung

Das Gerät ist wartungsfrei.

Lagerung

Lagern Sie Gerät und Zubehör stets:

- sauber
- trocken
- staubgeschützt
- außerhalb der Reichweite von Kindern

Die Lagertemperatur für den Akku und das Gerät beträgt zwischen 0 °C und 45 °C. Vermeiden Sie während der Lagerung extreme Kälte oder Hitze, damit der Akku nicht an Leistung verliert. Nehmen Sie den Akku vor einer längeren Lagerung (z. B. Überwinterung) aus dem Gerät (separate Bedienungsanleitung für Akku und Ladegerät beachten).

Wandbefestigung Ladegerät (optional)

Sie können das Ladegerät (5) auch an der Wand befestigen.

Hinweise

- Achten Sie beim Bohren darauf, keine Versorgungsleitungen zu beschädigen. Verwenden Sie geeignete Suchgeräte, um diese aufzuspüren oder nehmen Sie einen Installationsplan zu Hilfe.
- Kontakt mit Elektroleitungen kann zu elektrischem Schlag und Feuer, Kon-

takt mit einer Gasleitung zur Explosion führen.

- Beschädigung einer Wasserleitung kann zu Sachbeschädigung und elektrischem Schlag führen.
- Geeigneter Durchmesser des Schraubenkopfs: 7-9 mm

Vorgehen

1. Bringen Sie zwei Schrauben mit Hilfe von Dübeln an der Wunschposition einer Wand an. Abstand zwischen den Schrauben: 102 mm
2. Lassen Sie die Schraubenköpfe von der Wand hervorstehen. Abstand zur Wand: ≈ 10 mm
3. Setzen Sie das Ladegerät mit den Öffnungen der Wandhalterung über die beiden Schrauben und ziehen Sie es auf Anschlag nach unten.

Entsorgung/Umweltschutz

Nehmen Sie den Akku aus dem Gerät und führen Sie Gerät, Akku, Zubehör und Verpackung einer umweltgerechten Wiederverwertung zu.



Elektrogeräte gehören nicht in den Hausmüll.

Das Symbol der durchgestrichenen Mülltonne bedeutet, dass dieses Elektro- bzw. Elektronikgerät am Ende seiner Lebensdauer nicht im Hausmüll entsorgt werden darf, sondern vom Endnutzer einer getrennten Sammlung zugeführt werden muss.

Richtlinie 2012/19/EU über Elektro- und Elektronik-Altgeräte:

Verbraucher sind gesetzlich dazu verpflichtet, Elektro- und Elektronikgeräte am Ende ihrer Lebensdauer einer umweltgerechten Wiederverwertung zuzuführen. Auf diese Weise wird eine umwelt- und ressourcenschonende Verwertung sichergestellt.

Je nach Umsetzung in nationales Recht können Sie folgende Möglichkeiten haben:

- an einer Verkaufsstelle zurückgeben,
- an einer offiziellen Sammelstelle abgeben,
- an den Hersteller/Inverkehrbringer zurücksenden.

Nicht betroffen sind den Altgeräten beigefügte Zubehörteile und Hilfsmittel ohne Elektrobestandteile.

Zusätzliche Entsorgungshinweise für Deutschland

Das Gerät ist bei eingerichteten Sammelstellen, Wertstoffhöfen oder Entsorgungsbetrieben abzugeben. Zudem sind Vertrieber von Elektro- und Elektronikgeräten sowie Vertrieber von Lebensmitteln zur Rücknahme verpflichtet. LIDL bietet Ihnen Rückgabemöglichkeiten direkt in den Filialen und Märkten an. Rückgabe und Entsorgung sind für Sie kostenfrei.

Beim Kauf eines Neugerätes haben Sie das Recht, ein entsprechendes Altgerät unentgeltlich zurückzugeben.

Zusätzlich haben Sie die Möglichkeit, unabhängig vom Kauf eines Neugerätes, unentgeltlich (bis zu drei) Altgeräte abzugeben, die in keiner Abmessung größer als 25 cm sind.

Bitte entnehmen Sie vor der Rückgabe Batterien oder Akkumulatoren, die nicht vom Altgerät umschlossen sind, sowie Lampen, die zerstörungsfrei entnommen werden können und führen diese einer separaten Sammlung zu.

Entsorgungshinweise für Akkus



Der Akku darf am Ende der Nutzungszeit nicht über den Haushaltsmüll entsorgt werden. Werfen Sie den Akku nicht ins Feuer (Explosionsgefahr) oder ins Wasser. Beschädigte Akkus können der Umwelt und ihrer Gesundheit schaden, wenn giftige Dämpfe oder Flüssigkeiten austreten.

Entsorgen Sie Akkus nach den lokalen Vorschriften. Defekte oder verbrauchte Akkus müssen gemäß Richtlinie 2006/66/EG recycelt werden. Geben Sie Akkus an einer Altbatteriesammelstelle ab, wo sie einer umweltgerechten Wiederverwertung zugeführt werden. Fragen Sie hierzu Ihren lokalen Müllentsorger oder unser Service-Center. Entsorgen Sie Akkus im entladenen Zustand. Wir empfehlen die Pole mit einem Klebestreifen zum Schutz vor einem Kurzschluss abzudecken. Öffnen Sie den Akku nicht.

Service

Garantie

Sehr geehrte Kundin, sehr geehrter Kunde, Sie erhalten auf dieses Produkt 3 Jahre Garantie ab Kaufdatum.

Im Falle von Mängeln dieses Produkts stehen Ihnen gegen den Verkäufer des Produkts gesetzliche Rechte zu. Diese gesetzlichen Rechte werden durch unsere im Folgenden dargestellte Garantie nicht eingeschränkt.

Garantiebedingungen

Die Garantiefrist beginnt mit dem Kaufdatum. Bitte bewahren Sie den Original-Kassenbon gut auf. Diese Unterlage wird als Nachweis für den Kauf benötigt. Tritt innerhalb von drei Jahren ab dem Kaufdatum dieses Produkts ein Material- oder Fabrikationsfehler auf, wird das Produkt von uns – nach unserer Wahl – für Sie kostenlos repariert oder ersetzt. Diese Garantieleistung setzt voraus, dass innerhalb der Drei-Jahres-Frist das defekte Produkt und der Kaufbeleg (Kassenbon) vorgelegt und schriftlich kurz beschrieben wird, worin der Mangel besteht und wann er aufgetreten ist.

Wenn der Defekt von unserer Garantie gedeckt ist, erhalten Sie das reparierte oder ein neues Produkt zurück. Mit Reparatur oder Austausch des Produkts beginnt kein neuer Garantiezeitraum.

Garantiezeit und gesetzliche Mängelansprüche

Die Garantiezeit wird durch die Gewährleistung nicht verlängert. Dies gilt auch für ersetzte und reparierte Teile. Eventuell schon beim Kauf vorhandene Schäden und Mängel müssen sofort nach dem Auspacken gemeldet werden. Nach Ablauf der Garantiezeit anfallende Reparaturen sind kostenpflichtig.

Garantieumfang

Das Produkt wurde nach strengen Qualitätsrichtlinien sorgfältig produziert und vor Anlieferung gewissenhaft geprüft. Die Garantieleistung gilt für Material- oder Fabrikationsfehler. Diese Garantie erstreckt sich nicht auf Produktteile, die normaler Abnutzung ausgesetzt sind und daher als Verschleißteile angesehen werden können (z. B. Akkukapazität) oder für Beschädigungen an zerbrechlichen Teilen.

Diese Garantie verfällt, wenn das Produkt beschädigt, nicht sachgemäß benutzt oder nicht gewartet wurde. Für eine sachgemäße Benutzung des Produkts sind alle in der Betriebsanleitung aufgeführten Anweisungen genau einzuhalten. Verwendungszwecke und Handlungen, von denen in der Betriebsanleitung abgeraten oder vor denen gewarnt wird, sind unbedingt zu vermeiden.

Das Produkt ist lediglich für den privaten und nicht für den gewerblichen Gebrauch bestimmt. Bei missbräuchlicher und unsachgemäßer Behandlung, Gewaltanwendung und bei Eingriffen, die nicht von unserer autorisierten Service-Niederlassung vorgenommen wurden, erlischt die Garantie.

Abwicklung im Garantiefall

Um eine schnelle Bearbeitung Ihres Anliegens zu gewährleisten, folgen Sie bitte den folgenden Hinweisen:

- Bitte halten Sie für alle Anfragen den Kassenbon und die Artikelnummer (IAN 426039_2301) als Nachweis für den Kauf bereit.

- Die Artikelnummer entnehmen Sie bitte dem Typenschild.
- Sollten Funktionsfehler oder sonstige Mängel auftreten, kontaktieren Sie zunächst das nachfolgend benannte Service-Center **telefonisch** oder per **E-Mail**. Sie erhalten dann weitere Informationen über die Abwicklung Ihrer Reklamation.
- Ein als defekt erfasstes Produkt können Sie, nach Rücksprache mit unserem Service-Center unter Beifügung des Kaufbelegs (Kassenbons) und der Angabe, worin der Mangel besteht und wann er aufgetreten ist, für Sie portofrei an die Ihnen mitgeteilte Service-Anschrift übersenden. Um Annahmeprobleme und Zusatzkosten zu vermeiden, benutzen Sie unbedingt nur die Adresse, die Ihnen mitgeteilt wird. Stellen Sie sicher, dass der Versand nicht unfrei, per Sperrgut, Express oder sonstiger Sonderfracht erfolgt. Senden Sie das Produkt bitte inkl. aller beim Kauf mitgelieferten Zubehörteile ein und sorgen Sie für eine ausreichend sichere Transportverpackung.

Reparatur-Service

Für Reparaturen, **die nicht der Garantie unterliegen**, wenden Sie sich an das Service-Center. Dort erhalten Sie gerne einen Kostenvoranschlag.

- Wir können nur Geräte bearbeiten, die ausreichend verpackt und frankiert eingesandt wurden.

Hinweis: Bitte senden Sie Ihr Gerät gereinigt und mit Hinweis auf den

DE AT CH

Defekt an die vom Service-Center genannte Adresse.

- Nicht angenommen werden unfrei eingeschickte Geräte sowie Geräte, die per Sperrgut, Express oder mit sonstiger Sonderfracht versendet wurden.
- Wir entsorgen Ihre eingesendeten, defekten Geräte kostenlos.

Service-Center

DE Service Deutschland
Tel.: 0800 54 35 111
E-Mail: grizzly@lidl.de
IAN 426039_2301

AT Service Österreich
Tel.: 0800 447744
E-Mail: grizzly@lidl.at
IAN 426039_2301

CH Service Schweiz
Tel.: 0800 56 44 33
E-Mail: grizzly@lidl.ch
IAN 426039_2301

Importeur

Bitte beachten Sie, dass die folgende Anschrift keine Serviceanschrift ist. Kontaktieren Sie zunächst das oben genannte Service-Center.

Grizzly Tools GmbH & Co. KG
Stockstädter Str. 20
63762 Großostheim
DEUTSCHLAND
www.grizzlytools.de

Ersatzteile und Zubehör

Ersatzteile und Zubehör erhalten Sie unter www.grizzlytools.shop.

Sollten bei Ihrem Bestellvorgang Probleme auftreten, kontaktieren Sie uns über unseren Online-Shop. Bei weiteren Fragen wenden Sie sich an das Service-Center, S. 20.

Pos.-Nr.	Bezeichnung	Best.-Nr.
4	Akku	
	PAP 20 B1, 2,0 Ah	80001156
	PAP 20 B3, 4,0 Ah	80001157
5	Akku-Ladegerät	
	PLG 20 C3; 4,5 A; EU	80001355
	PLG 20 C3; 4,5 A; UK	80001356

Original-EG-Konformitätserklärung

Produkt: **Akku-Ladegerät**

Modell: **PLG 20 C3**

Seriennummer: 000001 - 176000

Der oben beschriebene Gegenstand der Erklärung erfüllt die einschlägigen Harmonisierungsrechtsvorschriften der Union:

2014/35/EU • 2014/30/EU • 2011/65/EU & (EU) 2015/863

Der oben beschriebene Gegenstand der Erklärung erfüllt die Vorschriften der Richtlinie 2011/65/EU des Europäischen Parlaments und des Rates vom 8. Juni 2011 zur Beschränkung der Verwendung bestimmter gefährlicher Stoffe in Elektro- und Elektronikgeräten.

Um die Konformität zu gewährleisten, wurden folgende harmonisierte Normen sowie nationale Normen und Bestimmungen angewendet:

EN 60335-1:2012/A15:2021 • EN 60335-2-29:2021/A1:2021

EN IEC 63000:2018 • EN 62233:2008

EN IEC 55014-1:2021 • EN IEC 55014-2:2021

EN IEC 61000-3-2:2019/A1:2021 • EN 61000-3-3:2013/A2:2021

Die alleinige Verantwortung für die Ausstellung dieser Konformitätserklärung trägt der Hersteller:

CE Grizzly Tools GmbH & Co. KG
 Stockstädter Str. 20
 63762 Großostheim
 DEUTSCHLAND
 03.08.2023



Christian Frank
 Dokumentationsbevollmächtigter

Table of Contents

Introduction.....	22
Proper use.....	22
Scope of delivery/accessories.....	23
Overview.....	23
Technical data.....	23
Safety Warnings.....	24
Meaning of the safety information.....	25
Pictograms and symbols.....	25
Symbols used in the instruction manual.....	26
General Safety Warnings.....	26
Safe operation of battery chargers.....	29
Preparation.....	31
Instructions for Batteries.....	31
Checking the battery charge level.....	31
Inserting and removing the battery.....	31
Operation.....	32
Control display.....	32
Charging the battery.....	32
Used batteries.....	32
Cleaning, maintenance and storage.....	32
Cleaning.....	33
Maintenance.....	33
Storage.....	33
Wall mounting for charger (optional).....	33
Disposal/environmental protection.....	33
Disposal instructions for rechargeable batteries.....	34
Service.....	34
Guarantee.....	34

Repair service.....	35
Service Centre.....	36
Importer.....	36

Spare parts and accessories..... 36

Translation of the original EC declaration of conformity..... 37

Introduction

Congratulations on purchasing your new charger with battery (hereafter referred to as device or power tool). You have chosen a high-quality device. This device was quality-tested and subjected to a final inspection during production, therefore ensuring proper functioning of your device.



The instruction manual forms part of this device. It contains important information on safety, use and disposal. Read the instruction manual carefully. Familiarise yourself with the controls and how to use the device correctly. Use the device only as described and for the stated fields of application. Store the instruction manual carefully and ensure that all documents are handed over in the event that the device is passed on to another user.

Proper use

Battery: Operating devices of the series **X 20 V TEAM**

Battery charger: Charging batteries of the series **X 20 V TEAM**

Only operate in dry areas.

Any other use that is not expressly permitted in this instruction manual may pose

a serious hazard to the user and result in damage to the device. The operator or user of the machine is responsible for any accidents or personal injury and/or material damage to third parties or their property. The machine is intended to be used by do-it-yourselfers. It was not designed for heavy commercial use. The warranty is void in the case of commercial use. The manufacturer is not liable for damage caused by improper use or incorrect operation.

The device is part of the **X 20 V TEAM** series and can be operated with batteries of the **X 20 V TEAM** series. Batteries of the **X 20 V TEAM** series may only be charged using chargers of the **X 20 V TEAM** series.

Scope of delivery/ accessories

Unpack the device and check that everything is present.
Dispose of the packaging material properly.

- Battery charger
- Translation of the original instructions

The rechargeable battery is not included in delivery.

Overview

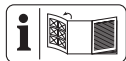

The illustrations for the device can be found on the front fold-out page.

- 1 Battery release
- 2 Button (Charge level indicator)
- 3 Charge level indicator
- 4 Battery
- 5 Battery charger

- 6 Control display, green
- 7 Control display, red
- 8 Charging slot

Technical data

Battery charger PLG 20 C3

Rated voltage U	230-240 V~, 50 Hz
Rated output P	120 W
Protection class ...	Ⓜ II (double insulation)
Device fuse	T3.15A
Output voltage	21.5 V
Output current	4.5 A
Output power	96.75 W

Charging time

We recommend that you only use this charger to charge the following rechargeable batteries: PAP 20 B1, PAP 20 B3, Smart PAPS 204 A1, Smart PAPS 208 A1

Charging time (min.)	PLG 20 C3
PAP 20 A1 PAP 20 A2 PAP 20 B1	35
PAP 20 A3 PAP 20 B3 Smart PAPS 204 A1	60
Smart PAPS 208 A1	120

The charging time is influenced by factors such as the temperature of the environment and the battery, as well as the mains voltage applied, and may therefore deviate from the specified values.

Safety Warnings



ATTENTION! When using power tools, observe the following basic safety measures to protect against electric shock, risk of injury and fire.

This device can be used by children aged 8 years and up as well as individuals with reduced physical, sensory or mental abilities or a lack of experience and knowledge if they are supervised or have been instructed in the safe use of the device and under-

stand the resulting hazards. Children must never play with the device. Cleaning and user maintenance must not be carried out by children if they are not supervised. **▲ WARNING!** Injury and property damage due to improper handling of battery. Observe the safety information and notes on charging and proper use as shown in the instruction manual for your battery and charger from the series **X 20 V TEAM**. A detailed description of the charging process and further information can be found in these separate operating instructions.

Meaning of the safety information

▲ DANGER! If you do not observe this safety instruction, an accident will occur. The result of which is severe bodily injury or death.

▲ WARNING! If you do not observe this safety instruction, an accident may occur. The result of which is likely severe bodily injury or death.

▲ CAUTION! If you do not observe this safety instruction, an accident will occur. The result of which is likely minor or moderate bodily injury.

NOTICE! If you do not observe this safety instruction, an accident will occur. The result of which

is possible damage to property.

Pictograms and symbols on the charger



The device is part of the **X 20 V TEAM** series and can be operated with batteries of the **X 20 V TEAM** series. Batteries of the **X 20 V TEAM** series may only be charged using chargers of the **X 20 V TEAM** series.



Attention!



Read the instruction manual before charging. Familiarise yourself with the controls and how to use the device correctly.



Electrical devices must not be disposed of with domestic waste.



The charger is only suitable for use indoors.



Device fuse



Protection class II (double insulation)



Control LEDs on the charger

Symbols used in the instruction manual



Attention!

General Safety Warnings

BATTERY TOOL USE AND CARE

1. **Recharge only with a charger of the series X 20 V TEAM.** A charger that is suitable for one type of battery pack may create a risk of fire when used with another battery pack.
2. **Use power tools only with specifically designated battery packs.** Use of any other battery packs may create a risk of injury and fire.

3. **When battery pack is not in use, keep it away from other metal objects, like paper clips, coins, keys, nails, screws or other small metal objects, that can make a connection from one terminal to another.** Shorting the battery terminals together may cause burns or a fire.
4. **Under abusive conditions, liquid may be ejected from the battery; avoid contact. If contact accidentally occurs, flush with water. If liquid contacts eyes, additionally** **seek medical help.** Liquid ejected from the battery may cause irritation or burns.
5. **Do not use a battery pack or tool that is damaged or modified.** Damaged or modified batteries may exhibit unpredictable behaviour resulting in fire, explosion or risk of injury.
6. **Do not expose a battery pack or tool to fire or excessive temperature.** Exposure to fire or temperature above 130 °C may cause explosion.
7. **Follow all charging instructions and do not charge the battery pack**

or tool outside the temperature range specified in the instructions.

Charging improperly or at temperatures outside the specified range may damage the battery and increase the risk of fire.

SERVICE

1. **Never service damaged battery packs.** Service of battery packs should only be performed by the manufacturer or authorized service providers.

Special safety warnings for battery-operated tools

- **Make sure the device is switched**

off before inserting the battery. Inserting a battery into a power tool that is switched on may result in accidents.

- **Recharge the batteries indoors only because the battery charger is designed for indoor use only. Danger of electric shock.**
- **To reduce the electric shock hazard, unplug the battery charger from the mains before cleaning the charger.**
- **Do not expose the battery to strong sunlight over long periods and do not leave it on a**

heater. Heat damages the battery and there is a risk of explosion.

- **Allow a hot battery to cool before charging.**
- **Do not open up the battery and avoid mechanical damage to the battery.** Risk of short circuit and fumes may be emitted that irritate the respiratory tract. Ensure fresh air and seek medical assistance.
- **Do not use non-rechargeable batteries!** The device could be damaged.
- **Only use accessories recommended by PARKSIDE.** Un-

suitable accessories may cause electric shock or fire.

Safe operation of battery chargers

- Children should be supervised to ensure that they do not play with the device.
- **Use this charger only for charging batteries of the series X 20 V TEAM.** Charging other batteries may cause injury and risk of fire or explosion.
- **Before each use, check the charger, cable and plug and have them repaired by qualified professionals and only with**

- original parts. Do not use a defective charger and do not open it up yourself.** This ensures that the safety of the device is maintained.
- **Ensure that the mains voltage matches the specifications on the charger rating plate.** Risk of electric shock.
 - **Keep the charger clean and away from wet and rain. Do not use the charger outdoors.** Dirt and the entry of water increase the risk of electric shock.
 - **Avoid mechanical damage to the charger.** This can result in internal short circuits.
 - **The charger must not be operated on or near flammable surfaces (e.g. paper, textiles).** Risk of fire due to heating caused by charging.
 - If the power cord of this device is damaged, it must be replaced by the manufacturer, their customer service or by a similarly qualified person in order to avoid hazards. contact the service centre.
 - Pull the mains plug when the battery is fully charged and dis-

connect the battery from the charger.

- Do not use the charger to charge non-rechargeable batteries.

Preparation

⚠ WARNING! Risk of injury due to unintentional start-up. Only insert the rechargeable battery into the device once the device is fully prepared for use.

Instructions for Batteries

⚠ WARNING! Risk of injury from leaking electrolyte solution! Do not expose the battery to extreme conditions such as heat or impact. In case of eye or skin contact, rinse the affected areas with water or neutraliser and seek medical attention.

- Switch off the device and remove the battery before carrying out any maintenance work.
- The rechargeable battery only reaches its full capacity once it has been charged several times.
- Charge the battery before the first time of use.
- If a fully recharged battery lasts for considerably shorter operating times, the battery is used up and needs to be replaced. Only use an OEM spare battery of the series **X 20 V TEAM**, available from our Online-Shop (www.grizzlytools.shop).

- Always take heed of the applicable safety instructions as well as the environmental protection regulations and information.

Checking the battery charge level

1. Press the button (2) next to the charge level indicator button (3) on the battery (4).
The LEDs of the charge level indicator show how much charge remains in the battery.

LEDs	Meaning
red, orange, green	Battery charged
red, orange	Battery partially charged
red	Battery needs to be charged

2. Charge the battery (4) when only the red LED on the charge level indicator (3) is illuminated.

Inserting and removing the battery

⚠ WARNING! Risk of injury due to unintentional start-up. Only insert the rechargeable battery into the device once the device is fully prepared for use.
NOTICE! Risk of damage! An incorrect battery can damage the device and battery.

Inserting the battery

1. Push the battery (4) along the guide into the battery holder.
You will hear the battery click into place.

Removing the battery

1. Press and hold the battery release (1) on the battery (4).
2. Pull the battery out of the battery holder.

Operation

Control display

Meaning of the control indicators (6/7) on the charger:

green (6)	red (7)	Meaning
lights up	—	<ul style="list-style-type: none"> • Battery is fully charged • stand-by (No battery inserted)
—	lights up	Battery is charging
—	flashes	Battery is overheated
flashes	flashes	Battery is defective

Charging the battery

NOTICE! Risk of injury due to electric shock. Charge the battery in a dry room only. Prior to attaching the charger, check that the battery's outer surface is clean and dry.

Notes

- Allow a hot battery to cool before charging.

Charging the battery

1. Remove the battery (4) from the device, as necessary.
2. Insert the battery (4) into the charging slot (8).
3. Plug the battery charger (5) into a mains outlet.
4. When the battery is fully recharged unplug the battery charger (5) from the mains.
5. Remove the battery (4) from the charging slot (8).

Used batteries

- If the operating time is considerably shortened despite charging, this shows that the rechargeable battery is depleted and must be replaced. Only use an original replacement battery of the series **PARKSIDE X 20 V TEAM**, which can be purchased from the online shop (see the).
- Always observe the safety information in addition to the regulations and information about environmental protection (see).

Cleaning, maintenance and storage

⚠ WARNING! Risk of injury due to unintentional start-up. Protect yourself when performing maintenance or cleaning work. Switch off the device and remove the battery (4).

You should have any repair and maintenance work that is not described in these instructions carried out by our Service

Centre. Only use original replacement parts.

Cleaning

Clean the rechargeable battery and charger with a dry brush or dry cloth. Keep the rechargeable battery and charger away from moisture and sharp objects.

Maintenance

The device is maintenance free.

Storage

Always store the device and accessories:

- clean
- dry
- protected against dust
- out of the reach of children

The storage temperature for the rechargeable battery and the device is between 0 °C and 45 °C. Avoid extreme cold or heat during storage to ensure the battery output is not adversely affected.

Remove the rechargeable battery from the device before storing the device (see the separate operating instructions for the battery and charger).

Wall mounting for charger (optional)

You can also fix the charger (5) to the wall.

Notes

- When drilling, be careful not to damage any supply lines. Use suitable search devices to find these or consult an installation plan for guidance.
- Contact with electrical cables can lead to electric shock and fire. Con-

tact with a gas line can result in an explosion.

- Damage to a water pipe can lead to property damage and electric shock.
- Suitable diameter of screw head: 7-9 mm

Procedure

1. Using dowels, place two screws at the desired position on a wall. Distance between the screws: 102 mm
2. Leave the screw heads protruding from the wall. Distance to the wall: ≈10 mm
3. Place the charger with the openings of the wall bracket over the two screws and pull it down as far as it will go.

Disposal/environmental protection

Remove the battery from the device and recycle the device, battery, accessories and packaging in an environmentally-friendly manner.



Electrical devices must not be disposed of with domestic waste.

The symbol of the crossed-out wheeled bin means that this product must not be disposed of as unsorted municipal waste at the end of its useful life.

Directive 2012/19/EU on waste electrical and electronic equipment:

Consumers are legally obliged to recycle electrical and electronic equipment in

an environmentally sound manner at the end of its life. In this way, environmentally friendly and resource-saving recycling is ensured.

Depending on the implementation in national law, you may have the following options:

- Return to a shop,
- Hand over to an official collection point,
- Return to the manufacturer/distributor.

This does not affect accessories enclosed with the old devices or tools without any electrical components.

Disposal instructions for rechargeable batteries



Do not throw batteries into domestic waste, fire (risk of explosion) or water. Damaged batteries can harm the environment and your health if poisonous fumes or liquids escape.

Dispose of the batteries according to local standards. Defective or used batteries must be recycled in accordance with Directive 2006/66/EC. Hand in the batteries at a used battery collection point where they are recycled in an environmentally friendly manner. For more information, please contact your local waste management provider or our service centre. Dispose of batteries in a discharged state. We recommend covering the contacts with an adhesive strip to protect against short circuits. Do not open the battery.

Service

Guarantee

Dear Customer,

This product is provided with a 3 year guarantee from the date of purchase. In case of defects, you have statutory rights against the seller of the product. These statutory rights are not restricted by our guarantee presented below.

Terms of Guarantee

The guarantee period begins on the date of purchase. Please retain the original receipt. This document is required as proof of purchase.

If a material or manufacturing defect occurs within three years of the date of purchase of this product, we will repair or replace – at our choice – the product for you free of charge. This guarantee requires the defective product and proof of purchase to be presented within the three-year period with a brief written description of what constitutes the defect and when it occurred.

If the defect is covered by our guarantee, you will receive either the repaired product or a new product. No new guarantee period begins on repair or replacement of the product.

Guarantee Period and Statutory Claims for Defects

The guarantee period is not extended by the guarantee service. This also applies for replaced or repaired parts. Any damages and defects already present at the time of purchase must be reported immediately after unpacking. Repairs arising

after expiry of the guarantee period are chargeable.

Guarantee Cover

The product has been carefully produced in accordance with strict quality guidelines and conscientiously checked prior to delivery.

The guarantee applies for all material and manufacturing defects. This guarantee does not extend to cover product parts that are subject to normal wear and may therefore be considered as wearing parts (e.g. Battery capacity) or to cover damage to breakable parts.

This guarantee shall be invalid if the product has been damaged, used incorrectly or not maintained. Precise adherence to all of the instructions specified in the operating manual is required for proper use of the product. Intended uses and actions against which the operating manual advises or warns must be categorically avoided.

The product is designed only for private and not commercial use. The guarantee will be invalidated in case of misuse or improper handling, use of force, or interventions not undertaken by our authorised service branch.

Processing in Case of Guarantee

To ensure efficient handling of your query, please follow the directions below:

- Please have the receipt and identification number (IAN 426039_2301) ready as proof of purchase for all enquiries.
- Please find the item number on the rating plate.

- Should functional errors or other defects occur, please initially contact the service department specified below by **telephone** or by **e-mail**. You will then receive further information on the processing of your complaint.
- After consultation with our customer service, a product recorded as defective can be sent postage paid to the service address communicated to you, with the proof of purchase (receipt) and specification of what constitutes the defect and when it occurred. In order to avoid acceptance problems and additional costs, please be sure to use only the address communicated to you. Ensure that the consignment is not sent carriage forward or by bulky goods, express or other special freight. Please send the appliance inc. all accessories supplied at the time of purchase and ensure adequate, safe transport packaging.

Repair service

For repairs **that are not covered by warranty**, contact the service centre. They will gladly create a cost estimate for you.

- We can only work on devices which are sent in properly packed and with postage paid.

Note: Please send your device cleaned and with an indication of the defect to the address named for the service centre.

- The following are not accepted: devices sent in without prepaid postage, sent as bulky goods, sent as an



Express shipment, or devices sent as any other form of special freight.

- We will dispose of defective devices you ship to us free of charge.

Service Centre



Service Great Britain

Tel.: 0800 404 7657

E-mail: grizzly@lidl.co.uk

IAN 426039_2301



Service Malta

Tel.: 80062230

E-mail: grizzly@lidl.com.mt

IAN 426039_2301

Importer

Please note that the address below is not a service address. Contact the service centre named above first.

Grizzly Tools GmbH & Co. KG

Stockstädter Str. 20

63762 Großostheim

GERMANY

www.grizzlytools.de

Spare parts and accessories

You can get spare parts and accessories from www.grizzlytools.shop.

If you have any problems with your order, contact us via our online shop. If you have any other questions, contact the Service Centre, p. 36

Pos. nr.	Name	Order No.
4	Battery	
	PAP 20 B1, 2,0 Ah	80001156
	PAP 20 B3, 4,0 Ah	80001157
5	Battery charger	
	PLG 20 C3; 4,5 A; EU	80001355
	PLG 20 C3; 4,5 A; UK	80001356

Translation of the original EC declaration of conformity

Product: **Battery Charger**

Model: **PLG 20 C3**

Serial number: 000001 - 176000

The object of the declaration described above is in conformity with the relevant Union harmonisation legislation:

2014/35/EU • 2014/30/EU • 2011/65/EU & (EU) 2015/863

The object of the declaration described above is in conformity with Directive 2011/65/EU of the European Parliament and of the Council of 8 June 2011 on the restriction of the use of certain hazardous substances in electrical and electronic equipment.

To ensure conformity, the following harmonised standards and national standards and regulations have been applied:

EN 60335-1:2012/A15:2021 • EN 60335-2-29:2021/A1:2021

EN IEC 63000:2018 • EN 62233:2008

EN IEC 55014-1:2021 • EN IEC 55014-2:2021

EN IEC 61000-3-2:2019/A1:2021 • EN 61000-3-3:2013/A2:2021

This declaration of conformity is issued under the sole responsibility of the manufacturer:

CE Grizzly Tools GmbH & Co. KG
 Stockstädter Str. 20
 63762 Großostheim
 GERMANY
 03.08.2023



Christian Frank
 Authorised representative of documenta-
 tion

Sommaire

Introduction.....38

Utilisation conforme.....	38
Matériel livré/Accessoires.....	39
Aperçu.....	39
Caractéristiques techniques.....	39

Consignes de sécurité..... 40

Signification des consignes de sécurité.....	41
Pictogrammes et symboles.....	42
Pictogrammes dans la notice d'utilisation.....	43
Avertissements de sécurité généraux.....	43
Utilisation sûre de chargeurs de batteries.....	47

Préparation.....49

Remarques concernant les batteries.....	49
Contrôlez l'état de charge de la batterie.....	49
Insérer et retirer la batterie.....	50

Fonctionnement..... 50

Voyant de contrôle.....	50
Recharger la batterie.....	50
Batteries usées.....	51

Nettoyage, entretien et stockage..... 51

Nettoyage.....	51
Maintenance.....	51
Stockage.....	51
Fixation murale du chargeur (en option).....	51

Recyclage/protection de l'environnement..... 52

Instructions pour le recyclage des batteries.....	52
---	----

Service..... 53

Garantie (Belgique).....	53
Garantie (France).....	54
Service de réparation.....	57
Service-Center.....	57
Importateur.....	57

Pièces de rechange et accessoires..... 57

Traduction de la déclaration CE de conformité originale..... 59

Introduction

Nous vous félicitons pour l'achat de votre nouveau chargeur avec batterie (ci-après dénommé appareil ou outil électrique). Vous avez ainsi opté pour un produit de grande qualité. La qualité de cet appareil a été contrôlée au cours de la production, et il a été soumis à un contrôle final. Le bon fonctionnement de votre appareil est ainsi garanti.



Le mode d'emploi fait partie intégrante de cet appareil. Il contient des informations importantes sur la sécurité, l'utilisation et le recyclage. Lisez attentivement le mode d'emploi. Familiarisez-vous avec les éléments de commande et l'utilisation correcte de l'appareil. Utilisez l'appareil uniquement de la façon décrite et pour les domaines d'applications indiqués. Veillez à bien conserver le mode d'emploi et à remettre l'ensemble des documents en cas de cession de l'appareil à des tierces personnes.

Utilisation conforme

Batterie : Utilisation d'appareils appartenant à la gamme **X 20 V TEAM**

Chargeur de batterie : Chargement de batteries appartenant à la gamme **X 20 V TEAM**

Utilisation uniquement dans des endroits secs.

Toute autre utilisation qui n'est pas expressément préconisée dans ce mode d'emploi peut constituer un sérieux danger pour l'utilisateur et entraîner des dommages à l'appareil. L'opérateur ou l'utilisateur de l'appareil est responsable des accidents ou des dommages causés aux autres personnes ou à leurs biens. L'appareil est destiné à être utilisé dans le domaine du bricolage. Il n'a pas été conçu pour une utilisation professionnelle constante. Une utilisation commerciale annule la garantie. Le fabricant ne peut être tenu pour responsable des dommages causés par une utilisation inappropriée ou par une manipulation incorrecte. L'appareil fait partie de la gamme **X 20 V TEAM** et peut être utilisé avec les batteries de la gamme **X 20 V TEAM**. Les batteries de la gamme **X 20 V TEAM** doivent être chargées uniquement avec des chargeurs appartenant à la gamme **X 20 V TEAM**.

Matériel livré/Accessoires

Déballer l'appareil et vérifiez le matériel livré.

Éliminez correctement les matériaux d'emballage.

- Chargeur de batterie
- Traduction de la notice originale

Batterie non fournie.

Aperçu

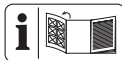

Vous trouverez les représentations de l'appareil sur le volet rabattable avant.

- 1 Déverrouillage de batterie
- 2 Touche (Indicateur de charge)
- 3 Indicateur de charge
- 4 Batterie
- 5 Chargeur de batterie
- 6 Voyant de contrôle, vert
- 7 Voyant de contrôle, rouge
- 8 Compartiment de charge

Caractéristiques techniques

Chargeur de batterie .. PLG 20 C3

Tension assignée <i>U</i>	230-240 V~, 50 Hz
Puissance assignée <i>P</i>	120 W
Classe de protection	IP II (double isolation)
Sécurité de l'appareil	T3.15A
Tension de sortie	21,5 V =
Courant de sortie	4,5 A
Puissance de sortie	96,75 W

Temps de charge

On recommande d'utiliser ce chargeur uniquement pour charger les batteries suivantes : PAP 20 B1, PAP 20 B3, Smart PAPS 204 A1, Smart PAPS 208 A1

Temps de charge (en min)	PLG 20 C3
PAP 20 A1 PAP 20 A2 PAP 20 B1	35
PAP 20 A3 PAP 20 B3 Smart PAPS 204 A1	60
Smart PAPS 208 A1	120

Le temps de charge est influencé entre autres par des facteurs tels que la température ambiante et celle de la batterie, ainsi que par la tension d'alimentation présente et peut par conséquent ne pas correspondre le cas échéant aux valeurs indiquées.

Consignes de sécurité



ATTENTION !
Lors de l'utilisation d'outils électriques, les mesures de sécurité fondamentales suivantes doivent être observées pour la protection contre l'électrocution, le risque de blessure et le risque d'incendie.

Cet appareil peut être utilisé par des enfants à partir de 8 ans et plus, ainsi que par des personnes aux capacités

physiques, sensorielles ou mentales réduites ou manquant d'expérience ou de connaissance, à condition qu'ils soient surveillés ou qu'ils aient été instruits sur l'utilisation en toute sécurité de l'appareil et qu'ils comprennent les dangers en résultant. Les enfants ne sont pas autorisés à jouer avec l'appareil. Le nettoyage et les travaux d'entretien réalisés par l'utilisateur ne doivent pas être effectués par des enfants sans surveillance.

▲ AVERTISSEMENT !

Dommages corporels et dégâts matériels liés à une manipulation inadaptée de la batterie. Respectez les consignes

de sécurité et informations relatives au chargement et à l'utilisation correcte, qui sont indiquées dans le mode d'emploi de votre batterie et chargeur de la gamme **X 20 V TEAM**. Vous trouverez une description détaillée du processus de charge et de plus amples informations dans ce mode d'emploi séparé.

Signification des consignes de sécurité

▲ DANGER ! Si vous ne suivez pas cette consigne de sécurité, un accident se produira. Cela entraînera des blessures graves, voire la mort.

▲ AVERTISSEMENT !

Si vous ne suivez pas

cette consigne de sécurité, un accident peut se produire. Cela peut entraîner des blessures graves, voire la mort.

▲ PRUDENCE ! Si

vous ne suivez pas cette consigne de sécurité, un accident se produira.

Cela peut entraîner des blessures physiques mineures ou modérées.

REMARQUE ! Si vous ne suivez pas cette consigne de sécurité, un accident se produira. Cela peut entraîner des dommages matériels.

Pictogrammes et symboles

Symboles sur le chargeur



L'appareil fait partie de la gamme **X 20 V TEAM** et peut être utilisé avec les batteries de la gamme **X 20 V TEAM**. Les batteries de la gamme **X 20 V TEAM** doivent être chargées uniquement avec des chargeurs appartenant à la gamme **X 20 V TEAM**.



Attention !



Lisez la notice d'utilisation avant le chargement. Familiarisez-vous avec les éléments de commande et l'utilisation correcte de l'appareil.



Les appareils électriques ne doivent pas être jetés avec les déchets ménagers.



Le chargeur peut être utilisé uniquement à l'intérieur.



Sécurité de l'appareil



Classe de protection II (double isolation)



LED de contrôle sur le chargeur

Pictogrammes dans la notice d'utilisation



Attention !

Avertissements de sécurité généraux UTILISATION DES OUTILS FONCTIONNANT SUR BATTERIES ET PRECAUTIONS D'EMPLOI

1. **Ne recharger qu'avec le chargeur de la série X 20 V TEAM.** Un chargeur qui est adapté à un type de bloc de batteries peut créer un risque de feu lorsqu'il est utilisé avec un autre type de bloc de batteries.

2. **N'utiliser les outils électriques qu'avec des blocs de batteries spécifiquement désignés.** L'utilisation de tout autre bloc de batteries peut créer un risque de blessure et de feu.
3. **Lorsqu'un bloc de batteries n'est pas utilisé, le maintenir à l'écart de tout autre objet métallique, par exemple trombones, pièces de monnaie, clés, clous, vis ou autres objets de petite taille qui peuvent donner lieu à une connexion d'une borne à une autre.** Le court-circuitage des bornes d'une batterie entre elles peut causer des brûlures ou un feu.
4. **Dans de mauvaises conditions, du liquide peut être éjecté de la batterie; éviter tout contact. En cas de contact accidentel, nettoyer à l'eau. Si le liquide entre en contact avec les yeux, rechercher en plus une aide médicale.** Le liquide éjecté des batteries peut causer des irritations ou des brûlures.
5. **Ne pas utiliser un bloc de batteries ou un outil fonc-**

tionnant sur batteries qui a été endommagé ou modifié. Les batteries endommagées ou modifiées peuvent avoir un comportement imprévisible provoquant un feu, une explosion ou un risque de blessure.

6. **Ne pas exposer un bloc de batteries ou un outil fonctionnant sur batteries au feu ou à une température excessive.** Une exposition au feu ou à une température supérieure à 130 °C peut provoquer une explosion.
7. **Suivre toutes les instructions de charge et ne pas**

charger le bloc de batteries ou l'outil fonctionnant sur batteries hors de la plage de températures spécifiée dans les instructions. Un chargement incorrect ou à des températures hors de la plage spécifiée de températures peut endommager la batterie et augmenter le risque de feu.

MAINTENANCE ET ENTRETIEN

1. **Ne jamais effectuer d'opération d'entretien sur des blocs de batteries endommagés.** Il convient que l'entretien des blocs de batteries ne soit effectué que

par le fabricant ou les fournisseurs de service autorisés.

Consignes de sécurité spécifiques pour les appareils sans fil

- **Assurez-vous que l'appareil est bien éteint avant d'insérer la batterie.** L'insertion de la batterie dans un outil électrique en marche peut entraîner des accidents.
- **Chargez vos batteries uniquement à l'intérieur, car le chargeur est prévu uniquement à cet effet. Risque d'électrocution.**
- **Afin de réduire le risque d'électrocution, débranchez la fiche du chargeur de la prise de courant avant de procéder au nettoyage.**
- **N'exposez pas la batterie à un fort rayonnement solaire pendant une période prolongée et ne la posez pas sur un radiateur.** La chaleur endommage la batterie et il existe un risque d'explosion.
- **Lorsqu'une batterie est chaude, laissez-la refroidir avant de la charger.**
- **N'ouvrez pas la batterie et évitez**

un endommagement mécanique de la batterie. Il y a un risque de court-circuit et d'émanation de vapeurs qui irritent les voies respiratoires. Veillez à un apport d'air frais et consultez également un médecin.

- **N'utilisez pas de batteries non rechargeables.** L'appareil pourrait être endommagé.
- **Utiliser uniquement les accessoires recommandés par PARKSIDE.** Des accessoires inadaptés peuvent provoquer un choc électrique ou un incendie.

Utilisation sûre de chargeurs de batteries

- Les enfants doivent être surveillés pour vérifier qu'ils ne jouent pas avec l'appareil.
- **Utilisez cet appareil exclusivement pour charger les batteries appartenant à la gamme X 20 V TEAM.** Le chargement d'autres batteries peut entraîner des blessures, un risque d'incendie et d'explosion.
- **Avant chaque utilisation, vérifiez le chargeur, le câble et la fiche et faites-le réparer par un personnel qualifié et**

uniquement avec des pièces de rechange d'origine.

N'utilisez pas de chargeur endommagé et ne l'ouvrez pas vous-même. Ainsi, la sécurité de l'appareil est garantie.

- **Veillez à ce que la tension du secteur corresponde aux indications de la plaque signalétique sur le chargeur.** Il y a un risque d'électrocution.
- **Gardez le chargeur propre et à l'abri de l'humidité et de la pluie.** **N'utilisez jamais le chargeur à l'extérieur.** La pé-

nétration de saletés ou d'eau augmente le risque d'une électrocution.

- **Évitez d'endommager mécaniquement le chargeur.** Ces dommages peuvent entraîner des courts-circuits internes.
- **Le chargeur ne doit pas être utilisé sur ou à proximité d'un support inflammable (p. ex. papier, textiles).** Il y a un risque d'incendie à cause de l'échauffement pendant le chargement.
- Si le cordon d'alimentation de cet appareil est endommagé, il doit être rem-

placé par le fabricant, son service après-vente ou une personne aux qualifications similaires pour éviter des risques. Adressez-vous au Centre de SAV.

- Retirez la fiche secteur lorsque la batterie est complètement chargée et débranchez la batterie du chargeur.
- Veillez à ne pas charger de batteries non rechargeables dans le chargeur.

Préparation

▲ AVERTISSEMENT ! Risque de blessures lié au démarrage involontaire de l'appareil. Insérez la batterie dans l'appareil uniquement lorsque celui-ci est entièrement prêt à être utilisé.

Remarques concernant les batteries

▲ AVERTISSEMENT ! Risque de blessures par la solution électrolytique ! La batterie ne doit pas être soumise à des conditions extrêmes, comme la chaleur

ou des chocs. En cas de contact avec les yeux ou la peau, rincez les endroits touchés avec de l'eau ou un neutralisant et consultez un médecin.

- Éteignez l'appareil, et retirez, avant tous travaux, la batterie de l'appareil.
- La batterie n'atteint sa pleine capacité qu'après plusieurs chargements.
- Procédez au chargement de la batterie avant la première utilisation.
- Si la durée de fonctionnement est considérablement réduite malgré un chargement régulier, cela indique que la batterie est usée et qu'il faut la remplacer. Utilisez uniquement une batterie de remplacement d'origine appartenant à la gamme **X 20 V TEAM** que vous pouvez acheter sur la boutique en ligne (www.grizzlytools.shop).
- Veuillez respecter dans tous les cas les consignes de sécurité et réglementations en vigueur, ainsi que les consignes de protection de l'environnement.

Contrôlez l'état de charge de la batterie

1. Appuyez sur la touche (2) à côté de l'indicateur de charge (3) sur la batterie (4).

Les LED de l'indicateur de charge affichent l'état de charge de la batterie.

rouge, orange, vert	batterie chargée
rouge, orange	batterie partiellement chargée

LED **Signification**

rouge la batterie doit être chargée

- Rechargez la batterie (4) lorsqu'il ne reste plus que la LED rouge allumée sur l'indicateur de charge (3).

Insérer et retirer la batterie

⚠ AVERTISSEMENT ! Risque de blessures lié au démarrage involontaire de l'appareil. Insérez la batterie dans l'appareil uniquement lorsque celui-ci est entièrement prêt à être utilisé.

REMARQUE ! Risque de dommages ! Une batterie de type inadapté peut endommager l'appareil et la batterie.

Insérer la batterie

- Glissez la batterie (4) le long du rail de guidage dans le support de batterie. La batterie se bloque avec un déclic.

Retirer la batterie

- Appuyez sur le déverrouillage de la batterie (1) situé sur la batterie et maintenez-le enfoncé (4).
- Retirez la batterie du support de batterie.

Fonctionnement**Voyant de contrôle**

Signification des voyants de contrôle (6/7) sur le chargeur :

vert (6)	rouge (7)	Signification
s'allume	—	<ul style="list-style-type: none"> batterie entièrement chargée prêt (pas de batterie insérée)
—	s'allume	batterie en charge
—	clignote	La batterie est en surchauffe
clignote	clignote	La batterie est défectueuse

Recharger la batterie

REMARQUE ! Risque de blessures par électrocution. Rechargez la batterie uniquement dans des endroits secs. La surface extérieure de la batterie doit être propre et sèche avant de brancher le chargeur.

Remarques

- Lorsqu'une batterie est chaude, laissez-la refroidir avant de la charger.

Recharger la batterie

1. Le cas échéant, retirez la batterie (4) de l'appareil.
2. Faites glisser la batterie (4) dans le compartiment de charge (8).
3. Branchez le chargeur de batterie (5) sur une prise électrique.
4. À la fin de la charge complète, retirez le chargeur de batterie (5) de la prise électrique.
5. Retirez la batterie (4) du compartiment de charge (8).

Batteries usées

- Si la durée de fonctionnement est considérablement réduite malgré un chargement régulier, cela indique que la batterie est usée et qu'il faut la remplacer. Utilisez uniquement une batterie de remplacement d'origine de la gamme **PARKSIDE X 20 V TEAM**, que vous pouvez acheter sur la boutique en ligne (voir chapitre).
- Dans tous les cas, veuillez respecter les consignes de sécurité ainsi que les dispositions et instructions relatives à la protection de l'environnement (voir).

Nettoyage, entretien et stockage

⚠ AVERTISSEMENT ! Risque de blessures lié au démarrage involontaire de l'appareil. Protégez-vous lors des travaux de maintenance et de nettoyage. Éteignez l'appareil et retirez la batterie (4). Faites effectuer les travaux de réparation et de maintenance qui ne sont pas

mentionnés dans cette notice par notre Centre de service après-vente. Utilisez exclusivement des pièces de rechange d'origine.

Nettoyage

Nettoyez le chargeur et la batterie avec un chiffon sec ou avec un pinceau. N'utilisez pas d'eau ou d'objets métalliques.

Maintenance

L'appareil ne demande aucune maintenance.

Stockage

Rangez toujours l'appareil et les accessoires dans un état :

- propre
- sec
- à l'abri de la poussière
- hors de portée des enfants

La température de stockage de la batterie et de l'appareil est comprise entre 0 °C et 45 °C. Évitez une chaleur ou un froid extrême pendant le stockage afin que la batterie ne perde pas en performance.

Retirez la batterie de l'appareil avant un stockage prolongé (p. ex. hivernage) (respecter la notice d'utilisation de la batterie et du chargeur).

Fixation murale du chargeur (en option)

Vous pouvez également fixer le chargeur (5) sur le mur.

Remarques

- Faites attention lors du perçage à ne pas endommager des conduites d'alimentation. Utilisez des détecteurs

adaptés pour les localiser ou aidez-vous d'un plan d'installation.

- Le contact avec des fils électriques peut causer une électrocution et un incendie ; le contact avec une conduite de gaz peut causer une explosion.
- L'endommagement d'une conduite d'eau peut causer des dégâts matériels et une électrocution.
- Diamètre adapté de la tête de vis : 7-9 mm

Procédure

1. Placez deux vis à l'aide de chevilles sur la position souhaitée d'un mur. Distance entre les vis : 102 mm
2. Laissez ressortir les têtes de vis du mur. Distance par rapport au mur : ≈ 10 mm
3. Placez le chargeur avec les ouvertures du support mural sur les deux vis et tirez le chargeur vers le bas jusqu'en butée.

Recyclage/protection de l'environnement

Enlevez la batterie de l'appareil et veuillez recycler l'appareil, la batterie, les accessoires et l'emballage dans le respect de l'environnement.



Les appareils électriques ne doivent pas être jetés avec les déchets ménagers.

Le symbole de la poubelle sur roues barrée d'une croix signifie que ce produit ne doit pas être éliminé comme déchet municipal non trié à la fin de sa vie utile.

Directive 2012/19/UE sur les déchets d'équipements électriques et électroniques :

les consommateurs sont légalement tenus de recycler, dans le respect de l'environnement, les équipements électriques et électroniques arrivés en fin de vie. Cela permet de garantir une valorisation écologique et respectueuse des ressources.

Suivant la transposition en droit national, vous pouvez disposer des possibilités suivantes :

- Restitution à un point de vente,
- Restitution à un point de collecte officiel,
- Renvoi au fabricant / au distributeur.

Ne sont pas concernés les accessoires qui accompagnent les appareils usagés et les moyens auxiliaires sans composants électriques.

Instructions pour le recyclage des batteries



La batterie ne doit pas être jetée avec les déchets ménagers, dans le feu (risque d'explosion) ou dans l'eau. Les batteries endommagées présentent un risque pour l'environnement et pour votre santé en cas de fuites de vapeurs ou de liquides toxiques.

Éliminez les batteries selon les prescriptions locales. Des batteries défectueuses ou usées doivent être recyclées conformément à la directive 2006/66/CE. Veuillez déposer les batteries à un point de collecte pour batteries usagées, où elles seront recyclées écologiquement.

Pour cela, veuillez vous adresser à la société de gestion des déchets de votre ville ou à notre centre de SAV. Jetez les batteries lorsqu'elles sont déchargées. Nous recommandons de recouvrir les bornes avec un adhésif afin d'éviter un court-circuit. N'ouvrez pas la batterie.



Le produit est recyclable, est soumis à une responsabilité élargie du fabricant et est collecté dans le cadre du tri sélectif.



Portez le carton à un point de recyclage.

Service

Garantie (Belgique)

Chère cliente, cher client, ce produit bénéficie d'une garantie de 3 ans, valable à compter de la date d'achat.

En cas de manques constatés sur ce produit, vous disposez des droits légaux contre le vendeur du produit. Ces droits légaux ne sont pas limités par notre garantie présentée par la suite.

Conditions de garantie

Le délai de garantie débute avec la date d'achat. Veuillez conserver soigneusement le ticket de caisse original. En effet, ce document vous sera réclamé comme preuve d'achat.

Si un défaut de matériel ou un défaut de fabrication se présente au cours des trois

ans suivant la date d'achat de ce produit, nous réparons gratuitement ou remplaçons ce produit - selon notre choix. Cette garantie suppose que l'appareil défectueux et le justificatif d'achat (ticket de caisse) nous soient présentés durant cette période de trois ans et que la nature du manque et la manière dont celui-ci est apparu soient explicités par écrit dans un bref courrier.

Si le défaut est couvert par notre garantie, le produit vous sera retourné, réparé ou remplacé par un neuf. Aucune nouvelle période de garantie ne débute à la date de la réparation ou de l'échange du produit.

Durée de garantie et demande légale en dommages-intérêts

La durée de garantie n'est pas prolongée par la garantie. Ce point s'applique aussi aux pièces remplacées et réparées. Les dommages et les manques éventuellement constatés dès l'achat doivent immédiatement être signalés après le déballage. A l'expiration du délai de garantie les réparations occasionnelles sont à la charge de l'acheteur.

Volume de la garantie

L'appareil a été fabriqué avec soin, selon de sévères directives de qualité et il a été entièrement contrôlé avant la livraison. La garantie s'applique aux défauts de matériel ou aux défauts de fabrication. Cette garantie ne s'étend pas aux parties du produit qui sont exposées à une usure normale et peuvent être donc considérées comme des pièces d'usure (par ex. capacité de batterie) ou pour des dommages affectant les parties fragiles.

Cette garantie est nulle si l'appareil a été endommagé, mal utilisé ou non entretenu. Pour une utilisation appropriée du produit, il faut impérativement respecter toutes les instructions citées dans le manuel de l'opérateur. Les actions et les domaines d'utilisation déconseillés dans la notice d'utilisation ou vis-à-vis desquels une mise en garde est émise, doivent absolument être évités.

L'appareil est destiné à un usage privé uniquement et non à un usage commercial. La garantie est nulle en cas de mauvaise utilisation et de manipulation inappropriée, d'usage de la force et d'interventions qui n'ont pas été effectuées par notre centre de service agréé.

Marche à suivre dans le cas de garantie

Pour garantir un traitement rapide de votre demande, veuillez suivre les instructions suivantes :

- Tenez vous prêt à présenter, sur demande, le ticket de caisse et le numéro d'identification (IAN 426039_2301) comme preuve d'achat.
- Vous trouverez le numéro d'article sur la plaque signalétique.
- Si des pannes de fonctionnement ou d'autres manques apparaissent, prenez d'abord contact, par **téléphone** ou par **e-Mail**, avec le service après-vente dont les coordonnées sont indiquées ci-dessous. Vous recevrez alors des renseignements supplémentaires sur le déroulement de votre réclamation.

- En cas de produit défectueux vous pouvez, après contact avec notre service clients, envoyer le produit, franco de port à l'adresse de service après-vente indiquée, accompagné du justificatif d'achat (ticket de caisse) et en indiquant quelle est la nature du défaut et quand celui-ci s'est produit. Pour éviter des problèmes d'acceptation et des frais supplémentaires, utilisez absolument seulement l'adresse qui vous est donnée. Assurez-vous que l'expédition ne se fait pas en port dû, comme marchandises encombrantes, envoi express ou autre taxe spéciale. Veuillez renvoyer l'appareil, y compris tous les accessoires livrés lors de l'achat et prenez toute mesure pour avoir un emballage de transport suffisamment sûr.

Garantie (France)

Chère cliente, cher client, ce produit bénéficie d'une garantie de 3 ans, valable à compter de la date d'achat.

En cas de manques constatés sur ce produit, vous disposez des droits légaux contre le vendeur du produit. Ces droits légaux ne sont pas limités par notre garantie présentée par la suite.

Article L217-4 du Code de la consommation

Le vendeur livre un bien conforme au contrat et répond des défauts de conformité existant lors de la délivrance.

Il répond également des défauts de conformité résultant de l'emballage, des instructions de montage ou de

l'installation lorsque celle-ci a été mise à sa charge par le contrat ou a été réalisée sous sa responsabilité.

Article L217-5 du Code de la consommation

Le bien est conforme au contrat :

1. S'il est propre à l'usage habituellement attendu d'un bien semblable et, le cas échéant :
 - s'il correspond à la description donnée par le vendeur et posséder les qualités que celui-ci a présentées à l'acheteur sous forme d'échantillon ou de modèle ;
 - s'il présente les qualités qu'un acheteur peut légitimement attendre eu égard aux déclarations publiques faites par le vendeur, par le producteur ou par son représentant, notamment dans la publicité ou l'étiquetage ;
2. Ou s'il présente les caractéristiques définies d'un commun accord par les parties ou être propre à tout usage spécial recherché par l'acheteur, porté à la connaissance du vendeur et que ce dernier a accepté.

Article L217-16 du Code de la consommation

Lorsque l'acheteur demande au vendeur, pendant le cours de la garantie commerciale qui lui a été consentie lors de l'acquisition ou de la réparation d'un bien meuble, une remise en état couverte par la garantie, toute période d'immobilisation d'au moins sept jours vient s'ajouter à la durée de la garantie qui restait à courir.

Cette période court à compter de la demande d'intervention de l'acheteur ou de la mise à disposition pour réparation du bien en cause, si cette mise à disposition est postérieure à la demande d'intervention.

Indépendamment de la garantie commerciale souscrite, le vendeur reste tenu des défauts de conformité du bien et des vices rédhibitoires dans les conditions prévues aux articles L217-4 à L217-13 du Code de la consommation et aux articles 1641 à 1648 et 2232 du Code Civil.

Article L217-12 du Code de la consommation

L'action résultant du défaut de conformité se prescrit par deux ans à compter de la délivrance du bien.

Conditions de garantie

Le délai de garantie débute avec la date d'achat. Veuillez conserver soigneusement le ticket de caisse original. En effet, ce document vous sera réclamé comme preuve d'achat.

Si un défaut de matériel ou un défaut de fabrication se présente au cours des trois ans suivant la date d'achat de ce produit, nous réparons gratuitement ou remplaçons ce produit - selon notre choix. Cette garantie suppose que l'appareil défectueux et le justificatif d'achat (ticket de caisse) nous soient présentés durant cette période de trois ans et que la nature du manque et la manière dont celui-ci est apparu soient explicités par écrit dans un bref courrier.

Si le défaut est couvert par notre garantie, le produit vous sera retourné, réparé

ou remplacé par un neuf. Aucune nouvelle période de garantie ne débute à la date de la réparation ou de l'échange du produit.

Durée de garantie et demande légale en dommages-intérêts

La durée de garantie n'est pas prolongée par la garantie. Ce point s'applique aussi aux pièces remplacées et réparées. Les dommages et les manques éventuellement constatés dès l'achat doivent immédiatement être signalés après le déballage. A l'expiration du délai de garantie les réparations occasionnelles sont à la charge de l'acheteur.

Volume de la garantie

L'appareil a été fabriqué avec soin, selon de sévères directives de qualité et il a été entièrement contrôlé avant la livraison. La garantie s'applique aux défauts de matériel ou aux défauts de fabrication. Cette garantie ne s'étend pas aux parties du produit qui sont exposées à une usure normale et peuvent être donc considérées comme des pièces d'usure (par ex. capacité de batterie) ou pour des dommages affectant les parties fragiles. Cette garantie est nulle si l'appareil a été endommagé, mal utilisé ou non entretenu. Pour une utilisation appropriée du produit, il faut impérativement respecter toutes les instructions citées dans le manuel de l'opérateur. Les actions et les domaines d'utilisation déconseillés dans la notice d'utilisation ou vis-à-vis desquels une mise en garde est émise, doivent absolument être évités.

L'appareil est destiné à un usage privé uniquement et non à un usage com-

mercial. La garantie est nulle en cas de mauvaise utilisation et de manipulation inappropriée, d'usage de la force et d'interventions qui n'ont pas été effectuées par notre centre de service agréé. Les pièces détachées indispensables à l'utilisation du produit sont disponibles pendant la durée de la garantie du produit.

Article 1641 du Code civil

Le vendeur est tenu de la garantie à raison des défauts cachés de la chose vendue qui la rendent impropre à l'usage auquel on la destine, ou qui diminuent tellement cet usage que l'acheteur ne l'aurait pas acquise, ou n'en aurait donné qu'un moindre prix, s'il les avait connus.

Article 1648 1er alinéa du Code civil

L'action résultant des vices rédhibitoires doit être intentée par l'acquéreur dans un délai de deux ans à compter de la découverte du vice.

Marche à suivre dans le cas de garantie

Pour garantir un traitement rapide de votre demande, veuillez suivre les instructions suivantes :

- Tenez vous prêt à présenter, sur demande, le ticket de caisse et le numéro d'identification (IAN 426039_2301) comme preuve d'achat.
- Die Vous trouverez le numéro d'article sur la plaque signalétique.
- Si des pannes de fonctionnement ou d'autres manques apparaissent, prenez d'abord contact, par **téléphone** ou par **e-Mail**, avec le ser-

vice après-vente dont les coordonnées sont indiquées ci-dessous. Vous recevrez alors des renseignements supplémentaires sur le déroulement de votre réclamation.

- En cas de produit défectueux vous pouvez, après contact avec notre service clients, envoyer le produit, franco de port à l'adresse de service après-vente indiquée, accompagné du justificatif d'achat (ticket de caisse) et en indiquant quelle est la nature du défaut et quand celui-ci s'est produit. Pour éviter des problèmes d'acceptation et des frais supplémentaires, utilisez absolument seulement l'adresse qui vous est donnée. Assurez-vous que l'expédition ne se fait pas en port dû, comme marchandises encombrantes, envoi express ou autre taxe spéciale. Veuillez renvoyer l'appareil, y compris tous les accessoires livrés lors de l'achat et prenez toute mesure pour avoir un emballage de transport suffisamment sûr.

Service de réparation

Pour les réparations **ne relevant pas de la garantie**, adressez-vous au Centre de SAV. Il vous établira volontiers un devis.

- Nous pouvons traiter uniquement les appareils qui ont été expédiés avec

un emballage et un affranchissement suffisants.

Remarque : Veuillez envoyer votre appareil nettoyé en indiquant le défaut à l'adresse connue du Centre de SAV.

- Ne seront pas acceptés les appareils envoyés en port dû ainsi que les appareils envoyés comme produits encombrants, en express ou par tout autre mode de transport spécial.
- Nous recyclons gratuitement vos appareils défectueux que vous nous renvoyez.

Service-Center

FR **Service France**
Tel.: 0800 919270
E-mail: grizzly@lidl.fr
IAN 426039_2301

BE **Service Belgique**
Tel.: 0800 12089
E-mail: grizzly@lidl.be
IAN 426039_2301

Importateur

Veuillez noter que l'adresse suivante n'est pas une adresse de service après-vente. Contactez d'abord le Centre de SAV cité ci-dessus.

Grizzly Tools GmbH & Co. KG
Stockstädter Str. 20
63762 Großostheim
ALLEMAGNE
www.grizzlytools.de

Pièces de rechange et accessoires

Vous obtiendrez des pièces de rechange et accessoires à l'adresse www.grizzlytools.shop.

Les pièces détachées indispensables à l'utilisation du produit sont disponibles pendant la durée de la garantie du produit.

En cas de problèmes lors de la passation de votre commande, contactez-nous via notre boutique en ligne. Pour toute autre question, adressez-vous au Service-Center, p. 57.

Pos. n°	Désignation	N° de commande
4	Batterie	
	PAP 20 B1, 2,0 Ah	80001156
	PAP 20 B3, 4,0 Ah	80001157
5	Chargeur de batterie	
	PLG 20 C3; 4,5 A; EU	80001355
	PLG 20 C3; 4,5 A; UK	80001356

Traduction de la déclaration CE de conformité originale

Produit: **Chargeur de batterie**

Modèle: **PLG 20 C3**

Número de serie: 000001 - 176000

L'objet de la déclaration décrit ci-dessus est conforme à la législation d'harmonisation de l'Union applicable:

2014/35/EU • 2014/30/EU • 2011/65/EU & (EU) 2015/863

L'objet de la déclaration décrit ci-dessus est conforme à la directive 2011/65/EU du Parlement européen et du Conseil du 8 juin 2011 relative à la limitation de l'utilisation de certaines substances dangereuses dans les équipements électriques et électroniques.

Pour assurer la conformité, les normes harmonisées et les normes et réglementations nationales suivantes ont été appliquées :

EN 60335-1:2012/A15:2021 • EN 60335-2-29:2021/A1:2021

EN IEC 63000:2018 • EN 62233:2008

EN IEC 55014-1:2021 • EN IEC 55014-2:2021

EN IEC 61000-3-2:2019/A1:2021 • EN 61000-3-3:2013/A2:2021

La présente déclaration de conformité est établie sous la seule responsabilité du fabricant:

CE Grizzly Tools GmbH & Co. KG
 Stockstädter Str. 20
 63762 Großostheim
 ALLEMAGNE
 03.08.2023



Christian Frank
 Mandataire de documentation

Inhoudsopgave

Inleiding..... 60

Reglementair gebruik.....	60
Inhoud van het pakket/ accessoires.....	61
Overzicht.....	61
Technische gegevens.....	61

Veiligheidsaanwijzingen..... 62

Betekenis van de veiligheidsaanwijzingen.....	63
Pictogrammen en symbolen.....	64
Pictogrammen in de gebruiksaanwijzing.....	65
Algemene veiligheidswaarschuwingen.....	65
Veilig gebruik van accuopladers.....	68

Vorbereitung..... 70

Opmerkingen over accu's.....	70
Laadstatus van de accu controleren.....	70
Accu plaatsen en verwijderen.....	70

Bedrijf..... 71

Controle-indicatie.....	71
Accu opladen.....	71
Verbruikte accu's.....	71

Reiniging, onderhoud en opslag..... 72

Reiniging.....	72
Onderhoud.....	72
Opslag.....	72
Wandmontage lader (optioneel).....	72

Afvoeren/ milieubescherming..... 72

Afvoerinstructies voor accu's.....	73
------------------------------------	----

Service..... 73

Garantie.....	73
---------------	----

Reparatie-service.....	75
Service-Center.....	75
Importeur.....	75

Reserveonderdelen en accessoires..... 75

Vertaling van de originele EG-conformiteits-verklaring..... 76

Inleiding

Gefeliciteerd met de aankoop van uw nieuwe oplader met accu (hierna "apparaat" of "elektrisch gereedschap" genoemd).

U hebt voor een hoogwaardig product gekozen. Dit apparaat werd tijdens de productie op kwaliteit gecontroleerd en aan een eindcontrole onderworpen. Een goede werking van uw apparaat is daarom gegarandeerd.



Deze gebruiksaanwijzing maakt deel uit van dit apparaat. Ze bevat belangrijke instructies over de veiligheid, het gebruik en de afvoer van het apparaat. Lees zorgvuldig de gebruiksaanwijzing. Maak u vertrouwd met de bedieningselementen en het juiste gebruik van het apparaat. Gebruik het apparaat alleen zoals beschreven en alleen voor de vermelde doeleinden. Bewaar de gebruiksaanwijzing zorgvuldig en geef alle documentatie mee wanneer u het apparaat aan derden doorgeeft.

Reglementair gebruik

Accu: Gebruiken van apparaten van de reeks **X 20 V TEAM**

Accu-lader: Laden van accu's van de serie **X 20 V TEAM**

Bedrijf alleen in droge ruimten.

Elk ander gebruik dat in deze handleiding niet expliciet wordt toegestaan, kan leiden tot schade aan het apparaat en kan een ernstig risico voor de gebruiker inhouden. De bediener of gebruiker van het apparaat is verantwoordelijk voor letsel- of materiële schade aan derde partijen of hun eigendom. Het apparaat is bedoeld voor huishoudelijk gebruik. Het is niet ontworpen voor continu commercieel gebruik. Bij commercieel gebruik vervalt de garantie. De fabrikant is niet aansprakelijk voor schade die voortvloeit uit oneigenlijk gebruik of uit een foute bediening. Het apparaat maakt deel uit van de reeks **X 20 V TEAM** en kan met accu's van de reeks **X 20 V TEAM** worden gebruikt. Accu's van de reeks **X 20 V TEAM** mogen alleen met originele laders van de reeks **X 20 V TEAM** worden geladen.

Inhoud van het pakket/ accessoires

Pak het apparaat uit en controleer de inhoud van het pakket.

Voer het verpakkingsmateriaal af zoals reglementair voorgeschreven.

- Accu-lader
- vertaling van de oorspronkelijke gebruiksaanwijzing

De accu is niet meegeleverd.

Overzicht

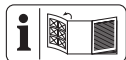

De afbeeldingen van het apparaat bevinden zich op de uitvouwpagina vooraan.

- 1 Accu-ontgrendeling
- 2 Toets (Laadstatusindicator)
- 3 Laadstatusindicator
- 4 Accu
- 5 Accu-lader
- 6 Controle-indicatie, groen
- 7 Controle-indicatie, rood
- 8 Laadschacht

Technische gegevens

Accu-lader PLG 20 C3

Nominale spanning *U*

..... 230-240 V~, 50 Hz

Nominaal vermogen *P* 120 W

Veiligheidsklasse ... II (dubbele isolatie)

Apparaatbeveiliging T3.15A

Uitgangsspanning 21,5 V =

Uitgangsstroom 4,5 A

Uitgaand vermogen 96,75 W

Laadtijden

U wordt aangeraden deze oplader alleen te gebruiken om de volgende oplaadbare batterijen op te laden: PAPER 20 B1, PAPER 20 B3, Smart PAPER 204 A1, Smart PAPER 208 A1

Laadtijd (min.)	PLG 20 C3
PAPER 20 A1	35
PAPER 20 A2	
PAPER 20 B1	
PAPER 20 A3	60
PAPER 20 B3	
Smart PAPER 204 A1	
Smart PAPER 208 A1	120

De laattijd wordt beïnvloed door factoren als de temperatuur van de omgeving en de accu, alsmede de toegepaste netspanning, en kan daarom afwijken van de opgegeven waarden.

Veiligheidsaanwijzingen



LET OP! Bij gebruik van elektrische gereedschappen dienen ter bescherming tegen een risico op een elektrische schok, lichamelijk letsel en brandgevaar de volgende principiële veiligheidsmaatregelen in acht te worden genomen.

Dit apparaat kan worden gebruikt door kinderen vanaf 8 jaar en tevens door personen met verminderde fysieke, sensorische of mentale capaciteiten, of een gebrek aan ervaring en kennis, als zij onder toezicht staan of geïnstrueerd zijn in het veilige gebruik van het apparaat en de gevaren die daaruit voortvloeien begrijpen. Kinderen mogen niet met het apparaat spelen. Reiniging of gebruikersonderhoud mogen niet door kinderen worden verricht, tenzij daar toezicht op wordt gehouden.

▲ WAARSCHUWING!

Persoonlijk letsel en materiële schade door ondeskundige omgang met de

accu. Neem in acht de veiligheidsinstructies en informatie over opladen en correct gebruik in de gebruiksaanwijzing van uw accu en oplader van de serie **X 20 V TEAM**. Een gedetailleerde beschrijving van het laadproces en andere informatie vindt u in de aparte gebruiksaanwijzing ervan.

Betekenis van de veiligheidsaanwijzingen

▲ GEVAAR! Als u deze veiligheidsaanwijzing niet volgt, gebeurt er een ongeval. Het gevolg is ernstig lichamelijk letsel of de dood.

▲ WAARSCHUWING!

Als u deze veiligheidsaanwijzing niet volgt, ge-

beurt er eventueel een ongeval. Het gevolg is eventueel ernstig lichamelijk letsel of de dood.

▲ VOORZICHTIG! Als u deze veiligheidsaanwijzing niet volgt, gebeurt er een ongeval. Het gevolg is eventueel lichte of matig lichamelijk letsel.

AANWIJZING! Als u deze veiligheidsaanwijzing niet volgt, gebeurt er een ongeval. Het gevolg is eventueel materiële schade.

Pictogrammen en symbolen

Symbolen op de oplader



Het apparaat maakt deel uit van de reeks **X 20 V TEAM** en kan met accu's van de reeks **X 20 V TEAM** worden gebruikt. Accu's van de reeks **X 20 V TEAM** mogen alleen met originele laders van de reeks **X 20 V TEAM** worden geladen.



Let op!



Lees de gebruiksaanwijzing voordat u oplaadt. Maak u vertrouwd met de bedieningselementen en het juiste gebruik van het apparaat.



Elektrische apparaten horen niet bij het huisvuil.



De lader is uitsluitend bedoeld voor gebruik binnenshuis.



Apparaatbeveiliging



Veiligheidsklasse II (dubbele isolatie)



Controle-LED's op de laadunit

Pictogrammen in de gebruiksaanwijzing



Let op!

Algemene veiligheids waarschuwingen

GEBRUIK EN ONDERHOUD VAN ACCU-GEREEDSCHAP

1. **Herlaad enkel met een oplader van de reeks X 20 V TEAM.** Een lader die geschikt is voor het ene type accupack kan een brandrisico inhouden als hij voor een ander type accupack wordt gebruikt.
2. **Gebruik elektrische gereedschappen alleen met de**

specifiek vermelde accupacks. Het gebruik van andere accupacks kan leiden tot risico op letsel en brand.

3. **Berg een ongebruikt accupack op uit de buurt van andere metalen voorwerpen zoals papierclips, munten, sleutels, spijkers, schroeven of andere kleine metalen voorwerpen die een verbinding kunnen maken van het ene contact naar het andere.** Een kortsluiting van de accucontacten kan leiden tot brandwonden of brand.

- Bij verkeerd gebruik kan er een vloeistof uit de accu vloeien; voorkom aanraking. Komt u onbedoeld met de vloeistof in aanraking, spoel dan met water. Raakt de vloeistof in de ogen, raadpleeg dan onmiddellijk een arts.** De lekkende vloeistof van de accu kan irritatie of brandwonden veroorzaken.
- Gebruik geen accupack of gereedschap dat beschadigd of gemodificeerd is.** Beschadigde of gemodificeerde accu's kunnen onvoorspelbaar gedrag vertonen, met als gevolg brand, ontploffing of letselrisico.
- Stel een accupack of gereedschap niet bloot aan vuur of te hoge temperaturen.** Blootstelling aan vuur of temperaturen boven 130 °C kunnen leiden tot ontploffing.
- Volg alle laadstructies en laad het accupack of het gereedschap niet op buiten het in de instructies vermelde temperatuurbereik.** Het verkeerd laden of laden bij temperaturen buiten het gespecificeerde bereik kan leiden tot schade aan de

accu en hoger brandrisico.

REPARATIES

1. **Repareer beschadigde accupacks nooit zelf.** De reparatie van accupacks mag uitsluitend worden uitgevoerd door de fabrikant of door erkende reparatiediensten.

Speciale veiligheidsinstructies voor apparaten op accu's

- **Controleer of het apparaat uitgeschakeld is voordat u de accu plaatst.** Het plaatsen van een accu in een ingeschakeld elektrisch gereedschap kan tot ongevallen leiden.
- **Laad de accu's alleen binnenshuis op, want de oplader is alleen voor gebruik binnenshuis bedoeld. Gevaar door elektrische schok.**
- **Om het risico op een elektrische schok te reduceren, dient u de stekker van de oplader uit het stopcontact te trekken alvorens het apparaat te reinigen.**
- **Stel de accu niet langere tijd bloot aan sterke zonnestralen en leg hem niet op hete lichamen.** Hitte schaadt de accu en dan bestaat er ontploffingsgevaar.
- **Laat een opgewarmde accu**

eerst afkoelen voordat u hem op-laadt.

- **Open de accu niet en voorkom mechanische schade aan de accu.** Er bestaat het risico op kortsluiting en er kunnen dampen ontstaan die de luchtwegen irriteren. Zorg voor frisse lucht en zoek ook medische hulp.
- **Gebruik geen niet-heroplaadbare accu's.** Dat kan het apparaat beschadigen.
- **Gebruik enkel toebehoren dat door PARKSIDE aanbevolen is.** Ongeschikte toebehoren kunnen

leiden tot elektrische schok of brand.

Veilig gebruik van accuopladers

- Houd kinderen onder toezicht om ervoor te zorgen dat ze niet met het apparaat spelen.
- **Gebruik deze oplader alleen voor het opladen van accu's uit de reeks X 20 V TEAM.** Het opladen van andere accu's kan letsel en brand- en explosiegevaar veroorzaken.
- **Controleer voor elk gebruik de oplader, het netsnoer en de stekker en laat deze door een erkend vakbedrijf en uitsluitend met ori-**

ginele reserveonderdelen repareren. Gebruik geen defecte lader en open de oplader nooit zelf.

Zo wordt gegarandeerd dat de veiligheid van het apparaat behouden blijft.

- **Controleer of de netspanning overeenkomt met de netspanning die op het typeplaatje van de oplader is vermeld.** Er bestaat gevaar op elektrische schok.
- **Houd de oplader schoon en stel hem niet bloot aan vocht en regen. Gebruik de lader nooit in de openlucht.** Bij vervuiling en binnendringen van water neemt het risico op een elektrische schok toe.
- **Voorkom mechanische schade aan de oplader.** Deze kan tot interne kortsluiting leiden.
- **De oplader mag niet worden gebruikt op of nabij brandbare oppervlakken (bijv. papier, textiel).** Er bestaat anders brandgevaar wegens de tijdens het laden geproduceerde warmte.
- Indien het netsnoer van dit apparaat beschadigd is, moet het worden vervangen door de fabrikant, diens dienst naverkoop of

een soortgelijk gekwalificeerd persoon, om gevaren te voorkomen. Neem contact op met het servicecentrum.

- Haal, wanneer de accu volledig opgeladen is, de stekker uit het stopcontact en de accu uit de oplader.
- Probeer nooit om in de oplader niet-oplaadbare accu's op te laden.

Vorbereitung

⚠ WAARSCHUWING! Gevaar voor letsel door onbedoeld aanlopen van het apparaat. Plaats de accu pas in het apparaat wanneer het volledig gebruiksklaar is.

Opmerkingen over accu's

⚠ WAARSCHUWING! Gevaar voor letsel door lekkende elektrolytoplossing! Stel de accu niet bloot aan extreme omstandigheden zoals hitte en schokken. Spoel bij contact met de ogen of huid de desbetreffende plek met water of neutralisator en raadpleeg een arts.

- Schakel het apparaat uit en haal de accu eruit voordat u werkzaamheden uitvoert.

- De accu bereikt slechts na meermaals laden zijn volle capaciteit.
- Laad de accu op vóór het eerste gebruik.
- Een beduidend kortere bedrijfstijd ondanks het opladen, betekent dat de accu opgebruikt is en moet worden vervangen. Gebruik uitsluitend originele reserveaccu van de reeks **X 20 V TEAM**, die u via de online-shop (www.grizzlytools.shop) kunt verkrijgen.
- Neem in ieder geval de geldende veiligheidsvoorschriften, alsmede de voorschriften en aanwijzingen inzake milieubescherming in acht.

Laadstatus van de accu controleren

1. Druk op de toets (2) naast de laadstatusindicator (3) op de accu (4). De leds van de laadstatusindicator geven het laadniveau van de accu aan.

Leds	Betekenis
rood, oranje, groen	Accu geladen
rood, oranje	Accu gedeeltelijk geladen
rood	Accu moet worden opgeladen

2. Laad de accu (4) op wanneer alleen nog de rode led van de laadindicator (3) brandt.

Accu plaatsen en verwijderen

⚠ WAARSCHUWING! Gevaar voor letsel door onbedoeld aanlopen van het

apparaat. Plaats de accu pas in het apparaat wanneer het volledig gebruiksklaar is.

AANWIJZING! Beschadigingsgevaar
Verkeerde accu kan apparaat en accu beschadigen.

Accu plaatsen

1. Schuif de accu (4) langs de geleidingsrail in de accu-houder.
De accu klikt hoorbaar vast.

Accu verwijderen

1. Druk op de accuontgrendeling (1) aan de accu (4) en houd ze ingedrukt.
2. Trek de accu uit de accu-houder.

Bedrijf

Controle-indicatie

Betekenis van de controle-indicaties (6/7) op de oplader:

groen (6)	rood (7)	Betekenis
brandt	–	<ul style="list-style-type: none"> • Accu is volledig geladen • klaar (geen accu geplaatst)
–	brandt	Accu wordt geladen
–	knippert	accu oververhit
knippert	knippert	accu defect

Accu opladen

AANWIJZING! Gevaar voor letsels door elektrische schok. Laad de accu uitsluitend in droge ruimtes op. De buitenkant van de accu moet schoon en droog zijn voordat u de lader aansluit.

Instructies

- Laat een opgewarmde accu eerst afkoelen voordat u hem oplaadt.

Accu opladen

1. Neem desgevallend de accu (4) uit het apparaat.
2. Schuif de accu (4) in de laadschacht (8).
3. Sluit de acculader (5) aan op een stopcontact.
4. Trek na het laden de stekker van de acculader (5) uit het stopcontact.
5. Trek de accu (4) uit de laadschacht (8).

Verbruikte accu's

- Een beduidend kortere bedrijfstijd ondanks het opladen, betekent dat de accu opgebruikt is en moet worden vervangen. Gebruik uitsluitend originele reserveaccu van de reeks **PARKSIDE X 20 V TEAM**, die u via de onlineshop kunt verkrijgen (zie).
- Neem in ieder geval de veiligheidsvoorschriften, alsmede de voorschriften en aanwijzingen inzake milieubescherming (zie) in acht.

Reiniging, onderhoud en opslag

⚠ WAARSCHUWING! Gevaar voor letsel door onbedoeld aanlopen van het apparaat. Bescherm u bij onderhouds- en reinigingswerkzaamheden. uit het stop-contact. Schakel het apparaat uit en haal de accu (4) eruit.

Laat reparatiewerkzaamheden en onderhoud, die niet zijn beschreven in deze handleiding, uitvoeren door een gespecialiseerd service-center. Gebruik uitsluitend originele onderdelen.

Reiniging

Reinig de lader en de accu met een droge doek of met een borsteltje. Gebruik geen water of metalen voorwerpen.

Onderhoud

Het apparaat is onderhoudsvrij.

Opslag

Pla het apparaat en accessoires steeds als volgt op:

- zuiver
- droog
- beschermt tegen stof
- buiten het bereik van kinderen

De opslagtemperatuur voor de accu en het apparaat bedraagt tussen 0 °C en 45 °C. Vermijd extreme koude of hitte tijdens de opslag, om een aantasting van de werking van de accu te voorkomen.

Neem de accu uit het apparaat als u het apparaat gedurende langere tijd (bv. tijdens de winter) niet zult gebruiken (neem de afzonderlijke bedieningshandleiding voor accu en lader in acht).

Wandmontage lader (optioneel)

U kunt de lader (5) ook aan de wand bevestigen.

Instructies

- Zorg er tijdens het boren voor dat u geen nutsleidingen beschadigt. Gebruik geschikte detectoren om deze op te sporen of raadpleeg een installatieplan.
- Contact met elektrische leidingen kan leiden tot een elektrische schok en brand, contact met een gasleiding kan leiden tot een ontploffing.
- Beschadiging van een waterleiding kan leiden tot materiële schade en een elektrische schok.
- Geschikte diameter van de schroefkop: 7-9 mm

Procedure

1. Bevestig met pluggen twee schroeven aan een wand in de gewenste positie. Afstand tussen de schroeven: 102 mm
2. Laat de schroefkoppen uit de wand steken. Afstand tot de wand: ≈10 mm
3. Plaats de lader met de openingen van de muurbeugel over de twee schroeven en trek hem tot aan de aanslag naar beneden.

Afvoeren/milieubescherming

Neem de accu uit het apparaat en lever het apparaat, de accu, toebehoren en verpakking in voor een milieuvriendelijke verwerking.



Elektrische apparaten horen niet bij het huisvuil.

Het symbool van de doorkruiste verrijdbare afvalbak betekent dat dit product aan het einde van zijn levensduur niet als ongesorteerd stedelijk afval mag worden verwijderd.

Richtlijn 2012/19/EU betreffende afgedankte elektrische en elektronische apparatuur:

Consumenten zijn wettelijk verplicht elektrische en elektronische apparatuur aan het eind van de levensduur op milieuvriendelijke wijze te recyclen. Op die manier wordt milieuvriendelijke en grondstofbesparende recycling gewaarborgd.

Afhankelijk van de omzetting in nationaal recht, hebt u de volgende mogelijkheden:

- retourneren naar een verkooppunt,
- aan een officieel inzamelpunt inleveren,
- retourneren naar de fabrikant/distributeur.

Dit is niet van toepassing op accessoires die bij oude apparaten zijn gevoegd en hulpmiddelen zonder elektrische bestanddelen.

Afvoerinstructies voor accu's



Werp de accu niet bij het huisvuil, in het vuur (ontploffingsgevaar) of in het water. Beschadigde accu's kunnen het milieu en uw gezondheid schaden als er giftige dampen of vloeistoffen ontsnappen.

Voer accu's af volgens de plaatselijke voorschriften. Defecte of gebruikte accu's moeten volgens richtlijn 2006/66/EG gerecycled worden. Breng accu's binnen bij een inzamelpunt voor oude accu's, waar ze voor milieuvriendelijke recycling worden verwerkt. Vraag hiervoor raad bij uw plaatselijke afvalmaatschappij of bij ons servicecenter. Voer accu's in ontladen toestand af. We raden aan om de polen af te dekken met tape ter bescherming tegen kortsluiting. Open de accu niet.

Service

Garantie

Geachte klant, geachte klant, U krijgt op dit apparaat 3jaar garantie, te rekenen vanaf de datum van aankoop. Ingeval van gebreken aan dit product heeft u tegenover de verkoper van het product wettelijke rechten. Deze wettelijke rechten worden door onze hierna beschreven garantie niet beperkt.

Garantievoorwaarden

De garantietermijn begint met de datum van aankoop. Gelieve de originele kassabon goed te bewaren. Dit document wordt als bewijs van de aankoop benodigd.

Indien er zich binnen drie jaar, te rekenen vanaf de datum van aankoop van dit product, een materiaal- of fabricagefout voordoet, wordt het product door ons - naar onze keuze - voor u gratis gerepareerd of vervangen. Deze garantietermijn stelt voorop dat binnen de termijn van drie jaar het defecte apparaat en het bewijs van aankoop (kassa-

bon) voorgelegd en dat schriftelijk kort beschreven wordt, waarin het gebrek bestaat en wanneer het zich voorgedaan heeft.

Als het defect door onze garantie gedekt is, krijgt u het gerepareerde of een nieuw product terug. Met herstelling of uitwisseling van het product begint er geen nieuwe garantieperiode.

Garantieperiode en wettelijke kwaliteitsgarantie

De garantieperiode wordt door de garantieterugbetaling niet verlengd. Dit geldt ook voor vervangen en gerepareerde onderdelen. Eventueel al bij de aankoop bestaande beschadigingen en gebreken moeten onmiddellijk na het uitpakken gemeld worden. Na het verstrijken van de garantieperiode tot stand komende reparaties worden tegen verplichte betaling van de kosten uitgevoerd.

Omvang van de garantie

Het apparaat werd volgens strikte kwaliteitsrichtlijnen zorgvuldig geproduceerd en vóór aflevering nauwgezet getest. De garantieterugbetaling geldt voor materiaal- of fabricagefouten. Deze garantie is niet van toepassing op productonderdelen, die aan een normale slijtage blootgesteld zijn en daarom als aan slijtage onderhevige onderdelen beschouwd kunnen worden (bijv. accucapaciteit) of op beschadigingen aan breekbare onderdelen.

Deze garantie valt weg wanneer het product beschadigd, niet oordeelkundig gebruikt of niet onderhouden werd. Voor een vakkundig gebruik van het product dienen alle in de gebruiksaanwijzing ver-

melde aanwijzingen nauwgezet in acht genomen te worden. Gebruiksdoelinden en handelingen, die in de gebruiksaanwijzing afgeraden worden of waarvoor gewaarschuwd wordt, dienen onvoorwaardelijk vermeden te worden. Het product is uitsluitend voor het privé- en niet voor het commerciële gebruik bestemd. Bij een verkeerde of onoordeelkundige behandeling, toepassing van geweld en bij ingrepen, die niet door het door ons geautoriseerde servicefiliaal doorgevoerd werden, valt de garantie weg.

Afhandeling ingeval van garantie

Gelieve aan de volgende aanwijzingen gevolg te geven om een snelle behandeling van uw verzoek te garanderen:

- Gelieve voor alle aanvragen de kassabon en het identificatienummer (IAN 426039_2301) als bewijs van de aankoop klaar te houden.
- Gelieve het artikelnummer uit het typeplaatje, een graving, op de voorpagina van uw handleiding (onderaan links) of als sticker aan de achter- of onderzijde af te leiden.
- Indien er zich functiefouten of andere gebreken voordien, contacteert u in eerste instantie de hierna vernoemde serviceafdeling **telefonisch** of per **e-mail**. U krijgt dan bijkomende informatie over de afhandeling van uw klacht.
- Een als defect geregistreerd product kunt u, na overleg met onze klantenservice, mits toevoeging van het bewijs van aankoop (kassabon) en de

vermelding, waarin het gebrek bestaat en wanneer het zich voorgedaan heeft, voor u franco naar het u medegegeelde serviceadres zenden. Om problemen bij de acceptatie en extra kosten te vermijden, maakt u onvoorwaardelijk uitsluitend gebruik van het adres, dat u medegegeeld wordt. Zorg ervoor dat de verzending niet ongefrankeerd, als volumegoed, per expresse of via een andere speciale verzendingswijze plaatsvindt. Gelieve het apparaat met inbegrip van alle bij de aankoop bijgeleverde accessoires in te zenden en voor een voldoende veilige transportverpakking te zorgen.

Reparatie-service

Neem contact op met het servicecentrum voor reparaties **die niet door de garantie worden gedekt**. U ontvangt daar een kostenraming.

- Wij kunnen alleen apparaten verwerken die voldoende verpakt en gefrankeerd zijn verzonden.

Opmerking: stuur uw apparaat schoon en met vermelding van het de-

fect naar het adres dat door het servicecentrum is opgegeven.

- Apparaten die niet vooraf zijn betaald of die zijn verzonden met omvangrijke goederen, exprespost of andere speciale vracht, worden niet geaccepteerd.
- We zullen de door u opgestuurde defecte apparaten gratis afvoeren.

Service-Center

(NL) Service Nederland
Tel.: 0800 0249630
E-mail: grizzly@lidl.nl
IAN 426039_2301

(BE) Service België
Tel.: 0800 12089
E-mail: grizzly@lidl.be
IAN 426039_2301

Importeur

Opgelet: het onderstaande adres is geen serviceadres. Neem eerst contact op met het bovenvermelde service-center.

Grizzly Tools GmbH & Co. KG
Stockstädter Str. 20
63762 Großostheim
DUITSLAND
www.grizzlytools.de

Reserveonderdelen en accessoires

Reserveonderdelen en toebehoren zijn beschikbaar via www.grizzlytools.shop. Als u problemen heeft met uw bestelproces, neem dan contact met ons op via onze online shop. Indien u nog vragen heeft, kunt u contact opnemen met de Service-Center, Pag. 75

Pos. nr.	Benaming	Bestelnr.
4	Accu	
	PAP 20 B1, 2,0 Ah	80001156
	PAP 20 B3, 4,0 Ah	80001157

Pos. nr.	Benaming	Bestelnr.
5	Accu-lader	
	PLG 20 C3; 4,5 A; EU	80001355
	PLG 20 C3; 4,5 A; UK	80001356

Vertaling van de originele EG-conformiteits-verklaring

Product: **Batterij oplader**

Model: **PLG 20 C3**

Serienummer: 000001 - 176000

Het hierboven beschreven voorwerp is in overeenstemming met de desbetreffende harmonisatiewetgeving van de Unie:

2014/35/EU • 2014/30/EU • 2011/65/EU & (EU) 2015/863

Het hierboven beschreven voorwerp is conform Richtlijn 2011/65/EU van het Europees Parlement en de Raad van 8 juni 2011 betreffende beperking van het gebruik van bepaalde gevaarlijke stoffen in elektrische en elektronische apparatuur.

Om de conformiteit te waarborgen, zijn de volgende geharmoniseerde normen en nationale normen en voorschriften toegepast:

EN 60335-1:2012/A15:2021 • EN 60335-2-29:2021/A1:2021

EN IEC 63000:2018 • EN 62233:2008

EN IEC 55014-1:2021 • EN IEC 55014-2:2021

EN IEC 61000-3-2:2019/A1:2021 • EN 61000-3-3:2013/A2:2021

Deze conformiteitsverklaring wordt verstrekt onder volledige verantwoordelijkheid van de fabrikant:



Grizzly Tools GmbH & Co. KG
Stockstädter Str. 20
63762 Großostheim
DUITSLAND
03.08.2023

Christian Frank
Documentatie gemachtigde

Índice de contenido

Introducción.....	77
Uso previsto.....	77
Volumen de suministro/ accesorios.....	78
Vista general.....	78
Datos técnicos.....	78
Indicaciones de seguridad.....	79
Significado de las indicaciones de seguridad.....	80
Gráficos y símbolos.....	81
Gráficos en el manual de instrucciones.....	81
Advertencias de seguridad generales.....	82
Uso seguro de los cargadores.....	85
Preparación.....	87
Indicaciones sobre las baterías.....	87
Revisar el nivel de carga de la batería.....	87
Insertar/retirar la batería.....	88
Funcionamiento.....	88
Indicador de control.....	88
Cargar la batería.....	88
Baterías gastadas.....	89
Limpieza, mantenimiento y almacenamiento.....	89
Limpieza.....	89
Mantenimiento.....	89
Almacenamiento.....	89
Fijación a la pared del cargador (opcional).....	89
Eliminación/protección del medio ambiente.....	90
Instrucciones para la eliminación de las baterías recargables.....	90
Servicio.....	91
Garantía.....	91

Servicio de reparación.....	92
Service-Center.....	92
Importador.....	92

Piezas de repuesto y accesorios..... 93

Traducción de la declaración CE de conformidad.....94

Introducción

Enhorabuena por la compra de su nuevo cargador con batería (en adelante, denominado aparato o herramienta eléctrica).

Ha adquirido un aparato de alta calidad. Durante la producción del aparato se ha revisado su calidad y se le ha realizado una inspección final. Por lo tanto, la capacidad de funcionamiento de su aparato queda garantizada.



Este manual de instrucciones es parte de este aparato. Contiene indicaciones importantes para la seguridad, uso y desecho del producto. Lea atentamente el manual de instrucciones. Familiarícese con los controles y el uso correcto del aparato. Utilice exclusivamente el aparato como se describe y para los campos de aplicación especificados. Conserve el manual de instrucciones y entregue toda la documentación si traspasa este aparato a un tercero.

Uso previsto

Batería: Usar los aparatos de la serie **X 20 V TEAM**

Cargador de la batería: Cargar las baterías de la serie **X 20 V TEAM**

Funcionamiento exclusivamente en espacios secos.

Cualquier otro uso que no esté expresamente permitido en este manual de instrucciones puede suponer un serio peligro para el usuario y provocar daños en el aparato. El operador o usuario del aparato será responsable de los accidentes o daños causados a otras personas o sus propiedades. El aparato está destinado al uso doméstico. No se ha concebido para uso industrial prolongado. Si se le da un uso profesional, se anulará la garantía. El fabricante no se responsabiliza de los daños derivados de un uso erróneo o distinto del previsto.

Este aparato forma parte de la Serie **X 20 V TEAM** y puede utilizarse con baterías de la serie **X 20 V TEAM**. Las baterías de la serie **X 20 V TEAM** solo pueden cargarse con cargadores de la serie **X 20 V TEAM**.

Volumen de suministro/ accesorios

Desembale el aparato y compruebe el volumen de suministro.

Deseche el material de embalaje según corresponda.

- Cargador de la batería
- Traducción del manual original

La batería no está incluida.

Vista general

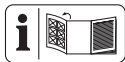

En la página desplegable delantera encontrará ilustraciones del aparato.

- 1 Desbloqueo de la batería
- 2 Botón (Indicador de nivel de carga)

- 3 Indicador de nivel de carga
- 4 Batería
- 5 Cargador de la batería
- 6 Indicador de control, verde
- 7 Indicador de control, rojo
- 8 Receptáculo de carga

Datos técnicos

Cargador de la batería

..... **PLG 20 C3**

Tensión nominal U 230-240 V~, 50 Hz

Potencia nominal P 120 W

Clase de protección

..... II (doble aislamiento)

Fusible del aparato T3.15A

Tensión de salida 21,5 V =

Corriente de salida 4,5 A

Potencia de salida 96,75 W

Tiempos de carga

Le recomendamos que utilice este cargador únicamente para cargar las siguientes baterías: PAP 20 B1, PAP 20 B3, Smart PAPS 204 A1, Smart PAPS 208 A1

Tiempo de carga (min)	PLG 20 C3
PAP 20 A1 PAP 20 A2 PAP 20 B1	35
PAP 20 A3 PAP 20 B3 Smart PAPS 204 A1	60
Smart PAPS 208 A1	120

En el tiempo de carga influyen factores como la temperatura del entorno y de la batería, así como la tensión de red apli-

cada, por lo que puede desviarse de los valores especificados.

Indicaciones de seguridad



¡ATENCIÓN! Al hacer uso de herramientas eléctricas, deberán tenerse en cuenta las siguientes medidas de seguridad fundamentales para protegerse contra descargas eléctricas, peligro de lesiones o de incendio.

Este aparato puede ser utilizado por menores a partir de 8 años, además de por personas con sus

capacidades físicas, sensoriales o mentales reducidas o que carezcan de experiencia y conocimientos, siempre que sean supervisadas o instruidas sobre el uso seguro del aparato y sean capaces de entender los peligros que puede ocasionar. Los niños no deben jugar con el aparato. La limpieza y el mantenimiento del usuario no pueden ser realizados por menores sin estar supervisados.

⚠ ¡ADVERTENCIA! Una manipulación inadecuada de la batería puede producir daños personales y materiales. Observe las indicaciones de seguridad y las indicaciones de carga y de uso

correcto que aparecen en las instrucciones de funcionamiento de su batería y cargador de la serie **X 20 V TEAM**. Para una descripción más detallada sobre el proceso de carga y para más información, consulte este manual de instrucciones separado.

Significado de las indicaciones de seguridad

▲ ¡PELIGRO! Si no sigue esta indicación de seguridad, se producirá accidentes. El resultado es una lesión grave o la muerte.

▲ ¡ADVERTENCIA! Si no sigue esta indicación de seguridad, es posible que se produzca un accidente. El resultado es

posiblemente una lesión grave o la muerte.

▲ ¡PRECAUCIÓN! Si no sigue esta indicación de seguridad, se producirá accidentes. El resultado es posiblemente una lesión de gravedad leve o media.

¡NOTA IMPORTANTE!

Si no sigue esta indicación de seguridad, se producirá accidentes. El resultado es posiblemente un daño material.

Gráficos y símbolos

Símbolos gráficos en la cargador



Este aparato forma parte de la Serie **X 20 V TEAM** y puede utilizarse con baterías de la serie **X 20 V TEAM**. Las baterías de la serie **X 20 V TEAM** solo pueden cargarse con cargadores de la serie **X 20 V TEAM**.



¡Atención!



Lea el manual de instrucciones antes de realizar la carga. Familiarícese con los controles y el uso correcto del aparato.



Los aparatos eléctricos no deben tirarse a la basura doméstica.



El cargador solo está pensado para ser utilizado en espacios cerrados.



Fusible del aparato



Clase de protección II (doble aislamiento)



LEDs de control en el cargador

Gráficos en el manual de instrucciones



¡Atención!

Advertencias de seguridad generales

USO Y CUIDADO DE LA HERRAMIENTA DE BATERÍAS

1. **Para la recarga utilice exclusivamente un cargador de la serie X 20 V TEAM.** Un cargador que es adecuado para un tipo de paquete de baterías puede crear un riesgo de incendio si se usa con otro paquete de baterías.
2. **Utilice las herramientas eléctricas solamente con los paquetes de baterías diseñados específicamente.** El uso de cualquier otro
3. **Cuando no se esté usando el paquete de baterías, manténgalo alejado de otros objetos metálicos, como clips para papel, monedas, llaves, clavos, tornillos u otros objetos de metal pequeños que puedan hacer una conexión de una terminal a otra.** Hacer un corto circuito entre las terminales de la batería puede causar quemaduras o un incendio.
4. **En condiciones inadecuadas pue-**

paquete de baterías puede crear un riesgo de lesiones e incendio.

- de salir líquido de la batería; evite el contacto. Si entra en contacto con él accidentalmente, enjuague con agua. Si el líquido entra en contacto con los ojos, también busque ayuda médica.** El líquido expulsado de la batería puede causar irritación o quemaduras.
- No utilice un paquete de baterías o una herramienta que estén dañados o modificados.** Las baterías dañadas o modificadas pueden tener un comportamiento impredecible y ocasionar incendios, explosiones o un riesgo de lesiones.
 - No exponga un paquete de baterías o una herramienta al fuego o a temperatura excesiva.** La exposición al fuego o temperaturas superiores a 130 °C pueden causar explosiones.
 - Siga todas las instrucciones de carga y no cargue el paquete de baterías o la herramienta fuera del rango de temperatura especificado en las instrucciones.** Cargar de manera inadecuada o a temperaturas fuera del rango especifica-

do puede dañar la batería e incrementar el riesgo de incendio.

SERVICIO

1. **Nunca dé servicio a paquetes de baterías dañados.** El servicio a los paquetes de baterías solo debe realizarlo el fabricante o proveedores de servicios autorizados.

Indicaciones de seguridad especiales para aparatos con batería

- **Asegúrese de que el aparato está apagado antes de insertar la batería.** Si introduce la batería mientras la herramienta eléctrica está encen-

da, pueden producirse accidentes.

- **Las baterías solo deben cargarse en espacios interiores porque es para lo que está previsto el cargador. Peligro de descarga eléctrica.**
- **Para reducir el riesgo de descarga eléctrica, retire el enchufe del cargador de la toma de corriente antes de limpiarlo.**
- **No exponga la batería durante mucho tiempo a una fuerte irradiación solar y no la deposite sobre radiadores.** El calor daña la batería y exis-

te peligro de explosión.

- **Si la batería está caliente, deje que se enfríe antes de cargarla.**
- **No abra la batería y evite que se produzcan daños mecánicos en la batería.** Existe peligro de cortocircuito y podrían desprenderse vapores que irritan las vías respiratorias. Garantice una buena ventilación y visite a un médico.
- **No utilice baterías no recargables.** Podría dañar el aparato.
- **Utilice solo accesorios recomendados por PARKSIDE.** Los accesorios inadecuados pueden causar

una descarga eléctrica o un incendio.

Uso seguro de los cargadores

- Se debe supervisar que los niños no jueguen con el aparato.
- **Utilice este cargador únicamente para cargar baterías de la serie X 20 V TEAM.** Cargar otras baterías puede provocar lesiones y peligro de incendio y explosión.
- **Antes de utilizar el aparato, revise el cargador, cable y enchufe y encargue su reparación a personal experto cualificado y únicamente con piezas de re-**

puestos originales. No utilice un cargador defectuoso y no intente abrirlo por su cuenta.

Así se garantiza que la seguridad del aparato sigue intacta.

- **Procure que la tensión de la red se corresponda con los datos de la placa de características del cargador.** Existe el peligro de descarga eléctrica.
- **Mantenga el cargador limpio y alejado de la humedad y la lluvia. Nunca utilice el cargador al aire libre.** La suciedad y la entrada de agua aumentan el riesgo de sufrir una descarga eléctrica.
- **Evite que se produzcan daños mecánicos en el cargador.** Pueden provocar cortocircuitos internos.
- **El cargador no debe ponerse en funcionamiento sobre o cerca de bases inflamables (p. ej., papel, tejidos).** Existe peligro de incendio por el calor que se genera al cargar.
- Si se daña el cable de conexión eléctrica de este aparato, deberá ser sustituido por el fabricante, su servicio de atención al cliente o una persona con cualificación similar para

- evitar peligros. Diríjase al centro de servicio.
- Retire la clavija de alimentación cuando la batería esté completamente cargada y retire la batería del cargador.
 - No recargue en el cargador baterías no recargables.

Preparación

⚠ ¡ADVERTENCIA! Peligro de lesiones debido a la puesta en marcha involuntaria del aparato. No coloque la batería en el aparato hasta que el aparato esté completamente preparado para su uso.

Indicaciones sobre las baterías

⚠ ¡ADVERTENCIA! ¡Peligro de lesión por la salida de la solución de electrolitos! No exponga la batería a condiciones extremas como calor o golpes. Si entra en contacto con los ojos o con la piel lave las zonas afectadas con agua o un neutralizador y acuda a un médico.

- Apague el aparato y, antes de empezar cualquier trabajo, retire la batería.

- La batería alcanza su máxima capacidad después de varias cargas.
- Cargue la batería antes del primer uso.
- Cuando el tiempo que se puede trabajar se reduce, incluso estando cargada la batería, es un indicador de que se ha gastado y ha de cambiarse. Utilice únicamente una batería de repuesto original de la serie **X 20 V TEAM** que puede adquirir a través de la tienda online (www.grizzlytools.shop).
- Siempre respete las indicaciones de seguridad vigentes, así como las disposiciones y advertencias relativas a la protección del medio ambiente.

Revisar el nivel de carga de la batería

1. Presione la tecla (2) al lado del indicador del nivel de carga (3) de la batería (4).

Los ledes del indicador del nivel de carga muestran el nivel de carga de la batería.

LEDs	Significado
rojo, naranja, verde	Batería cargada
rojo, naranja	Batería parcialmente cargada
rojo	Se debe cargar la batería

2. Cargue la batería (4) cuando solo se ilumine el LED rojo del indicador del nivel de carga (3).

Insertar/retirar la batería

⚠ ¡ADVERTENCIA! Peligro de lesiones debido a la puesta en marcha involuntaria del aparato. No coloque la batería en el aparato hasta que el aparato esté completamente preparado para su uso.

¡NOTA IMPORTANTE! ¡Peligro de daños! No colocar la batería correcta en el aparato puede dañar el aparato y la batería.

Insertar la batería

1. Deslice la batería (4) a lo largo del carril guía para introducirla en el soporte de la batería.
La batería encaja de manera audible.

Retirar la batería

1. Presione y mantenga presionado el desbloqueo de la batería (1) en la batería (4).
2. Saque la batería del soporte de la batería.

Funcionamiento

Indicador de control

Significado de las indicaciones de control (6/7) en el cargador:

verde (6)	rojo (7)	Significado
se ilumina	—	<ul style="list-style-type: none"> • La batería está completamente cargada • listo (ninguna batería introducida)
—	se ilumina	La batería se está cargando
—	parpadea	Batería sobrecalentada
parpadea	parpadea	Batería defectuosa

Cargar la batería

¡NOTA IMPORTANTE! Peligro de sufrir lesiones por descarga eléctrica. Cargue la batería únicamente en espacios secos. La superficie exterior de la batería ha de estar limpia y seca antes de conectar el cargador.

Indicaciones

- Si la batería está caliente, deje que se enfríe antes de cargarla.

Cargar la batería

1. En tal caso, extraiga la batería (4) del aparato.
2. Introduzca la batería (4) en el receptáculo de carga (8).
3. Conecte el cargador de la batería (5) a un enchufe.
4. Cuando esta se haya cargado, desconecte de la corriente el cargador de la batería (5).
5. Saque la batería (4) del receptáculo de carga (8).

Baterías gastadas

- Un tiempo de funcionamiento significativamente reducido a pesar de la carga indica que la batería está agotada y necesita ser sustituida. Utilice únicamente una batería de repuesto original de la Serie **PARKSIDE X 20 V TEAM** que puede adquirir a través de la tienda online (véase).
- Observe siempre las indicaciones de seguridad, así como las disposiciones y advertencias relativas a la protección del medio ambiente (véase).

Limpieza, mantenimiento y almacenamiento

⚠ ¡ADVERTENCIA! Peligro de lesiones debido a la puesta en marcha involuntaria del aparato. Protéjase durante los trabajos de mantenimiento y limpieza. Apague el aparato y extraiga la batería(4).

Los trabajos de reparación y mantenimiento que no están descritos en estas

instrucciones han de llevarse a cabo por nuestro centro de servicio. Utilice exclusivamente piezas de repuesto originales.

Limpieza

Limpie el cargador y la batería con un paño seco y un pincel. No utilice agua ni objetos metálicos.

Mantenimiento

El aparato no necesita mantenimiento.

Almacenamiento

Almacene siempre el aparato:

- limpio
- seco
- protegido contra el polvo
- fuera del alcance de los niños

La temperatura de almacenamiento de la batería y el aparato oscila entre 0 °C y 45 °C. Durante el almacenamiento, evite el frío o calor extremos para que la batería no pierda potencia.

Cuando vaya a almacenar el aparato durante un largo periodo de tiempo (p. ej., durante el invierno), retire la batería (observe las instrucciones de uso separadas para la batería y el cargador).

Fijación a la pared del cargador (opcional)

El cargador también se puede fijar en la pared (5).

Indicaciones

- Cuando esté taladrando procure no dañar ninguna tubería de suministro. Utilice aparatos de detección apropiados para localizarlas o utilice un plano de instalación.
- El contacto con conductos eléctricos puede provocar descarga eléctrica y

fuego, el contacto con un conducto de gas puede originar una explosión.

- Dañar un conducto de agua puede provocar daños materiales y descarga eléctrica.
- Diámetro adecuado de la cabeza del tornillo: 7-9 mm

Procedimiento

1. Coloque dos tornillos con tacos en la posición deseada de una pared. Distancia entre los tornillos: 102 mm
2. Deje que las cabezas de los tornillos sobresalgan de la pared. Distancia con la pared: \approx 10 mm
3. Coloque el cargador con las aberturas del soporte de la pared sobre los dos tornillos y tire del cargador hacia abajo hasta el tope.

Eliminación/protección del medio ambiente

Retire la batería del aparato y lleve el aparato, la batería, los accesorios y el embalaje a un punto verde para su reciclaje.



Los aparatos eléctricos no deben tirarse a la basura doméstica.

El símbolo del contenedor de basura tachado significa que este producto no debe eliminarse como residuo municipal sin clasificar al final de su vida útil.

Directiva 2012/19/UE sobre residuos de aparatos eléctricos y electrónicos:

Los consumidores tienen la obligación legal de reciclar los aparatos eléctricos y electrónicos de forma ecológica al final de su vida útil. De este modo, se garantiza un reciclaje respetuoso con el medio ambiente y con los recursos.

Dependiendo de las normas estatales, puede tener las siguientes opciones:

- devolverlo a un punto de venta,
- entregarlo a un punto de recogida oficial,
- devolver al fabricante/distribuidor.

Esto no afecta a los accesorios y a otros medios sin componentes electrónicos.

Instrucciones para la eliminación de las baterías recargables



No tire la batería a la basura doméstica, tampoco al fuego (peligro de explosión) o al agua. Las baterías deterioradas pueden provocar daños en el medio ambiente y en su salud cuando desprenden vapores o líquidos venenosos.

Elimine las baterías según las disposiciones locales. Las baterías defectuosas o gastadas deben ser recicladas de acuerdo con la directiva 2006/66/CE. Entregue las baterías en un punto de reciclaje donde sean tratadas para su reutilización respetando el medio ambiente. Pregunte en la empresa municipal de gestión de residuos o en nuestro centro de servicio. Elimine las baterías descargadas.

Recomendamos que ponga sobre los polos tiras adhesivas para evitar que se cortocircuiten. No abra la batería.

Servicio

Garantía

Estimada clienta, estimado cliente:

Por este aparato se le concede una garantía de 3 años a partir de la fecha de compra.

En caso de defectos de este producto, le corresponden derechos legales contra el vendedor del producto. Estos derechos no serán limitados por la garantía puesta a continuación.

Condiciones de garantía

El plazo de garantía empieza con la fecha de compra. Por favor, conserve bien el resguardo de caja original. Este documento se necesitará como prueba de la compra.

Si dentro del plazo de tres años después de la fecha de compra del aparato se detecta un defecto de material o fabricación, según nuestra elección, el producto será reparado o sustituido gratuitamente. Esta prestación de garantía presupone entregar el aparato defectuoso y el comprobante de compra (resguardo de caja) dentro del plazo de los tres años, describiendo brevemente por escrito en qué consiste el defecto y cuándo se detectó. Si el defecto está cubierto por nuestra garantía, le devolveremos el aparato reparado o uno nuevo. Con la reparación o la sustitución del producto no se inicia un nuevo período de garantía.

Período de garantía y exigencias legales en caso de defectos

El período de garantía no será prolongado por la prestación de garantía. Esto se aplica igualmente a las partes sustituidas y reparadas. Daños y defectos ya existentes eventualmente al comprar el aparato, tienen que ser notificados inmediatamente después de haberlo desempacado. Las reparaciones a efectuar al cabo del período de garantía están sujetas a pago.

Volumen de la garantía

El aparato fue producido cuidadosamente según las directivas estrictas de la calidad y examinado concienzudamente antes de la entrega.

La prestación de garantía tiene validez para defectos de material o fabricación. Esta garantía no se extiende a partes del producto que están sometidas a un desgaste natural y, por lo tanto, pueden ser consideradas como piezas de desgaste (p. ej.: Capacidad de la batería), o a daños en partes frágiles.

Esta garantía caduca si el producto fue dañado, utilizado impropiaemente o no sometido a mantenimiento. Para un uso apropiado del producto, se han de cumplir exactamente todas las indicaciones contenidas en las instrucciones de manejo. Se tienen que evitar absolutamente fines de aplicación y manejos, de los cuales desaconsejan o advierten las instrucciones de servicio.

El producto está previsto solamente para el uso privado y no comercial. La garantía caducará en el caso de un tratamiento abusivo e impropio, uso de la fuerza

o manipulaciones que no fueron efectuadas por una filial de servicio autorizada.

Gestión en caso de garantía

Para garantizar una gestión rápida de su reclamación, le rogamos seguir las siguientes indicaciones:

- Para todas las consultas, tenga preparado por favor el resguardo de caja y el número de identificación (IAN 426039_2301) como prueba de la compra.
- Por favor, saque el número de artículo de la placa de características.
- Si surgen fallas en el funcionamiento o cualquier defecto, contacte primeramente a la sección de servicio indicada a continuación por **teléfono** o vía **E-Mail**. Se le darán otras informaciones acerca de la gestión de su reclamación.
- Tras consultar con nuestro servicio de postventa, un aparato identificado como defectuoso puede ser enviado libre de franqueo a la dirección de servicio ya conocida por usted, adjuntando el comprobante de compra (resguardo de caja) e indicando en qué consiste el defecto y cuándo surgió. Para evitar problemas de recepción y costes adicionales, utilice de todas maneras sólo la dirección que se le comunicará. Asegúrese de que el envío no se efectúe sin franqueo, como mercancía voluminosa, exprés u otro tipo de transporte especial. Envíe por favor el aparato incluyendo todos los accesorios entregados con la compra y garantice un embalaje

de transporte lo suficientemente seguro.

Servicio de reparación

Para las reparaciones **no cubiertas por la garantía**, póngase en contacto con el centro de servicio. Estarán encantados de proporcionarle un presupuesto.

- Solo podemos procesar equipos que hayan sido suficientemente empaquetados y franqueados.

Nota: Envíe su aparato limpio y con una nota de los defectos a la dirección indicada por el centro de servicio.

- No se aceptarán los aparatos enviados a portes debidos, por mercancías voluminosas, envíos exprés o con otro tipo de carga especial.
- Nos deshacemos de forma gratuita de los aparatos defectuosos devueltos.

Service-Center

ES **Servicio España**
Tel.: 900 984 989
E-mail: grizzly@lidl.es
IAN 426039_2301

Importador

Por favor, tenga en cuenta que la siguiente dirección no es una dirección de servicio técnico. Póngase en contacto con la dirección del centro de servicio mencionada arriba.

Grizzly Tools GmbH & Co. KG
Stockstädter Str. 20
63762 Grobostheim
ALEMANIA
www.grizzlytools.de

Piezas de repuesto y accesorios

Encontrará piezas de repuesto y accesorios en

www.grizzlytools.shop. Si surgen problemas durante el proceso de pedido, por favor, póngase en contacto con nosotros a través de nuestra tienda online. Si tiene más preguntas, póngase en contacto con el Service-Center, p. 92.

Pos. n°	Nombre	N° de pedido
4	Batería	
	PAP 20 B1, 2,0 Ah	80001156
	PAP 20 B3, 4,0 Ah	80001157
5	Cargador de la batería	
	PLG 20 C3; 4,5 A; EU	80001355
	PLG 20 C3; 4,5 A; UK	80001356

Traducción de la declaración CE de conformidad

Producto: **Cargador de baterías**

Modelo: **PLG 20 C3**

Número de serie: 000001 - 176000

El objeto de la declaración descrita anteriormente es conforme con la legislación de armonización pertinente de la Unión:

2014/35/EU • 2014/30/EU • 2011/65/EU & (EU) 2015/863

El objeto de la declaración descrito anteriormente es conforme a la Directiva 2011/65/EU del Parlamento Europeo y del Consejo, de 8 de junio de 2011, sobre restricciones a la utilización de determinadas sustancias peligrosas en aparatos eléctricos y electrónicos.

Para garantizar la conformidad, se han aplicado las siguientes normas armonizadas así como las normas y reglamentos nacionales:

EN 60335-1:2012/A15:2021 • EN 60335-2-29:2021/A1:2021

EN IEC 63000:2018 • EN 62233:2008

EN IEC 55014-1:2021 • EN IEC 55014-2:2021

EN IEC 61000-3-2:2019/A1:2021 • EN 61000-3-3:2013/A2:2021

La presente declaración de conformidad se expide bajo la exclusiva responsabilidad del fabricante:



Grizzly Tools GmbH & Co. KG
 Stockstädter Str. 20
 63762 Großostheim
 ALEMANIA
 03.08.2023

Christian Frank
 Representante autorizado para la documentación

Indice

Introduzione.....	95
Usò conforme.....	95
Materiale in dotazione/ accessori.....	96
Panoramica.....	96
Dati tecnici.....	96
Avvertenze di sicurezza.....	97
Significato delle avvertenze di sicurezza.....	98
Pittogrammi e simboli.....	99
Simboli nelle istruzioni per l'uso.....	99
Avvertenze di sicurezza generali.....	100
Funzionamento sicuro di caricabatterie.....	103
Preparazione.....	105
Avvertenze relative alle batterie.....	105
Verifica dello stato di carica della batteria.....	105
Inserimento e rimozione della batteria.....	105
Funzionamento.....	106
Spia di controllo.....	106
Caricamento della batteria.....	106
Batterie usate.....	106
Pulizia, manutenzione e conservazione.....	106
Pulizia.....	107
Manutenzione.....	107
Conservazione.....	107
Fissaggio a parete caricabatterie (opzionale).....	107
Smaltimento/rispetto dell'ambiente.....	107
Istruzioni per lo smaltimento delle batterie.....	108

Assistenza.....	108
Garanzia.....	108
Servizio di riparazione.....	110
Service-Center.....	110
Importatore.....	110

Ricambi e accessori..... 111

Traduzione delle dichiarazione CE di conformità originale..... 112

Introduzione

Complimenti per l'acquisto di questo nuovo caricabatterie con batteria (di seguito apparecchio o elettrotensile). Avete optato per un apparecchio di alta qualità. La qualità di questo apparecchio è stata verificata durante la produzione, in seguito l'apparecchio è stato sottoposto ad un controllo finale. Pertanto, la funzionalità dell'apparecchio è garantita.



Il manuale d'uso è parte integrante del presente apparecchio. Esse contengono importanti avvertenze sulla sicurezza, l'uso e lo smaltimento. Leggere attentamente il manuale d'uso. Acquisire familiarità con i comandi e con l'uso corretto dell'apparecchio. Utilizzare l'apparecchio solo come descritto e per i settori d'impiego previsti. Conservare il manuale d'uso e, in caso di cessione dell'apparecchio a terzi, consegnare anche tutti i documenti correlati.

Uso conforme

Batteria: Utilizzo di apparecchi della serie **X 20 V TEAM**

Caricabatterie: Caricamento di batterie della serie **X 20 V TEAM**

Funzionamento solo in ambienti asciutti. Qualsiasi altro impiego non espressamente consentito nel presente manuale d'uso può causare danni all'apparecchio e rappresentare un serio pericolo per l'utilizzatore. L'utilizzatore od operatore dell'apparecchio è responsabile di eventuali incidenti o danni ad altre persone o alla loro proprietà. L'apparecchio è adatto all'uso per piccoli lavori domestici. Non è stato concepito per l'impiego aziendale prolungato. Un eventuale utilizzo aziendale comporta l'estinzione della garanzia. Il produttore non si fa carico di eventuali danni causati da un uso improprio o da un azionamento errato. L'apparecchio è parte della serie **X 20 V TEAM** e può essere utilizzato con le batterie della serie **X 20 V TEAM**. Le batterie della serie **X 20 V TEAM** possono essere caricate solo con i caricabatterie della serie **X 20 V TEAM**.

Materiale in dotazione/ accessori

Estrarre l'apparecchio dalla confezione e controllare il materiale fornito. Smaltire il materiale di imballaggio ai sensi della normativa vigente.

- Caricabatterie
- Traduzione delle istruzioni originali

La batteria non è compresa nella confezione.

Panoramica

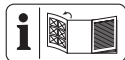

Le figure dell'apparecchio si trovano nella pagina apribile anteriore.

- 1 Sblocco batteria
- 2 Tasto (Spia dello stato di carica)
- 3 Spia dello stato di carica
- 4 Batteria
- 5 Caricabatterie
- 6 Spia di controllo, verde
- 7 Spia di controllo, rosso
- 8 Vano del caricabatterie

Dati tecnici

Caricabatterie PLG 20 C3

Tensione nominale *U* 230-240 V~, 50 Hz
 Potenza nominale *P* 120 W
 Classe di protezione II (doppio isolamento)
 Sicura per apparecchio T3.15A
 Tensione di uscita 21,5 V =
 Corrente in uscita 4,5 A
 Potenza in uscita 96,75 W

Tempi di caricamento

Si consiglia di utilizzare questo caricabatterie solo per caricare le seguenti batterie: PAP 20 B1, PAP 20 B3, Smart PAPS 204 A1, Smart PAPS 208 A1

Tempo di carica (min.)	PLG 20 C3
PAP 20 A1	35
PAP 20 A2	
PAP 20 B1	

Tempo di carica (min.)	PLG 20 C3
PAP 20 A3 PAP 20 B3 Smart PAPS 204 A1	60
Smart PAPS 208 A1	120

Il tempo di ricarica dipende anche da fattori come temperatura ambiente e della batteria, oltre che dalla tensione di rete cui è allacciata; pertanto potrebbe variare rispetto ai valori indicati.

Avvertenze di sicurezza



ATTENZIONE!
Durante l'uso di elettrodomestici si devono osservare le seguenti misure di sicurezza fondamentali come protezione contro scossa elettrica, pericolo di lesioni e incendi.

L'uso di questo apparecchio da parte di bambini a partire dagli 8 anni e di persone con capacità fisiche, sensoriali o mentali ridotte o prive di esperienza e conoscenza è consentito solo sotto vigilanza oppure a condizione che tali persone siano state istruite in merito a un uso sicuro dell'apparecchio e siano in grado di comprenderne i pericoli. Non consentire ai bambini di giocare con l'apparecchio. La pulizia e la manutenzione a carico dell'utilizzatore non devono essere effettuate da bambini non sorvegliati.

▲ AVVERTIMENTO!

L'uso inadeguato del-

la batteria può causare danni a persone e cose. Rispettare le avvertenze di sicurezza e le indicazioni per la ricarica e l'uso corretto riportate nel manuale d'uso della batteria e del caricabatteria della serie **X 20 V TEAM**. Una descrizione dettagliata sul processo di carica e altre informazioni sono riportate nelle istruzioni per l'uso accluse separatamente.

Significato delle avvertenze di sicurezza

▲ PERICOLO! Se non si seguono queste avvertenze di sicurezza, si verifica un incidente. La conseguenza è una grave lesione o la morte.

▲ AVVERTIMENTO!

Se non si seguono queste avvertenze di sicurezza, si può verificare un incidente. La conseguenza può essere una grave lesione o la morte.

▲ ATTENZIONE!

Se non si seguono queste avvertenze di sicurezza, si verifica un incidente. La conseguenza può essere una lieve o media lesione.

NOTA! Se non si seguono queste avvertenze di sicurezza, si verifica un incidente. La conseguenza può essere un danno materiale.

Pittogrammi e simboli

Simboli sul caricabatteria

X20V TEAM

L'apparecchio è parte della serie **X 20 V TEAM** e può essere utilizzato con le batterie della serie **X 20 V TEAM**. Le batterie della serie **X 20 V TEAM** possono essere caricate solo con i caricabatterie della serie **X 20 V TEAM**.



Attenzione!



Leggere le istruzioni per l'uso prima di caricare. Acquisire familiarità con i comandi e con l'uso corretto dell'apparecchio.



Gli apparecchi elettrici non devono essere smaltiti con i rifiuti domestici.



Il caricabatteria è idoneo solo per l'uso in luoghi chiusi.



Sicura per apparecchio



Classe di protezione II (doppio isolamento)



LED di controllo sul caricabatteria

Simboli nelle istruzioni per l'uso



Attenzione!

Avvertenze di sicurezza generali

USO E MANUTENZIONE DELL'UTENSILE A BATTERIA

- 1. Ricaricare solo con un caricabatterie delle serie X 20 V TEAM.** Un caricabatterie idoneo per un tipo di pacco batterie potrebbe causare rischio di incendio se usato con un pacco batterie diverso.
- 2. Usare gli elettro-utensili solo con i pacchi batterie appositamente sviluppati.** L'uso di pacchi batterie diversi potrebbe causare rischio di lesioni o incendio.
- 3. Quando il pacco batterie non è in uso, conservarlo lontano da altri oggetti metallici, come graffette, monete, chiavi, chiodi, viti o altri oggetti metallici che possono provocare collegamenti fra un terminale e l'altro.** Un corto circuito fra i terminali della batteria può causare ustioni o incendi.
- 4. In caso di uso non conforme, dalla batteria potrebbe uscire del liquido. Evitarne il contatto. In caso di contatto accidentale, risciacquare con**

acqua. In caso di contatto del liquido con gli occhi, consultare un medico.

Liquido fuoriuscito dalla batteria può causare irritazioni o ustioni.

5. **Non usare un pacco batteria o strumento danneggiato o modificato.** Le batterie danneggiate o modificate possono provocare comportamenti imprevedibili e causare incendi, esplosioni o rischio di lesioni.
6. **Non esporre un pacco batterie o lo strumento al fuoco o a temperature eccessive.** L'esposizione al fuo-

co o a temperature superiori ai 130°C può causare esplosioni.

7. **Rispettare tutte le istruzioni di ricarica e non caricare il pacco batterie o lo strumento al di fuori dell'intervallo di temperatura specificato nelle istruzioni.** Il caricamento improprio o a temperature al di fuori dei limiti specificati può danneggiare la batteria e accrescere il rischio di incendio.

ASSISTENZA

1. **Non riparare mai pacchi batterie danneggiati.** L'assistenza su pacchi batteria va effet-

tuata solo a cura del produttore o di addetti all'assistenza autorizzati.

Avvertenze di sicurezza specifiche per apparecchi a batteria

- **Assicurarsi che l'apparecchio sia spento prima di inserire la batteria.** L'inserimento di una batteria in un elettrodomestico acceso può causare incidenti.
- **Caricare le batterie solo in luoghi chiusi in quanto il caricabatterie è destinato solo a tale uso. Pericolo di scossa elettrica.**
- **Per ridurre il rischio di scossa elettrica, estrarre la spina del caricabatterie dalla presa prima di pulirlo.**
- **Non esporre la batteria a radiazioni solari intense per un periodo di tempo prolungato e non appoggiarla sui caloriferi.** Il calore danneggia la batteria e sussiste il pericolo di esplosione.
- **Prima di ricaricare una batteria surriscaldata aspettare che si raffreddi.**
- **Non aprire la batteria ed evitare danni meccanici alla batteria.** Sussiste pericolo di cortocircuito e di fuoriuscita di va-

pori che irritano le vie respiratorie. Andare all'aria fresca e inoltre consultare un medico.

- **Non utilizzare batterie non ricaricabili.** L'apparecchio potrebbe danneggiarsi.
- **Utilizzare solo accessori consigliati da PARKSIDE.** Accessori non idonei possono causare incendi o scariche elettriche.

Funzionamento sicuro di caricabatterie

- I bambini devono essere sorvegliati per assicurarsi che non giochino con l'apparecchio.
- **Utilizzare il presente caricabatterie solo per il caricamento di bat-**

terie della serie

X 20 V TEAM. La ricarica di batterie diverse provoca il rischio di lesioni e il pericolo di incendio ed esplosione.

- **Prima di ogni utilizzo controllare il caricabatterie, il cavo e il connettore e affidarne la riparazione a personale qualificato che utilizzi solo pezzi di ricambio originali. Non utilizzare un caricabatterie difettoso e non aprirlo di propria iniziativa.** In tal modo si garantisce il mantenimento della sicurezza dell'apparecchio.

- **Assicurarsi che la tensione di rete coincida con i dati riportati sulla targhetta del caricabatterie.** Pericolo di scossa elettrica.
- **Tenere pulito il caricabatterie e non esporlo a umidità e pioggia. Non utilizzare mai il caricabatterie all'aperto.** Sporco e infiltrazioni d'acqua aumentano il rischio di scossa elettrica.
- **Evitare danni meccanici al caricabatterie.** Possono causare cortocircuiti interni.
- **Il caricabatterie non può essere utilizzato su una base infiammabile** (ad es. carta, tessuti) o vicino a materiali infiammabili. Pericolo d'incendio a causa del calore generato durante la ricarica.
- Se il cavo di collegamento di questo apparecchio è danneggiato, deve essere sostituito dal produttore o dal suo servizio clienti o da una persona qualificata per evitare pericoli. rivolgersi al centro di assistenza.
- Staccare la spina quando la batteria è completamente carica e scollegare la batteria dal caricabatterie.
- Non usare il caricabatterie per ricaricare batterie non ricaricabili.

Preparazione

⚠ AVVERTIMENTO! Pericolo di lesioni a causa di un avviamento accidentale dell'apparecchio. Inserire la batteria nell'apparecchio solo quando l'apparecchio è completamente pronto per l'uso.

Avvertenze relative alle batterie

⚠ AVVERTIMENTO! Pericolo di lesioni per la fuoriuscita della soluzione elettrolitica! Non esporre la batteria a condizioni estreme come calore e urti. In caso di contatto con gli occhi o con la pelle risciacquare i punti interessati con acqua o con un neutralizzante e consultare un medico.

- Spegnere l'apparecchio e, prima di iniziare qualsiasi lavoro, rimuovere la batteria dall'apparecchio stesso.
- La batteria raggiunge la sua piena capacità solo dopo ripetute ricariche.
- Caricare la batteria prima del primo utilizzo.
- Se, nonostante la ricarica, la durata di funzionamento è notevolmente inferiore, ciò significa che la batteria è consumata e che è necessario sostituirla. Utilizzare solo una batteria di ricambio originale della serie **X 20 V TEAM** che può essere acquistata tramite il negozio online (www.grizzlytools.shop).
- Attenersi in ogni caso alle avvertenze di sicurezza nell'ultima versione e alle disposizioni e avvertenze in materia di protezione dell'ambiente.

Verifica dello stato di carica della batteria

1. Premere il tasto (2) accanto alla spia dello stato di carica (3) sulla batteria (4).

I LED della spia dello stato di carica indicano lo stato di carica della batteria.

LED	Significato
rosso, arancione, verde	Batteria caricata
rosso, arancione	Batteria parzialmente caricata
rosso	La batteria deve essere caricata

2. Caricare la batteria (4) quando è accesa ormai solo la spia a LED rossa dello stato di carica (3).

Inserimento e rimozione della batteria

⚠ AVVERTIMENTO! Pericolo di lesioni a causa di un avviamento accidentale dell'apparecchio. Inserire la batteria nell'apparecchio solo quando l'apparecchio è completamente pronto per l'uso.

NOTA! Pericolo di danneggiamento! Una batteria sbagliata può danneggiarsi e danneggiare l'apparecchio.

Inserimento della batteria

1. Far scivolare la batteria (4) lungo la guida nel supporto batteria. La batteria si blocca con uno scatto udibile.

Rimozione della batteria

1. Premere e mantenere premuto il dispositivo di sblocco (1) della batteria (4).
2. Estrarre la batteria dal supporto batteria.

Funzionamento

Spia di controllo

Significato delle spie di controllo (6/7) sul caricabatterie:

verde (6)	rosso (7)	Significato
si accende	—	<ul style="list-style-type: none"> • La batteria è completamente carica • pronto (nessuna batteria inserita)
—	si accende	La batteria è in carica
—	lampeggia	Batteria surriscaldata
lampeggia	lampeggia	Batteria difettosa

Caricamento della batteria

NOTA! Pericolo di lesioni da scossa elettrica. Ricaricare la batteria solo in luoghi asciutti. La superficie esterna della batte-

ria deve essere pulita e asciutta prima di collegare il caricabatterie.

Avvertenze

- Prima di ricaricare una batteria surriscaldata aspettare che si raffreddi.

Caricamento della batteria

1. All'occorrenza, rimuovere la batteria (4) dall'apparecchio.
2. Inserire la batteria (4) nel vano del caricabatterie (8).
3. Collegare il caricabatterie (5) ad una presa elettrica.
4. Quando la batteria è completamente carica, staccare il caricabatterie (5) dalla presa.
5. Estrarre la batteria (4) dal vano del caricabatterie (8).

Batterie usate

- Se, nonostante la ricarica, la durata di funzionamento è notevolmente inferiore, ciò significa che la batteria è consumata e che è necessario sostituirla. Utilizzare solo una batteria di ricambio originale della serie **PARKSIDE X 20 V TEAM** che può essere acquistata tramite il negozio online (vedere).
- Attenersi in ogni caso alle avvertenze di sicurezza e alle disposizioni e avvertenze in materia di protezione dell'ambiente (vedere).

Pulizia, manutenzione e conservazione

⚠ AVVERTIMENTO! Pericolo di lesioni a causa di un avviamento accidentale dell'apparecchio. Proteggersi durante

i lavori di manutenzione e pulizia. Spegnere l'apparecchio e rimuovere la batteria (4).

Per i lavori di riparazione e manutenzione non descritti nelle presenti istruzioni chiedere l'intervento del nostro Centro Assistenza. Usare solo componenti originali.

Pulizia

Pulire il caricabatterie e la batteria con un panno asciutto o con un pennello. Non utilizzare acqua o oggetti metallici.

Manutenzione

L'apparecchio non richiede manutenzione.

Conservazione

L'apparecchio e gli accessori vanno conservati sempre:

- puliti
- asciutti
- protetti dalla polvere
- fuori dalla portata dei bambini

La temperatura di conservazione per la batteria e l'apparecchio è compresa tra 0 °C e 45 °C. Evitare durante il processo di ricarica freddo o caldo estremi, affinché la batteria non perda la potenza. Prima di una conservazione prolungata (ad es. durante il periodo invernale) rimuovere la batteria dall'apparecchio (rispettando le istruzioni per l'uso separate per batteria e caricabatteria).

Fissaggio a parete caricabatterie (opzionale)

Il caricabatterie può essere fissato (5) anche alla parete.

Avvertenze

- Quando si praticano i fori assicurarsi di non danneggiare linee di alimentazione. Utilizzare opportuni dispositivi di ricerca per individuarli oppure servirsi di un piano d'installazione.
- Il contatto con le linee elettriche può provocare scosse elettriche e incendi, il contatto con una condotta del gas può causare esplosioni.
- Il danneggiamento delle tubature dell'acqua può provocare danni materiali e scosse elettriche.
- Diametro esatto della testa della vite: 7,9 mm

Procedura

1. Installare due viti con l'ausilio di tasselli nella posizione desiderata della parete. Distanza tra le viti: 102 mm
2. Lasciar fuoriuscire le teste delle viti dalla parete. Distanza dalla parete: ≈ 10 mm
3. Applicare il caricabatterie con le aperture del supporto a parete sulle due viti e tirare il caricabatterie verso il basso per innestarlo.

Smaltimento/rispetto dell'ambiente

Rimuovere la batteria dall'apparecchio e smaltire l'apparecchio, la batteria, gli accessori e l'imballaggio in modo da garantire il corretto riciclaggio nel rispetto dell'ambiente.



Gli apparecchi elettrici non devono essere smaltiti con i rifiuti domestici.

Il simbolo del contenitore di spazzatura mobile barrato indica che questo prodotto non deve essere smaltito come rifiuto urbano non differenziato al termine della sua vita utile.

Direttiva 2012/19/UE sui rifiuti di apparecchiature elettriche ed elettroniche:

Il consumatore è tenuto per legge al corretto riciclaggio nel rispetto dell'ambiente degli apparecchi elettrici ed elettronici al termine della loro vita utile. In questo modo si garantisce che vengano riciclati nel rispetto dell'ambiente e delle risorse.

A seconda del recepimento nel diritto nazionale, le possibilità sono le seguenti:

- restituzione a un punto vendita
- conferimento a un centro di raccolta ufficiale,
- restituzione al produttore/commerciante.

Tali disposizioni non contemplano gli accessori e i dispositivi ausiliari privi di componenti elettrici a corredo dell'apparecchio da smaltire.

Istruzioni per lo smaltimento delle batterie



Non smaltire la batteria con i rifiuti domestici, nel fuoco (pericolo di esplosione) o in acqua. In caso di fuoriuscita di fumi o liquidi tossici, le batterie danneggiate possono essere nocive per l'ambiente e per la salute delle persone.

Smaltire le batterie conformemente alle disposizioni locali. Le batterie difettose o esauste devono essere riciclate secondo la direttiva 2006/66/CE. Conferire le batterie ad un centro di raccolta di batterie usate, dove verranno sottoposte a un corretto riciclaggio nel rispetto dell'ambiente. Per informazioni in merito rivolgersi al servizio di raccolta locale o al nostro centro di assistenza. Smaltire le batterie quando sono scariche. Si consiglia di coprire i poli con nastro adesivo come protezione contro il cortocircuito. Non aprire la batteria.

Assistenza

Garanzia

Gentile cliente, su questo apparecchio Le viene concessa una garanzia di 3 anni a partire dalla data di acquisto.

In caso di difetti di questo prodotto può avanzare diritti legali nei confronti del venditore del prodotto. Tali diritti legali non vengono limitati dalla nostra garanzia qui di seguito rappresentata.

Condizioni di garanzia

Il termine di garanzia inizia con la data di acquisto. La preghiamo di conservare

in un luogo sicuro lo scontrino fiscale originale. Questo documento viene richiesto come prova d'acquisto.

Qualora subentrasse un difetto di materiale o di fabbricazione entro tre anni a partire dalla data di acquisto di questo prodotto, il prodotto verrà riparato o sostituito - a nostra discrezione - gratuitamente da noi. Questa prestazione di garanzia presuppone che venga presentato entro il termine di tre anni l'apparecchio difettoso e la prova d'acquisto (scontrino fiscale) e descritto brevemente per iscritto in che cosa consiste il difetto e quando si è verificato.

Se il difetto è coperto dalla nostra garanzia, riceverà il prodotto riparato oppure un prodotto nuovo. Con la riparazione o la sostituzione del prodotto non inizia un nuovo periodo di garanzia.

Tempo di garanzia e diritti legali per vizi della cosa

Il periodo di garanzia non viene prolungato. Questo vale anche per parti sostituite e riparate. Difetti e vizi presenti già al momento dell'acquisto devono essere segnalati immediatamente dopo la rimozione dall'imballaggio. Riparazioni che accorrono dopo il periodo di garanzia sono a pagamento.

Volume di garanzia

L'apparecchio è stato prodotto accuratamente secondo severe direttive di qualità e controllato con coscienza prima della consegna.

La prestazione in garanzia vale per difetti del materiale o di fabbricazione. Questa garanzia non si estende a componenti del prodotto esposti a normale logorio,

che possono pertanto essere considerati come componenti soggetti a usura (ad es. Capacità della batteria). La garanzia non si estende altresì a danni che si verificano su componenti delicati nonché danni derivanti dal trasporto o altri incidenti.. Questa garanzia decade se il prodotto è stato danneggiato, non usato correttamente o non mantenuto. Per un uso corretto del prodotto devono essere osservate tutte le indicazioni riportate nelle istruzioni per l'uso. Destinazioni d'uso e azioni sconsigliate nelle istruzioni d'uso o dalle quali si viene avvertiti, sono tassativamente da evitare.

Il prodotto è destinato solo per i privati e non per uso commerciale. In caso di uso improprio, esercizio della forza e interventi non effettuati dalla nostra filiale di assistenza tecnica autorizzata, decade la garanzia.

Svolgimento in caso di garanzia

Per garantire una rapida elaborazione della Sua pratica, La preghiamo di seguire le seguenti indicazioni:

- Per tutte le richieste tenere a portata di mano lo scontrino fiscale e il codice di identificazione (IAN 426039_2301) come prova d'acquisto.
- I codici articolo sono riportati sulla targhetta del tipo.
- Nel caso in cui si dovessero verificare difetti funzionali o altri vizi, La preghiamo di contattare **telefonticamente** o per **e-mail**. Riceverà ulteriori informazioni sullo svolgimento del Suo reclamo.

- Un prodotto rilevato come difettoso può essere inviato con porto franco all'indirizzo di assistenza comunicato, previa consultazione del nostro servizio di assistenza tecnica, allegando la prova d'acquisto (scontrini fiscali) e l'indicazione, in che cosa consiste il difetto e quando si è verificato. Per evitare problemi di accettazione e costi aggiuntivi, usare tassativamente solo l'indirizzo che Le è stato comunicato. Assicurarsi che la spedizione non avvenga in porto assegnato, con merce ingombrante, corriere espresso o altro carico speciale. Spedire l'apparecchio inclusi tutti gli accessori forniti insieme al momento dell'acquisto e garantire un imballaggio di trasporto sufficientemente sicuro.

Servizio di riparazione

Per le riparazioni **non coperte dalla garanzia** rivolgersi al centro di assistenza, dove potrete ottenere un preventivo.

- Accettiamo solo apparecchi imballati sufficientemente e inviati a spese del cliente.

Nota: inviare l'apparecchio pulito e indicando il difetto all'indirizzo del centro di assistenza indicato.

- Non si accettano apparecchi inviati a carico del destinatario, tramite contrassegno, corriere espresso o altri invii speciali.
- Ci occuperemo di smaltire gratuitamente gli apparecchi difettosi che ci vengono spediti.

Service-Center

IT Assistenza Italia
Tel.: 800781188
E-mail: grizzly@lidl.it
IAN 426039_2301

MT Assistenza Malta
Tel.: 80062230
E-mail: grizzly@lidl.com.mt
IAN 426039_2301

Importatore

Si tenga presente che l'indirizzo indicato di seguito non è l'indirizzo del centro di assistenza. Per prima cosa contattare il centro di assistenza summenzionato.

Grizzly Tools GmbH & Co. KG
Stockstädter Str. 20
63762 Grobostheim
GERMANIA
www.grizzlytools.de

Ricambi e accessori

Pezzi di ricambio e accessori sono reperibili al sito

www.grizzlytools.shop. Qualora sorgessero problemi durante l'ordinazione, si prega di contattarci tramite il nostro negozio online. Per ulteriori domande, rivolgersi al Service-Center, p. 110

Pos. nr.	Designazione	No. d'ordine
4	Batteria	
	PAP 20 B1, 2,0 Ah	80001156
	PAP 20 B3, 4,0 Ah	80001157
5	Caricabatterie	
	PLG 20 C3; 4,5 A; EU	80001355
	PLG 20 C3; 4,5 A; UK	80001356

Traduzione delle dichiarazione CE di conformità originale

Prodotto: **Caricabatterie**

Modello: **PLG 20 C3**

Numero di serie: 000001 - 176000

L'oggetto della dichiarazione di cui sopra è conforme alla pertinente normativa di armonizzazione dell'Unione:

2014/35/EU • 2014/30/EU • 2011/65/EU & (EU) 2015/863

L'oggetto della dichiarazione di cui sopra è conforme alla direttiva 2011/65/EU del Parlamento europeo e del Consiglio dell'8 giugno 2011, sulla restrizione dell'uso di determinate sostanze pericolose nelle apparecchiature elettriche ed elettroniche.

Per garantire la conformità, sono state applicate le seguenti norme armonizzate e le norme e i regolamenti nazionali:

EN 60335-1:2012/A15:2021 • EN 60335-2-29:2021/A1:2021

EN IEC 63000:2018 • EN 62233:2008

EN IEC 55014-1:2021 • EN IEC 55014-2:2021

EN IEC 61000-3-2:2019/A1:2021 • EN 61000-3-3:2013/A2:2021

La presente dichiarazione di conformità è rilasciata sotto la responsabilità esclusiva del fabbricante:



Grizzly Tools GmbH & Co. KG
Stockstädter Str. 20
63762 Großostheim
GERMANIA
03.08.2023

Christian Frank
Mandatario della documentazione

Obsah

Úvod.....	113
Použití dle určení.....	113
Rozsah dodávky/příslušenství.....	114
Přehled.....	114
Technické údaje.....	114
Bezpečnostní pokyny.....	115
Význam bezpečnostních pokynů.....	116
Piktogramy a symboly.....	116
Piktogramy v návodu k obsluze....	117
Obecná bezpečnostní upozornění.....	117
Bezpečný provoz nabíječek akumulátorů.....	120
Příprava.....	122
Upozornění k akumulátorům.....	122
Kontrola stavu nabití akumulátoru.....	123
Vložení a vyjmutí akumulátoru....	123
Provoz.....	123
kontrolní indikace.....	123
Nabití akumulátoru.....	123
Spotřebované akumulátory.....	124
Čištění, údržba a skladování.....	124
Čištění.....	124
Údržba.....	124
Skladování.....	124
Upevnění nabíječky na stěnu (optional).....	124
Likvidace/ochrana životního prostředí.....	125
Pokyny pro likvidaci akumulátorů.....	125
Servis.....	125
Záruka.....	125
Opravná služba.....	127

Service-Center.....	127
Dovozce.....	127

Náhradní díly a příslušenství..... 127

Překlad původního ES prohlášení o shodě..... 128

Úvod

Blahopřejeme Vám k zakoupení Vaší nové nabíječky s akumulátorem (dále jen přístroj nebo elektrický nástroj). Vybrali jste si vysoce kvalitní přístroj. Tento přístroj byl odzkoušen během výroby na kvalitu a podroben výstupní kontrole. Funkčnost Vašeho přístroje je tím zajištěná.



Návod k obsluze je součástí tohoto přístroje. Obsahuje důležité pokyny pro bezpečnost, použití a likvidaci. Přečtěte si pečlivě návod k obsluze. Seznamte se s ovládacími prvky a správným používáním přístroje. Používejte přístroj pouze tak, jak je popsáno a pro určené oblasti použití. Návod k obsluze dobře uschovejte a v případě předání přístroje třetím osobám předejte veškerou dokumentaci.

Použití dle určení

akumulátor: Provozování přístrojů série **X 20 V TEAM**

nabíječka akumulátoru: Nabíjení akumulátorů série **X 20 V TEAM**

Provoz výhradně v suchých místnostech. Jakékoliv jiné použití, které není v tomto návodu k obsluze výslovně povoleno, může vést k poškození přístroje a pro uživatele představovat vážné nebezpečí. Ob-

sluha nebo uživatel zařízení nese zodpovědnost za nehody či škody na jiných osobách nebo jejich majetku. Přístroj je určen pro použití domácími kutily. Není určen pro trvalé komerční využívání. V případě komerčního použití záruka zaniká. Výrobce neručí za škody způsobené nesprávným použitím nebo nesprávnou obsluhou.

Přístroj je součástí série **X 20 V TEAM** a lze jej provozovat s akumulátory série **X 20 V TEAM**. Akumulátory série **X 20 V TEAM** se smí nabíjet pouze nabíječkami série **X 20 V TEAM**.

Rozsah dodávky/příslušenství

Vybalte přístroj a zkontrolujte rozsah dodávky.

Obalový materiál zlikvidujte správně dle předpisů.

- nabíječka akumulátoru
- Překlad původního návodu k používání

Akumulátor není součástí dodávky.

Přehled

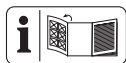

Obrázky přístroje naleznete na přední výklopné stránce.

- 1 odblokování akumulátoru
- 2 tlačítko (ukazatel stavu nabití)
- 3 ukazatel stavu nabití
- 4 akumulátor
- 5 nabíječka akumulátoru
- 6 kontrolní indikace, zelený
- 7 kontrolní indikace, červený

8 nabíjecí prohloubenina

Technické údaje

nabíječka akumulátoru

..... **PLG 20 C3**

Domezovací napětí *U*

..... 230–240 V~, 50 Hz

Domezovací výkon *P* 120 W

Třída ochrany II (dvojitá izolace)

Jištění přístroje T3.15A

Výstupní napětí 21,5 V =

Výstupní proud 4,5 A

Výstupní výkon 96,75 W

Doba nabíjení

Tuto nabíječku doporučujeme používat pouze k nabíjení následujících akumulátorů: PAP 20 B1, PAP 20 B3, Smart PAPS 204 A1, Smart PAPS 208 A1

Doba nabíjení (min)	PLG 20 C3
PAP 20 A1 PAP 20 A2 PAP 20 B1	35
PAP 20 A3 PAP 20 B3 Smart PAPS 204 A1	60
Smart PAPS 208 A1	120

Doba nabíjení je mimo jiné ovlivněna faktory, jako je teplota prostředí a akumulátoru a také použitého síťového napětí, a může se proto příj. lišit od uvedených hodnot.

Bezpečnostní pokyny



POZOR! Při použití elektrických nástrojů je nutné v rámci ochrany proti úrazu el. proudem, zranění a požáru nutně respektovat níže uvedená základní bezpečnostní opatření.

Děti od 8 let věku, osoby s omezenými fyzickými, smyslovými či psychickými schopnostmi a také osoby s nedostatečnými zkušenostmi či vědomostmi mohou s tímto přístrojem manipulovat pouze

pod dozorem jiné osoby, nebo pokud jim bylo vysvětleno bezpečné používání přístroje a jsou si vědomy případných rizik souvisejících s používáním přístroje. Děti si s přístrojem nesmí hrát. Čištění ani uživatelskou údržbu nesmí provádět děti bez dozoru.

VAROVÁNÍ! Zranění osob a hmotné škody v důsledku neodborné manipulace s akumulátorem. Dodržujte bezpečnostní pokyny a pokyny k nabíjení a správnému použití, uvedené v návodu k obsluze Vašeho akumulátoru a Vaší nabíječky série **X 20 V TEAM**. Podrobný popis nabíjení a další informace naleznete

v tomto samostatném návodu k obsluze.

Význam bezpečnostních pokynů

▲ NEBEZPEČÍ! Pokud tento bezpečnostní pokyn nedodržíte, dojde k nehodě. Důsledkem je vážné zranění nebo smrt.

▲ VAROVÁNÍ! Pokud tento bezpečnostní pokyn nedodržíte, dojde případně k nehodě. Mohlo by to mít za následek vážné zranění nebo smrt.

▲ UPOZORNĚNÍ! Pokud tento bezpečnostní pokyn nedodržíte, dojde k nehodě. V důsledku může dojít k drobnému nebo středně těžkému ublížení na zdraví.

OZNÁMENÍ! Pokud tento bezpečnostní pokyn

nedodržíte, dojde k nehodě. V důsledku může dojít k věčnému poškození.

Piktogramy a symboly Grafické značky na nabíječce



Přístroj je součástí série **X 20 V TEAM** a lze jej provozovat s akumulátory série **X 20 V TEAM**. Akumulátory série **X 20 V TEAM** se smí nabíjet pouze nabíječkami série **X 20 V TEAM**.



Pozor!



Před nabitím je třeba si přečíst návod k obsluze. Seznamte se s ovládacími prvky a správným používáním přístroje.



Elektrické nástroje nepatří do domácího odpadu.



Nabíječka je vhodná pouze pro použití v místnostech.



Jištění přístroje



Třída ochrany II (dvojitá izolace)



Kontrolky LED na nabíječce

Piktogramy v návodu k obsluze



Pozor!

Obecná bezpečnostní upozornění POUŽÍVÁNÍ A ÚDRŽBA AKUMULÁTOROVÉHO NÁŘADÍ

- Dobíjejte pouze nabíječkou této řady X 20 V TEAM.** Nabíječka, která je vhodná pro jeden typ akumulátoru, může při použití s jiným akumulátorem způsobit nebezpečí požáru.
- Používejte elektrické nářadí pouze se speciálně označenými akumulátory.** Použití jiných akumulátorů může dojít ke zranění a požáru.
- Pokud baterii nepoužíváte, uchovávejte ji mimo**

dosah jiných kovových předmětů, jako jsou kancelářské sponky, mince, klíče, hřebíky, šrouby nebo jiné malé kovové předměty, kvůli nimž může dojít k propojení kontaktů.

Kvůli zkratování svorek akumulátoru může dojít k popáleninám nebo požáru.

4. **Za nevhodných podmínek může z akumulátoru unikat kapalina – zabraňte kontaktu s ní. Pokud ke kontaktu náhodou dojde, opláchněte vodou. Pokud se kapalina dostane do očí, vyhledej-**

te navíc lékařskou pomoc. Kapalina vytékající z baterie může způsobit podráždění nebo popáleniny.

5. **Nepoužívejte akumulátor nebo nářadí, které je poškozené nebo upravené.** Poškozené nebo upravené akumulátory mohou vykazovat nepředvídatelné chování vedoucí k požáru, výbuchu nebo riziku zranění.
6. **Nevystavujte akumulátor ani nářadí ohni nebo nadměrné teplotě.** Při vystavení ohni nebo teplotě nad 130 °C může dojít k výbuchu.
7. **Dodržujte všechny pokyny pro na-**

bíjení a nenabíjejte akumulátor ani nářadí mimo teplotní rozsah uvedený v pokynech.

Při nesprávném nabíjení nebo při teplotách mimo stanovený rozsah může dojít k poškození akumulátoru a zvýšenému riziku požáru.

SERVIS

- Poškozené akumulátory nikdy neopravujte.** Servis akumulátorových sad by měl provádět pouze výrobce nebo autorizovaní poskytovatelé servisu.

Zvláštní bezpečnostní pokyny pro akumulátorové přístroje

- Před vložením akumulátoru se ujistěte, zda je přístroj vypnutý.** Vložení akumulátoru do zapnutého elektrického nástroje může vést k úrazům.
- Akumulátory nabíjejte pouze ve vnitřních prostorech, protože nabíječka je určena pouze k tomu. Nebezpečí úrazu elektrickým proudem.**
- Ke snížení rizika úrazu elektrickým proudem vytáh-**

něte před čištěním nabíječky zástrčku nabíječky ze zásuvky.

- **Akumulátor nevystavujte po delší dobu silnému slunečnímu záření a neodkládejte jej na topná tělesa.**

Vysoká teplota škodí akumulátoru a navíc může dojít k explozi.

- **Nechte zahřátý akumulátor před nabíjením vychladnout.**
- **Akumulátor neotevírejte a zabraňte mechanickému poškození akumulátoru.** Hrozí nebezpečí zkratu, přičemž se mohou uvolňovat výpary dráždivé dýchací

cesty. Zajistěte přívod čerstvého vzduchu a dodatečně vyhledejte lékařskou pomoc.

- **Nepoužívejte akumulátory, které nelze opětovně nabíjet.** Mohlo by dojít k poškození přístroje.

- **Používejte pouze příslušenství doporučené společností PARKSIDE.**

Kvůli nevhodnému příslušenství může dojít k úrazu elektrickým proudem nebo požáru.

Bezpečný provoz nabíječek akumulátorů

- Děti musí být pod dohledem, aby se zajistilo, že si nebudou hrát s přístrojem.

- **Tuto nabíječku použijte výhradně k nabíjení akumulátorů série X 20 V TEAM.** Nabíjení jiných akumulátorů může způsobit zranění a nebezpečí požáru a výbuchu.
- **Před každým použitím zkontrolujte nabíječku, kabel a zástrčku a nechte je případně opravit kvalifikovaným personálem s použitím výhradně originálních náhradních dílů. Vadnou nabíječku nepoužívejte a sami ji neotevírejte.** Tím je zajištěno, že přístroj bude i nadále bezpečný.
- **Dbejte na to, aby síťové napětí odpovídalo údajům na typovém štítku nabíječky.** Hrozí nebezpečí úrazu elektrickým proudem.
- **Nabíječku udržujte v čistém stavu a chraňte ji před vlhkostí a deštěm. Nabíječku nikdy nepoužívejte venku.** Při znečištění a vniknutí vody dovnitř nabíječky se zvýší riziko úrazu elektrickým proudem.
- **Zabraňte mechanickému poškození nabíječky.** Poškození mohou vést k vnitřním zkratům.
- **Nabíječka se nesmí provozovat na**

hořlavém podkladu ani v jeho blízkosti (např. papír, textilie). Hrozí nebezpečí požáru v důsledku tepla uvolňovaného při nabíjení.

- Pokud je síťový připojovací kabel tohoto přístroje poškozen, musí jej vyměnit výrobce, jeho zákaznická služba nebo podobně kvalifikovaná osoba, aby se zamezilo nebezpečí. obraťte se na servisní středisko.
- Jakmile je akumulátor plně nabitý, vytáhněte síťovou zástrčku a odpojte nabíječku od akumulátoru.
- Nenabíjejte v nabíječce akumulátory, které nelze nabíjet.

Příprava

⚠ VAROVÁNÍ! Nebezpečí zranění v důsledku neúmyslného spuštění přístroje. Vložte akumulátor do přístroje až tehdy, až když je přístroj úplně připraven k použití.

Upozornění k akumulátorům

⚠ VAROVÁNÍ! Nebezpečí poranění v důsledku unikajícího elektrolytického roztoku! Akumulátor nevystavujte extrémním podmínkám, například vysokým teplotám a nárazům. Při zasažení očí či pokožky opláchněte postižené místo vodou nebo neutralizátorem a vyhledejte pomoc lékaře.

- Před jakoukoliv prací na přístroji vypněte přístroj a vytáhněte akumulátor z přístroje.
- Akumulátor dosáhne svou plnou kapacitu až po několikanásobném nabíjení.
- Před prvním použitím akumulátor nabíjete.
- Jestliže se významně zkrátí provozní doba, i když je akumulátor nabitý, znamená to, že akumulátor je u konce své životnosti a je nutné jej vyměnit. Používejte pouze originální náhradní akumulátor série **X 20 V TEAM**, který můžete zakoupit prostřednictvím online obchodu (www.grizzlytools.shop).
- V každém případě vždy dbejte bezpečnostních pokynů a také předpisů a upozornění týkajících se ochrany životního prostředí.

Kontrola stavu nabití akumulátoru

1. Stiskněte tlačítko (2) vedle ukazatele stavu nabití (3) na akumulátoru (4). LED ukazatele stavu nabití indikují stav nabití akumulátoru.

LED	Význam
červený, oranžový, zelený	akumulátor je nabitý
červený, oranžový	akumulátor je částečně nabitý
červený	akumulátor je nutné dobít

2. Nabijte akumulátor (4), když svítí pouze červená LED ukazatele stavu nabití (3).

Vložení a vyjmutí akumulátoru

VAROVÁNÍ! Nebezpečí zranění v důsledku neúmyslného spuštění přístroje. Vložte akumulátor do přístroje až tehdy, až když je přístroj úplně připraven k použití.

OZNÁMENÍ! Nebezpečí poškození! Nesprávný akumulátor může poškodit přístroj a akumulátor.

Vložení akumulátoru

1. Zasuňte akumulátor (4) podél vodící lišty do držáku akumulátoru. Akumulátor se slyšitelně zablokuje.

Vyjmutí akumulátoru

1. Stiskněte a podržte odblokování akumulátoru (1) na akumulátoru (4).
2. Vytáhněte akumulátor z držáku akumulátoru.

Provoz

kontrolní indikace

Význam kontrolních ukazatelů (6/7) na nabíječe:

zelený (6)	červený (7)	Význam
svítí	–	<ul style="list-style-type: none"> • Akumulátor je zcela nabitý • připravena (akumulátor není vložen)
–	svítí	Akumulátor se nabíjí
–	blikají	Akumulátor přehřátý
blikají	blikají	Akumulátor je vadný

Nabití akumulátoru

OZNÁMENÍ! Nebezpečí úrazu elektrickým proudem. Akumulátor nabíjejte pouze v suchých místnostech. Před zapojením nabíječky musí být vnější plochy akumulátoru čisté a suché.

Upozornění

- Nechte zahřátý akumulátor před nabíjením vychladnout.

Nabití akumulátoru

1. Popřípadě vyjměte akumulátor (4) z přístroje.
2. Zasuňte akumulátor (4) do nabíjecí prohloubeniny (8).

3. Zastrčte nabíječku akumulátoru (5) do zásuvky.
4. Po úspěšném dokončení nabíjení odpojte nabíječku akumulátoru (5) od sítě.
5. Vytáhněte akumulátor (4) z nabíjecí prohloubeniny (8).

Spotřebované akumulátory

- Výrazně zkrácená provozní doba i přes nabití znamená, že akumulátor je vybitý a je nutné jej vyměnit. Používejte pouze originální náhradní akumulátor série **PARKSIDEX 20 V TEAM**, který můžete zakoupit prostřednictvím online obchodu (viz).
- V každém případě vždy dbejte bezpečnostních pokynů a také předpisů a upozornění týkajících se ochrany životního prostředí (viz).

Čištění, údržba a skladování

VAROVÁNÍ! Nebezpečí zranění v důsledku neúmyslného spuštění přístroje. Chraňte se při údržbě a čištění. Vypněte přístroj a vyjměte akumulátor (4). Opravné a údržbářské práce, které nejsou popsány v tomto návodu k obsluze, přenechte našemu servisnímu centru. Používejte pouze originální náhradní díly.

Čištění

Vyčistěte nabíječku a akumulátor suchým hadříkem nebo štětcem. Nepoužívejte vodu ani kovové předměty.

Údržba

Přístroj je bezúdržbový.

Skladování

Přístroj a příslušenství skladujte vždy:

- čisté
- suché
- chráněné před prachem
- mimo dosah dětí

Skladovací teplota akumulátoru a přístroje je mezi 0 °C až 45 °C. Během skladování zabraňte extrémnímu chladu nebo teplu, aby akumulátor neztratil výkon. Před delším uskladněním (např. zazimování) vyjměte akumulátor z přístroje (dodržujte samostatný návod k obsluze pro akumulátor a nabíječku).

Upevnění nabíječky na stěnu (optional)

Nabíječku (5) můžete také upevnit na stěnu.

Upozornění

- Při vrtání dbejte na to, aby nedošlo k poškození žádného napájecího vedení. Pro jejich nalezení použijte vhodné detektory nebo se podívejte do plánu instalace.
- Při kontaktu s elektrickým vedením může dojít k úrazu elektrickým proudem a požáru, kontakt s plynovým vedením může způsobit explozi.
- Při poškození vodovodního vedení může dojít k hmotným škodám a úrazu elektrickým proudem.
- Vhodný průměr hlavy šroubu: 7-9 mm

Postup

1. Našroubujte dva šrouby pomocí hmoždinek v požadované poloze do

stěny. Vzdálenost mezi šrouby: 102 mm

2. Nechte hlavy šroubů vyčnívat od stěny. Vzdálenost od stěny: ≈ 10 mm
3. Nabíječku nasadíte s otvory nástěnného držáku na oba šrouby a poté tahejte nabíječku dolů až na doraz.

Likvidace/ochrana životního prostředí

Vyjměte akumulátor z přístroje a přístroj, akumulátor, příslušenství a obal odevzdejte k ekologické recyklaci.



Elektrické nástroje nepatří do domácího odpadu.

Symbol přeškrtnuté popelnice na kolečkách znamená, že tento výrobek nesmí být po skončení své životnosti likvidován jako neříděný komunální odpad.

Směrnice 2012/19/EU o odpadních elektrických a elektronických zařízeních (OEEZ):

Spotřebitelé jsou ze zákona povinni recyklovat elektrická a elektronická zařízení na konci jejich životnosti způsobem šetrným k životnímu prostředí. Tímto způsobem je zajištěna recyklace šetrná k životnímu prostředí a šetřící zdroje.

V závislosti na tom, jak je vše implementováno ve vnitrostátním právu, máte následující možnosti:

- vrátit v prodejně,
- odevzdat na oficiálním sběrném místě,
- zaslat zpět výrobci/distributorovi.

Tento stav se netýká příslušenství starých přístrojů a pomocných prostředků bez elektrických součástí.

Pokyny pro likvidaci akumulátorů



Akumulátor neodhazujte do domovního odpadu ani do ohně (nebezpečí exploze) či do vody. Poškozené akumulátory mohou při úniku jedovatých výparů či kapalin poškodit životní prostředí a zdraví osob.

Akumulátory zlikvidujte podle místních předpisů. Vadné nebo vybité akumulátory se musí recyklovat v souladu se směrnici č. 2006/66/ES. Akumulátor odevzdejte na sběrném místě pro staré baterie, kde bude recyklován v souladu s předpisy na ochranu životního prostředí. V případě dotazů se obraťte na místní organizaci pro likvidaci odpadů nebo na naše servisní centrum. Akumulátory likvidujte ve vybitém stavu. Doporučujeme póly akumulátoru přelepit lepící páskou, čímž zabráníte zkratu. Akumulátor neotevírejte.

Servis

Záruka

Vážení zákazníci,

Na tento přístroj poskytujeme 3 letou záruku od data zakoupení.

V případě závady tohoto výrobku vám vůči prodejci výrobku přináleží zákonná práva. Tato zákonná práva nejsou omezena naší následovně uvedenou zárukou.

Záruční podmínky

Záruční doba začíná běžet ode dne nákupu. Ušchovejte si, prosím, originál účtenky pro pozdější použití. Tento dokument budete potřebovat jako doklad o koupi.

Zjistíte-li během tří let od data koupě u tohoto výrobku materiálovou nebo výrobní vadu, bude výrobek námi, podle našeho výběru, bezplatně opraven nebo nahrazen. Tato záruční oprava předpokládá, že během tříleté lhůty předložíte poškozený přístroj s dokladem o koupi (pokladní stvrzenka) a písemně krátce popíšete, v čem spočívá závada a kdy k ní došlo. Bude-li závada kryta naší zárukou, získáte zpět opravený nebo nový výrobek. Opravou nebo výměnou výrobku nezačíná záruční doba běžet od začátku.

Záruční doba a zákonné nároky na odstranění vady

Záruční doba se neprodlužuje poskytnutím záruky. Toto platí i pro nahrazené a opravené díly. Již při koupi zjištěné závady a nedostatky musíte nahlásit okamžitě po vybalení výrobku. Po uplynutí záruční doby musíte uhradit náklady za provedené opravy.

Rozsah záruky

Přístroj byl precizně vyroben podle přísných jakostních směrnic a před dodáním byl svědomitě zkontrolován.

Záruční oprava se vztahuje na materiálové nebo výrobní vady. Tato záruka se netýká dílů výrobku, které jsou vystaveny normálnímu opotřebení, a lze je považovat za spotřební materiál (např. kapacita akumulátoru), nebo poškození křehkých dílů.

Tato záruka neplatí, je-li výrobek poškozen z důvodu neodborného používání, nebo pokud u něj nebyla prováděna údržba. Pro odborné používání výrobku musí být přesně dodržovány všechny pokyny uvedené v návodu k obsluze. Bezpodmínečně je třeba zabránit používání a manipulacím s výrobkem, které nejsou v návodu k obsluze doporučeny, nebo je před nimi varováno.

Výrobek je určen jen pro soukromé účely a ne pro komerční využití. Záruka zaniká v případě zneužívání a neodborné manipulace, používání nadměrné síly a při zásazích, které nebyly provedeny naším autorizovaným servisem.

Postup v případě uplatňování záruky

Pro zajištění rychlého zpracování vaší žádosti, prosím, postupujte podle následujících pokynů:

- Na důkaz, že jste výrobek zakoupili, mějte pro jakékoli případné dotazy připravenou pokladní stvrzenku a číslo výrobku (IAN 426039_2301).
- Číslo výrobku je uvedeno na typovém štítku.
- Pokud by došlo k funkční poruše nebo jiným závadám, nejdříve **telefonicky** nebo **e-mailem** kontaktujte níže uvedené servisní oddělení. Pak získáte další informace o vyřízení vaší reklamace.
- Výrobek označený jako vadný můžete po domluvě s naším zákaznickým servisem, s připojením dokladu o koupi (pokladní stvrzenky) a po uvedení, v čem závada spočívá a kdy k ní došlo, přeposlat bez platby poštovné.

ho na vám sdělenou adresu příslušného servisu. Aby bylo zabráněno problémům s přijetím a dodatečnými náklady, bezpodmínečně použijte jen tu adresu, která vám bude sdělena. Zajistěte, aby zásilka nebyla odeslána nevyplaceně jako nadměrné zboží, expres nebo jiný, zvláštní druh zásilky. Příklad zašlete včetně všech částí příslušenství dodaných při zakoupení a zajistěte dostatečně bezpečný přepravní obal.

- Nepřijmou se přístroje zaslané neoprávněně, přístroje zasílané jako objemné zboží nebo expres zaslané přístroje nebo přístroje odeslaná jinou speciální dopravou.
- Vaše odeslané vadné přístroje zlikvidujeme bezplatně.

Service-Center



Servis Česko

Tel.: 800143873

E-mail: grizzly@lidl.cz

IAN 426039_2301

Oprávněná služba

Pro opravy, **kteří nepodléhají záruce**, se obraťte na servisní středisko. Tam Vám rádi poskytneme odhad nákladů.

- Můžeme přijímat pouze přístroje, které byly při zaslání dostatečně zabaleny a odfankovány.

Upozornění: Zašlete Váš přístroj vyčištěný a s odkazem na závadu na adresu uvedenou v servisním středisku.

Dovozce

Upozorňujeme, že následující adresa není servisní adresou. Nejprve kontaktujte výše uvedené servisní středisko.

Grizzly Tools GmbH & Co. KG
Stockstädter Str. 20
63762 Großostheim
NĚMECKO
www.grizzlytools.de

Náhradní díly a příslušenství

Náhradní díly a příslušenství dostanete na webových stránkách www.grizzlytools.shop. Pokud máte problémy při objednání, kontaktujte nás prostřednictvím našeho online obchodu. V případě dalších dotazů se obraťte na Service-Center, str. 127

Poz. č.	Název	Obj. č.
4	akumulátor	
	PAP 20 B1, 2,0 Ah	80001156
	PAP 20 B3, 4,0 Ah	80001157
5	nabíječka akumulátoru	
	PLG 20 C3; 4,5 A; EU	80001355
	PLG 20 C3; 4,5 A; UK	80001356

Překlad původního ES prohlášení o shodě

Výrobek: **Nabíječka baterii**

Model: **PLG 20 C3**

Sériové číslo: 000001 - 176000

Výše popsaný předmět prohlášení je ve shodě s příslušnými harmonizačními právními předpisy Unie:

2014/35/EU • 2014/30/EU • 2011/65/EU & (EU) 2015/863

Výše popsaný předmět prohlášení je ve shodě se směrnicí Evropského parlamentu a Rady 2011/65/EU ze dne 8. června 2011 o omezení používání některých nebezpečných látek v elektrických a elektronických zařízeních.

Pro zajištění shody byly použity následující harmonizované normy a národní normy a předpisy:

EN 60335-1:2012/A15:2021 • EN 60335-2-29:2021/A1:2021

EN IEC 63000:2018 • EN 62233:2008

EN IEC 55014-1:2021 • EN IEC 55014-2:2021

EN IEC 61000-3-2:2019/A1:2021 • EN 61000-3-3:2013/A2:2021

Toto prohlášení o shodě vydal na vlastní odpovědnost výrobce:



Grizzly Tools GmbH & Co. KG
Stockstädter Str. 20
63762 Großostheim
NĚMECKO
03.08.2023

Christian Frank
Zplnomocněný zástupce dokumentace

Obsah

Úvod..... 129

Používanie na určený účel.....	129
Rozsah dodávky/Príslušenstvo.....	130
Prehľad.....	130
Technické údaje.....	130

Bezpečnostné pokyny..... 131

Význam bezpečnostných pokynov.....	132
Piktogramy a symboly.....	132
Piktogramy v návode na obsluhu.....	133
Všeobecné bezpečnostné výstrahy.....	133
Bezpečná prevádzka nabíjačiek akumulátorov.....	137

Príprava..... 138

Pokyny k akumulátorom.....	138
Kontrola stavu nabitia akumulátora.....	139
Vloženie a vybratie akumulátora.....	139

Prevádzka..... 139

Kontrolná signálka.....	139
Nabíjanie akumulátora.....	139
Opotrebované akumulátory.....	140

Čistenie, údržba a skladovanie..... 140

Čistenie.....	140
Údržba.....	140
Skladovanie.....	140
Upevnenie nabíjačky na stenu (voliteľne).....	140

Likvidácia/ochrana životného prostredia..... 141

Pokyny na likvidáciu akumulátorov.....	141
--	-----

Servis..... 142

Záruka.....	142
Opravný servis.....	143
Service-Center.....	143
Importér.....	143

Náhradné diely a príslušenstvo..... 144

Preklad originálneho vyhlásenia o zhode ES..... 145

Úvod

Srdečné blahoželanie ku kúpe vašej novej nabíjačky s akumulátorom (v nasledujúcej časti nazývanej prístroj alebo elektrické náradie).

Rozhodli ste sa tým pre vysoko kvalitný prístroj. Tento prístroj bol počas výroby skontrolovaný vzhľadom na kvalitu a podrobený výrobnej kontrole. Tým je zabezpečená funkčná schopnosť prístroja.



Návod na obsluhu je súčasťou tohto prístroja. Obsahuje dôležité pokyny pre bezpečnosť, používanie a likvidáciu. Starostlivo si prečítajte návod na obsluhu. Oboznámte sa s ovládacími dielmi a správnym používaním prístroja. Prístroj používajte iba ako je opísané a na uvedené oblasti použitia. Návod na obsluhu si dobre uschovajte a pri odovzdávaní prístroja tretej osobe dodajte tiež všetky podklady.

Používanie na určený účel

Akumulátor: Prevádzkovanie prístrojov série **X 20 V TEAM**

Nabíjačka akumulátorov: Nabíjanie akumulátorov série **X 20 V TEAM**
Prevádzka výlučne v suchých priestoroch.

Každé iné používanie, ktoré nie je v tomto návode na obsluhu výslovne povolené, môže predstavovať vážne nebezpečenstvo pre používateľa a viesť k škodám na prístroji. Obsluhujúca osoba alebo používateľ je zodpovedný za zranenia iných ľudí alebo poškodenia ich majetku. Prístroj je určený na použitie pre domácich majstrov. Nie je koncipovaný na trvalé komerčné nasadenie. Pri komerčnom používaní záruka zaniká. Výrobca neručí za škody, ktoré vzniknú v dôsledku používania v rozpore s určením alebo nesprávnej obsluhy.

Prístroj je súčasťou série **X 20 V TEAM** a môže sa prevádzkovať s akumulátormi série **X 20 V TEAM**. Akumulátory série **X 20 V TEAM** sa smú nabíjať iba s nabíjačkami série **X 20 V TEAM**.

Rozsah dodávky/Príslušenstvo

Vybalte prístroj a skontrolujte rozsah dodávky.

Obalový materiál riadne zlikvidujte.

- Nabíjačka akumulátorov
- preklad pôvodného návodu na použitie

Akumulátor nie je súčasťou dodávky.

Prehľad

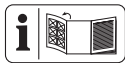

Obrázky prístroja nájdete na prednej vyklápacej strane.

- 1 Odblokovanie akumulátora
- 2 Tlačidlo (Signalizácia stavu nabitia)
- 3 Signalizácia stavu nabitia
- 4 Akumulátor

- 5 Nabíjačka akumulátorov
- 6 Kontrolná signálka, zelený
- 7 Kontrolná signálka, červený
- 8 Nabíjacia šachta

Technické údaje

Nabíjačka akumulátorov

..... **PLG 20 C3**

Dimenzačné napätie *U*

..... 230–240 V~, 50 Hz

Dimenzačný výkon *P* 120 W

Trieda ochrany II (dvojitá izolácia)

Poistka prístroja T3.15A

Výstupné napätie 21,5 V =

Výstupný prúd 4,5 A

Výstupný výkon 96,75 W

Čas nabíjania

Túto nabíjačku odporúčame používať len na nabíjanie nasledujúcich batérií: PAP 20 B1, PAP 20 B3, Smart PAPS 204 A1, Smart PAPS 208 A1

Čas nabíjania (min.)	PLG 20 C3
PAP 20 A1 PAP 20 A2 PAP 20 B1	35
PAP 20 A3 PAP 20 B3 Smart PAPS 204 A1	60
Smart PAPS 208 A1	120

Doba nabíjania je okrem iného ovplyvnená faktormi, ako je teplota prostredia a akumulátora a tiež použitého sieťového napätia, a môže sa preto príp. líšiť od uvedených hodnôt.

Bezpečnostné pokyny



POZOR! Pri používaní elektrického náradia je potrebné na ochranu proti zásahu elektrickým prúdom a nebezpečenstvu zranenia a požiaru dodržiavať nasledujúce základné bezpečnostné opatrenia.

Tento prístroj môžu používať deti staršie ako 8 rokov, ako aj osoby so zníženými psychickými, sensorickými alebo mentálnymi schopnosťami alebo

nedostatkom skúsenosti a vedomostí, ak sú pod dohľadom alebo boli zaškolené vzhľadom na bezpečné používanie prístroja a porozumeli nebezpečenstvu vyplývajúcemu z používania. Deti sa nesmú hrať s prístrojom. Čistenie a používateľskú údržbu nesmú vykonávať deti bez dozoru.

VAROVANIE! Poškodenia zdravia osôb a vecné škody v dôsledku neodbornej manipulácie s akumulátorom. Dodržiavajte bezpečnostné pokyny a pokyny k nabíjaniu a správne používaniu v návode na obsluhu vášho akumulátora a nabíjačky série **X 20 V TEAM**. Podrobnejší opis k nabíjaniu a

d'alsie informácie nájdete v samostatnom návode na obsluhu.

Význam bezpečnostných pokynov

▲ NEBEZPEČENSTVO!

Keď tento bezpečnostný pokyn nebudete dodržiavať, nastane úraz. Následkom je ťažké telesné poranenie alebo smrť.

▲ **VAROVANIE!** Keď tento bezpečnostný pokyn nebudete dodržiavať, môže nastať úraz. Následkom je možné telesné poranenie alebo smrť.

▲ **OPATRNE!** Keď tento bezpečnostný pokyn nebudete dodržiavať, nastane úraz. Následok je možné ľahké alebo stred-

ne ťažké telesné poranenie.

UPOZORNENIE! Keď tento bezpečnostný pokyn nebudete dodržiavať, nastane úraz. Následkom sú možní vecné škody.

Piktogramy a symboly

Piktogramy na nabíjačke



Prístroj je súčasťou série **X 20 V TEAM** a môže sa prevádzkovať s akumulátormi série **X 20 V TEAM**.

Akumulátory série **X 20 V TEAM** sa smú nabíjať iba s nabíjačkami série **X 20 V TEAM**.



Pozor!



Pred nabíjaním si prečítajte návod na obsluhu. Oboznámte sa s prvkami obsluhy a správnym používaním prístroja.



Elektrické prístroje nepatria do domového odpadu.



Nabíjačka je vhodná len na používanie vo vnútorných priestoroch.



Poistka prístroja



Trieda ochrany II (dvojitá izolácia)



Kontrolné LED diódy na nabíjačke

Piktogramy v návode na obsluhu



Pozor!

Všeobecné bezpečnostné výstrahy POUŽÍVANIE A STAROSTLIVOSŤ O AKUMULÁTOROVÉ NÁRADIE

- Nabíjajte len s nabíjačkou radu X 20 V TEAM.** Keď sa nabíjačka, ktorá je vhodná pre jeden typ akumulátora, použije na iný akumulátor, môže hroziť nebezpečenstvo požiaru.
- Elektrické náradie používajte len s akumulátormi, ktoré sú preň určené.** Pri použití iný-

ch akumulátorov môže hroziť nebezpečenstvo zranenia alebo požiaru.

3. **Keď akumulátor nepoužívate, majte ho mimo iných kovových predmetov, ako sú spin-ky na papier, mince, kľúče, klince, skrutky alebo iné malé kovové predmety, ktoré by mohli premostiť svorky akumulátora.** Premostenie svoriek akumulátora môže spôsobiť popálenie alebo požiar.
4. **Z akumulátora môže pri nesprávnom používaní vytekať kvapalina. Vyhýbajte sa**

kontaktnu s touto kvapalinou. Po náhodnom kontakte opláchnite postihnuté miesto vodou. Ak sa dostane kvapalina z akumulátora do očí, vyhľadajte aj lekársku pomoc.

Kvapalina z akumulátora môže spôsobiť podráždenie pokožky alebo popáleniny.

5. **Nepoužívajte akumulátor alebo náradie, ktoré je poškodené alebo upravované.** Poškodené alebo upravované akumulátory môžu byť nepredvídateľné, čo môže viesť k vzniku požiaru, výbuchu alebo zraneniu.

6. **Akumulátor ani náradie nevystavujte pôsobeniu ohňa ani vysokým teplotám.** Vystavenie pôsobeniu ohňa alebo teploty nad 130 °C môže spôsobiť výbuch.
7. **Dodržujte všetky pokyny na nabíjanie a akumulátor ani nástroj nenabíjajte mimo teplotného rozsahu uvedeného v pokynoch.** Nesprávne nabíjanie alebo nabíjanie pri teplotách mimo stanoveného rozsahu môže akumulátor poškodiť alebo zvýšiť riziko požiaru.

SERVIS

1. **Poškodené akumulátory nikdy neopravujte.** Akumulátory môže opravovať len výrobca alebo autorizovaný servis.

Zvláštne bezpečnostné pokyny pre prístroje s akumulátorom

- **Skôr ako vložíte akumulátor, uistite sa, že je prístroj vypnutý.** Vloženie akumulátora do elektrického náradia, ktoré je zapnuté, môže viesť k úrazom.
- **Vaše akumulátory nabíjajte iba vo vnútornej oblasti, pretože nabíjačka je na to urč-**

- ná. Nebezpečenstvo zásahu elektrickým prúdom.**
- **Aby sa znížilo riziko zásahu elektrickým prúdom, pred čistením vytiahnite zástrčku nabíjačky zo zásuvky.**
 - **Akumulátor nikdy nevystavujte dlhší čas silnému slnečnému žiareniu a nedávajte ho na vykurovacie telesá.** Teplo škodí akumulátoru a existuje nebezpečenstvo výbuchu.
 - **Zohriaty akumulátor nechajte pred nabíjaním vychladnúť.**
 - **Akumulátor neotvárajte a zabráňte jeho mechanickému poškodeniu.** Existuje nebezpečenstvo skratu a môžu uniknúť výpary, ktoré dráždia dýchacie cesty. Postarajte o čerstvý vzduch a vyžiadajte navyše lekársku pomoc.
 - **Nepoužívajte opätovne nabíjateľné batérie.** Prístroj by sa mohol poškodiť.
 - **Používajte len príslušenstvo, ktoré odporúča spoločnosť PARKSIDE.** Nevhodné príslušenstvo môže spôsobiť úraz elektrickým prúdom alebo požiar.

Bezpečná prevádzka nabíjačiek akumulátorov

- Deti majú byť pod dohľadom, aby sa zabezpečilo, že sa nebudú hrať s prístrojom.
- **Nabíjačku používajte výlučne na nabíjanie akumulátorov série X 20 V TEAM.** Nabíjanie iných akumulátorov môže spôsobiť poranenia a nebezpečenstvo požiaru a výbuchu.
- **Pred každým použitím nabíjačky skontrolujte kábel a zástrčku a nechajte ju opravovať len kvalifikovaným odborným personálom**

- a len s originálnymi náhradnými dielmi. Chybnú nabíjačku nepoužívajte a sami ju neotvárajte. Tým sa zabezpečí, že bezpečnosť prístroja zostane zachovaná.
- **Dávajte pozor na to, aby sieťové napätie sa zhodovalo s údajmi na typovom štítku na nabíjačke.** Existuje nebezpečenstvo zásahu elektrickým prúdom.
 - **Nabíjačku udržiavajte čistú a chráňte ju pred vlhkosťou a dažďom. Nabíjačku nikdy nepoužívajte vonku.** Znečistením a vniknutím vody sa zvýši

riziko zásahu elektrickým prúdom.

- **Zabráňte mechanickým poškodeniam nabíjačky.** Môže to spôsobiť vnútorný elektrický skrat.
- **Nabíjačka sa nesmie prevádzkovať v blízkosti alebo na horľavom podklade (napr. papier, textilie).** Existuje nebezpečenstvo požiaru v dôsledku tepla, ktoré vzniká pri nabíjaní.
- Ak sa sieťový pripojovací kábel tohto prístroja poškodí, musí sa vymeniť výrobcom, jeho zákazníckym servisom alebo podobnou kvalifikovanou osobou, aby sa zabránilo ohroze-

niam. Obráťte sa na servisné centrum.

- Keď je akumulátor úplne nabitý, vyťahnite sieťovú zástrčku a nabíjačku odpojte od akumulátora.
- Na nabíjačke nenabíjajte nenabíjateľné batérie.

Príprava

⚠ VAROVANIE! Nebezpečenstvo poranenia v dôsledku nechcene rozbehnutého prístroja. Akumulátor vložte do prístroja až vtedy, keď je prístroj úplne pripravený na použitie.

Pokyny k akumulátorom

⚠ VAROVANIE! Nebezpečenstvo poranenia v dôsledku unikajúceho roztoku elektrolytu! Akumulátor nevystavujte extrémnym podmienkam ako sú teplo a nárazy. Pri kontakte s očami alebo pokožkou umyte postihnuté miesta vodou alebo neutrálnym prostriedkom a vyhľadajte lekársku pomoc.

- Vypnite prístroj a pred všetkými prácami vyberte akumulátor z prístroja.
- Akumulátor dosiahne svoju plnú kapacitu až po viacnásobnom nabití.
- Akumulátor nabíte pred prvým použitím.

- Podstatné skrátenie času prevádzky, napriek nabitíu, poukazuje na to že, akumulátor je vybitý a musí sa vymeniť. Používajte len originálny náhradný akumulátor série **X 20 V TEAM**, ktorý si môžete zakúpiť cez internetový obchod (www.grizzlytools.shop).
- V každom prípade dodržiavajte platné bezpečnostné predpisy, ako aj ustanovenia a pokyny ochrany životného prostredia.

Kontrola stavu nabitia akumulátora

1. Stlačte tlačidlo (2) vedľa signalizácie stavu nabitia (3) na akumulátore (4). LED diódy signalizácie stavu nabitia ukazujú stav nabitia akumulátora.

LED diódy	Význam
červený, oranžový	Akumulátor je nabitý
červený, oranžový	Akumulátor je čiastočne nabitý
červený	Akumulátor sa musí nabíť

2. Nabite akumulátor (4), keď svieti už iba červená LED indikácie stavu nabitia (3).

Vloženie a vybratie akumulátora

VAROVANIE! Nebezpečenstvo poranenia v dôsledku nechcene rozbehnutého prístroja. Akumulátor vložte do prístroja až vtedy, keď je prístroj úplne pripravený na použitie.

UPOZORNENIE! Nebezpečenstvo poškodenia! Nesprávny akumulátor môže prístroj a akumulátor poškodiť.

Vloženie akumulátora

1. Akumulátor (4) zasuňte pozdĺž vodiacej lišty do držiaka akumulátora. Akumulátor počuteľne zapadne.

Vybratie akumulátora

1. Stlačte a podržte stlačené odblokovanie akumulátora (1) na akumulátore (4).
2. Vytiahnite akumulátor z držiaka akumulátora.

Prevádzka

Kontrolná signálka

Význam kontrolných signáliek (6/7) na nabíjačke:

zelený (6)	červený (7)	Význam
svieti	—	<ul style="list-style-type: none"> • Akumulátor je plne nabitý • pripravený (nie je vložený žiadny akumulátor)
—	svieti	Akumulátor sa nabíja
—	bliká	Prehriaty akumulátor
bliká	bliká	Chybný akumulátor

Nabíjanie akumulátora

UPOZORNENIE! Nebezpečenstvo poranení v dôsledku zásahu elektrickým prú-

dom. Akumulátor nabíjajte len v suchých priestoroch. Predtým než pripojíte nabíjačku, vonkajšia plocha akumulátora musí byť čistá a suchá.

Upozornenia

- Zohriaty akumulátor nechajte pred nabíjaním vychladnúť.

Nabíjanie akumulátora

1. V prípade potreby vyberte akumulátor (4) z prístroja.
2. Zasuňte akumulátor (4) do nabíjacej šachty (8).
3. Nabíjačku akumulátorov (5) zapojte do zásuvky.
4. Po uskutočnenom nabíjaní odpojte nabíjačku akumulátorov (5) od siete.
5. Vytiahnite akumulátor (4) z nabíjacej šachty (8).

Opotrebované akumulátory

- Podstatné skrátenie času prevádzky, napriek nabitíu, poukazuje na to že, akumulátor je vybitý a musí sa vymeniť. Používajte len originálny náhradný akumulátor série **PARKSIDE X 20 V TEAM**, ktorý môžete zakúpiť prostredníctvom internetového obchodu (pozri).
- V každom prípade dodržiavajte predpisy ako aj ustanovenia a pokyny ochrany životného prostredia (pozri).

Čistenie, údržba a skladovanie

⚠ VAROVANIE! Nebezpečenstvo poranenia v dôsledku nechcene rozbehnuté-

ho prístroja. Chráňte sa pri údržbárskych a čistiacich prácach. Prístroj vypnite vyberte akumulátor (4)

Údržbárske a opravárske práce, ktoré nie sú opísané v tomto návode, nechajte vykonať nášmu servisnému centru. Používajte len originálne náhradné diely.

Čistenie

Vyčistíte nabíjačku a akumulátor suchou handrou alebo štetcom. Nepoužívajte vodu ani kovové predmety.

Údržba

Prístroj si nevyžaduje údržbu.

Skladovanie

Prístroj a príslušenstvo skladujte vždy:

- v čistote
- v suchu
- chránené pred prachom
- mimo dosahu detí

Teplota uskladnenia pre akumulátor a prístroj činí 0 °C až 45 °C. Počas skladovania zabráňte extrémnemu chladu alebo teplu, aby akumulátor nestratil výkon. Pred dlhším skladovaním (napr. cez zimu) vyberte akumulátor z prístroja (zohľadnite samostatný návod na obsluhu pre akumulátor a nabíjačku).

Upevnenie nabíjačky na stenu (voliteľne)

Nabíjačku (5) môžete upevniť tiež na stenu.

Upozornenia

- Pri vrtaní dávajte pozor na to, aby sa nepoškodili napájacie vedenia. Použite vhodné detektory, aby ich zistili alebo si zoberte na pomoc schému inštalácie.

- Kontakt s vedeniami elektrického prúdu môže spôsobiť zásah a požiar, kontakt s plynovým vedením môže spôsobiť výbuch.
- Poškodené vodovodné potrubie môže spôsobiť poškodenie majetku alebo zásah elektrickým prúdom.
- Vhodný priemer hlavy skrutky: 7-9 mm

Postup

1. Vložte dve skrutky pomocou hmoždinky do želanej polohy na stene. Vzdialenosť medzi skrutkami: 102 mm
2. Hlavy skrutky nechajte vyčnievať zo steny. Vzdialenosť od steny: ≈10 mm
3. Nabíjačku s otvormi nástenného držiaka môžete nasadiť cez obidve skrutky a potiahnuť ju nadol až na doraz.

Likvidácia/ochrana životného prostredia

Z prístroja vyberte akumulátor a prístroj, akumulátor, príslušenstvo a balenie prinesť na ekologické zhodnotenie.



Elektrické prístroje nepatria do domového odpadu.

Symbol preškrtnutého kontajnera na koľieskach znamená, že tento výrobok sa po skončení jeho životnosti nesmie likvidovať ako netriedený komunálny odpad.

Smernica 2012/19/EÚ o odpade z elektrických a elektronických zariadení:

Spotrebiteľia sú zo zákona povinní elektrické a elektronické zariadenia na konci ich životnosti odovzdať na ekologickú recykláciu. Týmto spôsobom je zabezpečené zhodnotenie šetrné k životnému prostrediu a zdrojom.

V závislosti od národných zákonov, máte tieto možnosti:

- vrátenie na predajnom mieste,
- odovzdanie na oficiálnom zbernom mieste,
- zaslanie späť výrobcovi/distribútorovi.

Netýka sa to dielov príslušenstva a pomocných prostriedkov bez elektrických komponentov, pripojených k starým prístrojom.

Pokyny na likvidáciu akumulátorov



Akumulátor neodhadzujte do domového odpadu, ohňa (nebezpečenstvo výbuchu) alebo vody. Poškodené akumulátory môžu škodiť životnému prostrediu a vášmu zdraviu, keď unikajú jedovaté pary alebo kvapaliny.

Akumulátory likvidujte podľa miestnych predpisov. Chybné alebo opotrebované akumulátory sa musia recyklovať podľa smernice 2006/66/ES. Akumulátory odovzdajte na zberné miesto starých batérií, kde sa ekologicky zhodnotia. O tom sa informujte na vašom miestnom zbernom mieste alebo v našom servisnom centre. Akumulátory likvidujte

vo vybitom stave. Odporúčame pól obaliť lepiacou páskou na ochranu pred skratom. Akumulátor neotvárajte.

Servis

Záruka

Vážená zákazníčka, vážený zákazník, Pre tento prístroj platí záruka 3 roky od dátumu zakúpenia.

Ak je prístroj poškodený, podľa zákona máte právo ho reklamovať u výrobcu produktu. Tieto práva vyplývajúce zo zákona nie sú našou následne opísanou zárukou obmedzené.

Záručné podmienky

Záručná lehota začína dňom zakúpenia. Pokladničný doklad ako originál prosím starostlivo uschovajte. Je potrebný ako dôkaz o zakúpení.

Ak sa počas troch rokov od dátumu zakúpenia tohto produktu vyskytne materiálna alebo výrobná chyba, produkt – podľa nášho rozhodnutia – bezplatne opravíme alebo nahradíme. Predpokladom záruky je, že v priebehu trojročnej lehoty bude predložený poškodený prístroj a pokladničný doklad a stručne opísaná chyba a kedy sa vyskytla.

Ak sa v rámci našej záruky chyba pokryje, obdržíte späť opravený alebo nový prístroj. S opravou alebo výmenou produktu sa nezačína nová záručná doba.

Záručná doba a nárok na odstránenie vady

Záručná doba sa poskytnutím záruky nepredlžuje. To platí aj pre nahradené a opravené diely. Prípadné škody a nedostatky vzniknuté už pri zakúpení sa musia

ihneď po vybalení ohlásiť. Opravy vykonané po uplynutí záručnej doby sú sponatnené.

Rozsah záruky

Prístroj bol vyrobený podľa prísnych smerníc kvality a pred dodaním bol svedomite kontrolovaný.

Záruka sa týka materiálových alebo výrobných chýb. Táto záruka sa nevzťahuje na diely produktu, ktoré sú vystavené normálnemu opotrebeniu a preto sa môžu považovať za opotrebované diely (napr. Kapacita akumulátora) alebo na poškodenia na krehkých dieloch.

Táto záruka zaniká, ak bol produkt používaný poškodený, neodborne alebo nebola vykonávaná údržba. Pre odborné používanie produktu je nutné presne dodržiavať všetky návody uvedené v návode na obsluhu. Bezpodmienečne sa vyhnite používaniu, ktoré sa v návode na obsluhu neodporúča alebo pred ktorým ste boli vystríhaní.

Produkt je určený len pre súkromné použitie a nie v oblasti podnikania. Záruka zaniká pri nesprávnom a neodbornom používaní, pri násilnom používaní a pri zásahoch, ktoré neboli vykonané v našej servisnej pobočke.

Postup v prípade reklamácie

Pre zabezpečenie rýchleho spracovania vašej žiadosti postupujte prosím podľa nasledujúcich pokynov:

- Pri všetkých požiadavkách predložte pokladničný doklad a číslo artiklu (IAN 426039_2301) ako dôkaz o zakúpení.
- Číslo artiklu nájdete na typovom štítku.

- Ak sa vyskytnú chyby funkcie alebo iné nedostatky, kontaktujte najskôr následne uvedené servisné oddelenie **telefonicky** alebo **emailom**. Následne obdržíte ďalšie informácie o priebehu vašej reklamácie.
- Produkt evidovaný ako poškodený môžete po dohode s našim zákazníckym servisom, s priloženým dokladom o zakúpení (pokladničný doklad) a s údajmi, v čom chyba spočíva a kedy vznikla, zaslať bez poštovného na adresu servisu, ktorá vám bude oznámená. Pre zabránenie dodatočných nákladov a problémov pri prevzatí použite len tú adresu, ktorá vám bude oznámená. Nezasielajte prístroj ako nadmerný tovar na náklady príjemcu, expresne alebo s iným špeciálnym nákladom. Prístroj zašlite so všetkými časťami príslušenstva dodanými pri zakúpení a zabezpečte dostatočne bezpečné prepravné balenie.

Opravný servis

Ohľadom opráv, ktoré nepodliehajú záruke, sa obráťte na Servisné cen-

trum. Tam dostanete s ochotou predbežný návrh nákladov.

- Môžeme spracovať iba prístroje, ktoré boli zaslané dostatočne zabalené a ofrankované.
Upozornenie: Váš prístroj pošlite, prosím, vyčistený a s upozornením na chybu na adresu uvedenú Servisným centrom.
- Prístroje zaslané bez úhrady prepravného, ako aj prístroje, ktoré boli zaslané ako veľkorozmerný náklad, expresom alebo s iným špeciálnym prepravným nebudú prevzaté.
- Vaše zaslané, chybné prístroje zlikvidujeme bezplatne.

Service-Center

SK **Servis Slovensko**
Tel.: 0850 232001
E-mail: grizzly@lidl.sk
IAN 426039_2301

Importér

Zohľadnite, prosím, že nasledujúca adresa nie je servisná adresa. Najprv kontaktujte hore uvedené servisné centrum.

Grizzly Tools GmbH & Co. KG
Stockstädter Str. 20
63762 Großostheim
NEMECKO
www.grizzlytools.de

Náhradné diely a príslušenstvo

Náhradné diely a príslušenstvo dostanete na www.grizzlytools.shop.

Ak by sa pri vašom procese objednávania mali vyskytnúť problémy, kontaktujte nás cez náš internetový obchod. V prípade ďalších otázok sa obráťte na Service-Center, S. 143

Poz. č.	Název	Obj. č.
4	Akumulátor	
	PAP 20 B1, 2,0 Ah	80001156
	PAP 20 B3, 4,0 Ah	80001157
5	Nabíjačka akumulátorov	
	PLG 20 C3; 4,5 A; EU	80001355
	PLG 20 C3; 4,5 A; UK	80001356

Preklad originálneho vyhlásenia o zhode ES

Výrobok: **Akumulátorová nabíjačka**

Model: **PLG 20 C3**

Sériové číslo: 000001 - 176000

Uvedený predmet vyhlásenia je v zhode s príslušnými harmonizačnými právnymi predpismi Únie:

2014/35/EU • 2014/30/EU • 2011/65/EU & (EU) 2015/863

Vyššie opísaný predmet vyhlásenia je v zhode so smernicou Európskeho parlamentu a Rady 2011/65/EU z 8. júna 2011 o obmedzení používania určitých nebezpečných látok v elektrických a elektronických zariadeniach.

Na zabezpečenie zhody sa použili tieto harmonizované normy a vnútroštátne normy a predpisy:

EN 60335-1:2012/A15:2021 • EN 60335-2-29:2021/A1:2021

EN IEC 63000:2018 • EN 62233:2008

EN IEC 55014-1:2021 • EN IEC 55014-2:2021

EN IEC 61000-3-2:2019/A1:2021 • EN 61000-3-3:2013/A2:2021

Toto vyhlásenie o zhode sa vydáva na výhradnú zodpovednosť výrobcu:



Grizzly Tools GmbH & Co. KG
Stockstädter Str. 20
63762 Großostheim
NEMECKO
03.08.2023

Christian Frank
Splnomocnený zástupca dokumentácie

Tartalomjegyzék

Bevezető.....	146
Rendeltetésszerű használat.....	146
A csomag tartalma / Tartozékok.....	147
Áttekintés.....	147
Műszaki adatok.....	147
Biztonsági utasítások.....	148
A biztonsági utasítások jelentése.....	149
Piktogramok és szimbólumok.....	149
A használati útmutatóban lévő szimbólumok.....	150
Általános biztonsági figyelmeztetések.....	150
Akkumulátortöltők biztonságos működtetése.....	154
Előkészítés.....	155
Akkumulátorra vonatkozó tudnivalók.....	155
Akkumulátor töltöttségi szintjének ellenőrzése.....	156
Akkumulátor behelyezése és kivétele.....	156
Üzemeltetés.....	156
ellenőrzőlámpa.....	156
Akkumulátor feltöltése.....	157
Használt akkumulátorok.....	157
Tisztítás, karbantartás és tárolás.....	157
Tisztítás.....	157
Karbantartás.....	157
Tárolás.....	157
Töltő falra rögzítése (opcionális).....	158
Ártalmatlanítás/ Környezetvédelem.....	158
Akkumulátorok ártalmatlanítási utasításai.....	159

**Pótalkatrészek és
tartozékok..... 159**

**Az eredeti EK -megfelelőségi
nyilatkozat fordítása..... 160**

JÓTÁLLÁSI TÁJÉKOZTATÓ..... 161

Bevezető

Gratulálunk az új akkumulátortöltő megvásárlásához (a továbbiakban készülék vagy elektromos kéziszerszám). Vásárlásával kiváló minőségű termék mellett döntött. Ezt a készüléket a gyártás során minőségi vizsgálatnak és végső ellenőrzésnek vetették alá. Ezáltal biztosított a készülék működőképessége.



A használati útmutató a készülék része. Fontos tudnivalókat tartalmaz a biztonságra, használatra és ártalmatlanításra vonatkozóan. Olvassa el figyelmesen a használati útmutatót. Ismerje meg a kezelőrészeket és a készülék helyes használatát. A készüléket csak a leírtak szerint és a megadott alkalmazási területen használja. Őrizze meg a használati útmutatót és a készülék harmadik személynek történő továbbadása esetén adja át a készülékhez tartozó valamennyi leírást is.

Rendeltetésszerű használat

akkumulátor: Az alábbi termékcsalád készülékeinek működtetése

X 20 V TEAM

akkumulátor-töltő: Az alábbi termékcsalád akkumulátorainak töltése

X 20 V TEAM

Kizárólag száraz helyiségekben üzemeltethető.

A készülék minden más, a jelen használati útmutatóban nem kifejezetten engedélyezett használata komoly veszélyt jelenthet a felhasználó számára és kárt okozhat a készülékben. A készüléket kezelő vagy használó személy felel más személyeknek okozott balesetekért vagy tulajdonukon okozott károkért. A készülék a barkács szektorban történő használatra készült. Nem folyamatos ipari használatra tervezték. Ipari használat esetén a garancia érvényét veszti. A gyártó nem vállal felelősséget a nem rendeltetésszerű használatból vagy helytelen kezeléssel eredő károkért.

A készülék a **X 20 V TEAM** sorozat része és a **X 20 V TEAM** sorozat akkumulátoraival üzemeltethető. A **X 20 V TEAM** sorozat akkumulátorait csak a **X 20 V TEAM** sorozat töltőivel szabad tölteni.

A csomag tartalma / Tartozékok

Csomagolja ki a készüléket és ellenőrizze a csomag tartalmát.

Ártalmatlanítsa megfelelően a csomagolóanyagot.

- akkumulátor-töltő
- Eredeti használati utasítás fordítása

Az akkumulátor nem része a csomagnak.

Áttekintés

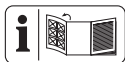

A készülék ábrái az előlő kihajtható oldalon találhatóak.

1 akkumulátor-kireteszelő

- 2 gomb (töltésszint-kijelző)
- 3 töltésszint-kijelző
- 4 akkumulátor
- 5 akkumulátor-töltő
- 6 ellenőrzőlámpa, zöld
- 7 ellenőrzőlámpa, piros
- 8 töltőnyílás

Műszaki adatok

akkumulátor-töltő PLG 20 C3

Névleges feszültség *U*

..... 230–240 V~, 50 Hz

Névleges teljesítmény *P* 120 W

Védelmi osztály II (kettős szigetelés)

Készülékbiztosíték T3.15A

Kimeneti feszültség 21,5 V =

Kimeneti áram 4,5 A

Kimeneti teljesítmény 96,75 W

Töltési idők

Javasoljuk, hogy ezt a töltőkészüléket csak a következő újratölthető akkumulátorok töltésére használja: PAP 20 B1, PAP 20 B3, Smart PAPS 204 A1, Smart PAPS 208 A1

Töltési idő (p)	PLG 20 C3
PAP 20 A1 PAP 20 A2 PAP 20 B1	35
PAP 20 A3 PAP 20 B3 Smart PAPS 204 A1	60
Smart PAPS 208 A1	120

A töltési időt különböző tényezők befolyásolják, mint például a környezet és az akkumulátor hőmérséklete, valamint

a rendelkezésre álló hálózati feszültség, ezért az eltérhet a megadott értékektől.

Biztonsági utasítások



FIGYELEM!
Áramütés, sérülés- és tűzveszély megelőzése érdekében az elektromos kéziszerszámok használata során be kell tartani az alábbi alapvető biztonsági intézkedéseket.

Ezt a készüléket 8 éves kor feletti gyermekek, valamint csökkent fizikai, érzékszervi vagy szellemi képességű vagy tapasztalattal és tudással nem rendelkező személyek csak felügyelet mellett használhatják, vagy ha felvilágosították őket a készülék biztonságos használatáról és megértették az ebből eredő veszélyeket. Gyermekek nem játszhatnak a készülékkel. A tisztítást és a felhasználói karbantartást nem végezhetik felügyelet nélküli gyermekek.

▲ FIGYELMEZTETÉS!
 Személyi sérülés és anyagi kár az akkumulátor nem megfelelő használata révén. Vegye figyelembe az alábbi termékcsaládba tartozó akkumulátor és töltő használati útmutatójában lévő töltésre és helyes használatra vonatkozó biztonsági utasításokat.

ításokat és tudnivalókat **X 20 V TEAM**. A töltés részletes leírása és további információk ebben a külön használati útmutatóban található.

A biztonsági utasítások jelentése

▲ VESZÉLY! Baleset történik, ha nem tartja be ezt a biztonsági utasítást. Súlyos testi sérülés vagy halál a következménye.

▲ FIGYELMEZTETÉS! Baleset történhet, ha nem tartja be ezt a biztonsági utasítást. Súlyos testi sérülés vagy halál lehet a következménye.

▲ VIGYÁZAT! Baleset történik, ha nem tartja be ezt a biztonsági utasítást. Enyhe vagy közepes fokú testi sérülés lehet a következménye.

MEGJEGYZÉS! Baleset történik, ha nem tartja be ezt a biztonsági utasítást. Anyagi kár lehet a következménye.

Piktogramok és szimbólumok **Az akkutöltőn található képjel**



A készülék a **X 20 V TEAM** sorozat része és a **X 20 V TEAM** sorozat akkumulátorával üzemeltethető. A **X 20 V TEAM** sorozat akkumulátorait csak a **X 20 V TEAM** sorozat töltőivel szabad tölteni.



Figyelem!



Töltés előtt olvassa el a használati útmutatót. Ismerje meg a kezelőrészeket és a készülék helyes használatát.



Az elektromos készülékek nem tartoznak a háztartási hulladékba.



A töltő csak helyiségekben történő használatra alkalmas.



Készülékbiztosíték



Védelmi osztály II (kettős szigetelés)



Kontrolne LED diode na uređaju za punjenje

A használati útmutatóban lévő szimbólumok



Figyelem!

Általános biztonsági figyelmeztetések

AZ AKKUMULÁTOROS SZERSZÁM HASZNÁLATA ÉS GONDOZÁSA

1. Csak X 20 V TEAM.

Egy bizonyos típusú akkumulátorcsomaghoz alkalmas töltőkészülék tűzveszélyt okozhat, ha egy másik akkumulátorcsomaggal használja.

2. Az elektromos szerszámokat csak a kifejezetten erre a célra szolgáló akkumulátor-

- okkal használja.** Minden más akkumulátor csomag használata balesetet és tűzese-tet idézhet elő.
3. **Amikor az akkumulátor nincs használatban, tartsa távol más fémtárgyaktól, például gemkapcsoktól, érméktől, kulcsoktól, szögektől, csavaroktól vagy más apró fémtárgyaktól, amelyek kapcsolatot teremtenek az egyik csatlakozótól a másikig.** Az akkumulátor pólusainak rövidre zárása égési sérüléseket vagy tüzet okozhat.
4. **Nem rendeltetés-szerű körülmények között folyadék spriccelhet ki az akkumulátorból; kerülje az érintkezést. Ha véletlenül hozzáér, öblítse le vízzel. Ha a folyadék szembe kerül, forduljon orvoshoz.** Az akkumulátorból kijutó folyadék irritációt vagy égést okozhat.
5. **Ne használjon sérült vagy módosított akkumulátort vagy eszközt.** A sérült vagy módosított akkumulátorok kiszámíthatatlanul viselkedhetnek, ami tüzet, robbanást vagy sérülésveszélyt okozhat.

6. **Ne tegye ki az akkumulátort vagy a szerszámot tűznek vagy túlzott hőmérsékletnek.**

Tűznek vagy 130 °C feletti hőmérsékletnek kitéve robbanást okozhat.

7. **Kövesse az összes töltési utasítást, és ne töltsen az akkumulátorcsomagot vagy a szerszámot a használati utasításban megadott hőmérsékleti tartományon kívül.** A nem megfelelő vagy a megadott tartományon kívüli hőmérsékleten történő töltés károsíthatja az akkumulátort, és növelheti a tűzveszélyt.

SZERVÍZ

1. **Soha ne szervizeljen sérült akkumulátor csomagot.** Az akkumulátorok szervizelését csak a gyártó vagy az arra felhatalmazott szervizek véghezvezethetik.

Akkumulátoros készülékekre vonatkozó speciális biztonsági utasítások

- **Az akkumulátor behelyezése előtt ellenőrizze, hogy a készülék ki van-e kapcsolva.** Bal esetet okozhat, ha egy akkumulátort bekapcsolt elektromos kiegészítésbe próbál behelyezni.

- **Az akkumulátort csak belső helyiségben töltsé, mert a töltőt csak erre tervezték. Áramütés veszélye.**
- **Az áramütés veszélyének csökkentése érdekében tisztítás előtt húzza ki a töltő csatlakozódugóját a csatlakozóaljzatból.**
- **Ne hagyja az akkumulátort hosszú ideig a tűző napon és ne tegye fűtőtestre.** A hő kárt tesz az akkumulátorban és robbanásveszély áll fenn.
- **Töltés előtt hagyja lehűlni a felmelegedett akkumulátort.**
- **Ne nyissa ki az akkumulátort és ügyeljen arra, hogy ne érje mechanikai sérülés az akkumulátort.** Rövidzárlat veszélye áll fenn és gőzök szivároghatnak ki, amelyek irritálják a légutakat. Gondoskodjon friss levegőről, továbbá forduljon orvoshoz.
- **Ne használjon nem újratölthető elemeket.** Kár keletkezhet a készülékben.
- **Csak a PARKSIDE által javasolt kiegészítőket használja.** A nem megfelelő kiegészítők

áramütést vagy tüzet okozhatnak.

Akkumulátor-töltők biztonságos működtetése

- Mindig ügyelni kell a gyerekekre, hogy ne játsszanak a készülékekkel.
- **Ezt a töltőt kizárólag az X 20 V TEAM** termékcsalád akkumulátorainak töltésére használja. Más akkumulátorok töltése sérülést okozhat, valamint tűz- és robbanásveszélyes.
- **Minden használat előtt ellenőrizze a töltőt, a kábelt és a csatlakozódugót és csak képzett szakemberrel, illetve csak eredeti**

pótalkatrészekkel javíttassa meg. Ne használjon meghibásodott töltőt és ne nyissa ki saját maga. Ezzel biztosítható a készülék biztonságos működésének fenntartása.

- **Ügyeljen arra, hogy a hálózati feszültség meg egyezzen a töltő adattábláján feltüntetett adatokkal.** Áramütés veszélye áll fenn.
- **Tartsa a töltőt tisztán, nedvességtől és esőtől távol. Soha ne használja a töltőt a szabadban.** A szennyeződés és a víz behatolá-

sa növeli az áramütés kockázatát.

- **Előzze meg a töltő mechanikai sérülését.** Ez belső rövidzárlathoz vezethet.
- **A töltőt nem szabad gyúlékony felületeken (pl. papír, textil) vagy azok közelében üzemeltetni.** A töltés során történő felmelegedés miatt tűzveszély áll fenn.
- Ha megsérül a készülék hálózati csatlakozóvezetéke, akkor a veszélyek elkerülése érdekében ezt a gyártónak, ügyfélszolgálatának, vagy egy hasonlóan szakképzett személynek kell kicse-

rélnie. Forduljon a szervizközponthoz.

- Ha az akkumulátor teljesen feltöltődött, akkor húzza ki a hálózati csatlakozódugót és vegye le az akkumulátort a töltőről.
- Ne töltsön a töltőben nem újratölthető elemeket.

Előkészítés

▲ FIGYELMEZTETÉS! Sérülésveszély véletlenül beinduló készülék révén. Csak akkor helyezze be az akkumulátort a készülékbe, ha a készülék teljesen elő van készítve a használatra.

Akkumulátorra vonatkozó tudnivalók

▲ FIGYELMEZTETÉS! Kifolyó elektrolit okozta sérülésveszély! Ne tegye ki az akkumulátort szélsőséges körülményeknek, például hőnek és ütésnek. Ha a szembe vagy bőrre kerül, öblítse le az érintett helyet vízzel vagy semlegesítővel és forduljon orvoshoz.

- Kapcsolja ki a készüléket és vegye ki az akkumulátort a készülékből minden művelet előtt.
- Az akkumulátor csak többszöri töltés után éri el teljes kapacitását.

- Töltse fel az akkumulátort az első használat előtt.
- A jelentősen rövidebb működési idő feltöltés ellenére azt jelzi, hogy az akkumulátor elhasználódott és ki kell cserélni. Csak a **X 20 V TEAM** sorozat eredeti csere-akkumulátorát használja, amit online áruházunkon (www.grizzlytools.shop) keresztül tud beszerezni.
- Minden esetben vegye figyelembe az érvényes biztonsági utasításokat, valamint a környezetvédelmi előírásokat és utasításokat.

Akkumulátor töltöttségi szintjének ellenőrzése

1. Nyomja meg a gombot (2) a töltésszint-kijelző (3) mellett az akkumulátoron (4).

A töltésszint-kijelző LED-jei jelzik az akkumulátor töltöttségi szintjét.

LED-ek	jelentés
piros, narancssárga, zöld	akkumulátor feltöltve
piros, narancssárga	akkumulátor részben fel van töltve
piros	az akkumulátor töltése szükséges

2. Töltse fel az akkumulátort (4), ha a töltésszint-kijelzőnek (3) már csak a piros LED-je világít.

Akkumulátor behelyezése és kivétele

▲ FIGYELMEZTETÉS! Sérülésveszély véletlenül beinduló készülék révén. Csak akkor helyezze be az akkumulátort a

készülékbe, ha a készülék teljesen elő van készítve a használatra.

MEGJEGYZÉS! Anyagi kár veszélye! A helytelen akkumulátor kárt tehet a készülékben és az akkumulátorban.

Akkumulátor behelyezése

1. Csúsztassa be az akkumulátort (4) a vezetősin mentén az akkumulátor-tartóba.
Az akkumulátor hallhatóan rögzül.

Akkumulátort kivétele

1. Nyomja meg és tartsa lenyomva az akkumulátor-kireteszelőt (1) az akkumulátoron (4).
2. Húzza ki az akkumulátort az akkumulátor-tartóból.

Üzemeltetés

ellenőrzőlámpa

A töltőn lévő ellenőrzőlámpák (6/7) jelentése:

zöld (6)	piros (7)	jelentés
világít	–	<ul style="list-style-type: none"> • Az akkumulátor teljesen fel van töltve • készen áll (nincs akkumulátor behelyezve)
–	világít	Akkumulátor töltődik

zöld (6)	piros (7)	jelentés
–	villog	Az akkumulátor túlmelegedett
villog	villog	Az akkumulátor meghibásodott

Akkumulátor feltöltése

MEGJEGYZÉS! Áramütés okozta sérülésveszély. Az akkumulátort csak száraz helyiségekben töltsse. Az akkumulátor külső felületének tisztának és száraznak kell lenni, mielőtt csatlakoztatja a töltőt.

Tudnivalók

- Töltés előtt hagyja lehűlni a felmelegedett akkumulátort.

Akkumulátor feltöltése

1. Adott esetben vegye ki az akkumulátort (4) a készülékből.
2. Csúsztassa az akkumulátort (4) a töltőnyílásba (8).
3. Csatlakoztassa az akkumulátor-töltőt (5) egy csatlakozóaljzathoz.
4. Feltöltést követően válassza le az akkumulátor-töltőt (5) a hálózatról.
5. Húzza ki az akkumulátort (4) a töltőnyílásából (8).

Használt akkumulátorok

- A jelentősen rövidebb működési idő feltöltés ellenére azt jelzi, hogy az akkumulátor elhasználódott és ki kell cserélni. Csak a **PARKSIDE X 20 V TEAM** sorozat eredeti cseré-akkumulátorát használja, amit on-

line áruházunkon keresztül tud beszerezni (lásd).

- Minden esetben vegye figyelembe a biztonsági utasításokat, valamint a környezetvédelmi előírásokat és utasításokat (lásd).

Tisztítás, karbantartás és tárolás

▲ FIGYELMEZTETÉS! Sérülésveszély véletlenül beinduló készülék révén. Vigyázzon magára a karbantartási és tisztítási munkák során. Kapcsolja ki a készüléket és vegye ki az akkumulátort (4).

A jelen használati útmutatóban nem szereplő javítási és karbantartási munkákat szervizközpontunkkal végeztesse el. Csak eredeti alkatrészeket használjon.

Tisztítás

Tisztítsa meg a töltőt és az akkumulátort egy száraz törölkendővel vagy egy ecsettel. Ne használjon vizet vagy fémes tárgyakat.

Karbantartás

A készülék nem igényel karbantartást.

Tárolás

Tárolja a készüléket és a tartozékokat mindig:

- tisztán
- szárazon
- portól védve
- gyermekektől elzárva

Az akkumulátor és a készülék tárolási hőmérséklete 0 °C és 45 °C között van. A tárolás során kerülje a túlzott hiedget

vagy melegeit, hogy az akkumulátor ne veszi a teljesítményéből.

Hosszabb tárolás (pl. téliesítés) előtt vegye ki az akkumulátort a készülékből (vegye figyelembe az akkumulátor és a töltő külön használati útmutatóját).

Töltő falra rögzítése (opcionális)

A töltő (5) a falra is rögzíthető.

Tudnivalók

- A fúrás során ügyeljen arra, hogy ne tegyen kárt semmilyen tápvezetékben. Használjon megfelelő kereső készüléket a vezetékek felkutatásához vagy használjon telepítési tervet.
- Elektromos vezetékkel történő érintkezés áramütést vagy tüzet, gázvezetékekkel történő érintkezés robbanást okozhat.
- Vízvezetékek sérülése anyagi kárt és áramütést okozhat.
- A csavarfej megfelelő átmérője: 7-9 mm

Eljárás

1. Erősítsen fel két csavart tiplik segítségével egy kiválasztott helyen a falon. A csavarok közötti távolság: 102 mm
2. Hagyja, hogy a csavarfejek kiálljanak a falból. Távolság a faltól: ≈ 10 mm
3. Helyezze a töltőt a fali tartó nyílásával a két csavar fölé és húzza lefelé ütközésig.

Ártalmatlanítás/ Környezetvédelem

Vegye ki az akkumulátort a készülékből és juttassa el a készüléket, az akkumulátort, a tartozékokat és a csomagolást környezetbarát újrahasznosításra.



Az elektromos készülékek nem tartoznak a háztartási hulladékaiba.

Az áthúzott kerek kuka szimbóluma azt jelenti, hogy ezt a terméket élettartama végén nem szabad szelektálatlan települési hulladékként ártalmatlanítani.

Az elektromos és elektronikus berendezések hulladékairól szóló 2012/19/EU irányelv:

A fogyasztókat jogszabály kötelezi arra, hogy az elektromos és elektronikus berendezéseket élettartamuk végén eljuttassák környezetbarát újrahasznosításra. Ilyen módon környezetbarát és erőforrás-kímélő újrahasznosítás biztosítható. A nemzeti jogba való átültetéstől függően a következő lehetőségek állnak rendelkezésre:

- visszaadás egy értékesítő helyen,
- leadás egy hivatalos gyűjtőhelyen,
- visszaküldés a gyártónak/forgalmazónak.

Ez nem érinti a hulladékká vált készülékek tartozékait és elektromos alkatrészek nélküli segédeszközzeit.

Akkumulátorok ártalmatlanítási utasításai



Ne dobja az akkumulátort a háztartási hulladékba, tűzbe (robbanásveszély) vagy vízbe. A sérült akkumulátorok kárt tehetnek a környezetben és károsak lehetnek az egészségre, ha mérgező gőzök és folyadékok szivárognak ki belőlük.

Ártalmatlanítsa az akkumulátorokat a helyi előírásoknak megfelelően. A meg-

hibásodott vagy elhasználódott akkumulátorokat a 2006/66/EK irányelv szerint újra kell hasznosítani. Az akkumulátorokat egy használt-akkumulátor gyűjtőhelyen adhatja le, ahol azok környezetbarát újrahasznosításra kerülnek. Érdeklődjön a helyi hulladékkezelő szolgáltatónál vagy szervizközpontunkban. Ártalmatlanítsa az akkumulátorokat lemerült állapotban. Az javasoljuk, hogy takarja le a pólusokat ragasztószalaggal a rövidzárlat ellen. Ne nyissa fel az akkumulátort.

Pótalkatrészek és tartozékok

Pótalkatrészek és tartozékok az alábbi oldalon állnak rendelkezésre www.grizzlytools.shop. Ha probléma merül fel a rendelés során, vegye fel velünk a kapcsolatot internetes boltunkon keresztül. További kérdések esetén forduljon az alábbi helyre: **JÓTÁLLÁSI TÁJÉKOZTATÓ, L. 161**

Poz. sz.	Név	Rendelési sz.
4	akkumulátor	
	PAP 20 B1, 2,0 Ah	80001156
	PAP 20 B3, 4,0 Ah	80001157
5	akkumulátor-töltő	
	PLG 20 C3; 4,5 A; EU	80001355
	PLG 20 C3; 4,5 A; UK	80001356

Az eredeti EK -megfelelőségi nyilatkozat fordítása

Termék: **Akkutöltő**

Modell: **PLG 20 C3**

Sorozatszám: 000001 - 176000

A fent ismertetett nyilatkozat tárgya megfelel a vonatkozó uniós harmonizációs jogszabályoknak:

2014/35/EU • 2014/30/EU • 2011/65/EU & (EU) 2015/863

E nyilatkozat fent leírt tárgya összhangban van az egyes veszélyes anyagok elektromos és elektronikus berendezésekben való alkalmazásának korlátozásáról szóló, 2011. június 8-i 2011/65/EU európai parlamenti és tanácsi irányelvvel.

A megfelelőség biztosítása érdekében a következő harmonizált szabványokat és nemzeti szabványokat és előírásokat alkalmazták:

EN 60335-1:2012/A15:2021 • EN 60335-2-29:2021/A1:2021

EN IEC 63000:2018 • EN 62233:2008

EN IEC 55014-1:2021 • EN IEC 55014-2:2021

EN IEC 61000-3-2:2019/A1:2021 • EN 61000-3-3:2013/A2:2021

E megfelelőségi nyilatkozat a gyártó kizárólagos felelősségére kerül kibocsátásra:



Grizzly Tools GmbH & Co. KG
Stockstädter Str. 20
63762 Großostheim
NÉMETORSZÁG
03.08.2023

Christian Frank

Meghatalmazott képviselő a dokumentációhoz

JÓTÁLLÁSI TÁJÉKOZTATÓ

A termék megnevezése:	Akkutöltő
A termék típusa:	PLG 20 C3
Gyártási szám:	426039_2301

A gyártó cégneve, címe, e-mail címe: Grizzly Tools GmbH & Co. KG Stockstädter Straße 20 63762 Großostheim NÉMETORSZÁG E-Mail: service@grizzlytools.de	Szerviz neve, címe, telefonszáma: Szerviz Magyarország Tel.: 06800 21225 E-Mail: grizzly@lidl.hu W+T Környezetvédelmi és Szolgáltató Kft. Dunapart also 138 2318 Szigetszentmárton Tel.: 0624 456 672
---	--

Az importáló/ forgalmazó neve és címe: Lidl Magyarország Kereskedelmi Bt., H-1037 Budapest, Rádl árok 6.

1. A jótállási idő a Magyarország területén, Lidl Magyarország Kereskedelmi Bt. üzle-tében történt vásárlás napjától számított 3 év, amely jogvesztő. A jótállási idő a fogyasztó részére történő átadással, vagy ha az üzembe helyezést a forgalmazó, vagy annak megbízottja végzi, az üzembe helyezés napjával kezdődik.
2. A jótállási igény a jótállási jeggyel és/vagy a vásárlást igazoló blokkal érvényesíthető. A jótállási jegy szabálytalan kiállítása, vagy átadásának elmaradása nem érinti a jótállási kötelezettség-vállalás érvényességét. Kérjük, hogy a vásárlás tényének és időpontjának bizonyítására őrizze meg a pénztári fizetésnél kapott jótállási jegyetés a vásárlást igazoló blokkot.
3. A vásárlástól számított három munkanapon belül érvényesített csereigény esetén a forgalmazó köteles a terméket kicserélni, feltéve ha a hiba a rendeltetészerű használatot akadályozza. A jótállási jogokat a termék tulajdonosaként a fogyasztó érvényesítheti az áruházakban, valamint a jótállási tájékoztatóban feltüntetett szervizekben. (A magyar Polgári Törvénykönyv alapján fogyasztónak minősül a szakmája, önálló foglalkozása vagy üzleti tevékenysége körén kívül eljáró természetes személy.) A jótállás ideje alatt a fogyasztó hibás teljesítés esetén kérheti a termék kijavítását, kicserélését, vagy ha a termék nem javítható vagy cserélhető, vagy az a forgalmazónak aránytalan többletköltséggel járna, illetve a fogyasztó kijavításhoz, kicseréléshez fűződő érdeke alapos ok miatt megszűnt, árleszállítást kérhet, vagy elállhat a szerződéstől és visszakérheti a vételárat. A kijavítás során a termékbe csak új alkatrész kerülhet beépítésre.

4. A fogyasztó a hiba felfedezése után a lehető legrövidebb időn belül köteles a hibát bejelenteni és a terméket a jótállási jogok érvényesítése céljából átadni. A hiba felfedezésétől számított két hónapon belül bejelentett jótállási igényt időben közöltnek kell tekinteni. A közlés elmaradásából eredő kárért a fogyasztó felelős. A jótállási igény érvényesíthetőségének határideje a termék, vagy fődarabjának kicserélése esetén a csere napján újraindul.
5. A rögzített bekötésű, illetve a 10 kg-nál súlyosabb, vagy tömegközlekedési eszközön nem szállítható terméket az üzemeltetés helyén kell megjavítani. Abban az esetben, ha a javítás a helyszínen nem végezhető el, a termék ki- és visszaszereléséről, valamint szállításáról a forgalmazónak kell gondoskodnia.
6. A jótállás nem áll fenn, ha a hiba a nem rendeltetésszerű használatból, átalakításból, helytelen tárolásból, vagy a használati utasítástól eltérő kezelésből, vagy bármely a vásárlást követő behatásból fakad, vagy elemi kár okozta, és azt a forgalmazó, vagy a szerviz bizonyítja. A jótállás nem vonatkozik a mozgó kopó alkatrészek (világítótestek, gumibroncok stb.) rendeltetésszerű elhasználódására. A szerviz és a forgalmazó a kijavítás során nem felel a terméken a fogyasztó vagy harmadik személyek által tárolt adatokért vagy beállításokért.
7. Fogyasztói jogvita esetén a fogyasztó a megyei (fővárosi) kereskedelmi és iparkamrák mellett működő békéltető testület eljárását is kezdeményezheti.
A jótállás a fogyasztó törvényből eredő szavatossági jogait és azok érvényesíthetőségét nem érinti.

Kijavítást ellenőrző szelvény:

A jótállási igény bejelentésének időpontja:	A hiba oka:
Javításra átvétel időpontja:	A hiba javításának módja:
A fogyasztó részére történő visszaadás időpontja:	
A szerviz bélyegzője, kelt és aláírás:	

Kicserélést ellenőrző szelvény:

A jótállási igény bejelentésének időpontja:
Kicserélés időpontja:
A cserélő bolt bélyegzője, kelt és aláírás:

Spis treści

Wprowadzenie..... 163

Użytkowanie zgodne z przeznaczeniem.....	164
Zakres dostawy/akcesoria.....	164
Zestawienie elementów urządzenia.....	164
Dane techniczne.....	164

Wskazówki dotyczące bezpieczeństwa..... 165

Znaczenie wskazówek dotyczących bezpieczeństwa.....	166
Piktogramy i symbole.....	167
Symbole w instrukcji obsługi.....	168
Ogólne ostrzeżenia dotyczące bezpieczeństwa.....	168
Bezpieczna eksploatacja ładowarek akumulatorów.....	172

Przygotowanie..... 174

Wskazówki dotyczące akumulatorów.....	174
Verificar o estado de carga da bateria.....	175
Wkładanie i wyciąganie akumulatora.....	175

Eksploatacja..... 175

Wskazanie kontrolne.....	175
Ładowanie akumulatora.....	175
Zużyte akumulatory.....	176

Czyszczenie, konserwacja i przechowywanie..... 176

Czyszczenie.....	176
Konserwacja.....	176
Przechowywanie.....	176
Mocowanie ładowarki na ścianie (opcja).....	177

Utylizacja /ochrona środowiska..... 177

Instrukcja utylizacji akumulatorów.....	178
---	-----

Serwis..... 178

Gwarancja.....	178
Serwis naprawczy.....	179
Service-Center.....	180
Importer.....	180

Części zamienne i akcesoria..... 180

Tłumaczenie oryginalnej deklaracji zgodności WE..... 181

Wprowadzenie

Serdecznie gratulujemy zakupu nowej ładowarki z akumulatorem (w dalszej części dokumentu określanego jako elektroniczne narzędzie).

Zdecydowali się Państwo na zakup urządzenia wysokiej jakości. Urządzenie zostało poddane kontroli jakości w trakcie produkcji oraz kontroli końcowej. Dzięki temu gwarantujemy sprawność Państwa urządzenia.



Instrukcja obsługi jest integralną częścią urządzenia. Zawiera ona ważne wskazówki dotyczące bezpieczeństwa, użytkowania i utylizacji. Należy uważnie przeczytać instrukcję obsługi. Należy zapoznać się z elementami obsługowymi i zasadami prawidłowego użytkowania urządzenia. Z urządzenia należy korzystać tylko zgodnie z opisem i w podanych zakresach użytkowania. Instrukcję obsługi należy dobrze przechowywać, a przekazując urządzenie innym osobom należy dołączyć całą dokumentację.

Użytkowanie zgodne z przeznaczeniem

Akumulator: Użytkowanie urządzeń serii **X 20 V TEAM**

Ładowarka akumulatora: ładowanie akumulatorów serii **X 20 V TEAM**
Eksploatacja wyłącznie w suchych pomieszczeniach.

Każdy inny rodzaj zastosowania, który nie został wyraźnie dopuszczony w niniejszej instrukcji obsługi, może stanowić źródło poważnych niebezpieczeństw dla użytkownika oraz prowadzić do uszkodzeń urządzenia. Operator lub użytkownik jest odpowiedzialny za wypadki lub szkody innych osób lub ich własności.

Urządzenie jest przeznaczone do użytku prywatnego. Urządzenie nie zostało zaprojektowane do ciągłego użytku komercyjnego. Użytkowanie urządzenia do celów komercyjnych powoduje utratę gwarancji. Producent nie odpowiada za szkody spowodowane użyciem urządzenia w sposób niezgodny z przeznaczeniem lub jego nieprawidłową obsługą.

Urządzenie jest częścią serii **X 20 V TEAM** i może być zasilane za pomocą akumulatorów serii **X 20 V TEAM**. Akumulatory serii **X 20 V TEAM** można ładować tylko za pomocą ładowarek z serii **X 20 V TEAM**.

Zakres dostawy/akcesoria

Rozpakować urządzenie i sprawdzić zakres dostawy.

Materiały opakowaniowe należy usuwać zgodnie z przepisami.

- ładowarka akumulatora

- Tłumaczenie instrukcji oryginalnej
- Akumulator nie jest zawarty w zakresie dostawy.**

Zestawienie elementów urządzenia

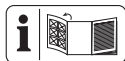

Ilustracje znajdują się na przedniej rozkładanej stronie.

- 1 Element odblokowujący akumulator
- 2 Przycisk (Wskaźnik poziomu naładowania)
- 3 Wskaźnik poziomu naładowania
- 4 Akumulator
- 5 Ładowarka akumulatora
- 6 Wskazanie kontrolne, zielony
- 7 Wskazanie kontrolne, czerwony
- 8 Wnęka ładowarki

Dane techniczne

Ładowarka akumulatora

..... **PLG 20 C3**

Napięcie obliczeniowe U

..... 230–240 V~, 50 Hz

Moc obliczeniowa P 120 W

Klasa ochrony .. IP II (izolacja podwójna)

Zabezpieczenie urządzenia T3.15A

Napięcie wyjściowe 21,5 V DC

Prąd wyjściowy 4,5 A

Moc wyjściowa 96,75 W

Czas ładowania

Zalecamy, aby używać tej ładowarki wyłącznie do ładowania następujących akumulatorów: PAP 20 B1, PAP 20 B3, Smart PAPS 204 A1, Smart PAPS 208 A1

Czas ładowania (min.)	PLG 20 C3
PAP 20 A1 PAP 20 A2 PAP 20 B1	35
PAP 20 A3 PAP 20 B3 Smart PAPS 204 A1	60
Smart PAPS 208 A1	120

Czas ładowania zależy m.in. od takich czynników, jak temperatura otoczenia i akumulatora, a także od danego napięcia sieciowego, dlatego w określonych okolicznościach czas ten może odbiegać od podanych wartości.

Wskazówki dotyczące bezpieczeństwa



UWAGA! W celu zabezpieczenia przed porażeniem prądem elektrycznym, obrażeniami i pożarem w czasie korzystania z elektronarzędzi należy przestrzegać następujących podstawowych zasad bezpieczeństwa.

To urządzenie może być używane przez dzieci w wieku powyżej 8 lat oraz osoby o obniżo-

nej sprawności fizycznej, sensorycznej czy umysłowej lub o niedostatecznym doświadczeniu i wiedzy tylko wówczas, jeśli osoby te znajdują się pod nadzorem lub jeśli zostały pouczone o zasadach bezpiecznego użycia urządzenia i zrozumiały wynikające z tego niebezpieczeństwa. Dzieciom nie wolno bawić się urządzeniem. Czyszczenia i prac konserwacyjnych należących do użytkownika nie mogą wykonywać dzieci bez nadzoru.

▲ OSTRZEŻENIE! Szkody na osobach i szkody rzeczowe wynikające z niewłaściwego postępowania z akumulatorem. Należy przestrze-

gać uwag dotyczących bezpieczeństwa i wskazówek w zakresie ładowania i prawidłowego użytkowania, podanych w instrukcji obsługi akumulatora i ładowarki serii **X 20 V TEAM**. Szczegółowy opis procesu ładowania i dalsze informacje można znaleźć w tej oddzielnej instrukcji obsługi.

Znaczenie wskazówek dotyczących bezpieczeństwa

▲ NIEBEZPIECZEŃSTWO! W przypadku nieprzestrzegania niniejszej wskazówki dotyczącej bezpieczeństwa, dojdzie do wypadku. Jego skutkiem są poważne obrażenia ciała lub zgon.

▲ OSTRZEŻENIE! W przypadku nieprzestrzegania niniejszej wskazówki dotyczącej bezpieczeństwa, dojdzie do wypadku. Jego skutkiem mogą być poważne obrażenia ciała lub zgon.

▲ UWAGA! W przypadku nieprzestrzegania niniejszej wskazówki dotyczącej bezpieczeństwa, dojdzie do wypadku. Jego skutkiem mogą być lekki lub średnie obrażenia ciała.

WSKAZÓWKA! W przypadku nieprzestrzegania niniejszej wskazówki dotyczącej bezpieczeństwa, dojdzie do wypadku. Jego skutkiem może być szkoda materialna.

Piktogramy i symbole

Symbole na ładowarce



Urządzenie jest częścią serii **X 20 V TEAM** i może być zasilane za pomocą akumulatorów serii **X 20 V TEAM**.

Akumulatory serii **X 20 V TEAM** można ładować tylko za pomocą ładowarek z serii **X 20 V TEAM**.



Uwaga!



Przed ładowaniem przeczytać instrukcję użytkowania. Należy zapoznać się z elementami obsługowymi i zasadami prawidłowego użytkowania urządzenia.



Urządzeń elektrycznych nie należy wyrzucać razem z odpadami komunalnymi.



Ładowarka jest przeznaczona tylko do użytku w pomieszczeniach.



Zabezpieczenie urządzenia



Klasa ochrony II (izolacja podwójna)



Diody kontrolne na ładowarce

Symbole w instrukcji obsługi



Uwaga!

Ogólne ostrzeżenia dotyczące bezpieczeństwa OBSŁUGA I KONSERWACJA NARZĘDZI AKUMULATOROWYCH

1. Ładuj tylko przy użyciu ładowarki serii **X 20 V TEAM**. Ładowarka, która jest odpowiednia dla jednego typu akumulatora, może stwarzać ryzyko pożaru, gdy jest używana z innym akumulatorem.

- Elektronarzędzi używaj wyłącznie z przeznaczonymi do tego celu akumulatorami.** Używanie jakichkolwiek innych akumulatorów może stwarzać niebezpieczeństwo obrażeń i pożaru.
- Gdy akumulator nie jest używany, należy trzymać go z dala od innych metalowych przedmiotów, takich jak spinacze, monety, klucze, gwoździe, śruby lub inne małe metalowe przedmioty, mogą spowodować zwarcie zacisków urządzenia.** Zwarcie ze sobą biegunów akumulatora może spowodować poparzenia lub pożar.
- W trudnych warunkach z akumulatora może wydobywać się ciecz; należy unikać kontaktu z nią. W razie przypadkowego kontaktu, splukać wodą. W przypadku kontaktu cieczy z oczami, należy dodatkowo zwrócić się o pomoc lekarską.** Ciecz wydostająca się z akumulatora może powodować podrażnienia lub oparzenia.
- Nie używaj akumulatora ani narzędzia, które je-**

st uszkodzone lub zmodyfikowane.

Uszkodzone lub zmodyfikowane akumulatory mogą zachowywać się nieprzewidywalnie, co może spowodować pożar, wybuch lub ryzyko obrażeń.

6. **Nie narażaj akumulatora lub narzędzia na działanie ognia lub nadmiernej temperatury.** Wystawienie na działanie ognia lub temperatury powyżej 130°C może spowodować wybuch.
7. **Przestrzegaj wszystkich instrukcji ładowania i nie ładuj akumulatora ani narzędzia poza za-**

kresem temperatur wskazanym w instrukcji. Nieprawidłowe ładowanie lub ładowanie w temperaturach spoza podanego zakresu może spowodować uszkodzenie akumulatora i zwiększyć ryzyko pożaru.

SERWIS

1. **Nigdy nie należy serwisować uszkodzonych akumulatorów.** Serwisowanie akumulatorów powinien być wykonywany wyłącznie przez producenta lub autoryzowany serwis.

Specjalne uwagi dotyczące bezpieczeństwa urządzeń akumulatorowych

- **Przed włożeniem akumulatora do urządzenia upewnić się, czy urządzenie jest wyłączone.** Wkładanie akumulatora do włączonego narzędzia elektrycznego może prowadzić do wypadków.
- **Akumulatory należy ładować jedynie w pomieszczeniach, ponieważ ładowarka jest przeznaczona tylko do użytku wewnątrz. Niebezpieczeństwo porażenia prądem elektrycznym.**
- **Aby ograniczyć ryzyko porażenia prądem elektrycznym, wyciągnąć wtyk ładowarki z gniazdka przed rozpoczęciem jej czyszczenia.**
- **Nie narażać akumulatora na dłuższe, silne oddziaływanie promieni słonecznych i nie odkładać akumulatora na grzejnikach.** Wysoka temperatura jest szkodliwa dla akumulatora i powoduje zagrożenie wybuchem.
- **Gdy akumulator jest rozgrzany, przed ładowa-**

niem należy oczekiwać do jego wystudzenia.

- **Nie otwierać akumulatora i unikać jego uszkodzeń mechanicznych.** Istnieje wówczas niebezpieczeństwo zwarcia i wydostania się oparów podrażniających drogi oddechowe. Należy zapewnić dopływ świeżego powietrza i dodatkowo skorzystać z pomocy lekarskiej.
- **Nie używać baterii jednorazowych.** Urządzenie mogłoby ulec uszkodzeniu.
- **Używaj wyłącznie akcesoriów zalecanych przez firmę PARKSIDE.** Nie-

odpowiednie akcesoria mogą spowodować porażenie prądem lub pożar.

Bezpieczna eksploatacja ładowarek akumulatorów

- Należy dopilnować, aby dzieci nie bawiły się urządzeniem.
- **Ładowarkę należy wykorzystywać jedynie do ładowania akumulatorów serii X 20 V TEAM.** Ładowanie innych akumulatorów może prowadzić do obrażeń ciała i stwarzać niebezpieczeństwo pożarowo-wybuchowe.
- **Przed każdym użyciem sprawdzić ładowarkę,**

- kable i wtyki oraz w razie potrzeby oddać do naprawy wykwalifikowanemu specjalistom tylko przy użyciu oryginalnych części zamiennych. Nie używać uszkodzonej ładowarki i nie otwierać jej samodzielnie. Pozwoli to zachować bezpieczeństwo urządzenia.
- **Sprawdzić, czy napięcie sieciowe jest zgodne z napięciem podanym na tabliczce znamionowej ładowarki.** Niebezpieczeństwo porażenia prądem elektrycznym.
 - **Dbać o czystość ładowarki i chronić ją przed wilgocią oraz deszczem. Nigdy nie używać ładowarki na zewnątrz.** Zanieczyszczenia i przedostająca się woda zwiększają ryzyko porażenia prądem elektrycznym.
 - **Unikać uszkodzeń mechanicznych ładowarki.** Mogą one spowodować wewnętrzne zwarcia.
 - **Ładowarki nie wolno używać na łatwopalnym podłożu lub w jego pobliżu (np. papierze, tekstyliach).** Istnieje niebezpieczeństwo pożaru z powo-

du nagrzewania się podczas ładowania.

- Aby uniknąć zagrożeń spowodowanych uszkodzeniem przewodu zasilającego urządzenia, należy zlecić wymianę przewodu zasilającego producentowi, w jego punkcie serwisowym, lub osobie posiadającej podobne kwalifikacje. Należy się zwrócić do Centrum Serwisowego.
- Gdy akumulator jest już w pełni naładowany, wyciągnąć wtyk sieciowy i odłączyć akumulator od ładowarki.
- Nie ładować przy pomocy ładowarki baterii jednorazowych.

Przygotowanie

⚠ OSTRZEŻENIE! Ryzyko obrażeń ciała w wyniku przypadkowego uruchomienia urządzenia. Akumulator należy umieszczać w urządzeniu dopiero wtedy, gdy jest ono całkowicie przygotowane do pracy.

Wskazówki dotyczące akumulatorów

⚠ OSTRZEŻENIE! Niebezpieczeństwo obrażeń ciała generowane przez wyciekający roztwór elektrolitu! Nie narażać akumulatora na ekstremalne warunki takie jak wysoka temperatura i uderzenia. W przypadku kontaktu z oczami lub skórą przemyć stosowne miejsca wodą bądź środkiem neutralizującym i skonsultować się z lekarzem.

- Przed wykonaniem wszelkich prac przy urządzeniu wyłącz urządzenie i wyjmij akumulator.
- Akumulator osiąga swoją pełną pojemność dopiero po kilkukrotnym ładowaniu.
- Przed pierwszym użyciem naładuj akumulator.
- Znaczne skrócenie czasu pracy pomimo naładowania sygnalizuje, że akumulator jest zużyty i należy go wymienić. Stosować jedynie oryginalny akumulator zamienny serii **X 20 V TEAM**, dostępny w sklepie internetowym (www.grizzlytools.shop).
- Zawsze przestrzegać aktualnie obowiązujących przepisów bezpieczeństwa i ochrony środowiska.

Verificar o estado de carga da bateria

1. Wcisnąć przycisk (2) obok wskaźnika poziomu naładowania (3) na akumulatorze (4).

Wskaźnik poziomu naładowania z kontrolkami LED sygnalizuje poziom naładowania akumulatorów.

Kontrolki LED Znaczenie

czerwony, pomarańczowy, zielony	Akumulator jest naładowany
czerwony, pomarańczowy	Akumulator jest częściowo naładowany
czerwony	Akumulator wymaga ładowania

2. Akumulator (4) należy naładować, gdy na wskaźniku stanu naładowania (3) świeci się już tylko czerwona kontrolka LED.

Wkładanie i wyciągnięcie akumulatora

⚠ OSTRZEŻENIE! Ryzyko obrażeń ciała w wyniku przypadkowego uruchomienia urządzenia. Akumulator należy umieszczać w urządzeniu dopiero wtedy, gdy jest ono całkowicie przygotowane do pracy.

WSKAZÓWKA! Ryzyko uszkodzenia! Zastosowanie niewłaściwego akumulatora może doprowadzić do uszkodzenia urządzenia i akumulatora.

Wkładanie akumulatora

1. Wsunąć akumulator (4) wzdłuż prowadnicy szynowej w uchwyt akumulatora.

Akumulator wskazuje na swoje miejsce, wydając charakterystyczny dźwięk.

Wyciągnięcie akumulatora

1. Wcisnąć i przytrzymać przycisk zwalniający (1) na akumulatorze (4).
2. Wyciągnąć akumulator z uchwytu akumulatora.

Eksploatacja

Wskazanie kontrolne

Znaczenie sygnalizacji kontrolki (6/7) ładowarki:

zielony (6)	czerwony (7)	Znaczenie
świeci się	—	<ul style="list-style-type: none"> • Akumulator w pełni naładowany • gotowy (Brak akumulatora w urządzeniu)
—	świeci się	Akumulator jest ładowany
—	miga	przeegrzany akumulator
miga	miga	uszkodzony akumulator

Ładowanie akumulatora

WSKAZÓWKA! Niebezpieczeństwo obrażeń ciała z powodu porażenia elek-

trycznego. Akumulator ładować tylko w suchych pomieszczeniach. Przed podłączeniem akumulatora powierzchnia zewnętrzna akumulatora musi być czysta i sucha.

Wskazówki

- Gdy akumulator jest rozgrzany, przed ładowaniem należy odczekać do jego wystudzenia.

Ładowanie akumulatora

1. W razie potrzeby wyciągnąć akumulator (4) z urządzenia.
2. Wsunąć akumulator (4) do wnęki ładowarki (8).
3. Podłączyć ładowarkę akumulatora (5) do gniazda.
4. Po zakończeniu procesu ładowania odłączyć ładowarkę akumulatora (5) od sieci.
5. Wyciągnąć akumulator (4) z wnęki ładowarki (8).

Zużyte akumulatory

- Znaczne skrócenie czasu pracy pomimo naładowania sygnalizuje, że akumulator jest zużyty i należy go wymienić. Należy stosować tylko oryginalny, zamienny akumulator serii **PARKSIDE X 20 V TEAM**, dostępny w sklepie internetowym (patrz rozdział).
- Zawsze przestrzegać aktualnie obowiązujących przepisów bezpieczeństwa i ochrony środowiska (patrz).

Czyszczenie, konserwacja i przechowywanie

⚠ OSTRZEŻENIE! Ryzyko obrażeń ciała w wyniku przypadkowego uruchomienia urządzenia. Podczas prac konserwacyjnych i czyszczenia należy się zabezpieczać. Wyłączyć urządzenie i wyciągnąć z niego akumulator(4).

Wykonanie prac naprawczych i konserwacyjnych, które nie zostały opisane w tej instrukcji, należy powierzać naszym specjalistom z działu serwisowego. Stosować tylko oryginalne części zamienne.

Czyszczenie

Ładowarkę i akumulator czyścić suchą szmatką lub pędzlem. Nie używać wody ani metalowych przedmiotów.

Konserwacja

Urządzenie jest bezobsługowe.

Przechowywanie

Urządzenie należy przez cały czas przechowywać w warunkach:

- czystych
- suchych
- zabezpieczonych przed zapyleniem
- poza zasięgiem dzieci

Temperatura przechowywania akumulatora i urządzenia wynosi od 0°C do 45°C. Podczas przechowywania należy unikać ekstremalnie niskich lub wysokich temperatur, aby zapobiec utracie wydajności akumulatora.

Przed dłuższym przechowywaniem (np. przed sezonem zimowym) należy wyciągnąć akumulator z urządzenia (postępo-

wać według osobnej instrukcji obsługi akumulatora i ładowarki).

Mocowanie ładowarki na ścianie (opcja)

Ładowarkę (5) można zamocować także na ścianie.

Wskazówki

- W trakcie wiercenia należy uważać, aby nie uszkodzić przewodów instalacji zasilających. Należy wykorzystać odpowiednich detektorów, aby je zlokalizować lub postąpić się planem instalacji.
- Kontakt z przewodami elektrycznymi grozi porażeniem prądem elektrycznym i pożarem, kontakt z instalacją gazową może spowodować wybuch.
- Uszkodzenie instalacji wodnej może grozić uszkodzonymi materiałami i porażeniem prądem elektrycznym.
- Odpowiednia średnica łba śruby: 7-9 mm

Sposób postępowania

1. Zamocować dwie śruby za pomocą kołków w żądanym miejscu ściany. Odległość między śrubami: 102 mm
2. Łby śrub powinny wystawać ze ściany. Odległość od ściany: ≈ 10 mm
3. Przyłożyć ładowarkę otworami uchwytu ściennego do obydwu śrub i pociągnąć ładowarkę do oporu w dół.

Utylizacja /ochrona środowiska

Wyjmij akumulator z urządzenia i przełącz urządzenie, akumulator, akcesoria oraz opakowanie do punktu recyklingu odpadów.



Urządzeń elektrycznych nie należy wyrzucać razem z odpadami komunalnymi.

Symbol przekreślonego kosza na śmieci oznacza, że po zakończeniu okresu użytkowania tego produktu nie wolno wyrzucać jako niesortowanych odpadów komunalnych.

Dyrektywa 2012/19/UE w sprawie zużytego sprzętu elektrycznego i elektronicznego:

Konsumenci są prawnie zobowiązani po zakończeniu okresu żywotności urządzeń elektrycznych i elektronicznych do ich przekazywania do ponownego przetworzenia zgodnie z zasadami ochrony środowiska. Dzięki temu można zapewnić wykorzystanie urządzeń zgodnie z zasadami ochrony środowiska i ochrony zasobów.

W zależności od adaptacji na gruncie prawa krajowego mogą być do wyboru następujące możliwości:

- zwrot w miejscu zakupu,
- zwrot w oficjalnym punkcie zbiórki,
- odesłanie do producenta/podmiotu wprowadzającego produkt na rynek.

Przepisy te nie obejmują akcesoriów i środków pomocniczych dotychczas do

starych urządzeń, które nie zawierających elementów elektrycznych.

Instrukcja użycia akumulatorów



Nie wyrzucaj akumulatora do śmieci domowych, ognia (ryzyko wybuchu) lub wody. Uszkodzone akumulatory mogą szkodzić środowisku naturalnemu i zdrowiu ludzi, jeśli wydostaną się z nich trujące opary lub ciecze.

Akumulatory utylizuj zgodnie z lokalnymi przepisami. Uszkodzone lub zużyte akumulatory należy przekazywać do recyklingu zgodnie z dyrektywą 2006/66/WE. Akumulatory należy oddać w punkcie zbiórki zużytych baterii, skąd zostaną przekazane do ponownego przetworzenia w sposób przyjazny dla środowiska. O szczegóły należy pytać w lokalnym zakładzie gospodarki odpadami lub w naszym Centrum Serwisowym. Akumulatory należy utylizować w stanie rozładowanym. Zalecamy zakrycie biegunów kawałkiem taśmy klejącej w celu ochrony przed ewentualnym zwarcieniem. Nie otwieraj akumulatora.

Serwis

Gwarancja

Szanowna Klientko, Szanowny Kliencie, na zakupione urządzenie otrzymują Państwo 3 lata gwarancji od daty zakupu. W przypadku wad tego produktu przysługują Państwu ustawowe prawa w stosunku do sprzedawcy produktu. Prawa

te nie są ograniczone przez naszą przedstawioną niżej gwarancję.

Warunki gwarancji

Okres gwarancji rozpoczyna się z datą zakupu. Prosimy zachować oryginalny paragon. Będzie on potrzebny jako dowód zakupu.

Jeśli w okresie trzech lat od daty zakupu tego produktu wystąpi wada materiałowa lub fabryczna, produkt zostanie – wedle naszego wyboru – bezpłatnie naprawiony lub wymieniony. Gwarancja zakłada, że w okresie trzech lat uszkodzone urządzenie zostanie przesłane wraz z dowodem zakupu (paragonem) z krótkim opisem, gdzie wystąpiła wada i kiedy się pojawiła.

Jeśli defekt jest objęty naszą gwarancją, otrzymają Państwo z powrotem naprawiony lub nowy produkt. Wraz z wymianą urządzenia lub ważnej części, zgodnie z art. 581 § 1 aktualnej wersji Kodeksu cywilnego, okres gwarancji rozpoczyna się od nowa.

Okres gwarancji i ustawowe roszczenia z tytułu wad

Okres gwarancji nie wydłuża się z powodu świadczenia gwarancyjnego. Obowiązuje to również dla wymienionych lub naprawionych części. Ewentualne uszkodzenia i wady istniejące już w momencie zakupu należy zgłosić bezzwłocznie po rozpakowaniu. Naprawy przypadające po upływie okresu gwarancji są odpłatne.

Zakres gwarancji

Urządzenie wyprodukowano z zachowaniem staranności zgodnie z surowy-

mi normami jakościowymi i dokładnie sprawdzono przed wysyłką.

Gwarancja obowiązuje dla wad materiałowych lub fabrycznych. Gwarancja nie rozciąga się na części produktu, które podlegają normalnemu zużyciu i można je uznać za części zużywalne (np. Pojemność akumulatora), oraz na uszkodzenia części delikatnych.

Gwarancja przepada, jeśli produkt został uszkodzony, nie był zgodnie z przeznaczeniem użytkowany i konserwowany. Użytkowanie zgodnie z przeznaczeniem wiąże się z przestrzeganiem wszystkich wskazówek zawartych w instrukcji obsługi. Należy bezwzględnie unikać zastosowań i działań, których od radza się lub przed którymi ostrzeżenie się w instrukcji obsługi.

Produkt jest przeznaczony do użytku prywatnego, a nie komercyjnego. W przypadku niewłaściwego i nieodpowiedniego obchodzenia się z urządzeniem, stosowania „na siłę” i zabiegów, które nie zostały przeprowadzone przez nasz autoryzowany oddział, gwarancja wygasa.

Realizacja w przypadkach objętych gwarancją

Aby zagwarantować szybkie przetworzenie Państwa sprawy, prosimy o przestrzeżenie poniższych wskazówek:

- W przypadku wszelkich zapytań prosimy o przygotowanie paragonu i numeru identyfikacyjnego jako dowodu zakupu (IAN 426039_2301).
- Numer artykułu znajduje się na tabliczce znamionowej.
- W przypadku wystąpienia usterek lub innych wad prosimy o skontakto-

wanie się z wymienionym niżej działem serwisowym **telefonicznie** lub **mailowo**. Uzyskają Państwo wówczas szczegółowe informacje na temat realizacji reklamacji.

- Uszkodzony produkt mogą Państwo wysłać po skontaktowaniu się z naszym działem obsługi klienta, załączając dowód zakupu (paragon) i określając, na czym polega wada i kiedy wystąpiła, bezpłatnie na podany adres serwisu. Aby uniknąć problemów z odbiorem i dodatkowych kosztów, prosimy o wysłanie przesyłki na adres, który Państwu podano. Należy się upewnić, żeby przesyłka nie nastąpiła odpłatnie, jako ponadwymiarowa, ekspresowo lub na innych specjalnych warunkach. Prosimy o przesłanie urządzenia wraz ze wszystkimi częściami wyposażenia otrzymanymi przy zakupie i zadbanie o wystarczająco bezpieczne opakowanie.

Serwis naprawczy

W sprawie napraw, **które nie podlegają gwarancji**, należy się zwracać do Centrum Serwisowego. Centrum Serwisowe prześle Państwu odpowiedni kosztorys.

- Możemy naprawiać tylko urządzenia w odpowiednim opakowaniu i przesłane z uregulowaną opłatą pocztową.

Wskazówka: Oczyszczone urządzenie wraz z informacją na temat uszkodzenia należy przesyłać bezpośrednio na adres podany przez Centrum Serwisowe.

PL

- Urządzenia przesłane bez opłaty, jako towary niewymiarowe, w trybie ekspresowym lub w ramach innych typów przesyłek specjalnych, nie będą przyjmowane.
- Przesłane, uszkodzone urządzenia utylizujemy bezpłatnie.

Service-Center

PL

Serwis Polska

Tel.: 22 397 4996 (Opłata za połączenie zgodna z cennikiem operatora)

E-mail: grizzly@lidl.pl

IAN 426039_2301

Importer

Uwaga: poniższy adres nie jest adresem działu serwisowego. Najpierw skontaktuj się z podanym wyżej centrum serwisowym.

Grizzly Tools GmbH & Co. KG
Stockstädter Str. 20
63762 GroBostheim
NIEMCY
www.grizzlytools.de

Części zamienne i akcesoria

Części zamienne i akcesoria można zamówić na stronie

www.grizzlytools.shop. Jeśli w ramach procedury Państwa zamówienia pojawią się problemy, prosimy o kontakt za pośrednictwem naszego sklepu internetowego. W razie kolejnych pytań należy zwracać się do Service-Center, s. 180

Nr stan.	Opis	Nr zamów.
4	Akumulator	
	PAP 20 B1, 2,0 Ah	80001156
	PAP 20 B3, 4,0 Ah	80001157
5	Ładowarka akumulatora	
	PLG 20 C3; 4,5 A; EU	80001355
	PLG 20 C3; 4,5 A; UK	80001356

Tłumaczenie oryginalnej deklaracji zgodności WE

Produkt: **Ładowarka do akumulatorów**

Model: **PLG 20 C3**

Numer serii: 000001 - 176000

Wymieniony powyżej przedmiot niniejszej deklaracji jest zgodny z odpowiednimi wymaganiami unijnego prawodawstwa harmonizacyjnego

2014/35/EU • 2014/30/EU • 2011/65/EU & (EU) 2015/863

Opisany powyżej przedmiot deklaracji jest zgodny z dyrektywą Parlamentu Europejskiego i Rady 2011/65/EU z dnia 8 czerwca 2011 r. w sprawie ograniczenia stosowania niektórych niebezpiecznych substancji w sprzęcie elektrycznym i elektronicznym.

Aby zapewnić zgodność, zastosowano następujące normy zharmonizowane oraz normy i przepisy krajowe:

EN 60335-1:2012/A15:2021 • EN 60335-2-29:2021/A1:2021

EN IEC 63000:2018 • EN 62233:2008

EN IEC 55014-1:2021 • EN IEC 55014-2:2021

EN IEC 61000-3-2:2019/A1:2021 • EN 61000-3-3:2013/A2:2021

Niniejsza deklaracja zgodności wydana zostaje na wyłączną odpowiedzialność producenta:



Grizzly Tools GmbH & Co. KG
Stockstädter Str. 20
63762 Großostheim
NIEMCY
03.08.2023

Christian Frank
Upoważniony przedstawiciel dokumentacji

Indholdsfortegnelse

Indledning..... 182

Formålsbestemt anvendelse.....	182
Leverede dele/tilbehør.....	183
Oversigt.....	183
Tekniske data.....	183

Sikkerhedsanvisninger..... 184

Sikkerhedsanvisningernes betydning.....	185
Billedtegn og symboler.....	185
Billedsymboler i betjeningsvejledningen.....	186
Generelle sikkerhedsanvisninger.....	186
Sikker drift af batteridrevne apparater.....	189

Forberedelse..... 191

Bemærkninger til batterier.....	191
Kontrol af batteriets ladningstilstand.....	192
Isætning og udtagning af batteriet.....	192

Drift..... 192

Kontrolvisning.....	192
Oplad batteriet.....	192
Brugte batterier.....	193

Rengøring, vedligeholdelse og opbevaring..... 193

Rengøring.....	193
Vedligeholdelse.....	193
Opbevaring.....	193
Vægmontering oplader (valgfrit).....	193

Bortskaffelse/ miljøbeskyttelse..... 194

Anvisninger for bortskaffelse af genopladelige batterier.....	194
---	-----

Service..... 195

Garanti.....	195
Reparationservice.....	196
Service-Center.....	196
Importør.....	196

Reserve dele og tilbehør..... 197

Oversættelse af den originale EF-overensstemmelseserklæringen..... 198

Indledning

Tillykke med købet af din nye oplader med batteri (herefter apparatet eller elværktøjet).

Med købet har du besluttet dig for et førsteklasses apparat. Dette apparat blev testet under produktionen og underkastet en kvalitetstest til sidst. Dermed er produktets funktionsevne sikret.



Betjeningsvejledningen er en del af dette apparat. Den indeholder vigtige anvisninger til sikkerhed, brug og bortskaffelse. Læs betjeningsvejledningen omhyggeligt igennem. Gør dig fortrolig med betjeningsdelene og korrekt brug af apparatet. Anvend kun apparatet som beskrevet og kun til de anførte anvendelsesområder. Opbevar betjeningsvejledningen sikkert og udlever alle dokumenter, hvis apparatet gives videre til tredjepart.

Formålsbestemt anvendelse

Batteri: Drift af apparater fra serien **X 20 V TEAM**

Batterioplader: Opladning af genopladelige batterier i serien **X 20 V TEAM**
Brug kun apparatet i tørre rum.

Enhver anden anvendelse, som ikke er udtrykkeligt tilladt i denne betjeningsvejledning, kan udgøre en alvorlig fare for brugeren og medføre skader på apparatet. Brugeren af apparatet er ansvarlig for ulykker eller skader på andre mennesker eller deres ejendom. Apparatet er kun beregnet til privat brug. Det er ikke konstrueret til erhvervmæssig brug. Ved erhvervmæssig brug bortfalder garantien. Producenten er ikke ansvarlig for skader, som skyldes ikke-formålsbestemt anvendelse, eller som skyldes forkert betjening. Dette produkt er en del af

X 20 V TEAM-serien og kan anvendes sammen med genopladelige batterier fra **X 20 V TEAM**-serien. De genopladelige batterier fra **X 20 V TEAM**-serien må kun oplades med opladere fra **X 20 V TEAM**-serien.

Leverede dele/tilbehør

Pak apparatet ud og kontrollér de leverede dele.

Bortskaf emballagen korrekt.

- Batterioplader
- oversættelse af den originale brugsanvisning

Batteri er ikke en del af leveringsomfanget.

Oversigt

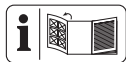

Afbildninger af apparatet finder du på den forreste udfoldningside.

- 1 Batterioplåsning
- 2 Knap (Ladetilstandsvisning)
- 3 Ladetilstandsvisning
- 4 Batteri

- 5 Batterioplader
- 6 Kontrolvisning, grøn
- 7 Kontrolvisning, rød
- 8 Ladeskakt

Tekniske data

Batterioplader PLG 20 C3

Mærkespænding *U*

..... 230-240 V~, 50 Hz

Mærkeeffekt *P* 120 W

Beskyttelsesklasse

..... II (dobbelt isolering)

Apparatsikring T3.15A

Udgangsspænding 21,5 V =

Udgangsstrøm 4,5 A

Udgangseffekt 96,75 W

Opladningstider

Vi anbefaler, at du kun bruger denne oplader til at oplade følgende genopladede batterier: PAP 20 B1, PAP 20 B3, Smart PAPS 204 A1, Smart PAPS 208 A1

Opladningstid (min.)	PLG 20 C3
PAP 20 A1 PAP 20 A2 PAP 20 B1	35
PAP 20 A3 PAP 20 B3 Smart PAPS 204 A1	60
Smart PAPS 208 A1	120

Opladningstiden afhænger bl.a. af faktorer som omgivelsestemperaturen og batteriets temperatur, samt netspændingen, og kan derfor i givet fald afvige fra de angivne værdier.

Sikkerhedsanvisninger



OBS! Ved brug af elværktøj skal følgende grundlæggende sikkerhedsforanstaltninger overholdes til beskyttelse mod elektrisk stød, fare for tilskadekomst og brand.

Dette produkt kan anvendes af børn over 8 år og af personer med nedsatte fysiske, sensoriske eller mentale evner eller med manglende erfaring og viden, hvis de er under opsyn eller er blevet instrueret i sikker brug af

produktet og forstår farerne, produktet kan medføre. Børn må ikke lege med apparatet. Rengøring og brugervedligeholdelse må ikke udføres af børn uden opsyn.

▲ ADVARSEL! Personskader og materielle skader pga. u hensigtsmæssig anvendelse af det genopladelige batteri. Følg sikkerhedsanvisninger og henvisninger vedrørende opladning og korrekt brug i betjeningsvejledningen til dit genopladelige batteri og din oplader i serien **X 20 V TEAM**. Du kan finde en detaljeret beskrivelse af opladningen og yderligere oplysninger i den separate betjeningsvejledning.

Sikkerhedsanvisningernes betydning

▲ FARE! Hvis du ikke overholder denne sikkerhedsanvisning, sker der et uheld. Dette resulterer i alvorlige kvæstelser eller dødsfald.

▲ ADVARSEL! Hvis du ikke overholder denne sikkerhedsanvisning, sker der muligvis et uheld. Dette resulterer muligvis i alvorlige kvæstelser eller dødsfald.

▲ FORSIGTIG! Hvis du ikke overholder denne sikkerhedsanvisning, sker der et uheld. Dette resulterer muligvis i lettere eller moderate kvæstelser. **BEMÆRK!** Hvis du ikke overholder denne sikkerhedsanvisning, sker der

et uheld. Dette resulterer muligvis i materielle skader.

Billedtegn og symboler

Symboler på opladeren



Dette produkt er en del af **X 20 V TEAM**-serien og kan anvendes sammen med genopladelige batterier fra **X 20 V TEAM**-serien. De genopladelige batterier fra **X 20 V TEAM**-serien må kun oplades med opladere fra **X 20 V TEAM**-serien.



OBS!



Læs betjeningsvejledningen, inden der foretages opladning. Gør dig fortrolig med betjeningsdelene og korrekt brug af apparatet.



Elektriske apparater må ikke bortskaffes som husholdningsaffald.



Opladeren er kun egnet til brug i indendørs rum.



Apparatsikring



Beskyttelsesklasse II (dobbelt isolering)



Kontrol-LED'er på opladeren

Billedsymbole i betjeningsvejledningen



OBS!

Generelle sikkerhedsanvisninger

BRUG OG PLEJE AF BATTERIVÆRKTØJET

- Oplad kun med en oplader fra serien X 20 V TEAM.** En oplader, der er egnet til én batteripakke, kan medføre brandfare, hvis den anvendes med en anden batteripakke.
- Anvend kun el-værktøj sammen med de dertil beregnede batteripakker.** Brug af andre batteripakker med-

fører fare for skader og brand.

3. **Når batteripakken ikke er i brug, skal den holdes på afstand af andre metalgenstande som f.eks. papirclips, mønter, nøgler, søm, skruer eller andre små metalgenstande, der kan etablere en forbindelse mellem poler.** Hvis batteripolerne kortsluttes, kan det medføre forbrændinger eller brand.
4. **I tilfælde af misbrug kan der slippe væske ud af batteriet; undgå kontakt.** Hvis der opstår kontakt

ved et uheld, skal der skylles efter med vand. Hvis væsken kommer i kontakt med øjnene, skal der **desuden søges lægehjælp.** Væskeudslip fra batteriet kan medføre irritation eller forbrænding.

5. **Batteripakker eller værktøjer, der er beskadiget eller modificeret, må ikke anvendes.** Beskadigede eller modificerede batterier kan være uregnelige og medføre brand, eksplosion eller risiko for personskade.
6. **Udsæt ikke batteripakker eller værktøj for ild el-**

ler for høje temperaturer. Ild eller temperaturer over 130 °C kan medføre eksplosion.

7. **Følg alle anvisninger til opladningen, og oplad ikke batteripakken eller værktøjet uden for det temperaturområde, der er angivet i vejledningen.** Forkert opladning eller opladning ved temperaturer uden for det angivne område kan beskadige batteriet og øge risikoen for brand.

VEDLIGEHOELSE

1. **Udfør aldrig vedligeholdelse på beskadigede batteripakker.** Vedligeholdelse af batteripakker

bør udelukkende udføres af producenten eller autoriserede serviceudbydere.

Særlige sikkerhedsanvisninger til batteridrevne apparater

- **Kontrollér, at apparatet er slukket, inden du isætter det genopladelige batteri.** Isættelse af et genopladeligt batteri i et tændt elværktøj kan føre til ulykker.
- **Oplad kun dit batteri indendørs, da opladeren kun er beregnet til dette formål. Fare på grund af elektrisk stød.**

- **Før at undgå risiko for elektrisk stød skal opladere ns stik tages ud af stikkontakten, før opladeren rengøres.**
- **Udsæt ikke det genopladelige batteri for kraftigt sollys i længere tid, og læg det ikke på radiatorer.** Batteriet tager skade af varme, og der er eksplosionsfare.
- **Et opvarmet genopladeligt batteri skal køle af før opladning.**
- **Åbn ikke det genopladelige batteri, og sørg for, at det ikke beskadiges meka-**

nisk. Der er fare for kortslutning, og der kan slippes dampe ud, der irriterer luftvejene. Sørg for frisk luft og modtag desuden lægehjælp.

- **Anvend ikke batterier, der ikke kan genoplades.** Dette kan beskadige apparatet.
- **Brug kun tilbehør, der er anbefalet af PARKSIDE.** Uegnet tilbehør kan forårsage elektrisk stød eller brand.

Sikker drift af batteridrevne apparater

- Børn skal være under opsyn, så det sikres, at de ikke leger med apparatet.

- **Anvend udelukkende denne oplader til opladning af batterier i serien X 20 V TEAM.** Opladning af andre batterier kan medføre tilskadekomst og brand- og eksplosionsfare.
- **Kontrollér før hver brug oplader, kabler og stik, og sørg for, at reparationer kun udføres af kvalificeret fagpersonale ved brug af originale reservedele. Brug ikke en defekt oplader, og åbn den ikke selv.** Dermed garanteres det, at apparatet altid er sikkert.
- **Vær opmærksom på, at netspændingen stemmer overens med typeskiltet på opladeren.** Der er fare for elektrisk stød.
- **Hold opladeren ren og på afstand af fugt og regn. Anvend aldrig opladeren i det fri.** Hvis der opstår snavs eller trænger vand ind i apparatet, øges risikoen for elektrisk stød.
- **Undgå mekanisk beskadigelse af opladeren.** Det kan medføre indvendige kortslutninger.
- **Opladeren må ikke anvendes på eller tæt på brændbare overflader**

(f.eks. papir eller tekstilvarer). Der er brandfare på grund af den opvarmning, der opstår ved opladningen.

- Hvis dette apparats tilslutningsledning beskadiges, skal den udskiftes af producenten eller dennes kundeservice eller af en tilsvarende kvalificeret person for at undgå fare. Kontakt vores servicecenter.
- Træk stikket ud, når batteriet er helt opladet, og adskil batteriet fra opladeren.
- Oplad ikke batterier i opladeren, der ikke er genopladelige.

Forberedelse

⚠ ADVARSEL! Risiko for kvæstelser på grund af utilsigtet start af apparatet. Sæt først det genopladelige batteri i produktet, når produktet er fuldstændig klar til brug.

Bemærkninger til batterier

⚠ ADVARSEL! Fare for kvæstelser på grund af udløbende elektrolytopløsning! Udsæt ikke batteriet for ekstreme betingelser såsom varme og stød. I tilfælde af kontakt med øjne eller hud, skal de berørte steder skylles med vand eller en neutralisator, hvorefter der skal søges lægehjælp.

- Sluk for apparatet og tag batteriet ud af apparatet før al arbejde.
- Det genopladelige batteri opnår først sin fulde kapacitet efter flere opladninger.
- Oplad det genopladelige batteri før første brug.
- En væsentlig forkortet driftstid på trods af opladning indikerer, at det genopladelige batteri er brugt op og skal erstattes. Anvend kun et originalt reservebatteri fra serien **X 20 V TEAM**, som du kan bestille via vores onlineshop (www.grizzlytools.shop).
- Overhold altid alle gældende sikkerhedsanvisninger og bestemmelser samt anvisninger til miljøbeskyttelse.

Kontrol af batteriets ladningstilstand

- Tryk på knappen (2) ved siden af ladetilstandsvisningen (3) på batteriet (4).

Ladetilstandsvisningens LED'er viser batteriets ladetilstand.

LED'er	Betydning
rød, orange, grøn	Det genopladelige batteri er opladet
rød, orange	Det genopladelige batteri er delvist opladet
rød	Det genopladelige batteri skal oplades

- Oplad det genopladelige batteri (4), når ladetilstandsvisningens røde LED lyser som den eneste (3).

Isætning og udtagning af batteriet

⚠ ADVARSEL! Risiko for kvæstelser på grund af utilsigtet start af apparatet. Sæt først det genopladelige batteri i produktet, når produktet er fuldstændig klar til brug.

BEMÆRK! Fare for beskadigelse! Et forkert batteri kan beskadige apparatet og batteriet.

Isætning af batteriet

- Skub batteriet (4) langs føringskinnen og ind i batteriholderen. Batteriet går hørbart i hak.

Udtagning af batteriet

- Tryk og hold oplåsningsknappen (1) af batteriet (4) trykket.
- Træk batteriet ud af batteriholderen.

Drift

Kontrolvisning

Betydning af kontrolvisningerne (6/7) på opladeren:

grøn (6)	rød (7)	Betydning
lyser	–	<ul style="list-style-type: none"> Batteriet er fuldt opladet klar (intet batteri isat)
–	lyser	Batteriet oplades
–	blinker	Det genopladelige batteri er overopladet
blinker	blinker	Det genopladelige batteri er defekt

Oplad batteriet

BEMÆRK! Risiko for personskader på grund af elektrisk stød. Oplad kun batteriet i tørre rum. Ydersiden af det genopladelige batteri skal være ren og tør, inden du tilslutter opladeren.

Bemærk

- Et opvarmet genopladeligt batteri skal køle af før opladning.

Oplad batteriet

- Tag evt. batteriet (4) ud af apparatet.

2. Skub det genopladelige batteri (4) ind i ladeskakten (8).
3. Tilslut opladeren (5) til en stikkontakt.
4. Når opladningen er udført, fjernes opladeren (5) fra strømforsyningen.
5. Træk det genopladelige batteri (4) ud af ladeskakten (8).

Brugte batterier

- En væsentligt forkortet driftstid på trods af opladning indikerer, at det genopladelige batteri er brugt op og skal udskiftes. Anvend kun et originalt reservebatteri fra serien **PARKSIDE X 20 V TEAM**, som du kan bestille via vores online shop (se).
- Overhold altid alle gældende sikkerhedsanvisninger og bestemmelser samt anvisninger for miljøbeskyttelse (se).

Rengøring, vedligeholdelse og opbevaring

⚠ ADVARSEL! Risiko for kvæstelser på grund af utilsigtet start af apparatet. Beskyt dig selv ved vedligeholdelses- og rengøringsarbejder. Sluk for apparatet og tag det genopladelige batteri (4) ud. Vedligeholdelses- og servicearbejde, som ikke er beskrevet i denne betjeningsvejledning, skal udføres af vores servicecenter. Anvend kun originale reservedele.

Rengøring

Rengør opladeren og det genopladelige batteri med en tør klud eller med en pensel. Brug ikke vand eller genstande af metal.

Vedligeholdelse

Produktet er vedligeholdelsesfrit.

Opbevaring

Opbevar altid apparatet og tilbehøret:

- rent
- tørt
- støvbeskyttet
- uden for børns rækkevidde

Opbevaringstemperaturen for det genopladelige batteri og apparatet er på mellem 0 °C og 45 °C. Undgå ekstrem kulde eller varme under opbevaringen, så det genopladelige batteris effekt ikke forringes.

Tag det genopladelige batteri ud af apparatet inden længerevarende opbevaring (fx om vinteren) (se den separate betjeningsvejledning til batteriet og opladeren).

Vægmontering oplader (valgfrit)

Du kan også montere opladeren (5) på væggen.

Bemærk

- Vær opmærksom på ikke at beskadige forsyningsledninger under boringen. Brug egnede søgeredskaber til at søge efter sådanne ledninger eller brug en installationsoversigt.
- Kontakt med elektriske ledninger kan føre til elektrisk stød og brand, og kontakt med en gasledning kan føre til eksplosion.
- Beskadigelse af en vandledning kan føre til materielle skader og elektrisk stød.

- Egnet diameter af skruehovedet: 7-9 mm

Fremgangsmåde

1. Anbring to skruer ved hjælp af dyvler i den ønskede position på væggen. Afstand mellem skrueerne: 102 mm
2. Lad skruehovederne stikke ud fra væggen. Afstand til væggen: ≈ 10 mm
3. Sæt opladeren med åbningerne til vægholderen på begge skruer og træk opladeren nedad til anslag.

Bortskaffelse/miljøbeskyttelse

Tag det genopladelige batteri ud af apparatet, og aflever apparatet, det genopladelige batteri, tilbehør og emballage til miljøvenlig genanvendelse.



Elektriske apparater må ikke bortskaffes som husholdningsaffald.

Symbolen med den overstregede affalds-spand på hjul betyder, at dette produkt ikke må bortskaffes som usorteret husholdningsaffald ved udløbet af dets levetid.

Direktiv 2012/19/EU om affald af elektrisk og elektronisk udstyr:

Forbrugere er juridisk forpligtet til at sende elektriske og elektroniske enheder til miljøvenlig genanvendelse ved slutningen af produkternes levetid. På denne måde garanteres en miljø- og ressourcebesparende genanvendelse.

Afhængigt af hvordan det implementeres i national lovgivning, har du følgende muligheder:

- at give det tilbage til salgsstedet,
- at aflevere det til et officielt indsamlingssted,
- at sende det tilbage til producenten/distributøren.

Tilbehørsdele og hjælpemidler uden elektriske bestanddele, der følger med det udtjente udstyr, er ikke omfattet heraf.

Anvisninger for bortskaffelse af genopladelige batterier



Genopladelige batterier må ikke bortskaffes via husaffaldet, må ikke kastes ind i ild (eksplosionsfare) eller vand. Beskadede genopladelige batterier kan være til skade for miljøet og helbredet, hvis der slipper giftige dampe eller væsker ud.

Bortskaf genopladelige batterier efter de lokale bestemmelser. Defekte eller brugte genopladelige batterier skal genanvendes i overensstemmelse med 2006/66/EF. Aflever genopladelige batterier på et indsamlingssted, hvor de sendes til miljørigtig genanvendelse. Rådfør dig med dit lokale renovationsselskab eller vores service-center. Bortskaf det genopladelige batteri i afladet tilstand. Vi anbefaler, at polerne afdækkes med tape for at undgå en kortslutning. Åbn ikke det genopladelige batteri.

Service

Garanti

Kære kundel

På dette apparat yder vi 3 års garanti fra købsdato.

Skulle der forekomme defekter på dette produkt har du lovpligtige rettigheder mod sælgeren af produktet. Disse lovpligtige rettigheder bliver ikke indskrænket af den efterfølgende anførte garanti.

Garantibetingelser

Garantien træder i kraft med købsdatoen. Opbevar den originale kassebon godt. Dette bilag kræves som dokumentation for købet.

Skulle der indenfor tre år efter dette produkts købsdato optræde en materiale- eller fabrikationsfejl, bliver produktet – efter vores skøn – repareret eller ombyttet gratis. Denne garantiydelse forudsætter, at det defekte apparat og købsbilaget (kassebon) indenfor den tre års frist bliver indsendt og at der vedlægges en kort skriftligt beskrivelse af defekten og hvornår den er optrådt.

Hvis defekten er dækket af vores garanti, får du apparatet repareret eller ombyttet. Med reparationen eller ombytningen begynder garantiperioden ikke forfra

Garantiperiode og lovpligtige produktansvarskrav

Garantiperioden bliver ikke forlænget af garantien. Dette gælder også for ombyttede og reparerede dele. Eventuel allerede ved købet eksisterende skader og defekter skal meldes straks efter udpakningen. Efter udløb af garantiperioden fore-

faldende reparationer er omkostningspligtige.

Garantiens omfang

Apparatet blev produceret meget omhyggeligt efter strenge kvalitetsretningslinjer og kontrolleret grundigt inden det forlod fabrikken.

Garantiydelsen gælder for materiale- eller fabrikationsfejl. Denne garanti gælder ikke for produktdele som er udsat for en normal nedslidning og derfor kan anses som sliddele (f.eks. batterikapacitet) eller for beskadigelser på skrøbelige dele.

Garantien bortfalder, hvis produktet bliver beskadiget, ikke-formålsbestemt anvendt eller ikke vedligeholdt. For en korrekt brug af produktet skal alle i betjeningsvejledningen anførte anvisninger følges nøje. Anvendelsesformål og handlinger, som der frarådes eller advares imod i betjeningsvejledningen, skal ubetinget undgås.

Produktet er kun beregnet til privat og ikke til erhvervsmæssig brug. Ved misbrug og usagkyndig håndtering vold og ved indgreb, der ikke er foretaget på vores autoriserede servicestede, bortfalder garantien.

Afvikling af et garantitilfælde

For at garantere en hurtig behandling af dit anliggende, bedes du følge følgende henvisninger:

- Hav ved alle forespørgsler kassebonen og identifikationsnummeret (IAN 426039_2301) parat som dokumentation for købet.
- Artikelnummeret fremgår af mærkepladen, en indgravering.

- Skulle der optræde funktionsfejl eller andre defekter bedes du først kontakte den efterfølgende anførte serviceafdeling, **telefonisk** eller pr. **e-mail**. Der får du så yderligere informationer om afviklingen af din reklamation.
- Et som defekt registreret produkt kan du, efter aftale med vores kundeservice og med vedlagt købsbilag (kassebon) samt en kort beskrivelse af, hvori defekten består og hvornår denne defekt er optrådt indsende portofrit til den serviceadresse, som du får meddelt. For at undgå problemer med modtagelsen og ekstra omkostninger, bedes du ubetinget benytte den adresse, som du får meddelt. Sørg for, at forsendelsen ikke sker ufranket, som voluminøs pakke, ekspres eller som en anden specialforsendelse. Indsend apparatet inkl. alle ved købet medfølgende tilbehørsdele og sørg for en tilstrækkelig sikker transportemballage.

Reparationservice

Kontakt vores service-center i tilfælde af reparationer, som **ikke er omfattet af**

garantien. Service-centeret giver dig gerne et tilbud.

- Vi kan kun bearbejde apparater, hvor forsendelsen er betalt, og som er pakket forsvarligt.
Bemærk: Send dit apparat rengjort og med en beskrivelse af defekten til den nævnte adresse af vores service-center.
- Vi tager ikke imod apparater, uden at forsendelsen er betalt, eller som er sendt som volumenpakker, ekspres-pakker eller andre særlige leveringer.
- Vi bortskaffer dine indsendte, defekte apparater gratis.

Service-Center



Service Danmark

Tel.: 32 710005

E-mail: grizzly@lidl.dk

IAN 426039_2301

Importør

Bemærk at den følgende adresse ikke er en serviceadresse. Kontakt først ovennævnte service-center.

Grizzly Tools GmbH & Co. KG

Stockstädter Str. 20

63762 Großostheim

TYSKLAND

www.grizzlytools.de

Reserve dele og tilbehør

Reserve dele og tilbehør kan fås på www.grizzlytools.shop. Hvis der opstår problemer i forbindelse med bestillingen, skal du kontakte vores online-shop. Hvis du har yderligere spørgsmål, bedes du kontakte Service-Center, s. 196

Position-nr.	Betegnelse	Best.nr.
4	Batteri	
	PAP 20 B1, 2,0 Ah	80001156
	PAP 20 B3, 4,0 Ah	80001157
5	Batterioplader	
	PLG 20 C3; 4,5 A; EU	80001355
	PLG 20 C3; 4,5 A; UK	80001356

Oversættelse af den originale EF-overensstemmelseserklæringen

Produkt: **Batterioplader**

Model: **PLG 20 C3**

Serienummer: 000001 - 176000

Genstanden for erklæringen, som beskrevet ovenfor, er i overensstemmelse med den relevante EU-harmoniseringslovgivning:

2014/35/EU • 2014/30/EU • 2011/65/EU & (EU) 2015/863

Genstanden for erklæringen, som beskrevet ovenfor, er i overensstemmelse med Europa-Parlamentets og Rådets direktiv 2011/65/EU af 8. juni 2011 om begrænsning af anvendelsen af visse farlige stoffer i elektrisk og elektronisk udstyr.

For at sikre overensstemmelse er følgende harmoniserede standarder og nationale standarder og forskrifter blevet anvendt:

EN 60335-1:2012/A15:2021 • EN 60335-2-29:2021/A1:2021

EN IEC 63000:2018 • EN 62233:2008

EN IEC 55014-1:2021 • EN IEC 55014-2:2021

EN IEC 61000-3-2:2019/A1:2021 • EN 61000-3-3:2013/A2:2021

Denne overensstemmelseserklæring udstedes på fabrikantens ansvar:

CE Grizzly Tools GmbH & Co. KG
 Stockstädter Str. 20
 63762 Großostheim
 TYSKLAND
 03.08.2023



Christian Frank
 Bemyndiget repræsentant for dokumentation



GRIZZLY TOOLS GMBH & CO. KG

Stockstädter Straße 20

63762 Großostheim

GERMANY

Stand der Informationen · Last Information Update · Version
des informations · Stand van de informatie · Stan informacjii
· Stav informací · Stav informácií · Tilstand af information ·
Estado de las informaciones · Versione delle informazioni ·
Információk állása · Stanje informacij · Stanje informacija ·
Versiunea informațiilor · Актуалност на информацията ·

Έκδοση των πληροφοριών: 06/2023

Ident.-No.: 80002432062023-8

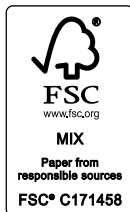

IAN 426039_2301

