

ULTRASONIC AROMATHERAPY DIFFUSER ULTRASCHALL AROMA-DIFFUSER DIFFUSEUR D'ARÔMES À ULTRASONS SAD 12 E4

(GB) (IE)

ULTRASONIC AROMATHERAPY DIFFUSER

Short manual

(FR) (BE)

DIFFUSEUR D'ARÔMES À ULTRASONS

Guide abrégé

(CZ)

ULTRAZVUKOVÝ AROMA DIFUZÉR

Stručný návod

(SK)

ULTRAZVUKOVÝ AROMATICKÝ DIFUZÉR

Krátky návod

(DK)

AROMADIFFUSER MED ULTRALYD

Kvikvejledning

(HU)

ULTRAHANGOS AROMADIFFÚZOR

Rövid útmutató

(DE) (AT) (CH)

ULTRASCHALL AROMA-DIFFUSER

Kurzanleitung

(NL) (BE)

ULTRASON AROMA-DIFFUSER

Beknopte gebruiksaanwijzing

(PL)

ULTRADŹWIĘKOWY DYFUZOR ZAPACHOWY

Skrócona instrukcja obsługi

(ES)

DIFUSOR ULTRASÓNICO CON AROMATERAPIA

Guía breve

(IT)

DIFFUSORE DI AROMI A ULTRASUONI

Istruzioni brevi

(SI)

ULTRAZVOČNI RAZPRŠILNIK AROME

Kratka navodila

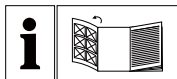

GB/IE	Short manual	Page	1
DE/AT/CH	Kurzanleitung	Seite	17
FR/BE	Guide abrégé	Page	33
NL/BE	Beknopte gebruiksaanwijzing	Pagina	49
CZ	Stručný návod	Strana	65
PL	Skrócona instrukcja obsługi	Strona	81
SK	Krátky návod	Strana	97
ES	Guía breve	Página	113
DK	Kvikvejledning	Side	129
IT	Istruzioni brevi	Pagina	145
HU	Rövid útmutató	Oldal	161
SI	Kratka navodila	Stran	177

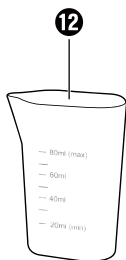
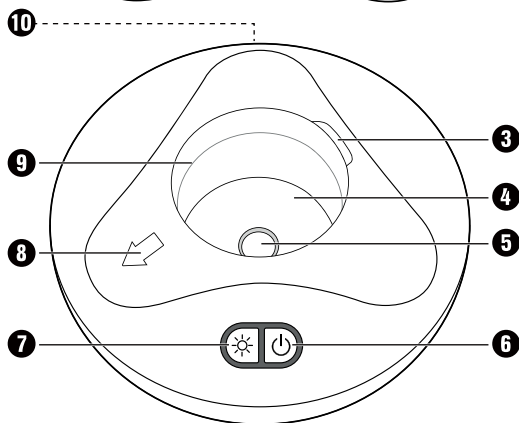
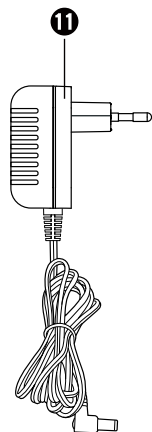
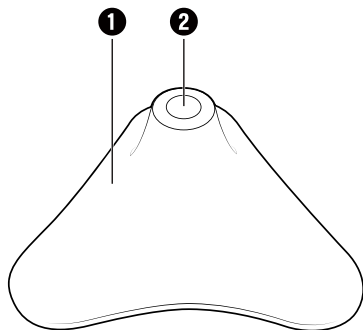

Table of Contents

Introduction	2
Information about this short manual	2
Intended Use	2
Warnings used	3
Safety	4
Basic safety instructions	4
Description of components	10
Before use	10
Check package contents	10
Unpacking	10
Disposal of packaging	11
Electrical connection	11
Handling and operation	12
Initial use	12
Switching the appliance on and off and the colour change function ..	12
Disposal	13
Disposing of the appliance	13
Appendix	14
Technical data	14
Service	16
Importer	16

Introduction

Information about this short manual

This document is a shortened print version of the complete operating instructions.



Scanning the QR code will take you directly to the Lidl Service page (www.lidl-service.com), where you can view and download the full version of the operating instructions by entering the article number (IAN) 377261_2110.

⚠ WARNING!

Observe the information in the complete operating instructions and the safety instructions to avoid personal injury and damage to property.

The short manual is an integral part of this product. Before using the product, please familiarise yourself with all operating and safety instructions. Keep the short manual in a safe place and hand over all documents when passing the product on to any future owner/user.

Intended Use

This appliance is intended only for domestic use and for the refreshing and humidification of air in enclosed spaces. This appliance is not intended for any other use or for uses beyond those mentioned here.

Claims of any kind resulting from damage caused by improper use, incompetent repairs, unauthorized modifications or the use of non-approved spare parts will not be acknowledged. The operator alone bears liability.

Warnings used

The following warnings are used in this short manual:

WARNING

A warning at this risk level indicates a possibly dangerous situation.

If the dangerous situation is not avoided, it could lead to personal injury.

- ▶ Follow the instructions in this warning to avoid personal injuries.

IMPORTANT

A warning at this risk level signifies possible property damage.

If the situation is not avoided it could lead to property damage.

- ▶ The directives in this warning are there to avoid property damage.

NOTICE

- ▶ A notice signifies additional information that assists in the handling of the appliance.

Safety

In this chapter you will receive important safety information regarding the handling of the appliance. Incorrect usage can, however, lead to personal and property damage.

Basic safety instructions

For safe handling of the appliance observe the following safety information:

- Check the appliance for visible external damage before use. Do not use an appliance that has been damaged or dropped.
- This appliance may be used by children aged 8 years and above and by persons with limited physical, sensory or mental capabilities or lack of experience and knowledge, provided that they are under supervision or have been told how to use the appliance safely and are aware of the potential risks. Do not allow children to use the appliance as a toy. Cleaning and user maintenance tasks may not be carried out by children unless they are supervised.



- **⚠ DANGER!** Do not allow children to play with the packaging material! Keep all packaging materials away from children. There is a risk of suffocation!
- Do not make any unauthorised modifications or alterations to the appliance.
- Do not operate the appliance near heat sources, such as radiators or other heat-generating appliances.
- Do not expose the appliance to direct sunlight or high temperatures. Otherwise, it could overheat and be irreparably damaged.
- Keep the appliance away from open flames (e.g. candles) at all times.
- Do not expose the appliance to water spray or dripping water, and do not place liquid-filled objects such as vases or open drink containers on or near the appliance.
- Never immerse the appliance in water or other liquids!

- Always set up the appliance on a stable and level surface. It can be damaged if dropped.
- Switch the appliance off immediately and disconnect the mains adapter from the appliance if you smell fumes or notice any smoke. Have the appliance checked by a qualified specialist before using it again.
-  Use the mains adapter only in dry interior rooms.
- Operate the appliance only with the supplied mains adapter and use the supplied power adapter only for this appliance.
- Do not use the mains adapter if it has a damaged mains plug or cable.
- The mains adapter and the welded connection cable may not be repaired. In the event of a defect, the entire mains adapter must be replaced with another of identical design.
- No user action is required to set the product to 50 or 60 Hz. The product switches automatically to 50 or 60 Hz as required.

- The mains power socket being used must be easily accessible at all times so that the mains adapter can be quickly removed from the mains power socket in the event of an emergency.
- Always unplug the mains adapter before filling/emptying the water tank and before cleaning the appliance.
- Note that high humidity can promote the growth of biological organisms in the environment.
- Make sure that items in the vicinity of the appliance do not become damp or wet. If you notice damp formation, you need to reduce the output. If the output cannot be reduced, then you should only use the appliance periodically. Do not allow absorbent materials such as carpeting, curtains, drapes, or tablecloths to become damp.
- Make sure there is no water left in the water tank when the appliance is not in use.

- Before storage, empty and clean the appliance. Clean the appliance before using it again.
- **WARNING!** Microorganisms that may be in the water or in the environment where the appliance is used or stored can multiply in the water tank and be blown into the air. This can lead to serious health risks if the water is not renewed and the water tank is not cleaned every 3 days.
-  The water tank must be emptied and refilled every 3 days.
Before filling, rinse out the water tank with fresh water. Any build-up, deposits, or layer of dirt that has formed on the surfaces of the water tank or the internal surfaces must be removed. All surfaces should be wiped dry.
- Use the appliance only with essential oils (aromatic oils).
- To prevent damage to the appliance, never use the appliance with undiluted aromatic oils.

- Use only aromatic oils that comply with national health requirements. The use of other substances may result in poisoning or the risk of fire.
- Keep aromatic oils out of the reach of children.
- Always store aromatic oils under lock and key.
- Also note the warnings on the labels of the aromatic oils:

Symbol	Meaning
	Read and observe the operating instructions!
	Attention! Causes skin irritation. Can trigger allergic skin reactions.

Description of components

(For illustrations see the fold-out side)

- ❶ Diffusion cone
- ❷ Steam outlet
- ❸ Ventilation slot
- ❹ Water tank
- ❺ Ceramic disk
- ❻ ⏻ button
- ❼ ☀️ button
- ❽ Pouring direction arrow
- ❾ Maximum filling level
- ❿ Plug socket
- ⓫ Mains adapter
- ⓬ Measuring beaker
- ⓭ Scented oil

Before use

Check package contents

The appliance is supplied with the following components as standard:

- Ultrasonic aromatherapy diffuser SAD 12 E4
- Mains adapter
- Measuring beaker
- 2 x 10 ml scented oil (green tea and lavender)
- Short manual

Unpacking

- ◆ Remove all parts of the appliance and this short manual from the box.
- ◆ Remove all packaging materials from the appliance.

Disposal of packaging



The packaging materials have been selected for their environmental friendliness and ease of disposal and are therefore recyclable. Dispose of packaging materials that are no longer needed in accordance with applicable local regulations.

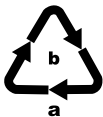

Dispose of the packaging in an environmentally friendly manner. Note the labelling on the packaging and separate the packaging material components for disposal if necessary. The packaging material is labelled with abbreviations (a) and numbers (b) with the following meanings: 1-7: Plastics, 20-22: Paper and cardboard, 80-98: Composites.

Electrical connection

IMPORTANT

- ▶ Before you connect the appliance to the power supply, check to ensure that the required input voltage as given on the type plate tallies with that for the intended power source. To avoid possible damage to the appliance this data must match.
 - ▶ Check to ensure that the cable for the power adapter **11** is not damaged and that it does not lead over hot surfaces and/or sharp edges, otherwise it could be damaged.
 - ▶ Ensure that the cable for the power adapter **11** is not over-taut or kinked.
- ◆ Connect the power adapter **11** to the appliance by inserting the plug into the plug socket **10** on the underside of the appliance.





Handling and operation

Initial use

IMPORTANT

- ▶ It is possible that oil drops may cause damage to furniture surfaces. If necessary, place a cloth under the appliance.
- ◆ Place the appliance on a level and stable surface.
- ◆ Remove the diffusion cone **1** and fill the water tank **4**, by using the supplied measuring beaker **12** with max. 80 ml of clean mains water. Pay heed to the maximum filling level **9**.
- ◆ Add 2 to 4 drops of the desired oil to the water.
- ◆ Then replace the diffusion cone **1** onto the water tank **4**.
- ◆ Insert the power adapter **11** into the mains power socket.

Switching the appliance on and off and the colour change function

- ◆ Press the  button **6** to switch on the appliance. Aromatic mist production and the colour change function start.
- ◆ Press the  button **7** to fix the current colour.
- ◆ Press the  button **7** again to switch off the colour change function.
- ◆ Press the  button **6** again to switch off the appliance. Aromatic mist production and the colour change function stop.

NOTICE

- ▶ The appliance switches itself off automatically as soon as the liquid in the water tank **4** has been used up.

IMPORTANT**Damage to the appliance!**

- ▶ NEVER tilt the appliance during operation and do not try to empty it.
- ▶ Be sure to disconnect the power adapter **ⓘ** from the mains power socket before filling or emptying the appliance.

Disposal**Disposing of the appliance**

Never dispose of the appliance or the mains adapter in your normal domestic waste. This product is subject to the provision of European Directive 2012/19/EU WEEE (Waste Electrical and Electronic Equipment).



Dispose of the appliance and the mains adapter via an approved disposal company or your municipal waste facility. Observe the currently applicable regulations. In case of doubt, please contact your waste disposal centre.



Your local community or municipal authorities can provide information on how to dispose of the worn-out product.





The product is recyclable, subject to extended producer responsibility and is collected separately.

Appendix

Technical data

Mains adapter	
Manufacturers	Putian Yijia Electronic Co., Ltd. The West of Lihan Avenue Hanjiang District, Putian, Fujian, China Commercial register number: 91350303579298423W Importer: KOMPERNASS HANDELS GMBH, BURGSTRASSE 21, 44867 BOCHUM, GERMANY, Register court: AG Bochum Register number: HRB 4598
Model	YJTH03
Input voltage	100-240 V ~ (AC)
Input AC frequency	50/60 Hz
Output voltage	24.0 V == (DC)
Output current	0.5 A
Output power	12.0 W
Average operating efficiency	84.6 %
Low load efficiency (10%)	76.1 %
No-load power consumption	0.05 W
Current consumption	0.5 A
Protection class	II/□ (double insulation)
Polarity	 (positive inside, negative outside)

Mains adapter

Protection type	IP 20
Efficiency class 6	
Short-circuit proof safety transformer	
Nominal ambient temperature (ta)	40°C
Switched-mode power supply	

Appliance

Input voltage	24 V  (DC)
Current consumption	500 mA
Water tank capacity	80 ml

Service

GB Service Great Britain

Tel.: 0800 404 7657

E-Mail: kompernass@lidl.co.uk**IE Service Ireland**

Tel.: 1800 101010

E-Mail: kompernass@lidl.ie

IAN 377261_2110

Importer

Please note that the following address is not the service address.
Please use the service address provided in the operating instructions.

KOMPERNASS HANDELS GMBH

BURGSTRASSE 21

44867 BOCHUM

GERMANY

www.kompernass.com

Inhaltsverzeichnis

Einführung	18
Informationen zu dieser Kurzanleitung	18
Bestimmungsgemäße Verwendung	18
Verwendete Warnhinweise	19
Sicherheit	20
Grundlegende Sicherheitshinweise	20
Teilebeschreibung	26
Vor der Inbetriebnahme	26
Lieferumfang prüfen	26
Auspacken	26
Entsorgung der Verpackung	27
Elektrischer Anschluss	27
Bedienung und Betrieb	28
Inbetriebnahme	28
Gerät ein-/ausschalten und Farbwechselfunktion einstellen. . . .	28
Entsorgung	29
Gerät entsorgen	29
Anhang	30
Technische Daten	30
Service	32
Importeur	32

Einführung

Informationen zu dieser Kurzanleitung

Bei diesem Dokument handelt es sich um eine verkürzte Druckausgabe der vollständigen Bedienungsanleitung.



Durch das Scannen des QR-Codes gelangen Sie direkt auf die Lidl-Service-Seite (www.lidl-service.com) und können durch die Eingabe der Artikelnummer (IAN) 377261_2110 die vollständige Bedienungsanleitung einsehen und herunterladen.

⚠ WARNUNG!

Beachten Sie die vollständige Bedienungsanleitung und die Sicherheitshinweise, um Personen- und Sachschäden zu vermeiden.

Die Kurzanleitung ist Bestandteil dieses Produkts. Machen Sie sich vor der Benutzung des Produkts mit allen Bedien- und Sicherheitshinweisen vertraut. Bewahren Sie die Kurzanleitung gut auf und händigen Sie alle Unterlagen bei Weitergabe des Produkts an Dritte mit aus.

Bestimmungsgemäße Verwendung

Dieses Gerät ist nur zur Erfrischung und Befeuchtung von Raumluft in geschlossenen Räumen für den privaten Gebrauch bestimmt. Eine andere oder darüber hinausgehende Benutzung gilt als nicht bestimmungsgemäß. Ansprüche jeglicher Art wegen Schäden aus nicht bestimmungsgemäßer Verwendung, unsachgemäßen Reparaturen, unerlaubt vorgenommenen Veränderungen oder Verwendung nicht zugelassener Ersatzteile sind ausgeschlossen. Das Risiko trägt allein der Benutzer.

Verwendete Warnhinweise

In der vorliegenden Kurzanleitung werden folgende Warnhinweise verwendet:

WARNUNG

Ein Warnhinweis dieser Gefahrenstufe kennzeichnet eine mögliche gefährliche Situation.

Falls die gefährliche Situation nicht vermieden wird, kann dies zu Verletzungen führen.

- ▶ Die Anweisungen in diesem Warnhinweis befolgen, um Verletzungen von Personen zu vermeiden.

ACHTUNG

Ein Warnhinweis dieser Gefahrenstufe kennzeichnet einen möglichen Sachschaden.

Falls die Situation nicht vermieden wird, kann dies zu Sachschäden führen.

- ▶ Die Anweisungen in diesem Warnhinweis befolgen, um Sachschäden zu vermeiden.

HINWEIS

- ▶ Ein Hinweis kennzeichnet zusätzliche Informationen, die den Umgang mit dem Gerät erleichtern.

Sicherheit

In diesem Kapitel erhalten Sie wichtige Sicherheitshinweise für den Umgang mit dem Gerät. Ein unsachgemäßer Gebrauch kann zu Personen- und Sachschäden führen.

Grundlegende Sicherheitshinweise

Beachten Sie für einen sicheren Umgang mit dem Gerät die folgenden Sicherheitshinweise:

- Kontrollieren Sie das Gerät vor der Verwendung auf äußere sichtbare Schäden. Nehmen Sie ein beschädigtes oder heruntergefallenes Gerät nicht in Betrieb.
- Dieses Gerät kann von Kindern ab 8 Jahren und darüber sowie von Personen mit verringerten physischen, sensorischen oder mentalen Fähigkeiten oder Mangel an Erfahrung und Wissen benutzt werden, wenn sie beaufsichtigt oder bezüglich des sicheren Gebrauchs des Gerätes unterwiesen wurden und die daraus resultierenden Gefahren verstehen. Kinder dürfen nicht mit dem Gerät spielen. Reinigung und Benutzer-Wartung dürfen nicht von Kindern ohne Beaufsichtigung durchgeführt werden.



- **⚠ GEFAHR!** Verpackungsmaterialien sind kein Kinderspielzeug! Halten Sie alle Verpackungsmaterialien von Kindern fern. Es besteht Erstickungsgefahr!
- Nehmen Sie keine eigenmächtigen Umbauten oder Veränderungen am Gerät vor.
- Betreiben Sie das Gerät nicht in der Nähe von Wärmequellen, wie Heizkörpern oder anderen wärmeerzeugenden Geräten.
- Setzen Sie das Gerät nicht direktem Sonnenlicht oder hohen Temperaturen aus. Andernfalls kann es überhitzen und irreparabel beschädigt werden.
- Halten Sie offene Flammen (z. B. Kerzen) zu jeder Zeit vom Gerät fern.
- Setzen Sie das Gerät keinem Spritz- und/oder Tropfwasser aus und stellen Sie keine mit Flüssigkeit gefüllten Gegenstände wie Vasen oder offene Getränke auf oder neben das Gerät.
- Tauchen Sie das Gerät nicht in Wasser oder andere Flüssigkeiten ein!

- Stellen Sie das Gerät immer auf eine stabile und gerade Fläche. Bei Stürzen kann es beschädigt werden.
- Schalten Sie das Gerät unverzüglich aus und ziehen Sie den angeschlossenen Netzadapter vom Gerät ab, falls Sie Brandgeruch oder Rauchentwicklung feststellen. Lassen Sie das Gerät durch einen qualifizierten Fachmann überprüfen, bevor Sie es erneut verwenden.
-  Verwenden Sie den Netzadapter nur in trockenen Innenräumen.
- Verwenden Sie das Gerät nur mit dem mitgelieferten Netzadapter und verwenden Sie den mitgelieferten Netzadapter nur mit dem Gerät.
- Verwenden Sie den Netzadapter nicht mit beschädigtem Stecker oder Anschlusskabel.
- Der Netzadapter und das fest angeschlossene Anschlusskabel dürfen nicht repariert werden. Im Falle eines Defektes muss der komplette Netzadapter gegen einen baugleichen ausgetauscht werden.

- Es sind keine Maßnahmen seitens der Anwender erforderlich, um das Produkt auf 50 oder 60 Hz einzustellen. Das Produkt stellt sich automatisch auf 50 bzw. auf 60 Hz ein.
- Die verwendete Steckdose muss immer leicht zugänglich sein, damit in einer Gefahrensituation der Netzadapter schnell aus der Steckdose entfernt werden kann.
- Ziehen Sie bei jedem Befüllen/Entleeren des Wasserbehälters und vor jeder Reinigung den Netzadapter aus der Netzsteckdose.
- Beachten Sie, dass hohe Luftfeuchtigkeit das Wachstum von biologischen Organismen im Umfeld fördern kann.
- Achten Sie darauf, dass Gegenstände in der Umgebung des Gerätes nicht feucht oder nass werden. Wenn Feuchtigkeit auftritt, muss der Ausstoß reduziert werden. Wenn sich der Ausstoß nicht reduzieren lässt, ist das Gerät nur periodisch zu benutzen. Es darf nicht zugelassen werden, dass aufsaugende Materialien, wie Auslegeware, Vorhänge, Gardinen oder Tischdecken feucht werden.

- Es darf kein Wasser im Wasserbehälter belassen werden, wenn das Gerät nicht benutzt wird.
- Das Gerät ist vor Lagerung zu leeren und zu reinigen. Vor dem nächsten Gebrauch ist das Gerät zu reinigen.
- **WARNUNG!** Mikroorganismen, die im Wasser oder in der Umgebung sein können, wo das Gerät verwendet oder gelagert wird, können im Wasserbehälter wachsen und in die Luft geblasen werden. Dies führt zu ernsthaften Gesundheitsrisiken, wenn das Wasser nicht erneuert und der Wassertank nicht alle 3 Tage richtig gereinigt wird.
-  Der Wassertank ist alle 3 Tage zu leeren und wieder zu befüllen. Vor dem Befüllen, ist der Wassertank mit frischem Wasser zu reinigen. Jeglicher Ansatz, Ablagerungen, Schmutzfilm der sich an den Flächen des Wassertanks oder inneren Flächen gebildet hat, ist zu entfernen. Alle Oberflächen sind trocken zu reiben.

- Das Gerät darf nur mit ätherischen Ölen (Aromaöle) benutzt werden.
- Das Gerät niemals mit unverdünnten Aromaölen betreiben, um Beschädigungen am Gerät zu vermeiden.
- Es dürfen nur Aromaöle verwendet werden, die den nationalen Gesundheitsanforderungen entsprechen. Der Gebrauch anderer Substanzen kann eine Vergiftung oder Brandgefahr verursachen.
- Die Aromaöle dürfen nicht in die Hände von Kindern gelangen.
- Die Aromaöle immer unter Verschluss aufbewahren.
- Beachten Sie auch die Warnungen auf dem Kennzeichnungsetikett der Aromaöle:

Symbol	Bedeutung
	Bedienungsanleitung lesen und beachten!
	Achtung! Verursacht Hautreizungen. Kann allergische Hautreaktionen verursachen

Teilebeschreibung

(Abbildungen siehe Ausklappseite)

- ❶ Diffusionskegel
- ❷ Dampfaustrittsöffnung
- ❸ Lüftungsschlitz
- ❹ Wasserbehälter
- ❺ Keramikscheibe
- ❻  -Taste
- ❼  -Taste
- ❽ Ausgieß-Richtungspfeil
- ❾ Maximale Füllhöhe
- ❿ Steckerbuchse
- ⓫ Netzadapter
- ⓬ Messbecher
- ⓭ Aromaöl

Vor der Inbetriebnahme

Lieferumfang prüfen

Das Gerät wird standardmäßig mit folgenden Komponenten geliefert:

- Ultraschall Aroma-Diffuser SAD 12 E4
- Netzadapter
- Messbecher
- 2 x 10 ml Aromaöl (Grüner Tee und Lavendel)
- Kurzanleitung

Auspacken

- ◆ Entnehmen Sie alle Teile des Gerätes und diese Kurzanleitung aus dem Karton.
- ◆ Entfernen Sie sämtliches Verpackungsmaterial vom Gerät.

Entsorgung der Verpackung



Die Verpackungsmaterialien sind nach umweltverträglichen und entsorgungstechnischen Gesichtspunkten ausgewählt und deshalb recyclebar. Entsorgen Sie nicht mehr benötigte Verpackungsmaterialien gemäß den örtlich geltenden Vorschriften.

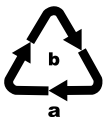

Entsorgen Sie die Verpackung umweltgerecht. Beachten Sie die Kennzeichnung auf den verschiedenen Verpackungsmaterialien und trennen Sie diese gegebenenfalls gesondert. Die Verpackungsmaterialien sind gekennzeichnet mit Abkürzungen (a) und Ziffern (b) mit folgender Bedeutung: 1–7: Kunststoffe, 20–22: Papier und Pappe, 80–98: Verbundstoffe.

Elektrischer Anschluss

ACHTUNG

- ▶ Vergleichen Sie vor dem Anschließen des Gerätes die Angaben zur benötigten Eingangsspannung auf dem Typenschild mit der für den Betrieb vorgesehenen Spannungsquelle. Diese Daten müssen übereinstimmen, damit keine Schäden am Gerät auftreten.
- ▶ Vergewissern Sie sich, dass das Kabel des Netzadapters **11** unbeschädigt ist und nicht über heiße Flächen und/oder scharfe Kanten verlegt wird, sonst wird es beschädigt.
- ▶ Achten Sie darauf, dass das Kabel des Netzadapters **11** nicht straff gespannt oder geknickt wird.
- ◆ Verbinden Sie den Netzadapter **11** mit dem Gerät, indem Sie den Stecker in die Steckerbuchse **10** an der Unterseite des Geräts einstecken.





Bedienung und Betrieb

Inbetriebnahme

ACHTUNG

- ▶ Öl-Tropfen können unter Umständen Schäden an der Möbelloberfläche verursachen. Legen Sie gegebenenfalls eine Unterlage unter das Gerät.
- ◆ Stellen Sie das Gerät auf einen ebenen und stabilen Untergrund.
- ◆ Nehmen Sie den Diffusionskegel **1** ab und füllen Sie den Wasserbehälter **4** mit Hilfe des beigefügten Messbechers **12** mit max. 80 ml sauberem Leitungswasser. Beachten Sie die maximale Füllhöhe **9**.
- ◆ Fügen Sie dem Wasser 2-4 Tropfen des gewünschten Öls bei.
- ◆ Setzen Sie anschließend den Diffusionskegel **1** wieder auf den Wasserbehälter **4**.
- ◆ Stecken Sie den Netzadapter **11** in die Steckdose.

Gerät ein-/ausschalten und Farbwechselfunktion einstellen

- ◆ Drücken Sie die  -Taste **6**, um das Gerät einzuschalten. Die Duftnebelproduktion und die Farbwechselfunktion starten.
- ◆ Drücken Sie die  -Taste **7**, um die aktuelle Farbe zu fixieren.
- ◆ Drücken Sie die  -Taste **7** erneut, um die Farbwechselfunktion auszuschalten.
- ◆ Drücken Sie die  -Taste **6** erneut, um das Gerät auszuschalten. Die Duftnebelproduktion und die Farbwechselfunktion werden abgeschaltet.

HINWEIS

- ▶ Das Gerät schaltet sich automatisch aus, sobald die Flüssigkeit im Wasserbehälter ④ aufgebraucht ist.

ACHTUNG**Beschädigung des Gerätes!**

- ▶ Kippen Sie das Gerät niemals während des Betriebes und versuchen Sie nicht es zu entleeren.
- ▶ Ziehen Sie unbedingt den Netzadapter ① aus der Steckdose, bevor Sie das Gerät befüllen oder entleeren.

Entsorgung

Gerät entsorgen



Werfen Sie das Gerät und den Netzadapter keinesfalls in den normalen Hausmüll. Dieses Produkt unterliegt der europäischen Richtlinie 2012/19/EU WEEE (Waste Electrical and Electronic Equipment).



Entsorgen Sie das Gerät und den Netzadapter über einen zugelassenen Entsorgungsbetrieb oder über Ihre kommunale Entsorgungseinrichtung. Beachten Sie die aktuell geltenden Vorschriften. Setzen Sie sich im Zweifelsfall mit Ihrer Entsorgungseinrichtung in Verbindung.



Möglichkeiten zur Entsorgung des ausgedienten Produkts erfahren Sie bei Ihrer Gemeinde- oder Stadtverwaltung.







Das Produkt ist recycelbar, unterliegt einer erweiterten Herstellerverantwortung und wird getrennt gesammelt.

Anhang

Technische Daten

Netzadapter	
Hersteller	Putian Yijia Electronic Co., Ltd. The West of Lihan Avenue Hanjiang District, Putian, Fujian, China Handelsregisternummer: 91350303579298423W Importeur: KOMPERNASS HANDELS GMBH, BURGSTRASSE 21, 44867 BOCHUM, DEUTSCHLAND, Registergericht AG Bochum, Registernummer: HRB 4598
Modell	YJTH03
Eingangsspannung	100 - 240 V ~ (Wechselstrom)
Eingangswechselstromfrequenz	50/60 Hz
Ausgangsspannung	24,0 V == (Gleichstrom)
Ausgangsstrom	0,5 A
Ausgangsleistung	12,0 W
Durchschnittliche Effizienz im Betrieb	84,6 %
Effizienz bei geringer Last (10 %)	76,1 %
Leistungsaufnahme bei Nulllast	0,05 W
Stromaufnahme	0,5 A
Schutzklasse	II /  (Doppelisolierung)

Netzadapter

Polarität	 (Plus innen, Minus außen)
Schutzart	IP 20
Effizienzklasse 6	
kurzschlussfester Sicherheitstransformator	
Nenn-Umgebungstemperatur (ta)	40 °C
Schaltnetzteil	

Gerät

Eingangsspannung	24 V \equiv (Gleichstrom)
Stromaufnahme	500 mA
Wasserbehälterkapazität	80 ml

Service

DE Service Deutschland

Tel.: 0800 5435 111

(kostenfrei aus dem dt. Festnetz / Mobilfunknetz)

E-Mail: kompernass@lidl.de**AT Service Österreich**

Tel.: 0820 201 222

E-Mail: kompernass@lidl.at**CH Service Schweiz**

Tel.: 0842 665566

(0,08 CHF / Min., Mobilfunk max. 0,40 CHF / Min.)

E-Mail: kompernass@lidl.ch

IAN 377261_2110

Importeur

Bitte beachten Sie, dass die folgende Anschrift keine Serviceanschrift ist. Kontaktieren Sie zunächst die benannte Servicestelle.

KOMPERNASS HANDELS GMBH

BURGSTRASSE 21

44867 BOCHUM

DEUTSCHLAND

www.kompernass.com

Sommaire

Introduction	34
Informations relatives à ce guide abrégé	34
Utilisation conforme	34
Avertissements utilisés	35
Sécurité	36
Consignes de sécurité essentielles	36
Description des pièces	42
Avant la mise en service	42
Vérification du matériel livré	42
Déballage	42
Élimination de l'emballage	43
Raccord électrique	43
Fonctionnement et opération	44
Mise en service	44
Allumer/éteindre l'appareil, et régler la fonction de changement de couleur	44
Mise au rebut	45
Mise au rebut de l'instrument	45
Annexe	46
Caractéristiques techniques	46
Service après-vente	48
Importateur	48

Introduction

Informations relatives à ce guide abrégé

Ce document est une version papier abrégée du mode d'emploi intégral.



En scannant le code QR, vous accédez directement au site du service après-vente Lidl (www.lidl-service.com) et vous pouvez, en saisissant le numéro de référence de l'article (IAN) 377261_21 10, consulter et télécharger son mode d'emploi complet.

⚠ AVERTISSEMENT !

Respectez le mode d'emploi intégral ainsi que les consignes de sécurité suivantes pour éviter tout dommage corporel et matériel.

Le guide abrégé fait partie intégrante de ce produit. Avant d'utiliser le produit, veuillez vous familiariser avec toutes les consignes d'utilisation et avertissements de sécurité. Conservez bien le guide abrégé. Si vous cédez le produit à un tiers, remettez-lui également tous les documents.

Utilisation conforme

Cet appareil est uniquement destiné à rafraîchir et humidifier l'air ambiant dans des pièces fermées dans le cadre d'un usage privé. Toute autre utilisation ou toute utilisation allant au-delà seront considérés comme non conformes.

Aucune réclamation ne sera recevable concernant des dommages résultant d'une utilisation non conforme, de réparations mal effectuées, de modifications non permises effectuées sur le matériel ou d'utilisation de pièces de rechange non agréées. La personne opérant l'appareil est seule responsable de sa bonne utilisation.

Avertissements utilisés

Les avertissements suivants sont utilisés dans le présent guide abrégé :

AVERTISSEMENT

Un avertissement de ce niveau de danger signale une situation potentiellement dangereuse.

Des accidents peuvent résulter de l'incapacité à éviter la situation dangereuse.

- ▶ Voilà pourquoi il est important de suivre les instructions figurant dans cet avertissement, pour éviter que des personnes ne soient blessées.

ATTENTION

Un avertissement de ce niveau de danger signale un dommage matériel potentiel.

Si vous ne pouvez éviter la situation dangereuse, cela peut entraîner des dommages matériels.

- ▶ Suivre les instructions dans cet avertissement, pour éviter tous dommages matériels.

REMARQUE

- ▶ Une remarque signale des informations supplémentaires qui facilitent la manipulation de l'appareil.

Sécurité

Ce chapitre vous fournit des consignes de sécurité importantes pour la manipulation de l'appareil. Tout usage non conforme peut entraîner des accidents de personnes ou des dommages matériels.

Consignes de sécurité essentielles

Pour opérer l'appareil en toute sécurité, respecter les consignes de sécurité suivantes :

- Avant d'utiliser l'appareil, vérifiez que celui-ci ne présente aucun dégât extérieur visible. Ne mettez pas en service un appareil endommagé ou qui a chuté.
- Cet appareil peut être utilisé par des enfants à partir de 8 ans et par des personnes ayant des capacités physiques, sensorielles ou mentales réduites ou disposant de peu d'expérience et/ou de connaissances, à condition qu'ils soient surveillés ou qu'ils aient été initiés à l'utilisation sécurisée de l'appareil et qu'ils aient compris les dangers en résultant. Ne pas laisser les enfants jouer avec l'appareil.
Il est interdit aux enfants de nettoyer ou d'entretenir l'appareil sans surveillance.



- **⚠ DANGER !** Les matériaux d'emballage ne sont pas des jouets pour les enfants ! Tenez tous les matériaux d'emballage hors de portée des enfants. Il y a risque d'étouffement !
- Ne procédez à aucune modification ou réparation de votre propre chef sur l'appareil.
- N'utilisez pas l'appareil à proximité de sources de chaleur telles que des radiateurs ou d'autres appareils produisant de la chaleur.
- N'exposez pas l'appareil au rayonnement direct du soleil ou à des températures élevées. Il peut sinon se produire une surchauffe et le produit risque d'être définitivement endommagé.
- N'approchez à aucun moment l'appareil de flammes nues (par ex. bougies).
- N'exposez pas l'appareil aux projections d'eau et/ou aux gouttes d'eau et ne placez pas d'objets remplis de liquides tels que des vases ou des boissons ouvertes sur l'appareil ou à côté de celui-ci.
- N'immergez jamais l'appareil dans de l'eau ou dans d'autres liquides !

- Placez toujours le produit sur une surface stable et plate. En cas de chute, celui-ci risque d'être endommagé.
- Éteignez immédiatement l'appareil et débranchez l'adaptateur secteur branché de l'appareil si vous constatez une odeur de brûlé ou un dégagement de fumée. Faites contrôler l'appareil par un spécialiste qualifié avant de le réutiliser.
-  Utilisez l'adaptateur secteur uniquement dans des locaux secs.
- N'utilisez l'appareil qu'avec l'adaptateur secteur livré d'origine et n'utilisez l'adaptateur secteur livré d'origine qu'avec cet appareil.
- N'utilisez pas l'adaptateur secteur avec une fiche ou un câble d'alimentation endommagé.
- L'adaptateur secteur et le cordon d'alimentation non détachable de l'appareil ne doivent pas être réparés. En cas de défaut, l'adaptateur secteur complet doit être échangé contre un du même type.

- Aucune mesure n'est nécessaire de la part de l'utilisateur en vue de régler le produit sur 50 ou 60Hz. Le produit est automatiquement réglé sur 50 ou 60 Hz.
- La prise secteur utilisée doit toujours être facilement accessible afin que, en situation d'urgence, l'adaptateur secteur puisse être rapidement débranché de la prise secteur.
- Avant chaque remplissage/vidange du réservoir d'eau, et avant chaque nettoyage, débranchez l'adaptateur secteur de la prise secteur.
- Tenez compte du fait que l'humidité élevée de l'air peut favoriser la prolifération d'organismes biologiques.
- Veillez à ce que les objets dans l'environnement de l'appareil ne soient ni humides ni mouillés. En cas d'apparition d'humidité, il convient de réduire la diffusion. S'il n'est pas possible de réduire la diffusion, l'appareil ne doit alors être utilisé que de manière périodique. Ne pas laisser des matériaux absorbants, tels que des revêtements, rideaux, voilages ou nappes devenir humides.



- Ne pas laisser d'eau dans le réservoir à eau lorsque l'appareil n'est pas utilisé.
- L'appareil doit être vidé et nettoyé avant de le ranger. L'appareil doit être nettoyé avant la prochaine utilisation.
- **AVERTISSEMENT !** Les microorganismes susceptibles de se trouver dans l'eau ou dans l'environnement dans lequel l'appareil est utilisé ou rangé peuvent se développer dans le réservoir à eau et être diffusés dans l'air. Cela peut entraîner des risques graves pour la santé si l'eau n'est pas renouvelée et si le réservoir à eau n'est pas nettoyé correctement tous les 3 jours.
-  Le réservoir à eau doit être vidé tous les 3 jours et rempli à nouveau. Avant le remplissage, le réservoir à eau doit être nettoyé à l'eau propre. Tout dépôt, toute accumulation, pellicule de saleté s'étant formés sur les surfaces du réservoir à eau ou sur les surfaces intérieures doivent être éliminés. Sécher toutes les surfaces en les essuyant.

- L'appareil ne doit être utilisé qu'avec des huiles essentielles (huiles aromatiques).
- Ne jamais utiliser l'appareil avec des huiles aromatiques non diluées afin d'éviter toute détérioration de l'appareil.
- Seules des huiles aromatiques conformes aux exigences sanitaires nationales doivent être utilisées. L'utilisation d'autres substances peut provoquer une intoxication ou créer un risque d'incendie.
- Conservez les huiles parfumées hors de portée des enfants.
- Conserver les huiles parfumées sous clé.
- Observez également les avertissements indiqués sur l'étiquette signalétique des huiles parfumées :

Symbole	Signification
	Lire et respecter le mode d'emploi !
	Attention ! Provoque une irritation cutanée. Peut provoquer des réactions allergiques cutanées.

Description des pièces

(Figures voir la page dépliant)

- ❶ Cône de diffusion
- ❷ Orifice de sortie de la vapeur
- ❸ Fente d'aération
- ❹ Réservoir d'eau
- ❺ Disque en céramique
- ❻ Touche 
- ❼ Touche 
- ❽ Flèche de direction de versement
- ❾ Hauteur de remplissage maximale
- ❿ Douille de fiche
- ⓫ Adaptateur secteur
- ⓬ Gobelet mesureur
- ⓭ Huile parfumée

Avant la mise en service

Vérification du matériel livré

L'appareil est équipé par défaut des composants suivants :

- Diffuseur d'arômes à ultrasons SAD 12 E4
- Adaptateur secteur
- Gobelet mesureur
- 2 huiles parfumées de 10 ml (thé vert et lavande)
- Guide abrégé

Déballage

- ◆ Sortez du carton toutes les pièces de l'appareil et le présent guide abrégé.
- ◆ Retirez l'ensemble du matériau d'emballage de l'appareil.

Élimination de l'emballage



Les matériaux d'emballage ont été sélectionnés selon des critères de respect de l'environnement, de technique d'élimination et sont de ce fait recyclables. Veuillez recycler les matériaux d'emballage qui ne servent plus en respectant la réglementation locale.



Éliminez l'emballage d'une manière respectueuse de l'environnement. Observez le marquage sur les différents matériaux d'emballage et triez-les séparément si nécessaire. Les matériaux d'emballage sont repérés par des abréviations (a) et des numéros (b) qui ont la signification suivante :

1-7 : Plastiques, 20-22 : Papier et carton,
80-98 : Matériaux composites.

Raccord électrique

ATTENTION

- ▶ Avant de raccorder l'appareil, comparez les indications relatives à la tension d'entrée nécessaire sur la plaque signalétique avec la source de tension prévue pour la mise en service. Ces données doivent correspondre pour éviter les dommages au niveau de l'appareil.
 - ▶ Assurez-vous que le cordon de l'adaptateur secteur ⑪ est indemne et qu'il n'est pas posé sur des surfaces chaudes et/ou des chants aigus, sinon, il sera endommagé.
 - ▶ Veillez à ce que le câble de l'adaptateur secteur ⑪ ne soit pas tendu ou plié.
- ◆ Raccordez l'adaptateur secteur ⑪ à l'appareil en insérant la fiche dans la douille de la fiche ⑩ au bas de l'appareil.





Fonctionnement et opération

Mise en service

ATTENTION

- ▶ Les gouttes d'huile peuvent dans certaines circonstances endommager la surface des meubles. Le cas échéant, placez un support sous l'appareil.
- ◆ Placez l'appareil sur un support plan et stable.
- ◆ Retirez le cône de diffusion ❶ et remplissez le réservoir d'eau ❹ à l'aide du gobelet mesureur joint ❷ avec au max. 80 ml d'eau du robinet propre. Respectez la hauteur de remplissage maximale ❸.
- ◆ Rajoutez 2 à 4 gouttes de l'huile souhaitée.
- ◆ Insérez ensuite à nouveau le cône de diffusion ❶ sur le réservoir d'eau ❹.
- ◆ Insérez l'adaptateur secteur ❸ dans la prise.

Allumer/éteindre l'appareil, et régler la fonction de changement de couleur

- ◆ Appuyez sur la touche  ❹ pour allumer l'appareil. La production de brume parfumée et la fonction de changement de couleur démarrent.
- ◆ Appuyez sur la touche  ❺ pour fixer la couleur actuelle.
- ◆ Appuyez à nouveau sur la touche  ❺ pour éteindre la fonction de changement de couleur.
- ◆ Appuyez à nouveau sur la touche  ❹ pour éteindre l'appareil. La production de brume parfumée et la fonction de changement de couleur sont éteintes.

REMARQUE

- ▶ L'appareil s'éteint automatiquement dès que le liquide est épuisé dans le réservoir d'eau ④.

ATTENTION**Domages sur l'appareil !**

- ▶ Ne basculez jamais l'appareil en cours d'opération et n'essayez pas de le vider.
- ▶ Retirez impérativement l'adaptateur secteur ⑪ de la prise, avant de remplir ou de vider l'appareil.

Mise au rebut

Mise au rebut de l'instrument



Ne jetez en aucun cas l'appareil et l'adaptateur secteur avec les ordures ménagères. Ce produit est assujéti à la directive européenne 2012/19/EU WEEE (Waste Electrical and Electronic Equipment).



Éliminez l'appareil et l'adaptateur secteur par l'intermédiaire d'une entreprise de traitement des déchets agréée ou du service de recyclage de votre commune. Respecter les règlements actuellement en vigueur. En cas de doute, contacter les services techniques de la commune.



Renseignez-vous auprès de votre commune pour connaître les possibilités de mise au rebut de votre appareil usagé.







Le produit recyclable doit être trié ou rapporté dans un point de collecte pour être recycle.

Annexe

Caractéristiques techniques

Adaptateur secteur	
Fabricant	Putian Yijia Electronic Co., Ltd. The West of Lihan Avenue Hanjiang District, Putian, Fujian, China Numéro RCS : 91350303579298423W Importateur : KOMPERNASS HANDELS GMBH, BURGSTRASSE 21, 44867 BOCHUM, ALLEMAGNE, RCS Tribunal d'instance de Bochum Numéro d'enregistrement : HRB 4598
Modèle	YJTH03
Tension d'entrée	100-240 V ~ (CA)
Fréquence du CA d'entrée	50/60 Hz
Tension de sortie	24,0 V == (CC)
Courant de sortie	0,5 A
Puissance de sortie	12,0 W
Rendement moyen en mode actif	84,6 %
Rendement à faible charge (10 %)	76,1 %
Consommation électrique hors charge	0,05 W
Courant absorbé	0,5 A

Adaptateur secteur

Classe de protection	II /  (double isolation)
Polarité	 (Plus à l'intérieur, moins à l'extérieur)
Indice de protection	IP 20
Classe d'efficacité 6	
Transformateur de sécurité protégé contre les courts-circuits	
Température ambiante nominale (ta)	40 °C
Alimentation à découpage	

Appareil

Tension d'entrée	24 V  (CC)
Consommation électrique	500 mA
Capacité du réservoir d'eau	80 ml

Service après-vente

FR Service France

Tel.: 0800 919270

E-Mail: kompernass@lidl.fr

BE Service Belgique

Tel.: 070 270 171 (0,15 EUR/Min.)

E-Mail: kompernass@lidl.be

IAN 377261_2110

Importateur

Veillez tenir compte du fait que l'adresse suivante n'est pas une adresse de service après-vente. Veuillez d'abord contacter le service mentionné.

KOMPERNASS HANDELS GMBH

BURGSTRASSE 21

44867 BOCHUM

ALLEMAGNE

www.kompernass.com

Inhoudsopgave

Inleiding	50
Informatie bij deze beknopte gebruiksaanwijzing	50
Gebruik in overeenstemming met bestemming	50
Gebruikte waarschuwingen	51
Veiligheid	52
Elementaire veiligheidsvoorschriften	52
Beschrijving van de onderdelen	58
Vóór de ingebruikname	58
Inhoud van pakket controleren	58
Uitpakken	58
De verpakking afvoeren	59
Elektrische aansluiting	59
Bediening en bedrijf	60
Ingebruikname	60
Apparaat in-/uitschakelen en kleurwisselfunctie instellen	60
Afvoeren	61
Apparaat afvoeren	61
Appendix	62
Technische gegevens	62
Service	64
Importeur	64

Inleiding

Informatie bij deze beknopte gebruiksaanwijzing

Bij dit document gaat het om een verkorte gedrukte versie van de volledige gebruiksaanwijzing.



Door de QR-code te scannen gaat u rechtstreeks naar de website van Lidl Service (www.lidl-service.com). Daar kunt u het artikelnummer (IAN) 377261_2110 invoeren om de volledige gebruiksaanwijzing te openen en te downloaden.

⚠ WAARSCHUWING!

Neem de volledige gebruiksaanwijzing en de veiligheidsvoorschriften in acht om persoonlijke en materiële schade te voorkomen.

De beknopte gebruiksaanwijzing maakt deel uit van dit product. Lees alle bedienings- en veiligheidsvoorschriften voordat u het product in gebruik neemt. Bewaar de beknopte gebruiksaanwijzing zorgvuldig en geef alle documenten mee als u het product overdraagt aan een derde.

Gebruik in overeenstemming met bestemming

Dit apparaat is uitsluitend bestemd voor verfrissing en bevochtiging van de lucht in gesloten ruimtes voor privégebruik. Een ander of verdergaand gebruik geldt als niet in overeenstemming met de bestemming.

Alle vormen van claims wegens schade door gebruik dat niet volgens de bestemming is, onvakkundige reparaties, veranderingen die ongeoorloofd zijn uitgevoerd of gebruik van niet toegelaten reserveonderdelen zijn uitgesloten. Het risico is uitsluitend voor de gebruiker.

Gebruikte waarschuwingen

In deze beknopte gebruiksaanwijzing worden de volgende waarschuwingen gebruikt:

WAARSCHUWING

Een waarschuwing op dit niveau van gevaar duidt op een mogelijk gevaarlijke situatie.

Als de gevaarlijke situatie niet wordt vermeden, kan dit letsel tot gevolg hebben.

- ▶ De aanwijzingen in deze waarschuwing opvolgen om persoonlijk letsel te vermijden.

LET OP

Een waarschuwing op dit niveau van gevaar duidt op mogelijke materiële schade.

Als de gevaarlijke situatie niet wordt vermeden, kan dit materiële schade tot gevolg hebben.

- ▶ De aanwijzingen in deze waarschuwing opvolgen om materiële schade te vermijden.

OPMERKING

- ▶ Een opmerking wijst op extra informatie, die de omgang met het apparaat vergemakkelijkt.

Veiligheid

In dit hoofdstuk vindt u belangrijke veiligheidsvoorschriften voor de omgang met het apparaat. Een verkeerd gebruik kan echter leiden tot persoonlijk letsel en materiële schade.

Elementaire veiligheidsvoorschriften

Neem de volgende veiligheidsvoorschriften in acht voor een veilige omgang met het apparaat:

- Controleer het apparaat vóór gebruik op zichtbare schade aan de buitenzijde. Gebruik geen apparaat dat beschadigd of gevallen is.
- Dit apparaat mag worden gebruikt door kinderen vanaf 8 jaar en door personen met beperkte fysieke, zintuiglijke of geestelijke vermogens of gebrek aan ervaring of kennis, mits ze onder toezicht staan of over het veilige gebruik van het apparaat zijn geïnstrueerd en de daaruit resulterende gevaren hebben begrepen. Kinderen mogen niet met het apparaat spelen. Kinderen mogen zonder toezicht geen reiniging en gebruikersonderhoud uitvoeren.



- **⚠ GEVAAR!** Verpakkingsmateriaal is geen speelgoed! Houd alle verpakkingsmaterialen uit de buurt van kinderen. Er bestaat verstikkingsgevaar!
- Verander of repareer het apparaat nooit zelf.
- Gebruik het apparaat niet in de buurt van warmtebronnen zoals radiatoren of andere apparaten die warmte genereren.
- Stel het apparaat niet bloot aan rechtstreeks zonlicht of hoge temperaturen. Het kan namelijk oververhit raken en onherstelbaar beschadigd raken.
- Houd het apparaat altijd uit de buurt van open vuur (bijv. kaarsen).
- Stel het apparaat niet bloot aan spattend of druppelend water en zet geen voorwerpen gevuld met vloeistof, zoals vazen of open drankjes op of naast het apparaat.
- Dompel het apparaat niet onder in water of andere vloeistoffen!
- Plaats het product altijd op een stabiele en vlakke ondergrond. Als het apparaat valt, kan het beschadigd raken.

- Schakel het apparaat onmiddellijk uit en maak de aangesloten netvoedingsadapter los van het apparaat als u een brandvlucht of rookontwikkeling constateert. Laat het apparaat door een gekwalificeerd vakman nakijken voordat u het opnieuw gebruikt.
-  Gebruik de netvoedingsadapter alleen in droge ruimtes binnenshuis.
- Gebruik het apparaat alleen met de meegeleverde netvoedingsadapter en gebruik de meegeleverde netvoedingsadapter alleen met het apparaat.
- Gebruik de netvoedingsadapter niet als de stekker of het snoer beschadigd is.
- De netvoedingsadapter en het vast aangesloten aansluitsnoer mogen niet worden gerepareerd. In geval van een defect moet de volledige netvoedingsadapter worden vervangen door eenzelfde type.
- De gebruiker hoeft niets te doen om het product in te stellen op 50 of 60 Hz. Het product stelt zich automatisch in op 50 of 60 Hz.

- Het gebruikte stopcontact moet altijd goed toegankelijk zijn om in noodgevallen de netvoedingsadapter snel uit het stopcontact te kunnen trekken.
- Haal bij het vullen/leggen van het waterreservoir en voor het schoonmaken altijd eerst de netvoedingsadapter uit het stopcontact.
- Houd er rekening mee dat een hoge luchtvochtigheid de groei van biologische organismen in de omgeving kan bevorderen.
- Zorg ervoor dat voorwerpen in de buurt van het apparaat niet vochtig of nat worden. Als er vocht optreedt, moet de uitstoot worden verminderd. Als de uitstoot niet kan worden verminderd, mag het apparaat alleen periodiek worden gebruikt. Absorberende materialen zoals vloerbedekking, gordijnen, vitrage of tafelkleden mogen niet vochtig worden.
- Er mag geen water in het waterreservoir achterblijven wanneer het apparaat niet in gebruik is.

- Het apparaat moet worden gelegegd en gereinigd voordat het wordt opgeborgen. Voorafgaand aan het volgende gebruik moet het apparaat worden gereinigd.
- **WAARSCHUWING!** Micro-organismen die zich kunnen bevinden in het water of in de omgeving waar het apparaat wordt gebruikt of opgeborgen, kunnen in het waterreservoir groeien en in de lucht worden verspreid. Dit leidt tot ernstige gezondheidsrisico's als het water niet wordt verversed en het waterreservoir niet om de 3 dagen grondig wordt gereinigd.
-  Het waterreservoir moet om de 3 dagen gelegegd en opnieuw gevuld worden. Reinig het waterreservoir met vers water voordat u het vult. Alle ophopingen, afzettingen en vuillagen die zich op de oppervlakken van het waterreservoir of inwendige oppervlakken hebben gevormd, moeten worden verwijderd. Alle oppervlakken moeten worden drooggewreven.

- Het apparaat mag alleen met etherische oliën (aromatische oliën) worden gebruikt.
- Gebruik het apparaat nooit met onverdunde etherische olie, om beschadiging van het apparaat te voorkomen.
- Gebruik alleen etherische olie die voldoet aan de gezondheidsvoorschriften van uw land. Gebruik van andere producten kan vergiftiging of brandgevaar veroorzaken.
- De etherische oliën mogen niet in kinderhanden terechtkomen.
- Berg de etherische oliën altijd op achter slot en grendel.
- Neem de waarschuwingen op het product-etiket van de etherische oliën in acht:

Symbol	Betekenis
	Lees en volg de gebruiksaanwijzing!
	Let op! Veroorzaakt huidirritatie. Kan allergische huidreacties veroorzaken.

Beschrijving van de onderdelen

(afbeelding zie uitvouwpagina)

- 1 Diffusiebol
- 2 Dampuitlaatopening
- 3 Ventilatiesleuf
- 4 Waterreservoir
- 5 Keramische schijf
- 6 -knop
- 7 -knop
- 8 Richtingspijl voor uitgieten
- 9 Maximale vulhoogte
- 10 Stopcontact
- 11 Netvoedingsadapter
- 12 Maatbeker
- 13 Geurolie

Vóór de ingebruikname

Inhoud van pakket controleren

Het apparaat wordt standaard met volgende componenten geleverd:

- Ultrasonische aroma-diffuser SAD 12 E4
- Netvoedingsadapter
- Maatbeker
- Geurolie, 2 x 10 ml (groene thee en lavendel)
- Beknopte gebruiksaanwijzing

Uitpakken

- ◆ Haal alle delen van het apparaat en deze beknopte gebruiksaanwijzing uit de doos.
- ◆ Verwijder alle verpakkingsmateriaal uit het apparaat.

De verpakking afvoeren



De verpakkingsmaterialen zijn niet schadelijk voor het milieu. Ze zijn gekozen op grond van hun milieuvriendelijkheid en zijn recyclebaar. Voer niet meer benodigde verpakkingsmaterialen af conform de plaatselijk geldende voorschriften.

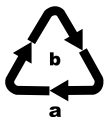

Voer de verpakking af conform de milieuvoorschriften. Let op de aanduiding op de verschillende verpakkingsmaterialen en voer ze zo nodig gescheiden af. De verpakkingsmaterialen zijn voorzien van afkortingen (a) en cijfers (b) met de volgende betekenis:
 1-7: kunststoffen, 20-22: papier en karton,
 80-98: composietmaterialen.

Elektrische aansluiting

LET OP

- ▶ Vergelijk voorafgaand aan het aansluiten van het apparaat de specificaties voor de vereiste ingangsspanning op het kenplaatje met de voor het bedrijf bestemde spanningsbron. Deze gegevens moeten overeenkomen, zodat er geen schade aan het apparaat ontstaat.
- ▶ Vergewis u ervan dat het snoer van de netvoedingsadapter **11** onbeschadigd is en niet over hete vlakken en/of scherpe kanten wordt geleid, anders raakt het beschadigd.
- ▶ Let erop dat het snoer van de netvoedingsadapter **11** niet strak gespannen of geknikt wordt.
- ◆ Sluit de netvoedingsadapter **11** aan op het apparaat, door de stekker in het stopcontact **10** aan de onderkant van het apparaat te steken.





Bediening en bedrijf

Ingebruikname

LET OP

- ▶ Oliedruppels kunnen in bepaalde gevallen het meubelopervlak beschadigen. Leg eventueel een kleedje onder het apparaat.
- ◆ Plaats het apparaat op een vlakke en stabiele ondergrond.
- ◆ Neem de diffusiebol **1** af en vul het waterreservoir **4** met behulp van de meegeleverde maatbeker **12** met max. 80 ml schoon leidingwater. Houd u aan de maximale vulhoogte **9**.
- ◆ Voeg 2-4 druppels van de gewenste olie aan het water toe.
- ◆ Plaats daarna de diffusiebol **1** weer op het waterreservoir **4**.
- ◆ Steek de stekker van de netvoedingsadapter **11** in het stopcontact.

Apparaat in-/uitschakelen en kleurwisselfunctie instellen

- ◆ Druk op de -knop **6** om het apparaat in te schakelen. De geurnevelproductie en de kleurwisselfunctie worden gestart.
- ◆ Druk op de -knop **7** om de actuele kleur vast te zetten.
- ◆ Druk nogmaals op de -knop **7** om de kleurwisselfunctie uit te schakelen.
- ◆ Druk nogmaals op de -knop **6** om het apparaat uit te schakelen. De geurnevelproductie en de kleurwisselfunctie worden uitgeschakeld.

OPMERKING

- ▶ Het apparaat wordt automatisch uitgeschakeld, zodra de vloeistof in het waterreservoir ④ opgemaakt is.

LET OP**Beschadiging van het apparaat!**

- ▶ Kantel het apparaat nooit terwijl het in werking is en probeer het niet leeg te maken.
- ▶ Haal beslist de stekker van de netvoedingsadapter ⑪ uit het stopcontact voordat u het apparaat vult of leegmaakt.

Afvoeren**Apparaat afvoeren**

Deponeer het apparaat en de adapter in geen geval bij het gewone huisvuil. Dit product is onderworpen aan de Europese richtlijn 2012/19/EU WEEE (Waste Electrical and Electronic Equipment).



Voer het apparaat en de adapter af via een erkend afvalverwerkingsbedrijf of via uw gemeentereiniging. Neem de momenteel geldende voorschriften in acht. Neem in geval van twijfel contact op met uw afvalverwerkingsdienst.



Mogelijkheden voor het afvoeren van het afgedankte product vindt u bij uw gemeente.



Het product is recycleerbaar; er is een uitgebreide producentenverantwoordelijkheid op van toepassing en het afval wordt gescheiden ingezameld.





Appendix

Technische gegevens

Netvoedingsadapter

Fabrikant	Putian Yijia Electronic Co., Ltd. The West of Lihan Avenue Hanjiang District, Putian, Fujian, China Handelsregisternummer: 91350303579298423W Importeur: KOMPERNASS HANDELS GMBH, BURGSTRASSE 21, 44867 BOCHUM, DUITSLAND, Kantongerecht: AG Bochum, Registernummer: HRB 4598
Model	YJTH03
Ingangsspanning	100 - 240 V ~ (wisselstroom)
Voedingsfrequentie	50/60 Hz
Uitgangsspanning	24,0 V === (gelijkstroom)
Uitgangsstroom	0,5 A
Uitgangsvermogen	12,0 W
Gemiddelde efficiëntie tijdens gebruik	84,6 %
Efficiëntie bij geringe belasting (10%)	76,1 %
Opgenomen vermogen onbelast	0,05 W
Stroomopname	0,5 A
Beschermingsklasse	II /  (dubbel geïsoleerd)

Netvoedingsadapter

Polariteit	 (plus binnen, minus buiten)
Beschermingsgraad	IP 20
Efficiëntieklasse 6	
Kortsluitingsbestendige veiligheidstransformator	
Nominale omgevings-temperatuur (ta)	40 °C
Schakelende voeding	

Apparaat

Ingangsspanning	24 V $\overline{=}$ (gelijkstroom)
Stroomopname	500 mA
Capaciteit waterreservoir	80 ml

Service

NL Service Nederland

Tel.: 0800 0249630

E-Mail: kompernass@lidl.nl

BE Service België

Tel.: 070 270 171 (0,15 EUR/Min.)

E-Mail: kompernass@lidl.be

IAN 377261_2110

Importeur

Let op: het volgende adres is geen serviceadres. Neem eerst contact op met het opgegeven serviceadres.

KOMPERNASS HANDELS GMBH

BURGSTRASSE 21

44867 BOCHUM

DUITSLAND

www.kompernass.com

Obsah

Úvod	66
Informace k tomuto stručnému návodu	66
Použití dle předpisů	66
Použita výstražná upozornění	67
Bezpečnost	68
Základní bezpečnostní pokyny	68
Popis dílů	74
Před uvedením do provozu	74
Kontrola rozsahu dodávky	74
Vybalení	74
Likvidace obalu	75
Elektrické připojení	75
Obsluha a provoz	76
Uvedení do provozu	76
Zapnutí/vypnutí přístroje a nastavení funkce střídání barev.	76
Likvidace	77
Likvidace přístroje	77
Dodatek	78
Technická data	78
Servis	80
Dovozce	80

Úvod

Informace k tomuto stručnému návodu

Tento dokument je zkrácený tiskový výstup úplného návodu k obsluze.



Načtením QR kódu se dostanete přímo na stránku servisu Lidl (www.lidl-service.com) a můžete zadáním čísla výrobku (IAN) 377261_2110 nahlédnout do návodu k obsluze a stáhnout si jej.

VÝSTRAHA!

Dodržujte úplný návod k obsluze a bezpečnostní pokyny, aby nedošlo ke zranění a věcným škodám.

Stručný návod je součástí tohoto výrobku. Před použitím výrobku se seznamte se všemi provozními a bezpečnostními pokyny. Stručný návod dobře uschovejte a při předávání výrobku třetím osobám předejte spolu s ním i všechny podklady.

Použití dle předpisů

Tento přístroj je určen k osvěžení a zvlhčování vzduchu v uzavřených prostorech pro soukromé použití. Jiné, než k tomu určené použití, platí jako použití ne podle předpisů.

Jakékoliv nároky na náhradu škody, vzniklé z důvodu nesprávného použití, neodborných oprav, nedovoleně provedených změn na přístroji nebo z důvodu použití nedovolených a ne originálních dílů, jsou vyloučeny. Riziko nese sám v plném rozsahu provozovatel.

Použita výstražná upozornění

V tomto stručném návodu jsou použita následující výstražná upozornění:

VÝSTRAHA

Tímto výstražným upozorněním tohoto stupně nebezpečí se označuje možná nebezpečná situace.

Pokud se nezabrání nebezpečné situaci, může vést tato ke zraněním.

- ▶ Proto třeba následovat pokynům v tomto výstražném upozornění pro zabránění zranění osob.

POZOR

Tímto výstražným upozorněním tohoto stupně nebezpečí se označuje možná hmotná škoda.

Pokud se nezabrání této nebezpečné situaci, může vést tato ke hmotným škodám.

- ▶ Proto třeba následovat pokynům v tomto výstražném upozornění pro zabránění hmotných škod.

UPOZORNĚNÍ

- ▶ Upozornění označuje dodatečné informace, které ulehčí manipulaci s přístrojem.

Bezpečnost

V této kapitole obdržíte důležitá bezpečnostní upozornění ohledně manipulace s přístrojem. Neodborné použití však může vést k jeho poškození a zranění osob.

Základní bezpečnostní pokyny

Pro bezpečnou manipulaci s přístrojem dodržujte následující bezpečnostní pokyny:

- Před použitím přístroje zkontrolujte, zda na něm nejsou vnější viditelná poškození. Poškozený nebo na zem spadlý přístroj neuvádějte do provozu.
- Děti starší 8 let a osoby s omezenými fyzickými, smyslovými nebo mentálními schopnostmi či nedostatkem zkušeností a znalostí mohou používat tento přístroj, avšak pouze tehdy, pokud jsou pod dohledem nebo pokud byly poučeny o bezpečném používání přístroje, a pokud porozuměly z toho vyplývajícímu nebezpečí. Děti si nesmí s přístrojem hrát. Čištění a uživatelskou údržbu nesmí provádět děti bez dozoru.



- **⚠ NEBEZPEČÍ!** Obalový materiál není hračka pro děti! Uchovávejte veškerý obalový materiál mimo dosah dětí. Hrozí nebezpečí udušení!
- Neprovádějte na přístroji žádné vlastní změny nebo úpravy.
- Přístroj neprovozujte v blízkosti zdrojů tepla jako jsou radiátory nebo jiná zařízení generující teplo.
- Nevystavujte přístroj přímému slunečnímu záření ani vysokým teplotám. V opačném případě může dojít k jeho přehřátí a nevratnému poškození.
- Přístroj ochraňte vždy před otevřeným plamenem (např. svíčky).
- Nepostříkujte a/nebo nevystavujte přístroj kapající vodě ani na něj nebo vedle něj nestavte předměty naplněné kapalinou, jako jsou vázy nebo otevřené nápoje.
- Přístroj nikdy neponořujte do vody či jiných tekutin!

- Příklad: Přístroj vždy postavte na stabilní a rovnou plochu. Při pádu se může poškodit.
- Pokud ucítíte zápach požáru nebo kouř, přístroj okamžitě vypněte a odpojte z něj zapojený síťový adaptér. Než začnete přístroj opět používat, nechte jej překontrolovat kvalifikovaným odborníkem.
-  Používejte síťový adaptér pouze v suchých vnitřních prostorách.
- Příklad: Přístroj používejte pouze spolu s dodaným síťovým adaptérem a dodaný síťový adaptér používejte pouze s přístrojem.
- Nepoužívejte síťový adaptér s poškozenou zástrčkou nebo připojovacím kabelem.
- Síťový adaptér a napevno zapojený připojovací kabel nesmí být opravován. V případě závady je nutné vyměnit kompletní síťový adaptér za identický adaptér stejné konstrukce.
- K nastavení výrobku na 50 nebo 60 Hz nejsou zapotřebí žádná opatření ze strany uživatele. Výrobek se automaticky nastaví na 50 nebo 60 Hz.

- Použitá zásuvka musí být vždy snadno přístupná, aby bylo možné síťový adaptér v nouzové situaci rychle ze zásuvky vytáhnout.
- Při každém plnění/vyprázdnění nádrže na vodu a před každým čištěním vytáhněte síťový adaptér ze zásuvky.
- Nezapomeňte, že vysoká úroveň vlhkosti může podporovat růst biologických organismů v okolním prostředí.
- Dbejte na to, aby předměty v okolí přístroje nebyly vlhké nebo mokré. Dojde-li k vlhkosti, je nutné vypouštění snížit. Nelze-li intenzitu vypouštění snížit, přístroj se musí používat pouze přerušovaně. Savé materiály, jako jsou podlahové krytiny, závěsy, záclony nebo ubrusy, nesmí zvlhnout.
- Pokud se přístroj nepoužívá, v nádržce na vodu nesmí být ponechána voda.
- Přístroj je nutné před uskladněním vyprázdnit a vyčistit. Před dalším použitím je nutné přístroj vyčistit.



- **VÝSTRAHA!** Mikroorganismy, které mohou být přítomny ve vodě nebo v prostředí, kde se přístroj používá nebo skladuje, se mohou v nádržce na vodu množit nebo být rozptýleny do vzduchu. Pokud se voda nevymění a nádržka na vodu se správně nevyčistí jednou za 3 dny, může to vést k vážným zdravotním rizikům.
-  Nádržku na vodu je nutné každé 3 dny vyprázdnit a opět naplnit. Před plněním je nutné nádržku na vodu vyčistit pitnou vodou. Veškeré usazeniny, sedimenty a film nečistot, které se vytvoří na plochách nádržky na vodu nebo na vnitřních plochách, je nutné odstranit. Všechny povrchy je nutné vytřít dosucha.
- Přístroj se smí používat výhradně s éterickými (aromatickými) oleji.
- Přístroj nikdy neprovozujte s nezředěnými aromatickými oleji, aby nedošlo k jeho poškození.

- Používejte pouze aromatické oleje, které splňují národní zdravotní požadavky. Použití jiných látek může způsobit otravu nebo nebezpečí požáru.
- Vonné oleje se nesmí dostat do rukou dětem.
- Vonné oleje vždy uchovávejte pod zámkem.
- Dbejte také varování na etiketě označení vonných olejů:

Symbol	Význam
	Přečtěte si a dodržujte návod k obsluze!
	Pozor! Dráždí kůži. Může vyvolat alergickou kožní reakci.

Popis dílů

(Zobrazení viz vyklápěcí stranu)

- ❶ difuzní kužel
- ❷ otvor pro výstup mlhy
- ❸ větrací štěrbin
- ❹ vodní nádrž
- ❺ keramická podložka
- ❻ tlačítko 
- ❼ tlačítko 
- ❽ šipka směru vylévání
- ❾ maximální výška naplnění
- ❿ zásuvka
- ⓫ síťový adaptér
- ⓬ měrná nádobka
- ⓭ vonný olej

Před uvedením do provozu

Kontrola rozsahu dodávky

Přístroj se standardně dodává s následujícími komponenty:

- Ultrazvukový aroma difuzér SAD 12 E4
- síťový adaptér
- měrná nádobka
- 2 x 10 ml vonného oleje (zeleného čaje a levandule)
- stručný návod

Vybalení

- ◆ Všechny součásti přístroje a stručný návod vyjměte z krabice.
- ◆ Odstraňte z přístroje všechny obalový materiál.

Likvidace obalu



Zvolený obalový materiál odpovídá hlediskům ochrany životního prostředí a likvidace, a je tudíž recyklovatelný. Již nepotřebný obalový materiál zlikvidujte podle místních platných předpisů.

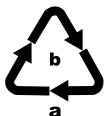

Balení zlikvidujte ekologicky.

Dbejte na označení na různých obalových materiálech a v případě potřeby je rozřídte odděleně. Obalové materiály jsou označeny zkratkami (a) a číslicemi (b) s následujícím významem:

1–7: Plasty, 20–22: Papír a lepenka,
80–98: Kompozitní materiály.

Elektrické připojení

POZOR

- ▶ Před připojením přístroje porovnejte údaje požadovaného vstupního napětí, uvedená na typovém štítku, s údaji zdroje napětí, určeného pro provoz. Tyto údaje se musí shodovat, aby nedošlo k poškození přístroje.
 - ▶ Ujistěte se, zda není kabel síťového adaptéru **11** poškozen a zda neleží přes horké plochy a/nebo ostré hrany, protože jinak může dojít k jeho poškození.
 - ▶ Dbejte na to, aby kabel síťového adaptéru **11** nebyl příliš napnutý nebo ohnutý.
- ◆ Síťový adaptér **11** zapojte do přístroje tak, že zastrčíte zástrčku do zásuvky **10** na spodní straně přístroje.





Obsluha a provoz

Uvedení do provozu

POZOR

- ▶ Kapky oleje mohou také způsobit škody na nábytku povrchu. Popřípadě položte pod přístroj podložku.
- ◆ Přístroj postavte vždy na rovný a stabilní podklad.
- ◆ Sejměte difuzní kužel **1** a pomocí přiložené odměrky **12** nalijte do vodní nádrže **4** max. 80 ml čisté vody z vodovodu. Dbejte na maximální výšku naplnění **9**.
- ◆ Do vody přidejte 2-4 kapek požadovaného oleje.
- ◆ Poté opět nasadte difuzní kužel **1** na nádobu **4**.
- ◆ Zastrčte síťový adaptér **11** do zásuvky.

Zapnutí/vypnutí přístroje a nastavení funkce střídání barev

- ◆ K zapnutí přístroje stiskněte tlačítko  **6**. Spusťte produkci vonné mlhy a funkci střídání barev.
- ◆ Stiskněte tlačítko  **7** pro fixaci aktuální barvy.
- ◆ K vypnutí funkce střídání barev opět stiskněte tlačítko  **7**.
- ◆ Pro vypnutí přístroje opět stiskněte tlačítko  **6**. Produkce vonné mlhy a funkce střídání barev se vypne.

UPOZORNĚNÍ

- ▶ Jakmile je kapalina ve vodní nádrži **4** spotřebovaná, tak se přístroj automaticky vypne.

POZOR**Poškození přístroje!**

- ▶ Během provozu nikdy přístroj nepřevracujte a nepokoušejte se jej vyprázdnit.
- ▶ Nejprve vytáhněte síťový adaptér **II** ze zásuvky, než přístroj opět naplníte nebo vyprázdníte.

Likvidace**Likvidace přístroje**

V žádném případě nevyhazujte přístroj a síťový adaptér do normálního domovního odpadu. Tento výrobek podléhá evropské směrnici č. 2012/19/EU WEEE (Waste Electrical and Electronic Equipment).



Nechte přístroj a síťový adaptér zlikvidovat v autorizovaném podniku pro nakládání s odpady nebo ve Vašem komunálním sběrném dvoře. Dodržujte aktuálně platné předpisy. V případě pochyb se poraďte s recyklační firmou.



Informace o možnostech likvidace vysloužilého výrobku Vám podá správa Vašeho obecního nebo městského úřadu.



Výrobek je recyklovatelný, podléhá rozšířené odpovědnosti výrobce a je shromažďován odděleně.





Dodatek

Technická data

Síťový adaptér

Výrobce	Putian Yijia Electronic Co., Ltd. The West of Lihan Avenue Hanjiang District, Putian, Fujian, China Číslo obchodního rejstříku: 91350303579298423W Dovozce: KOMPERNASS HANDELS GMBH, BURGSTRASSE 21, 44867 BOCHUM, NĚMECKO, Registrační soud AG Bochum, Registrační číslo: HRB 4598
Model	YJTH03
Vstupní napětí	100–240 V ~ (střídavý proud)
Vstupní frekvence	50/60 Hz
Výstupní napětí	24,0 V = (stejnoseměrný proud)
Výstupní proud	0,5 A
Výstupní výkon	12,0 W
Průměrná účinnost v provozu	84,6 %
Účinnost při nízkém zatížení (10 %)	76,1 %
Příkon při nulovém zatížení	0,05 W
Spotřeba proudu	0,5 A
Třída ochrany	II /  (dvojité izolace)

Síťový adaptér

Polarita	 (plus uvnitř, minus vně)
Typ ochrany	IP 20
Třída účinnosti 6	
Bezpečnostní transformátor odolný proti zkratu	
Jmenovitá teplota okolí (t _a)	40 °C
Přepínací síťový adaptér	

Přístroj

Vstupní napětí	24 V \equiv (stejnoseměrný proud)
Spotřeba proudu	500 mA
Kapacita vodní nádrže	80 ml

Servis

CZ **Servis Česko**

Tel.: 800143873

E-Mail: kompernass@lidl.cz

IAN 377261_2110

Dovozce

Dbejte prosím na to, že následující adresa není adresou servisu.
Kontaktujte nejprve uvedený servis.

KOMPERNASS HANDELS GMBH

BURGSTRASSE 21

44867 BOCHUM

NĚMECKO

www.kompernass.com

Spis treści

Wprowadzenie	82
Informacje dotyczące skróconej instrukcji obsługi	82
Użycie zgodne z przeznaczeniem	82
Zastosowane wskazówki ostrzegawcze	83
Bezpieczeństwo	84
Podstawowe wskazówki bezpieczeństwa	84
Opis części	90
Przed uruchomieniem	90
Sprawdzenie zakresu dostawy	90
Rozpakowanie	90
Utylizacja opakowania	91
Przyłącze elektryczne	91
Obsługa pracy	92
Uruchomienie	92
Włączanie i wyłączanie urządzenia oraz ustawianie funkcji zmiany kolorów	92
Utylizacja	93
Utylizacja urządzenia	93
Załącznik	94
Dane techniczne	94
Serwis	96
Importer	96

Wprowadzenie

Informacje dotyczące skróconej instrukcji obsługi

Niniejszy dokument stanowi skróconą wersję drukowaną kompletnej instrukcji obsługi.



Zeskanowanie kodu QR przeniesie Cię bezpośrednio na stronę serwisu Lidl (www.lidl-service.com) i po wpisaniu numeru artykułu (IAN) 377261_2110 możesz wyświetlić i pobrać kompletną instrukcję obsługi.

⚠ OSTRZEŻENIE!

Przestrzegaj kompletnej instrukcji obsługi i wskazówek bezpieczeństwa, aby uniknąć obrażeń ciała i szkód materialnych.

Skrócona instrukcja obsługi jest częścią składową tego produktu. Przed rozpoczęciem użytkowania produktu należy zapoznać się ze wszystkimi wskazówkami dotyczącymi obsługi i bezpieczeństwa. Zachowaj tę skróconą instrukcję obsługi, a w przypadku przekazania urządzenia osobie trzeciej dołącz do niego również całą dokumentację.

Użycie zgodne z przeznaczeniem

Niniejsze urządzenie służy wyłącznie do odświeżania i nawilżania powietrza w pomieszczeniach zamkniętych w warunkach domowych. Inne lub wykraczające poza powyższe użytkowanie, uznaje się za niezgodne z przeznaczeniem.

Wyklucza się możliwość wnoszenia jakichkolwiek roszczeń z tytułu uszkodzeń spowodowanych zastosowaniem niezgodnie z przeznaczeniem, nieprawidłowymi naprawami, niedozwolonymi zmianami lub użyciem niedopuszczalnych części zamiennych. Wszelkie ryzyko ponosi wyłącznie użytkownik.

Zastosowane wskazówki ostrzegawcze

W tej skróconej instrukcji obsługi użyto następujących wskazówek ostrzegawczych:

OSTRZEŻENIE

Wskazówka ostrzegawcza tego stopnia zagrożenia oznacza możliwą do wystąpienia sytuację niebezpieczną.

W razie braku możliwości uniknięcia niebezpiecznej sytuacji, może to doprowadzić do odniesienia obrażeń.

- ▶ Instrukcje w niniejszej wskazówce ostrzegawczej stosuje się, by uniknąć odniesienia obrażeń osób.

UWAGA

Wskazówka ostrzegawcza tego stopnia zagrożenia oznacza możliwą szkodę materialną.

W razie braku możliwości uniknięcia niebezpiecznej sytuacji, może to doprowadzić do szkód materialnych.

- ▶ Instrukcje w niniejszej wskazówce ostrzegawczej stosuje się, by uniknąć szkód materialnych.

WSKAZÓWKA

- ▶ Wskazówka oznacza dodatkowe informacje, ułatwiające korzystanie z urządzenia.

Bezpieczeństwo

W tym rozdziale znajdziesz ważne wskazówki bezpieczeństwa związane z użytkowaniem urządzenia. Mimo to nieprawidłowe użycie może prowadzić do szkód osobowych i materialnych.

Podstawowe wskazówki bezpieczeństwa

Mając na uwadze bezpieczne użytkowanie urządzenia, przestrzegaj następujących wskazówek bezpieczeństwa:

- Przed przystąpieniem do użytkowania należy sprawdzić, czy urządzenie nie ma widocznych uszkodzeń. Nie wolno uruchamiać urządzenia, gdy jest uszkodzone lub spadło na ziemię.
- To urządzenie może być używane przez dzieci od 8. roku życia oraz przez osoby o ograniczonych zdolnościach fizycznych, sensorycznych lub umysłowych lub też osoby nieposiadające odpowiedniego doświadczenia i/lub wiedzy wyłącznie pod nadzorem lub po przeszkoleniu w zakresie bezpiecznego użytkowania urządzenia oraz potencjalnych zagrożeń. Dzieciom nie wolno bawić się urządzeniem. Dzieciom bez opieki osób dorosłych nie wolno czyścić ani konserwować urządzenia.

- **⚠ NIEBEZPIECZEŃSTWO!** Materiały opakowaniowe nie są zabawkami! Materiały opakowaniowe należy przechowywać w miejscu niedostępnym dla dzieci. Niebezpieczeństwo uduszenia!
- Nie próbuj dokonywać przeróbek ani zmian w urządzeniu.
- Nie korzystaj z urządzenia w pobliżu źródeł ciepła, takich jak grzejniki lub inne urządzenia wytwarzające ciepło.
- Urządzenia nie należy wystawiać na bezpośrednie działanie promieni słonecznych ani wysokich temperatur. W przeciwnym razie może dojść do przegrzania urządzenia i nieodwracalnych uszkodzeń.
- Chroń urządzenie przed otwartym ogniem (np. świece).
- Nie wolno dopuścić do kapania ani rozpryskiwania się wody na urządzenie. Ponadto na urządzeniu oraz w jego pobliżu nie wolno ustawiać przedmiotów napełnionych cieczami, takich jak wazony lub otwarte napoje.

- Urządzenia nie wolno zanurzać w wodzie ani w innej cieczy!
- Urządzenie zawsze należy ustawiać na stabilnym i płaskim podłożu. Upadek może doprowadzić do jego uszkodzenia.
- W przypadku zauważenia zapachu spalenizny lub dymu niezwłocznie wyłącz urządzenie i odłącz podłączony do urządzenia zasilacz sieciowy. Przed ponownym użyciem oddaj urządzenie do sprawdzenia przez specjalistę.
-  Zasilacz sieciowy można stosować tylko wewnątrz suchych pomieszczeń.
- Używaj urządzenia tylko z dostarczonym zasilaczem sieciowym i używaj dostarczonego zasilacza sieciowego wyłącznie z tym urządzeniem.
- Nie używaj zasilacza sieciowego z uszkodzoną wtyczką lub kablem przyłączeniowym.
- Nie wolno naprawiać zasilacza sieciowego i podłączonego do niego na stałe kabla przyłączeniowego. W razie uszkodzenia należy wymienić kompletny zasilacz sieciowy na nowy o takich samych parametrach.



- Do ustawienia produktu na 50 lub 60 Hz nie jest wymagane żadne działanie użytkownika. Produkt automatycznie dostosowuje się do częstotliwości 50 lub 60 Hz.
- Wykorzystywane gniazdo zasilania musi być zawsze łatwo dostępne, aby w sytuacji awaryjnej zasilacz sieciowy można było szybko wyjąć z gniazda zasilania.
- Podczas każdego napełniania/opróżniania zbiornika wody oraz przed każdym czyszczeniem wyciągaj zasilacz sieciowy z gniazda zasilania.
- Należy pamiętać, że wysoka wilgotność może sprzyjać rozwojowi organizmów biologicznych w otoczeniu.
- Zwróć uwagę, aby przedmioty znajdujące się w pobliżu urządzenia nie zrobiły się wilgotne lub mokre. W przypadku wystąpienia wilgoci należy zmniejszyć wydajność. Jeśli nie można zmniejszyć wydajności, należy używać urządzenia tylko okresowo. Nie dopuszczać do zawilgocenia materiałów chłonnych, takich jak dywany, zasłony, firanki czy obrusy.

- Nie zostawiać wody w zbiorniku wody, gdy urządzenie nie jest używane.
- Przed przechowywaniem urządzenie musi zostać opróżnione i oczyszczone. Przed kolejnym użyciem należy wyczyścić urządzenie.
- **OSTRZEŻENIE!** Mikroorganizmy, które mogą znajdować się w wodzie lub w otoczeniu, w którym urządzenie jest używane lub przechowywane, mogą rozwijać się w zbiorniku wody i być wydmuchiwane do powietrza. Prowadzi to do poważnych zagrożeń dla zdrowia, jeśli woda nie jest wymieniana, a zbiornik wody nie jest prawidłowo czyszczony co 3 dni.

-  Zbiornik wody musi być opróżniany i napełniany na nowo co 3 dni.



Przed napełnieniem należy umyć zbiornik wody świeżą wodą. Należy usunąć wszelkie nagromadzenia, osady, warstwy brudu, które utworzyły się na powierzchniach zbiornika wody lub powierzchniach wewnętrznych. Wszystkie powierzchnie muszą być wytarte do sucha.

- Urządzenie można użytkować wyłącznie z olejkami eterycznymi (olejkami aromatycznymi).
- Aby zapobiec uszkodzeniu urządzenia, nigdy nie używaj urządzenia z nierozcieńczonymi olejkami aromatycznymi.
- Wolno stosować wyłącznie olejki aromatyczne spełniające krajowe wymagania zdrowotne. Stosowanie innych substancji może spowodować zatrucie lub pożar.
- Olejki aromatyczne nigdy nie powinny trafić w ręce dzieci.
- Olejki aromatyczne należy zawsze przechowywać pod zamknięciem.
- Należy również przestrzegać ostrzeżeń umieszczonych na etykiecie olejków aromatycznych:

Symbol	Znaczenie
	Przeczytać instrukcję obsługi i jej przestrzegać!
	Uwaga! Działa drażniąco na skórę. Może powodować alergiczne reakcje skóry.

Opis części

(rysunki zobacz rozkładana strona)

- ❶ Stożek dyfuzora
- ❷ Otwór wylotowy dyfuzora
- ❸ Szczelina wentylacyjna
- ❹ Zbiornik na wodę
- ❺ Ceramiczna płytka
- ❻ Przycisk 
- ❼ Przycisk 
- ❽ Strzałka kierunku wylotu
- ❾ Maksymalna wysokość napełniania
- ❿ Gniazdo wtykowe
- ⓫ Zasilacz
- ⓬ Miarka
- ⓭ Olejek zapachowy

Przed uruchomieniem

Sprawdzenie zakresu dostawy

Urządzenie jest wyposażone standardowo w następujące elementy:

- Ultradźwiękowy dyfuzor zapachowy SAD 12 E4
- Zasilacz
- Miarka
- 2 x 10 ml olejku zapachowego (zielonej herbaty i lawenda)
- Skrócona instrukcja obsługi

Rozpakowanie

- ◆ Wyjmij z kartonu wszystkie elementy urządzenia oraz skróconą instrukcję obsługi.
- ◆ Wyjmij z urządzenia wszystkie elementy opakowania.

Utylizacja opakowania



Materiały opakowaniowe są przyjazne dla środowiska i można je poddać procesowi recyklingu. Zbędne materiały opakowaniowe należy utylizować zgodnie z lokalnymi przepisami.



Opakowania należy utylizować w sposób przyjazny dla środowiska. Przestrzegać oznaczeń na różnych materiałach opakowaniowych i w razie potrzeby utylizuj je zgodnie z zasadami segregacji odpadów. Materiały opakowaniowe są oznaczone skrótami (a) i cyframi (b) w następujący sposób: 1–7: tworzywa sztuczne, 20–22: papier i tektura, 80–98: kompozyty.

Przyłącze elektryczne

UWAGA

- ▶ Przed podłączeniem urządzenia do prądu sprawdź informacje o wymaganym napięciu podane na tabliczce znamionowej. Urządzenie będzie pracowało bez usterek tylko wtedy, gdy dane te będzie się zgadzały.
- ▶ Kabel zasilacza **11** nie może być uszkodzony ani przechodzić obok gorących powierzchni i/lub krawędzi.
- ▶ Kabel sieciowy nie może być naciągnięty ani pozaginany **11**.
- ◆ Połącz zasilacz **11** z urządzeniem wtykając wtyczkę w gniazdo wtykowe **10** pod urządzeniem.





Obsługa i praca

Uruchomienie

UWAGA

- ▶ Krople oleju mogą uszkodzić powierzchnie mebli. Pod urządzenie możesz podłożyć odpowiednią podkładkę.
- ◆ Ustaw urządzenie na równym i stabilnym podłożu.
- ◆ Zdejmij stożek dyfuzora **1** i wlej do zbiornika **4** za pomocą dołączonej miarki **12** maks. 80 ml czystej wody kranowej. Zwróć uwagę na maksymalną wysokość napełniania **9**.
- ◆ Dodaj do wody 2-4 kropel ulubionego olejku.
- ◆ Następnie ponownie załóż stożek dyfuzora **1** na zbiornik **4**.
- ◆ Podłącz zasilacz **11** do gniazdka.

Włączanie i wyłączanie urządzenia oraz ustawianie funkcji zmiany kolorów

- ◆ Naciśnij przycisk  **6**, aby włączyć urządzenie. Wytwarzanie mgiełki zapachowej i funkcja zmiany kolorów uruchomią się.
- ◆ Naciśnij przycisk  **7**, aby zablokować bieżący kolor.
- ◆ Naciśnij przycisk  **7** ponownie, aby wyłączyć funkcję zmiany kolorów.
- ◆ Naciśnij przycisk  **6** ponownie, aby wyłączyć urządzenie. Wytwarzanie mgiełki zapachowej i funkcja zmiany kolorów wyłączą się.

WSKAZÓWKA

- ▶ Urządzenie wyłącza się automatycznie, gdy zabraknie wody w zbiorniku na wodę ④.

UWAGA**Uszkodzenie urządzenia!**

- ▶ Nigdy nie przechylaj urządzenia w trakcie pracy, ani nie próbuj go opróżnić.
- ▶ Przed napełnieniem lub opróżnieniem urządzenia koniecznie najpierw wyjmij zasilacz ① z gniazdka zasilania.

Utylizacja**Utylizacja urządzenia**

W żadnym przypadku nie wyrzucaj urządzenia ani zasilacza sieciowego do zwykłych śmieci domowych. Ten produkt podlega dyrektywie europejskiej 2012/19/EU WEEE (Waste Electrical and Electronic Equipment).



Zużyte urządzenie i zasilacz sieciowy należy oddać do certyfikowanego zakładu utylizacji odpadów lub do komunalnego zakładu oczyszczania. Należy przestrzegać aktualnie obowiązujących przepisów. W razie pytań i wątpliwości odnośnie zasad utylizacji należy skontaktować z komunalnym zakładem utylizacji odpadów.



Informacji na temat możliwości utylizacji wyeksploatowanego produktu udziela urząd gminy lub miasta.



Produkt można poddać recyklingowi, podlega rozszerzonej odpowiedzialności producenta i jest zbierany w ramach systemu segregacji odpadów.





Załącznik

Dane techniczne

Zasilacz sieciowy

Producent	Putian Yijia Electronic Co., Ltd. The West of Lihan Avenue Hanjiang District, Putian, Fujian, China Numer rejestru handlowego: 91350303579298423W Importer: KOMPERNASS HANDELS GMBH, BURGSTRASSE 21, 44867 BOCHUM, NIEMCY, Sąd Rejestrowy Sąd Rejonowy Bochum, Numer rejestrowy: HRB 4598
Model	YJTH03
Napięcie wejściowe	100 - 240 V ~ (prąd przemienny)
Wejściowa częstotliwość prądu przemiennego	50/60 Hz
Napięcie wyjściowe	24,0 V = (prąd stały)
Prąd wyjściowy	0,5 A
Moc wyjściowa	12,0 W
Średnia wydajność podczas pracy	84,6 %
Wydajność przy niskim obciążeniu (10 %)	76,1 %
Pobór mocy bez obciążenia	0,05 W
Pobór prądu	0,5 A

Zasilacz sieciowy

Klasa ochronności	II /  (podwójna izolacja)
Biegunowość	 (plus wewnątrz, minus na zewnątrz)
Stopień ochrony	IP 20
Klasa efektywności 6	
Odporny na zwarcia transformator bezpieczeństwa	
Znamionowa temperatura otoczenia (ta)	40 °C
Zasilacz impulsowy	

Urządzenie

Napięcie wejściowe	24 V  (prąd stały)
Pobór prądu	500 mA
Poj. zbiornika na wodę	80 ml

Serwis

PL Serwis Polska

Tel.: 22 397 4996

E-Mail: kompernass@lidl.pl

IAN 377261_2110

Importer

Pamiętaj, że poniższy adres nie jest adresem serwisu.
Skontaktuj się najpierw z odpowiednim punktem serwisowym.

KOMPERNASS HANDELS GMBH

BURGSTRASSE 21

44867 BOCHUM

NIEMCY

www.kompernass.com

Obsah

Úvod	98
Informácie o tomto krátkom návode	98
Používanie primerané účelu	98
Použitie varovania	99
Bezpečnosť	100
Základné bezpečnostné upozornenia	100
Opis dielov	106
Pred uvedením do prevádzky	106
Kontrola rozsahu dodávky	106
Vybalenie	106
Likvidácia obalových materiálov	107
Elektrické pripojenie	107
Obsluha a prevádzka	108
Uvedenie do prevádzky	108
Zapnutie/vypnutie prístroja a nastavenie funkcie striedania farieb	108
Likvidácia	109
Likvidácia prístroja	109
Dodatok	110
Technické údaje	110
Servis	112
Dovozca	112

Úvod

Informácie o tomto krátkom návode

Pri tomto dokumente ide o skrátené tlačové vydanie kompletného návodu na obsluhu.



Naskenovaním QR-kódu sa dostanete priamo na servisnú stránku Lidl (www.lidl-service.com) a po zadaní čísla výrobku (IAN) 377261_2110 si môžete prezrieť a stiahnuť kompletný návod na obsluhu.

⚠ VÝSTRAHA!

Zohľadnite kompletný návod na obsluhu a bezpečnostné upozornenia, aby ste sa vyhli poškodeniam zdravia osôb a vecným škodám.

Krátky návod je súčasťou tohto výrobku. Pred použitím výrobku sa oboznámte so všetkými pokynmi k obsluhu a bezpečnostnými pokynmi. Uchovajte si dobre krátky návod a pri postúpení výrobku tretej osobe odovzdajte spolu s ním všetky podklady.

Používanie primerané účelu

Tento prístroj je určený len na osviežovanie a zvlhčovanie vzduchu v zatvorených priestoroch a na súkromné používanie. Iné alebo tento opis prekračujúce používanie platí ako nezodpovedajúce určaniu prístroja.

Nároky akéhokoľvek druhu za škody spôsobené nesprávnym používaním, neodbornými opravami, nepovolenými úpravami alebo použitím nepovolených náhradných dielov, sú vylúčené.

Riziko znáša výlučne prevádzkovateľ.

Použitie varovania

V predloženom krátkom návode sú použité nasledujúce výstražné upozornenia:

VAROVANIE

Varovanie s týmto stupňom nebezpečenstva označuje možnú nebezpečnú situáciu.

Ak sa nevyhnete nebezpečnej situácii, môže to viesť k úrazu.

- Riadte sa pokynmi v tomto varovaní, aby ste zabránili úrazom osôb.

POZOR

Varovanie s týmto stupňom nebezpečenstva označuje možné vecné škody.

Ak sa nevyhnete nebezpečnej situácii, môže to viesť k vecným škodám.

- Riadte sa pokynmi v tomto varovaní, aby ste zabránili vecným škodám.

POZNÁMKA

- Pokyn označuje dodatočné informácie, ktoré uľahčujú zaobchádzanie s prístrojom.

Bezpečnosť

V tejto kapitole sa dozviete dôležité bezpečnostné pokyny pre zaobchádzanie s prístrojom. Jeho neodborné používanie môže viesť k poraneniu osôb a k materiálovým škodám.

Základné bezpečnostné upozornenia

Pre bezpečné zaobchádzanie s prístrojom dodržujte nasledujúce bezpečnostné pokyny:

- Pred použitím skontrolujte, či nie je prístroj viditeľne poškodený. Do prevádzky neuvádzajte poškodený prístroj ani prístroj, ktorý predtým spadol na zem.
- Tento prístroj môžu používať deti staršie ako 8 rokov, ako aj osoby so zníženými fyzickými, zmyslovými alebo mentálnymi schopnosťami alebo s nedostatkom skúseností a vedomostí, ak sú pod dohľadom alebo ak boli o bezpečnom používaní prístroja poučené a pochopili z toho vyplývajúce nebezpečenstvá. Deti sa s prístrojom nesmú hrať. Deti nesmú vykonávať čistenie a používateľskú údržbu bez dohľadu.



- **⚠ NEBEZPEČENSTVO!** Obalové materiály nie sú hračkou pre deti! Uchovávajte obalové materiály mimo dosahu detí. Hrozí nebezpečenstvo udusenía!
- Na prístroji nevykonávajte žiadne svojvoľné úpravy ani zmeny.
- Prístroj neprevádzkujte v blízkosti tepelných zdrojov, ako sú vyhrievacie telesá alebo iné zariadenia vytvárajúce teplo.
- Prístroj nevystavujte priamemu slnečnému žiareniu ani vysokým teplotám. Inak môže dôjsť k jeho prehriatiu a neopraviteľnému poškodeniu.
- Otvorený plameň (napr. sviečky) udržiavajte vždy mimo prístroja.
- Nevystavujte prístroj striekajúcej a/alebo kvapkajúcej vode a na prístroj ani vedľa neho nekladte žiadne predmety naplnené kvapalinou, ako sú vázy alebo otvorené nádoby s nápojmi.

- Nikdy neponárajte prístroj do vody ani do iných kvapalín!
- Prístroj postavte vždy na stabilnú a rovnú plochu. Pri páde sa môže poškodiť.
- Ak zacítite zápach ohňa alebo zistíte vznik dymu, prístroj okamžite vypnite a vytiahnite z neho pripojený sieťový adaptér. Pred ďalším použitím nechajte prístroj skontrolovať kvalifikovaným odborníkom.
-  Sieťový adaptér používajte len v suchých vnútorných priestoroch.
- Prístroj používajte len s dodaným sieťovým adaptérom a dodaný sieťový adaptér používajte iba s prístrojom.
- Nepoužívajte sieťový adaptér s poškodenou zástrčkou alebo poškodeným pripojovacím káblom.
- Sieťový adaptér a pevne pripojený pripojovací kábel sa nesmú opravovať. V prípade chyby sa musí vymeniť kompletný sieťový adaptér za konštrukčne rovnaký.

- Od používateľa sa neočakáva, aby produkt nastavil na 50 alebo 60 Hz. Produkt sa nastaví automaticky na 50, resp. na 60 Hz.
- Použitá zásuvka musí byť vždy ľahko prístupná, aby sa v prípade nebezpečnej situácie sieťový adaptér mohol rýchlo vytiahnuť zo zásuvky.
- Pri každom naplnení/vyprázdnení nádržky na vodu a pred každým čistením vytiahnite sieťový adaptér zo sieťovej zásuvky.
- Pamätajte na to, že vysoká vlhkosť vzduchu môže podporovať rast mikroorganizmov v okolitom prostredí.
- Dávajte pozor na to, aby predmety v okolí prístroja nenavlhli. Ak sa vyskytne vlhkosť, musí sa produkcia znížiť. Keď sa produkcia nedá znížiť, je možné prístroj používať iba periodicky. Nesmie sa stať, že by materiály, ktoré pohlcujú vlhkosť, ako vystavené predmety, závesy, záclony a obrusy, navlhli.
- Keď sa prístroj nepoužíva, v zásobníku na vodu nesmie zostať žiadna voda.



- Prístroj treba pred skladovaním vyprázdniť a vyčistiť. Pred nasledujúcim použitím je potrebné prístroj vyčistiť.
- **VÝSTRAHA!** Mikroorganizmy, ktoré sa môžu dostať do vody alebo do prostredia, kde sa prístroj používa alebo skladuje, môžu v zásobníku na vodu rásť a byť uvoľnené do vzduchu. Keď sa voda nevyčistí správne každé 3 dni, vedie to k vážnym zdravotným rizikám.
-  Nádržka na vodu sa musí každé 3 dni vyprázdniť a znova naplniť. Pred plnením treba nádržku na vodu umyť čerstvou vodou. Akýkoľvek nános, usadeniny, špinavý film, ktorý sa vytvorí na plochách nádržky na vodu alebo vnútorných plochách, sa musí odstrániť. Všetky povrchy treba dosucha vytrieť.
- Prístroj sa smie používať len s éterickými olejmi (aromatickými olejmi).
- Prístroj nikdy neprevádzkujte s nezriedenými aromatickými olejmi, aby sa nepoškodil.

- Smú sa používať iba aromatické oleje, ktoré zodpovedajú národným požiadavkám na zdravie. Používanie iných látok môže viesť k otrave alebo spôsobiť nebezpečenstvo požiaru.
- Aromatické oleje sa nesmú dostať do rúk detí.
- Aromatické oleje uschovávajúte vždy pod zámkom.
- Dodržte tiež varovania na označovacej etikete aromatických olejov:

Symbol	Význam
	Prečítajte si návod na obsluhu a dodržiavajte ho!
	Pozor! Dráždi kožu. Môže vyvolať alergické kožné reakcie.

Opis dielov

(obrázky sú na roztváracej strane)

- 1 Rozprašovací kužel
- 2 Otvor pre výstup pary
- 3 Vetrací otvor
- 4 Nádržka na vodu
- 5 Keramický kotúč
- 6 Tlačidlo 
- 7 Tlačidlo 
- 8 Smerovacia šípka na vylievania
- 9 Maximálna výška náplne
- 10 Pripojovacia zásuvka
- 11 Sieťový adaptér
- 12 Odmerná nádobka
- 13 Vonný olej

Pred uvedením do prevádzky

Kontrola rozsahu dodávky

Prístroj sa štandardne dodáva s nasledujúcou výbavou:

- Prístroj na aromaterapiu SAD 12 E4
- Sieťový adaptér
- Odmerná nádobka
- Vonný olej 2 x 10 ml (zeleného čaju a levanduľa)
- Krátky návod

Vybalenie

- ◆ Vyberte všetky diely z prístroja a krátky návod zo škatule.
- ◆ Odstráňte z prístroja všetky obalové materiály.

Likvidácia obalových materiálov



Obalové materiály sú zvolené z hľadiska ekologickej a technickej likvidácie a preto ich možno recyklovať. Nepotrebné obalové materiály zlikvidujte podľa miestne platných predpisov.



Obal zlikvidujte ekologicky. Zohľadnite označenie na rozličných obalových materiáloch a tieto prípadne zvlášť vytriedte. Obalové materiály sú označené skratkami (a) a číslicami (b) s nasledujúcim významom: 1-7: Plasty, 20-22: Papier a lepenka, 80-98: Kompozitné materiály.

Elektrické pripojenie

POZOR

- ▶ Pred zapojením prístroja porovnajte údaje o potrebnom vstupnom napätí na typovom štítku s napätím vo vašej elektrickej sieti. Tieto údaje musia byť zhodné, aby nedošlo k poškodeniu prístroja.
 - ▶ Ubezpečte sa, že je kábel sieťového adaptéra **11** nepoškodený a nevedie nad horúcimi povrchmi ani cez ostré hrany, inak by sa poškodil.
 - ▶ Dajte pozor na to, aby šnúra sieťového adaptéra **11** nebola príliš napnutá ani zalomená.
- ◆ Sieťový adaptér **11** spojte s prístrojom tak, že zástrčku zasuniete do konektora **10** na spodnej strane prístroja.





Obsluha a prevádzka

Uvedenie do prevádzky

POZOR

- ▶ Kvapky oleja môžu za istých okolností poškodiť povrch nábytku. V prípade potreby dajte pod prístroj podložku.
- ◆ Prístroj postavte na rovný a stabilný podklad.
- ◆ Snímte rozprašovací kužel ❶ a naplňte nádržku na vodu ❷ pomocou priloženej odmerky ❸ max. 80 ml čistej vodovodnej vody. Neprekročte maximálnu výšku náplne ❹.
- ◆ Dajte do vody 2 - 4 kvapiek požadovaného oleja.
- ◆ Potom znova nasadíte rozprašovací kužel ❶ na nádržku na vodu ❷.
- ◆ Zasuňte sieťový adaptér ❺ do elektrickej zásuvky.

Zapnutie/vypnutie prístroja a nastavenie funkcie striedania farieb

- ◆ Prístroj zapnete stlačením tlačidla  ❻. Spustíte výrobu voňavej hmly a funkciu striedania farieb.
- ◆ Stlačte tlačidlo  ❼ na fixovanie aktuálnej farby.
- ◆ Stlačte znova tlačidlo  ❼ na vypnutie funkcie striedania farieb.
- ◆ Prístroj vypnete opakovaným stlačením tlačidla  ❻. Výroba voňavej hmly a funkcia striedania farieb sa vypne.

POZNÁMKA

- ▶ Prístroj sa automaticky vypne, keď sa tekutina v nádržke na vodu ❷ spotrebuje.

POZOR**Poškodenia prístroja!**

- ▶ Nikdy nepreklopte prístroj počas prevádzky a nepokúšajte sa ho vyprázdniť.
- ▶ Pred napĺňaním a vyprázdňovaním prístroja vytiahnite bezpodmienečne sieťový adaptér **II** zo zásuvky.

Likvidácia**Likvidácia prístroja**

Prístroj a sieťový adaptér v žiadnom prípade nevyhadzujte do bežného komunálneho odpadu. Na tento výrobok sa vzťahuje európska smernica 2012/19/EU o opotrebovaných elektrických a elektronických spotrebičoch.



Prístroj a sieťový adaptér zlikvidujte v autorizovanej prevádzke na likvidáciu odpadov alebo vo vašom miestnom zbernom dvore na likvidáciu odpadov. Dbajte na aktuálne platné predpisy. V prípade pochybností sa spojte so zariadením na likvidáciu odpadu.



Informácie o možnostiach likvidácie vyslúženého výrobku získate od svojej obecnej alebo mestskej samosprávy.







Produkt je recyklovateľný, podlieha rozšírenej zodpovednosti výrobcu a zbiera sa oddelene.

Dodatok

Technické údaje

Sieťový adaptér	
Výrobca	Putian Yijia Electronic Co., Ltd. The West of Lihan Avenue Hanjiang District, Putian, Fujian, China Obchodné registračné číslo: 91350303579298423W Dovozca: KOMPERNASS HANDELS GMBH, BURGSTRASSE 21, 44867 BOCHUM, NEMECKO, Registračný súd Okresný súd Bochum Registračné číslo: HRB 4598
Model	YJTH03
Vstupné napätie	100 - 240 V ~ (striedavý prúd)
Frekvencia vstupného striedavého prúdu	50/60 Hz
Výstupné napätie	24,0 V = (jednosmerný prúd)
Výstupný prúd	0,5 A
Výstupný výkon	12,0 W
Priemerná účinnosť v prevádzke	84,6 %
Účinnosť pri nízkom zaťažení (10 %)	76,1 %
Príkion pri nulovom zaťažení	0,05 W
Spotreba prúdu	0,5 A

Sieťový adaptér

Trieda ochrany	II /  (dvojitá izolácia)
Polarita	 (plus vnútri, mínus vonku)
Stupeň krytie	IP 20
Trieda účinnosti 6	
Bezpečnostný transformátor odolný proti skratu	
Menovitá teplota okolia (ta)	40 °C
Prepínací sieťový adaptér	

Prístroj

Vstupné napätie	24 V  (jednosmerný prúd)
Prúdový odber	500 mA
Kapacita nádržky na vodu	80 ml

Servis

SK **Servis Slovensko**
Tel. 0850 232001
E-Mail: kompernass@lidl.sk

IAN 377261_2110

Dovozca

Majte na pamäti, že nižšie uvedená adresa nie je adresou servisného strediska. Najprv kontaktujte uvedené servisné stredisko.

KOMPERNASS HANDELS GMBH
BURGSTRASSE 21
44867 BOCHUM
NEMECKO
www.kompernass.com

Índice

Introducción	114
Información sobre esta guía breve	114
Uso conforme al previsto	114
Indicaciones de seguridad utilizadas	115
Seguridad	116
Indicaciones de seguridad básicas	116
Descripción de las piezas	122
Antes de la puesta en funcionamiento	122
Comprobación del volumen de suministro	122
Desembalar	122
Evacuación del embalaje	123
Conexión eléctrica	123
Manejo y funcionamiento	124
Puesta en funcionamiento	124
Encendido/apagado del aparato y ajuste de la función de cambio de color	124
Eliminación	125
Evacuación del aparato	125
Anexo	126
Características técnicas	126
Asistencia técnica	128
Importador	128

Introducción

Información sobre esta guía breve

Este documento es una versión impresa abreviada de las instrucciones de uso completas.



Si escanea el código QR, accederá directamente a la página del Servicio Lidl (www.lidl-service.com) y podrá consultar y descargar el manual completo de instrucciones de uso mediante la introducción del número de artículo (IAN) 377261_2110.

⚠ ¡ADVERTENCIA!

Observe las instrucciones de uso completas y las indicaciones de seguridad para evitar lesiones personales y daños materiales.

La guía breve forma parte del producto. Antes de usar el producto, familiarícese con todas las indicaciones de manejo y de seguridad. Guarde bien la guía breve y entregue todos los documentos cuando transfiera el producto a terceros.

Uso conforme al previsto

Este aparato está diseñado para refrescar y humedecer el aire en espacios cerrados y para un uso privado. Cualquier uso diferente o que supere lo indicado se considera contrario a lo dispuesto.

Quedan excluidos todos los derechos de cualquier tipo por daños producidos por un uso no conforme del aparato, por reparaciones defectuosas, por modificaciones no autorizadas o por el uso de piezas de repuesto no homologadas. El riesgo será responsabilidad exclusiva del usuario.

Indicaciones de seguridad utilizadas

En esta guía breve se utilizan las siguientes indicaciones de advertencia:

ADVERTENCIA

Una advertencia de este nivel de peligro indica una posible situación de peligro.

Si no puede evitarse la situación de peligro, pueden producirse lesiones.

- ▶ Deben seguirse las instrucciones de esta advertencia para evitar lesiones físicas.

ATENCIÓN

Una advertencia de este nivel de peligro indica un posible daño material.

Si no puede evitarse la situación, pueden producirse daños materiales.

- ▶ Deben seguirse las instrucciones de esta advertencia para evitar daños materiales.

ADVERTENCIA

- ▶ Una indicación advierte de informaciones adicionales que facilitan el manejo del aparato.

Seguridad

En este capítulo obtendrá indicaciones de seguridad importantes para manejar el aparato. El uso inadecuado puede causar daños personales y materiales.

Indicaciones de seguridad básicas

Para manejar con seguridad el aparato deben tenerse en cuenta las indicaciones de seguridad siguientes:

- Antes de usar el aparato, compruebe si hay signos de daños externos visibles. No ponga en funcionamiento un aparato dañado o que se haya caído.
- Este aparato puede ser utilizado por niños a partir de 8 años y por personas cuyas facultades físicas, sensoriales o mentales sean reducidas o carezcan de los conocimientos y de la experiencia necesarios siempre que sean vigilados o hayan sido instruidos correctamente sobre el uso seguro del aparato y hayan comprendido los peligros que entraña. Los niños no deben jugar con el aparato. Los niños no deben realizar las tareas de limpieza y mantenimiento del aparato sin supervisión.

- **⚠ ¡PELIGRO!** ¡Los materiales de embalaje no son un juguete! Mantenga los materiales de embalaje fuera del alcance de los niños. ¡Existe peligro de asfixia!
- No realice transformaciones o modificaciones en el dispositivo por cuenta propia.
- No utilice el producto cerca de fuentes de calor, como calefactores u otros aparatos generadores de calor.
- No exponga el aparato a la luz solar directa ni a temperaturas elevadas. De lo contrario, podría sobrecalentarse y dañarse de forma irreparable.
- Mantenga siempre alejado el aparato de las llamas abiertas (p. ej., velas).
- No exponga el aparato a gotas o salpicaduras de agua ni coloque objetos llenos de líquidos, como jarrones o bebidas abiertas, sobre el aparato ni junto a él.
- No sumerja el aparato en agua ni en otros líquidos.

- Coloque siempre el aparato sobre una superficie estable y plana. Si el aparato se cae, podría sufrir daños.
- Apague inmediatamente el aparato y desconecte el adaptador de red conectado si detecta olor a quemado o se forma humo. Encargue la revisión del aparato a un técnico cualificado antes de volver a utilizarlo.
-  Utilice el adaptador de red exclusivamente en estancias interiores secas.
- Utilice el aparato exclusivamente con el adaptador de red suministrado y viceversa.
- No utilice el adaptador de red si el enchufe o el cable de conexión están dañados.
- El adaptador de red y el cable de conexión fijo no pueden repararse. Si se detecta algún defecto, debe sustituirse el adaptador de red por otro idéntico.
- El usuario no tiene que hacer nada para ajustar el producto a 50 o 60 Hz. El producto se ajusta automáticamente a 50 o 60 Hz.

- La toma eléctrica utilizada debe estar en un lugar de fácil acceso para poder desconectar rápidamente el adaptador de red en caso de peligro.
- Antes de llenar/vaciar el depósito de agua y de limpiar el aparato, desconecte siempre el adaptador de red de la toma eléctrica.
- Tenga en cuenta que una humedad atmosférica elevada puede favorecer la proliferación de organismos biológicos en el entorno.
- Asegúrese de que los objetos situados en el entorno del aparato no se humedezcan ni se mojen. Si se produce humedad, debe reducirse la emisión. Si la emisión no puede reducirse, solo debe utilizarse el aparato periódicamente. No debe permitirse que materiales absorbentes, como alfombras, moquetas, cortinas, visillos o manteles, se humedezcan.
- No debe dejarse agua en el depósito de agua cuando el aparato no esté en uso.



- El aparato debe vaciarse y limpiarse antes de guardarlo. El aparato debe limpiarse antes del siguiente uso.
- ¡ADVERTENCIA! Es posible que los microorganismos que puedan estar presentes en el agua o en el entorno en el que se utilice o almacene el aparato proliferen en el depósito de agua y se transmitan por el aire. Esto provoca un riesgo grave para la salud si no se renueva el agua y si el depósito de agua no se limpia correctamente cada 3 días.

-  El depósito de agua debe vaciarse y rellenarse cada 3 días.

Antes de llenarlo, el depósito de agua debe limpiarse con agua fresca. Debe eliminarse cualquier incrustación, depósito o película de suciedad que haya podido formarse en las superficies del depósito de agua o en las superficies internas del aparato. Todas las superficies deben secarse bien por frotado.



- Solo debe utilizarse el aparato con aceites etéreos (aceites esenciales).

- No utilice nunca el aparato con aceites esenciales sin diluir para evitar daños.
- Solo deben utilizarse los aceites esenciales que cumplan los requisitos nacionales de salud aplicables. El uso de otras sustancias puede provocar intoxicaciones o peligro de incendios.
- Los aceites esenciales deben estar fuera del alcance de los niños.
- Guarde los aceites esenciales bien cerrados.
- Observe también las advertencias especificadas en el etiquetado de los aceites esenciales:

Símbolo	Significado
	¡Lea y observe las instrucciones de uso!
	¡Atención! Provoca irritación cutánea. Puede provocar reacciones alérgicas en la piel.

Descripción de las piezas

(Ver ilustraciones en la página plegable)

- ❶ Bola de difusión
- ❷ Orificio de salida de vapor
- ❸ Rejilla de ventilación
- ❹ Depósito de agua
- ❺ Placa cerámica
- ❻ Botón 
- ❼ Botón 
- ❽ Flecha de vaciado
- ❾ Nivel máximo de llenado
- ❿ Conector de enchufe
- ⓫ Adaptador de red
- ⓬ Dosificador
- ⓭ Aceite esencial

Antes de la puesta en funcionamiento

Comprobación del volumen de suministro

El aparato se suministra de serie con los componentes siguientes:

- Humidificador difusor ultrasónico con aromaterapia SAD 12 E4
- Adaptador de red
- Vaso medidor
- 2 envases de 10 ml de aceites esenciales (té verde y lavanda)
- Guía breve

Desembalar

- ◆ Extraiga todas las piezas del aparato y la guía breve de la caja.
- ◆ Retire todos los materiales de embalaje del aparato.

Evacuación del embalaje



El material de embalaje se ha seleccionado teniendo en cuenta criterios ecológicos y de desecho, por lo que es reciclable. Deseche el material de embalaje innecesario de la forma dispuesta por las normativas locales aplicables.

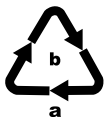

Deseche el embalaje de forma respetuosa con el medio ambiente. Observe las indicaciones de los distintos materiales de embalaje y, si procede, reciclelos de la manera correspondiente. Los materiales de embalaje cuentan con abreviaciones (a) y cifras (b) que significan lo siguiente: 1-7: plásticos, 20-22: papel y cartón, 80-98: materiales compuestos.

Conexión eléctrica

ATENCIÓN

- ▶ Antes de conectar el aparato compruebe que los datos sobre la tensión de entrada necesaria en la placa de características coinciden con la fuente de tensión prevista para el funcionamiento. Es imprescindible que estos datos coincidan, para que no se produzcan daños en el aparato.
 - ▶ Asegúrese de que el cable del adaptador de red **11** no esté dañado y que no se vaya a colocar sobre superficies calientes y/o cantos afilados, de lo contrario podría dañarse.
 - ▶ Asegúrese de que el cable del adaptador de red **11** no esté excesivamente tensado o que no esté plegado.
- ◆ Conecte el adaptador de red **11** con el aparato, para ello conecte la clavija en la base de enchufe **10** en la parte inferior del aparato.





Manejo y funcionamiento

Puesta en funcionamiento

ATENCIÓN

- ▶ En determinadas circunstancias las gotas de aceite pueden causar daños en la superficie de los muebles. Dado el caso coloque un salvamanteles debajo del aparato.
- ◆ Coloque el aparato sobre una base recta y estable.
- ◆ Extraiga la bola de difusión ❶ y llene el depósito de agua ❷ con ayuda del vaso medidor suministrado ❸ con un máximo de 80 ml de agua corriente limpia. Asegúrese de no superar el nivel máximo de llenado ❹.
- ◆ Añada al agua 2-4 gotas del aceite deseado.
- ◆ Coloque nuevamente la bola de difusión ❶ sobre el depósito de agua ❷.
- ◆ Introduzca la clavija de red ❺ en la base de enchufe.

Encendido/apagado del aparato y ajuste de la función de cambio de color

- ◆ Pulse el botón  ❻ para encender el aparato. Tras esto, se activa la generación de aroma y la función de cambio de color.
- ◆ Pulse el botón  ❼ para fijar el color actual.
- ◆ Vuelva a pulsar el botón  ❼ para apagar la función de cambio de color.
- ◆ Para apagar el aparato, vuelva a pulsar el botón  ❻. Tras esto, se apagan la generación de aroma y la función de cambio de color.

ADVERTENCIA

- ▶ El aparato se detiene automáticamente cuando se haya consumido por completo el líquido en el depósito de agua ④.

ATENCIÓN**¡Daños en el aparato!**

- ▶ Nunca vuelque o intente vaciar el aparato durante el funcionamiento.
- ▶ Desenchufe la clavija ⑪ de la toma de corriente, antes de rellenar o vaciar el aparato.

Eliminación**Evacuación del aparato**

No deseché nunca el aparato ni el adaptador de red con la basura normal doméstica. Este producto está sujeto a la Directiva europea 2012/19/EU RAEE (residuos de aparatos eléctricos y electrónicos).



Deseche el aparato y el adaptador de red en un centro de residuos autorizado o a través de las instalaciones municipales de desecho de residuos. Tenga en cuenta las normativas actuales en vigor. En caso de dudas póngase en contacto con su centro de evacuación.



Puede informarse acerca de las posibilidades de desecho de los aparatos usados en su administración municipal o ayuntamiento.







Este producto es reciclable, está sujeto a una responsabilidad ampliada del fabricante y se recoge por separado.

Anexo

Características técnicas

Adaptador de red	
Fabricante	Putian Yijia Electronic Co., Ltd. The West of Lihan Avenue Hanjiang District, Putian, Fujian, China Número de registro: 91350303579298423W Importador: KOMPERNASS HANDELS GMBH, BURGSTRASSE 21, 44867 BOCHUM, ALEMANIA, tribunal de registro: juzgado de primera instancia de Bochum, Número de registro: HRB 4598
Modelo	YJTH03
Tensión de entrada	100-240 V ~ (corriente alterna)
Frecuencia de la CA de entrada	50/60 Hz
Tensión de salida	24,0 V === (corriente continua)
Corriente de salida	0,5 A
Potencia de salida	12,0 W
Eficiencia media durante el funcionamiento	84,6 %
Eficiencia con carga baja (10 %)	76,1 %
Consumo de potencia sin carga	0,05 W
Consumo de corriente	0,5 A

Adaptador de red

Clase de aislamiento	II /  (aislamiento doble)
Polaridad	 (polo positivo interior, polo negativo exterior)
Grado de protección	IP 20
Clase de eficiencia 6	
Transformador de seguridad a prueba de cortocircuitos	
Temperatura ambiente nominal (ta)	40 °C
Fuente de alimentación conmutada	

Aparato

Tensión de entrada	24 V  (corriente continua)
Toma de corriente	500 mA
Capacidad del depósito de agua	80 ml

Asistencia técnica

ES Servicio España
Tel.: 900 984 989
E-Mail: kompernass@lidl.es

IAN 377261_2110

Importador

Tenga en cuenta que la dirección siguiente no es una dirección de asistencia técnica. Póngase primero en contacto con el centro de asistencia técnica especificado.

KOMPERNASS HANDELS GMBH
BURGSTRASSE 21
44867 BOCHUM
ALEMANIA
www.kompernass.com

Indholdsfortegnelse

Introduktion	130
Informationer til denne kvikvejledning	130
Formålsbestemt anvendelse	130
Anvendte advarsler	131
Sikkerhed	132
Grundlæggende sikkerhedsanvisninger	132
Beskrivelse af delene	138
Før ibrugtagning	138
Kontrollér pakkens indhold	138
Udpakning	138
Bortskaffelse af emballagen	139
Elektrisk tilslutning	139
Betjening og funktion	140
Ibrugtagning	140
Tænd/sluk for produktet og indstilling af farveskifffunktionen . .	140
Bortskaffelse	141
Bortskaffelse af produktet	141
Tillæg	142
Tekniske data	142
Service	144
Importør	144

Introduktion

Informationer til denne kvikvejledning

Dette dokument er en forkortet, trykt udgave af den komplette betjeningsvejledning.



Ved at scanne denne QR-kode kommer du direkte til Lidl-service-siden (www.lidl-service.com) og kan åbne og downloade den komplette betjeningsvejledning ved at indtaste varenummeret (IAN) 377261_2110.

⚠ ADVARSEL!

Læs og overhold den komplette betjeningsvejledning og sikkerhedsanvisningerne, så farer og materielle skader undgås.

Kvikvejledningen er en del af dette produkt. Du bør sætte dig ind i alle produktets betjenings- og sikkerhedsanvisninger før brug.

Opbevar kvikvejledningen omhyggeligt og lad den følge med, hvis produktet gives videre til andre.

Formålsbestemt anvendelse

Dette produkt er kun beregnet til opfriskning og befugtning af rumluften i lukkede rum og kun til privat brug. Al anden anvendelse betragtes som værende ikke-formålsbestemt. Krav af en hvilken som helst art på grund af skader, som er opstået ved ikke-formålsbetjent anvendelse, forkert udførte reparationer, ikke-tilladte ændringer eller anvendelse af ikke-tilladte reservedele, er udelukket. Denne risiko påhviler brugeren alene.

Anvendte advarsler

I denne kvikvejledning anvendes følgende advarsler:

ADVARSEL

En advarsel på dette faretrin angiver en potentielt farlig situation.

Hvis den farlige situation ikke undgås, kan det føre til personskader.

- ▶ Følg anvisningerne i denne advarsel for at undgå, at personer kommer til skade.

OBS

En advarsel på dette faretrin angiver en mulig materiel skade.

Hvis situationen ikke undgås, kan det føre til materielle skader.

- ▶ Følg anvisningerne i denne advarsel for at undgå materielle skader.

BEMÆRK

- ▶ "Bemærk" henviser til yderligere oplysninger, som gør det nemmere at bruge produktet.

Sikkerhed

I dette kapitel får du vigtige sikkerhedsanvisninger til brug af produktet. Forkert anvendelse kan føre til personskader og materielle skader.

Grundlæggende sikkerhedsanvisninger

Overhold følgende sikkerhedsanvisninger for sikker brug af produktet:

- Kontrollér produktet for udvendige, synlige skader før brug. Brug ikke produktet, hvis det er beskadiget eller har været tabt på gulvet.
- Dette produkt kan bruges af børn fra 8 år og derover og af personer med nedsatte fysiske, sensoriske eller mentale evner eller manglende erfaring og/eller viden, hvis de er under opsyn eller undervises i sikker brug af produktet og de farer, der kan være forbundet med det. Børn må ikke lege med produktet. Rengøring og brugervedligeholdelse må ikke udføres af børn uden opsyn.
- **⚠ FARE!** Emballeringsmateriale er ikke legetøj! Hold alle emballeringsmaterialer væk fra børn. Der er risiko for kvælning!



- Du må ikke selv foretage ændringer eller ombygninger af produktet.
- Brug ikke produktet i nærheden af varmekilder som radiatorer eller andre apparater, som producerer varme.
- Udsæt ikke produktet for direkte sollys eller høje temperaturer. Ellers kan det blive overophedet og permanent beskadiget.
- Produktet må ikke komme i kontakt med åben ild (f.eks. stearinlys).
- Udsæt ikke produktet for vandsprøjt og/eller -dråber, og stil ikke genstande fyldt med vand som f.eks. vaser eller drikkevarer på produktet eller ved siden af det.
- Læg ikke produktet ned i vand eller andre væsker!
- Stil produktet på en stabil og lige overflade. Hvis det falder ned, kan det beskadiges.

- Hvis der lugter brændt eller udvikles røg, skal du straks slukke for produktet og tage netadapteren ud, hvis den er sluttet til. Lad en kvalificeret reparatør efterse produktet, før det anvendes igen.
-  Brug kun netadapteren i tørre rum indendørs.
- Brug kun produktet med den medfølgende netadapter, og brug kun den medfølgende netadapter med produktet.
- Brug aldrig netadapteren, hvis netstikket eller tilslutningsledningen er beskadiget.
- Netadapteren og den fast tilsluttede strømledning må ikke repareres. I tilfælde af defekter skal hele netadapteren udskiftes med en tilsvarende model.
- Brugeren skal ikke gøre noget for at indstille til 50 eller 60 Hz. Produktet indstilles automatisk til 50 eller 60 Hz.

- Der skal altid være nem adgang til den anvendte stikkontakt, så netadapteren hurtigt kan tages ud af stikkontakten i en farlig situation.
- Tag netadapteren ud af stikkontakten, før vandbeholderen fyldes/tømmes samt før rengøring.
- Bemærk, at den høje luftfugtighed kan fremme væksten af biologiske organismer i omgivelserne.
- Sørg for, at genstande i nærheden af produktet ikke bliver fugtige eller våde. Hvis der dannes fugt, skal afgivningen af aroma reduceres. Hvis afgivningen af aroma ikke kan reduceres, må produktet kun bruges i perioder. Lad ikke sugende materialer som tæpper, forhæng, gardiner eller duge blive fugtige.
- Når produktet ikke anvendes, må der ikke være vand i vandbeholderen.
- Produktet skal tømmes og rengøres før opbevaring. Produktet skal rengøres før næste brug.

- **ADVARSEL!** Mikroorganismer, som kan forekomme i vandet eller i omgivelserne, hvor produktet anvendes eller opbevares, kan vokse i vandbeholderen og blæses ud i luften. Det fører til alvorlige sundhedsfarer, hvis vandet ikke udskiftes, og vandbeholderen ikke rengøres korrekt hver 3. dag.
-  Vandbeholderen skal tømmes hver 3. dag og derefter fyldes igen. Før påfyldning skal vandbeholderen rengøres med rent vand. Alle belægninger, aflejringer og snavs, der har sat sig fast på vandbeholderens sider eller på de indvendige sider, skal fjernes.
Alle overflader skal gnides tørre.
- Produktet må kun anvendes sammen med æteriske olier.

- Anvend aldrig ufortyndede æteriske olier sammen med produktet, da det kan beskadige produktet.
- Der må kun anvendes æteriske olier, som opfylder de nationale sundhedskrav. Brugen af andre substanser kan medføre forgiftning eller risiko for brand.
- Æteriske olier skal holdes uden for børns rækkevidde.
- Æteriske olier skal opbevares under lås.
- Vær opmærksom på advarslerne på de æteriske oliers etiketter:

Symbol	Betydning
	Læs og følg betjeningsvejledningen!
	OBS! Forårsager hudirritation. Kan fremkalde allergiske hudreaktioner.

Beskrivelse af delene

(Se billederne på klap-ud-siden)

- 1 Diffuserkegle
- 2 Dampåbning
- 3 Ventilationsåbning
- 4 Vandbeholder
- 5 Keramikskive
- 6 ⏻-knap
- 7 ☀-knap
- 8 Retningspil
- 9 Maksimal højde ved påfyldning
- 10 Stikbøsning
- 11 Netadapter
- 12 Målebæger
- 13 Æterisk olie

Før ibrugtagning

Kontrollér pakkens indhold

Produktet leveres som standard med følgende dele:

- Aromadiffuser med ultralyd SAD 12 E4
- Netadapter
- Målebæger
- 2 x 10 ml æterisk olie (grøn te og lavendel)
- Kvikvejledning

Udpakning

- ◆ Tag alle produktets dele og kvikvejledningen ud af kassen.
- ◆ Fjern alle emballeringsmaterialer fra produktet.

Bortskaffelse af emballagen



Emballagematerialerne er valgt ud fra kriterier som miljøforlidelighed og bortskaffelsesteknik og kan derfor genbruges. Bortskaf emballagematerialer, du ikke skal bruge mere, efter de lokalt gældende forskrifter.

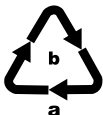

Bortskaf emballagen miljøvenligt.

Vær opmærksom på mærkningen på de forskellige emballagematerialer, og aflever dem sorteret til bortskaffelse. Emballagematerialerne er mærket med forkortelserne (a) og tallene (b) med følgende betydning:

1-7: Kunststoffer, 20-22: Papir og pap,
80-98: Kompositmaterialer.

Elektrisk tilslutning

OBS

- ▶ Inden tilslutning af produktet skal informationerne om den nødvendige indgangsspænding på typeskiltet sammenlignes med den anvendte spændingskilde. Disse data skal stemme overens, så produktet ikke beskadiges.
 - ▶ Kontrollér, at kablet til netadapteren **11** er ubeskadiget og ikke lægges hen over varme overflader og/eller skarpe kanter, da det ellers beskadiges.
 - ▶ Sørg for, at kablet til netadapteren **11** ikke strammes eller knækkes.
- ◆ Forbind netadapteren **11** med produktet ved at sætte stikket ind i stikbøsningen **10** på undersiden af produktet.





Betjening og funktion

Ibrugtagning

OBS

- ▶ Oliedråber kan under visse omstændigheder beskadige møblernes overflader. Læg eventuelt et underlag under produktet.
- ◆ Stil produktet på et plant og stabilt underlag.
- ◆ Tag diffuserkeglen **1** af, og fyld vandbeholderen **4** ved hjælp af det vedlagte målebæger **12** med maks. 80 ml rent vand fra vandhanen. Hold øje med den maksimale fyldningshøjde **9**.
- ◆ Tilsæt 2-4 dråber af den ønskede æteriske olie til vandet.
- ◆ Sæt derefter diffuserkeglen **1** på vandbeholderen **4** igen.
- ◆ Sæt netadapteren **11** i stikkontakten.

Tænd/sluk for produktet og indstilling af farveskiftfunktionen

- ◆ Tryk på -knappen **6** for at tænde for produktet. Dufttågeproduktionen og farveskiftfunktionen starter.
- ◆ Tryk på -knappen **7** for at fastlåse den aktuelle farve.
- ◆ Tryk på -knappen **7** igen for at slukke farveskiftfunktionen.
- ◆ Tryk på -knappen **6** igen for at slukke for produktet. Dufttågeproduktionen og farveskiftfunktionen slukkes.

BEMÆRK

- ▶ Produktet slukkes automatisk, når væsken i vandbeholderen ④ er brugt op.

OBS**Skader på produktet!**

- ▶ Vip aldrig produktet, mens det er i brug, og prøv ikke på at tømme det.
- ▶ Tag altid netadapteren ① ud af stikkontakten, før du fylder eller tømmer produktet.

Bortskaffelse

Bortskaffelse af produktet



Bortskaf ikke produktet sammen med det almindelige husholdningsaffald. Dette produkt er underlagt EU-direktivet 2012/19/EU WEEE (om affald af elektronisk og elektrisk udstyr).



Bortskaf produktet og netadapteren via en godkendt bortskaffelsesvirksomhed eller den kommunale genbrugsplads. Følg de aktuelt gældende regler. Henvend dig i tvivlstilfælde til den lokale genbrugsplads.



Du kan få oplysninger hos kommunen om bortskaffelse af udtjente produkter.







Produktet kan genbruges, er underlagt udvidet producentansvar og indsamles separat.

Tillæg

Tekniske data

Netadapter	
Producent	Putian Yijia Electronic Co., Ltd. The West of Lihan Avenue Hanjiang District, Putian, Fujian, China Handelsregistreringsnummer: 91350303579298423W Importør: KOMPERNASS HANDELS GMBH, BURGSTRASSE 21, 44867 BOCHUM, TYSKLAND, Handelsregister AG Bochum, Registreringsnummer: HRB 4598
Model	YJTH03
Indgangsspænding	100 - 240 V ~ (vekselstrøm)
Indgangsvekselstrøms- frekvens	50/60 Hz
Udgangsspænding	24,0 V = (jævnstrøm)
Udgangsstrøm	0,5 A
Udgangseffekt	12,0 W
Gennemsnitlig effektivitet ved drift	84,6 %
Effektivitet ved lav belastning (10 %)	76,1 %
Effektforbrug i ubelastet tilstand	0,05 W
Strømforbrug	0,5 A
Beskyttelsesklasse	II /  (dobbeltisolering)

Netadapter

Polaritet	 (Plus indvendig, minus udvendig)
Kapslingsklasse	IP 20
Effektivitetsklasse 6	
Kortslutningsstabil sikkerhedstransformator	
Nominel omgivende temperatur (ta)	40°C
Koblingsnetdel	

Produkt

Indgangsspænding	24 V \equiv (jævnstrøm)
Strømforbrug	500 mA
Vandbeholderkapacitet	80 ml

Service

DK Service Danmark
Tel.: 32 710005
E-Mail: kompernass@lidl.dk

IAN 377261_2110

Importør

Bemærk at den efterfølgende adresse ikke er en serviceadresse.
Kontakt først det nævnte servicested.

KOMPERNASS HANDELS GMBH
BURGSTRASSE 21
44867 BOCHUM
TYSKLAND
www.kompernass.com

Indice

Introduzione	146
Informazioni sulle presenti istruzioni brevi	146
Uso conforme	146
Avvertenze utilizzate	147
Sicurezza	148
Avvertenze di sicurezza di base	148
Descrizione dei componenti	154
Prima della messa in funzione	154
Controllo del materiale in dotazione	154
Disimballaggio	154
Smaltimento della confezione	155
Collegamento elettrico	155
Uso e funzionamento	156
Messa in funzione	156
Accensione/spengimento dell'apparecchio e impostazione della funzione di variazione del colore	156
Smaltimento	157
Smaltimento dell'apparecchio	157
Appendice	158
Dati tecnici	158
Assistenza	160
Importatore	160

Introduzione

Informazioni sulle presenti istruzioni brevi

Questo documento è una versione cartacea abbreviata del manuale di istruzioni completo.



Scansionando questo codice QR si giunge direttamente al sito dell'assistenza clienti Lidl (www.lidl-service.com) e digitando il codice articolo (IAN) 377261_2110 si può aprire e scaricare il manuale di istruzioni completo.

⚠ AVVERTENZA!

Attenersi al manuale di istruzioni completo e alle avvertenze di sicurezza per evitare danni a persone e beni.

Le istruzioni brevi sono parte integrante del presente prodotto. Prima di utilizzare il prodotto, acquisire dimestichezza con tutte le indicazioni relative ai comandi e alla sicurezza. Conservare le istruzioni brevi in luogo sicuro e consegnare tutta la documentazione in caso di cessione del prodotto a terzi.

Uso conforme

Questo apparecchio serve unicamente a rinfrescare e inumidire l'aria ambientale in ambienti chiusi ed è destinato all'uso domestico. Un uso diverso o esulante da quanto sopra è considerato non conforme.

Sono escluse rivendicazioni di qualsiasi tipo per danni derivanti da uso non conforme, riparazioni non professionali, modifiche non autorizzate o uso di parti di ricambio non omologate. Il rischio è esclusivamente a carico dell'utente.

Avvertenze utilizzate

Nelle presenti istruzioni brevi vengono utilizzate le seguenti avvertenze:

AVVERTENZA

Un'avvertenza contrassegnata da questo livello di pericolo indica una situazione potenzialmente pericolosa.

Qualora non si eviti tale situazione pericolosa, essa può dare luogo a lesioni.

- ▶ Seguire le istruzioni contenute in questa avvertenza per evitare lesioni alla persona.

ATTENZIONE

Un'avvertenza contrassegnata da questo livello di pericolo indica la possibilità di riportare danni materiali.

Qualora non si eviti tale situazione pericolosa, essa può dare luogo a danni materiali.

- ▶ Seguire le istruzioni contenute in questa avvertenza, per evitare danni materiali.

AVVERTENZA

- ▶ Un'avvertenza contrassegna ulteriori informazioni volte a facilitare l'uso dell'apparecchio.

Sicurezza

In questo capitolo sono riportate importanti indicazioni di sicurezza relative all'uso dell'apparecchio. L'uso non conforme può comportare lesioni alla persona e danni materiali.

Avvertenze di sicurezza di base

Per l'uso sicuro dell'apparecchio, rispettare le seguenti avvertenze di sicurezza:

- Prima dell'uso, controllare l'apparecchio per rilevare eventuali danni esterni visibili. Non mettere in funzione l'apparecchio se è danneggiato o nel caso in cui sia caduto.
- Questo apparecchio può essere utilizzato dai bambini di almeno 8 anni di età e da persone con capacità fisiche, sensoriali o mentali ridotte o insufficiente esperienza o conoscenza, solo se sorvegliati o istruiti sull'uso sicuro dell'apparecchio e qualora ne abbiano compreso i pericoli associati. I bambini non devono giocare con l'apparecchio. La pulizia e la manutenzione a cura dell'utente non devono essere eseguite da bambini, a meno che non siano sorvegliati.



- **⚠ PERICOLO!** I materiali d'imbballaggio non sono un giocattolo! Tenere tutti i materiali d'imbballaggio fuori dalla portata dei bambini. Sussiste pericolo di soffocamento!
- Non eseguire modifiche o riparazioni dell'apparecchio in proprio.
- Non utilizzare l'apparecchio in prossimità di fonti di calore come radiatori o altri apparecchi che generano calore.
- Non esporre l'apparecchio alla luce solare diretta o a temperature elevate. Altrimenti potrebbe surriscaldarsi e subire danni irreparabili.
- Tenere sempre le fiamme libere (ad es. candele) lontane dall'apparecchio.
- Non esporre l'apparecchio a spruzzi d'acqua e/o gocciolamenti e non collocare sopra o accanto all'apparecchio oggetti contenenti liquidi, come ad esempio vasi o contenitori di bevande.
- Non immergere l'apparecchio in acqua o in altri liquidi.

- Collocare l'apparecchio sempre su una superficie piana e stabile. Esso può danneggiarsi in caso di caduta.
- Se si riscontrasse odore di bruciato o sviluppo di fumo, spegnere immediatamente l'apparecchio e scollegare l'adattatore di rete collegato. Far verificare l'apparecchio da un tecnico qualificato prima di riutilizzarlo.
-  Utilizzare l'adattatore di rete solo in ambienti interni asciutti.
- Utilizzare l'apparecchio solo con l'adattatore di rete fornito e utilizzare l'adattatore di rete fornito esclusivamente con quest'apparecchio.
- Non utilizzare l'adattatore di rete se la spina o il cavo di collegamento sono danneggiati.
- L'adattatore di rete e il cavo di collegamento ad esso fissato non possono essere riparati. In caso di guasto occorre sostituire l'intero adattatore di rete con uno equivalente.
- Non è necessario che l'utilizzatore imponga il prodotto per l'uso a 50 o 60 Hz. Il prodotto si imposta automaticamente su 50 o 60 Hz.

- La presa utilizzata deve sempre essere facilmente accessibile, in modo che in un'eventuale situazione di pericolo l'alimentatore di rete possa essere rapidamente staccato dalla presa.
- Prima di riempire/svuotare il contenitore dell'acqua e prima di ogni pulizia, staccare l'adattatore di rete dalla presa di corrente.
- Si tenga presente che un elevato tasso di umidità dell'aria può favorire la crescita di organismi biologici nell'ambiente circostante.
- Assicurarsi che gli oggetti in prossimità dell'apparecchio non possano inumidirsi o bagnarsi. Se si riscontra umidità, ridurre il getto. Qualora non fosse possibile ridurre il getto, utilizzare l'apparecchio solo periodicamente. Impedire che materiali assorbenti come tappeti, moquette, tende, tendine e tovaglie si inumidiscano.
- Quando l'apparecchio non è in uso non deve esserci acqua all'interno del contenitore dell'acqua.



- Svuotare e pulire l'apparecchio prima di riporto. Pulire l'apparecchio prima di riutilizzarlo.
- **AVVERTENZA!** I microorganismi presenti nell'acqua oppure nell'ambiente in cui l'apparecchio viene utilizzato o conservato possono proliferare all'interno del contenitore dell'acqua e quindi essere rilasciati nell'aria. Ciò rappresenta un serio rischio per la salute se l'acqua non viene cambiata e il serbatoio dell'acqua non viene pulito correttamente ogni 3 giorni.
-  Il serbatoio dell'acqua deve essere svuotato e riempito nuovamente ogni 3 giorni. Prima di riempirlo, pulire il serbatoio dell'acqua con acqua pulita. Rimuovere qualunque tipo di deposito o sporco accumulatosi sulle superfici del serbatoio dell'acqua o sulle superfici interne. Asciugare tutte le superfici con un panno.
- L'apparecchio può essere usato solo con oli essenziali (oli eterici).

- Non usare mai l'apparecchio con oli eterici non diluiti, in modo da evitare che subisca danni.
- È consentito esclusivamente l'uso di oli eterici conformi ai requisiti nazionali di tutela della salute. L'uso di altre sostanze può causare intossicazioni oppure comportare il rischio di incendio.
- Tenere gli oli eterici fuori dalla portata dei bambini.
- Conservare gli oli eterici sotto chiave.
- Osservare anche le avvertenze riportate sull'etichetta degli oli eterici:

Simbolo	Significato
	Leggere e osservare il manuale di istruzioni.
	Attenzione! Provoca irritazione cutanea. Può provocare una reazione allergica cutanea.

Descrizione dei componenti

(per le illustrazioni, vedere il risvolto di copertina)

- ❶ Cono diffusore
- ❷ Apertura per la fuoriuscita del vapore
- ❸ Apertura di ventilazione
- ❹ Contenitore dell'acqua
- ❺ Rondella in ceramica
- ❻ Tasto 
- ❼ Tasto 
- ❽ Misurino con beccuccio
- ❾ Livello massimo di riempimento
- ❿ Presa
- ⓫ Adattatore di rete
- ⓬ Misurino
- ⓭ Olio profumato

Prima della messa in funzione

Controllo del materiale in dotazione

La fornitura standard dell'apparecchio comprende i seguenti componenti:

- Diffusore di aromi a ultrasuoni SAD 12 E4
- Adattatore di rete
- Misurino
- 2 x 10 ml di olio profumato (olio di tè verde e lavanda)
- Istruzioni brevi

Disimballaggio

- ◆ Prelevare dalla scatola tutte le parti dell'apparecchio e il istruzioni brevi.
- ◆ Rimuovere tutto il materiale di imballaggio dall'apparecchio.

Smaltimento della confezione



I materiali di imballaggio sono stati selezionati in relazione alla loro ecocompatibilità e alle caratteristiche di smaltimento, pertanto sono riciclabili. Smaltire il materiale di imballaggio inutilizzato in conformità alle vigenti norme locali.

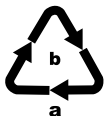

Smaltire l'imballaggio conformemente alle norme di tutela ambientale. Tenere conto dei codici presenti sui vari materiali di imballaggio ed eventualmente separare i materiali effettuando una raccolta differenziata. I materiali di imballaggio presentano codici costituiti da abbreviazioni (a) e numeri (b) con il seguente significato: 1-7: materie plastiche, 20-22: carta e cartone, 80-98: materiali compositi.

Collegamento elettrico

ATTENZIONE

- ▶ Prima del collegamento dell'apparecchio, controllare i dati relativi alla tensione d'ingresso necessaria, indicati sulla targhetta, confrontandoli con la sorgente di tensione prevista per l'esercizio dell'apparecchio. Questi dati devono corrispondere, per evitare di arrecare danni all'apparecchio.
 - ▶ Assicurarsi che il cavo dell'adattatore di rete **11** non sia danneggiato e non venga collocato su superfici surriscaldate e/o acuminata, poiché potrebbe danneggiarsi.
 - ▶ Assicurarsi che il cavo dell'adattatore di rete **11** non sia teso o schiacciato.
- ◆ Collegare all'apparecchio l'adattatore di rete **11** inserendo la spina nella presa **10** situata sul retro dell'apparecchio.





Uso e funzionamento

Messa in funzione

ATTENZIONE

- ▶ Le gocce di olio, in alcune circostanze, potrebbero causare danni alla superficie dei mobili. Collocare eventualmente un tappetino sotto l'apparecchio.
- ◆ Collocare l'apparecchio su una superficie piana e stabile.
- ◆ Rimuovere il cono diffusore ❶ e riempire il contenitore dell'acqua ❷, mediante il misurino ❸ fornito, con massimo 80 ml di acqua pulita. Non superare il livello massimo di riempimento ❹.
- ◆ Aggiungere all'acqua 2-4 gocce di olio a scelta.
- ◆ Riposizionare infine il cono diffusore ❶ sul contenitore dell'acqua ❷.
- ◆ Inserire l'adattatore di rete ❺ nella presa di corrente.

Accensione/spegnimento dell'apparecchio e impostazione della funzione di variazione del colore

- ◆ Premere il tasto  ❻ per accendere l'apparecchio. Iniziano la nebulizzazione profumata e la funzione di variazione del colore.
- ◆ Premere il tasto  ❼ per fissare il colore attuale.
- ◆ Premere nuovamente il tasto  ❼ per disattivare la funzione di variazione del colore.
- ◆ Per spegnere l'apparecchio, premere nuovamente il tasto  ❻. La nebulizzazione profumata e la funzione di variazione del colore vengono disattivate.

AVVERTENZA

- ▶ L'apparecchio si spegne automaticamente non appena si esaurisce il liquido nel contenitore dell'acqua ④.

ATTENZIONE**Danneggiamento dell'apparecchio!**

- ▶ Non ribaltare mai l'apparecchio durante l'uso e non tentare di svuotarlo.
- ▶ Prima di riempire o svuotare l'apparecchio, staccare sempre l'adattatore di rete ① dalla presa di corrente.

Smaltimento**Smaltimento dell'apparecchio**

Non gettare per alcun motivo l'apparecchio o l'adattatore di rete assieme ai normali rifiuti domestici. Questo prodotto è soggetto alla Direttiva europea 2012/19/EU RAEE (Rifiuti da apparecchiature elettriche ed elettroniche).



Smaltire l'apparecchio e l'adattatore di rete tramite un'azienda di smaltimento autorizzata o l'ente di smaltimento comunale. Rispettare le norme attualmente in vigore. In caso di dubbi mettersi in contatto con l'ente di smaltimento competente.



Per lo smaltimento del prodotto una volta che ha terminato la sua funzione, informarsi presso l'amministrazione comunale.



Il prodotto è riciclabile, soggetto ad una responsabilità estesa del produttore e va differenziato.

Appendice

Dati tecnici

Adattatore di rete	
Produttore	Putian Yijia Electronic Co., Ltd. The West of Lihan Avenue Hanjiang District, Putian, Fujian, China Numero di iscrizione alla camera di commercio: 91350303579298423W Importatore: KOMPERNASS HANDELS GMBH, BURGSTRASSE 21, 44867 BOCHUM, GERMANIA, Registro delle imprese del tribunale di Bochum Numero di iscrizione: HRB 4598
Modello	YJTH03
Tensione d'ingresso	100 - 240 V ~ (CA)
Frequenza di ingresso CA	50/60 Hz
Tensione di uscita	24,0 V === (CC)
Corrente di uscita	0,5 A
Potenza in uscita	12,0 W
Efficienza media durante il funzionamento	84,6 %
Efficienza a carico ridotto (10%)	76,1 %
Assorbimento di potenza a vuoto	0,05 W
Corrente assorbita	0,5 A
Classe di protezione	II /  (isolamento doppio)

Adattatore di rete

Polarità	 (positivo all'interno, negativo all'esterno)
Grado di protezione	IP 20
Classe di efficienza 6	
Trasformatore di sicurezza a prova di cortocircuito	
Temperatura ambiente nominale (t _a)	40 °C
Alimentatore a commutazione	

Apparecchio

Tensione di ingresso	24 V === (CC)
Assorbimento di corrente	500 mA
Capacità del contenitore dell'acqua	80 ml

Assistenza

IT Assistenza Italia

Tel.: 02 36003201

E-Mail: kompernass@lidl.it

IAN 377261_2110

Importatore

Badi che il seguente indirizzo non è quello del servizio di assistenza clienti. Contatti innanzitutto il servizio di assistenza clienti indicato.

KOMPERNASS HANDELS GMBH

BURGSTRASSE 21

44867 BOCHUM

GERMANIA

www.kompernass.com

Tartalomjegyzék

Bevezető	162
A rövid használati útmutatóra vonatkozó információk	162
Rendeltetésszerű használat	162
Felhasznált figyelmeztető jelzések	163
Biztonság	164
Alapvető biztonsági utasítások	164
Kezelőelemek	170
Üzembe helyezés előtt	170
A csomag tartalmának ellenőrzése	170
Kicsomagolás	170
A csomagolás ártalmatlanítása	171
Elektromos csatlakoztatás	171
Használat és üzemeltetés	172
Üzembe helyezés	172
Készülék be-/kikapcsolása és a színváltó funkció beállítása ..	172
Ártalmatlanítás	173
A készülék ártalmatlanítása	173
Függelék	174
Műszaki adatok	174
Szerviz	176
Gyártja	176

Bevezető

A rövid használati útmutatóra vonatkozó információk

Ez a dokumentum a teljes használati útmutató rövidített nyomtatott változata.



A QR-kód beolvasásával közvetlenül a Lidl-ügyfélszolgálati oldalra (www.lidl-service.com) kerül és a cikkszámot (IAN) 377261_2110 megadva megtekintheti és letöltheti a teljes használati útmutatót.

⚠ FIGYELMEZTETÉS!

A személyi sérülések és anyagi károk megelőzése érdekében vegye figyelembe a teljes használati útmutatót és a biztonsági utasításokat.

A használati útmutató a termék része. A termék használata előtt ismerkedjen meg valamennyi használati és biztonsági utasítással. Gondosan őrizze meg a rövid használati útmutatót és a készülék harmadik személynek továbbadása esetén adja át a termékhez tartozó valamennyi leírást is.

Rendeltetésszerű használat

Ez a készülék kizárólag zárt helyiségek levegőjének frissítésére és nedvesítésére szolgál és magáncélú használatra készült. Más vagy ezen túlmenő használat nem rendeltetésszerűnek minősül.

A nem rendeltetésszerű használatból, szakszerűtlen javítási munkákból, jogosulatlanul végzett módosításból vagy nem engedélyezett alkatrészek használatából eredő károk esetén semmilyen igény nem érvényesíthető. A kockázatot egyedül az üzemeltető viseli.

Felhasznált figyelmeztető jelzések

Ebben a rövid használati útmutatóban a következő figyelmeztető jelzéseket használjuk:

FIGYELMEZTETÉS

Ennek a veszélyességi fokozatnak a figyelmeztető jelzése lehetséges veszélyhelyzetet jelöl.

Sérülést okozhat, ha nem kerül el az ilyen veszélyes helyzetet.

- ▶ A személyi sérülések elkerülése érdekében kövesse a figyelmeztető jelzések szerinti utasításokat.

FIGYELEM

Ennek a veszélyességi fokozatnak a figyelmeztető jelzése lehetséges anyagi kárt jelöl.

Anyagi kárt okozhat, ha nem kerül el az ilyen helyzetet.

- ▶ Az anyagi kár elkerülése érdekében kövesse a figyelmeztető jelzések szerinti utasításokat.

TUDNIVALÓ

- ▶ Tudnivaló jelöli a kiegészítő információkat, amelyek megkönnyítik a készülék kezelését.

Biztonság

Ebben a fejezetben a készülék kezelésével kapcsolatos fontos biztonsági utasításokat ismerheti meg. A szakszerűtlen használat személyi sérülést és anyagi kárt okozhat.

Alapvető biztonsági utasítások

A készülék biztonságos használata érdekében tartsa be az alábbi biztonsági utasításokat:

- Használat előtt ellenőrizze a készüléket, hogy nincs-e rajta látható sérülés. Ne működtessen hibás vagy leesett készüléket.
- A készüléket 8 éves kor feletti gyermekek és csökkent fizikai, érzékszervi vagy szellemi képességű vagy tapasztalattal, illetve ismeretekkel nem rendelkező személyek felügyelet mellett használhatják, vagy ha felvilágosították őket a készülék biztonságos használatáról és megértették az ebből eredő veszélyeket. Gyermekek nem játszhatnak a készülékkel. Tisztítást és a felhasználó által végzendő karbantartást nem végezhetik felügyelet nélküli gyermekek.



- **⚠ VESZÉLY!** A csomagolóanyag nem gyerekjáték! Tartsa távol a csomagolóanyagot a gyermekektől. Fulladásveszély!
- Ne szerelje át vagy változtassa meg a készüléket önkényesen.
- Ne működtesse a készüléket hőforrás, például fűtőtest vagy más hőtermelő készülék közelében.
- Ne tegye ki a készüléket közvetlen napfénynek vagy magas hőmérsékletnek. Ellenkező esetben túlmelegedhet és helyrehozhatatlan kár keletkezhet benne.
- Mindig tartsa távol a nyílt lángot (pl. gyer-tya) a készüléktől.
- Ne engedje, hogy víz fröccsenjen és/vagy csöpögjön a készülékre, és ne állítson rá folyadékkal töltött tárgyat, mint például vázát vagy felnyitott italt.
- Ne merítse a készüléket vízbe vagy más folyadékba!

- A készüléket minden esetben stabil és egyenes felületre kell helyezni. Ha a készülék leesik, kár keletkezhet benne.
- Ha égett szagot vagy füstöt észlel, azonnal kapcsolja ki a készüléket és húzza ki a csatlakoztatott hálózati adaptert a készülékből. Ismételt használatba vétel előtt ellenőriztesse a készüléket képzett szakemberrel.
-  A hálózati adaptert csak száraz, belső helyiségekben használja.
- A készüléket csak a mellékelt hálózati adapterrel használja és a mellékelt hálózati adaptert csak a készülékkel használja.
- Ne használja a hálózati adaptert sérült csatlakozódugóval vagy csatlakozókábellel.
- A hálózati adaptert és a fixen csatlakoztatott csatlakozókábelt nem szabad javítani. Meghibásodás esetén a teljes hálózati adaptert ki kell cserélni egy azonos típusú adapterre.
- A termék 50 vagy 60 Hz-re történő beállításához nincs szükség beavatkozásra a felhasználó részéről. A termék automatikusan beáll 50, illetve 60 Hz-re.

- A használt csatlakozóaljzatnak könnyen elérhetőnek kell lennie, hogy veszélyhelyzetben gyorsan el lehessen távolítani a hálózati adaptert a csatlakozóaljzataból.
- A víztartály minden feltöltése/kiürítése előtt és minden tisztítás előtt húzza ki a hálózati adaptert a hálózati csatlakozóaljzataból.
- Vegye figyelembe, hogy a magas páratartalom elősegítheti a környező biológiai mikroorganizmusok növekedését.
- Ügyeljen arra, hogy a készülék közelében lévő tárgyak ne legyenek nedvesek vagy párásak. Ha nedvesség távozik, akkor csökkenteni kell a kibocsátást. Ha a kibocsátás nem csökkenthető, akkor csak időnként használja a készüléket. Ne hagyja, hogy nedvszívó anyagok, például szőnyegek, sötétítő függönyök, függönyök vagy asztalterítők vizesek legyenek.
- Nem szabad vizet hagyni a víztartályban, ha nem használja a készüléket.

- Tárolás előtt mindig ki kell üríteni és meg kell tisztítani a készüléket. A következő használat előtt meg kell tisztítani a készüléket.
- **FIGYELMEZTETÉS!** A vízben vagy a készülék használati vagy tárolási helye környékén lévő mikroorganizmusok elszaporodhatnak a víztartályban és a levegőbe kerülhetnek. Komoly egészségügyi kockázatokkal járhat, ha 3 naponta nem cserélik ki a vizet és nem tisztítják ki a víztartályt.
-  A víztartályt 3 naponta ki kell üríteni és újra kell tölteni. A feltöltés előtt friss vízzel ki kell tisztítani a víztartályt. A víztartály felületein és a belső felületeken képződött lerakódást, üledéket, szennyréteget el kell távolítani.
Minden felületet szárazra kell törölni.
- A készüléket csak illóolajokkal (aromaolajokkal) szabad használni.
- Soha ne működtesse a készüléket nem hígított aromaolajokkal, hogy elkerülje a készülék rongálódását.

- Csak olyan aromaolajokat szabad használni, amelyek megfelelnek a nemzeti egészségügyi követelményeknek. Más anyagok használata mérgezést vagy tűzveszélyt okozhat.
- Ne hagyja, hogy az illóolajok gyermekek kezébe kerüljenek.
- Az illóolajokat mindig elzárva kell tárolni.
- Vegye figyelembe az aromaolajok címkéjén található figyelmeztetéseket is:

Szimbólum	Jelentés
	Olvassa el és vegye figyelembe a használati útmutatót!
	Figyelem! Bőrirritáló hatású. Allergiás bőrreakciót válthat ki.

Kezelőelemek

(a képeket lásd a kihajtható oldalon)

- ❶ diffúzorkúp
- ❷ gőzkibocsátó nyílás
- ❸ szellőzőnyílás
- ❹ víztartály
- ❺ kerámialap
- ❻  gomb
- ❼  gomb
- ❽ kiöntő-nyíl
- ❾ maximális töltési magasság
- ❿ csatlakozóaljzat
- ⓫ hálózati adapter
- ⓬ mérőpohár
- ⓭ Illatolaj

Üzembe helyezés előtt

A csomag tartalmának ellenőrzése

A készüléket alapvetően az alábbi összetevőkkel szállítjuk:

- ultrahangos aroma-párologtató SAD 12 E4
- hálózati adapter
- mérőpohár
- 2 x 10 ml illatolaj (zöld tee és levendula)
- rövid útmutató

Kicsomagolás

- ◆ Vegye ki a dobozból a készülék valamennyi részét és a rövid használati útmutatót.
- ◆ Távolítsa el minden csomagolóanyagot a készülékről.

A csomagolás ártalmatlanítása



A csomagolóanyagokat környezetbarát és hulladék-ártalmatlanítási szempontok szerint választottuk ki és ezért újrahasznosíthatók. Ártalmatlanítsa a feleslegessé vált csomagolóanyagokat a hatályos helyi előírásoknak megfelelően.

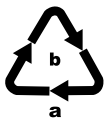

A csomagolást környezetbarát módon ártalmatlanítsa. Vegye figyelembe a különböző csomagolóanyagokon látható jelzéseket és adott esetben válassza külön azokat. A csomagolóanyagok rövidítésekkel (a) és számjegyekkel (b) vannak megjelölve, az alábbi jelentéssel:

1-7: Műanyag, 20-22: Papír és karton,
80-98: Kompozit anyagok.

Elektromos csatlakoztatás

FIGYELEM

- ▶ A készülék csatlakoztatása előtt hasonlítsa össze a típustáblán lévő szükséges bemeneti feszültségre vonatkozó adatot az üzemeltetéshez kiválasztott feszültségforrással. Ezeknek az adatoknak meg kell egyezniük, hogy ne keletkezzen kár a készülékben.
- ▶ Győződjön meg róla, hogy a hálózati adapter **11** kábele nincsen megsérülve és ne tegye forró felületre és/vagy éles szegélyre, ellenkező esetben megsérülhet.
- ▶ Ügyeljen rá, hogy a hálózati adapter **11** kábele ne feszüljön vagy ne legyen megtörve.
- ◆ Csatlakoztassa a hálózati adaptert **11** a készülékhez; ehhez dugja a csatlakozódugót a készülék alján található csatlakozóaljzatba **10**.





Használat és üzemeltetés

Üzembe helyezés

FIGYELEM

- ▶ Bizonyos körülmények között olajcseppek kárt tehetnek a bútorok felületén. Ezért adott esetben helyezzen egy alátétet a készülék alá.
- ◆ Állítsa a készüléket sima és stabil felületre.
- ◆ Vegye le a diffúzorkúpot **1** és töltsön a víztartályba **4** a mellékelt mérőpohár **12** segítségével max. 80 ml tiszta csapvizet. Vegye figyelembe a maximális töltési magasságot **9**.
- ◆ Tegyen a vízhez 2-4 cseppet az Ön által kiválasztott illóolajból.
- ◆ Tegye vissza a diffúzorkúpot **1** a víztartályra **4**.
- ◆ Dugja be a hálózati adaptert **11** a csatlakozóaljzatba.

Készülék be-/kikapcsolása és a színváltó funkció beállítása

- ◆ A készülék bekapcsolásához nyomja meg a  gombot **6**. Elkezdődik az illatködtermelés és a színváltó funkció.
- ◆ Az aktuális szín rögzítéséhez nyomja meg a  gombot **7**.
- ◆ A színváltó funkció kikapcsolásához nyomja meg ismét a  gombot **7**.
- ◆ A készülék kikapcsolásához nyomja meg ismét a  gombot **6**. Az illatködtermelés és a színváltó funkció kikapcsol.

TUDNIVALÓ

- ▶ A készülék automatikusan kikapcsol, amint a víztartályban **4** lévő folyadék elfogy.

FIGYELEM**Kár keletkezhet a készülékben!**

- ▶ Soha ne döntse meg a készüléket működés közben és ne próbálja meg kiüríteni.
- ▶ A készülék feltöltése vagy kiürítése előtt mindig húzza ki a hálózati adaptert **II** a hálózati csatlakozóaljzatból.

Ártalmatlanítás**A készülék ártalmatlanítása**

Semmi esetre se dobja a készüléket és a hálózati adaptert a háztartási hulladékba. A termékre a 2012/19/EU WEEE-irányelv (Elektromos és elektronikus berendezések hulladéka) vonatkozik.



A készüléket és a hálózati adaptert kizárólag engedélyezett hulladékkezelő üzemben vagy települése hulladékkezelő létesítményében ártalmatlanítsa. Vegye figyelembe a hatályos előírásokat. Ha bizonytalan, vegye fel a kapcsolatot a hulladékkezelővel.



Az elhasználódott termék ártalmatlanításának lehetőségéről tájékozódjon települése önkormányzatánál vagy a városi önkormányzatnál.



A termék újrahasznosítható, kiterjesztett gyártói felelősség körébe tartozik és külön kell gyűjteni.





Függelék

Műszaki adatok

Hálózati adapter

Gyártó	Putian Yijia Electronic Co., Ltd. The West of Lihan Avenue Hanjiang District, Putian, Fujian, China Cégjegyzékszám: 91350303579298423W Importőr: KOMPERNASS HANDELS GMBH, BURGSTRASSE 21, 44867 BOCHUM, NÉMETORSZÁG, Cégbíróság AG Bochum Cégjegyzékszám: HRB 4598
Típuszám	YJTH03
Bemeneti feszültség	100 - 240 V ~ (váltóáram)
Bemenő váltóáram frekvenciája	50/60 Hz
Kimeneti feszültség	24,0 V === (egyenáram)
Kimeneti áramerősség	0,5 A
Kimeneti teljesítmény	12,0 W
Átlagos hatékonyság működés közben	84,6 %
Hatékonyság alacsony terhelés mellett (10%)	76,1 %
Energiafogyasztás nulla terhelés mellett	0,05 W
Áramfelvétel	0,5 A

Hálózati adapter

Védelmi osztály	II /  (dupla szigetelés)
Polaritás	 (plusz belül, mínusz kívül)
Védettség	IP 20
6. hatékonysági osztály	
rövidzárlattal szemben védett biztonsági transzformátor	
Névleges környezeti hőmérséklet (t _a)	40 °C
Kapcsolóüzemű tápegység	

Készülék

Bemeneti feszültség	24 V  (egyenáram)
Áramfelvétel	500 mA
Víztartálykapacitás	80 ml

Szerviz

HU Szerviz Magyarország

Tel.: 06800 21225

E-Mail: kompernass@lidl.hu

IAN 377261_2110

Gyártja

Ügyeljen arra, hogy az alábbi cím nem a szerviz címe. Először forduljon a megjelölt szervizhez.

KOMPERNASS HANDELS GMBH

BURGSTRASSE 21

44867 BOCHUM

NÉMETORSZÁG

www.kompernass.com

Kazalo vsebine

Uvod	178
Informacije o teh kratkih navodilih	178
Predvidena uporaba	178
Uporabljena opozorila	179
Varna uporaba	180
Osnovni varnostni napotki	180
Opis delov	186
Pred prvo uporabo	186
Preverjanje obsega dobave	186
Razpakiranje	186
Odstranitev embalaže	187
Električni priključek	187
Uporaba in delovanje	188
Pred prvo uporabo	188
Vklop/izklop naprave in nastavitve funkcije menjavanja barv ..	188
Odstranitev	189
Odstranitev naprave	189
Priloga	190
Tehnični podatki	190
Proizvajalec	192
Pooblaščen serviser	192

Uvod

Informacije o teh kratkih navodilih

Ta dokument je skrajšana tiskana izdaja celotnih navodil za uporabo.



Preberite kodo QR, da pridete neposredno na stran servisa podjetja Lidl (www.lidl-service.com), kjer lahko po vnosu številke izdelka (IAN) 377261_2110 najdete in prenesete celotna navodila za uporabo.

OPOZORILO!

Upoštevajte celotna navodila za uporabo in varnostna navodila v njih, da preprečite telesne poškodbe in materialno škodo.

Kratka navodila so sestavni del tega izdelka. Preden začnete izdelek uporabljati, se seznanite z vsemi navodili za uporabo in varnost. Kratka navodila skrbno shranite in ob predaji izdelka tretji osebi zraven priložite vso dokumentacijo.

Predvidena uporaba

Ta naprava je namenjena le za osveževanje in vlaženje zraka v zaprtih prostorih ter samo za zasebno uporabo. Kakršna koli druga ali drugačna vrsta uporabe velja za nepredvideno.

Izključeno je uveljavljanje kakršnih koli zahtevkov zaradi škode, nastale zaradi nepredvidene uporabe, nestrokovnih popravil, nedovoljenih sprememb ali uporabe nedovoljenih nadomestnih delov. Tveganje prevzame izključno uporabnik.

Uporabljena opozorila

V teh kratkih navodilih se uporabljajo naslednje vrste varnostnih opozoril:

OPOZORILO

Opozorilo te stopnje nevarnosti označuje morebitno nevarno situacijo.

Če se nevarni situaciji ne izognete, to lahko privede do poškodb.

- ▶ Upoštevajte navodila pri tem opozorilu, da preprečite poškodbe oseb.

POZOR

Opozorilo te stopnje nevarnosti označuje možno stvarno škodo.

Če se nevarni situaciji ne izognete, to lahko privede do stvarne škode.

- ▶ Upoštevajte navodila pri tem opozorilu, da preprečite stvarno škodo.

NAPOTEK

- ▶ Napotek označuje dodatne informacije, ki vam olajšajo ravnanje z napravo.

Varna uporaba

V tem poglavju najdete pomembne varnostne napotke za ravnanje z napravo. Nepravilna uporaba lahko privede od osebne in stvarne škode.

Osnovni varnostni napotki

Za varno ravnanje z napravo upoštevajte naslednje varnostne napotke:

- Pred uporabo preverite, ali so na napravi vidne morebitne zunanje poškodbe. Naprave, ki je poškodovana ali je padla na tla, ne uporabljajte.
- Otroci od 8. leta starosti naprej in osebe z zmanjšanimi telesnimi, zaznavnimi ali duševnimi sposobnostmi ali s pomanjkljivimi izkušnjami in znanjem smejo napravo uporabljati le pod nadzorom ali če so bili poučeni o varni uporabi naprave in so razumeli nevarnosti, ki izhajajo iz njene uporabe. Otroci se z napravo ne smejo igrati. Otroci brez nadzora ne smejo čistiti ali opravljati uporabniškega vzdrževanja naprave.
- **⚠ NEVARNOST!** Embalažni materiali niso igrača! Embalažne materiale hranite izven dosega otrok. Obstaja nevarnost zadušitve!



- Na napravi ne izvajajte nobenih lastnoročnih predelav ali sprememb.
- Naprave ne postavljajte v bližino virov toplote, npr. radiatorjev ali drugih naprav, ki proizvajajo toploto.
- Naprave ne izpostavljajte neposredni sončni svetlobi ali visokim temperaturam. V nasprotnem primeru se lahko pregreje in nepopravljivo poškoduje.
- Odprtih plamenov (npr. sveč) nikoli ne približujte napravi.
- Naprave ne izpostavljajte brizgom in/ali kapljicam vode ter na ali poleg naprave ne postavljajte predmetov s tekočino, na primer vaz ali odprtih pijač.
- Naprave ne potaplajte v vodo ali druge tekočine!
- Napravo vedno postavite na stabilno in ravno površino. V primeru padca se lahko poškoduje.

- Če zaznate vonj po zažganem ali zagledate dim, napravo nemudoma izklopite in povlecite priključen napajalnik iz naprave. Pred ponovno uporabo naj napravo preveri usposobljeni strokovnjak.
-  Napajalnik uporabljajte samo v suhih notranjih prostorih.
- Napravo uporabljajte samo s priloženim napajalnikom in priloženi napajalnik uporabljajte samo z napravo.
- Napajalnika ne uporabljajte, če je njegov vtič ali priključni kabel poškodovan.
- Napajalnika in neločljivo priključenega priključnega kabla ni dovoljeno popravljati. V primeru okvare je treba celotni napajalnik zamenjati z enakim.
- Izdelka uporabniku ni treba nastaviti na 50 ali 60 Hz. Izdelek se na 50 oz. 60 Hz nastavi samodejno.

- Uporabljena električna vtičnica mora biti vedno preprosto dosegljiva, da je mogoče pri nevarnosti napajalnik hitro izvleči iz vtičnice.
- Pred vsakim polnjenjem/praznjenjem posode za vodo in pred vsakim čiščenjem napajalnik potegnite iz električne vtičnice.
- Upoštevajte, da lahko visoka zračna vlaga spodbuja rast bioloških organizmov v okolici.
- Pazite na to, da predmeti v okolici naprave ne postanejo vlažni ali mokri. Če se pojavi vlaga, je treba zmanjšati oddajanje. Če oddajanja ni mogoče zmanjšati, napravo uporabljajte samo občasno. Ne dovolite, da bi se navlažili vpojni materiali, kot so preproge, zastori, zavese ali prti.
- Kadar naprave ne uporabljate, v posodi za vodo ne sme biti vode.
- Napravo je treba pred shranjevanjem izprazniti in očistiti. Pred naslednjo uporabo je treba napravo očistiti.



- **OPOZORILO!** Mikroorganizmi, ki so lahko prisotni v vodi ali okolici, v kateri se naprava uporablja ali shranjuje, se lahko razvijajo v posodi za vodo in jih naprava piha v zrak. To lahko pomeni resna zdravstvena tveganja, če vode ne zamenjate in posode za vodo ne očistite pravilno vsake 3 dni.
-  Posodo za vodo je treba izprazniti in znova napolniti vsake 3 dni. Pred polnjenjem je treba posodo za vodo očistiti s svežo vodo. Odstraniti je treba vse sledove, obloge ali sloje umazanije, ki so nastali na površinah posode za vodo ali na notranjih površinah. Vse površine je treba obrisati do suhega.
- Napravo je dovoljeno uporabljati le z eteričnimi (aromatskimi) olji.
- Naprave nikoli ne uporabljajte z nerazredčenimi aromatskimi olji, da ne povzročite poškodb naprave.

- Uporabljati smete samo aromatska olja, ki ustrezajo državnim zdravstvenim zahtevam. Uporaba drugih snovi lahko povzroči zastrupitev ali požar.
- Aromatska olja ne smejo biti dostopna otrokom.
- Aromatska olja hranite zaklenjena.
- Upoštevajte tudi opozorila na etiketi aromatskih olj:

Simbol	Pomen
	Preberite in upoštevajte navodila za uporabo!
	Pozor! Povzroča draženje kože. Lahko povzroči alergijski odziv kože.

Opis delov

(slike so na razklopni strani)

- 1 Razpršilni stožec
- 2 Odprtina za izpust pare
- 3 Reža za zračenje
- 4 Posodica za vodo
- 5 Keramična ploščica
- 6 Tipka 
- 7 Tipka 
- 8 Puščica za smer izlivanja
- 9 Maksimalna višina polnjenja
- 10 Vtičnica
- 11 Omrežni adapter
- 12 Merilna posoda
- 13 Dišeče olje

Pred prvo uporabo

Preverjanje obsega dobave

Naprava se standardno dobavi z naslednjimi komponentami:

- Ultrazvočni razpršilnik arome SAD 12 E4
- Omrežni adapter
- Merilna posoda
- 2 x 10 ml dišečega olja (zelenega čaja in sivka)
- Kratka navodila

Razpakiranje

- ◆ Iz škatle vzemite vse dele naprave in kratka navodila.
- ◆ Z naprave odstranite ves embalažni material.

Odstranitev embalaže



Embalažni materiali so izbrani glede na svojo ekološko primernost in tehnične vidike odstranjevanja, zato jih je mogoče reciklirati. Nepotrebne embalažne materiale zavržite med odpadke v skladu z veljavnimi lokalnimi predpisi.

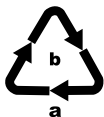

Embalažo odložite med odpadke na okoljsko primeren način. Upoštevajte oznake na različnih embalažnih materialih in jih po potrebi ločite med seboj. Embalažni materiali so označeni s kraticami (a) in številkami (b) z naslednjim pomenom: 1–7: umetne snovi, 20–22: papir in karton, 80–98: kompozitni materiali.

Električni priključek

POZOR

- ▶ Pred priključevanjem naprave primerjajte podatke o potrebni vhodni napetosti na označevalni tablici s podatki o viru napetosti, predvidenem za delovanje naprave. Ti podatki se morajo ujemati, da ne pride do poškodb naprave.
 - ▶ Preverite, ali kabel omrežnega adapterja **11** ni poškodovan in ni speljan preko vročih površin in/ali ostrih robov, drugače se lahko poškoduje.
 - ▶ Zmeraj pazite na to, da kabel omrežnega adapterja **11** ni prenapet ali prepognjen.
- ◆ Povežite omrežni adapter **11** z napravo, tako da vtič vtaknete v vtičnico **10** na spodnji strani naprave.





Uporaba in delovanje

Pred prvo uporabo

POZOR

- ▶ Kapljice olja lahko pod določenimi pogoji povzročijo poškodbe na površini pohištva. Po potrebi pod napravo položite podlogo.
- ◆ Napravo postavite na ravno in stabilno podlago.
- ◆ Snemite razpršilni stožec **1** in napolnite posodico za vodo **4** s pomočjo priložene merilne posode **12** z največ 80 ml čiste vode iz pipe. Upoštevajte maksimalno količino polnjenja **9**.
- ◆ Vodi dodajte 2-4 kapljic zelenega olja.
- ◆ Potem razpršilni stožec **1** ponovno namestite na posodo za vodo **4**.
- ◆ Omrežni adapter **11** vtaknite v vtičnico.

Vklop/izklop naprave in nastavitve funkcije menjavanja barv

- ◆ Za vklop naprave pritisnite tipko  **6**. Ustvarjanje dišeče meglice in menjavanje barv se začeta.
- ◆ Pritisnite tipko  **7**, da določite trenutno barvo.
- ◆ Znova pritisnite tipko  **7**, da izklopite funkcijo menjavanja barv.
- ◆ Za izklop naprave znova pritisnite tipko  **6**. Ustvarjanje dišeče meglice in funkcija menjavanja barv se izklopita.

NAPOTEK

- ▶ Naprava se samodejno izklopi, kakor hitro je tekočina v posodici za vodo **4** porabljena.

POZOR**Poškodba naprave!**

- ▶ Med delovanjem naprave nikoli ne nagibajte in je ne poskusite izprazniti.
- ▶ Obvezno odstranite omrežni adapter **II** iz vtičnice, preden napravo začnete polniti ali prazniti.

Odstranitev**Odstranitev naprave**

Naprave in omrežnega adapterja nikakor ne odvrzite med običajne gospodinjske odpadke. Za ta izdelek velja evropska direktiva 2012/19/EU WEEE (an. Waste Electrical and Electronic Equipment).



Napravo in omrežni adapter oddajte pri podjetju, registriranem za odstranjevanje odpadkov, ali pri svojem komunalnem podjetju za odstranjevanje odpadkov. Upoštevajte trenutno veljavne predpise. V primeru dvoma se obrnite na svoje podjetje za predelavo odpadkov.



○ možnosti za odstranitev odsluženega izdelka vprašajte pri svoji občinski ali mestni upravi.



Izdelek je mogoče reciklirati, je podvržen razširjeni odgovornosti proizvajalca in se zbira ločeno.

Priloga

Tehnični podatki

Napajalnik	
Proizvajalec	Putian Yijia Electronic Co., Ltd. The West of Lihan Avenue Hanjiang District, Putian, Fujian, China Matična številka podjetja: 91350303579298423W Uvoznik: KOMPERNASS HANDELS GMBH, BURGSTRASSE 21, 44867 BOCHUM, NEMČIJA, register občinskega sodišča Bochum, Matična številka: HRB 4598
Model	YJTH03
Vhodna napetost	100-240 V~ (izmenični tok)
Frekvenca vhodne izmenične napetosti	50/60 Hz
Izhodna napetost	24,0 V = (enosmerni tok)
Izhodni tok	0,5 A
Izhodna moč	12,0 W
Povprečni izkoristek med delovanjem	84,6 %
Izkoristek pri nizki obremenitvi (10 %)	76,1 %
Poraba moči pri ničelni obremenitvi	0,05 W
Vhodni tok	0,5 A
Razred zaščite	II /  (dvojna izolacija)

Napajalnik

Polarnost	 (plus znotraj, minus zunaj)
Vrsta zaščite	IP 20
Razred izkoristka 6	
varnostni transformator, odporen proti kratkemu stiku	
Nazivna temperatura okolice (ta)	40 °C
Stikalni napajalnik	

Naprava

Vhodna napetost	24 V \equiv (enosmerni tok)
Vhodni tok	500 mA
Kapaciteta posodice za vodo	80 ml

Proizvajalec

KOMPERNASS HANDELS GMBH

BURGSTRASSE 21

44867 BOCHUM

NEMČIJA

www.kompernass.com

Pooblaščen serviser

SI Servis Slovenija

Tel.: 01 888 9273

E-Mail: kompernass@lidl.si

IAN 377261_2110



KOMPERNASS HANDELS GMBH

BURGSTRASSE 21

44867 BOCHUM

GERMANY

www.kompernass.com

Last Information Update · Stand der Informationen · Version des informations

Stand van de informatie · Stav informací · Stan informacjii · Stav informácií

Estado de las informaciones · Tilstand af information · Versione delle informazioni

Információk állása · Stanje informacij; 01/2022 · Ident.-No.: SAD12E4-122021-1

IAN 377261_2110