



HEIßLUFTFRITTEUSE MIT GRILLFUNKTION SHFG 2460 A1

DE **AT** Kurzanleitung

HEIßLUFTFRITTEUSE MIT GRILLFUNKTION

HOYER Handel GmbH

Kühnehöfe 12
22761 Hamburg
GERMANY

Stand der Informationen:

07/2024 ID: SHFG 2460 A1_24_V1.2

IAN 460241_2401



IAN 460241_2401



Deutsch..... 2



Übersicht

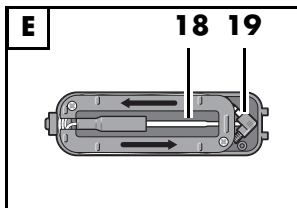
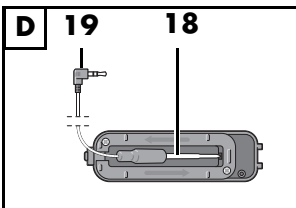
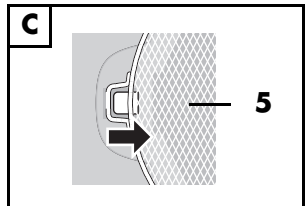
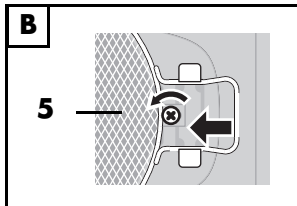
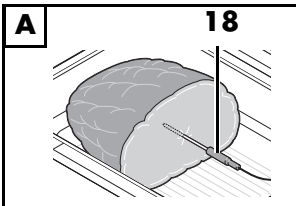
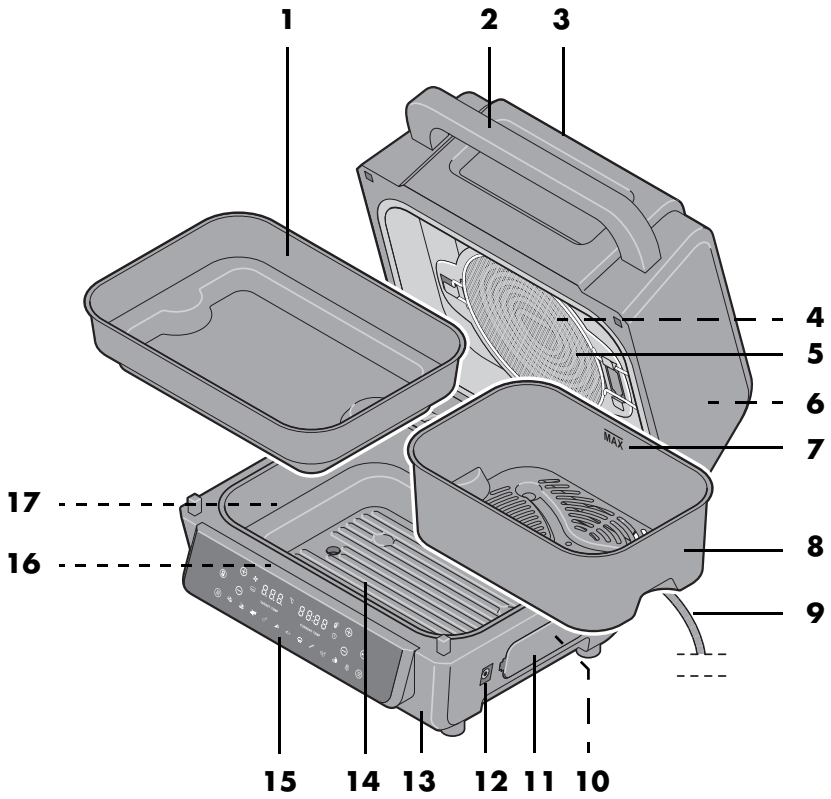

Kurzanleitung



Bei diesem Dokument handelt es sich um eine verkürzte Druckausgabe der vollständigen Bedienungsanleitung. Durch das Scannen des QR-Codes gelangen Sie direkt auf die Lidl-Service-Seite (www.lidl-service.com) und können durch die Eingabe der Artikelnummer (IAN) **460241_2401** die vollständige Bedienungsanleitung einsehen und herunterladen. Die Kurzanleitung ist Bestandteil dieses Produkts. Machen Sie sich vor der Benutzung des Produkts mit allen Bedien- und Sicherheitshinweisen vertraut. Bewahren Sie die Kurzanleitung gut auf und händigen Sie alle Unterlagen bei Weitergabe des Produkts an Dritte mit aus.

Symbole am Gerät



Dieses Symbol warnt Sie vor dem Berühren der heißen Oberfläche.



Das Symbol gibt an, dass so ausgezeichnete Materialien Lebensmittel weder im Geschmack noch im Geruch verändern.

Technische Daten

Modell:	SHFG 2460 A1
Netzspannung:	220 – 240 V ~ 50 – 60 Hz
Schutzklasse:	I
Leistung:	2460 W

Übersicht

- 1** Pfanne (Plancha)
- 2** Griff am Deckel
- 3** Deckel
- 4** Heizelement (an der Oberseite des Deckels)
- 5** Spritzschutz
- 6** Abluftöffnung
- 7 MAX** Markierung für die maximale Füllhöhe des Frittiereinsatzes
- 8** Frittiereinsatz
- 9** Anschlussleitung mit Netzstecker
- 10** Fach für die Aufwicklung
- 11** Aufwicklung für Temperatursensor
- 12** Buchse für Klinkenstecker am Temperatursensor
- 13** Gerät/Heißluftfritteuse
- 14** Grillplatte
- 15** Touchdisplay mit Anzeigen und Sensor-Tasten
- 16** Heizelement (unter der Grillplatte)
- 17** Fettauffangschale
- 18** Temperatursensor des Bratenthermometers
- 19** Klinkenstecker am Temperatursensor

Bestimmungsgemäßer Gebrauch

Die Heißluftfritteuse ist zum Garen von Lebensmitteln in heißer Luft bei einer Temperatur bis maximal 230 °C vorgesehen.

Die Heißluftfritteuse ist für den privaten Haushalt konzipiert. Die Heißluftfritteuse darf nur in Innenräumen benutzt werden. Dieses Gerät darf nicht für gewerbliche Zwecke eingesetzt werden.

Vorhersehbarer Missbrauch

Die Heißluftfritteuse ist nicht geeignet, um Flüssigkeiten zu erwärmen.

Sicherheitshinweise

Warnhinweise

Falls erforderlich, werden folgende Warnhinweise in dieser Bedienungsanleitung verwendet:



GEFAHR! Hohes Risiko: Missachtung der Warnung kann Schaden für Leib und Leben verursachen.

WARNUNG! Mittleres Risiko: Missachtung der Warnung kann Verletzungen oder schwere Sachschäden verursachen.

VORSICHT! Geringes Risiko: Missachtung der Warnung kann leichte Verletzungen oder Sachschäden verursachen.

HINWEIS: Sachverhalte und Besonderheiten, die im Umgang mit dem Gerät beachtet werden sollten.

Anweisungen für den sicheren Betrieb

- ⊙ Dieses Gerät kann von Kindern ab 8 Jahren und von Personen mit reduzierten physischen, sensorischen oder mentalen Fähigkeiten oder Mangel an Erfahrung und/oder Wissen benutzt werden, wenn sie beaufsichtigt oder bezüglich des sicheren Gebrauches des Gerätes unterwiesen wurden und die daraus resultierenden Gefahren verstanden haben.
- ⊙ Kinder dürfen nicht mit dem Gerät spielen.
- ⊙ Reinigung und Benutzer-Wartung dürfen nicht durch Kinder durchgeführt werden, es sei denn, sie sind älter als 8 Jahre und beaufsichtigt.
- ⊙ Kinder, jünger als 8 Jahre, sind vom Gerät und der Anschlussleitung fernzuhalten.
-  ⊙ Während des Betriebes können die Oberflächen des Gerätes heiß werden. Berühren Sie nicht die heißen Geräteteile, wie z. B. die Abluftöffnung auf der Rückseite oder die Grillplatte. Berühren Sie das Gerät im Betrieb nur an den Bedienelementen.
- ⊙ Während des Frittierens entweicht aus der Abluftöffnung heißer Dampf. Fassen Sie nicht in den Dampf.

- ⊙ Wenn die Netzanschlussleitung dieses Gerätes beschädigt wird, muss sie durch den Hersteller oder seinen Kundendienst oder eine ähnlich qualifizierte Person ersetzt werden, um Gefährdungen zu vermeiden.
- ⊙ Holzkohle oder ähnliche Brennstoffe dürfen in diesem Gerät nicht verwendet werden.
- ⊙ Die Heizelemente dürfen nicht feucht abgewischt werden.
- ⊙ Dieses Gerät ist nicht dafür bestimmt, mit einer externen Zeitschaltuhr oder einem separaten Fernwirkssystem betrieben zu werden.
- ⊙ Bei Fehlanwendungen kann es zu Verletzungen kommen.
- ⊙ **Reinigen Sie das Gerät vor der ersten Benutzung.**
- ⊙ Verpackungsmaterial ist kein Kinderspielzeug. Kinder dürfen nicht mit den Kunststoffbeuteln spielen. Es besteht Erstickungsgefahr.
- ⊙ Achten Sie darauf, dass Kinder das Gerät nicht an der Anschlussleitung von der Arbeitsfläche ziehen können.
- ⊙ Bewahren Sie das Gerät außerhalb der Reichweite von Kindern auf.
- ⊙ Von Elektrogeräten können Gefahren für Haus- und Nutztiere ausgehen. Des Weiteren können Tiere auch einen Schaden am Gerät verursachen. Halten Sie deshalb Tiere grundsätzlich von Elektrogeräten fern.
- ⊙ Vögel atmen schneller, verteilen die Luft anders in ihrem Körper und sind deutlich kleiner als Menschen. Deshalb kann es für Vögel sehr gefährlich sein, selbst kleinste Rauchmengen, die beim Betrieb dieses Gerätes entstehen, einzusatmen. Wenn Sie dieses Gerät benutzen, sollten Vögel in einen anderen Raum gebracht werden.
- ⊙ Schützen Sie das Gerät vor Feuchtigkeit, Tropf- oder Spritzwasser.
- ⊙ Das Gerät, die Anschlussleitung und der Netzstecker dürfen nicht in Wasser oder andere Flüssigkeiten getaucht werden.
- ⊙ Sollte Flüssigkeit in das Gerät gelangen, sofort den Netzstecker ziehen. Vor einer erneuten Inbetriebnahme das Gerät prüfen lassen.
- ⊙ Sollte das Gerät doch einmal ins Wasser gefallen sein, ziehen Sie sofort den Netzstecker und nehmen Sie erst danach das Gerät heraus. Benutzen Sie das Gerät in diesem Fall nicht mehr, sondern lassen Sie es von einer Fachwerkstatt überprüfen.
- ⊙ Bedienen Sie das Gerät nicht mit nassen Händen.
- ⊙ Nehmen Sie das Gerät nicht in Betrieb, wenn das Gerät oder die Anschlussleitung sichtbare Schäden aufweist oder wenn das Gerät zuvor fallen gelassen wurde.
- ⊙ Stecken Sie den Netzstecker erst dann in eine Steckdose, wenn das Gerät komplett zusammengebaut ist.
- ⊙ Schließen Sie das Gerät nur an eine Netzsteckdose mit Schutzkontakten (Schuko) an.
- ⊙ Wenn Sie ein Verlängerungskabel benutzen, muss es für die technischen Daten dieses Gerätes ausreichen.
- ⊙ Schließen Sie das Gerät nicht an eine Mehrfachsteckdose an. Es könnte zu einer Überlastung kommen.
- ⊙ Verlegen Sie die Anschlussleitung und gegebenenfalls Verlängerungskabel so, dass niemand auf diese treten, daran

- hängen bleiben oder darüber stolpern kann.
- ⊙ Schließen Sie den Netzstecker nur an eine ordnungsgemäß installierte, gut zugängliche Steckdose mit Schutzkontakten an, deren Spannung der Angabe auf dem Typenschild entspricht. Die Steckdose muss auch nach dem Anschließen weiterhin gut zugänglich sein.
 - ⊙ Achten Sie darauf, dass die Anschlussleitung nicht durch scharfe Kanten oder heiße Stellen beschädigt werden kann. Wickeln Sie die Anschlussleitung nicht um das Gerät.
 - ⊙ Achten Sie beim Aufstellen des Gerätes darauf, dass die Anschlussleitung nicht eingeklemmt oder gequetscht wird.
 - ⊙ Das Gerät ist auch nach dem Ausschalten nicht vollständig vom Netz getrennt. Um dies zu tun, ziehen Sie den Netzstecker.
 - ⊙ Um den Netzstecker aus der Steckdose zu ziehen, immer am Netzstecker, nie an der Anschlussleitung ziehen.
 - ⊙ Ziehen Sie den Netzstecker aus der Steckdose:
 - nach jedem Gebrauch
 - wenn eine Störung auftritt
 - wenn Sie das Gerät nicht benutzen
 - bevor Sie das Gerät reinigen
 - bei Gewitter
 - ⊙ Um Gefährdungen zu vermeiden, nehmen Sie keine Veränderungen am Artikel vor. Lassen Sie Reparaturen nur von einer Fachwerkstatt bzw. im Service-Center durchführen.
 - ⊙ Lassen Sie das angeschlossene Gerät niemals unbeaufsichtigt.
 - ⊙ Beaufsichtigen Sie die Heißluftfritteuse immer während des Betriebes. So erkennen Sie auftretende Probleme frühzeitig durch ungewöhnliche Gerüche oder Geräusche.
 - ⊙ Gerät niemals abdecken oder auf weichen Gegenständen (wie z. B. Handtüchern) abstellen.
 - ⊙ Achten Sie auf einen Freiraum an allen Seiten und über dem Gerät.
 - ⊙ Benutzen Sie die Heißluftfritteuse nicht direkt unter Oberschränken, Wandsteckdosen und nicht in der Nähe von Gardinen, Papier oder ähnlichen brennbaren Gegenständen.
 - ⊙ Betreiben Sie die Heißluftfritteuse ausschließlich auf einer festen, ebenen, rutschfesten, trockenen und nicht brennbaren Arbeitsfläche, um zu verhindern, dass sie umkippt, verrutscht oder die Unterlage Feuer fängt und dadurch Schaden entsteht.
 - ⊙ Berühren Sie nicht die heißen Oberflächen des Gerätes und des Innenraumes. Verwenden Sie Ofenhandschuhe oder Topflappen.
 - ⊙ Verwenden Sie Küchenhandschuhe, wenn Sie Speisen mit hoher Temperatur garen. Fettspritzer können sonst zu Verbrennungen führen.
 - ⊙ Lassen Sie das Gerät vollständig abkühlen, bevor Sie es reinigen oder wegräumen.
 - ⊙ Bewegen oder transportieren Sie die Heißluftfritteuse nicht, während diese eingeschaltet ist.
 - ⊙ Sollte sich Fett auf dem Gerät entzünden, **löschen Sie es auf keinen Fall mit Wasser!** Es besteht die Gefahr einer explosionsartigen Verpuffung oder eines elektrischen Schlages. Decken Sie stattdessen das Gerät ab, z. B. mit einer Löschdecke.
 - ⊙ Verwenden Sie nur das Original-Zubehör.
 - ⊙ Stellen Sie das Gerät niemals auf heiße Oberflächen (z. B. Herdplatten) oder in die Nähe von Wärmequellen oder offenem Feuer.
 - ⊙ Achten Sie darauf, dass die Unterlage unter dem Gerät trocken ist.
 - ⊙ Achten Sie darauf, dass die Speisen nicht das heiße Heizelement an der

Oberseite des Innenraumes berühren und dort festkleben.

- ⊙ Überfüllen Sie den Frittierkorb nicht. Beachten Sie die Richtwerte in dieser Anleitung.
- ⊙ Verwenden Sie keine scharfen oder kratzenden Reinigungsmittel.
- ⊙ Das Gerät ist mit rutschfesten Kunststofffüßen ausgestattet. Da Möbel mit einer Vielfalt von Lacken und Kunststoffen beschichtet sind und mit unterschiedlichen Pflegemitteln behandelt werden, kann nicht völlig ausgeschlossen werden, dass manche dieser Stoffe Bestandteile enthalten, die die Kunststofffüße angreifen und aufweichen. Legen Sie ggf. eine rutschfeste Unterlage unter das Gerät.
- ⊙ Stellen Sie keine Gegenstände auf das Gerät.

Lieferumfang

- 1 Heißluftfritteuse **13**
- 1 Grillplatte **14**
- 1 Frittierereinsatz **8**
- 1 Pfanne (Plancha) **1**
- 1 vollständige Bedienungsanleitung (im Internet)
- 1 Kurzanleitung (liegt dem Gerät bei)

Inbetriebnahme

- Entfernen Sie sämtliches Verpackungsmaterial.



GEFAHR - Brandgefahr!

Auf der Rückseite des Gerätes befindet sich die Abluftöffnung **6**. Aus der Abluftöffnung **6** entweicht während des Betriebes heißer Dampf.

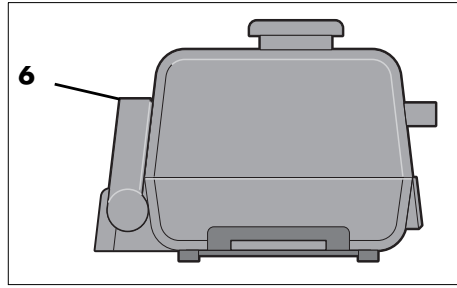

- ⊙ Verdecken Sie niemals die Abluftöffnung **6**.
- ⊙ Benutzen Sie die Heißluftfritteuse nicht direkt unter Oberschränken, Wandsteckdosen und nicht in der Nähe von Gardinen, Papier oder ähnlichen brennbaren Gegenständen.
- ⊙ Achten Sie auf einen Freiraum an allen Seiten und über dem Gerät.

HINWEIS: Während des ersten Betriebes kann es zu einer leichten Rauch- und Geruchsentwicklung kommen. Dies liegt an Montagemitteln am Heizelement **4** und ist kein Produktfehler. Sorgen Sie für ausreichende Belüftung.

- Ziehen Sie Schutzfolien und Klebestreifen vom Gerät ab, entfernen Sie allerdings nicht das Typenschild auf der Unterseite des Gerätes.
- Überprüfen Sie, ob alle Zubehörteile vorhanden und unbeschädigt sind.
- Reinigen Sie das Gerät und alle Zubehörteile vor dem ersten Gebrauch.
- Stellen Sie das Gerät auf eine trockene, ebene, rutschfeste, hitzebeständige Unterlage.
- Stecken Sie den Netzstecker **9** in eine Steckdose, die den Angaben auf dem Typenschild entspricht. Die Steckdose muss auch nach dem Einschalten gut erreichbar sein.



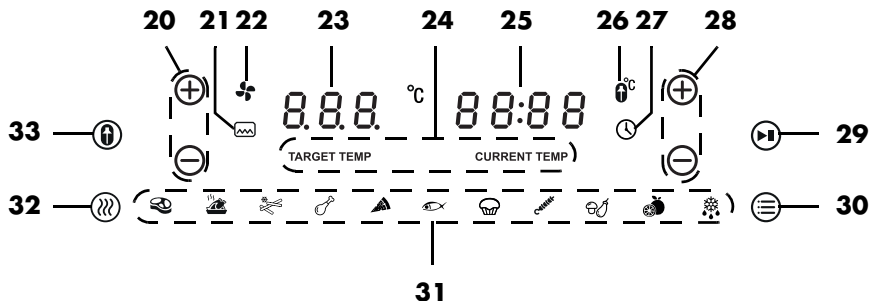







Das Touchdisplay im Überblick



- 20** +/- Tasten: Temperatur erhöhen/verringern
- 21** Symbol Grill: leuchtet bei Programmen mit Unterhitze
- 22** Symbol Lüfter: leuchtet, wenn der Deckel geschlossen und der Ventilator für Heißluft in Betrieb ist
- 23** Temperaturanzeige der Programme
- 24** Temperaturwerte für *TARGET TEMP* (Zieltemperatur) und *CURRENT TEMP* (aktuelle Temperatur) werden beim Verwenden des Bratenthermometers angezeigt
- 25** Garzeitanzeige (aktuelle Temperatur beim Verwenden des Bratenthermometers)
- 26** Symbol Bratenthermometer: wird beim Verwenden des Bratenthermometers angezeigt
- 27** Symbol Garzeit: leuchtet, wenn die Garzeit angezeigt wird
- 28** +/- Tasten: Garzeit verlängern/verkürzen
- 29** Taste: Ein-/Ausschalten / Programm Start/Stop
- 30** Taste: wiederholt drücken, um ein Programm zu wählen
- 31** Programmsymbole
- 32** Symbol Vorwärmen: leuchtet, wenn das Gerät vorwärmt
Taste: Vorwärmen überspringen
- 33** Taste für das Einstellen der Zieltemperatur beim Verwenden des Bratenthermometers

Die Programme im Überblick

Die Temperatur- und Zeitangaben in der Tabelle sind Richtwerte. Abhängig von der Beschaffenheit, der Größe und der Menge der Lebensmittel sowie Ihrem Geschmack können Temperatur und Zeit abweichen.

Symbol im Touch-display	Programm/Verwendung	voreingestellte Temperatur (einstellbarer Bereich)	voreingestellte Zeit (einstellbarer Bereich) in Minuten
	Steaks, Koteletts	230 °C (180 – 230 °C)	10 (1 – 30)
	Ganzes Hähnchen oder kleines Bratenstücks	200 °C (125 – 200 °C)	15 (1 – 59)
	Gefrorene Pommes frites ^{2, 3} (optimale Menge ca. 500 g, maximale Menge ca. 1000 g)	190 °C (125 – 200 °C)	24 (1 – 59)
	Geflügel in Teilen, z. B. Keulen ¹ (optimale Menge 4 Teile)	200 °C (125 – 200 °C)	15 (1 – 59)
	Pizza	170 °C (125 – 200 °C)	20 (1 – 59)
	Fisch	160 °C (125 – 200 °C)	15 (1 – 59)
	Muffins, Kuchen und Backwaren	150 °C (125 – 200 °C)	20 (1 – 59)
	Grillspieße	150 °C (125 – 200 °C)	12 (1 – 59)
	Gemüse ¹ (optimale Menge ca. 1000 g)	180 °C (125 – 200 °C)	25 (1 – 59)
	Dörren von Obst und Gemüse, z. B. Apfelinge	110 °C (40 – 150 °C)	30 (1 – 360)
	Auftauen	60 °C (40 – 90 °C)	10 (1 – 59)

Die hochgestellten Ziffern ^{1,2,3} bedeuten:

¹: Nach der Hälfte der Garzeit schütteln oder wenden.

²: Nach 1/3 und 2/3 der Garzeit schütteln oder wenden.

³: Nach 1/4, 1/2 und 3/4 der Garzeit schütteln oder wenden.

Verwendung der Zubehörteile

Zubehörteil	Funktion/Verwendung
Grillplatte 14	<ul style="list-style-type: none"> • Wird immer in die Heißluftfritteuse 13 eingesetzt. • Lässt Fett ablaufen. <p>Zubereitung mit geschlossenem Deckel: Gut geeignet zur Zubereitung dicker Fleischstücke und gefrorenem Fleisch.</p> <p>Zubereitung mit geöffnetem Deckel: Gut geeignet zum Grillen von z. B. mageren Fleischstücken.</p>
Pfanne (Plancha) 1	<ul style="list-style-type: none"> • Auf die Grillplatte 14 setzen. <p>Zubereitung mit geschlossenem Deckel: Gut geeignet zum Grillen von Lebensmitteln ohne zu wenden, z. B. Pizza oder wenn wenig gewendet wird, z. B. Fisch.</p> <p>Zubereitung mit geöffnetem Deckel: Gut geeignet zum Grillen empfindlicher Lebensmittel, die oft gewendet werden, wie z. B. Gemüsescheiben.</p>
Frittierereinsatz 8	<ul style="list-style-type: none"> • Auf die Grillplatte 14 setzen. • Durch die Löcher im Frittierereinsatz 8 kann die heiße Luft gut zirkulieren. Das fördert eine gleichmäßige Verteilung der Wärme. • Für Pommes frites, Wedges, Süßkartoffel-Pommes, Gemüse in Stücken u. Ä. • Frittierereinsatz 8 nur locker bis zur Markierung MAX 7 mit Pommes frites füllen (maximale Menge: 1000 g). <p>HINWEIS: Mischen Sie bei rohen Zutaten ca. ½ Esslöffel Öl (z. B. Sonnenblumen- oder Rapsöl) unter. Dies verhindert das Festkleben am Frittierereinsatz 8 und verbessert den Geschmack. Dies ist bei Tiefkühl-Pommes frites und ähnlichen Produkten nicht notwendig, diese sind schon vorfrittiert.</p>

Bedienen



GEFAHR von Verbrennungen!

- ⊙ Während des Betriebes können die Oberflächen des Gerätes heiß werden. Berühren Sie nicht die heißen Geräteteile, wie z. B. die Abluftöffnung **6** auf der Rückseite.
- ⊙ Verwenden Sie Ofenhandschuhe oder Topflappen zum Anfassen der Pfanne **1** und des Frittierereinsatzes **8**.
- ⊙ Während des Frittierens entweicht aus der Abluftöffnung **6** heißer Dampf. Fassen Sie nicht in den Dampf.

- ⊙ Bewegen oder transportieren Sie die Heißluftfritteuse nicht, während diese eingeschaltet ist.

WARNUNG vor Sachschäden!

- ⊙ **Das Gerät darf auf keinen Fall ohne Grillplatte 14 betrieben werden!**

Stromanschluss

- Wenn das Gerät aufgestellt ist, stecken Sie den Netzstecker **9** in eine Schutzkontaktsteckdose, die den Angaben auf dem Typenschild entspricht. Die Steck-

dose muss auch nach dem Einschalten gut erreichbar sein.

- Alle Anzeigen im Touchdisplay **15** leuchten kurz auf.
- Ein dreifacher Signalton wird ausgelöst.
- Das Symbol der Taste Start/Stop  **29** leuchtet. Das leuchtende Symbol signalisiert den Standby-Betrieb.





Das Touchdisplay



Auf dem Touchdisplay **15** gibt es Symbole, die nur Funktionen anzeigen, z. B. das Symbol Grill  **21**.

Andere Symbole stellen (auch) eine Schaltfläche dar, z. B. die Taste Start/Stop  **29**.

Die Schaltflächen werden in dieser Anleitung wegen der besseren Lesbarkeit als Tasten bezeichnet.

Ein-/Ausschalten

- Drücken Sie die Taste Start/Stop  **29**, um das Gerät aus dem Standby-Betrieb einzuschalten.
 - Im Display **15** werden die Programmsymbole **31** und alle Tasten angezeigt.
 - Die voreingestellte Temperatur **230 °C** und die voreingestellte Garzeit **0:10** werden angezeigt.
- Drücken Sie wiederholt die Taste  **30**, um das gewünschte Programm zu wählen.
- Drücken Sie die Taste Start/Stop  **29** erneut, um das Gerät zu starten. Bei allen Programmen, außer für Gemüse, Dörrobst und Auftauen, beginnt nun eine Aufheizphase.
 - Das Symbol Vorwärmen  **32** leuchtet (außer bei den Programmen für Gemüse, Dörrobst und Auftauen).
 - Das Symbol Lüfter  **22** leuchtet.
 - Die eingestellte Temperatur und die Dauer der Aufheizphase werden angezeigt.

- Die Aufheizzeit/Garzeit wird heruntergezählt.
- Das gewählte Programmsymbol **31** leuchtet.
- Während das Gerät läuft, halten Sie die Taste Start/Stop  **29** gedrückt, um das Gerät in den Standby-Betrieb zu schalten.
 - Ein dreifacher Signalton wird ausgelöst.
 - Im Display **15** ist nur das Symbol  **29** zu sehen.
- Um das Gerät ganz auszuschalten und vom Netz zu trennen, ziehen Sie den Netzstecker **9**.



Manuelle Einstellungen

Während das Gerät eingeschaltet ist, sind im Display **15** die Tasten sichtbar. Sie können damit jederzeit die Einstellungen für die Temperatur und die Garzeit verändern, z. B. auch dann, wenn ein Programm bereits läuft.

- Mit den Einstell-Tasten **+/- 20** stellen Sie die Temperatur ein:
 - Kurz drücken für **5 °C**-Schritte. Gedrückt halten für schnellen Vor-/Rücklauf.
- Mit den Einstell-Tasten **+/- 28** stellen Sie die Garzeit ein:
 - Einstell-Tasten **+/- 28** kurz drücken für **1-Minuten**-Schritte. Gedrückt halten für schnellen Vor-/Rücklauf.

Programme verwenden

HINWEISE:

- Achten Sie darauf, dass die Speisen nicht das heiße Heizelement **4** an der Innenseite des Deckels berühren und dort festkleben.
- **SCHNELLSTART-FUNKTION**
Schalten Sie das Gerät aus dem Standby-Betrieb mit der Taste Start/Stop  **29** ein. Durch erneutes Drücken der Taste Start/Stop  **29** wird das Garen mit

der voreingestellten Temperatur 230 °C und der voreingestellten Garzeit 10 Minuten gestartet.

Für viele Lebensmittel und Zubereitungsarten verfügt das Gerät über voreingestellte Programme. Wenn Sie ein Programm wählen, können Sie zusätzlich jederzeit folgende Einstellung ändern:

- Temperatur: Einstell-Tasten **+/- 20** drücken
 - Garzeit: Einstell-Tasten **+/- 28** drücken
1. Bereiten Sie die Lebensmittel vor und geben diese in den Frittireinsatz **8** oder die Pfanne **1**.
 2. Setzen Sie die Grillplatte **14** so in die Heissluftfritteuse **13**, dass der Fettablauf in den Trichter in der Heissluftfritteuse greift.
 3. Schließen Sie den Deckel **3**.
 4. Drücken Sie die Taste Start/Stopp **⏻ 29**, um das Gerät aus dem Standby-Betrieb einzuschalten.
 - Im Display **15** werden die Programmsymbole **31** und alle Tasten angezeigt.
 - Die voreingestellte Temperatur 230 °C und die voreingestellte Garzeit 0:10 werden angezeigt.
 5. Drücken Sie wiederholt die Taste **⊖ 30**, um das gewünschte Programm zu wählen.
 6. Drücken Sie die Taste Start/Stopp **⏻ 29** erneut, um das Gerät zu starten. Bei allen Programmen, außer für Gemüse, Dörrobst und Auftauen, beginnt nun eine Aufheizphase.
 - Das Symbol Vorwärmen **⊗ 32** leuchtet.
 - Das Symbol Lüfter **✪ 22** leuchtet.
 - Die eingestellte Temperatur und die Dauer der Aufheizphase werden angezeigt.
 - Die Aufheizzeit wird heruntergezählt.

- Das gewählte Programmsymbol **31** leuchtet.
7. Am Ende der Aufheizphase ertönt ein Signalton und erscheint *ADD FOOD* im Display **15**. Die Taste Start/Stopp **⏻ 29** und das gewählte Programmsymbol **31** blinken.

Öffnen Sie den Deckel **3** und ...

 - ... geben die vorbereiteten Lebensmittel direkt auf die Grillplatte **14**.
 - ... stellen den Frittireinsatz **8** oder die Pfanne **1** mit den vorbereiteten Lebensmitteln auf die Grillplatte **14**.
 8. Schließen Sie den Deckel **3**. Der Garvorgang wird automatisch gestartet und in der Garzeitanzeige **25** wird die verbleibende Garzeit heruntergezählt. Das gewählte Programmsymbol **31** leuchtet.

oder

Wenn Sie die Grillplatte **14** verwenden, drücken Sie die Taste Start/Stopp **⏻ 29**, um den Garvorgang bei geöffnetem Deckel zu starten. In der Garzeitanzeige **25** wird die verbleibende Garzeit heruntergezählt. Das gewählte Programmsymbol **31** leuchtet.

Garprozess unterbrechen

Sie können den Garprozess jederzeit unterbrechen, z. B. um den Bräunungsgrad zu überprüfen.

- Drücken Sie die Taste Start/Stopp **⏻ 29**.
 - Das Tastensymbol **⏻ 29** blinkt.
 - Das Symbol Lüfter **✪ 22** blinkt.
 - Das Programmsymbol **31** blinkt.
 - Der Ventilator stoppt.
- Drücken Sie die Taste Start/Stopp **⏻ 29** erneut, um den Garprozess fortzuführen.

Ende des Garprozesses





- Wenn das Programm bis zum Ende durchgelaufen ist, ertönt ein akustisches Signal. Im Display erscheint *END*.
- Sie benötigen einen Teller oder eine Schüssel (ggf. vorgewärmt).
- Um das Gerät vom Netz zu trennen, ziehen Sie nach Gebrauch den Netzstecker **9**.





1. Öffnen Sie den Deckel **3**.
2. Geben Sie die Speisen auf den vorbereiteten Teller / in die vorbereitete Schüssel.

3. Ziehen Sie die Fettauffangschale **17** heraus und entsorgen das aufgefangene Öl.
4. Lassen Sie das Gerät und das Zubehör abkühlen, bevor Sie dieses reinigen.

Weitere Informationen z. B. zum Grillen mit Unterhitze und der Verwendung des Bratenthermometers finden Sie in der Online-Anleitung.

Gartabelle

Lebensmittel	Tipps	Menge (ca.)	Zeit* (Minuten)	Temperatur*
Pommes frites ^{2,3} (Tiefkühlware, vorfrittiert)	- Programm  - Frittierereinsatz 8 verwenden	500 g ²	24	190 °C
		1000 g ³	35	190 °C
Pommes frites ³ (hausgemacht, dick)	- Programm  - 1/2 Esslöffel Öl untermischen - Frittierereinsatz 8 verwenden	1000 g	20 – 24	200 °C
Hähnchenkeulen ^{2,3} (frisch, ohne Knochen)	- Programm  - Frittierereinsatz 8 verwenden	1000 g	22 – 28	200 °C
Chicken-Nuggets (Tiefkühlware)	- Programm  - Frittierereinsatz 8 verwenden	900 g	18 – 22	200 °C
Fischstäbchen (Tiefkühlware)	- Programm  - Frittierereinsatz 8 verwenden	280 g	7 – 10	200 °C

Lebensmittel	Tipps	Menge (ca.)	Zeit* (Minuten)	Temperatur*
Zucchini ^{2,3}	<ul style="list-style-type: none"> - Programm  - Pfanne 1 verwenden - in Scheiben schneiden - 1 Esslöffel Öl auf die Pfanne geben - bei offenem Deckel garen 	650 g	17 – 20	200 °C
Kartoffelpuffer	<ul style="list-style-type: none"> - Programm  - Frittierereinsatz 8 verwenden 	900 g	20	180 °C
Chicken-Wings (Tiefkühlware)	<ul style="list-style-type: none"> - Programm  - Frittierereinsatz 8 verwenden 	1000 g	15 – 20	200 °C
Ribeye-Steaks	<ul style="list-style-type: none"> - Programm  - Grillplatte 14 verwenden - bei offenem Deckel braten - ggf. Bratenthermometer verwenden 	3 Steaks, ca. 3 cm dick	7 – 9	230 °C

* **Fett** gesetzte Angaben werden manuell eingestellt.

Die hochgestellten Ziffern ^{1,2,3} bedeuten:

¹: Nach der Hälfte der Garzeit schütteln oder wenden.

²: Nach 1/3 und 2/3 der Garzeit schütteln oder wenden.

³: Nach 1/4, 1/2 und 3/4 der Garzeit schütteln oder wenden.

Rezepte

Gemischte Pommes frites mit Kräuter-Mayonnaise

Zutaten für 4 Portionen

Zutaten für die Mayonnaise

- 1 Eigelb
- 1 Teelöffel Senf
- 125 ml Sonnenblumenöl
- 1 Teelöffel fein gehackte Petersilie
- 1 Teelöffel fein gehackter Kerbel
- 1 Esslöffel Zitronensaft
- Salz, Pfeffer

Zutaten für die Pommes frites

- 250 g Süßkartoffeln
- 250 g festkochende Kartoffeln
- 2 Esslöffel Sonnenblumenöl

Zubereitung

1. Geben Sie für die Kräuter-Mayonnaise Eigelb und Senf in einen hohen Becher und mixen diese Mischung mit einem Stabmixer durch.
2. Gießen Sie während des Mixens Öl in einem dünnen Strahl hinzu, bis eine cremige homogene Masse entsteht.
3. Geben Sie Kräuter hinzu und schmecken mit Salz, Pfeffer und Zitronensaft ab.
4. Schälen, waschen und tupfen Sie die Kartoffeln und Süßkartoffeln trocken.
5. Schneiden Sie Kartoffeln und Süßkartoffeln in etwa 1 cm dicke Stäbchen und vermischen diese in einer Schüssel mit dem Öl.
6. Wählen Sie das Programm  Pommes frites (190 °C/24 Minuten) und ändern die Garzeit auf 25 Minuten. Reduzieren Sie nach 15 Minuten die Temperatur auf 180 °C und schütteln die Pommes frites durch.
7. Salzen Sie die Pommes frites und servieren diese mit der Kräuter-Mayonnaise.

Steak Provenzalische Art

Zutaten für 4 Portionen

Zutaten

- 4 Rindersteaks (je 175 g)
- 2 Esslöffel Olivenöl
- 1 Teelöffel getrockneter Thymian
- 1 Teelöffel getrockneter Rosmarin
- 1 Teelöffel getrockneter Oregano
- ½ Teelöffel getrockneter Estragon
- Salz und Pfeffer

Zubereitung

1. Mischen Sie Kräuter, Salz, Pfeffer und Olivenöl und marinieren die Steaks darin.
2. Wählen Sie das Programm  Steaks (230 °C/10 Minuten).
3. Grillen Sie die Steaks, bis der gewünschte Gargrad erreicht ist.
4. Servieren Sie dazu Kräuterbaguette

Hähnchen Jamaikanische Art

Zutaten

- 1 ganzes Huhn (ca. 1,5 kg)
- 2 Esslöffel Sojasauce
- 2 Esslöffel Olivenöl
- Saft von 1 Zitrone
- 2 Knoblauchzehen
- 4 cm Ingwer, gerieben
- 2 Teelöffel Chiliflocken
- 1 Esslöffel Jerk Gewürzmischung

Zubereitung

1. Waschen Sie das Hähnchen und trocknen es ab.
2. Schälen Sie den Knoblauch und schneiden diesen klein.
3. Vermischen Sie für die Marinade Sojasauce, Olivenöl, Zitronensaft, Gewürzmischung, Knoblauch, Ingwer und Chiliflocken in einer Schüssel.
4. Reiben Sie das Hähnchen mit der Marinade ein und lassen es über Nacht im Kühlschrank marinieren.
5. Wählen Sie das Programm  Ganzes Hähnchen (200 °C/15 Minuten). Verwenden Sie das Bratenthermometer und

stellen eine Kerntemperatur von 80 °C ein.

- Servieren Sie zum Hühnchen einen Salat.

Zucchini-Auberginen-Spieße

Zutaten für 4 Portionen

Zutaten

- ½ Teelöffel Pfeffer
- ½ Teelöffel Piment
- ½ Teelöffel Koriander
- ½ Teelöffel getrockneter Thymian
- ½ Teelöffel getrockneter Oregano
- 1 Teelöffel Salz
- 50 ml Olivenöl
- 2 Auberginen
- 2 Zucchini
- 2 Zwiebeln
- Holzspieße

Zubereitung

- Vermischen Sie Kräuter, Gewürze und Öl in einer Schüssel.
- Schneiden Sie Zucchini und Auberginen in 2 cm dicke Scheiben schneiden und vierteln die Zwiebeln.
- Geben Sie das Gemüse in die Gewürz-Öl-Mischung.
- Stecken Sie das Gemüse abwechselnd auf die Spieße.
- Wählen Sie das Programm 🍗 Ganzes Hähnchen (200 °C/15 Minuten). Wenden Sie die Spieße nach der Hälfte der Garzeit.

Schokotörtchen mit flüssigem Kern

Zutaten für 8 Törtchen

Zutaten

- 75 g dunkle Schokolade
- 3 Eier
- 75 g Butter
- 75 g Zucker
- 50 g Mehl

Zubereitung

- Hacken Sie die Schokolade und schmelzen diese im Wasserbad.
- Geben Sie Butter hinzu und lassen diese ebenfalls schmelzen.
- Schlagen Sie Eier und Zucker schaumig.
- Sieben Sie Mehl über die Masse und verrühren diese zu einem glatten Teig.
- Schokoladen-Butter-Mischung unterheben.
- Füllen Sie den Teig in Muffin-Förmchen und stellen diese in den Frittireinsatz **8**. Setzen Sie diesen in das vorgeheizte Gerät.
- Wählen Sie das Programm 🍪 Muffins (150 °C/20 Minuten). Ändern Sie die Temperatur auf 180 °C und die Garzeit auf 10 Minuten.
- Backen Sie die Schokotörtchen aus und genießen diese warm.

Reinigen



GEFAHR von Verbrennungen!

- ⊙ Lassen Sie das Gerät abkühlen, bevor Sie dieses bewegen oder reinigen.



GEFAHR durch Stromschlag!

- ⊙ Ziehen Sie den Netzstecker **9** aus der Steckdose, bevor Sie die Heißluftfritteuse **13** reinigen.
- ⊙ Die Heißluftfritteuse **13** darf nicht in Wasser getaucht werden.

WARNUNG vor Sachschäden!

- ⊗ Verwenden Sie keine scharfen oder kratzenden Reinigungsmittel.
- ⊗ Die Heizelemente **4** und **16** dürfen nicht feucht abgewischt werden.

HINWEIS: Bitte beachten Sie, dass sich nach dem Abtrocknen noch Wassertropfen in Hohlräumen befinden können. Lassen Sie alle Teile vollständig an der Luft trocknen.

Zusätzliche Informationen zur Reinigung und Pflege des Geräts und der Zubehörteile entnehmen Sie bitte der Online-Bedienungsanleitung.

Entsorgen

Dieses Produkt unterliegt der europäischen Richtlinie 2012/19/EU. Das Symbol der durchgestrichenen Abfalltonne auf Rädern bedeutet, dass das Produkt in der Europäischen Union einer getrennten Müllsammlung zugeführt werden muss. Dies gilt für das Produkt und alle mit diesem Symbol gekennzeichneten Zubehörteile. Gekennzeichnete Produkte dürfen nicht über den normalen Hausmüll entsorgt werden, sondern müssen an einer Annahmestelle für das Recycling von elektrischen und elektronischen Geräten abgegeben werden.



Dieses Recycling-Symbol markiert z. B. einen Gegenstand oder Materialteile als für die Rückgewinnung wertvoll. Recycling hilft, den Verbrauch von Rohstoffen zu reduzieren und die Umwelt zu entlasten. Informationen zur Entsorgung und der Lage des nächsten Recyclinghofes erhalten Sie z. B. bei Ihrer Stadtreinigung oder in den Gelben Seiten.



Verpackung

Wenn Sie die Verpackung entsorgen möchten, achten Sie auf die entsprechenden Umweltvorschriften in Ihrem Land.

Gerät entsorgen in Deutschland

In Deutschland sind Vertreiber von Elektro- und Elektronikgeräten sowie Vertreiber von Lebensmitteln zur Rücknahme verpflichtet. LIDL bietet Ihnen Rückgabemöglichkeiten direkt in den Filialen und Märkten an. Rückgabe und Entsorgung sind für Sie kostenfrei.

Beim Kauf eines Neugerätes haben Sie das Recht, ein entsprechendes Altgerät unentgeltlich zurückzugeben.

Zusätzlich haben Sie die Möglichkeit, unabhängig vom Kauf eines Neugerätes, unentgeltlich (bis zu drei) Altgeräte abzugeben, die in keiner Abmessung größer als 25 cm sind.







Bitte löschen Sie vor der Rückgabe alle personenbezogenen Daten.

Bitte entnehmen Sie vor der Rückgabe Batterien oder Akkumulatoren, die nicht vom Altgerät umschlossen sind, sowie Lampen, die zerstörungsfrei entnommen werden können und führen diese einer separaten Sammlung zu.

Problemlösungen

Sollte Ihr Gerät einmal nicht wie gewünscht funktionieren, lesen Sie das entsprechende Kapitel in der Online-Bedienungsanleitung.

Verwendete Symbole

	Gepürfte Sicherheit: Geräte müssen den allgemein anerkannten Regeln der Technik genügen und gehen mit dem Produktsicherheitsgesetz (ProdSG) konform. Gilt nicht für die Schweiz.
	Mit der CE-Kennzeichnung erklärt die HOYER Handel GmbH die EU-Konformität.
	Dieses Symbol erinnert daran, die Verpackung umweltfreundlich zu entsorgen.
	Mit dem Recyclingsymbol (3 Pfeile) sind wiederverwertbare Materialien gekennzeichnet. Das Material kann durch die Recycling-Nummer in der Mitte (hier: 21) und/oder ein Kürzel (hier: PAP) spezifiziert werden.
	Wechselspannung
	Das Symbol kennzeichnet Teile, die in der Spülmaschine gereinigt werden können.

Technische Änderungen vorbehalten.

Service-Center

Im Servicefall kontaktieren Sie bitte unser Service Center:

DE Service Deutschland
Tel.: 0800 5435 111
E-Mail: hoyer@lidl.de

AT Service Österreich
Tel.: 0800 447 744
E-Mail: hoyer@lidl.at

CH Service Schweiz
Tel.: 0800 56 44 33
E-Mail: hoyer@lidl.ch

IAN: 460241_2401