



## ELECTRIC STOVE SEK 2000 B2

(FR) (BE)

### CHEMINÉE ÉLECTRIQUE

Instructions d'utilisation et consignes de sécurité

⚠ Ce produit ne peut être utilisé que dans des locaux bien isolés ou de manière occasionnelle.

(DE) (AT) (CH)

### ELEKTRO-STANDKAMIN

Bedienungs- und Sicherheitshinweise

⚠ Dieses Produkt ist nur für gut isolierte Räume oder für den gelegentlichen Gebrauch geeignet.

(NL) (BE)

### VRIJSTAANDE ELEKTRISCHE HAARD

Bedienings- en veiligheidsinstructies

⚠ Dit product is uitsluitend geschikt voor goed geïsoleerde plaatsen of voor incidenteel gebruik.

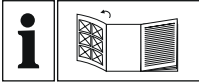

FR BE

Avant de lire le mode d'emploi, ouvrez la page contenant les illustrations et familiarisez-vous ensuite avec toutes les fonctions de l'appareil.

---

NL BE

Vouw vóór het lezen de pagina met de afbeeldingen open en maak u vertrouwd met alle functies van het apparaat.

---

DE AT CH











Klappen Sie vor dem Lesen die Seite mit den Abbildungen aus und machen Sie sich anschließend mit allen Funktionen des Gerätes vertraut.

FR/BE	Instructions d'utilisation et consignes de sécurité	Page	5
NL/BE	Bedienings- en veiligheidsinstructies	Pagina	17
DE/AT/CH	Bedienungs- und Sicherheitshinweise	Seite	29



<b>Légende des pictogrammes utilisés</b> .....	<b>Page 6</b>
<b>Introduction</b> .....	<b>Page 6</b>
Utilisation appropriée .....	Page 6
Équipement .....	Page 6
Contenu de la livraison .....	Page 6
Données techniques .....	Page 6
<b>Consignes de sécurité</b> .....	<b>Page 8</b>
Consignes générales .....	Page 8
Protection contre le choc électrique .....	Page 8
Protection contre le risque d'incendie .....	Page 9
Protection contre les blessures .....	Page 10
Pour la sécurité de votre enfant .....	Page 11
<b>Préparation en vue du montage</b> .....	<b>Page 12</b>
<b>Montage des pieds supports</b> .....	<b>Page 12</b>
<b>Mise en service</b> .....	<b>Page 13</b>
Opération sur l'appareil .....	Page 13
Protection anti-surchauffe .....	Page 14
<b>Maintenance et nettoyage</b> .....	<b>Page 14</b>
<b>Garantie de ROWI Germany GmbH</b> .....	<b>Page 14</b>
<b>Service</b> .....	<b>Page 15</b>
<b>Mise au rebut</b> .....	<b>Page 16</b>

## Légende des pictogrammes utilisés :

	Lisez le mode d'emploi !		<b>Avertissement !</b> Afin d'éviter une surchauffe de l'appareil, ce dernier ne doit pas être recouvert !
	Respectez la mise en garde et les consignes de sécurité !		Ne doit être utilisé qu'en intérieur !
	<b>Avertissement !</b> Danger de choc électrique !		Ne jetez pas le produit dans les ordures ménagères, mais rapportez-le à un point de collecte local pour que les matériaux soient recyclés !
	<b>Avertissement !</b> Risque d'incendie !		L'emballage est fait de matériaux écologiques !
	Mise en garde contre les surfaces chaudes !		Respecter l'étiquetage des matériaux d'emballage lors du tri des déchets !

## CHEMINÉE ÉLECTRIQUE SEK 2000 B2

### ● Introduction

Nous vous félicitons pour l'achat de votre nouvel appareil. Vous avez ainsi fait le choix d'un produit de qualité. Le mode d'emploi fait partie intégrante de ce produit. Il contient des indications importantes concernant la sécurité, l'utilisation et la mise au rebut du produit. Familiarisez-vous avec toutes les recommandations d'utilisation et de sécurité avant d'utiliser le produit. Utilisez le produit uniquement selon la description faite et pour les applications indiquées. Si vous transmettez le produit à un tiers, joignez-y tous les documents le concernant.

### ● Utilisation appropriée

Cet appareil est uniquement destiné au chauffage de locaux fermés et secs en intersaison. L'appareil n'est pas prévu pour être utilisé dans des pièces dans lesquelles règnent certaines conditions comme une atmosphère corrosive ou explosive (poussière, vapeur ou gaz). N'utilisez pas l'appareil à l'extérieur. Toute autre utilisation ou modification de l'appareil sera considérée comme inappropriée et entraînera des risques d'accident. Nous déclinons toute responsabilité pour des dommages résultant d'une utilisation inappropriée. L'appareil n'est conçu que pour un usage privé.

### ● Équipement

- 1 Cheminée électrique
- 2 Panneau de commande
- 3 Régulateur de température
- 4 Vis M4 x 15 mm
- 5 Pieds supports
- 6 Grille d'aération

### ● Contenu de la livraison

- 1 Cheminée électrique
- 1 Mode d'emploi
- 4 Pieds supports
- 12 Vis

### ● Données techniques

- Tension nominale : 220-240 V~, 50 Hz
- Puissance nominale : 1750 W - 1950 W
- Classe de protection : I
- Conditions environnementales : 0 °C à +35 °C
- Dimensions de l'appareil : env. 380 x 510 x 230 mm (L x H x P)
- Puissance de chauffage :
- Niveau de chauffage 1 : 950 W
- Niveau de chauffage 2 : 1950 W

## Exigences d'informations applicables aux dispositifs de chauffage décentralisés électriques

Référence du modèle : SEK 2000 B2

Caractéristique	Symbole	Valeur	Unité
-----------------	---------	--------	-------

### Puissance thermique

Puissance thermique nominale	$P_{nom}$	1,9	kW
------------------------------	-----------	-----	----

Puissance thermique minimale (indicative)	$P_{min}$	0,9	kW
-------------------------------------------	-----------	-----	----

Puissance thermique maximale continue	$P_{max,c}$	1,9	kW
---------------------------------------	-------------	-----	----

### Consommation d'électricité auxiliaire

À la puissance thermique nominale	$e_{max}$	1,862	kW
-----------------------------------	-----------	-------	----

À la puissance thermique minimale	$e_{min}$	0,956	kW
-----------------------------------	-----------	-------	----

En mode veille	$e_{SB}$	N/A	kW
----------------	----------	-----	----

Caractéristique	Unité
-----------------	-------

### Type d'apport de chaleur, pour les dispositifs de chauffage décentralisés électriques à accumulation uniquement (sélectionner un seul type)

contrôle thermique manuel de la charge avec thermostat intégré [non]

contrôle thermique manuel de la charge avec réception d'informations sur la température de la pièce et/ou extérieure [non]

contrôle thermique électronique de la charge avec réception d'informations sur la température de la pièce et/ou extérieure [non]

puissance thermique réglable par ventilateur [non]

### Type de contrôle de la puissance thermique/ de la température de la pièce (sélectionner un seul type)

contrôle de la puissance thermique à un palier, pas de contrôle de la température de la pièce [non]

contrôle à deux ou plusieurs paliers manuels, pas de contrôle de la température de la pièce [non]

contrôle de la température de la pièce avec thermostat mécanique [oui]

contrôle électronique de la température de la pièce [non]

contrôle électronique de la température de la pièce et programmeur journalier [non]

contrôle électronique de la température de la pièce et programmeur hebdomadaire [non]

### Autres options de contrôle (sélectionner une ou plusieurs options)

contrôle de la température de la pièce, avec détecteur de présence [non]

contrôle de la température de la pièce, avec détecteur de fenêtre ouverte [non]

option contrôle à distance [non]

contrôle adaptatif de l'activation [non]

limitation de la durée d'activation [non]

capteur à globe noir [non]

**ROWI** Germany GmbH  
Werner-von-Siemens-Str. 27  
76694 Forst  
(Allemagne)

## ● Consignes de sécurité



**Lisez toutes les recommandations et consignes de sécurité.**



**Un non-respect des recommandations et consignes de sécurité peut causer des blessures sérieuses et/ou des dommages matériels.**

CONSERVEZ TOUTES LES RECOMMANDATIONS ET CONSIGNES DE SÉCURITÉ POUR POUVOIR Y REVENIR ULTÉRIEUREMENT !

## ● Consignes générales

- **⚠ AVERTISSEMENT !** Lisez attentivement ce mode d'emploi avant utilisation. Il fait partie intégrante de l'appareil et doit être disponible à tout moment.
- **⚠ AVERTISSEMENT !** Utilisez l'appareil uniquement aux fins décrites.
- **⚠ AVERTISSEMENT !** Vérifiez que la tension secteur requise (voir la plaque signalétique de l'appareil) correspond à votre tension secteur.

- **⚠ AVERTISSEMENT !** En cas de dysfonctionnement, l'appareil ne peut être réparé que par notre centre de service après-vente.
- **⚠ AVERTISSEMENT !** L'appareil ne doit être installé que sur une surface solide, plane, sèche et non combustible.
- **⚠ AVERTISSEMENT !** Veillez à ce que la prise de courant soit facilement accessible, de manière à pouvoir tirer rapidement la prise mâle.

## ● Protection contre le choc électrique



**AVERTISSEMENT !**  
**Les consignes de sécurité suivantes ont pour but de vous protéger contre les chocs électriques.**

- Ne branchez l'appareil que sur une prise mise à la terre correctement installée.
- Si l'appareil est tombé au sol ou a été heurté violemment ou s'il est tombé dans l'eau, vous ne pouvez plus l'utiliser. Dans ce cas, contactez notre centre de service après-vente.
- Si le câble d'alimentation de cet appareil est endommagé, il doit être remplacé par le fabricant ou par une personne également

- qualifiée pour éviter toute mise en danger.
- N'utilisez jamais l'appareil à proximité immédiate d'un évier, d'une baignoire, d'une douche ou d'une piscine, car des éclaboussures d'eau pourraient y pénétrer.
  - Ne laissez jamais d'eau ou d'autres liquides pénétrer dans l'appareil. Aussi :
    - ne l'utilisez jamais à l'extérieur,
    - ne posez jamais de récipients remplis de liquide, tels que des verres, des vases, etc. sur l'appareil,
    - n'utilisez jamais l'appareil dans un environnement humide tel qu'une salle de bain. Si du liquide pénètre dans l'appareil, débranchez-le immédiatement et faites-le réparer par du personnel qualifié.
  - N'essayez jamais d'atteindre l'intérieur de l'appareil avec vos doigts ou des objets à travers la grille de protection.
  - Ne touchez jamais l'appareil, le cordon d'alimentation ou la prise mâle avec des mains mouillées.
  - Débranchez toujours le câble d'alimentation de la fiche. Ne tirez jamais sur le câble lui-même.
- Veillez à ce que le câble d'alimentation ne soit ni plié, ni coincé.
  - Veillez à ce que le câble d'alimentation ne soit pas endommagé par des bords coupants.
  - Maintenez le câble d'alimentation éloigné des surfaces chaudes (par exemple une plaque de cuisson).
  - Si vous n'allez pas utiliser l'appareil pendant longtemps, débranchez-le de la prise. Ce n'est qu'après seulement que l'appareil est complètement hors tension.
  - L'utilisation de rallonges est interdite.
  - L'appareil ne doit pas être utilisé avec une minuterie externe ou un système de télécommande distinct, tel qu'une prise radiocommandée.
- **Protection contre le risque d'incendie**



**AVERTISSEMENT !** Étant donné que l'appareil fonctionne à des températures élevées, respectez les consignes de sécurité suivantes afin d'éviter tout risque d'incendie.



- Pendant le fonctionnement, aucun objet inflammable (des rideaux, du papier, etc.) ne doit se trouver à proximité immédiate de l'appareil.
- N'utilisez jamais l'appareil pour sécher des textiles ou tout autre objet, que ce soit au-dessus, devant ou sur l'appareil.
- Pour éviter toute surchauffe, l'appareil ne doit jamais être recouvert.
- Lors de l'installation de l'appareil, maintenez une distance minimale de 0,5 m par rapport aux autres appareils ou au mur.
- N'utilisez jamais l'appareil dans des atmosphères potentiellement explosives ou à proximité de gaz ou de liquides inflammables.
- Ne placez jamais l'appareil directement sous une prise murale, car la chaleur qui s'en dégage risquerait d'endommager l'installation électrique.
- Veillez à ce que l'air soit toujours libre d'entrer et de sortir. Sinon, cela risquerait d'entraîner une accumulation de chaleur dans l'appareil.
- Ne laissez jamais l'appareil fonctionner sans surveillance. Les dommages se manifestent presque toujours par des odeurs

intenses. Dans ce cas, débranchez immédiatement la prise mâle et faites vérifier l'appareil.

## ● Protection contre les blessures

-  **AVERTISSEMENT!** Suivez les consignes ci-dessous pour éviter les blessures.
- Veillez à ce que le cordon d'alimentation ne présente aucun risque de trébucher et que personne ne puisse se prendre les pieds dedans ou marcher dessus.
- Éloignez-vous suffisamment de l'appareil pour éviter que vos cheveux ou vos vêtements ne soient aspirés par le ventilateur.



**ATTENTION** Certaines parties du produit peuvent devenir très chaudes et provoquer des brûlures. Une prudence toute particulière devra être respectée en présence d'enfants ou de personnes vulnérables.

## ● Pour la sécurité de votre enfant

- **⚠ AVERTISSEMENT !** Souvent, les enfants ne peuvent pas évaluer correctement les dangers et peuvent donc se blesser. Aussi, veillez à ce que :
  - Ce produit ne soit utilisé que sous la surveillance d'un adulte afin d'empêcher les enfants de jouer avec l'appareil.
  - Veillez à ce que l'appareil soit toujours hors de portée des enfants.
  - Veillez à ce que le film d'emballage ne devienne pas un piège mortel pour les enfants. Les films d'emballage ne sont pas des jouets.
  - Cet appareil peut cependant être utilisé par des enfants à partir de 8 ans et par des personnes ayant des capacités physiques, sensorielles ou mentales réduites ou n'ayant pas d'expérience et/ou de connaissances suffisantes, s'ils sont surveillés ou s'ils ont été instruits pour utiliser l'appareil dans des conditions de sécurité appropriées et s'ils comprennent les risques qui en résultent. Les enfants ne doivent pas jouer avec l'appareil. Le nettoyage et l'entretien ne doivent pas être effectués par des enfants sans surveillance.
- Les enfants de moins de 3 ans doivent être tenus éloignés du produit sauf s'ils font l'objet d'une surveillance constante.
- Les enfants à partir de 3 ans et de moins de 8 ans ne peuvent allumer et éteindre l'appareil que s'ils sont surveillés ou s'ils ont été informés de la manière sûre de l'utiliser et qu'ils en comprennent les dangers, à condition que l'appareil soit dans une position d'utilisation normale.
- Les enfants à partir de 3 ans et de moins de 8 ans ne sont pas autorisés à brancher la prise mâle dans la prise, à régler l'appareil, à le nettoyer et/ou l'utilisateur n'est pas autorisé à réaliser lui-même la maintenance du produit.

## ● Préparation en vue du montage

- Retirez tous les emballages et toutes les sécurités de transport de l'appareil.
- Vérifiez que le contenu de la livraison est complet et n'est pas endommagé.

## ● Montage des pieds supports

- Après avoir entièrement déballé l'appareil, placez-le à l'envers sur une surface propre de manière à pouvoir voir l'intégralité de son fond (Fig. 1).



- Prenez ensuite un pied support [5] et insérez 3 vis [4] dans les trous (Fig. 2).



- Il y a 3 trous correspondants dans chaque coin de l'appareil. Prenez le pied support [5] avec les vis [4] et placez-le de manière congruente sur les trous correspondants.
- Une fois que les vis [4] sont dans les trous appropriés, serrez-les avec un tournevis (Fig. 3).



- Veuillez poursuivre avec les quatre pieds supports [5] jusqu'à ce que vous ayez tout assemblé.
- Maintenant, vous pouvez mettre l'appareil sur les pieds supports [5]. L'appareil est prêt pour la mise en service (Fig. 4).



## ● Mise en service

Cherchez un emplacement approprié pour l'appareil avant de le mettre en service.



Pour un fonctionnement sûr et sans défaut de l'appareil, l'endroit où il est installé doit satisfaire aux exigences suivantes :

- Le sol doit être solide, plan et horizontal.
- L'appareil doit se trouver à au moins un mètre de meubles, rideaux et autres objets facilement inflammables.
- Ne placez pas l'appareil dans un environnement chaud, mouillé ou très humide.
- Une prise de terre sécurisée par un disjoncteur FI doit se trouver à proximité.
- La prise doit être accessible pour pouvoir débrancher facilement le câble d'alimentation électrique en cas d'urgence.
- Aucune rallonge ne peut être utilisée.

- Branchez le câble de l'appareil dans la prise de terre.

**IMPORTANT !** Le câble doit rester à l'arrière de l'appareil et ne doit toucher aucun élément chaud.

## ● Opération sur l'appareil

- L'appareil est commandé via le panneau de commande [2] et le régulateur de température [3] sur le côté droit (Fig. 5).
- Le premier interrupteur portant le symbole [  ] peut être utilisé pour activer et désactiver l'effet de flamme. L'effet de flamme peut être utilisé avec et sans fonction de chauffage. Si vous appuyez sur l'interrupteur portant le symbole [  ], l'effet de flamme est désactivé. Poussez l'interrupteur vers la gauche [-] et activez-le.
- Pour un réchauffage léger, activez le premier niveau de chauffage avec le symbole [ I ] en appuyant sur le [-] et désactivez-le en appuyant sur le symbole [  ]. Veillez à ce que la fonction de chauffage ne puisse pas être utilisée sans effet de flamme.

- Pour une puissance de chauffage maximale, activez les niveaux de chauffage [ I ] et [ II ] à l'aide des interrupteurs Allumer/Éteindre. Le niveau de chauffage [ II ] ne fonctionne que si l'interrupteur de niveau de chauffage [ I ] est sur le symbole [-].
- La température dans les deux niveaux de chauffage peut être contrôlée via le régulateur de température [3] de [-] à [+]. Allumez maintenant l'appareil en tournant le régulateur de température [3] dans le sens des aiguilles d'une montre jusqu'à un clic audible. [-] représente la température la plus basse (à gauche) et [+] (à droite) la température la plus élevée.

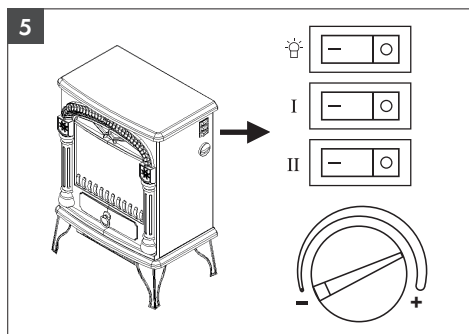

## REMARQUE !

Grâce au fonctionnement automatique, la commande d'air chaud (thermostat) maintient la température préprogrammée constante.

- Tournez tout d'abord le régulateur de température [3] vers la droite, vers la valeur maximale. Laissez l'interrupteur dans cette position jusqu'à ce que l'air de la pièce ait atteint la température désirée.

**REMARQUE !** La première utilisation peut donner lieu à un léger dégagement d'odeur pendant un court instant.

## ● Protection anti-surchauffe

Pour votre sécurité, cet appareil est doté d'une protection contre la surchauffe. Si la température à l'intérieur de l'appareil devient trop élevée, il s'éteint automatiquement :

1. Tirez la prise mâle.
2. Laissez l'appareil refroidir pendant au moins 20 minutes.
3. Vérifiez que les grilles d'aération  sont dégagées et nettoyez-les avec un chiffon doux et sec.
4. Redémarrez l'appareil. Ensuite, vous pouvez continuer à l'utiliser normalement.

Si aucune cause n'est trouvée et que le défaut persiste, faites réparer l'appareil ou mettez-le hors service.

## ● Maintenance et nettoyage

- **ATTENTION ! DANGER DE CHOC ÉLECTRIQUE !** Avant le nettoyage, débranchez la prise secteur et laissez toujours l'appareil refroidir complètement.
- Nettoyez l'extérieur de l'appareil avec un chiffon doux et sec. N'utilisez jamais de liquide, en particulier de liquide contenant de l'essence, et de détergent, car ils risqueraient d'endommager l'appareil.
- Débarrassez régulièrement les grilles d'aération  de la poussière et de la saleté à l'aide d'un aspirateur.

## ● Garantie de ROWI Germany GmbH

Chère cliente, cher client,

Cet appareil est garanti 3 ans à partir de la date d'achat. Si ce produit venait à présenter des vices, vous disposez de droits légaux face au vendeur de ce produit. Vos droits légaux ne sont pas restreints par notre garantie présentée ci-dessous.

### Conditions de garantie

La période de garantie débute à la date de l'achat. Veuillez bien conserver le ticket de caisse d'origine. Ce document servira de preuve d'achat.

Si dans un délai de trois ans suivant la date d'achat de ce produit, un vice de matériel ou de fabrication venait à apparaître, le produit sera réparé ou remplacé gratuitement par nos soins, selon notre choix. Cette prestation de garantie nécessite dans un délai de trois ans la présentation de l'appareil défectueux et du justificatif d'achat (ticket de caisse) ainsi que la description brève du vice et du moment de son apparition.

Si le vice est couvert par notre garantie, vous recevrez le produit réparé ou un nouveau produit en retour. Aucune nouvelle période de garantie ne débute avec la réparation ou l'échange du produit.

### Période de garantie et réclamation légale pour vices cachés

L'exercice de la garantie ne prolonge pas la période de garantie. Cette disposition s'applique également aux pièces remplacées ou réparées. Les dommages et vices éventuellement déjà présents à l'achat doivent être signalés immédiatement après le déballage. Toute réparation survenant après la période sous garantie fera l'objet d'une facturation.

### Étendue de la garantie

L'appareil a été fabriqué avec soin conformément à des directives de qualité strictes et consciencieusement contrôlé avant sa livraison.

La prestation de garantie est valable pour des vices de matériel et de fabrication. Cette garantie ne s'étend pas aux pièces du produit qui sont exposées à une usure normale et peuvent de ce fait être considérées comme pièces d'usure, ni aux détériorations de pièces fragiles, par ex. connecteur, accu, moules ou pièces en verre.

Cette garantie devient caduque si le produit est détérioré, utilisé ou entretenu de manière non conforme. Toutes les instructions listées dans le manuel d'utilisation doivent être exactement respectées pour une utilisation conforme du produit. Des buts d'utilisation et actions qui sont déconseillés dans le manuel d'utilisation, ou dont vous êtes avertis doivent également être évités.

Le produit est uniquement destiné à un usage privé et ne convient pas à un usage professionnel. La garantie est annulée en cas d'entretien incorrect et inapproprié, d'usage de la force et en cas d'intervention non réalisé par notre centre de service après-vente agréé.

### Procédure en cas de garantie

Afin de garantir un traitement rapide de votre demande, veuillez suivre les indications suivantes :

- Veuillez avoir à portée de main pour toutes questions le ticket de caisse et la référence article (IAN 338202\_2001) en tant que justificatif de votre achat.
- Vous trouverez la référence sur la plaque signalétique, une gravure, sur la page de garde de votre manuel d'utilisation (en bas à gauche) ou sous forme d'autocollant au dos ou sur le dessous.
- Si des erreurs de fonctionnement ou d'autres vices venaient à apparaître, veuillez d'abord contacter le département service clientèle cité ci-dessous par téléphone ou par e-mail.
- Vous pouvez ensuite retourner un produit enregistré comme étant défectueux en joignant le ticket de caisse et en indiquant en quoi consiste le vice et quand il est survenu, sans devoir l'affranchir à l'adresse de service après-vente communiquée.



**CONSEIL :** Sur [www.lidl-service.com](http://www.lidl-service.com), vous pouvez télécharger ce manuel ainsi que beaucoup d'autres, des vidéos produit et logiciels. Avec ce code QR, vous pouvez accéder directement à la page de service Lidl ([www.lidl-service.com](http://www.lidl-service.com)) et ouvrir votre manuel d'utilisation en saisissant le numéro d'article (IAN 338202\_2001).

### ● Service

Si vous rencontrez des problèmes lors du fonctionnement de votre produit ROWI Germany, veuillez procéder comme suit :

#### Prise de contact

Vous pouvez contacter l'équipe du service après-vente de ROWI Germany à l'adresse suivante :

#### ROWI Germany GmbH

Werner-von-Siemens-Str. 27  
76694 Forst, Allemagne  
[lidl-services@rowi-group.com](mailto:lidl-services@rowi-group.com)  
Service-Hotline : +800 7694 7694  
(appel gratuit sur la ligne fixe)

**IAN 338202\_2001**

La plupart des problèmes peuvent déjà être résolus grâce aux conseils techniques compétents de notre équipe de service après-vente.

## ● Mise au rebut



L'emballage est réalisé en matériaux respectueux de l'environnement pouvant être mis au rebut dans les points de recyclage locaux.



Veillez noter l'étiquetage des matériaux d'emballage lors du tri des déchets, celui-ci est caractérisé par des abréviations et des chiffres avec la signification suivante : 1-7 : matières plastiques/20-22 : papier et carton/80-98 : matériaux composites.



Ne mettez pas le produit au rebut dans les ordures ménagères, mais rapportez-le à un point de collecte local pour que les matériaux soient recyclés ! Pour plus d'informations sur l'élimination de l'appareil usagé, contactez les autorités locales ou municipales.

<b>Legende van de gebruikte pictogrammen</b> .....	<b>Pagina 18</b>
<b>Inleiding</b> .....	<b>Pagina 18</b>
Reglementair gebruik .....	Pagina 18
Uitrusting .....	Pagina 18
Leveringsomvang .....	Pagina 18
Technische gegevens .....	Pagina 19
<b>Veiligheidsinstructies</b> .....	<b>Pagina 20</b>
Algemene instructies .....	Pagina 20
Gevaar op elektrische shock .....	Pagina 20
Beveiliging tegen brandgevaar .....	Pagina 21
Beveiliging tegen letsels .....	Pagina 22
Ter bescherming van uw kind .....	Pagina 22
<b>Vorbereiding voor de montage</b> .....	<b>Pagina 23</b>
<b>Montage van de standpoten</b> .....	<b>Pagina 23</b>
<b>Ingebruikname</b> .....	<b>Pagina 24</b>
Bediening aan het apparaat .....	Pagina 24
Oververhittingsbescherming .....	Pagina 25
<b>Onderhoud en reiniging</b> .....	<b>Pagina 25</b>
<b>Garantie van ROWI Germany GmbH</b> .....	<b>Pagina 26</b>
<b>Service</b> .....	<b>Pagina 27</b>
<b>Afvalverwijdering</b> .....	<b>Pagina 27</b>



Legende van de gebruikte pictogrammen:			
	Bedieningshandleiding lezen!		<b>Waarschuwing!</b> Om een oververhitting van het apparaat te vermijden mag het apparaat niet worden afgedekt!
	Waarschuwings- en veiligheidsinstructies in acht nemen!		Enkel voor gebruik binnen!
	<b>Waarschuwing!</b> Gevaar op elektrische shock!		Verwijder het product niet via het huisvuil, maar via gemeentelijke inzamelpunten voor recycling!
	<b>Waarschuwing!</b> Brandgevaar!		De verpakking bestaat uit milieuvriendelijke materialen!
	Waarschuwing voor warme oppervlakken!		Let op de aanduiding van de verpakkingsmaterialen bij het scheiden van het afval!

## VRIJSTAANDE ELEKTRISCHE HAARD SEK 2000 B2

### ● Inleiding

Proficiat met de aankoop van uw nieuwe apparaat. U hebt gekozen voor een hoogwaardig product. De bedieningshandleiding maakt onderdeel uit van dit product. Ze bevat belangrijke aanwijzingen omtrent veiligheid, gebruik en afvalverwijdering. Zorg dat u voor het gebruik van het product vertrouwd bent met alle bedienings- en veiligheidsinstructies. Gebruik het product uitsluitend zoals beschreven en voor de vermelde toepassingen. Overhandig alle documenten bij het doorgeven van het product aan derden.

### ● Reglementair gebruik

Dit apparaat is enkel bestemd voor het verwarmen, tijdens de overgangperiode, van gesloten en droge ruimtes. Het apparaat is niet voorzien voor het gebruik in ruimtes waarin bijzondere voorwaarden overheersen, zoals bijv. corrosieve of ontplofbare atmosfeer (stof, damp of gas). Gebruik het apparaat nooit in open lucht. Elk ander gebruik of wijziging van het apparaat geldt als niet reglementair en houdt ernstige gevaren in op ongevallen. Voor schade ontstaan uit onreglementair gebruik zijn we niet aansprakelijk. Het apparaat is enkel bestemd voor privaat gebruik.

### ● Uitrusting

- 1 Staande haard
- 2 Bedieningspaneel
- 3 Temperatuurregeling
- 4 Schroeven M4 x 1,5 mm
- 5 Standpoten
- 6 Ventilatierooster

### ● Leveringsomvang

- 1 Vrijstaande elektrische haard
- 1 Bedieningshandleiding
- 4 Standpoten
- 12 Schroeven

## ● Technische gegevens

Bemetingsspanning:	220-240 V~, 50 Hz
Bemetingsoptname:	1750 W - 1950 W
Veiligheidsklasse:	I
Omgevingsvoorwaarden:	0 °C tot +35 °C
Afmetingen	
van het apparaat:	ca. 380 x 510 x 230 mm (B x H x D)
Verwarmingsvermogen:	
Verwarmingsniveau 1:	950 W
Verwarmingsniveau 2:	1950 W

### Informatie-eisen voor elektrische toestellen voor lokale ruimteverwarming

Modelaanduiding: SEK 2000 B2

Item	Symbool	Waarde	Eenheid
------	---------	--------	---------

#### Warmteafgifte

Nominale warmteafgifte	$P_{nom}$	1,9	kW
Minimale warmteafgifte (indicatief)	$P_{min}$	0,9	kW
Maximale continue warmteafgifte	$P_{max,c}$	1,9	kW

#### Aanvullend elektriciteitsverbruik

Bij nominale warmteafgifte	$e_{l,max}$	1,862	kW
Bij minimale warmteafgifte	$e_{l,min}$	0,956	kW
In stand-bymodus	$e_{l,SB}$	N/A	kW

Item	Eenheid
------	---------

### Type warmte-input, uitsluitend voor elektrische warmteopslagtoestellen (selecteer één)

Handmatige sturing van de warmteopslag, met geïntegreerde thermostaat [nee]

Handmatige sturing van de warmteopslag, met kamer- en/of buitentemperatuurfeedback [nee]

Elektronische sturing van de warmteopslag, met kamer- en/of buitentemperatuurfeedback [nee]

Door een ventilator bijgestane warmteafgifte [nee]

### Type warmteafgifte/sturing kamertemperatuur (selecteer één)

Eentrapswarmteafgifte, geen sturing van de kamertemperatuur [nee]

Twee of meer handmatig in te stellen trappen, geen sturing van de kamertemperatuur [nee]

Met mechanische sturing van de kamertemperatuur door thermostaat [ja]

Met elektronische sturing van de kamertemperatuur [nee]

Elektronische sturing van de kamertemperatuur plus dag-tijdschakelaar [nee]

Elektronische sturing van de kamertemperatuur plus week-tijdschakelaar [nee]

### Andere sturingsopties (meerdere selecties mogelijk)

Sturing van de kamertemperatuur, met aanwezigheidsdetectie [nee]

Sturing van de kamertemperatuur, met openraamdetectie [nee]

Met de optie van afstandsbediening [nee]

Met adaptieve sturing van de start [nee]

Met beperking van de werkingstijd [nee]

Met black-bulbsensor [nee]

**ROWI** Germany GmbH  
Werner-von-Siemens-Str. 27  
76694 Forst  
(Duitsland)

## ● Veiligheidsinstructies



**Lees alle veiligheidsinstructies en aanwijzingen.**



**Verzuim tegen het naleven van de veiligheidsinstructies en aanwijzingen kunnen ernstige letsels en/of materiële schade veroorzaken.**

**BEWAAR ALLE VEILIGHEIDSTRUCTIES EN AANWIJZINGEN VOOR DE TOEKOMST!**

## ● Algemene instructies

- **⚠ WAARSCHUWING!** Lees voor het gebruik zorgvuldig deze bedieningshandleiding. Ze maakt deel uit van het apparaat en moet altijd beschikbaar zijn.
- **⚠ WAARSCHUWING!** Gebruik het apparaat alleen voor het beschreven gebruiksdoeleinde.
- **⚠ WAARSCHUWING!** Controleer of de vereiste netspanning (zie typeplaatje op het apparaat) met uw netspanning overeenkomt.
- **⚠ WAARSCHUWING!** Bij eventuele functiestoringen mag de instandhouding van het apparaat alleen door ons service-

center gebeuren.

- **⚠ WAARSCHUWING!** Het apparaat mag alleen op een stevige, effen, droge en nietbrandbare ondergrond worden geplaatst.
- **⚠ WAARSCHUWING!** Let erop dat de stekkerdoos goed toegankelijk is zodat u eventueel de netstekker snel kunt uittrekken.

## ● Gevaar op elektrische shock



**WAARSCHUWING! De volgende veiligheidsinstructies moeten u beschermen tegen een elektrische shock.**

- Sluit het apparaat alleen aan op een reglementair geïnstalleerde veiligheidscontactdoos.
- Als het apparaat op de grond gevallen is of een harde slag gekregen heeft of als het in het water zou gevallen zijn, mag u het niet verder gebruiken. Neem in dit geval contact op met ons service-centrum.
- Als de netaansluitkabel van dit apparaat beschadigd is, moet hij door de fabrikant of een dergelijke gekwalificeerde persoon worden vervangen om gevaren te vermijden.
- Gebruik het apparaat nooit in

- de onmiddellijke omgeving van een badkuip, een douche of een zwembad aangezien opspattend water in het apparaat kan geraken.
- In het apparaat mogen in geen geval water of andere vloeistoffen geraken. Daarom:
    - nooit in open lucht gebruiken,
    - nooit met vloeistof gevulde vaten zoals drinkglazen, vazen enz. op het apparaat plaatsen,
    - nooit in zeer vochtige omgeving zoals bijv. een badkamer gebruiken. Als er toch eens vloeistof in het apparaat geraakt, trek dan onmiddellijk de netstekker uit en laat het apparaat door gekwalificeerd deskundig personeel repareren.
  - Probeer nooit met vingers of voorwerpen door het veiligheidsrooster in het apparaat te grijpen.
  - Raak het apparaat, de netaansluitkabel of de netstekker nooit met vochtige handen aan.
  - Trek de netaansluitkabel steeds aan de stekker uit. Trek nooit aan de kabel zelf.
  - Let erop dat de netaansluitkabel niet geknikt of geklemd wordt.
  - Let erop dat de netaansluitkabel niet door scherpe randen beschadigd wordt.
  - Houd de netaansluitkabel uit de buurt van hete oppervlakken (bijv. fornuis).
  - Als u het apparaat gedurende langere tijd niet gebruikt, trekt u de stekker uit de stekkerdoos. Alleen dan is het apparaat volledig stroomloos.
  - Het gebruik van verlengsnoeren is verboden.
  - Het apparaat mag niet met een externe timer of een apart afstandssysteem zoals bijvoorbeeld een draadloze stekkerdoos worden bediend.
- **Beveiliging tegen brandgevaar**



**WAARSCHUWING!** Aangezien het apparaat op hoge temperaturen werkt, neemt u de volgende veiligheidsinstructies in acht zodat er geen brand kan ontstaan.

- Tijdens de werking mogen zich geen brandbare voorwerpen (bijv. gordijnen, papier enz.) in onmiddellijke omgeving van het apparaat bevinden.
- Gebruik het apparaat nooit om textielen of andere dingen op, boven of voor het apparaat te drogen.
- Om een oververhitting te vermijden mag het apparaat nooit worden afgedekt.

- Behoud bij het opstellen van het apparaat rondom rond een minimumafstand van 0,5 m tot andere apparaten of de wand.
  - Gebruik het apparaat nooit in ontplofbare ruimtes of in de buurt van brandbare gasen of vloeistoffen.
  - Het apparaat mag nooit rechtstreeks onder een wandstekkerdoos worden opgesteld aangezien de ontstane hitte zou kunnen leiden tot schade aan de elektrische installatie.
  - Let er altijd op dat de lucht vrij kan in- en uitstromen. Anders kan het tot een opstapeling van hitte in het apparaat komen.
  - Laat het apparaat nooit zonder toezicht draaien. Schade kondigt zich bijna altijd aan met intensieve geurvorming. Trek in dit geval onmiddellijk de netstekker uit en laat het apparaat controleren.
- **Beveiliging tegen letsels**
    -  **WAARSCHUWING!** Let op volgende instructies om letsels te vermijden.
    - Let erop dat de netaansluitkabel nooit struikelgevaar vormt of dat er iemand in verstrikt kan raken of erop kan stappen.
- Houd voldoende afstand tot het apparaat zodat haren of kledingstukken niet door de ventilator in het apparaat worden gezogen.
- 

**VOORZICHTIG** Sommige onderdelen van het product kunnen zeer warm worden en brandwonden veroorzaken. Bijzondere voorzichtigheid is geboden als kinderen en personen aanwezig zijn die bescherming nodig hebben.
- **Ter bescherming van uw kind**
    -  **WAARSCHUWING!** Kinderen kunnen gevaren vaak niet juist inschatten en daardoor verwond raken. Let er daarom op:
      - Dit product mag alleen onder toezicht van volwassenen worden gebruikt om te verzekeren dat kinderen niet met het apparaat spelen.
      - Let er zorgvuldig op dat het apparaat zich altijd buiten het bereik van kinderen bevindt.
      - Let erop dat de verpakkingfolie geen dodelijk gevaar voor kinderen vormt. Verpakkingfolie is geen speelgoed.
      - Dit apparaat kan door kinderen vanaf 8 jaar en ouder, evenals

- door personen met verminderde fysieke, sensorische of mentale vaardigheden of gebrek aan ervaring en kennis worden gebruikt als deze onder toezicht staan of werden ingelicht over het veilig gebruik van het apparaat en de daaruit ontstane gevaren. Kinderen mogen niet spelen met het apparaat. Reiniging en gebruikersonderhoud mogen niet door kinderen zonder toezicht worden uitgevoerd.
- Kinderen jonger dan 3 jaar moeten buiten het bereik worden gehouden, hetzij ze voortdurend worden gecontroleerd.
  - Kinderen vanaf 3 jaar en jonger dan 8 jaar mogen het apparaat enkel in- en uitschakelen als ze onder toezicht staan of werden ingelicht over het veilig gebruik van het apparaat en de daaruit ontstane gevaren, verondersteld dat het apparaat in zijn normale gebruikspositie is geplaatst of geïnstalleerd.
  - Kinderen vanaf 3 jaar en jonger dan 8 jaar mogen de stekker niet in het stopcontact steken, het apparaat niet regelen, het apparaat niet reinigen en/of het onderhoud door de gebruiker niet uitvoeren.

## ● Vorbereiding voor de montage

- Verwijder alle verpakkingsmateriaal en alle transportbeveiligingen van het apparaat.
- Controleer de leveringsomvang op volledigheid en beschadigingen.

## ● Montage van de standpoten

- Nadat u het apparaat volledig hebt uitgepakt, plaatst u het omgekeerd op een schone ondergrond, zodat u de bodem volledig kunt zien (afb. 1).



- Neem nu een standpoot [5] en steek 3 schroeven [4] door de openingen (afb. 2).



- Er zijn 3 passende gaten in elke hoek van het apparaat. Neem nu de standpoot **5** met de schroeven **4** en plaats deze identiek op de overeenstemmende openingen.
- Als de schroeven **4** in de juiste openingen zijn, draait u deze met behulp van een schroeven-draaier vast (afb. 3).



- Ga met alle vier standpoten **5** zo te werk tot u ze allemaal hebt gemonteerd.
- Nu kunt u het apparaat op de standpoten **5** plaatsen. Het apparaat is gereed voor ingebruikname (afb. 4).



## ● Ingebruikname

Zoek een geschikte plek voor het apparaat alvorens het in werking te nemen.

Voor een veilige en storingsvrije werking van het apparaat moet de opstelplaats aan volgende voorwaarden voldoen:

- De bodem moet stevig, vlak en horizontaal zijn.
- Het apparaat moet minstens een meter van meubels, gordijnen en andere licht ontvlambare objecten verwijderd staan.
- Plaats het apparaat niet in een warme, natte of zeer vochtige omgeving.
- In de buurt moet een geaarde, door een FI-veiligheidsschakelaar beveiligde stekkerdoos beschikbaar zijn.
- De stekkerdoos moet gemakkelijk toegankelijk zijn zodat de netaansluitkabel bij nood kan worden uitgetrokken.
- Er mogen geen verlengsnoeren worden gebruikt.

- Steek nu de kabel van het apparaat in de geaarde stekkerdoos.

**BELANGRIJK!** De kabel moet aan de achterzijde van het apparaat blijven en mag geen hete elementen raken.

## ● Bediening aan het apparaat

- Het apparaat wordt via het bedieningspaneel **2** en de temperatuurregeling **3** aan de rechterzijde bediend (afb. 5).
- Met de eerste schakelaar met symbool [ ☀ ] kan het vlameffect worden in- en uitgeschakeld. Het vlameffect kan met en zonder verwarmfunctie worden gebruikt. Is de schakelaar op het symbool [ ○ ] ingedrukt dan is het vlameffect uitgeschakeld. Druk op de schakelaar naar links [-], activeer deze.
- Voor een geringe opwarming schakelt u de eerste verwarmfase met symbool [ 1 ] aan de schakelaar op symbool [-] in en bij symbool [ ○ ] uit. Let erop dat de verwarmfunctie niet zonder het vlameffect kan worden gebruikt.

- Voor het volledige verwarmvermogen schakelt u de verwarmfasen [ I ] en [ II ] met de aan-/uitschakelaar in. De verwarmfase [ II ] functioneert alleen als ook de schakelaar voor verwarmfase [ I ] op symbool [-] staat.
- De temperatuur binnen de beide verwarmniveaus kunt u via de temperatuurregeling [ 3 ] van [-] tot [+] sturen. Schakel nu het apparaat in door de temperatuurregeling [ 3 ] naar rechts te draaien tot het hoorbaar vastklikt. [-] stelt daarbij de laagste temperatuur (links) en [+] (rechts) de hoogste temperatuur voor.

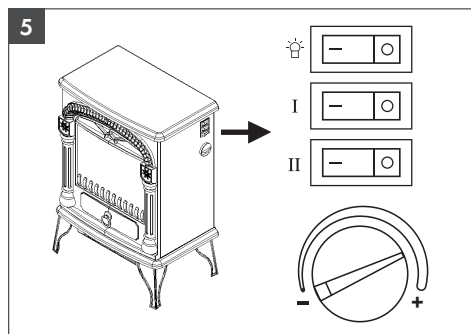

### INSTRUCTIE!

Dankzij de automatische werking houdt de heteluchtbesturing (thermostaat) de voorgeprogrammeerde temperatuur constant.

- Draai eerst de temperatuurregeling naar rechts in de richting van de maximale waarde. Laat de schakelaar in deze positie tot de kamerlucht de gewenste temperatuur bereikt heeft.

**INSTRUCTIE!** Tijdens het eerste gebruik kan er tijdelijk lichte geurvorming ontstaan.

## ● Oververhittingsbescherming

Voor uw veiligheid heeft dit apparaat een oververhittingsbescherming. Als de temperatuur in het apparaat te hoog wordt, schakelt het automatisch uit.

1. Trek de netstekker uit.
2. Laat het apparaat minstens 20 minuten afkoelen.
3. Controleer of de ventilatieroosters [ 6 ] vrij zijn en reinig deze met een zachte, droge doek.
4. Start het apparaat nu opnieuw. Daarna kunt u het normaal verder gebruiken.

Als er geen oorzaak kan worden vastgesteld en de storing blijft bestaan, laat u het apparaat repareren of stelt u het buiten werking.

## ● Onderhoud en reiniging

- **OPGELET! GEVAAR DOOR EEN ELEKTRISCHE SHOCK!** Trek voor de reiniging de netstekker uit de stekkerdoos en laat het apparaat altijd volledig afkoelen.
- Reinig het apparaat aan de buitenkant met een zachte, droge doek. Gebruik in geen geval vloeistoffen, in het bijzonder geen vloeistoffen die benzine bevatten, en geen reinigingsmiddelen aangezien deze het apparaat beschadigen.
- Bevrijd de ventilatieroosters [ 6 ] regelmatig van stof en vuil met behulp van een stofzuiger.



## ● **Garantie van ROWI Germany GmbH**

Geachte klant,

Op deze machine hebt u vanaf de aankoopdatum drie jaar garantie. In het geval van defecten aan dit product hebt u wettelijke rechten ten opzichte van de verkoper van het product. Deze wettelijke rechten worden niet beperkt door de onderstaande garantievoorwaarden.

### **Garantievoorwaarden**

De garantietermijn begint op de aankoopdatum. Berg de originele aankoopbewijs goed op. Dit document hebt u nodig als aankoopbewijs.

Wanneer binnen drie jaar na de aankoopdatum van dit product een materiaal- of fabricagefout optreedt zullen wij het product kosteloos naar eigen goeddunken repareren of vervangen. Deze garantie wordt uitsluitend verleend wanneer de defecte machine binnen de periode van drie jaar samen met het aankoopbewijs (kassabon) en een beknopte schriftelijk beschrijving van het defect en wanneer dit zich heeft voorgedaan wordt aangeboden. Als het defect wordt gedekt door onze garantie, ontvangt u het gerepareerde of een nieuw product terug. Een reparatie of vervanging van het product is niet het begin van een nieuwe garantieperiode.

### **Garantieperiode en wettelijke aansprakelijkheid voor defecten**

De garantieperiode wordt niet verlengd door de garantie. Dat geldt ook voor vervangen en gerepareerde onderdelen. Eventueel al bij de koop aanwezige schade en defecten moeten direct na het uitpakken van de machine worden gemeld. Na het verstrijken van de garantieperiode moeten alle voorkomende reparaties worden betaald.

### **Omvang van de garantie**

De machine werd zorgvuldig geproduceerd volgens strenge kwaliteitsnormen en voor de uitlevering grondig getest.

De garantie geldt voor materiaal- of fabricagefouten. Deze garantie dekt geen onderdelen van het product die onderhevig zijn aan normale slijtage, en daarom

kunnen worden beschouwd als slijtageonderdelen, of schade aan kwetsbare onderdelen, zoals schakelaars, zijn batterijen, bakvormen of onderdelen van glas.

Deze garantie vervalt wanneer het product beschadigd is, onjuist is gebruikt of werd gerepareerd. Neem voor een juist gebruik van het product alle instructies in de gebruiksaanwijzing nauwgezet in acht. Gebruiksdoelen en handelingen die in de gebruiksaanwijzing worden afgeraden of waarvoor wordt gewaarschuwd moeten absoluut worden voorkomen.

Het product is uitsluitend bedoeld voor huishoudelijk gebruik en niet voor commerciële toepassingen. De garantie vervalt bij misbruik en onoordeelkundige behandeling, bij het gebruik van geweld en na ingrepen die niet zijn uitgevoerd door door ons geautoriseerde servicebedrijven.

### **Afwikkeling het geval van garantie**

Om uw klacht zo snel mogelijk af te kunnen handelen verzoeken we de onderstaande instructies in acht te nemen:

- Houd bij alle vragen als bewijs van aankoop uw aankoopbewijs en het artikelnummer (IAN 338202\_2001) bij de hand.
- Het artikelnummer vindt u op het typeplaatje, als gravering, op het titelblad van de gebruiksaanwijzing (links onder) of als sticker op de rug- of onderzijde.
- Neem eerst telefonisch of via e-mail contact op met de hieronder vermelde service-afdeling wanneer de machine niet meer werkt of anderszins defecten vertoont.
- Een product waarvan is vastgesteld dat het defect is kunt u samen met het aankoopbewijs (kassabon) en een beknopte beschrijving van het defect en wanneer dit is opgetreden zonder portokosten toesturen aan het u meegedeelde service-adres.



**LET OP:** Op [www.lidl-service.com](http://www.lidl-service.com) kunt u deze en en vele andere handboeken, productvideo's en software downloaden. Met deze QR-code komt u rechtstreeks bij de pagina van Lidl-Service ([www.lidl-service.com](http://www.lidl-service.com)) en als u het artikel-nummer (IAN 338202\_2001) invoert, kunt u de gebruiksaanwijzing openen.

## ● Service

Mochten er zich bij het gebruik van uw ROWI Germany-product problemen voordoen, gaat u als volgt te werk:

### **Contact**

Het ROWI Germany Service-Team bereikt u op:

### **ROWI Germany GmbH**

Werner-von-Siemens-Str. 27

76694 Forst, Duitsland

[lidl-services@rowi-group.com](mailto:lidl-services@rowi-group.com)

Service-Hotline: +800 7694 7694

(gratis met vast netwerk)

**IAN 338202\_2001**

De meeste problemen kunnen al met een deskundig technisch advies door ons service-team worden opgelost.

## ● Afvalverwijdering



De verpakking bestaat uit milieuvriendelijke materialen, die u kunt verwijderen via de plaatselijke recyclingpunten.



Let bij het scheiden van het afval op de markeringen van de verpakkingsmaterialen, deze zijn gekenmerkt met afkortingen en nummers met de volgende betekenis: 1-7: Kunststof/ 20-22: Papier en karton/ 80-98: Composietmaterialen.



Verwijder het product niet bij het huisvuil, maar via gemeentelijke inzamelpunten voor recycling! Gemeentelijke instellingen kunnen u informeren omtrent de mogelijkheden voor de afvoer van afgedankte apparatuur.



<b>Legende der verwendeten Piktogramme</b> .....	<b>Seite 30</b>
<b>Einleitung</b> .....	<b>Seite 30</b>
Bestimmungsgemäße Verwendung .....	Seite 30
Ausstattung .....	Seite 30
Lieferumfang .....	Seite 30
Technische Daten .....	Seite 31
<b>Sicherheitshinweise</b> .....	<b>Seite 32</b>
Allgemeine Hinweise .....	Seite 32
Schutz vor elektrischem Schlag .....	Seite 32
Schutz vor Brandgefahr .....	Seite 34
Schutz vor Verletzungen .....	Seite 34
Zur Sicherheit Ihres Kindes .....	Seite 35
<b>Vorbereitung zur Montage</b> .....	<b>Seite 36</b>
<b>Montage der Standfüße</b> .....	<b>Seite 36</b>
<b>Inbetriebnahme</b> .....	<b>Seite 37</b>
Bedienung am Gerät .....	Seite 37
Überhitzungsschutz .....	Seite 38
<b>Wartung und Reinigung</b> .....	<b>Seite 38</b>
<b>Garantie der ROWI Germany GmbH</b> .....	<b>Seite 38</b>
<b>Service</b> .....	<b>Seite 39</b>
<b>Entsorgung</b> .....	<b>Seite 40</b>

Legende der verwendeten Piktogramme:			
	Bedienungsanleitung lesen!		<b>Warnung!</b> Um eine Überhitzung des Gerätes zu vermeiden, darf das Gerät nicht abgedeckt werden!
	Warn- und Sicherheitshinweise beachten!		Nur zur Verwendung im Innenbereich!
	<b>Warnung!</b> Gefahr von elektrischem Schlag!		Entsorgen Sie das Produkt nicht im Hausmüll, sondern über kommunale Sammelstellen zur stofflichen Verwertung!
	<b>Warnung!</b> Brandgefahr!		Die Verpackung besteht aus umweltfreundlichen Materialien!
	Warnung vor heißen Oberflächen!		Beachten Sie die Kennzeichnung der Verpackungsmaterialien bei der Abfalltrennung!

## ELEKTRO-STANDKAMIN SEK 2000 B2

### ● Einleitung

Wir beglückwünschen Sie zum Kauf Ihres neuen Gerätes. Sie haben sich damit für ein hochwertiges Produkt entschieden. Die Bedienungsanleitung ist Teil dieses Produkts. Sie enthält wichtige Hinweise für Sicherheit, Gebrauch und Entsorgung. Machen Sie sich vor der Benutzung des Produkts mit allen Bedien- und Sicherheitshinweisen vertraut. Benutzen Sie das Produkt nur wie beschrieben und für die angegebenen Einsatzbereiche. Händigen Sie alle Unterlagen bei Weitergabe des Produkts an Dritte mit aus.

### ● Bestimmungsgemäße Verwendung

Dieses Gerät ist nur zum Beheizen, während der Übergangszeit, von geschlossenen und trockenen Räumen bestimmt. Das Gerät ist nicht zur Verwendung in Räumen vorgesehen, in denen besondere Bedingungen vorherrschen, wie z. B. korrosive oder explosionsfähige Atmosphäre (Staub, Dampf oder Gas). Verwenden Sie das Gerät nicht im Freien. Jede andere Verwendung oder Veränderung des Gerätes gilt als nicht bestimmungsgemäß und birgt erhebliche Unfallgefahren.

Für aus bestimmungswidriger Verwendung entstandene Schäden übernehmen wir keine Haftung. Das Gerät ist nur für den privaten Einsatz bestimmt.

### ● Ausstattung

- |   |                      |
|---|----------------------|
| 1 | Standkamin           |
| 2 | Bedienpanel          |
| 3 | Temperaturregler     |
| 4 | Schrauben M4 x 15 mm |
| 5 | Standfüße            |
| 6 | Lüftungsgitter       |

### ● Lieferumfang

- 1 Elektro-Standkamin
- 1 Bedienungsanleitung
- 4 Standfüße
- 12 Schrauben

## ● Technische Daten

Bemessungsspannung:	220-240 V~, 50 Hz
Bemessungsaufnahme:	1750 W - 1950 W
Schutzklasse:	I
Umgebungsbedingungen:	0 °C bis +35 °C
Abmessungen des Gerätes:	ca. 380 x 510 x 230 mm (B x H x T)
Heizleistung:	
Heizstufe 1:	950 W
Heizstufe 2:	1950 W

### Erforderliche Angaben zu elektrischen Einzelraumheizgeräten

Modellkennung: SEK 2000 B2

Angabe	Symbol	Wert	Einheit
--------	--------	------	---------

#### Wärmeleistung

Nennwärmeleistung	$P_{nom}$	1,9	kW
Mindestwärmeleistung (Richtwert)	$P_{min}$	0,9	kW
Maximale kontinuierliche Wärmeleistung	$P_{max,c}$	1,9	kW

#### Hilfsstromverbrauch

Bei Nennwärmeleistung	$e_{max}$	1,862	kW
Bei Mindestwärmeleistung	$e_{min}$	0,956	kW
Im Bereitschaftszustand	$e_{sb}$	N/A	kW

Angabe	Einheit
--------	---------

### Nur bei elektrischen Speicher-Einzelraumheizgeräten: Art der Regelung der Wärmezufuhr (bitte eine Möglichkeit auswählen)

manuelle Regelung der Wärmezufuhr mit integriertem Thermostat [nein]

manuelle Regelung der Wärmezufuhr mit Rückmeldung der Raum- und/oder Außentemperatur [nein]

elektronische Regelung der Wärmezufuhr mit Rückmeldung der Raum- und/oder Außentemperatur [nein]

Wärmeabgabe mit Gebläseunterstützung [nein]

### Art der Wärmeleistung/Raumtemperaturkontrolle (bitte eine Möglichkeit auswählen)

einstufige Wärmeleistung, keine Raumtemperaturkontrolle [nein]

zwei oder mehr manuell einstellbare Stufen, keine Raumtemperaturkontrolle [nein]

Raumtemperaturkontrolle mit mechanischem Thermostat [ja]

mit elektronischer Raumtemperaturkontrolle [nein]

elektronische Raumtemperaturkontrolle und Tageszeitregelung [nein]

elektronische Raumtemperaturkontrolle und Wochentagsregelung [nein]

### Sonstige Regelungsoptionen (Mehrfachnennungen möglich)

Raumtemperaturkontrolle mit Präsenzerkennung [nein]

Raumtemperaturkontrolle mit Erkennung offener Fenster [nein]

mit Fernbedienungsoption [nein]

mit adaptiver Regelung des Heizbeginns [nein]

mit Betriebszeitbegrenzung [nein]

mit Schwarzkugelsensor [nein]

**ROWI** Germany GmbH  
Werner-von-Siemens-Str. 27  
76694 Forst  
(Deutschland)

## ● Sicherheitshinweise



**Lesen Sie alle Sicherheitshinweise und Anweisungen.**



**Versäumnisse bei der Einhaltung der Sicherheitshinweise und Anweisungen können schwere Verletzungen und/oder Sachschäden verursachen.**

BEWAHREN SIE ALLE SICHERHEITSHINWEISE UND ANWEISUNGEN FÜR DIE ZUKUNFT AUF!

### ● Allgemeine Hinweise

- **⚠️ WARNUNG!** Lesen Sie vor dem Gebrauch sorgfältig diese Bedienungsanleitung. Sie ist Bestandteil des Gerätes und muss jederzeit verfügbar sein.
- **⚠️ WARNUNG!** Verwenden Sie das Gerät nur für den beschriebenen Verwendungszweck.
- **⚠️ WARNUNG!** Überprüfen Sie, ob die erforderliche Netzspannung (siehe Typenschild am Gerät) mit Ihrer Netzspannung übereinstimmt.
- **⚠️ WARNUNG!** Bei eventuellen Funktionsstörungen darf die In-

standsetzung des Gerätes nur durch unser Service-Center erfolgen.

- **⚠️ WARNUNG!** Das Gerät darf ausschließlich auf einem festen, ebenen, trockenen und nicht brennbaren Untergrund aufgestellt werden.
- **⚠️ WARNUNG!** Achten Sie darauf, dass die Steckdose gut zugänglich ist, damit Sie eventuell den Netzstecker schnell ziehen können.

### ● Schutz vor elektrischem Schlag



**WARNUNG! Die folgenden Sicherheitshinweise sollen Sie vor einem elektrischen Schlag schützen.**

- Schließen Sie das Gerät nur an eine vorschriftsmäßig installierte Schutzkontaktsteckdose an.
- Sollte das Gerät zu Boden gefallen sein oder einen harten Schlag abbekommen haben, oder sollte es ins Wasser gefallen sein, dürfen Sie es nicht weiterbenutzen. Wenden Sie sich in diesem Fall an unser Service-Center.
- Wenn die Netzanschlussleitung dieses Gerätes beschädigt wird,

- muss sie durch den Hersteller oder eine ähnlich qualifizierte Person ersetzt werden, um Gefährdungen zu vermeiden.
- Benutzen Sie das Gerät niemals in unmittelbarer Nähe eines Spülbeckens, einer Badewanne, einer Dusche oder eines Schwimmbeckens, da Spritzwasser in das Gerät gelangen könnte.
  - In das Gerät dürfen keinesfalls Wasser oder andere Flüssigkeiten gelangen. Daher:
    - niemals im Freien einsetzen,
    - niemals mit Flüssigkeit gefüllte Gefäße, wie Trinkgläser, Vasen etc. auf das Gerät stellen,
    - niemals in sehr feuchter Umgebung wie z. B. einem Badezimmer einsetzen. Falls doch einmal Flüssigkeit in das Gerät gelangt, ziehen Sie sofort den Netzstecker und lassen das Gerät von qualifiziertem Fachpersonal reparieren.
  - Versuchen Sie niemals mit Fingern oder Gegenständen durch die Schutzgitter in das Innere des Gerätes zu fassen.
  - Fassen Sie das Gerät, die Netzanschlussleitung oder den Netzstecker niemals mit feuchten Händen an.
  - Ziehen Sie die Netzanschlussleitung stets am Stecker heraus. Ziehen Sie niemals am Kabel selber.
  - Achten Sie darauf, dass die Netzanschlussleitung nie geknickt oder gequetscht wird.
  - Achten Sie darauf, dass die Netzanschlussleitung nicht durch scharfe Kanten beschädigt wird.
  - Halten Sie die Netzanschlussleitung von heißen Flächen (z. B. Herdplatte) fern.
  - Wenn Sie das Gerät längere Zeit nicht benutzen, ziehen Sie den Stecker aus der Steckdose. Nur dann ist das Gerät völlig stromfrei.
  - Die Benutzung von Verlängerungskabeln ist untersagt.
  - Das Gerät darf nicht mit einer externen Zeitschaltuhr oder einem separaten Fernwirkssystem, wie zum Beispiel einer Funksteckdose, betrieben werden.



## ● Schutz vor Brandgefahr



**WARNUNG!** Da das Gerät mit hohen Temperaturen arbeitet, beachten Sie die folgenden Sicherheitshinweise, damit kein Brand entstehen kann.

- Während des Betriebes dürfen sich keine brennbaren Gegenstände (z. B. Vorhänge, Papier usw.) in unmittelbarer Umgebung des Gerätes befinden.
- Benutzen Sie das Gerät niemals dazu, Textilien oder andere Dinge auf, über oder vor dem Gerät zu trocknen.
- Um eine Überhitzung zu vermeiden, darf das Gerät niemals abgedeckt werden.
- Halten Sie beim Aufstellen des Gerätes ringherum einen Mindestabstand von 0,5 m zu anderen Geräten oder der Wand ein.
- Betreiben Sie das Gerät nie in explosionsgefährdeten Räumen oder in der Nähe von brennbaren Gasen oder Flüssigkeiten.
- Das Gerät darf niemals direkt unter einer Wandsteckdose aufgestellt werden, da die entstehende Hitze zu Schäden an der elektrischen Installation führen könnte.

- Achten Sie immer darauf, dass die Luft frei ein- und austreten kann. Ansonsten kann es zu einem Hitzestau in dem Gerät kommen.
- Lassen Sie das Gerät nie unbeaufsichtigt laufen. Schäden kündigen sich fast immer durch intensive Geruchsbildung an. Ziehen Sie in diesem Falle sofort den Netzstecker und lassen Sie das Gerät überprüfen.

## ● Schutz vor Verletzungen

-  **WARNUNG!** Beachten Sie folgende Hinweise, um Verletzungen zu vermeiden.
- Achten Sie darauf, dass die Netzanschlussleitung nie zur Stolperfalle wird oder sich jemand darin verfangen oder darauftreten kann.
- Halten Sie ausreichend Abstand von dem Gerät, damit nicht die Haare oder Kleidungsstücke vom Ventilator in das Gerät gesaugt werden.



**VORSICHT** Einige Teile des Produktes können sehr heiß werden und Verbrennungen verursachen. Besondere Vorsicht ist geboten, wenn Kinder und schutzbedürftige Personen anwesend sind.

## ● Zur Sicherheit Ihres Kindes

- **⚠️ WARNUNG!** Kinder können Gefahren oft nicht richtig einschätzen und sich dadurch Verletzungen zuziehen. Beachten Sie daher:
- Dieses Produkt darf nur unter Aufsicht von Erwachsenen verwendet werden, um sicherzustellen, dass Kinder nicht mit dem Gerät spielen.
- Achten Sie sorgfältig darauf, dass sich das Gerät immer außerhalb der Reichweite von Kindern befindet.
- Achten Sie darauf, dass die Verpackungsfolie nicht zur tödlichen Falle für Kinder wird. Verpackungsfolien sind kein Spielzeug.
- Dieses Gerät kann von Kindern ab 8 Jahren und darüber sowie von Personen mit verringerten physischen, sensorischen oder mentalen Fähigkeiten oder Mangel an Erfahrung und Wissen benutzt werden, wenn sie beaufsichtigt oder bezüglich des sicheren Gebrauchs des Gerätes unterwiesen wurden und die daraus resultierenden Gefahren verstehen. Kinder dürfen nicht mit dem Gerät spielen. Reinigung und Benutzer-Wartung dürfen nicht von Kindern ohne Beaufsichtigung durchgeführt werden.
- Kinder jünger als 3 Jahre sind fernzuhalten, es sei denn, sie werden ständig überwacht.
- Kinder ab 3 Jahren und jünger als 8 Jahre dürfen das Gerät nur ein- und ausschalten, wenn sie beaufsichtigt werden oder bezüglich des sicheren Gebrauchs des Gerätes unterwiesen wurden und die daraus resultierenden Gefahren verstanden haben, vorausgesetzt, dass das Gerät in seiner normalen Gebrauchslage platziert oder installiert ist.
- Kinder ab 3 Jahren und jünger als 8 Jahre dürfen nicht den Stecker in die Steckdose stecken, das Gerät nicht regulieren, das Gerät nicht reinigen und/oder nicht die Wartung durch den Benutzer durchführen.

## ● Vorbereitung zur Montage

- Entfernen Sie sämtliches Verpackungsmaterial und alle Transportsicherungen vom Gerät.
- Prüfen Sie den Lieferumfang auf Vollständigkeit und Beschädigungen.

## ● Montage der Standfüße

- Nachdem Sie das Gerät vollständig ausgepackt haben, stellen Sie es verkehrt herum auf eine saubere Unterlage, damit Sie den Boden vollständig sehen können (Abb. 1).



- Nehmen Sie nun einen Standfuß **5** und stecken 3 Schrauben **4** durch die Löcher (Abb. 2).



- In jeder Ecke des Gerätes befinden sich 3 passende Löcher. Nehmen Sie nun den Standfuß **5** mit den Schrauben **4** und setzen ihn deckungsgleich auf die übereinstimmenden Löcher.
- Wenn die Schrauben **4** in den richtigen Löchern sind, drehen Sie diese mit Hilfe eines Schraubenziehers fest (Abb. 3).



- Bitte verfahren Sie mit allen vier Standfüßen **5** so, bis Sie alle montiert haben.
- Nun können Sie das Gerät auf die Standfüße **5** stellen. Das Gerät ist bereit zur Inbetriebnahme (Abb. 4).



## ● Inbetriebnahme

Bitte suchen Sie sich eine geeignete Stelle für das Gerät, bevor Sie es in Betrieb nehmen.



Für einen sicheren und fehlerfreien Betrieb des Gerätes muss der Aufstellort folgende Voraussetzungen erfüllen:

- Der Boden muss fest, flach und waagrecht sein.
- Das Gerät sollte mindestens einen Meter von Möbeln, Vorhängen und anderen leicht entflammaren Objekten entfernt stehen.
- Stellen Sie das Gerät nicht in einer heißen, nassen oder sehr feuchten Umgebung auf.
- In der Nähe sollte eine geerdete, durch einen Fl-Schutzschalter abgesicherte Steckdose vorhanden sein.
- Die Steckdose muss leicht zugänglich sein, so dass die Netzanschlussleitung notfalls leicht abgezogen werden kann.
- Es dürfen keine Verlängerungskabel benutzt werden.

- Stecken Sie nun das Kabel des Gerätes in die geerdete Steckdose.

**WICHTIG!** Das Kabel muss auf der Rückseite des Geräts verbleiben und darf keine heißen Elemente berühren.

## ● Bedienung am Gerät

- Das Gerät wird über das Bedienpanel **2** und den Temperaturregler **3** auf der rechten Seite bedient (Abb. 5).
- Mit dem ersten Schalter mit Symbol [  ] kann der Flammeneffekt ein- und ausgeschaltet werden. Der Flammeneffekt kann mit und ohne Heizfunktion genutzt werden. Ist der Schalter auf das Symbol [  ] gedrückt ist der Flammeneffekt ausgeschaltet. Drücken Sie den Schalter nach links [ - ], aktivieren Sie ihn.
- Für eine geringe Erwärmung schalten Sie die erste Heizstufe mit Symbol [ I ] am Einschalter auf Symbol [ - ] an und bei Symbol [  ] aus. Beachten Sie, dass die Heizfunktion nicht ohne den Flammeneffekt verwendet werden kann.

- Für die volle Heizleistung schalten Sie die Heizstufen [ I ] und [ II ] mit den Ein-/Ausaltern ein. Die Heizstufe [ II ] funktioniert nur, wenn auch der Schalter für Heizstufe [ I ] auf Symbol [ - ] steht.
- Die Temperatur innerhalb der beiden Heizstufen können Sie über den Temperaturregler **3** von [ - ] bis [ + ] steuern. Schalten Sie nun das Gerät ein, indem Sie den Temperaturregler **3** im Uhrzeigersinn bis zu einem hörbaren Klicken drehen. [ - ] stellt dabei die geringste Temperatur (links) und [ + ] (rechts) die höchste Temperatur dar.

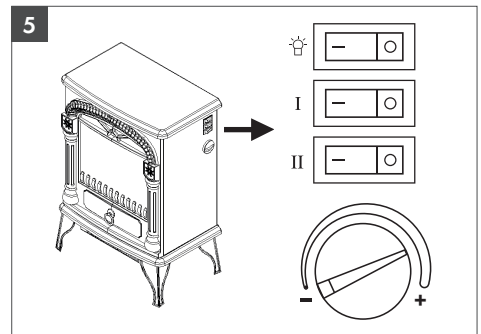

### **HINWEIS!**

Dank des automatischen Betriebs hält die Heißluftsteuerung (Thermostat) die vorprogrammierte Temperatur konstant.

- Drehen Sie zuerst den Temperaturregler **3** nach rechts in Richtung des Maximalwerts. Lassen Sie den Schalter in dieser Position, bis die Raumluft die gewünschte Temperatur erreicht hat.

**HINWEIS!** Beim Erstgebrauch kann es kurzzeitig zu leichter Geruchsbildung kommen.

## ● Überhitzungsschutz

Zu Ihrer Sicherheit besitzt dieses Gerät einen Überhitzungsschutz. Falls die Temperatur im Inneren des Gerätes zu hoch wird, schaltet es sich automatisch aus:

1. Ziehen Sie den Netzstecker.
2. Lassen Sie das Gerät mindestens 20 Minuten lang abkühlen.
3. Überprüfen Sie, ob die Lüftungsgitter  frei sind und reinigen Sie diese mit einem weichen, trockenen Tuch.
4. Starten Sie das Gerät nun erneut. Danach können Sie es normal weiterbetreiben.

Sollte keine Ursache feststellbar sein und der Fehler wiederholt auftreten, lassen Sie das Gerät reparieren oder nehmen es außer Betrieb.

## ● Wartung und Reinigung

- **VORSICHT! GEFAHR DURCH ELEKTRISCHEN SCHLAG!** Ziehen Sie vor der Reinigung den Netzstecker aus der Steckdose und lassen Sie das Gerät immer vollständig abkühlen.
- Reinigen Sie das Gerät äußerlich mit einem weichen, trockenen Tuch. Verwenden Sie in keinem Fall Flüssigkeiten, insbesondere benzinhaltige, und keine Reinigungsmittel, da diese das Gerät beschädigen.
- Befreien Sie die Lüftungsgitter  regelmäßig von Staub und Schmutz mithilfe eines Staubsaugers.

## ● Garantie der ROWI Germany GmbH

Sehr geehrte Kundin, sehr geehrter Kunde, Sie erhalten auf dieses Gerät 3 Jahre Garantie ab Kaufdatum. Im Falle von Mängeln dieses Produkts stehen Ihnen gegen den Verkäufer des Produkts gesetzliche Rechte zu. Diese gesetzlichen Rechte werden durch unsere im Folgenden dargestellte Garantie nicht eingeschränkt.

### **Garantiebedingungen**

Die Garantiefrist beginnt mit dem Kaufdatum. Bitte bewahren Sie den Original-Kassenbon gut auf. Diese Unterlage wird als Nachweis für den Kauf benötigt.

Tritt innerhalb von drei Jahren ab dem Kaufdatum dieses Produkts ein Material- oder Fabrikationsfehler auf, wird das Produkt von uns – nach unserer Wahl – für Sie kostenlos repariert oder ersetzt. Diese Garantieleistung setzt voraus, dass innerhalb der Drei-Jahres-Frist das defekte Gerät und der Kaufbeleg (Kassenbon) vorgelegt und schriftlich kurz beschrieben wird, worin der Mangel besteht und wann er aufgetreten ist.

Wenn der Defekt von unserer Garantie gedeckt ist, erhalten Sie das reparierte oder ein neues Produkt zurück. Mit Reparatur oder Austausch des Produkts beginnt kein neuer Garantiezeitraum.

### **Garantiezeit und gesetzliche Mängelansprüche**

Die Garantiezeit wird durch die Gewährleistung nicht verlängert. Dies gilt auch für ersetzte und reparierte Teile. Eventuell schon beim Kauf vorhandene Schäden und Mängel müssen sofort nach dem Auspacken gemeldet werden. Nach Ablauf der Garantiezeit anfallende Reparaturen sind kostenpflichtig.

### **Garantieumfang**

Das Gerät wurde nach strengen Qualitätsrichtlinien sorgfältig produziert und vor Auslieferung gewissenhaft geprüft.

Die Garantieleistung gilt für Material- oder Fabrikationsfehler. Diese Garantie erstreckt sich nicht auf Produktteile, die normaler Abnutzung ausgesetzt sind und daher als Verschleißteile angesehen werden

können oder für Beschädigungen an zerbrechlichen Teilen, z. B. Schalter, Akkus, Backformen oder Teile, die aus Glas gefertigt sind.

Diese Garantie verfällt, wenn das Produkt beschädigt, nicht sachgemäß benutzt oder gewartet wurde. Für eine sachgemäße Benutzung des Produkts sind alle in der Bedienungsanleitung aufgeführten Anweisungen genau einzuhalten. Verwendungszwecke und Handlungen, von denen in der Bedienungsanleitung abgeraten oder vor denen gewarnt wird, sind unbedingt zu vermeiden.

Das Produkt ist nur für den privaten und nicht für den gewerblichen Gebrauch bestimmt. Bei missbräuchlicher und unsachgemäßer Behandlung, Gewaltanwendung und bei Eingriffen, die nicht von unserer autorisierten Service-Niederlassung vorgenommen wurden, erlischt die Garantie.

### Abwicklung im Garantiefall

Um eine schnelle Bearbeitung Ihres Anliegens zu gewährleisten, folgen Sie bitte den folgenden Hinweisen:

- Bitte halten Sie für alle Anfragen den Kassenbon und die Artikelnummer (IAN 338202\_2001) als Nachweis für den Kauf bereit.
- Die Artikelnummer entnehmen Sie bitte dem Typenschild, einer Gravur, auf dem Titelblatt ihrer Anleitung (unten links) oder als Aufkleber auf der Rück- oder Unterseite.
- Sollten Funktionsfehler oder sonstige Mängel auftreten, kontaktieren Sie zunächst die nachfolgend benannte Serviceabteilung telefonisch oder per E-Mail.
- Ein als defekt erfasstes Produkt können Sie dann unter Beifügung des Kaufbelegs (Kassenbon) und der Angabe, worin der Mangel besteht und wann er aufgetreten ist, für Sie portofrei an die Ihnen mitgeteilte Service-Anschrift übersenden.



**HINWEIS:** Auf [www.lidl-service.com](http://www.lidl-service.com) können Sie dieses und viele weitere Handbücher, Produktvideos und Software herunterladen. Mit diesem QR-Code gelangen Sie direkt auf die Lidl-Service-Seite ([www.lidl-service.com](http://www.lidl-service.com)) und können mittels der Eingabe der Artikelnummer (IAN 338202\_2001) Ihre Bedienungsanleitung öffnen.

## ● Service

Sollten beim Betrieb Ihres ROWI Germany-Produktes Probleme auftreten, gehen Sie bitte wie folgt vor:

### Kontaktaufnahme

Das ROWI Germany Service-Team erreichen Sie unter:

#### ROWI Germany GmbH

Werner-von-Siemens-Str. 27  
76694 Forst, Deutschland  
[lidl-services@rowi-group.com](mailto:lidl-services@rowi-group.com)  
Service-Hotline: +800 7694 7694  
(kostenlos aus dem Festnetz)

**IAN 338202\_2001**

Die meisten Probleme können bereits im Rahmen der kompetenten, technischen Beratung unseres Service-Teams behoben werden.

## ● Entsorgung



Die Verpackung besteht aus umweltfreundlichen Materialien, die Sie über die örtlichen Recyclingstellen entsorgen können.



Beachten Sie die Kennzeichnung der Verpackungsmaterialien bei der Abfalltrennung, diese sind gekennzeichnet mit Abkürzungen und Nummern mit folgender Bedeutung: 1–7: Kunststoffe/20–22: Papier und Pappe/80–98: Verbundstoffe.



Entsorgen Sie das Produkt nicht im Hausmüll, sondern über kommunale Sammelstellen zur stofflichen Verwertung! Möglichkeiten zur Entsorgung des ausgedienten Gerätes erfahren Sie bei Ihrer Gemeinde- oder Stadtverwaltung.

**ROWI GERMANY GMBH**

WERNER-VON-SIEMENS-STR. 27

DE-76694 FORST

GERMANY

Version des informations · Stand van de informatie

Stand der Informationen: 06/2020

ID No.: SEK2000B2-062020-BE-NL-01

IAN 338202\_2001

BE

NL