



# KABELLOSE TÜRKLINGEL STKZ 1 A1

DE AT CH

## KABELLOSE TÜRKLINGEL

Bedienungs- und Sicherheitshinweise











# **KABELLOSE TÜRKLINGEL**

<b>Verwendete Warnhinweise und Symbole</b> .....	Seite 4
<b>Einleitung</b> .....	Seite 4
<b>Bestimmungsgemäßer Gebrauch</b> .....	Seite 4
<b>Lieferumfang</b> .....	Seite 5
<b>Sie benötigen</b> .....	Seite 5
<b>Sicherheitshinweise</b> .....	Seite 5
<b>Teilebeschreibung</b> .....	Seite 8
<b>Technische Daten</b> .....	Seite 9
<b>Vor der ersten Verwendung</b> .....	Seite 9
<b>Batterie einsetzen</b> .....	Seite 10
<b>Produkt und Mobilgerät koppeln</b> .....	Seite 11
<b>Produkt vom Mobilgerät entkoppeln</b> .....	Seite 12
<b>Einstellungen</b> .....	Seite 12
<b>Erweiterte Funktionen</b> .....	Seite 14
<b>Datenschutzrichtlinie</b> .....	Seite 15
<b>Antippen zum Ausführen / Automatisierung</b> .....	Seite 16
<b>Produkt manuell vom Netzwerk trennen</b> .....	Seite 16
<b>Montage</b> .....	Seite 17
<b>LED-Signale</b> .....	Seite 18
<b>Reinigung und Pflege</b> .....	Seite 19
<b>Fehlerbehebung</b> .....	Seite 19
<b>Entsorgung</b> .....	Seite 20
<b>Garantie</b> .....	Seite 21
<b>Vereinfachte EU-Konformitätserklärung</b> .....	Seite 22

## Verwendete Warnhinweise und Symbole

In der Bedienungsanleitung, der Kurzanleitung, den Sicherheitshinweisen und auf der Verpackung werden die folgenden Warnhinweise und Symbole verwendet:

	<p><b>GEFAHR!</b> Dieses Symbol mit dem Signalwort „Gefahr“ bezeichnet eine Gefährdung mit einem hohen Risikograd, die, wenn sie nicht vermieden wird, eine schwere Verletzung oder den Tod zur Folge hat.</p>		<p><b>HINWEIS:</b> Dieses Symbol mit dem Signalwort „Hinweis“ bietet weitere nützliche Informationen.</p>
	<p><b>WARNUNG!</b> Dieses Symbol mit dem Signalwort „Warnung“ bezeichnet eine Gefährdung mit einem mittleren Risikograd, die, wenn sie nicht vermieden wird, eine schwere Verletzung oder den Tod zur Folge haben kann.</p>		<p>Zigbee 3.0 Drahtlos-Technologie</p>
	<p><b>VORSICHT!</b> Dieses Symbol mit dem Signalwort „Vorsicht“ bezeichnet eine Gefährdung mit einem niedrigen Risikograd, die, wenn sie nicht vermieden wird, eine geringe oder mäßige Verletzung zur Folge haben kann.</p>		<p>Dieses Symbol bedeutet, dass vor der Verwendung des Produkts die Bedienungsanleitung zu beachten ist.</p>
	<p><b>ACHTUNG!</b> Dieses Symbol mit dem Signalwort „Achtung“ zeigt die Gefahr einer möglichen Sachbeschädigung an.</p>		<p>Gleichstrom / -spannung</p>

### ● Einleitung

Wir beglückwünschen Sie zum Kauf Ihres neuen Produkts. Sie haben sich damit für ein hochwertiges Produkt entschieden. Die Bedienungsanleitung ist Teil dieses Produkts. Sie enthält wichtige Hinweise für Sicherheit, Gebrauch und Entsorgung. Machen Sie sich vor der Benutzung des Produkts mit allen Bedien- und Sicherheitshinweisen vertraut. Benutzen Sie das Produkt nur wie beschrieben und für die angegebenen Einsatzbereiche. Händigen Sie alle Unterlagen bei Weitergabe des Produkts an Dritte mit aus.

### ● Bestimmungsgemäßer Gebrauch

Diese kabellose Türklingel (nachfolgend „Produkt“ genannt) ist ein Informationstechnologiegerät.

Dieses Produkt dient dazu, den Nutzer über die Ankunft von Besuchern zu benachrichtigen. Das Produkt übermittelt eine Benachrichtigung an Ihr Mobilgerät.

#### **Geeignet**

Privater Gebrauch

#### **Nicht geeignet**

Industrielle/gewerbliche Zwecke

Einsatz in tropischen Klimazonen

Jede andere Verwendung gilt als unsachgemäß. Ansprüche aufgrund unsachgemäßer Verwendung oder aufgrund unbefugter Änderungen am Produkt werden vom Garantiefumfang nicht erfasst. Eine derartige Verwendung erfolgt auf Ihre eigene Gefahr.



Die Steuerung und Einrichtung des Produkts erfolgt über die App **Lidl Home**.

## ● Lieferumfang

Abb. A:

- 1x Kabellose Türklingel
- 1x Metallplatte
- 1x Batterie (CR2450)
- 2x Schraube
- 2x Dübel
- 1x Doppelseitiges Klebeband
- 1x Kurzanleitung
- 1x Sicherheitshinweise

## ● Sie benötigen

Gateway:

- IAN 341809\_1910 /
- IAN 341809\_2001 /
- IAN 343820\_1910 /
- IAN 343820\_2001 /
- IAN 343821\_1910 /
- IAN 343821\_2001



Router:



2,4 GHz, IEEE 802.11b/g/n

Mobilgerät:



iOS 9.0 oder höher  
Android 5.0 oder höher

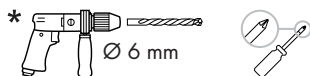

- \* für optionale Wandmontage mit Schraube und Dübel



## Sicherheitshinweise

**MACHEN SIE SICH VOR DER VERWENDUNG DES PRODUKTS MIT ALLEN SICHERHEITSHINWEISEN UND GEBRAUCHSANWEISUNGEN VERTRAUT! WENN SIE DIESES PRODUKT AN ANDERE WEITERGEBEN, GEBEN SIE AUCH ALLE DOKUMENTE WEITER!**

**⚠️ WARNUNG! LEBENSGEFAHR UND UNFALLGEFAHR FÜR SÄUGLINGS- UND KINDER!**

**⚠️ GEFAHR! Erstickungsgefahr!**

- Lassen Sie Kinder niemals mit dem Verpackungsmaterial unbeaufsichtigt. Das Verpackungsmaterial stellt eine Erstickungsgefahr dar. Kinder unterschätzen die damit verbundenen Gefahren häufig. Das Verpackungsmaterial ist kein Spielzeug.
- Dieses Produkt kann von Kindern ab 8 Jahren und darüber sowie von Personen mit verringerten physischen, sensorischen oder mentalen Fähigkeiten oder Mangel an Erfahrung und Wissen benutzt werden, wenn sie beaufsichtigt oder bezüglich des sicheren Gebrauchs des Produkts unterwiesen wurden und die daraus resultierenden Gefahren verstehen. Kinder dürfen nicht mit dem Produkt spielen. Reinigung und Benutzer-Wartung dürfen nicht von Kindern ohne Beaufsichtigung durchgeführt werden.

## **ACHTUNG!**

### **Gefahr von Sachbeschädigung**

- Dieses Produkt enthält keine Teile, die vom Benutzer gewartet werden können.
- Positionieren Sie keine brennenden Kerzen oder andere offene Feuerstellen in der Nähe des Produkts.
- Plötzliche Temperaturschwankungen können Kondenswasserbildung an der Innenseite des Produkts verursachen.  
Lassen Sie dem Produkt in diesem Fall ein wenig Zeit, sich an die Raumverhältnisse anzupassen, bevor Sie es erneut verwenden, um Kurzschlüsse zu vermeiden!
- Überprüfen Sie das Produkt vor der Verwendung auf Beschädigungen. Verwenden Sie niemals ein beschädigtes Produkt.
- Stellen Sie sicher, dass das Produkt nicht mit Wasser oder anderen Flüssigkeiten in Kontakt kommt.
- Öffnen Sie niemals elektrische Geräte und stecken Sie keine Gegenstände hinein. Solche Eingriffe können Schäden oder Fehlfunktionen verursachen.
- Wenn Rauch oder ungewöhnliche Geräusche auftreten, entfernen Sie sofort die Batterie aus dem Produkt. Lassen Sie das Produkt von einem Spezialisten überprüfen, bevor Sie es erneut verwenden.
- Verwenden Sie das Produkt nicht in der Nähe von Wärmequellen, z. B. Heizkörpern oder anderen Geräten, die Wärme abstrahlen!

## **WARNUNG!**

- Es ist notwendig, das Produkt zu reparieren, wenn es beschädigt ist, beispielsweise wenn das Gehäuse beschädigt ist oder wenn Flüssigkeiten oder Gegenstände in das Produkt eingedrungen sind. Reparaturen sind auch erforderlich, wenn das Produkt nicht ordnungsgemäß funktioniert oder fallen gelassen wurde.  
In solchen Fällen sollte das Produkt nicht verwendet werden, bis es durch autorisiertes Personal überprüft wurde.  
Lassen Sie das Produkt nur von qualifizierten Fachleuten reparieren. Öffnen Sie niemals das Gehäuse des Produkts.

### **Aktualisierung des Betriebssystems**

- Um das Produkt auf dem neuesten Stand zu halten, müssen Sie immer das Betriebssystem Ihres Smartphones und/oder Tablet-Computers auf dem neuesten Stand halten. Aktualisieren Sie das Betriebssystem regelmäßig.



### **Sicherheitshinweise für Batterien / Akkus**

-  **LEBENSGEFAHR!** Halten Sie Batterien / Akkus außer Reichweite von Kindern. Suchen Sie im Falle eines Verschluckens sofort einen Arzt auf!



-  **EXPLOSIONSGEFAHR!** Laden Sie nicht aufladbare Batterien niemals wieder auf. Schließen Sie Batterien / Akkus nicht kurz und / oder öffnen Sie diese nicht. Überhitzung, Brandgefahr oder Platzen können die Folge sein.
- Werfen Sie Batterien / Akkus niemals in Feuer oder Wasser.
- Setzen Sie Batterien / Akkus keiner mechanischen Belastung aus.

## Risiko des Auslaufens von Batterien / Akkus

- Vermeiden Sie extreme Bedingungen und Temperaturen, die auf Batterien / Akkus einwirken können, z. B. auf Heizkörpern / direkte Sonneneinstrahlung.
- Wenn Batterien / Akkus ausgelaufen sind, vermeiden Sie den Kontakt von Haut, Augen und Schleimhäuten mit den Chemikalien! Spülen Sie die betroffenen Stellen sofort mit klarem Wasser und suchen Sie einen Arzt auf!



### **SCHUTZHANDSCHUHE TRAGEN!**

Ausgelaufene oder beschädigte Batterien / Akkus können bei Berührung mit der Haut Verätzungen verursachen. Tragen Sie deshalb in diesem Fall geeignete Schutzhandschuhe.

- Im Falle eines Auslaufens der Batterien / Akkus entfernen Sie diese sofort aus dem Produkt, um Beschädigungen zu vermeiden.
- Entfernen Sie Batterien / Akkus, wenn das Produkt längere Zeit nicht verwendet wird.

## Risiko der Beschädigung des Produkts

- Verwenden Sie ausschließlich den angegebenen Batterietyp / Akkutyp!
- Setzen Sie Batterien / Akkus gemäß der Polaritätskennzeichnung (+) und (-) an Batterie / Akku und des Produkts ein.
- Reinigen Sie Kontakte an Batterie / Akku und im Batteriefach vor dem Einlegen mit einem trockenen, fusselreifen Tuch oder Wattestäbchen!
- Entfernen Sie erschöpfte Batterien / Akkus umgehend aus dem Produkt.

## ● Hinweise zu Knopfzellen-Batterien



**GEFAHR!** Die Batterie nicht verschlucken, es besteht die Gefahr einer chemischen Verätzung.

- Dieses Produkt beinhaltet eine Knopfzellen-Batterie. Wird eine Knopfzellen-Batterie heruntergeschluckt, kann sie innerhalb 2 Stunden ernsthafte innere Verätzungen verursachen, die zum Tode führen können.
- Halten Sie neue und gebrauchte Batterien von Kindern fern.



Wenn das Batteriefach nicht sicher schließt, benutzen Sie das Produkt nicht mehr und halten Sie es von Kindern fern.

- Wenn Sie vermuten, Batterien könnten verschluckt oder in irgendeinen Teil des Körpers gelangt sein, suchen Sie unverzüglich medizinische Hilfe.

## ● Teilebeschreibung

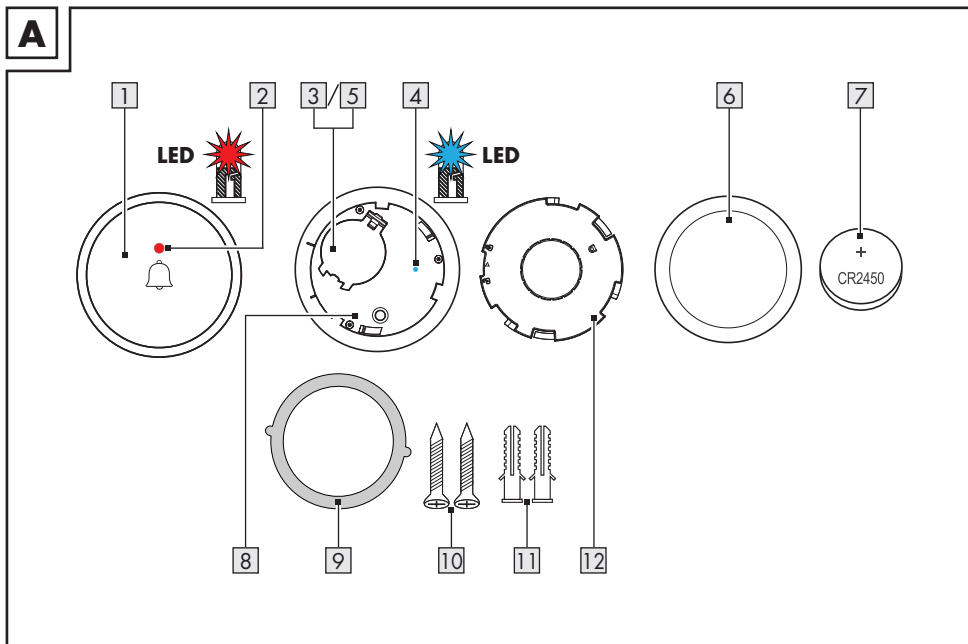



- 1 Türklingel
- 2 Rote LED
- 3 Batteriefach
- 4 Blaue LED
- 5 Batteriefachdeckel
- 6 Metallplatte
- 7 Batterie
- 8 Taste
- 9 Doppelseitiges Klebeband
- 10 Schraube (x2)
- 11 Dübel (x2)
- 12 Hinterer Deckel

### Nicht abgebildet:

- 13 Kurzanleitung
- 14 Sicherheitshinweise



## ● Technische Daten

Betriebsspannung	3 V 
Batterietyp	1 x 3 V  (CR2450)
Frequenzbereich	2,4 bis 2,485 GHz
Max. Sendeleistung	13 dBm
Betriebszeit	12 Monate (bei 20 Auslösungen/Tag)
Kommunikationsprotokoll	ZigBee 3.0
Empfangsreichweite	ca. 70 m (freie Fläche)
Betriebstemperatur	- 10 bis +40 °C
Betriebsluftfeuchtigkeit	≤ 95 %
Abmessungen	ca. 62 x 15 mm (Ø x T)
Gewicht	ca. 45 g
Unterstützte Betriebssysteme	iOS 9.0 oder höher Android 5.0 oder höher

## ● Markenhinweise

- iOS und Apple sind eingetragene Handelsmarken von Apple Inc. in den USA und anderen Ländern. App Store ist eine eingetragene Handelsmarke von Apple Inc.
- Android, Gmail, Google Play und Google Assistant\* sind eingetragene Handelsmarken von Google Inc.
- Zigbee ist eine eingetragene Handelsmarke von The Zigbee Alliance.
- Die Handelsmarke und der Handelsname **SilverCrest** stehen im Eigentum der jeweiligen Inhaber.
- Alle anderen Namen und Produkte können Handelsmarken oder eingetragene Handelsmarken ihrer jeweiligen Eigentümer sein.

\* Google Assistant ist in bestimmten Sprachen und Ländern nicht verfügbar.

## ● Vor der ersten Verwendung

- Entfernen Sie das Verpackungsmaterial. Überprüfen Sie, ob alle Teile vollständig sind.

## ● Batterie einsetzen

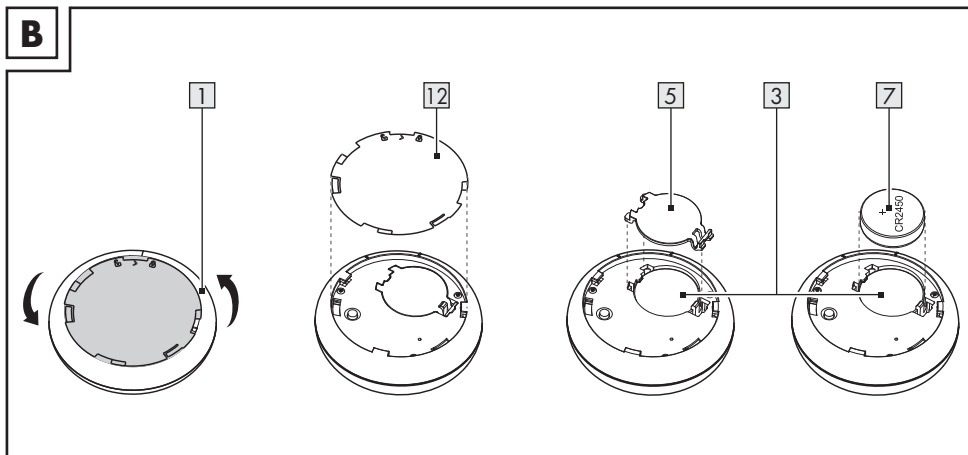

- Drehen Sie den hinteren Deckel **12** entgegen dem Uhrzeigersinn und entnehmen Sie ihn.
- Batteriefach **3** öffnen: Entfernen Sie den Batteriefachdeckel **5**.
- Setzen Sie die Batterie in das Batteriefach **3** ein. Der Pluspol (+) muss nach oben zeigen.
- Batteriefach schließen **3**: Setzen Sie den Batteriefachdeckel **5** auf das Batteriefach, bis er einrastet.
- Richten Sie die Aussparungen des hinteren Deckels **12** an den hervorstehenden Teilen am Rand des Produktbodens aus.
- Drehen Sie den hinteren Deckel **12** im Uhrzeigersinn.

## ● Produkt und Mobilgerät koppeln

### Vorbereitung

- App **Lidl Home** installieren und Gateway einrichten (→ Gateway-Bedienungsanleitung).

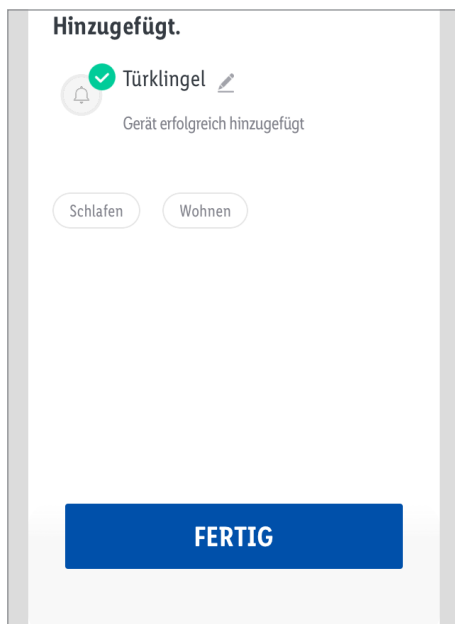
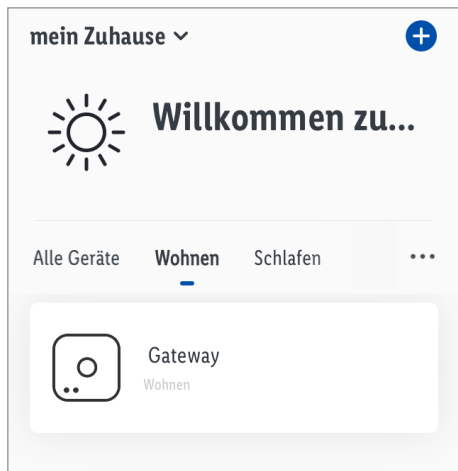

1. Batterie einsetzen (siehe „Batterie einsetzen“).
2. App **Lidl Home** öffnen.
3. Reiter **Zuhause**:
  - + antippen (weitere Geräte zufügen).
4. Kategorie auswählen: **Sensoren**.
5. **Türklingel** antippen.
6. Gateway auswählen.
- ① Nur notwendig, falls Sie 2 oder mehr Gateways besitzen.
7. **Fertig** antippen.
8. Taste **8** 3x innerhalb von 2 s drücken, bis blaue LED **4** schnell blinkt.
9. App-Anweisungen folgen.
10. Verbindung wird hergestellt.
11. Produkt umbenennen: antippen und Namen eingeben.
12. Einen Raum antippen, um Standort des Produkts festzulegen (ausgewählter Raum wird grau hinterlegt).
13. **Fertig** antippen.
14. Kopplung abgeschlossen.

## ● Produkt vom Mobilgerät entkoppeln

1. App **Lidl Home** öffnen.

2. Reiter **Zuhause** :

**Türklingel** antippen.

3.  antippen.

4. **Gerät entfernen** antippen.

5. **Gerät entfernen** :

Auswählen:

- **Trennen**

Produkt aus der App entfernen. Daten bleiben im Speicher des Produkts erhalten.

Dieser Vorgang setzt das Produkt nur in den Offline-Modus zurück und startet den Kopplungsmodus.

Wenn Sie alle Daten des Produkts und der Cloud entfernen möchten, lesen Sie den folgenden Punkt.

- **Trennen und löschen Sie alle Daten**

Zurücksetzen auf Werkseinstellungen.

Mit dieser Funktion werden alle Daten vom Produkt und in der Cloud gelöscht.

**i** Verwenden Sie diese Funktion, wenn Sie das Produkt weitergeben, entsorgen oder an den Hersteller zurücksenden. Stellen Sie sicher, dass alle Daten auf dem Gerät und in der Cloud gelöscht wurden.

Folgen Sie den Anweisungen in der App.

oder

- **Abbrechen**

Gerät entfernen abbrechen.

## ● Einstellungen

1. Reiter **Zuhause** :

**Türklingel** antippen.

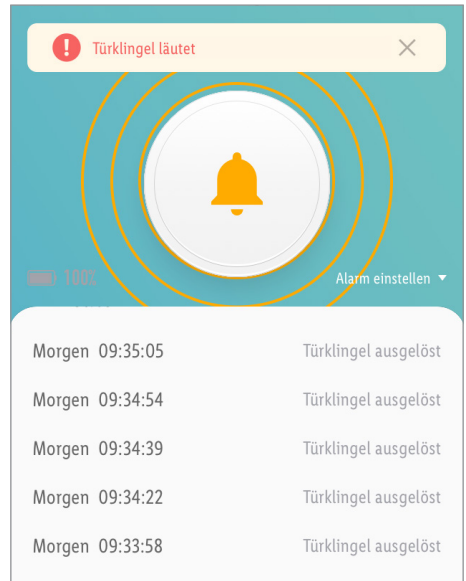

Anzeigen:

-  100% = Batterieladestand des Produkts

-  = Türklingel wurde betätigt

-  = Türklingel wurde nicht betätigt

- Untere Bildschirmhälfte

= Betätigungen der Türklingel werden in einer Liste angezeigt.

**i** Wenn die Türklingel betätigt wurde, erhalten Sie eine Benachrichtigung auf Ihrem Mobilgerät. Außerdem ertönt ein Klingelton auf Ihrem Mobilgerät.

2. **Alarm einstellen** antippen.

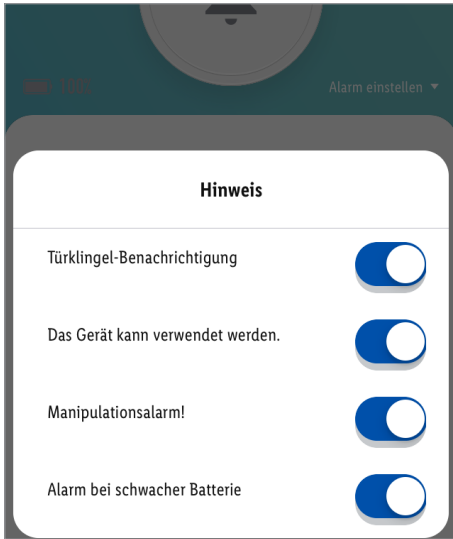

Funktion	<input checked="" type="checkbox"/>	<input type="checkbox"/>
<b>Türklingel-Benachrichtigung</b>	Ein	Aus
<b>Das Gerät kann verwendet werden.</b>	Ein	Aus
<b>Manipulationsalarm!</b>	Ein	Aus
<b>Alarm bei schwacher Batterie</b>	Ein	Aus



- Benachrichtigungsfunktion aktiviert  
= letztes Klingeln wird auf der Startseite der App angezeigt.  
Wenn Sie die Benachrichtigungsfunktion deaktivieren, werden zugehörige Meldungen nicht mehr im **Nachrichten-Center** unter dem Reiter **Ich** angezeigt.

## ● Erweiterte Funktionen

1.  antippen (oben rechts).

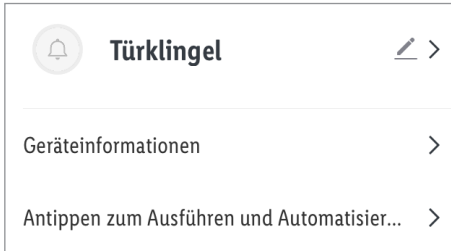

2.  > antippen.

Auswählen:

- **Symbol** :

- \* **Foto schießen**

oder

- \* **Aus Album auswählen**

- **Name** :

Produkt umbenennen.

- **Standort** :

Produkt einen Raum zuweisen.

- \*  Erlaubnis für Zugriff der App auf Kamera und Fotoarchiv ist erforderlich.

3. **Geräteinformationen** :

Angabe der virtuellen ID und der Zeitzone des Produkts.

4. **Antippen zum Ausführen und Automatisierung** :

Smart-Funktionen/Automatisierungen des Produkts betrachten.

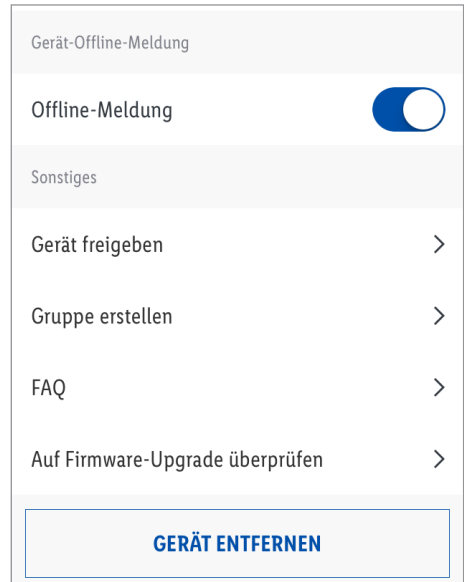

5. **Offline-Meldung** :

Eine Meldung wird versandt, wenn das Produkt länger als 30 Minuten lang offline ist.

- Offline-Meldung ein:

- antippen.

- Offline-Meldung aus:

- antippen.

6. **Gerät freigeben** :

Zugriff auf das Produkt mit anderen Familienmitgliedern teilen.

7. **Gruppe erstellen** :

Produkt einer Gruppe zufügen, um alle Produkte der Gruppe synchron anzusteuern.

 = ausgewählte Geräte.

Gruppe benennen.

**Speichern** antippen.

Gruppe wird auf Home-Bildschirm der App angezeigt.

## 8. **FAQ** :

Häufig gestellte, produktbezogene Fragen durchsuchen.

## 9. **Auf Firmware-Upgrade überprüfen** :

Angabe der Firmware-Version des ZigBee-Moduls.

## 10. **Gerät entfernen** :

Auswählen:

### - **Trennen**

Produkt aus der App entfernen. Daten bleiben im Speicher des Produkts erhalten.

Dieser Vorgang setzt das Produkt nur in den Offline-Modus zurück und startet den Kopplungsmodus.

Wenn Sie alle Daten des Produkts und der Cloud entfernen möchten, lesen Sie den folgenden Punkt.

### - **Trennen und löschen Sie alle Daten**

Zurücksetzen auf Werkseinstellungen.

Mit dieser Funktion werden alle Daten vom Produkt und in der Cloud gelöscht.

**i** Verwenden Sie diese Funktion, wenn Sie das Produkt weitergeben, entsorgen oder an den Hersteller zurücksenden. Stellen Sie sicher, dass alle Daten auf dem Gerät und in der Cloud gelöscht wurden.

Folgen Sie den Anweisungen in der App.

oder

### - **Abbrechen**

Gerät entfernen abbrechen.

## ● **Datenschutzrichtlinie**

### ■ Reiter **Ich** :

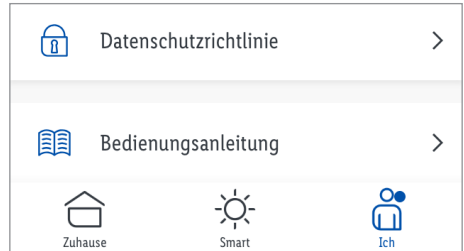

### **Datenschutzrichtlinie** :

Unsere komplette Datenschutzrichtlinie ist hier erhältlich.

## ● Antippen zum Ausführen / Automatisierung

Die App bietet die Möglichkeit, das Produkt zusammen mit anderen **smart Home**-Geräten in benutzerdefinierte Szenarien und automatische Aktionen einzubinden.

1. Reiter ☀ **Smart** :

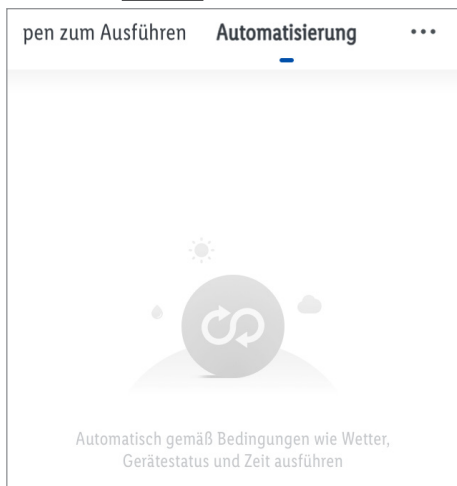

2. Auswählen:

- **Antippen zum Ausführen**
- oder
- **Automatisierung**

+ antippen, um neue Szenarien und automatische Aktionen zu erstellen.

❗ **HINWEIS:** Diese Funktionen werden ausführlich in der Gateway-Bedienungsanleitung beschrieben.

Reiter 👤 **Ich** :

**Bedienungsanleitung** antippen.

## ● Produkt manuell vom Netzwerk trennen

■ Taste [8] 3x innerhalb von 2 s drücken, bis blaue LED [4] schnell blinkt.

❗ Diese Funktion versetzt das Produkt nur zurück in den Offline-Modus und startet den Kopplungsmodus. Falls Sie alle Daten vom Produkt und der Cloud löschen wollen, beziehen Sie sich auf das Kapitel „Erweiterte Funktionen“, **Trennen und löschen Sie alle Daten**.



## ● Montage

### ● Mit Klebeband

- ❗ Die Montageoberfläche muss eben, sauber und trocken sein.
- ❗ Metalltüren verhindern die Datenübertragung zwischen Produkt und Gateway.
- ❗ Der Manipulationsalarm ist deaktiviert, solange der hintere Deckel **12** am Produkt befestigt ist.
- ❗ Wenn das Produkt vom hinteren Deckel **12** abgenommen wird, löst die Taste **8** den Manipulationsalarm in der App **Lidl Home** aus.

### Mit Metallplatte

1. Schutzfolie vom doppelseitigen Klebeband **9** (an der Rückseite der Metallplatte **6**) entfernen.
  2. Metallplatte **6** an der gewünschten Oberfläche befestigen.
  3. Unterseite des Produkts an der Metallplatte **6** befestigen.
- ❗ Bei Montage mit Metallplatte **6** wird der Manipulationsalarm nicht aktiviert.
  - ❗ Der hintere Deckel **12** ist magnetisch und haftet daher an der Metallplatte **6**.

## ● Ohne Metallplatte

1. Schutzfolie von einer Seite des doppelseitigen Klebebands **9** entfernen.
2. Doppelseitiges Klebeband **9** am hinteren Deckel **12** befestigen.
3. Schutzfolie von der anderen Seite des doppelseitigen Klebebands **9** entfernen.
4. Produkt an der gewünschten Oberfläche befestigen.





### ● Mit Schraube und Dübel

**⚠️ WARNUNG! Stromschlagrisiko!** Achten Sie darauf, keine Rohre oder Leitungen unter der Installationsfläche anzubohren. Verwenden Sie einen Spannungs-/Metalldetektor.

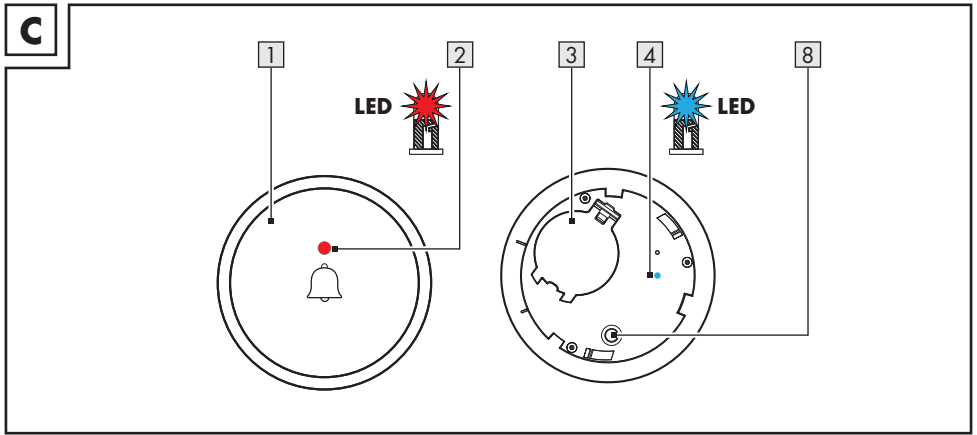
1. Position des Bohrlochs an der Wand markieren.
2. Loch bohren.
3. Dübel **11** in das Bohrloch stecken.
4. Hintere Deckel **12** mit Schraube **10** befestigen.
5. Unterseite des Produkts am hinteren Deckel **12** befestigen.

## ● LED-Signale



Signal		Bedeutung
Rot <span style="border: 1px solid black; padding: 0 2px;">2</span>	 1 x	Türklingel <span style="border: 1px solid black; padding: 0 2px;">1</span> wurde betätigt
	 (schnell)	Produkt wird mit Netzwerk verbunden
Blau <span style="border: 1px solid black; padding: 0 2px;">4</span>	 3 s	Erfolgreiche Verbindung zum Netzwerk
	 3 s (langsam)	Erfolgreiche Trennung vom Netzwerk

### Symbolerklärung

	LED ein		LED blinkt
--	---------	---	------------

## ● Reinigung und Pflege

### ● Reinigung

**⚠️ WARNUNG!** Während der Reinigung oder des Betriebs dürfen die elektrischen Teile des Produkts nicht in Wasser oder andere Flüssigkeiten getaucht werden. Produkt nicht unter laufendes Wasser halten.

- Vor der Reinigung: Entnehmen Sie die Batterie **7** aus dem Batteriefach **3**.
- Reinigen Sie das Produkt und dessen Zubehör mit einem leicht angefeuchteten Lappen.
- Lassen Sie weder Wasser noch andere Flüssigkeiten in das Innere des Produkts eindringen.
- Verwenden Sie keine Scheuermittel, aggressiven Lösungen oder harten Bürsten für die Reinigung.
- Lassen Sie alle Teile trocknen.

### ● Lagerung

- Bewahren Sie das Produkt während des Nichtgebrauchs in der Originalverpackung auf.
- Lagern Sie das Produkt an einem trockenen, für Kinder unzugänglichen Ort.

## ● Fehlerbehebung

Problem	Ursache	Lösung
	Entfernung zwischen Produkt und Gateway zu groß.	Produkt oder Gateway umstellen.
Produkt nicht ansteuerbar.	Wände oder Hindernisse zwischen Produkt und Gateway.	Produkt auslösen.
	Batterie des Produkts leer.	Batterie ersetzen.

## ● **Entsorgung**

- ❗ Bevor Sie das Produkt an jemanden weitergeben, entsorgen oder dem Hersteller zurückgeben, stellen Sie sicher, dass alle Daten vom Produkt und von der Cloud gelöscht wurden.

Beziehen Sie sich dazu auf das folgende Kapitel:

„Erweiterte Funktionen“, Menüpunkt:

### **Trennen und löschen Sie alle Daten**

### **Verpackung:**

Die Verpackung besteht aus umweltfreundlichen Materialien, die Sie über die örtlichen Recyclingstellen entsorgen können.

### **Produkt:**

Möglichkeiten zur Entsorgung des ausgedienten Produkts erfahren Sie bei Ihrer Gemeinde oder Stadtverwaltung.



Das nebenstehende Symbol einer durchgestrichenen Mülltonne auf Rädern zeigt an, dass dieses Produkt der Richtlinie 2012/19/EU unterliegt. Diese Richtlinie besagt, dass Sie dieses Produkt am Ende seiner Nutzungszeit nicht mit dem normalen Haushaltsmüll entsorgen dürfen, sondern in speziell eingerichteten Sammelstellen, Wertstoffhöfen oder Entsorgungsbetrieben abgeben müssen.

### **Diese Entsorgung ist für Sie kostenfrei.**

Schonen Sie die Umwelt und entsorgen Sie fachgerecht.

Das Produkt ist recycelbar, unterliegt einer erweiterten Herstellerverantwortung und wird getrennt gesammelt.

### **Batterien:**

Denken Sie an die Umwelt und Ihre persönliche Gesundheit. Geben Sie verbrauchte Batterien immer in gesonderten Sammelbehältern ab. Diese finden Sie in vielen öffentlichen Gebäuden oder im Batteriehandel.



### **Umweltschäden durch falsche Entsorgung der Batterien!**

Batterien dürfen nicht über den Hausmüll entsorgt werden. Sie können giftige Schwermetalle enthalten und unterliegen der Sondermüllbehandlung. Die chemischen Symbole der Schwermetalle sind wie folgt: Cd = Cadmium, Hg = Quecksilber, Pb = Blei. Geben Sie deshalb verbrauchte Batterien bei einer kommunalen Sammelstelle ab.

## ● Garantie

Das Produkt wurde nach strengen Qualitätsrichtlinien sorgfältig produziert und vor Anlieferung gewissenhaft geprüft. Im Falle von Mängeln dieses Produkts stehen Ihnen gegen den Verkäufer des Produkts gesetzliche Rechte zu. Diese gesetzlichen Rechte werden durch unsere im Folgenden dargestellte Garantie nicht eingeschränkt.

Sie erhalten auf dieses Produkt 3 Jahre Garantie ab Kaufdatum. Die Garantiefrist beginnt mit dem Kaufdatum. Bitte bewahren Sie den Original-Kassenbon gut auf. Diese Unterlage wird als Nachweis für den Kauf benötigt.

Tritt innerhalb von 3 Jahren ab dem Kaufdatum dieses Produkts ein Material- oder Fabrikationsfehler auf, wird das Produkt von uns – nach unserer Wahl – für Sie kostenlos repariert oder ersetzt. Diese Garantie verfällt, wenn das Produkt beschädigt, nicht sachgemäß benutzt oder gewartet wurde.

Die Garantieleistung gilt für Material- oder Fabrikationsfehler. Diese Garantie erstreckt sich nicht auf Produktteile, die normaler Abnutzung ausgesetzt sind (z. B. Batterien) und daher als Verschleißteile angesehen werden können oder Beschädigungen an zerbrechlichen Teilen, z. B. Schalter, Akkus oder die aus Glas gefertigt sind.

## Abwicklung im Garantiefall

Um eine schnelle Bearbeitung Ihres Anliegens zu gewährleisten, folgen Sie bitte den folgenden Hinweisen:

Bitte halten Sie für alle Anfragen den Kassenbon und die Artikelnummer (z. B. IAN 123456\_7890) als Nachweis für den Kauf bereit.

Die Artikelnummer entnehmen Sie bitte dem Typenschild, einer Gravur, auf dem Titelblatt Ihrer Bedienungsanleitung (unten links) oder als Aufkleber auf der Rück- oder Unterseite des Produkts.

Sollten Funktionsfehler oder sonstige Mängel auftreten, kontaktieren Sie zunächst die nachfolgend benannte Serviceabteilung telefonisch oder per E-Mail.

Ein als defekt erfasstes Produkt können Sie dann unter Beifügung des Kaufbelegs (Kassenbon) und der Angabe, worin der Mangel besteht und wann er aufgetreten ist, für Sie portofrei an die Ihnen mitgeteilte Service-Anschrift übersenden.

### Service

#### DE **Service Deutschland**

Tel.: 0800 5435 111

E-Mail: [owim@lidl.de](mailto:owim@lidl.de)

#### AT **Service Österreich**

Tel.: 0800 292726

E-Mail: [owim@lidl.at](mailto:owim@lidl.at)

#### CH **Service Schweiz**

Tel.: 0800562153

E-Mail: [owim@lidl.ch](mailto:owim@lidl.ch)

● **Vereinfachte**  
**EU-Konformitätserklärung**

Wir, OWIM GmbH & Co. KG, Stiftsbergstraße 1,  
74167 Neckarsulm, DEUTSCHLAND, erklären  
in alleiniger Verantwortung, dass das Produkt  
KABELLOSE TÜRKLINGEL HG06668 den  
EU-Richtlinien 2014/53/EU und 2011/65/EU  
entspricht.

Den vollen Text der EU-Konformitätserklärung  
finden Sie unter folgender Internetadresse:  
[www.owim.com](http://www.owim.com)



**OWIM GmbH & Co. KG**

Stiftsbergstraße 1  
74167 Neckarsulm  
GERMANY

Model No.: HG06668

Version: 08/2020

IAN 341819\_2001

