

SILVERCREST®



CONTACT GRILL SKGE 2000 D3

(NL) (BE)

CONTACTGRILL

Gebruiksaanwijzing

(DE) (AT) (CH)

KONTAKTGRILL

Bedienungsanleitung

IAN 437395_2307

(NL)

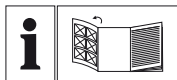

NL BE

Vouw vóór het lezen de pagina met de afbeeldingen open en maak u vertrouwd met alle functies van het apparaat.

DE AT CH

Klappen Sie vor dem Lesen die Seite mit den Abbildungen aus und machen Sie sich anschließend mit allen Funktionen des Gerätes vertraut.

NL/BE	Gebraiksaanwijzing	Pagina	1
DE/AT/CH	Bedienungsanleitung	Seite	27

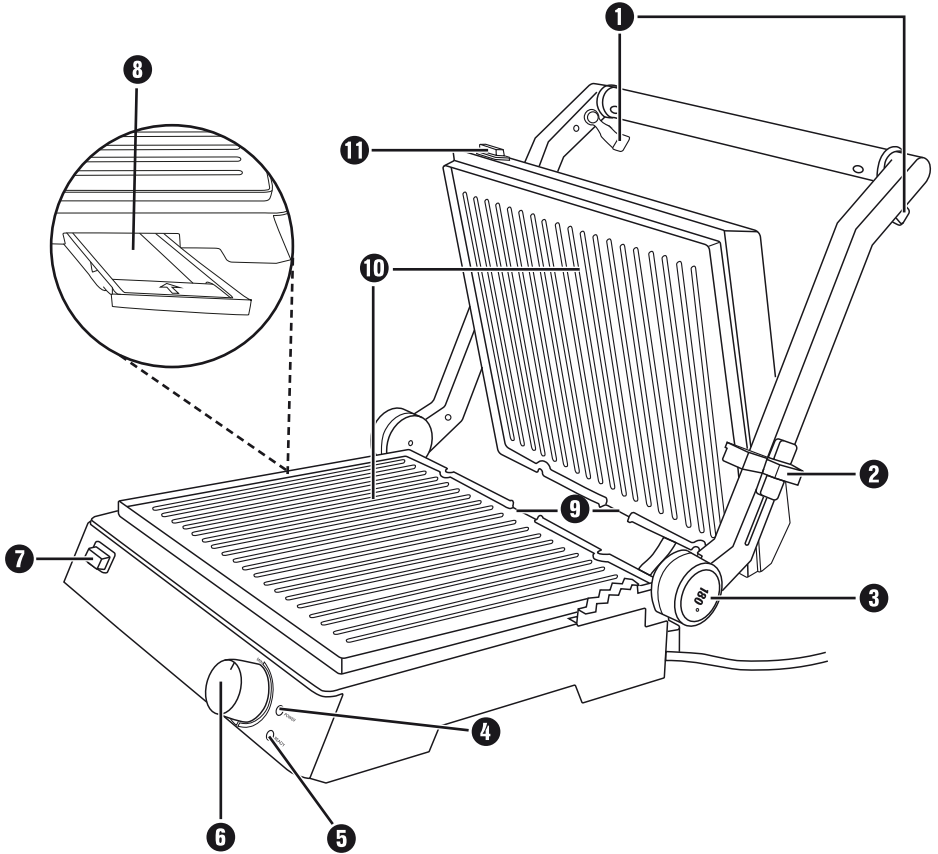
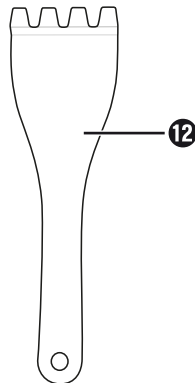
A**B**

Inhoud

Inleiding	2
Informatie bij deze gebruiksaanwijzing	2
Gebruik in overeenstemming met bestemming	2
Waarschuwingen	2
Veiligheid	3
Basisveiligheidsvoorschriften	3
Bedieningselementen	7
Uitpakken en aansluiten	7
Veiligheidsvoorschriften	7
Inhoud van het pakket en inspectie na transport	8
Uitpakken	8
Bediening en gebruik	8
Vóór de ingebruikname	8
Warmteniveauregelaar	9
Bedienen	10
Stand "Contactgrill"	10
Stand "Paninigrill"	11
Stand "Tafelgrill"	12
Gaartabel	13
Tips en trucs	14
Reiniging en onderhoud	14
Veiligheidsvoorschriften	14
Opbergen	16
Recepten	16
Stand "Contactgrill"	16
Stand "Paninigrill"	18
Stand "Tafelgrill"	20
Afvoeren	23
Apparaat afvoeren	23
Verpakking afvoeren	23
Appendix	23
Technische gegevens	23
Garantie van Kompernaß Handels GmbH	24
Service	25
Importeur	25

Inleiding

Informatie bij deze gebruiksaanwijzing

Hartelijk gefeliciteerd met de aankoop van uw nieuwe apparaat.

U hebt hiermee gekozen voor een hoogwaardig product. De gebruiksaanwijzing maakt deel uit van dit product. Deze bevat belangrijke aanwijzingen voor veiligheid, gebruik en afvoer. Lees alle bedienings- en veiligheidsaanwijzingen voordat u het product in gebruik neemt. Gebruik het product uitsluitend op de voorgescreven wijze en voor de aangegeven doeleinden. Geef alle documenten mee als u het product doorgeeft aan een derde.

Gebruik in overeenstemming met bestemming

Dit apparaat dient uitsluitend voor het binnenshuis grillen van levensmiddelen. Een ander of verdergaand gebruik geldt als niet in overeenstemming met de bestemming. Het apparaat is niet bedoeld voor gebruik in bedrijfsmatige of industriële omgevingen.

De fabrikant aanvaardt geen aansprakelijkheid voor schade als gevolg van het niet in acht nemen van de gebruiksaanwijzing, gebruik dat niet in overeenstemming met de bestemming is, onvakkundige reparaties, veranderingen die ongeoorloofd zijn uitgevoerd of gebruik van reserve-onderdelen die niet zijn toegelaten. Het risico draagt alleen de gebruiker.

Waarschuwingen

In deze gebruiksaanwijzing worden de volgende waarschuwingen gebruikt:

GEVAAR

Een waarschuwing op dit niveau van gevaar duidt op een dreigende, gevaarlijke situatie.

Als de gevaarlijke situatie niet wordt vermeden, kan dit de dood of ernstig letsel tot gevolg hebben.

- ▶ Neem de aanwijzingen in deze waarschuwing in acht om gevaar voor fataal of ernstig letsel van personen te voorkomen.

WAARSCHUWING

Een waarschuwing op dit niveau van gevaar duidt op een mogelijk gevaarlijke situatie.

Als de gevaarlijke situatie niet wordt vermeden, kan dit letsel tot gevolg hebben.

- ▶ Neem de aanwijzingen in deze waarschuwingen in acht om persoonlijk letsel te voorkomen.

LET OP

Een waarschuwing op dit niveau van gevaar duidt op mogelijke materiële schade.

Als de situatie niet wordt vermeden, kan dit materiële schade tot gevolg hebben.

- ▶ Volg de aanwijzingen in deze waarschuwing op om materiële schade te voorkomen.

OPMERKING

- ▶ Een opmerking bevat extra informatie die de omgang met het apparaat vergemakkelijkt.

Veiligheid

In dit hoofdstuk krijgt u belangrijke veiligheidsvoorschriften voor de omgang met het apparaat.

Dit apparaat voldoet aan de gestelde veiligheidsvoorschriften. Een verkeerd gebruik kan leiden tot persoonlijk letsel en materiële schade.

Basisveiligheidsvoorschriften

Neem de volgende veiligheidsvoorschriften in acht voor een veilige omgang met het apparaat:

- Controleer het apparaat vóór gebruik op zichtbare schade aan de buitenzijde. Gebruik geen apparaat dat beschadigd of gevallen is.
- Laat beschadigde stekkers en snoeren onmiddellijk door erkend en vakkundig personeel of door de klantenservice vervangen, zodat risico's worden vermeden.
- Dit apparaat mag worden gebruikt door kinderen vanaf 8 jaar en door personen met beperkte fysieke, zintuiglijke of geestelijke vermogens of gebrek aan ervaring en/of kennis, mits ze onder toezicht staan of over het veilige gebruik van het apparaat zijn geïnstrueerd en de daaruit resulterende gevaren hebben begrepen.

- Kinderen mogen niet met het apparaat spelen.
- Reiniging en onderhoud door de gebruiker mogen niet door kinderen worden uitgevoerd, tenzij ze ouder dan 8 jaar zijn en onder toezicht staan.
- Houd het apparaat en het snoer buiten bereik van kinderen jonger dan 8 jaar.
- Laat reparaties aan het apparaat alleen uitvoeren door geautoriseerde vakbedrijven of door de klantenservice. Ondeskundige reparaties kunnen resulteren in gevaren voor de gebruiker. Bovendien vervalt dan de garantie.
- Een reparatie van het apparaat tijdens de garantieperiode mag alleen worden uitgevoerd door een klantenservice die door de fabrikant is geautoriseerd, anders vervalt de garantie bij volgende schadegevallen.
- Defecte onderdelen mogen alleen worden vervangen door originele reserveonderdelen. Alleen bij deze onderdelen is gewaarborgd dat ze voldoen aan de veiligheidseisen.
- Zorg ervoor dat het snoer geen hete delen van het apparaat kan aanraken. Gebruik het apparaat nooit in de buurt van open vuur, een kookplaat of een ingeschakelde oven.
- Laat het apparaat na gebruik afkoelen alvorens het te reinigen. Verbrandingsgevaar!
- Plaats het apparaat bij voorkeur dicht bij een stopcontact. Zorg ervoor dat de stekker bij gevaar goed bereikbaar is en dat u niet kunt struikelen over het snoer.
- Zorg voor een veilige stand van het apparaat.

 GEVAAR VOOR EEN ELEKTRISCHE SCHOK!

- ▶ Sluit het apparaat uitsluitend aan op een volgens de voorschriften geïnstalleerd en geaard stopcontact. De netspanning moet overeenstemmen met de gegevens op het typeplaatje van het apparaat.
- ▶ Laat aansluitleidingen resp. apparaten die niet naar behoren werken of beschadigd zijn, meteen repareren of vervangen door de klantendienst.
- ▶ Stel het apparaat niet bloot aan regen en gebruik het ook nooit in een vochtige of natte omgeving.
- ▶ Let erop dat het snoer nooit nat of vochtig wordt als het apparaat is ingeschakeld.
- ▶ Dompel het apparaat nooit onder in water of in andere vloeistoffen! Er kan levensgevaar ontstaan door een elektrische schok, wanneer bij gebruik vloeistoffen in aanraking komen met stroomgeleidende delen.
- ▶ Pak het snoer altijd bij de stekker vast. Trek niet aan het snoer zelf en pak het snoer nooit vast met natte handen, omdat dit kortsluiting of een elektrische schok kan veroorzaken.
- ▶ Zet het apparaat of meubelstukken en dergelijke niet op het snoer en let erop dat het snoer niet ingeklemd raakt.
- ▶ U mag de apparaatbehuizing niet openen en het apparaat niet repareren of modificeren. Bij een geopende behuizing of eigenmachtige modificaties bestaat er levensgevaar door een elektrische schok en vervalt de garantie.



GEVAAR VOOR EEN ELEKTRISCHE SCHOK!

- ▶ Bescherm het apparaat tegen lek- en spatwater. Plaats daarom geen met vloeistoffen gevulde voorwerpen (bijv. vazen) op of naast het apparaat.
- ▶ Haal bij elke onderbreking van het gebruik, na gebruik en bij reiniging altijd de stekker uit het stopcontact.



VERBRANDINGSGEVAAR!



Let op! Heet oppervlak!

- ▶ Het oppervlak van het apparaat kan erg heet worden als het apparaat in werking is. Raak het apparaat dan alleen aan bij de handgreep.



LET OP! MATERIËLE SCHADE!

- ▶ Gebruik geen externe timer of een aparte afstandsbediening om het apparaat te bedienen.
- ▶ Laat het apparaat nooit onbeheerd als het is ingeschakeld.
- ▶ Let erop dat het apparaat, het snoer en de stekker nooit in aanraking komen met warmtebronnen zoals kookplaten of open vuur.
- ▶ Gebruik geen kolen of soortgelijke brandstoffen om het apparaat te laten werken!
- ▶ Gebruik geen keukengerei van metaal, zoals messen, vorken, enz., om te voorkomen dat de antiaanbaklaag beschadigd raakt. Gebruik het apparaat niet meer als de antiaanbaklaag beschadigd is.
- ▶ Gebruik het apparaat alleen met de meegeleverde originele accessoires.

OPMERKING

- Om het product tussen 50 en 60 Hz te schakelen, is geen tussenkomst van de gebruiker vereist. Het product past zich zowel voor 50 als voor 60 Hz aan.

Bedieningselementen

Afbeelding A:

- 1 Steunvoetjes
- 2 Veiligheidssluiting
- 3 Ontgrendelknop 180°
- 4 Rood indicatielampje "Power"
- 5 Groen indicatielampje "Ready"
- 6 Warmteniveauregelaar
- 7 Knop RELEASE (onderste grillplaat)
- 8 Vetopvangbak
- 9 Vetuitloop
- 10 Grillplaten
- 11 Knop RELEASE (bovenste grillplaat)

Afbeelding B:

- 12 Reinigingsschraper

Uitpakken en aansluiten

Veiligheidsvoorschriften

WAARSCHUWING

Bij de ingebruikname van het apparaat kan persoonlijk letsel en materiële schade optreden!

Neem de volgende veiligheidsvoorschriften in acht om de gevaren te vermijden:

- Verpakkingsmateriaal mag niet als speelgoed worden gebruikt. Er bestaat verstikkingsgevaar.
- Let altijd op de aanwijzingen voor de elektrische aansluiting van het apparaat, teneinde materiële schade te voorkomen.

Inhoud van het pakket en inspectie na transport

Het apparaat wordt standaard met de volgende componenten geleverd (zie uitvouwpagina):

- Contactgrill
- Vetopvangbak
- Reinigingschraper
- Gebruiksaanwijzing

OPMERKING

- ▶ Controleer of het pakket compleet is en of er sprake is van zichtbare schade.
- ▶ Neem contact op met de Service-Hotline (zie hoofdstuk Service) als het pakket niet compleet is, of indien er sprake is van schade door gebrekkige verpakking of transport.

Uitpakken

- ◆ Haal alle onderdelen van het apparaat en de gebruiksaanwijzing uit de doos.
- ◆ Verwijder alle verpakkingsmaterialen en eventuele folie en stickers van het apparaat.

Bediening en gebruik

In dit hoofdstuk krijgt u belangrijke aanwijzingen voor de bediening en het gebruik van het apparaat.

Vóór de ingebruikname

- 1) Reinig alle accessoires zoals beschreven in het hoofdstuk "Reiniging en onderhoud", om mogelijke uit de productie afkomstige resten te verwijderen.
- 2) Lees deze gebruiksaanwijzing aandachtig door.
- 3) Stel het apparaat op in overeenstemming met de veiligheidsvoorschriften.
- 4) Ontgrendel het apparaat door de veiligheidssluiting ② op de stand  te zetten.
- 5) Open het apparaat.
- 6) Veeg de grillplaten ⑩ af met een vochtige doek.
- 7) Sluit het apparaat.
- 8) Steek de stekker van het netsnoer in een volgens de voorschriften aangesloten en geaard stopcontact, dat de in het hoofdstuk "Technische gegevens" beschreven spanning levert. Laat het apparaat ca. 5 minuten lang op de maximale temperatuurstand heet worden door de warmteniveauregelaar ⑥ op MAX te zetten.

OPMERKING

► Bij de eerste keer opwarmen van het apparaat kunnen restanten van het productieproces lichte rook- en geurontwikkeling veroorzaken. Dat is normaal en volkomen ongevaarlijk. Zorg voor voldoende ventilatie, open bijvoorbeeld een raam.

9) Haal de stekker uit het stopcontact en laat het apparaat afkoelen.

10) Reinig het apparaat nog een keer met een vochtige doek.

Warmteniveauregelaar

Met de warmteniveauregelaar ⑤ stelt u de temperatuur in.

- Warmteniveau 1: Voorverwarmen/lage temperatuur
- Warmteniveau 2: Gemiddelde temperatuur (bijv. groente garen)
- Warmteniveau 3: Hoge temperatuur (bijv. vlees braden)

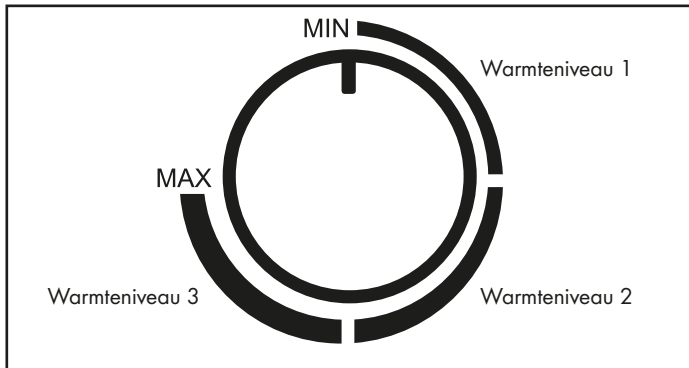

OPMERKING

► Het groene indicatielampje "Ready" ⑤ brandt wanneer de warmteniveauregelaar ⑤ op MIN staat en het voorste bereik van het warmteniveaubereik 1. Zodra u de warmteniveauregelaar ⑤ op de gewenste stand zet, gaat het groene indicatielampje "Ready" ⑤ uit tot de temperatuur is bereikt.

► Het groene indicatielampje "Ready" ⑤ kan tussendoor weer doven. Dit betekent dat de temperatuur te laag is geweest en dat het apparaat weer wordt verhit.

► Het rode indicatielampje "Power" ④ brandt zodra de stekker in een stopcontact wordt gestoken.

Bedienen

- 1) Sluit het deksel van het apparaat met de handgreep.
- 2) Schuif de vetopvangbak **8** in het apparaat.
- 3) Steek de stekker weer in het stopcontact. Het rode indicatielampje "Power" **4** gaat branden. Het groene indicatielampje "Ready" **5** gaat branden, wanneer de warmteniveauregelaar **6** op MIN staat.
- 4) Stel het gewenste niveau in op de warmteniveauregelaar **6**. Het groene indicatielampje "Ready" **5** dooft. Zodra het ingestelde verwarmingsniveau is bereikt, gaat het groene indicatielampje "Ready" **5** weer branden.

OPMERKING

U kunt deze grill op 3 verschillende manieren gebruiken:

- volledig opengeklapt, zodat u beide grillplaten **10** kunt gebruiken als tafelgrill;
- met een beweegbare bovenste grillplaat **10** als contactgrill, zodat u bijvoorbeeld vlees of vis aan beide zijden kunt grillen.
- met vastgezette bovenste grillplaat **10** als paninigrill, zodat u bijvoorbeeld baguettes kunt afbakken.

Stand "Contactgrill"

OPMERKING

► Voor hygiënisch garen van vis verdient het gebruik van de stand "Contactgrill" aanbeveling.

- 1) Open het deksel van het apparaat en leg de te grillen levensmiddelen op de onderste grillplaat **10**.
- 2) Sluit het deksel van het apparaat met de handgreep.
- 3) Doordat de bovenste grillplaat **10** in het scharnier kan bewegen, ligt deze ook bij dickere te grillen levensmiddelen altijd parallel met de onderste grillplaat **10**. Zo wordt een optimaal grillresultaat bereikt.
- 4) Controleer na enige tijd de bruiningsgraad van het te grillen product. Open daartoe het deksel van het apparaat met de handgreep.

OPMERKING

Begin met korte griltijden en maak deze langer totdat u de juiste duur hebt gevonden. Raadpleeg voor richtlijnen ook het hoofdstuk "Gaartabel".

- 5) Wanneer het grillresultaat naar wens is, haalt u het gegrilde product uit het apparaat.

LET OP**Beschadiging van het apparaat!**

- ▶ Gebruik geen puntige of scherpe voorwerpen om het grillproduct uit het apparaat te nemen. Deze kunnen de oppervlakken van de grillplaten 10 beschadigen!
- 6) Draai de warmteniveaugelaar 6 naar MIN en haal de stekker uit het stopcontact.

LET OP

- ▶ Haal altijd de stekker uit het stopcontact wanneer u het apparaat niet gebruikt. Het is niet voldoende om de warmteniveaugelaar 6 op MIN te zetten!

Stand "Paninigrill"

- 1) Open het deksel van het apparaat en leg de te grillen levensmiddelen op de onderste grillplaat 10.
- 2) Sluit de bovenste grillplaat 10 en zet deze op de gewenste hoogte vast door de veiligheidssluiting 2 naar achteren te drukken (stand MIN, II, III, IV, V). Til bij het afstellen van de veiligheidssluiting 2 de grillplaat 10 iets op. Hoe verder u veiligheidssluiting 2 naar achteren drukt, des te groter wordt de afstand tussen beide grillplaten 10.
- 3) Controleer na enige tijd de bruiningsgraad van het te grillen product. Open daartoe het deksel van het apparaat met de handgreep.

OPMERKING

Begin met korte griltijden en maak deze langer totdat u de juiste duur hebt gevonden. Raadpleeg voor richtlijnen ook het hoofdstuk "Gaartabel".

- 4) Wanneer het grillresultaat naar wens is, haalt u het gegrilde product uit het apparaat.

LET OP**Beschadiging van het apparaat!**

- ▶ Gebruik geen puntige of scherpe voorwerpen om het grillproduct uit het apparaat te nemen. Deze kunnen de oppervlakken van de grillplaten 10 beschadigen!
- 5) Draai de warmteniveaugelaar 6 naar MIN en haal de stekker uit het stopcontact.

LET OP

- ▶ Haal altijd de stekker uit het stopcontact wanneer u het apparaat niet gebruikt. Het is niet voldoende om de warmteniveaugelaar 6 op MIN te zetten!

Stand "Tafelgrill"

- 1) Klap de beide steunvoetjes ❶ uit (afb. 1).
- 2) Druk op de ontgrendelknop ❸ 180° ❹ (afb. 1) en open het deksel van het apparaat zo ver dat de beide grillplaten ❷ als tafelgrill kunnen worden gebruikt.

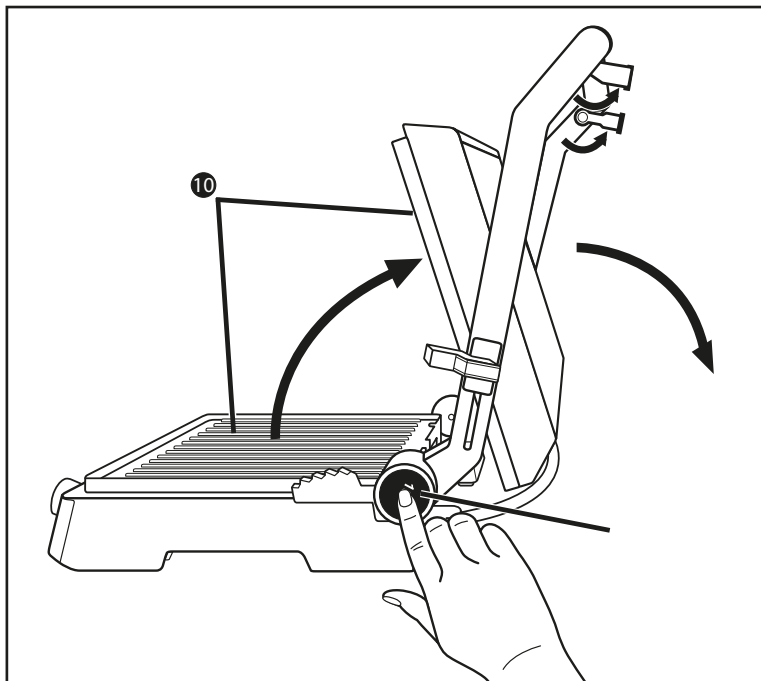

Afb. 1

- 3) De grillplaten ❷ liggen nu naast elkaar en kunnen als tafelgrill worden gebruikt (afb. 2).

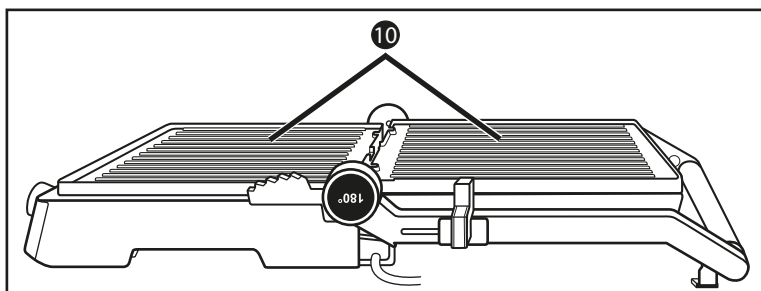

Afb. 2

- 4) Leg de te grillen levensmiddelen op de grillplaten ❷.

- 5) Keer de te grillen levensmiddelen en neem ze van de grillplaten **10** als ze gaar zijn.

LET OP

Beschadiging van het apparaat!

- ▶ Gebruik geen puntige of scherpe voorwerpen om het grillproduct te keren of uit het apparaat te nemen. Deze kunnen de oppervlakken van de grillplaten **10** beschadigen!

- 6) Draai de warmteniveauregelaar **6** naar MIN en haal de stekker uit het stopcontact.

LET OP

- ▶ Haal altijd de stekker uit het stopcontact wanneer u het apparaat niet gebruikt. Het is niet voldoende om de warmteniveauregelaar **6** op MIN te zetten!

Gaartabel

De onderstaande tabel dient als richtlijn en geeft voorbeelden voor het garen van verschillende voedingsmiddelen. Pas de waarden aan het recept en uw individuele smaak aan. Vooral de eigenschappen van de levensmiddelen, zoals grootte, dikte of kwaliteit, beïnvloeden de gaartijd. Vergeet ook niet dat u bij gebruik van de stand "Tafelgrill" het gegrilde levensmiddel tussendoor moet omdraaien, waardoor de gaartijd langer wordt.

LEVENSMIDDEL	VERWAR-MINGSSTAND	STAND	GAARTIJD
Gehaktballen	3	Contactgrill	10 - 15 min
Buikspek	MAX	Tafelgrill	2 x 3 - 4 min
Varkenssteaks	MAX	Tafelgrill	2 x 13 - 16 min
Zalmfilets	3	Contactgrill	8 - 10 min
Tonijnsteaks	3	Contactgrill	6 - 8 min
Gegrilde groenten met olie	2	Tafelgrill	2 x 3 - 6 min
Tosti's met kaas	MAX	Contactgrill	3 - 4 min
Met kaas gegratineerde baguettes	3	Paninigrill	4 - 8 min

Tips en trucs

- Om vlees malser te maken en de grilltijd te verkorten, kunt u het eerst marinieren. Als basis hiervoor zijn bijvoorbeeld geschikt: zure room, rode wijn, azijn, karnemelk of vers papaya- of ananassap. Voeg naar smaak kruiden en specerijen toe. Voeg geen zout toe, omdat dat water aan het vlees onttrekt en het hard maakt. Leg het vlees zodanig in de marinade dat het helemaal bedekt is en sluit de schaal of kom af. Het vlees kan het beste de hele nacht in de marinade trekken.
- U kunt niet alleen vlees maar ook vis grillen. Voor vis verdient bereiding op de stand "Contactgrill" aanbeveling. Door te grillen terwijl het deksel van het apparaat gesloten is, wordt het te grillen product aan beide kanten tegelijk verhit.
- De grillplaten ⑩ hebben een antiaanbaklaag, daarom is extra vet overbodig. Als u desondanks vet wilt gebruiken, let er dan op dat het vet/de olie geschikt is om mee te bakken, gebruik bijv. raapzaadolie.
- Wanneer u twijfelt of het te grillen product ook van binnen helemaal gaar is, gebruikt u een in de winkel verkrijgbare vleesthermometer.

Reiniging en onderhoud

Veiligheidsvoorschriften

WAARSCHUWING! LEVENSGEVAAR DOOR ELEKTRISCHE SCHOK!

Bij de reiniging van het apparaat kan er persoonlijk letsel ontstaan!

Neem de volgende veiligheidsvoorschriften in acht om de gevaren te vermijden:

- ▶ Haal voorafgaand aan de reiniging de stekker uit het stopcontact en wacht tot het apparaat volledig is afgekoeld. Letselgevaar!
- ▶ Reinig het apparaat nooit onder stromend water en dompel het niet onder in water. Het apparaat kan daardoor onherstelbaar worden beschadigd!

LET OP

Beschadiging van het apparaat!

- ▶ Zorg ervoor dat er geen vocht in het apparaat binnendringt tijdens het schoonmaken, om onherstelbare schade aan het apparaat te voorkomen.
- ▶ Gebruik voor de reiniging van de oppervlakken geen scherpe schuurmiddelen of chemische reinigingsmiddelen, en ook geen puntige of krassende voorwerpen.

- Trek de reinigingsschraper 12, nadat de grillplaten 10 zijn afgekoeld, over de grillplaten 10 om vet en resten te verzamelen en in de vetopvangbak 8 te schuiven.
- Veeg de grillplaten 10 af met een vochtige doek. Gebruik voor de reiniging geen scherpe schoonmaakmiddelen, grove schuursponsjes of puntige voorwerpen, om de antiaanbaklaag niet te beschadigen.
Neem bij hardnekkig vuil of aangekoekte resten de grillplaten 10 van het apparaat:
 - Open het apparaat.
 - Druk op de knop RELEASE 7 en til tegelijkertijd de onderste grillplaat 10 van het apparaat.
 - Houd de bovenste grillplaat 10 vast om te voorkomen dat die valt en druk op de knop RELEASE 11. De bovenste grillplaat 10 komt los uit het apparaat.

Reinig de verwijderde grillplaten 10 in warm water met een beetje afwasmiddel. Bij sterk aangekoekt vuil laat u de grillplaten 10 een tijdje weken in het warme sop. Spoel de grillplaten 10 na het reinigen af met schoon water om afwasmiddelresten te verwijderen. Droog alles goed af. De grillplaten 10 moeten droog zijn voordat u het apparaat weer in elkaar zet!

OPMERKING



We adviseren om de grillplaten 10 op de beschreven manier met de hand te reinigen, om te voorkomen dat ze beschadigd raken. U kunt de grillplaten 10 echter ook in de vaatwasser reinigen. De onderkanten van de grillplaten 10 kunnen na reiniging in de vaatwasser licht verkleuren. Dit beïnvloedt het apparaat en de werking ervan echter niet.

Steek de grillplaten 10, om ze weer in te bouwen, zo op de basis dat de beide uitsparingen naast de vetuitloop 9 in de haken op de basis grijpen. Druk dan het voorste gedeelte van de grillplaat 10 omlaag tot deze hoorbaar vastklikt.

Ga met de tweede grillplaat 10 net zo te werk.

- Voor de reiniging van de buitenvlakken van het apparaat veegt u het met een vochtige en met afwasmiddel bevochtigde doek af. Veeg afwasmiddelresten af met een doek die alleen is bevochtigd met water.
Zorg ervoor dat alle delen van het apparaat volledig droog zijn voordat u het opnieuw gebruikt.
- Veeg de reinigingsschraper 12 af met een vochtige doek. Doe bij hardnekkig vuil een mild afwasmiddel op de doek of spoel de schraper af met warm water en een mild afwasmiddel.



OPMERKING



We adviseren om de reinigingsschraper 12 op de beschreven manier met de hand te reinigen, om te voorkomen dat ze beschadigd raken. U kunt de reinigingsschraper 12 echter ook in de vaatwasser reinigen.

- Spoel de geleegde vetopvangbak 8 in warm water met wat afwasmiddel. Verwijder afwasmiddelrestanten met schoon water en droog de bak af.

OPMERKING



We adviseren om de vetopvangbak 8 op de beschreven manier met de hand te reinigen, om te voorkomen dat die beschadigd raakt. U kunt de vetopvangbak 8 echter ook in de vaatwasser reinigen.

Opbergen

Berg het schoongemaakte apparaat op een droge plaats op.

Vergrendel het apparaat door de veiligheidssluiting 2 op de stand  te zetten.

Recepten

OPMERKING

Afhankelijk van de aard van de ingrediënten kunnen de in de recepten aangegeven temperatuurinstellingen en tijden variëren!

Stand "Contactgrill"

Mexico-burger

900 g rundergehakt

6 el barbecuesaus

6 el fijn gesneden uien

3 el verse of kant-en-klare salsa

1/2 tl chilipoeder

4 grote hamburgerbroodjes

- 1) Meng het rundergehakt, de uien, de salsa, het chilipoeder en de barbecuesaus in een grote kom.
- 2) Verdeel het rundergehaktmengsel in vier even grote 2 cm dikke hamburger-schijven.
- 3) Verwarm het apparaat voor (warmteniveau 3/Max).
- 4) Grill de hamburgers 8 - 10 min. in het voorverwarmde apparaat op de stand contactgrill. Serveer de hamburgers meteen met groenten en alles wat u erbij wilt geven op de hamburgerbroodjes.

Rumpsteak met een saus van lente-uitjes en kruiden

500 g magere rumpsteak (4 x 125 g)

120 g margarine

1 tl Worcestershiresauce

1 fijngehakt teentje knoflook

4 el fijngesneden peterselie

4 fijngesneden lente-uitjes

- 1) Meng de margarine en de Worcestershiresauce in een kleine kom en meng er de knoflook, de peterselie en de lente-uitjes door.
- 2) Verwarm het apparaat voor (warmteniveau Max).
- 3) Grill de steak 3 min. op de stand Max.
- 4) Bestrijk de steak met de saus van lentje-uitjes en kruiden en gaar de steak nog 4 minuten in het eerste deel van verwarmingsniveau 2.

Tonijn met schijfjes sinaasappel

(4 personen)

4 verse tonijnsteaks (elk 170 g)

1 sinaasappel

1 el fijngesneden peterselie

Zout

Peper

- 1) Pel de sinaasappel en snijd hem in ongeveer 5 mm dikke plakken.
- 2) Verwarm het apparaat voor (warmteniveau 3).
- 3) Leg de tonijnsteaks op de voorverwarmde grill, strooi er de peterselie over en kruid ze met peper en zout.
- 4) Leg de sinaasappelschijven op de tonijnsteaks en grill het geheel ongeveer 6 - 8 min.
- 5) Verwijder voor het serveren de gegrillde sinaasappelschijven.

Stand "Paninigrill"

Spinazie-kaas-panini

250 g bladspinazie

1 ui

1 knoflookteen

1 el olie

2 tl citroensap

1 snufje zout (en peper)

4 plakjes tostibrood/witbrood

40 g kruidenboter

75 g mozzarella

20 g pijnboompitten

- 1) Sorteert en was de bladspinazie.
- 2) Schil de ui en de knoflookteen, hak ze fijn, fruit ze in hete olie tot ze glazig zijn. Voeg de spinazie toe. Breng het geheel op smaak met citroensap, zout en peper.
- 3) Bestrijk het brood met kruidenboter.
- 4) Snijd de mozzarella in plakjes.
- 5) Verdeel de mozzarella en de uitgelekte spinazie over 2 plakken brood en bestrooi ze met pijnboompitten.
- 6) Bedek de panini's met een tweede plakje brood.
- 7) Leg de panini voorzichtig in de op warmteniveau 3/Max voorverwarmde paninimaker.
- 8) Stel met de veiligheidssluiting ② de gewenste afstand tussen de beide grillplaten ⑩ in en sluit het deksel.
- 9) Wacht tot de panini's goudbruin geroosterd zijn. Haal de panini's uit de paninimaker.

Kipfilet-panini

- 400 g kipfilet
- 20 g boter
- Peper, zout, paprikapoeder
- 120 g bacon, in reepjes
- 6 plakjes witbrood/tostibrood
- 3 el saladedressing (yoghurt)
- 30 g ijsbergsla
- 2 tomaten
- 1 avocado
- 1 tl citroensap
- 50 g komkommer

- 1) Spoel de kipfilet onder stromend water kort af en dep de filet met keukenpapier droog. Braad de kipfilet in de contactpositie op de stand MAX kort aan.
- 2) Schakel het apparaat terug naar het eerste deel van verwarmingsniveau 3 en braad de kipfilets ca. 10 minuten. Kruid de filet na het braden met zout, peper en paprika en leg ze weg.
- 3) Bak in een koekenpan de reepjes bacon knapperig.
- 4) Verdeel de yoghurt dressing over 3 plakjes tosti-/witbrood, leg er ijsbergsla op, snijd de tomaten in plakjes, kruid ze en leg ze op de sla.
- 5) Snijd de kipfilets in de lengte open en leg ze op de tomaten.
- 6) Leg de baconreepjes op de kipfilets.
- 7) Snijd de avocado in de lengte rondom open en maak hem met een draai-beweging los van de pit. Trek de schil eraf en snijd de avocado in plakjes. Besprenkel de avocado met het citroensap, zodat deze niet bruin kleurt. Leg de plakjes op de panini's.
- 8) Snijd de komkommer in plakjes en leg die op de avocado.
- 9) Bedek de panini's met een tweede plakje brood.
- 10) Leg de panini voorzichtig op de grillplaat ⑩.
- 11) Stel met de veiligheidssluiting ② de gewenste afstand tussen de beide grillplaten ⑩ in en sluit het deksel.
- 12) Wacht tot de panini's goudbruin zijn geroosterd en haal ze voorzichtig uit de paninimaker.

Mosterd-baguette

- 1 baguette
- 1 teentje knoflook
- 50 g mosterdaugurken
- 40 g pecorino
- 1 el scherpe mosterd
- 2 el zoete mosterd
- 50 g boter
- 2 el verse bieslook
- Zout, peper

- 1) Snijd de baguette met tussenruimtes van ca. 2 - 3 centimeter overdwers in, maar niet door.
- 2) Schil de knoflook en pers hem uit, snijd de mosterdaugurken in kleine blokjes en rasp de pecorino.
- 3) Vermeng de scherpe en zoete mosterd met de zachte boter, knoflook, komkommer, pecorino en bieslook, en breng het mengsel op smaak met zout en peper.
- 4) Smeer de mosterdboter in de ingesneden openingen van de baguette en wikkel de baguette in aluminiumfolie.
- 5) Leg de baguettes op de op warmteniveau 3/Max voorverwarmde grillplaat 10.
- 6) Stel met de veiligheidssluiting 2 de gewenste afstand tussen de beide grillplaten 10 in en sluit het deksel.
- 7) De baguette moet goudbruin zijn.

Stand "Tafelgrill"

Kippen-/kalkoenborst

- 200 g kippen-/kalkoenborst
- Een beetje bloem

- 1) Doe een beetje voor braden geschikte olie op de grillplaten 10 en verwarm het apparaat voor op verwarmingsniveau 3.
- 2) Snijd de 200 g kippen-/kalkoenborst in plakken en bestrooi die licht met bloem.
- 3) Braad ze ong. 4 minuten aan een kant, keer ze, bestrooi ze met wat zout en braad ze ong. 4 minuten aan de andere kant.

Gegrillde groenten

- 2 paprika's
- 1 courgette
- 1 aubergine
- Olijfolie
- Zout
- Peper
- Provençaalse kruiden (kruidenmengsel)

- 1) Was de groente grondig. Halveer de paprika's, ontdoe ze van de lijsten en pitjes en snijd ze in repen. Snijd de aubergine en de courgette in de lengte doormidden en daarna in stukken van ong. 0,5 cm groot.
- 2) Bestrijk de groenten met olijfolie.
- 3) Verwarm het apparaat voor (warmteniveau 2).
- 4) Leg de groenten op de voorverwarmde grillplaat **10** en grill de groenten aan beide zijden elk ong. 8 - 10 minuten tot ze een lichtbruine kleur hebben gekregen.
- 5) Bestrooi de groenten met zout, peper en naar smaak met de Provençaalse kruiden.

Kokos-curry-garnalen

- 100 g rode currypasta
- 50 ml kokosmelk
- 400 g garnalen (eventueel krabbetjes)
- 200 g sugarsnaps
- 2 paprika's
- 2 uien
- 2 knoflooktenen
- Zout en peper
- Aluminiumfolie

- 1) Meng de currypasta en de kokosmelk.
- 2) Was de garnalen, de sugarsnaps en de paprika.
- 3) Pel de uien en de knoflookteentjes.
- 4) Snijd de uien, de knoflookteentjes en de paprika in kleine stukjes.

- 5) Verdeel de garnalen en de groenten gelijkmatig over 4 stukken aluminiumfolie. De stukken aluminiumfolie moeten zo groot zijn dat u er de ingrediënten in kunt wikkelen tot een pakketje. Druppel de curry-kokossaus erover en kruid het geheel met zout en peper.
- 6) Vouw de pakketjes zorgvuldig dicht, zodat er geen vocht uit kan lopen.
- 7) Verwarm het apparaat voor op het laatste deel van verwarmingsniveau 2.
- 8) Leg de gevulde pakketjes op de voorverwarmde grillplaten **10** en gaar ze aan beide zijden elk ong. 15 minuten.

Gegrillde maïskolven

2 suikermaïskolven

100 g kruidenboter

Knoflookzout

Zout

Peper

Aluminiumfolie

- 1) Bestrijk een stuk aluminiumfolie met de kruidenboter.
- 2) Zout de maïskolven en wikkel ze in het aluminiumfolie.
- 3) Verwarm het apparaat voor op het laatste deel van verwarmingsniveau 2.
- 4) Leg het pakketje op de grillplaat **10**.
- 5) Keer het pakketje na 15 minuten en gaar de maïskolven nog 15 minuten.
- 6) Breng de maïskolven met knoflookzout en peper op smaak.

Afvoeren

Apparaat afvoeren



Het pictogram hiernaast met een doorgekruiste vuilnisbak geeft aan dat dit apparaat is onderworpen aan de Richtlijn 2012/19/EU. Deze richtlijn stelt dat u dit apparaat aan het einde van zijn levensduur niet met het normale huisvuil mag afvoeren, maar moet inleveren bij speciaal daartoe bestemde inzamelpunten, milieuparken of afvalverwerkingsbedrijven.

Afvoeren is voor u kosteloos. Spaar het milieu en voer producten op een voor het milieu verantwoorde manier af.

Als uw oude apparaat persoonlijke gegevens bevat, bent u er zelf verantwoordelijk voor deze te wissen voordat u het apparaat inlevert.



Informatie over mogelijkheden voor het afvoeren van het afgedankte product krijgt u bij uw gemeentereiniging.

Verpakking afvoeren



De verpakkingsmaterialen zijn niet schadelijk voor het milieu. Ze zijn gekozen op grond van hun milieuvriendelijkheid en zijn recyclebaar. Voer niet meer benodigde verpakkingsmaterialen af conform de plaatselijk geldende voorschriften.

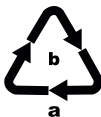

Voer de verpakking af conform de milieuvoorschriften. Let op de aanduiding op de verschillende verpakkingsmaterialen en voer ze zo nodig gescheiden af. De verpakkingsmaterialen zijn voorzien van afkortingen (a) en cijfers (b) met de volgende betekenis: 1-7: kunststoffen, 20-22: papier en karton, 80-98: composietmaterialen.

Appendix

Technische gegevens

Voeding	220 - 240 V ~ (wisselstroom), 50/60 Hz
Vermogen	2000 W
	Alle delen van het apparaat die in aanraking komen met levensmiddelen, zijn levensmiddelveilig.

Garantie van Kompernaß Handels GmbH

Geachte klant,

U hebt op dit apparaat 3 jaar garantie vanaf de aankoopdatum. In geval van gebreken in dit product hebt u wettelijke rechten tegenover de verkoper van het product. Deze wettelijke rechten worden door onze hierna beschreven garantie niet beperkt.

Garantievoorwaarden

De garantieperiode geldt vanaf de datum van aankoop. Bewaar de kassabon zorgvuldig. U hebt hem nodig als bewijs van aankoop.

Als er binnen drie jaar vanaf de aankoopdatum van dit product een materiaal- of fabricagefout optreedt, wordt - naar onze keuze - het product door ons kosteloos gerepareerd of vervangen of wordt de koopprijs terugbetaald. Voorwaarde voor deze garantie is dat het defecte apparaat en het aankoopbewijs (kassabon) binnen de termijn van drie jaar worden overlegd en dat kort wordt omschreven waaruit het gebrek bestaat en wanneer het is opgetreden.

Wanneer het defect door onze garantie wordt gedekt, krijgt u het gerepareerde product of een nieuw product retour. Met de reparatie of vervanging van het product begint er geen nieuwe garantieperiode.

Garantieperiode en wettelijke aanspraken bij gebreken

De garantieperiode wordt door deze waarborg niet verlengd. Dat geldt ook voor vervangen en gerepareerde onderdelen. Eventueel al bij aankoop aanwezige schade en gebreken moeten meteen na het uitpakken worden gemeld. Voor reparaties na afloop van de garantieperiode worden kosten in rekening gebracht.

Garantieomvang

Het apparaat is op basis van strenge kwaliteitsnormen met de grootst mogelijke zorg vervaardigd en voorafgaand aan de levering nauwkeurig gecontroleerd.

De garantie geldt voor materiaal- of fabricagefouten. Deze garantie geldt niet voor productonderdelen die onderhevig zijn aan normale slijtage en die daarom als slijtonderdelen worden beschouwd, of voor schade aan breekbare onderdelen zoals schakelaars, accu's of onderdelen die van glas zijn gemaakt.

Deze garantie vervalt wanneer het product is beschadigd, ondeskundig is gebruikt of is gerepareerd. Voor deskundig gebruik van het product moeten alle in de gebruiksaanwijzing beschreven aanwijzingen precies worden opgevolgd. Gebruiksdoeleinden en handelingen die in de gebruiksaanwijzing worden afgeraden of waarvoor wordt gewaarschuwd, moeten beslist worden vermeden.

Het product is uitsluitend bestemd voor privégebruik en niet voor bedrijfsmatige doeleinden. Bij verkeerd gebruik en ondeskundige behandeling, bij gebruik van geweld en bij reparaties die niet door ons erkend servicefiliaal zijn uitgevoerd, vervalt de garantie.

Afhandeling bij een garantiekwestie

Voor een snelle afhandeling van uw aanvraag neemt u de volgende aanwijzingen in acht:

- Houd voor alle aanvragen de kassabon en het artikelnummer (IAN) 437395_2307 als aankoopbewijs bij de hand.
- Het artikelnummer vindt u op het typeplaatje van het product, op het product gegraveerd, op de titelpagina van de gebruiksaanwijzing (linksonder) of op de sticker op de achter- of onderkant van het product.
- Als er fouten in de werking of andere gebreken optreden, neemt u eerst contact op met de hierna genoemde serviceafdeling, **telefonisch** of **via e-mail**.
- Een als defect geregistreerd product kunt u dan zonder portokosten naar het aan u doorgegeven serviceadres sturen. Voeg het aankoopbewijs (kassabon) bij en vermeld waaruit het gebrek bestaat en wanneer het is opgetreden.



Op www.lidl-service.com kunt u deze en vele andere handleidingen, productvideo's en installatiesoftware downloaden.

Met deze QR-code gaat u direct naar de website van Lidl Service (www.lidl-service.com) en kunt u met het invoeren van het artikelnummer (IAN) 437395_2307 de gebruiksaanwijzing openen.

Service

NL **Service Nederland**
Tel.: 0800 0249630
E-Mail: kompernass@lidl.nl

BE **Service België**
Tel.: 0800 12089
E-Mail: kompernass@lidl.be

IAN 437395_2307

Importeur

Let op: het volgende adres is geen serviceadres. Neem eerst contact op met het opgegeven serviceadres.

KOMPERNASS HANDELS GMBH
BURGSTRASSE 21
44867 BOCHUM
DUITSLAND
www.kompernass.com

Inhaltsverzeichnis

Einführung	28
Informationen zu dieser Bedienungsanleitung	28
Bestimmungsgemäße Verwendung	28
Warnhinweise	28
Sicherheit	29
Grundlegende Sicherheitshinweise	29
Bedienelemente	33
Auspacken und Anschließen	33
Sicherheitshinweise	33
Lieferumfang und Transportinspektion	34
Auspacken	34
Bedienung und Betrieb	34
Vor dem ersten Gebrauch	34
Heizstufenregler	35
Bedienen	36
Position „Kontaktgrill“	36
Position „Paninigrill“	37
Position „Tischgrill“	38
Gartabelle	39
Tipps und Tricks	40
Reinigen und Pflegen	41
Sicherheitshinweise	41
Aufbewahren	42
Rezepte	43
Position „Kontaktgrill“	43
Position „Paninigrill“	44
Position „Tischgrill“	47
Entsorgung	49
Gerät entsorgen	49
Verpackung entsorgen	49
Anhang	50
Technische Daten	50
Garantie der Kompensaß Handels GmbH	50
Service	52
Importeur	52

Einführung

Informationen zu dieser Bedienungsanleitung

Herzlichen Glückwunsch zum Kauf Ihres neuen Gerätes.

Sie haben sich damit für ein hochwertiges Produkt entschieden. Die Bedienungsanleitung ist Bestandteil dieses Produkts. Sie enthält wichtige Hinweise für Sicherheit, Gebrauch und Entsorgung. Machen Sie sich vor der Benutzung des Produkts mit allen Bedien- und Sicherheitshinweisen vertraut. Benutzen Sie das Produkt nur wie beschrieben und für die angegebenen Einsatzbereiche. Händigen Sie alle Unterlagen bei Weitergabe des Produkts an Dritte mit aus.

Bestimmungsgemäße Verwendung

Dieses Gerät dient ausschließlich dem Grillen von Lebensmitteln im Innenbereich. Eine andere oder darüber hinausgehende Benutzung gilt als nicht bestimmungsgemäß. Das Gerät ist nicht zur Verwendung in gewerblichen oder industriellen Bereichen vorgesehen.

Ansprüche jeglicher Art wegen Schäden aus nicht bestimmungsgemäßer Verwendung, unsachgemäßen Reparaturen, unerlaubt vorgenommener Veränderungen oder Verwendung nicht zugelassener Ersatzteile sind ausgeschlossen. Das Risiko trägt allein der Betreiber.

Warnhinweise

In der vorliegenden Bedienungsanleitung werden folgende Warnhinweise verwendet:

GEFAHR

Ein Warnhinweis dieser Gefahrenstufe kennzeichnet eine drohende gefährliche Situation.

Falls die gefährliche Situation nicht vermieden wird, kann dies zum Tod oder zu schweren Verletzungen führen.

- ▶ Die Anweisungen in diesem Warnhinweis befolgen, um die Gefahr des Todes oder schwerer Verletzungen von Personen zu vermeiden.

WARNUNG

Ein Warnhinweis dieser Gefahrenstufe kennzeichnet eine mögliche gefährliche Situation.

Falls die gefährliche Situation nicht vermieden wird, kann dies zu Verletzungen führen.

- ▶ Die Anweisungen in diesem Warnhinweis befolgen, um Verletzungen von Personen zu vermeiden.

ACHTUNG

Ein Warnhinweis dieser Gefahrenstufe kennzeichnet einen möglichen Sachschaden.

Falls die Situation nicht vermieden wird, kann dies zu Sachschäden führen.

- ▶ Die Anweisungen in diesem Warnhinweis befolgen, um Sachschäden zu vermeiden.

HINWEIS

- ▶ Ein Hinweis kennzeichnet zusätzliche Informationen, die den Umgang mit dem Gerät erleichtern.

Sicherheit

In diesem Kapitel erhalten Sie wichtige Sicherheitshinweise im Umgang mit dem Gerät.

Dieses Gerät entspricht den vorgeschriebenen Sicherheitsbestimmungen. Ein unsachgemäßer Gebrauch kann zu Personen- und Sachschäden führen.

Grundlegende Sicherheitshinweise

Beachten Sie für einen sicheren Umgang mit dem Gerät die folgenden Sicherheitshinweise:

- Kontrollieren Sie das Gerät vor der Verwendung auf äußere, sichtbare Schäden. Nehmen Sie ein beschädigtes oder heruntergefallenes Gerät nicht in Betrieb.
- Wenn die Netzanschlussleitung dieses Gerätes beschädigt wird, muss sie durch den Hersteller oder seinen Kundendienst oder eine ähnlich qualifizierte Person ersetzt werden, um Gefährdungen zu vermeiden.
- Dieses Gerät kann von Kindern ab 8 Jahren sowie von Personen mit reduzierten physischen, sensorischen oder mentalen Fähigkeiten oder Mangel an Erfahrung und/oder Wissen benutzt werden, wenn sie beaufsichtigt oder bezüglich des sicheren Gebrauchs des Gerätes unterwiesen wurden und die daraus resultierenden Gefahren verstanden haben.

- Kinder dürfen nicht mit dem Gerät spielen.
- Reinigung und Benutzer-Wartung dürfen nicht durch Kinder durchgeführt werden, es sei denn, sie sind älter als 8 Jahre und beaufsichtigt.
- Kinder jünger als 8 Jahre sind vom Gerät und der Anschlussleitung fernzuhalten.
- Lassen Sie Reparaturen am Gerät nur von autorisierten Fachbetrieben oder dem Kundenservice durchführen. Durch unsachgemäße Reparaturen können Gefahren für den Benutzer entstehen. Zudem erlischt der Garantieanspruch.
- Eine Reparatur des Gerätes während der Garantiezeit darf nur von einem vom Hersteller autorisierten Kundendienst vorgenommen werden, sonst besteht bei nachfolgenden Schäden kein Garantieanspruch mehr.
- Defekte Bauteile dürfen nur gegen Original-Ersatzteile ausgetauscht werden. Nur bei diesen Teilen ist gewährleistet, dass sie die Sicherheitsanforderungen erfüllen werden.
- Schützen Sie die Netzleitung vor Berührungen mit heißen Geräteteilen. Benutzen Sie das Gerät niemals in der Nähe einer offenen Flamme, einer Heizplatte oder eines beheizten Ofens.
- Lassen Sie das Gerät nach dem Gebrauch abkühlen, bevor Sie es reinigen! Verbrennungsgefahr!
- Stellen Sie das Gerät möglichst in der Nähe einer Steckdose auf. Sorgen Sie dafür, dass der Netzstecker bei Gefahr schnell erreichbar ist und die Netzleitung nicht zur Stolperfalle werden kann.
- Sorgen Sie für einen sicheren Stand des Gerätes.

 GEFahr DURCH ELEKTRISCHEN SCHLAG!

- ▶ Schließen Sie das Gerät nur an eine vorschriftsmäßig installierte und geerdete Netzsteckdose an. Die Netzspannung muss mit den Angaben auf dem Typenschild des Gerätes übereinstimmen.
- ▶ Lassen Sie Anschlussleitungen bzw. Geräte, die nicht einwandfrei funktionieren oder beschädigt wurden, sofort vom Kundendienst reparieren oder austauschen.
- ▶ Setzen Sie das Gerät nicht dem Regen aus und benutzen Sie es auch niemals in feuchter oder nasser Umgebung.
- ▶ Achten Sie darauf, dass das Netzkabel während des Betriebs niemals nass oder feucht wird.
- ▶ Tauchen Sie das Gerät niemals in Wasser oder andere Flüssigkeiten! Hier kann Lebensgefahr durch elektrischen Schlag entstehen, wenn im Betrieb Flüssigkeitsreste auf spannungsführende Teile gelangen.
- ▶ Fassen Sie das Netzkabel immer am Stecker an. Ziehen Sie nicht am Kabel selbst und fassen Sie das Netzkabel niemals mit nassen Händen an, da dies einen Kurzschluss oder elektrischen Schlag verursachen kann.
- ▶ Stellen Sie weder das Gerät noch Möbelstücke o. Ä. auf das Netzkabel und achten Sie darauf, dass es nicht eingeklemmt wird.
- ▶ Sie dürfen das Gerätegehäuse nicht öffnen, das Gerät nicht reparieren oder modifizieren. Bei geöffnetem Gehäuse oder eigenmächtigen Umbauten besteht Lebensgefahr durch elektrischen Schlag und die Gewährleistung erlischt.

GEFAHR DURCH ELEKTRISCHEN SCHLAG!

- ▶ Schützen Sie das Gerät vor Tropf- und Spritzwasser. Stellen Sie deshalb keine mit Flüssigkeit gefüllten Gegenstände (z. B. Blumenvasen) auf oder neben das Gerät.
- ▶ Ziehen Sie bei jeder Unterbrechung sowie nach Beenden des Gebrauchs und vor jeder Reinigung den Netzstecker aus der Steckdose.

VERBRENNUNGSGEFAHR!



Achtung! Heiße Oberfläche!

- ▶ Die Oberfläche des Gerätes kann während des Betriebs sehr heiß werden. Berühren Sie das Gerät dann nur am Griff.

ACHTUNG! SACHSCHADEN!

- ▶ Benutzen Sie keine externe Zeitschaltuhr oder ein separates Fernwirkssystem, um das Gerät zu betreiben.
- ▶ Lassen Sie das Gerät während des Betriebs niemals unbeaufsichtigt.
- ▶ Stellen Sie sicher, dass das Gerät, das Netzkabel oder der Netzstecker nicht mit heißen Quellen, wie Kochplatten oder offenen Flammen, in Berührung kommen.
- ▶ Benutzen Sie keine Kohle oder ähnliche Brennstoffe, um das Gerät zu betreiben!
- ▶ Schützen Sie die Antihafbeschichtung, indem Sie keine metallischen Werkzeuge wie Messer, Gabel usw. benutzen. Wenn die Antihafbeschichtung beschädigt ist, benutzen Sie das Gerät nicht weiter.
- ▶ Betreiben Sie das Gerät ausschließlich mit dem mitgelieferten Originalzubehör.

HINWEIS

- ▶ Es ist keine Aktion seitens der Benutzer erforderlich, um das Produkt zwischen 50 und 60 Hz umzustellen. Das Produkt passt sich sowohl für 50 als auch für 60 Hz an.

Bedienelemente

Abbildung A:

- 1 Stützfüße
- 2 Sicherheitsverschluss
- 3 Entriegelungstaste 180°
- 4 rote Indikationsleuchte „Power“
- 5 grüne Indikationsleuchte „Ready“
- 6 Heizstufenregler
- 7 Taste RELEASE (untere Grillplatte)
- 8 Fettauffangschale
- 9 Fettauslauf
- 10 Grillplatten
- 11 Taste RELEASE (obere Grillplatte)

Abbildung B:

- 12 Reinigungsschaber

Auspacken und Anschließen

Sicherheitshinweise

WARNUNG

Bei der Inbetriebnahme des Gerätes können Personen- und Sachschäden auftreten!

Beachten Sie die folgenden Sicherheitshinweise, um die Gefahren zu vermeiden:

- ▶ Verpackungsmaterialien dürfen nicht zum Spielen verwendet werden. Es besteht Erstickungsgefahr.
- ▶ Beachten Sie die Hinweise zum elektrischen Anschluss des Gerätes, um Sachschäden zu vermeiden.

Lieferumfang und Transportinspektion

Das Gerät wird standardmäßig mit folgenden Komponenten geliefert (siehe Ausklappseite):

- Kontaktgrill
- Fettauffangschale
- Reinigungsschaber
- Bedienungsanleitung

HINWEIS

- ▶ Prüfen Sie die Lieferung auf Vollständigkeit und auf sichtbare Schäden.
- ▶ Bei einer unvollständigen Lieferung oder Schäden infolge mangelhafter Verpackung oder durch Transport wenden Sie sich an die Service-Hotline (siehe Kapitel „Service“).

Auspacken

- ◆ Entnehmen Sie alle Teile des Gerätes und die Bedienungsanleitung aus dem Karton.
- ◆ Entfernen Sie sämtliches Verpackungsmaterial und eventuelle Folien und Aufkleber.

Bedienung und Betrieb

In diesem Kapitel erhalten Sie wichtige Hinweise zur Bedienung und Betrieb des Gerätes.

Vor dem ersten Gebrauch

- 1) Reinigen Sie sämtliche Zubehörteile wie im Kapitel „Reinigen und Pflegen“ beschrieben, um mögliche Rückstände aus der Produktion zu entfernen.
- 2) Lesen Sie diese Bedienungsanleitung aufmerksam durch.
- 3) Stellen Sie das Gerät gemäß den Sicherheitshinweisen auf.
- 4) Entriegeln Sie das Gerät, indem Sie den Sicherheitsverschluss **2** in die Position  stellen.
- 5) Öffnen Sie das Gerät.
- 6) Wischen Sie die Heizplatten **10** mit einem feuchten Tuch ab.
- 7) Schließen Sie das Gerät.
- 8) Stecken Sie den Stecker des Netzkabels in eine ordnungsgemäß angeschlossene und geerdete Netzsteckdose, die die im Kapitel „Technische Daten“ genannte Spannung liefert. Lassen Sie das Gerät für ca. 5 Minuten auf maximaler Temperatureinstellung aufheizen, indem Sie den Heizstufenregler **6** auf MAX stellen.

HINWEIS

- ▶ Beim erstmaligen Aufheizen des Gerätes kann es durch fertigungsbedingte Rückstände zu leichter Rauch- und Geruchsentwicklung kommen. Das ist normal und völlig ungefährlich. Sorgen Sie für ausreichende Belüftung, öffnen Sie zum Beispiel ein Fenster.
- 9) Ziehen Sie den Netzstecker nach dem Aufheizen aus der Netzsteckdose und lassen Sie das Gerät abkühlen.
- 10) Reinigen Sie das Gerät noch einmal mit einem feuchten Tuch.

Heizstufenregler

Am Heizstufenregler ❹ stellen Sie die Temperatur ein.

- Heizstufenbereich 1: Aufheizbereich/niedrige Temperatur
- Heizstufenbereich 2: mittlere Temperatur (z. B. Gemüse garen)
- Heizstufenbereich 3: hohe Temperatur (z. B. Fleisch braten)

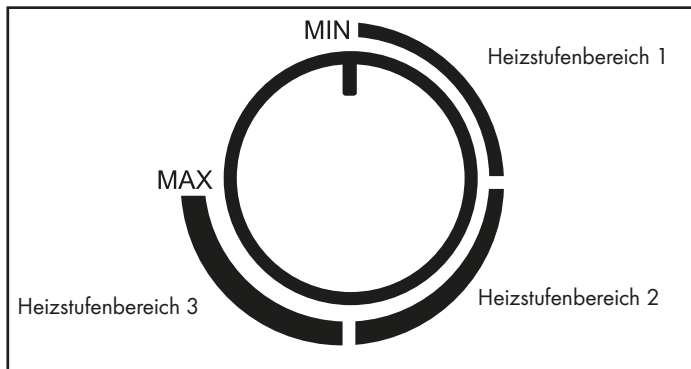

HINWEIS

- ▶ Die grüne Indikationsleuchte „Ready“ ❺ leuchtet, wenn der Heizstufenregler ❹ auf MIN und im vorderen Bereich des Heizstufenbereichs 1 steht. Sobald Sie den Heizstufenregler ❹ auf die gewünschte Position stellen, erlischt die grüne Indikationsleuchte „Ready“ ❺, bis die Temperatur erreicht ist.
- ▶ Die grüne Indikationsleuchte „Ready“ ❺ kann sich zwischendurch wieder abschalten. Das bedeutet, dass die eingestellte Temperatur unterschritten wurde und das Gerät wieder aufheizt!
- ▶ Die rote Indikationsleuchte „Power“ ❹ leuchtet, sobald das Gerät mit dem Stromnetz verbunden ist.

Bedienen

- 1) Schließen Sie den Gerätedeckel am Griff.
- 2) Schieben Sie die Fettauffangschale **8** in das Gerät.
- 3) Stecken Sie den Netzstecker wieder in die Netzsteckdose. Die rote Indikationsleuchte „Power“ **4** leuchtet. Die grüne Indikationsleuchte „Ready“ **5** leuchtet auf, wenn der Heizstufenregler **6** auf MIN steht.
- 4) Stellen Sie die gewünschte Stufe am Heizstufenregler **6** ein. Die grüne Indikationsleuchte „Ready“ **5** erlischt. Sobald die eingestellte Heizstufe erreicht ist, leuchtet die grüne Indikationsleuchte „Ready“ **5** wieder auf.

HINWEIS

Sie können diesen Grill auf 3 verschiedene Arten nutzen:

- komplett aufgeklappt, so dass beide Grillplatten **10** als Tischgrill genutzt werden können.
- mit beweglicher oberer Grillplatte **10** als Kontaktgrill, so dass z. B. Fleisch oder Fisch von beiden Seiten gegrillt wird.
- mit festgestellter oberer Grillplatte **10** als Panini-Grill, so dass z. B. Baguettes überbacken werden können.

Position „Kontaktgrill“

HINWEIS

- ▶ Um ein hygienisches Durchgaren von Fisch zu erreichen, empfehlen wir die Benutzung der Position „Kontaktgrill“.

- 1) Öffnen Sie den Gerätedeckel und legen Sie die zu grillenden Lebensmittel auf die untere Grillplatte **10**.
- 2) Schließen Sie den Gerätedeckel am Griff.
- 3) Durch die beweglich gelagerte, obere Grillplatte **10** liegt diese auch bei dickerem Grillgut immer parallel zur unteren Grillplatte **10**. So wird ein optimales Grillergebnis erreicht.
- 4) Kontrollieren Sie nach einiger Zeit die Bräunung des Grillgutes. Öffnen Sie hierzu den Gerätedeckel am Griff.

HINWEIS

Fangen Sie mit kurzen Grillzeiten an und steigern Sie sie, bis Sie die richtige Dauer gefunden haben. Beachten Sie zu Ihrer Orientierung auch das Kapitel „Gartabelle“.

5) Wenn Sie mit der Bräunung zufrieden sind, entnehmen Sie das Grillgut.

ACHTUNG

Beschädigung des Gerätes!

- ▶ Verwenden Sie keine spitzen oder scharfen Gegenstände, um das Grillgut zu entnehmen. Diese könnten die Oberflächen der Grillplatten **10** beschädigen!
- 6) Drehen Sie den Heizstufenregler **6** auf MIN und ziehen Sie den Netzstecker aus der Netzsteckdose.

ACHTUNG

- ▶ Ziehen Sie immer den Netzstecker aus der Netzsteckdose, wenn Sie das Gerät nicht verwenden. Es genügt nicht, den Heizstufenregler **6** auf MIN zu stellen!

Position „Paninigrill“

- 1) Öffnen Sie den Gerätedeckel und legen Sie die zu grillenden Lebensmittel auf die untere Grillplatte **10**.
- 2) Schließen Sie die obere Grillplatte **10** und fixieren Sie diese in der gewünschten Höhe, indem Sie den Sicherheitsverschluss **2** nach hinten drücken (Position MIN, II, III, IV, V). Heben Sie beim Verstellen des Sicherheitsverschlusses **2** die Grillplatte **10** ein wenig an. Je weiter der Sicherheitsverschluss **2** nach hinten gedrückt wird, umso größer ist der Abstand zwischen den Grillplatten **10**.
- 3) Kontrollieren Sie nach einiger Zeit die Bräunung des Grillgutes. Öffnen Sie hierzu den Gerätedeckel am Griff.

HINWEIS

Fangen Sie mit kurzen Grillzeiten an und steigern Sie sie, bis Sie die richtige Dauer gefunden haben. Beachten Sie zu Ihrer Orientierung auch das Kapitel „Gartabelle“.

4) Wenn Sie mit der Bräunung zufrieden sind, entnehmen Sie das Grillgut.

ACHTUNG

Beschädigung des Gerätes!

- ▶ Verwenden Sie keine spitzen oder scharfen Gegenstände, um das Grillgut zu entnehmen. Diese könnten die Oberflächen der Grillplatten **10** beschädigen!
- 5) Drehen Sie den Heizstufenregler **6** auf MIN und ziehen Sie den Netzstecker aus der Netzsteckdose.

ACHTUNG

- ▶ Ziehen Sie immer den Netzstecker aus der Netzsteckdose, wenn Sie das Gerät nicht verwenden. Es genügt nicht, den Heizstufenregler **6** auf MIN zu stellen!

Position „Tischgrill“

- 1) Klappen Sie die beiden Stützfüße **1** aus (Abb.1).
- 2) Drücken Sie die Entriegelungstaste 180° **3** (Abb.1) und öffnen Sie den Gerätedeckel so weit, dass beide Grillplatten **10** als Tischgrill benutzt werden können.



Abb.1

- 3) Die Grillplatten ⑩ liegen nun nebeneinander und können als Tischgrill genutzt werden (Abb. 2).

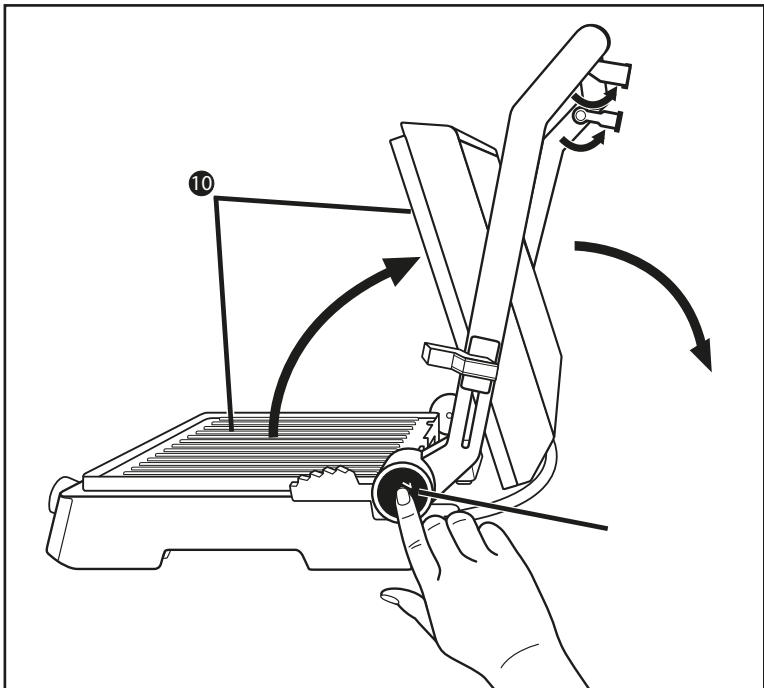

Abb. 2

- 4) Legen Sie die zu grillenden Lebensmittel auf die Grillplatten ⑩.
 5) Wenden Sie das Grillgut zwischendurch und nehmen Sie es von den Grillplatten ⑩, wenn es gar ist.

ACHTUNG

Beschädigung des Gerätes!

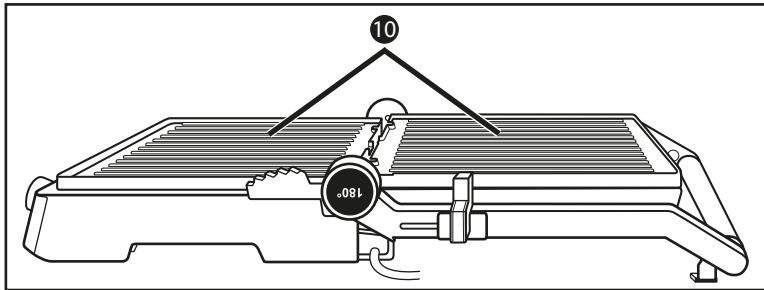
- ▶ Verwenden Sie keine spitzen oder scharfen Gegenstände, um das Grillgut zu wenden/herunterzunehmen. Diese könnten die Oberflächen der Grillplatten ⑩ beschädigen!
- 6) Drehen Sie den Heizstufenregler ⑥ auf MIN und ziehen Sie den Netzstecker aus der Netzsteckdose.

ACHTUNG

- ▶ Ziehen Sie immer den Netzstecker aus der Netzsteckdose, wenn Sie das Gerät nicht verwenden. Es genügt nicht, den Heizstufenregler ⑥ auf MIN zu stellen!

Gartabelle

Die nachfolgende Tabelle dient der Orientierung durch Beispiele für das Garen unterschiedlicher Lebensmittel. Passen Sie die Angaben an das Rezept und Ihren individuellen Geschmack an. Insbesondere die jeweilige Beschaffenheit der Lebensmittel, wie beispielsweise Größe, Dicke oder Qualität, wirkt sich auf die Garzeit aus. Achten Sie zudem darauf, dass Sie das Grillgut bei der Position „Tischgrill“ zwischendurch wenden müssen, daher wird die Garzeit verlängert.

LEBENSMITTEL	HEIZSTUFE	POSITION	GARZEIT
Hackfleischfrikadellen	3	Kontaktgrill	10 - 15 min
Bauchspeck	MAX	Tischgrill	2 x 3 - 4 min
Schweinenackensteaks	MAX	Tischgrill	2 x 13 - 16 min
Lachsfilets	3	Kontaktgrill	8 - 10 min
Thunfischsteaks	3	Kontaktgrill	6 - 8 min
gegrilltes Gemüse mit Öl	2	Tischgrill	2 x 3 - 6 min
Käsesandwiches	MAX	Kontaktgrill	3 - 4 min
Baguettes mit Käse überbacken	3	Paninigrill	4 - 8 min

Tipps und Tricks

- Um Fleisch zarter zu machen und das Grillen zu beschleunigen, können Sie es vorher marinieren. Als Grundlage hierfür eignen sich zum Beispiel saure Sahne, Rotwein, Essig, Buttermilch oder frischer Saft von Papaya oder Ananas. Fügen Sie, je nach Geschmack, Kräuter und Gewürze hinzu. Geben Sie kein Salz hinzu, weil dieses dem Fleisch das Wasser entzieht und es hart macht. Legen Sie das Fleisch so in die Marinade, dass es ganz bedeckt ist und schließen Sie das Gefäß. Lassen Sie es am besten über Nacht darin ziehen.
- Nicht nur Fleisch, auch Fisch können Sie grillen. Wir empfehlen für Fisch die Zubereitung in der Position „Kontaktgrill“. Durch das Grillen bei geschlossenem Gerätedeckel wird das Grillgut gleichzeitig von beiden Seiten erhitzt.
- Die Grillplatten **10** sind antihaftbeschichtet, daher ist extra Fett nicht nötig. Wenn Sie trotzdem Fett benutzen wollen, achten Sie darauf, dass das Fett/Öl zum Braten geeignet ist, zum Beispiel Rapsöl.
- Wenn Sie sich nicht sicher sind, ob das Grillgut auch im Inneren schon gar ist, benutzen Sie ein handelsübliches Fleischthermometer.

Reinigen und Pflegen

Sicherheitshinweise

⚠️ WARNUNG! LEBENSGEFAHR DURCH ELEKTRISCHEN SCHLAG!

Bei der Reinigung des Gerätes können Personenschäden auftreten!

Beachten Sie die folgenden Sicherheitshinweise, um die Gefahren zu vermeiden:

- ▶ Ziehen Sie vor der Reinigung den Netzstecker und warten Sie, bis das Gerät vollständig abgekühlt ist. Verletzungsgefahr!
- ▶ Reinigen Sie das Gerät nie unter fließendem Wasser und tauchen Sie es nie in Wasser ein. Das Gerät kann irreparabel beschädigt werden!

ACHTUNG

Beschädigung des Gerätes!

- ▶ Stellen Sie sicher, dass bei der Reinigung keine Feuchtigkeit in das Gerät eindringt, um eine irreparable Beschädigung des Gerätes zu vermeiden.
- ▶ Benutzen Sie zur Reinigung der Oberflächen weder scharfe Scheuer- oder chemischen Reinigungsmittel noch spitze oder kratzende Gegenstände.
- Ziehen Sie den Reinigungsschaber **12**, nachdem sich die Grillplatten **10** abgekühlt haben, über die Grillplatten **10**, so dass Fett und Rückstände zusammengesoben werden und schieben Sie diese in die Fettaufschale **8**.
- Wischen Sie die Grillplatten **10** mit einem feuchten Tuch ab. Benutzen Sie zur Reinigung keine scharfen Putzmittel, raue Schwämme oder spitze Gegenstände, um die Antihafbeschichtung nicht zu zerstören. Bei hartnäckigeren Verschmutzungen oder festgebackenen Rückständen nehmen Sie die Grillplatten **10** ab:
 - Öffnen Sie das Gerät.
 - Drücken Sie die Taste RELEASE **7** und heben Sie gleichzeitig die untere Grillplatte **10** ab.
 - Halten Sie die obere Grillplatte **10** fest, damit diese nicht herunterfällt und drücken Sie die Taste RELEASE **11**. Die obere Grillplatte **10** löst sich aus dem Gerät.

Reinigen Sie die abgenommenen Grillplatten **10** in warmem Wasser mit etwas Spülmittel. Bei starken Verkrustungen lassen Sie die Grillplatten **10** ein wenig in dem Spülwasser einweichen. Spülen Sie die Grillplatten **10** nach der Reinigung mit klarem Wasser ab, um Spülmittelrückstände zu beseitigen. Trocknen Sie alles gut ab. Die Grillplatten **10** müssen trocken sein, bevor Sie diese wieder in das Gerät einbauen!

HINWEIS



Für eine schonende Reinigung der Grillplatten **10** empfehlen wir diese, wie beschrieben, mit der Hand zu spülen. Sie können die Grillplatten **10** jedoch auch in der Spülmaschine reinigen. Die Unterseiten der Grillplatten **10** können nach der Reinigung in der Spülmaschine leicht abfärben. Dies stellt jedoch keine Beeinträchtigung des Gerätes oder der Funktion dar.

Um die Grillplatten **10** wieder einzubauen, stecken Sie die Grillplatten **10** so auf die Basis, dass die beiden Aussparungen neben dem Fettauslauf **9** in die Haken an der Basis greifen. Drücken Sie dann den vorderen Teil der Grillplatte **10** nach unten, so dass diese hörbar einrastet.

Verfahren Sie mit der zweiten Grillplatte **10** genauso.

- Für die Reinigung der Außenflächen des Gerätes wischen Sie diese mit einem feuchten und mit Spülmittel benetzten Tuch ab. Wischen Sie Spülmittelreste mit einem nur mit Wasser befeuchteten Tuch ab. Achten Sie darauf, dass vor der erneuten Verwendung des Gerätes alle Teile vollständig trocken sind.
- Wischen Sie den Reinigungsschaber **12** mit einem feuchten Tuch ab. Bei hartnäckigeren Verschmutzungen geben Sie ein mildes Spülmittel auf das Tuch oder spülen ihn in warmem Wasser und Spülmittel.

HINWEIS



Für eine schonende Reinigung des Reinigungsschabers **12** empfehlen wir diesen, wie beschrieben, mit der Hand zu spülen. Sie können jedoch den Reinigungsschaber **12** auch in der Spülmaschine reinigen.

- Spülen Sie die geleerte Fettauffangschale **8** in warmem Wasser und Spülmittel. Entfernen Sie Spülmittelreste mit klarem Wasser und trocknen Sie sie ab.

HINWEIS



Für eine schonende Reinigung der Fettauffangschale **8** empfehlen wir diese, wie beschrieben, mit der Hand zu spülen. Sie können jedoch die Fettauffangschale **8** auch in der Spülmaschine reinigen.

Aufbewahren

Bewahren Sie das gereinigte Gerät an einem trockenen Ort auf.

Verriegeln Sie das Gerät, indem Sie den Sicherheitsverschluss **2** auf Position  schieben.

Rezepte

HINWEIS

Je nach Beschaffenheit der Zutaten können die angegebenen Temperatureinstellungen oder Zeitangaben in den Rezepten variieren!

Position „Kontaktgrill“

Mexiko-Burger

- 900 g Rinderhackfleisch
- 6 EL Barbecuesauce
- 6 EL fein gehackte Zwiebeln
- 3 EL frische oder fertige Salsa
- 1/2 TL Chilipulver
- 4 große Hamburgerbrötchen

- 1) Vermischen Sie das Hackfleisch, die Zwiebeln, die Salsa, das Chilipulver und die Barbecuesauce in einer großen Schüssel.
- 2) Formen Sie die Hackfleischmasse zu vier gleich großen, knapp 2 cm dicken Hamburgerscheiben.
- 3) Heizen Sie das Gerät auf (Heizstufenbereich 3/Max).
- 4) Die Hamburger 8 – 10 Min. auf dem vorgeheizten Gerät in Kontaktposition grillen. Anschließend die Hamburger zusammen mit Zutaten und Gewürzen Ihrer Wahl in den Hamburgerbrötchen servieren.

Rumpsteak mit Frühlingszwiebeln-Kräuter-Sauce

- 500 g mageres Rumpsteak (je 125 g)
- 120 g Margarine
- 1 TL Worcestershiresauce
- 1 fein gehackte Knoblauchzehe
- 4 EL fein gehackte Petersilie
- 4 fein gehackte Frühlingszwiebeln

- 1) Vermischen Sie die Margarine und die Worcestershiresauce in einer kleinen Schüssel und mischen Sie den Knoblauch, die Petersilie und die Frühlingszwiebeln unter.
- 2) Heizen Sie das Gerät auf (Heizstufe Max).
- 3) Grillen Sie das Steak 3 Min. auf Heizstufe Max.
- 4) Bestreichen Sie das Steak mit der Frühlingszwiebel-Kräuter-Sauce und garen Sie es weitere 4 Min. im Anfangsbereich von Heizstufenbereich 2.

Thunfisch mit Orangenscheiben

(4 Personen)

4 frische Thunfischsteaks (je 170 g)

1 Orange

1 EL fein gehackte Petersilie

Salz

Pfeffer

- 1) Schälen Sie die Orange und schneiden Sie sie in etwa 5 mm dicke Scheiben.
- 2) Heizen Sie das Gerät vor (Heizstufenbereich 3).
- 3) Legen Sie die Thunfischsteaks auf den vorgeheizten Grill, streuen Sie die Petersilie darüber und würzen Sie sie mit Salz und Pfeffer.
- 4) Legen Sie die Orangenscheiben auf die Thunfischsteaks und grillen Sie alles ca. 6 – 8 Min.
- 5) Entfernen Sie vor dem Servieren die gegrillten Orangenscheiben.

Position „Paninigrill“

Spinat-Käse-Panini

250 g Blattspinat

1 Zwiebel

1 Knoblauchzehe

1 EL Öl

2 TL Zitronensaft

1 Prise Salz (und Pfeffer)

4 Scheiben Toast/Weißbrot

40 g Kräuterbutter

75 g Mozzarella

20 g Pinienkerne

- 1) Verlesen und waschen Sie den Blattspinat.
- 2) Zwiebel und Knoblauchzehe schälen und fein hacken, in heißem Öl glasig dünsten. Den Spinat zufügen. Mit Zitronensaft, Salz und Pfeffer würzen.
- 3) Bestreichen Sie den Toast mit Kräuterbutter.
- 4) Schneiden Sie den Mozzarella in Scheiben.

- 5) Verteilen Sie den Mozzarella und den abgetropften Spinat auf 2 Toastscheiben und betreuen Sie sie mit Pinienkernen.
- 6) Die Panini mit einer zweiten Scheibe Toast bedecken.
- 7) Die Panini vorsichtig auf den auf Heizstufenbereich 3/Max vorgeheizten Paninimaker legen.
- 8) Mit dem Sicherheitsverschluss **2** den gewünschten Abstand der oberen Grillplatte **10** einstellen und den Deckel schließen.
- 9) Warten, bis die Panini gold-braun geröstet sind. Dann aus dem Paninimaker entnehmen.

Hähnchenbrust-Panini

- 400 g Hähnchenbrustfilet
- 20 g Butter
- Pfeffer, Salz, Paprikapulver
- 120 g Bacon, in Streifen
- 6 Scheiben Weißbrot/Toast
- 3 EL Salatdressing (Joghurt)
- 30 g Eisbergsalat
- 2 Tomaten
- 1 Avocado
- 1 TL Limonensaft
- 50 g Salatgurke

- 1) Hähnchenbrustfilet unter fließendem Wasser kurz abspülen und mit Küchenpapier trockentupfen. In der Kontaktposition und auf Heizstufe MAX vorgeheiztem Gerät kurz anbraten.
- 2) Das Gerät an den Anfang des Heizstufenbereichs 3 zurückschalten und die Hähnchenbrustfilets ca. 10 Minuten fertig braten. Nach dem Braten mit Salz, Pfeffer und Paprika würzen und beiseitelegen.
- 3) In einer Pfanne die Bacon-Streifen knusprig braten.
- 4) Auf 3 Toast-/Weißbrotscheiben Joghurt-Dressing verteilen, Eisbergsalat darauflegen, Tomaten in Scheiben schneiden, würzen und drauflegen.
- 5) Hähnchenbrustfilets der Länge nach aufschneiden und auf die Tomaten legen.
- 6) Bacon-Streifen auf die Hähnchenbrustfilets legen.
- 7) Avocado der Länge nach rundum aufschneiden und durch eine Drehbewegung vom Kern lösen. Schale abziehen und Avocado in Scheiben schneiden. Avocado mit dem Limonensaft beträufeln, damit sie nicht braun anläuft. Die Scheiben auf die Panini legen.

- 8) Salatgurke in Scheiben schneiden und auf die Avocado legen.
- 9) Die Panini mit einer zweiten Scheibe Toast bedecken.
- 10) Die Panini vorsichtig auf die Grillplatte **10** legen.
- 11) Mit dem Sicherheitsverschluss **2** den gewünschten Abstand der oberen Grillplatte **10** einstellen und den Deckel schließen.
- 12) Warten, bis die Panini gold-braun geröstet sind und vorsichtig aus dem Paninimaker entnehmen.

Senf-Baguette

- 1 Baguette
- 1 Zehe Knoblauch
- 50 g Senfgurken
- 40 g Pecorino
- 1 EL scharfer Senf
- 2 EL süßer Senf
- 50 g Butter
- 2 EL Schnittlauchröllchen
- Salz, Pfeffer

- 1) Das Baguette in ca. 2 - 3 Zentimeter großen Abständen quer ein-, aber nicht durchschneiden.
- 2) Knoblauch abziehen und zerdrücken, Senfgurken sehr fein würfeln und Pecorino raspeln.
- 3) Scharfen und süßen Senf mit der weichen Butter, Knoblauch, Gurken, Pecorino und Schnittlauch verrühren und mit Salz und Pfeffer abschmecken.
- 4) Senfbutter in die Baguetteeinschnitte füllen und die Baguettes in Alufolie einwickeln.
- 5) Die Baguettes auf die auf Heizstufenbereich 3/Max vorgeheizte Grillplatte **10** legen.
- 6) Mit dem Sicherheitsverschluss **2** den gewünschten Abstand der oberen Grillplatte **10** einstellen und den Deckel schließen.
- 7) Das Baguette sollte gold-braun sein.

Position „Tischgrill“

Hühner-/Putenbrust

200 g Hühner-/Putenbrust

etwas Mehl

- 1) Ein wenig zum Braten geeignetes Öl auf die Grillplatten ⑩ geben und das Gerät auf den Heizstufenbereich 3 aufheizen.
- 2) Die 200 g Hühner-/Putenbrust in Scheiben schneiden und leicht bemehlen.
- 3) Ca. 4 Minuten von der einen Seite braten, dann wenden, leicht salzen und die zweite Seite ca. 4 Minuten braten.

Gegrilltes Gemüse

2 Paprika

1 Zucchini

1 Aubergine

Oliveneröl

Salz

Pfeffer

Kräuter der Provence (Gewürzmischung)

- 1) Waschen Sie das Gemüse gründlich. Halbieren Sie die Paprika, entkernen Sie diese und schneiden Sie sie in Streifen. Schneiden Sie die Aubergine und die Zucchini längs in zwei Hälften und dann jeweils in ca. 0,5 cm große Stücke.
- 2) Bestreichen Sie das Gemüse mit Olivenöl.
- 3) Heizen Sie das Gerät vor (Heizstufenbereich 2).
- 4) Legen Sie das Gemüse auf die vorgeheizte Grillplatte ⑩ und grillen Sie das Gemüse von beiden Seiten jeweils ca. 8 - 10 Minuten, bis es eine hellbraune Farbe erreicht hat.
- 5) Bestreuen Sie das Gemüse mit Salz, Pfeffer und je nach Geschmack mit Kräutern der Provence.

Kokos-Curry-Garnelen

- 100 g rote Curry-Paste
- 50 ml Kokosmilch
- 400 g Garnelen (alternativ Krabben oder Shrimps)
- 200 g Zuckerschoten
- 2 Paprika
- 2 Zwiebeln
- 2 Knoblauchzehen
- Salz und Pfeffer
- Alufolie

- 1) Mischen Sie die Curry-Paste und die Kokosmilch.
- 2) Waschen Sie die Garnelen, die Zuckerschoten und die Paprika.
- 3) Schälen Sie die Zwiebeln und die Knoblauchzehen.
- 4) Schneiden Sie die Zwiebeln, die Knoblauchzehen und die Paprika in kleine Stücke.
- 5) Verteilen Sie die Garnelen und das Gemüse gleichmäßig auf 4 Stücke Alufolie. Die Alufolie muss so groß sein, dass man die Zutaten darin einwickeln kann, wie ein Päckchen. Träufeln Sie die Curry-Kokos-Sauce darüber und würzen Sie alles mit Salz und Pfeffer.
- 6) Verschließen Sie die Päckchen gut, so dass keine Flüssigkeit austreten kann.
- 7) Heizen Sie das Gerät auf Ende Heizstufenbereich 2 vor.
- 8) Legen Sie die gefüllten Päckchen auf die vorgeheizte Grillplatten  und garen Sie alles von beiden Seiten jeweils ca. 15 Minuten.

Gegrillte Maiskolben

- 2 Zucker-Maiskolben
- 100 g Kräuterbutter
- Knoblauchsatz
- Salz
- Pfeffer
- Alufolie

- 1) Bestreichen Sie ein Stück Alufolie mit der Kräuterbutter.
- 2) Salzen Sie den Maiskolben und wickeln diesen in die Alufolie.
- 3) Heizen Sie das Gerät auf Ende Heizstufenbereich 2 auf.

- 4) Legen Sie das Päckchen auf die Grillplatten ⑩.
- 5) Wenden Sie es nach 15 Minuten und garen Sie die Maiskolben weitere 15 Minuten.
- 6) Würzen Sie den Maiskolben mit Knoblauchsatz und Pfeffer.

Entsorgung

Gerät entsorgen



Das nebenstehende Symbol einer durchgestrichenen Mülltonne auf Rädern zeigt an, dass dieses Gerät der Richtlinie 2012/19/EU unterliegt. Diese Richtlinie besagt, dass Sie dieses Gerät am Ende seiner Nutzungszeit nicht mit dem normalen Haushaltsmüll entsorgen dürfen, sondern in speziell eingerichteten Sammelstellen, Wertstoffhöfen oder Entsorgungsbetrieben abgeben müssen.

Diese Entsorgung ist für Sie kostenfrei. Schonen Sie die Umwelt und entsorgen Sie fachgerecht.

Für den deutschen Markt gilt:

Beim Kauf eines Neugerätes haben Sie das Recht, ein entsprechendes Altgerät an Ihren Händler zurückzugeben. Händler von Elektro- und Elektronikgeräten sowie Lebensmittelhändler, die regelmäßig Elektro- und Elektronikgeräte verkaufen, sind verpflichtet, bis zu drei Altgeräte unentgeltlich zurückzunehmen, auch ohne dass ein Neugerät gekauft wird, wenn die Altgeräte in keiner Abmessung größer als 25 cm sind. LIDL bietet Ihnen Rücknahmemöglichkeiten direkt in den Filialen und Märkten an.

Sofern Ihr Altgerät personenbezogene Daten enthält, sind Sie selbst für deren Löschung verantwortlich, bevor Sie es zurückgeben.



Weitere Möglichkeiten zur Entsorgung des ausgedienten Produkts erfahren Sie bei Ihrer Gemeinde- oder Stadtverwaltung.

Verpackung entsorgen



Die Verpackungsmaterialien sind nach umweltverträglichen und entsorgungstechnischen Gesichtspunkten ausgewählt und deshalb recyclebar. Entsorgen Sie nicht mehr benötigte Verpackungsmaterialien gemäß den örtlich geltenden Vorschriften.



Entsorgen Sie die Verpackung umweltgerecht. Beachten Sie die Kennzeichnung auf den verschiedenen Verpackungsmaterialien und trennen Sie diese gegebenenfalls gesondert. Die Verpackungsmaterialien sind gekennzeichnet mit Abkürzungen (a) und Ziffern (b) mit folgender Bedeutung: 1–7: Kunststoffe, 20–22: Papier und Pappe, 80–98: Verbundstoffe.

Anhang

Technische Daten

Spannungsversorgung	220 - 240 V ~ (Wechselstrom), 50/60 Hz
Leistungsaufnahme	2000 W
	Alle Teile dieses Gerätes, die mit Lebensmitteln in Berührung kommen, sind lebensmittelecht.

Garantie der Kompersnaß Handels GmbH

Sehr geehrte Kundin, sehr geehrter Kunde,

Sie erhalten auf dieses Gerät 3 Jahre Garantie ab Kaufdatum. Im Falle von Mängeln dieses Produkts stehen Ihnen gegen den Verkäufer des Produkts gesetzliche Rechte zu. Diese gesetzlichen Rechte werden durch unsere im Folgenden dargestellte Garantie nicht eingeschränkt.

Garantiebedingungen

Die Garantiefrist beginnt mit dem Kaufdatum. Bitte bewahren Sie den Kassenbonn gut auf. Dieser wird als Nachweis für den Kauf benötigt.

Tritt innerhalb von drei Jahren ab dem Kaufdatum dieses Produkts ein Material- oder Fabrikationsfehler auf, wird das Produkt von uns – nach unserer Wahl – für Sie kostenlos repariert, ersetzt oder der Kaufpreis erstattet. Diese Garantieleistung setzt voraus, dass innerhalb der Dreijahresfrist das defekte Gerät und der Kaufbeleg (Kassenbonn) vorgelegt und schriftlich kurz beschrieben wird, worin der Mangel besteht und wann er aufgetreten ist.

Wenn der Defekt von unserer Garantie gedeckt ist, erhalten Sie das reparierte oder ein neues Produkt zurück. Mit Reparatur oder Austausch des Produkts beginnt kein neuer Garantiezeitraum.

Garantiezeit und gesetzliche Mängelansprüche

Die Garantiezeit wird durch die Gewährleistung nicht verlängert. Dies gilt auch für ersetzte und reparierte Teile. Eventuell schon beim Kauf vorhandene Schäden und Mängel müssen sofort nach dem Auspacken gemeldet werden. Nach Ablauf der Garantiezeit anfallende Reparaturen sind kostenpflichtig.

Garantieumfang

Das Gerät wurde nach strengen Qualitätsrichtlinien sorgfältig produziert und vor Auslieferung gewissenhaft geprüft.

Die Garantieleistung gilt für Material- oder Fabrikationsfehler. Diese Garantie erstreckt sich nicht auf Produktteile, die normaler Abnutzung ausgesetzt sind und daher als Verschleißteile angesehen werden können oder für Beschädigungen an zerbrechlichen Teilen, z. B. Schalter, Akkus oder Teile, die aus Glas gefertigt sind.

Diese Garantie verfällt, wenn das Produkt beschädigt, nicht sachgemäß benutzt oder gewartet wurde. Für eine sachgemäße Benutzung des Produkts sind alle in der Bedienungsanleitung aufgeführten Anweisungen genau einzuhalten. Verwendungszwecke und Handlungen, von denen in der Bedienungsanleitung abgeraten oder vor denen gewarnt wird, sind unbedingt zu vermeiden.

Das Produkt ist nur für den privaten und nicht für den gewerblichen Gebrauch bestimmt. Bei missbräuchlicher und unsachgemäßer Behandlung, Gewaltanwendung und bei Eingriffen, die nicht von unserer autorisierten Serviceniederlassung vorgenommen wurden, erlischt die Garantie.

Abwicklung im Garantiefall

Um eine schnelle Bearbeitung Ihres Anliegens zu gewährleisten, folgen Sie bitte den folgenden Hinweisen:

- Bitte halten Sie für alle Anfragen den Kassenbon und die Artikelnummer (IAN) 437395_2307 als Nachweis für den Kauf bereit.
- Die Artikelnummer entnehmen Sie bitte dem Typenschild am Produkt, einer Gravur am Produkt, dem Titelblatt der Bedienungsanleitung (unten links) oder dem Aufkleber auf der Rück- oder Unterseite des Produktes.
- Sollten Funktionsfehler oder sonstige Mängel auftreten, kontaktieren Sie zunächst die nachfolgend benannte Serviceabteilung **telefonisch** oder per **E-Mail**.
- Ein als defekt erfasstes Produkt können Sie dann unter Beifügung des Kaufbelegs (Kassenbon) und der Angabe, worin der Mangel besteht und wann er aufgetreten ist, für Sie portofrei an die Ihnen mitgeteilte Serviceanschrift übersenden.



Auf www.lidl-service.com können Sie diese und viele weitere Handbücher, Produktvideos und Installationssoftware herunterladen.

Mit diesem QR-Code gelangen Sie direkt auf die Lidl-Service-Seite (www.lidl-service.com) und können durch die Eingabe der Artikelnummer (IAN) 437395_2307 Ihre Bedienungsanleitung öffnen.

Service

DE Service Deutschland

Tel.: 0800 5435 111 (kostenfrei aus dem dt. Festnetz / Mobilfunknetz)

E-Mail: kompennass@lidl.de

AT Service Österreich

Tel.: 0800 447 744

E-Mail: kompennass@lidl.at

CH Service Schweiz

Tel.: 0800 56 44 33

E-Mail: kompennass@lidl.ch

IAN 437395_2307

Importeur

Bitte beachten Sie, dass die folgende Anschrift keine Serviceanschrift ist.
Kontaktieren Sie zunächst die benannte Servicestelle.

KOMPERNASS HANDELS GMBH

BURGSTRASSE 21

44867 BOCHUM

DEUTSCHLAND

www.kompennass.com

KOMPERNASS HANDELS GMBH

BURGSTRASSE 21

44867 BOCHUM

GERMANY

www.kompernass.com

Stand van de informatie · Stand der Informationen:

09/2023 · Ident.-No.: SKGE2000D3-092023-1

IAN 437395_2307