

SILVERCREST®



TONDEUSE BARBE ET À CHEVEUX SHBS 3.7 A1

HOYER Handel GmbH
Kühnehöfe 12
22761 Hamburg
GERMANY

Version des informations · Stand der Informationen:
01/2023 ID: SHBS 3.7 A1_22_V1.2

FR

TONDEUSE BARBE ET À CHEVEUX
Mode d'emploi

DE AT CH

HAAR- UND BARTSCHNEIDER
Bedienungsanleitung

IAN 497208_2204



FR

IAN 497208_2204

FR



Français **2**

Deutsch **18**



Aperçu de l'appareil / Übersicht

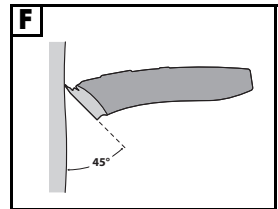
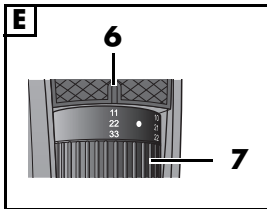
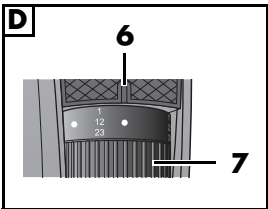
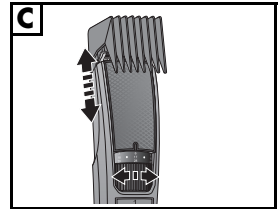
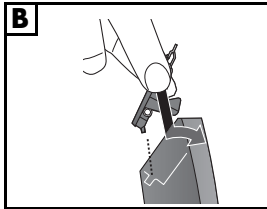
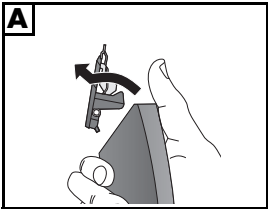
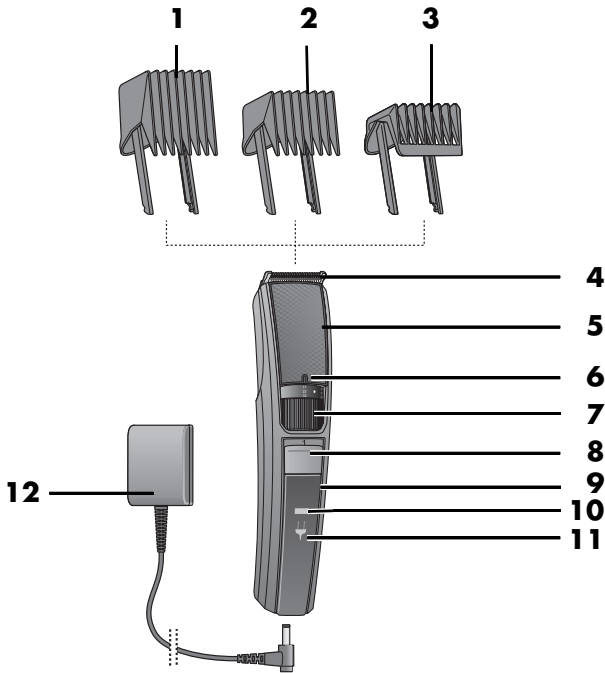

Sommaire

1. Aperçu de l'appareil	3
2. Utilisation conforme	4
3. Consignes de sécurité	4
4. Éléments livrés	7
5. Rechargement	7
6. Utilisation	8
6.1 Remplacer les sabots	8
6.2 Réglage de la longueur de coupe	8
6.3 Pour couper les cheveux	9
6.4 Pour couper la barbe	9
7. Nettoyage et entretien	10
8. Rangement	10
9. Commander de nouvelles pièces	10
10. Mise au rebut	11
11. Dépannage	12
12. Caractéristiques techniques	12
13. Garantie de HOYER Handel GmbH	14

1. Aperçu de l'appareil

- 1 Sabot (23 - 33 mm)
- 2 Sabot (12 - 22 mm)
- 3 Sabot (1 - 11 mm)
- 4 Embout de tonte
- 5 Tondeuse à barbe et à cheveux avec prise pour le bloc d'alimentation
- 6 Repère pour la roulette de réglage
- 7 Roulette de réglage pour le réglage précis de la longueur de coupe
- 8 Interrupteur Marche/Arrêt
- 9 Affichage
- 10 ■ Le symbole de batterie
est allumé en bleu : l'appareil en fonctionnement
clignote en bleu et le symbole représentant une fiche secteur est allumé en rouge : la batterie est rechargée
- 11 ⚡ Le symbole représentant une fiche secteur
clignote en rouge : batterie presque vide
est allumé en rouge pendant le chargement : la batterie est en charge
- 12 Bloc d'alimentation/adaptateur réseau

Non illustré :

- Flacon d'huile pour outils de coupe
- Pinceau de nettoyage

Merci beaucoup pour votre confiance !

Nous vous félicitons pour l'achat de votre nouvelle tondeuse à barbe et à cheveux.

Pour manipuler l'appareil en toute sécurité et vous familiariser avec l'ensemble de ses fonctionnalités :

- **Lisez attentivement ce mode d'emploi avant la première utilisation.**
- **Respectez en priorité les consignes de sécurité !**
- **L'appareil ne doit être utilisé qu'aux fins décrites dans ce mode d'emploi.**
- **Conservez ce mode d'emploi.**
- **Si vous transmettez l'appareil à un tiers, n'oubliez pas d'y joindre ce mode d'emploi. Le mode d'emploi fait partie intégrante de l'appareil.**

Nous vous souhaitons beaucoup de bonheur avec votre nouvelle tondeuse à barbe et à cheveux !

Symboles sur l'appareil



N'utilisez pas l'appareil à proximité de baignoires, de douches, de lavabos ou tout autre récipient contenant de l'eau.

2. Utilisation conforme

La tondeuse à barbe et à cheveux est exclusivement prévue pour couper des cheveux humains. Utilisez l'appareil uniquement sur des poils secs.

L'appareil est conçu pour un usage domestique privé et ne peut être utilisé à des fins commerciales. L'appareil doit être utilisé uniquement à l'intérieur.

Utilisation impropre prévisible

AVERTISSEMENT : risque de dommages matériels !

- ⊙ Ne coupez avec cet appareil ni cheveux artificiels ni poils d'animaux.
-

3. Consignes de sécurité

Avertissements

Les avertissements suivants sont utilisés si nécessaire dans le présent mode d'emploi :



DANGER ! Risque élevé : le non-respect de l'avertissement peut provoquer des blessures graves, voire la mort.

AVERTISSEMENT ! Risque moyen : le non-respect de l'avertissement peut provoquer des blessures ou des dommages matériels graves.

ATTENTION : risque faible : le non-respect de l'avertissement peut provoquer des blessures légères ou entraîner des dommages matériels.

REMARQUE : remarques et particularités dont il faut tenir compte en manipulant l'appareil.

Instructions pour une utilisation en toute sécurité

- ⊙ Cet appareil peut être utilisé par des enfants de plus de 8 ans et des personnes ayant des capacités physiques, sensorielles ou mentales réduites ou un manque d'expérience et/ou de connaissance lorsqu'ils sont surveillés ou qu'ils ont été informés de l'utilisation en toute sécurité de l'appareil et ont compris les risques qui en résultent. Les enfants ne doivent pas jouer avec l'appareil. Les enfants ne doivent pas effectuer le nettoyage ni l'entretien normal de cet appareil, sauf sous surveillance.
- ⊙ Cet appareil peut être utilisé par des enfants à partir de 3 ans à condition qu'ils soient surveillés.
- ⊙ N'utilisez que le bloc d'alimentation d'origine fourni.
- ⊙ **AVERTISSEMENT !** Gardez l'appareil au sec.
- ⊙ Cet appareil contient une batterie qui ne peut pas être remplacée.



DANGER pour les enfants !

- ⊙ Le matériel d'emballage n'est pas un jouet. Les enfants ne doivent pas jouer avec les sachets en plastique. Ceux-ci présentent un risque d'asphyxie.
- ⊙ Conservez l'appareil hors de portée des enfants.



DANGER pour et provoqué par les animaux domestiques et d'élevage !

- ⊙ Les appareils électriques peuvent présenter des dangers pour les animaux domestiques et d'élevage. De plus, ceux-ci peuvent endommager l'appareil. Maintenez par conséquent les animaux éloignés des appareils électriques.



DANGER ! Risque d'électrocution en raison de l'humidité !

- ⊙ Protégez l'appareil contre l'humidité, les gouttes et les projections d'eau.
- ⊙ N'utilisez pas l'appareil avec des mains mouillées.

- ⊙ Ne plongez ni l'appareil ni le bloc d'alimentation dans l'eau ou dans un autre liquide et ne les rincez pas à l'eau courante.
- ⊙ En cas de chute de l'appareil dans l'eau, retirez immédiatement le bloc d'alimentation avant de retirer l'appareil. Dans ce cas, cessez d'utiliser l'appareil, faites-le vérifier par une entreprise spécialisée.
- ⊙ Si du liquide a pénétré dans l'appareil, faites vérifier l'appareil avant de le remettre en marche.
- ⊙ En cas d'utilisation de l'appareil dans une salle de bain, retirez le bloc d'alimentation après utilisation, la proximité de l'eau présentant un risque même si l'appareil est éteint.
- ⊙ Comme protection supplémentaire, il est conseillé de pourvoir l'installation d'un dispositif différentiel résiduel (FI/RCD) avec un courant de déclenchement nominal ne dépassant pas 30 mA dans le circuit. Demandez conseil à votre électricien. Faites exclusivement appel à un électricien spécialisé pour effectuer le montage.



DANGER ! Risque d'électrocution !

- ⊙ Ne mettez pas l'appareil en marche si l'appareil ou le câble présentent des dommages visibles ou si l'appareil a déjà subi une chute.
- ⊙ Branchez le bloc d'alimentation à la prise de courant seulement lorsque le câble est raccordé à l'appareil.
- ⊙ Raccordez le bloc d'alimentation uniquement à une prise de courant correctement installée et accessible dont la tension correspond aux indications de la plaque signalétique. Après avoir branché l'appareil, la prise de courant doit rester facilement accessible.
- ⊙ Veillez à ce que le câble ne soit pas endommagé par les bords coupants ou les zones chaudes.
- ⊙ Veillez à ce que le câble ne soit ni coincé ni écrasé.
- ⊙ Pour débrancher le bloc d'alimentation de la prise de courant, tirez toujours sur le bloc d'alimentation, jamais sur le câble.
- ⊙ Débranchez le bloc d'alimentation de la prise de courant :
 - après chaque utilisation
 - après chaque chargement
 - lorsqu'une panne survient
 - avant de raccorder l'appareil au câble
 - avant de nettoyer l'appareil
 - en cas d'orage
- ⊙ Afin d'éviter tout risque d'accident, n'effectuez aucune modification au niveau de l'appareil. Confiez les réparations uniquement à un atelier spécialisé ou au centre de service.



DANGER ! Risque lié à la batterie !

- ⊙ Protégez la batterie des dommages mécaniques. **Risque d'incendie !**
- ⊙ N'exposez pas l'appareil directement au soleil ou à la chaleur. La température ambiante ne doit pas être inférieure à -10 °C ni supérieure à +40 °C.

- ⊙ Les contacts de chargement sur l'appareil ne doivent pas être raccordés par des objets métalliques.
- ⊙ Rechargez la batterie uniquement avec l'accessoire (bloc d'alimentation) d'origine.
- ⊙ Si de la solution électrolytique s'écoule de la batterie, évitez le contact avec les yeux, les muqueuses et la peau. Rincez immédiatement les zones concernées abondamment à l'eau claire et consultez un médecin. La solution électrolytique peut provoquer des irritations.
- ⊙ L'appareil contient une batterie au lithium-ion.
 - La batterie ne peut pas être retirée !
 - Cet appareil ne doit pas être ouvert !
 - L'appareil doit être éliminé de manière conforme avec sa batterie intégrée.

AVERTISSEMENT : risque de coupures !

- ⊙ Les pointes des sabots sont coupantes. Veillez par conséquent à les manipuler avec précaution.
- ⊙ N'utilisez pas l'appareil avec un sabot endommagé.
- ⊙ Coupez l'appareil avant de fixer ou de changer les embouts ainsi qu'avant chaque nettoyage.

AVERTISSEMENT : risque de blessures !

- ⊙ Placez le câble de manière à ce que personne ne trébuche ou ne marche dessus.
- ⊙ N'utilisez pas l'appareil en cas de plaies ouvertes, de coupures, de coups de soleil ou de cloques.

AVERTISSEMENT : risque de dommages matériels !

- ⊙ Utilisez uniquement les accessoires d'origine.
- ⊙ Ne placez jamais l'appareil sur des surfaces brûlantes (par ex. les plaques de

cuisson) ou à proximité des sources de chaleur ou de flammes nues.

- ⊙ Ne recouvrez pas le bloc d'alimentation afin d'éviter toute surchauffe.
- ⊙ N'utilisez aucun détergent acide ou décapant.

4. Éléments livrés

1 tondeuse à barbe et à cheveux **5**
1 bloc d'alimentation **12**
1 embout de tonte **4**
1 sabot **1** (23 - 33 mm)
1 sabot **2** (12 - 22 mm)
1 sabot **3** (1 - 11 mm)
1 pinceau de nettoyage
1 flacon d'huile pour outils de coupe
1 guide de démarrage rapide (jointe)
1 mode d'emploi (online)

5. Rechargement

REMARQUES :

- Avant la première utilisation (sans câble), rechargez la tondeuse à barbe et à cheveux **5** pendant environ 90 minutes.
 - Lorsque les batteries sont presque vides, le symbole représentant une fiche secteur **11** clignote en rouge. L'appareil ne peut alors fonctionner sans être branché sur le secteur que durant un court laps de temps.
-

1. Posez l'appareil sur une surface plane.
2. Branchez le bloc d'alimentation **12** à l'appareil éteint.
3. Branchez ensuite le bloc d'alimentation à une prise de courant facilement accessible dont la tension correspond à la plaque signalétique. Le symbole représentant une fiche secteur **11** est allumé en rouge et le rechargement de la batterie est en cours.
4. Une fois la batterie entièrement rechargée, le symbole de batterie **10** clignote en bleu. Lorsque la batterie est complètement rechargée, l'appareil peut fonctionner env. 60 minutes sans être branché sur le secteur.
5. Commencez par déconnecter le bloc d'alimentation **12** de la prise de courant puis de l'appareil.

6. Utilisation

REMARQUE :

Figure F : tenez la tondeuse à barbe et à cheveux **5** dans un angle de 45° par rapport à la peau pour toutes les utilisations.

Vous pouvez utiliser la tondeuse à barbe et à cheveux à tout moment en fonctionnement sur secteur indépendamment du niveau de charge de la batterie.

1. Assurez-vous, pour le fonctionnement sur secteur, que la tondeuse à barbe et à cheveux **5** est arrêtée.
 2. Branchez le bloc d'alimentation **12** à la tondeuse à barbe et à cheveux **5** à l'aide de la prise.
 3. Branchez ensuite le bloc d'alimentation **12** à une prise de courant facilement accessible dont la tension correspond à la plaque signalétique.
 4. Allumez l'appareil à l'aide de l'interrupteur Marche/Arrêt **8**.
-

REMARQUE : si la tondeuse à barbe et à cheveux reste branchée à la prise de courant après avoir été éteinte, elle se recharge automatiquement.

6.1 Remplacer les sabots

Installer

- Pour fixer les sabots (**1**, **2**, **3**), enfichez les nervures longitudinales dans les deux orifices latéraux dans l'embout de tonte. Ensuite, appuyez sur le sabot jusqu'à la butée.

Retirer

- Pour enlever le sabot, retirez-le simplement de la tondeuse à barbe et à cheveux **5**.

6.2 Réglage de la longueur de coupe

AVERTISSEMENT : risque de dommages matériels !

- ⊙ Éteignez l'appareil avant de modifier la longueur de coupe avec la roulette de réglage **7**.
-

Vous pouvez régler les longueurs de coupe entre 1 et 33 mm.

- Vous modifiez la longueur de coupe du sabot concerné avec la roulette de réglage **7**.
- Les longueurs de coupe peuvent être réglées par pas de 0,5 mm.
- **Figure D + E** : la longueur de coupe réglée est indiquée sous le repère **6** sur la roulette de réglage **7**. Les chiffres supérieurs s'appliquent au sabot **3**, ceux du milieu au sabot **2** et les chiffres inférieurs au sabot **1**.
- La longueur de coupe possible est indiquée sur chacun des trois sabots :
 - Sabot **3** : 1 - 11 mm
 - Sabot **2** : 12 - 22 mm
 - Sabot **1** : 23 - 33 mm

6.3 Pour couper les cheveux

REMARQUES :

- Les cheveux à couper doivent être secs.
 - La longueur de coupe peut varier en fonction de l'angle de coupe.
-
- Posez une serviette ou une cape récupératrice autour du cou et de la nuque afin d'éviter que des cheveux tombent dans le col.
 - Démêlez bien les cheveux.
 - Commencez avec un sabot **1** ayant une longueur de coupe un peu plus longue et réduisez progressivement la longueur de coupe.
 - Commencez la coupe de cheveux dans la nuque ou sur les côtés et coupez en direction du centre du crâne. Coupez ensuite les cheveux de l'avant de la tête en direction du centre du crâne.
 - **Figure F** : tenez la tondeuse à barbe et à cheveux **5** de manière à ce que l'extrémité supérieure du sabot **1, 2, 3** soit posée le plus à plat possible sur la tête. Faites passer l'appareil de manière homogène à travers les cheveux.
 - Coupez si possible dans le sens contraire à celui de la pousse des cheveux.
 - Afin de bien couper tous les cheveux, passez plusieurs fois la tondeuse à barbe et à cheveux **5** au même endroit.
 - Pendant la coupe, peignez de temps en temps les cheveux avec soin.
 - Pour obtenir une longueur de coupe régulière sur des cheveux de plus de 12 mm, la tondeuse à barbe et à cheveux **5** doit être passée plusieurs fois à travers les cheveux dans des directions différentes.

6.4 Pour couper la barbe

REMARQUE : veuillez noter que les longueurs de coupe indiquées ne peuvent être obtenues que si la tondeuse à barbe et à cheveux **5** est tenue perpendiculairement à la surface de la peau.

- Peignez la barbe dans le sens de pousse des poils.
- Coupez la barbe du haut vers le bas, de l'oreille au menton. Tondez d'abord un côté, puis l'autre.
- **Sabot 3**
Figure C : réglez la longueur de coupe avec la roulette de réglage **7** selon la longueur de poils souhaitée. Raccourcissez votre barbe de façon progressive.
- Pour tondre la barbe très court ou dessiner les contours ou la moustache, utilisez uniquement l'embout de tonte **4**.
- Pour tailler votre moustache, peignez-la d'abord vers le bas. Commencez au milieu au-dessus de la bouche et taillez un côté après l'autre.

7. Nettoyage et entretien



DANGER ! Risque d'électrocution !

- ⊙ Débranchez le bloc d'alimentation **12** de la prise de courant avant de nettoyer la tondeuse à barbe et à cheveux **5**.

AVERTISSEMENT : risque de blessures !

- ⊙ Avant chaque nettoyage, arrêtez la tondeuse à barbe et à cheveux **5**.

AVERTISSEMENT : risque de dommages matériels !

- ⊙ N'utilisez aucun détergent acide ou décapant.

REMARQUE : nettoyez et huilez l'appareil après chaque usage.

Tondeuse à barbe et à cheveux

- Essuyez le boîtier de la tondeuse à barbe et à cheveux avec un chiffon humecté.

Sabots

- Retirez le sabot. Rincez le sabot à l'eau et laissez-le sécher avant de le réutiliser.

Embout de tonte

REMARQUE : de temps en temps, appliquez quelques gouttes d'huile sans acide (en alternative à l'huile fournie, utilisez par ex. de l'huile pour machines à coudre) sur les lames. Emboîtez l'embout de tonte **4** sur la tondeuse à barbe et à cheveux **5** et faites-le fonctionner quelques secondes sans l'utiliser. Essayez éventuellement l'huile excédentaire à l'aide d'un chiffon doux.

1. Mettez l'appareil hors circuit.
2. **Figure A :** avec le pouce, appuyez contre le tranchant libre de l'embout de tonte **4**.
3. Retirez l'embout de tonte.

4. Nettoyez les lames à l'aide du pinceau de nettoyage fourni.
5. **Figure B :** placez l'extrémité arrière de l'embout de tonte **4** sur l'extrémité arrière de la tête de l'appareil.
6. Appuyez la partie supérieure de l'embout de tonte vers l'appareil jusqu'à ce qu'il s'enclenche.

8. Rangement

- Pour le rangement, débranchez la tondeuse à barbe et à cheveux **5** du secteur et rangez-la dans un endroit sec.

9. Commander de nouvelles pièces

Vous pouvez commander des accessoires pour la tondeuse à barbe et à cheveux SHBS 3.7 A1.

Commande en ligne
shop.hoyerhandel.com



1. Scannez le code QR avec votre smartphone/tablette.
2. Le code QR vous permet d'accéder à un site Web sur lequel vous pouvez passer une commande.

10. Mise au rebut

La batterie installée dans cet appareil ne doit pas être jetée dans la poubelle des ordures ménagères. L'appareil avec la batterie intégrée doit être éliminé de manière appropriée.



Li-ion



Ce produit est soumis aux exigences de la directive 2012/19/UE. Le symbole de la poubelle sur roues barrée signifie que, dans l'Union européenne, le produit doit faire l'objet d'une collecte séparée des déchets. Cela s'applique au produit et à tous les accessoires portant ce symbole. Les produits portant ce symbole ne doivent pas être éliminés avec les déchets ménagers normaux, mais doivent être déposés dans un point de collecte chargé du recyclage des appareils électriques et électroniques.

Ce symbole de recyclage identifie p. ex. un objet ou des parties de matériaux comme étant recyclables. Le recyclage contribue à réduire l'utilisation de matières premières et à protéger l'environnement.



Emballage

Si vous souhaitez mettre l'emballage au rebut, respectez les prescriptions environnementales correspondantes de votre pays.

Seulement pour la France



MANUEL
À DÉPOSER DANS
LE BAC DE TRI



FR
Cet appareil,
ses cordons,
et batterie
se recyclent

À DÉPOSER
EN MAGASIN
OU
À DÉPOSER
EN DÉCHÈTIERIE

Points de collecte sur www.quefairemedesdechets.fr
Privilégiez la réparation ou le don de votre appareil !



LE TRI
+ FACILE
ÉLÉMENTS
D'EMBALLAGE



Séparez les éléments avant de trier

OU



FR
ÉLÉMENTS
D'EMBALLAGE



Le produit est recyclable, soumis à la responsabilité élargie du producteur et doit faire l'objet d'un tri sélectif.

11. Dépannage

Si votre appareil ne fonctionne pas correctement, procédez dans un premier temps aux tests de cette liste de contrôle. Il s'agit peut-être seulement d'un problème mineur que vous pouvez résoudre vous-même.







DANGER ! Risque d'électrocution !

- ⊙ N'essayez en aucun cas de réparer l'appareil vous-même.

Problème	Cause possible / solution
Ne fonctionne pas	<ul style="list-style-type: none">• L'alimentation électrique est-elle établie correctement ?• Batterie vide ?
L'embout de tonte 4 fonctionne difficilement	<ul style="list-style-type: none">• L'embout a-t-il été nettoyé et éventuellement huilé ?

12. Caractéristiques techniques













Modèle :	SHBS 3.7 A1
Batterie :	1 x 3,7 V  Li-Ion, 500 mAh, 1,85 Wh
Bloc d'alimentation : New Wise International Holdings Limited Modèle SW-050100EU	Port : 100–240 V ~ 50/60 Hz, 0,2 A max. Sortie : 5,0 V  ,  , 1,0 A, 5,0 W
Classe de protection du bloc d'alimentation :	II 
Indice de protection du bloc d'alimentation :	IP20 (protection contre la pénétration de corps étrangers solides de diamètre > 12,5 mm)
Conditions ambiantes :	 agréé seulement pour les espaces intérieurs
Température de fonctionnement :	-10 °C à +40 °C

REMARQUE : l'utilisateur n'a pas besoin d'intervenir pour basculer le produit entre 50 et 60 Hz. Le produit s'adapte aussi bien à 50 qu'à 60 Hz.

Adaptateur réseau

Informations publiées	Valeur et précision	Unité
New Wise International Holdings Limited / 33556105-000-11-19-8 / RM 1005, 10/F, Ho King Commercial Center, 2-16 Fa Yuen Street, Mongkok, Kowloon, Hong Kong	–	–
Identifiant du modèle : SW-050100EU	–	–
Tension d'entrée	100-240	V
Fréquence de courant alternatif d'entrée	50/60	Hz
Tension de sortie	5.0	V
Courant de sortie	1.0	A
Puissance de sortie	5.0	W
Efficacité moyenne lors du fonctionnement	76.5	%
Efficacité à faible charge (10 %)	Non applicable	%
Puissance absorbée hors charge	0.06	W

Symboles utilisés

	Isolation de protection
	Geprüfte Sicherheit (sécurité contrôlée): les appareils doivent satisfaire aux Règles techniques reconnues en vigueur et être conformes à la Loi sur la sécurité des produits (Produktsicherheitsgesetz - ProdSG).
	Avec ce marquage CE, la société HOYER Handel GmbH déclare la conformité avec la réglementation de l'Union européenne.
	Les appareils portant ce sigle ne doivent être utilisés qu'à l'intérieur des locaux (environnement sec).
	Ce symbole rappelle qu'il faut éliminer l'emballage en respectant l'environnement.
	Les matériaux recyclables sont marqués par le symbole du recyclage (3 flèches). Le matériau peut être spécifié par le numéro de recyclage au milieu (ici : 21) et/ou un sigle (ici : PAP).
	Courant continu
	Tension alternative
	Symboles pour la polarité
	Symboles pour la polarité
	Le bloc d'alimentation appartient à la catégorie d'efficacité énergétique 6.
	Le produit est recyclable, soumis à la responsabilité élargie du producteur et doit faire l'objet d'un tri sélectif.

Sous réserves de modifications techniques.

13. Garantie de HOYER Handel GmbH

Chère cliente, cher client,
Vous obtenez pour cet appareil une garantie de 3 ans à compter de la date d'achat. En cas de défauts de ce produit, vous disposez de droits légaux contre le vendeur de ce produit. Ces droits ne sont pas limités par notre garantie présentée par la suite.
Indépendamment de la garantie commerciale souscrite, le vendeur reste tenu des défauts de conformité du bien et des vices rédhibitoires dans les conditions prévues aux articles L217-4 à L217-13 du Code de la consommation et aux articles 1641 à 1648 et 2232 du Code Civil.

Article L217-16 du Code de la consommation

Lorsque l'acheteur demande au vendeur, pendant le cours de la garantie commerciale qui lui a été consentie lors de l'acquisition ou de la réparation d'un bien meuble, une remise en état couverte par la garantie, toute période d'immobilisation d'au moins sept jours vient s'ajouter à la durée de la garantie qui restait à courir. Cette période court à compter de la demande d'intervention de l'acheteur ou de la mise à disposition pour réparation du bien en cause, si cette mise à disposition est postérieure à la demande d'intervention.

Article L217-4 du Code de la consommation

Le vendeur livre un bien conforme au contrat et répond des défauts de conformité existant lors de la délivrance.

Il répond également des défauts de conformité résultant de l'emballage, des instructions de montage ou de l'installation lorsque celle-ci a été mise à sa charge par le contrat ou a été réalisée sous sa responsabilité.

Article L217-5 du Code de la consommation

Le bien est conforme au contrat :

1. S'il est propre à l'usage habituellement attendu d'un bien semblable et, le cas échéant :
 - s'il correspond à la description donnée par le vendeur et possède les qualités que celui-ci a présentées à l'acheteur sous forme d'échantillon ou de modèle ;
 - s'il présente les qualités qu'un acheteur peut légitimement attendre eu égard aux déclarations publiques faites par le vendeur, par le producteur ou par son représentant, notamment dans la publicité ou l'étiquetage ;
2. Ou s'il présente les caractéristiques définies d'un commun accord par les parties ou être propre à tout usage spécial recherché par l'acheteur, porté à la connaissance du vendeur et que ce dernier a accepté.

Article L217-12 du Code de la consommation

L'action résultant du défaut de conformité se prescrit par deux ans à compter de la délivrance du bien.

Article 1641 du Code civil

Le vendeur est tenu de la garantie à raison des défauts cachés de la chose vendue qui la rendent impropre à l'usage auquel on la destine, ou qui diminuent tellement cet usage que l'acheteur ne l'aurait pas acquise, ou n'en aurait donné qu'un moindre prix, s'il les avait connus.

Article 1648 1er alinéa du Code civil

L'action résultant des vices rédhibitoires doit être intentée par l'acquéreur dans un délai de deux ans à compter de la découverte du vice.

Conditions de garantie

Le délai de garantie commence à la date d'achat. Conservez le ticket de caisse d'origine. Ce document sert de justificatif d'achat. Si au cours des trois années suivant la date d'achat, des défauts de matériel ou de fabrication apparaissent sur ce produit, celui-ci vous est, à notre discrétion, réparé ou remplacé gratuitement, ou le prix d'achat est remboursé. Les conditions pour faire valoir la garantie sont que l'appareil et la preuve d'achat (ticket de caisse) soient présentés dans un délai de trois ans et que le défaut ainsi que le moment où il est survenu soient brièvement décrits par écrit.

Si le défaut est couvert par notre garantie, nous vous renvoyons le produit réparé ou neuf. La réparation ou l'échange du produit ne constitue pas un nouveau commencement de période de la garantie.

Les pièces détachées indispensables à l'utilisation du produit sont disponibles pendant la durée de la garantie du produit.

Durée de garantie et requêtes légales pour vices de construction

La durée de garantie n'est pas prolongée par son application. Ceci est également valable sur les pièces réparées et remplacées. Les dommages et les vices déjà présents au moment de l'achat doivent être signalés immédiatement après le déballage. Après l'expiration de la garantie, les réparations à effectuer sont payantes.

Etendue de la garantie

L'appareil a été fabriqué selon des prescriptions de qualité rigoureuses et a été vérifié minutieusement avant livraison.

La garantie s'applique aux défauts de matériel ou de fabrication.

Sont exclus de la garantie les pièces d'usure qui sont soumises à une usure normale et les dommages subis par des pièces fragiles, par ex. les interrupteurs, sources d'éclairage ou d'autres pièces en verre.

Cette garantie est perdue si l'appareil n'a pas été utilisé ou entretenu de manière conforme. Pour une utilisation conforme du produit, respecter précisément toutes les consignes présentées dans le mode d'emploi. Les fins d'utilisation et les actions contre-indiquées ou déconseillées dans le mode d'emploi doivent impérativement être évitées.

Le produit est exclusivement conçu pour un usage privé non commercial. La manipulation non autorisée et non conforme, l'utilisation de force et les interventions non effectuées par notre centre de service autorisé entraînent la perte de garantie.

Déroulement en cas de garantie

Pour assurer un traitement rapide de votre demande, respectez les éléments suivants :

- Pour toute demande, tenez à disposition le numéro d'article **IAN : 497208_2204** et le ticket de caisse comme preuve d'achat.
- Vous trouverez les numéros d'article sur la plaque signalétique, une gravure, la page de titre de votre notice (en bas, à gauche) ou sur l'autocollant apposé à l'arrière ou sur le dessous de l'appareil.
- En cas d'erreur de fonctionnement ou autres pannes, contactez d'abord par **téléphone** ou par **e-Mail** le centre de service cité ci-dessous.
- Envoyez ensuite gratuitement à l'adresse de service qu'on vous a donnée le produit considéré comme défectueux en y joignant la preuve d'achat (ticket de caisse) et l'indication du défaut ainsi que du moment où il est survenu.

Sur www.lidl-service.com, vous pouvez télécharger ce mode d'emploi ainsi que ceux d'autres produits, des vidéos sur les produits et des logiciels d'installation.



Ce code QR vous permet d'accéder directement à la page du service client Lidl (www.lidl-service.com) et vous permet d'ouvrir votre mode d'emploi lorsque vous avez saisi le numéro d'article (IAN) **497208_2204**.



Centre de service

FR Service France
Tel.: 0800 919270
E-Mail: hoyer@lidl.fr

IAN : 497208_2204



Fournisseur

Attention ! L'adresse suivante **n'est pas une adresse de service**. Contactez d'abord le centre de service cité plus haut.

HOYER Handel GmbH
Kühnehöfe 12
22761 Hamburg
ALLEMAGNE

Inhalt

1. Übersicht	19
2. Bestimmungsgemäßer Gebrauch	20
3. Sicherheitshinweise	20
4. Lieferumfang	23
5. Aufladen	23
6. Bedienen	24
6.1 Wechseln der Kammaufsätze	24
6.2 Verstellen der Schnittlänge	24
6.3 Haare schneiden	25
6.4 Bart schneiden	25
7. Reinigen und Pflege	26
8. Aufbewahren	26
9. Teile nachbestellen	26
10. Entsorgen	27
11. Problemlösungen	28
12. Technische Daten	28
13. Garantie der HOYER Handel GmbH	30

1. Übersicht

- 1 Kammaufsatz (23 - 33 mm)
- 2 Kammaufsatz (12 - 22 mm)
- 3 Kammaufsatz (1 - 11 mm)
- 4 Schneidaufsatz
- 5 Haar- und Bartschneider mit Anschluss für Netzteil
- 6 Markierung für das Einstellrad
- 7 Einstellrad für die Feineinstellung der Schnittlängen
- 8 Ein-/Ausschalter
- 9 Display
- 10 ■ Batteriesymbol
leuchtet blau: Gerät in Betrieb
blinkt blau und das Steckersymbol leuchtet rot: Akku ist geladen
- 11 ⚡ Steckersymbol
blinkt rot: Akku fast leer
leuchtet rot während des Ladevorgangs: Akku wird geladen
- 12 Netzteil/Netzadapter

Ohne Abbildung:

- Scheröl
- Reinigungspinsel

Herzlichen Dank für Ihr Vertrauen!

Wir gratulieren Ihnen zu Ihrem neuen Haar- und Bartschneider.

Für einen sicheren Umgang mit dem Gerät und um den ganzen Leistungsumfang kennenzulernen:

- **Lesen Sie vor der ersten Inbetriebnahme diese Bedienungsanleitung gründlich durch.**
- **Befolgen Sie vor allen Dingen die Sicherheitshinweise!**
- **Das Gerät darf nur so bedient werden, wie in dieser Bedienungsanleitung beschrieben.**
- **Bewahren Sie diese Bedienungsanleitung auf.**
- **Falls Sie das Gerät einmal weitergeben, legen Sie bitte diese Bedienungsanleitung dazu. Die Bedienungsanleitung ist Bestandteil des Gerätes.**

Wir wünschen Ihnen viel Freude mit Ihrem neuen Haar- und Bartschneider!

Symbole am Gerät



Benutzen Sie dieses Gerät nicht in der Nähe von Badewannen, Duschen, Waschbecken oder anderen Gefäßen, die Wasser enthalten.

2. Bestimmungsgemäßer Gebrauch

Der Haar- und Bartschneider ist ausschließlich zum Schneiden von menschlichen Haaren vorgesehen. Verwenden Sie das Gerät nur für trockene Haare.

Das Gerät ist für den privaten Haushalt konzipiert und darf nicht für gewerbliche Zwecke eingesetzt werden. Das Gerät darf nur in Innenräumen benutzt werden.

Vorhersehbarer Missbrauch

WARNUNG vor Sachschäden!

- ⊙ Schneiden Sie mit dem Gerät kein Kunsthaar und kein Tierhaar.

3. Sicherheitshinweise

Warnhinweise

Falls erforderlich, werden folgende Warnhinweise in dieser Bedienungsanleitung verwendet:



GEFAHR! Hohes Risiko: Missachtung der Warnung kann Schaden für Leib und Leben verursachen.

WARNUNG! Mittleres Risiko: Missachtung der Warnung kann Verletzungen oder schwere Sachschäden verursachen.

VORSICHT: Geringes Risiko: Missachtung der Warnung kann leichte Verletzungen oder Sachschäden verursachen.

HINWEIS: Sachverhalte und Besonderheiten, die im Umgang mit dem Gerät beachtet werden sollten.

Anweisungen für den sicheren Betrieb

- ⊙ Dieses Gerät kann von Kindern ab 8 Jahren und von Personen mit reduzierten physischen, sensorischen oder mentalen Fähigkeiten oder Mangel an Erfahrung und/oder Wissen benutzt werden, wenn sie beaufsichtigt oder bezüglich des sicheren Gebrauches des Gerätes unterwiesen wurden und die daraus resultierenden Gefahren verstanden haben. Kinder dürfen nicht mit dem Gerät spielen. Reinigung und Benutzerwartung dürfen nicht durch Kinder durchgeführt werden, es sei denn, sie sind beaufsichtigt.
- ⊙ Dieses Gerät kann von Kindern ab 3 Jahren unter Beaufsichtigung benutzt werden.
- ⊙ Verwenden Sie nur das mitgelieferte Original-Netzteil.
- ⊙ **WARNUNG!** Halten Sie das Gerät trocken.
- ⊙ Dieses Gerät enthält einen Akku, der nicht ausgetauscht werden kann.



GEFAHR für Kinder!

- ⊙ Verpackungsmaterial ist kein Kinderspielzeug. Kinder dürfen nicht mit den Kunststoffbeuteln spielen. Es besteht Erstickungsgefahr.
- ⊙ Bewahren Sie das Gerät außerhalb der Reichweite von Kindern auf.



GEFAHR für und durch Haus- und Nutztiere!

- ⊙ Von Elektrogeräten können Gefahren für Haus- und Nutztiere ausgehen. Des Weiteren können Tiere auch einen Schaden am Gerät verursachen. Halten Sie deshalb Tiere grundsätzlich von Elektrogeräten fern.



GEFAHR von Stromschlag durch Feuchtigkeit!

- ⊙ Schützen Sie das Gerät vor Feuchtigkeit, Tropf- oder Spritzwasser.
- ⊙ Bedienen Sie das Gerät nicht mit nassen Händen.
- ⊙ Das Gerät und das Netzteil dürfen nicht in Wasser oder andere Flüssigkeiten ge-

taucht werden und nicht unter fließendem Wasser abgespült werden.

- ⊙ Sollte das Gerät doch einmal ins Wasser gefallen sein, ziehen Sie sofort das Netzteil und nehmen Sie erst danach das Gerät heraus. Benutzen Sie das Gerät in diesem Fall nicht mehr, sondern lassen Sie dieses durch einen Fachbetrieb überprüfen.
- ⊙ Sollte Flüssigkeit in das Gerät gelangen, lassen Sie vor einer erneuten Inbetriebnahme das Gerät prüfen.
- ⊙ Wenn das Gerät in einem Badezimmer verwendet wird, ist nach Gebrauch das Netzteil zu ziehen, da die Nähe von Wasser eine Gefahr darstellt, auch wenn das Gerät ausgeschaltet ist.
- ⊙ Als zusätzlicher Schutz wird die Installation einer Fehlerstromschutzeinrichtung (FI/RCD) mit einem Bemessungsauslösestrom von nicht mehr als 30 mA im Stromkreis empfohlen. Fragen Sie Ihren Elektroinstallateur um Rat. Lassen Sie den Einbau ausschließlich von einer Elektrofachkraft durchführen.



GEFAHR durch Stromschlag!

- ⊙ Nehmen Sie das Gerät nicht in Betrieb, wenn das Gerät oder das Kabel sichtbare Schäden aufweist oder wenn das Gerät zuvor fallen gelassen wurde.
- ⊙ Stecken Sie das Netzteil erst dann in eine Steckdose, wenn das Kabel mit dem Gerät verbunden ist.
- ⊙ Schließen Sie das Netzteil nur an eine ordnungsgemäß installierte, gut zugängliche Steckdose an, deren Spannung der Angabe auf dem Typenschild entspricht. Die Steckdose muss auch nach dem Anschließen weiterhin gut zugänglich sein.
- ⊙ Achten Sie darauf, dass das Kabel nicht durch scharfe Kanten oder heiße Stellen beschädigt werden kann.
- ⊙ Achten Sie darauf, dass das Kabel nicht eingeklemmt oder gequetscht wird.
- ⊙ Um das Netzteil aus der Steckdose zu ziehen, immer am Netzteil, nie am Kabel ziehen.
- ⊙ Ziehen Sie das Netzteil aus der Steckdose:
 - nach jedem Gebrauch
 - nach jedem Ladevorgang
 - wenn eine Störung auftritt
 - bevor Sie das Gerät mit dem Kabel verbinden
 - bevor Sie das Gerät reinigen
 - bei Gewitter
- ⊙ Um Gefährdungen zu vermeiden, nehmen Sie keine Veränderungen am Gerät vor. Lassen Sie Reparaturen nur von einer Fachwerkstatt bzw. im Service-Center durchführen.



GEFAHR durch Akkus!

- ⊙ Schützen Sie den Akku vor mechanischen Beschädigungen.
Brandgefahr!
- ⊙ Setzen Sie das Gerät nicht direkter Sonne oder Hitze aus. Die Umgebungstemperatur soll -10 °C nicht unter- und +40 °C nicht überschreiten.
- ⊙ Die Ladekontakte am Gerät dürfen nicht durch metallische Gegenstände verbunden werden.
- ⊙ Laden Sie den Akku ausschließlich mit dem Original-Zubehörteil (Netzteil) auf.
- ⊙ Sollte aus dem Akku Elektrolytlösung auslaufen, vermeiden Sie den Kontakt mit Augen, Schleimhäuten und Haut. Spülen Sie betroffene Stellen sofort mit reichlich klarem Wasser und suchen Sie einen Arzt auf. Die Elektrolytlösung kann Reizungen hervorrufen.
- ⊙ Das Gerät enthält einen Lithium-Ionen-Akku.
 - Der Akku kann nicht entnommen werden!
 - Dieses Gerät darf nicht geöffnet werden!
 - Das Gerät muss mit dem eingebauten Akku fachgerecht entsorgt werden.

WARNUNG vor Verletzungen durch Schneiden!

- ⊙ Die Spitzen der Kammaufsätze sind scharf. Gehen Sie vorsichtig damit um.
- ⊙ Benutzen Sie das Gerät nicht mit einem beschädigten Kammaufsatz.
- ⊙ Schalten Sie das Gerät aus, bevor Sie die Aufsätze aufstecken oder wechseln sowie vor jeder Reinigung.

WARNUNG vor Verletzungen!

- ⊙ Legen Sie das Kabel so, dass niemand darüber stolpert oder darauf tritt.
- ⊙ Benutzen Sie das Gerät nicht bei offenen Wunden, Schnittwunden, Sonnenbrand oder Blasen.

WARNUNG vor Sachschäden!

- ⊙ Verwenden Sie nur das Original-Zubehör.
- ⊙ Legen Sie das Gerät niemals auf heiße Oberflächen (z. B. Herdplatten) oder in die Nähe von Wärmequellen oder offenem Feuer.
- ⊙ Decken Sie das Netzteil nicht ab, um eine Überhitzung zu vermeiden.
- ⊙ Verwenden Sie keine scharfen oder scheuernden Reinigungsmittel.

4. Lieferumfang

- 1 Haar- und Bartschneider **5**
- 1 Netzteil **12**
- 1 Schneidaufsatz **4**
- 1 Kammaufsatz **1** (23 - 33 mm)
- 1 Kammaufsatz **2** (12 - 22 mm)
- 1 Kammaufsatz **3** (1 - 11 mm)
- 1 Reinigungspinsel
- 1 Scheröl
- 1 Kurzanleitung (beiliegend)
- 1 Bedienungsanleitung (online)

5. Aufladen

HINWEISE:

- Laden Sie vor der Erstanwendung (ohne Kabel) den Haar- und Bartschneider **5** ca. 90 Minuten auf.
 - Wenn die Akkus nahezu leer sind, blinkt das Steckersymbol **11** rot. Das Gerät ist dann nur noch kurze Zeit netzunabhängig betriebsbereit.
-

1. Legen Sie das Gerät auf eine ebene Fläche.
2. Verbinden Sie das Netzteil **12** mit dem ausgeschalteten Gerät.
3. Stecken Sie das Netzteil in eine gut zugängliche Steckdose, deren Spannung der Angabe auf dem Typenschild entspricht. Das Steckersymbol **11** leuchtet rot und der Akku wird geladen.
4. Wenn der Akku vollständig geladen ist, blinkt zusätzlich das Batteriesymbol **10** blau. Die netzunabhängige Betriebsdauer mit vollständig geladenem Akku beträgt ca. 60 Minuten.
5. Trennen Sie das Netzteil **12** erst von der Steckdose und dann vom Gerät.

6. Bedienen

HINWEIS:

Bild F: Halten Sie den Haar- und Bartschneider **5** bei allen Anwendungen in einem Winkel von 45° zur Haut.

Sie können den Haar- und Bartschneider unabhängig vom Ladezustand des Akkus jederzeit im Netzbetrieb verwenden.

1. Für den Netzbetrieb stellen Sie sicher, dass der Haar- und Bartschneider **5** ausgeschaltet ist.
 2. Verbinden Sie das Netzteil **12** mit dem Anschluss am Haar- und Bartschneider **5**.
 3. Stecken Sie das Netzteil **12** in eine gut zugängliche Steckdose, deren Spannung der Angabe auf dem Typenschild entspricht.
 4. Schalten Sie das Gerät mit dem Ein-/Ausschalter **8** ein.
-

HINWEIS: Wenn der Haar- und Bartschneider nach dem Ausschalten mit der Steckdose verbunden bleibt, wird er automatisch geladen.

6.1 Wechseln der Kammaufsätze

Aufstecken

- Zum Aufstecken der Kammaufsätze (**1**, **2**, **3**) stecken Sie die länglichen Stege in die beiden seitlichen Öffnungen im Schneideaufsatz. Danach drücken Sie den Kammaufsatz bis zum Anschlag herunter.

Abnehmen

- Zum Abnehmen ziehen Sie den Kammaufsatz einfach vom Haar- und Bartschneider **5** ab.

6.2 Verstellen der Schnittlänge

WARNUNG vor Sachschäden!

- ⊙ Schalten sie das Gerät aus, bevor Sie die Schnittlänge mit dem Einstellrad **7** ändern.
-

Sie können Schnittlängen zwischen 1 und 33 mm einstellen.

- Mit dem Einstellrad **7** verändern Sie die Schnittlänge des jeweiligen Kammaufsatzes.
- Die Schnittlängen können in 0,5 mm Schritten eingestellt werden.
- **Bild D + E:** Die eingestellte Schnittlänge steht unter der Markierung **6** auf dem Einstellrad **7**. Die oberen Ziffern gelten für den Kammaufsatz **3**, die mittleren für den Kammaufsatz **2** und die unteren für den Kammaufsatz **1**.
- Auf jedem der drei Kammaufsätze steht die möglich Schnittlänge:
 - Kammaufsatz **3**: 1 - 11 mm
 - Kammaufsatz **2**: 12 - 22 mm
 - Kammaufsatz **1**: 23 - 33 mm

6.3 Haare schneiden

HINWEISE:

- Das zu frisierende Haar muss trocken sein.
 - Die Schnittlänge kann abhängig vom Schnittwinkel abweichen.
-
- Legen Sie ein Tuch oder einen Umhang um Hals und Nacken, um zu vermeiden, dass Haarreste in den Kragen fallen.
 - Kämmen Sie das Haar gut durch.
 - Beginnen Sie zuerst mit einem Kammaufsatz **1** mit einer längeren Schnittlänge und verwenden Sie im Verlauf des Schneidens stufenweise kürzere Schnittlängen.
 - Beginnen Sie den Haarschnitt im Nacken oder an den Seiten und schneiden Sie Richtung Kopfmittle. Schneiden Sie danach die vordere Haarpartie in Richtung Kopfmittle.
 - **Bild F:** Halten Sie den Haar- und Bartschneider **5** so, dass das obere Ende des Kammaufsatzes **1**, **2**, **3** möglichst flach am Kopf aufliegt. Führen Sie das Gerät gleichmäßig durch das Haar.
 - Schneiden Sie, wenn möglich, gegen die Wuchsrichtung des Haares.
 - Um alle Haare zu erfassen, fahren Sie mehrmals mit dem Haar- und Bartschneider **5** durch eine Haarpartie.
 - Kämmen Sie die Haare immer wieder gut durch.
 - Um bei Schnittlängen über 12 mm eine gerade Schnittlinie zu erzielen, sollte der Haar- und Bartschneider **5** mehrmals von unterschiedlichen Richtungen durch das Haar geführt werden.

6.4 Bart schneiden

HINWEIS: Bitte beachten Sie, dass die entsprechenden Schnittlängen nur dann zustande kommen, wenn der Haar- und Bartschneider **5** im rechten Winkel zur Hautoberfläche gehalten wird.

- Kämmen Sie den Bart in Wuchsrichtung.
- Schneiden Sie den Bart vom Ohr zum Kinn nach unten hin. Trimmen Sie zuerst die eine, dann die andere Seite.
- **Kammaufsatz 3**
Bild C: Verstellen Sie die Schnittlänge mit dem Einstellrad **7** je nach gewünschter Haarlänge. Kürzen Sie Ihren Bart nun stufenweise.
- Benutzen Sie nur den Schneideaufsatz **4**, um den Bart sehr kurz oder Schnurrbart und Konturen zu schneiden.
- Um Ihren Schnurrbart zu schneiden, kämmen Sie ihn zunächst gerade nach unten. Beginnen Sie in der Mitte über dem Mund und schneiden Sie zunächst die eine Seite, dann die andere.

7. Reinigen und Pflege



GEFAHR durch Stromschlag!

- ⊙ Ziehen Sie das Netzteil **12** aus der Steckdose, bevor Sie den Haar- und Bartschneider **5** reinigen.

WARNUNG vor Verletzung!

- ⊙ Schalten Sie vor jeder Reinigung den Haar- und Bartschneider **5** aus.

WARNUNG vor Sachschäden!

- ⊙ Verwenden Sie keine scharfen oder scheuernden Reinigungsmittel.

HINWEIS: Reinigen und ölen Sie das Gerät nach jedem Gebrauch.

Haar- und Bartschneider

- Wischen Sie das Gehäuse des Haar- und Bartschneiders mit einem leicht angefeuchteten Tuch ab.

Kammaufsätze

- Nehmen Sie den Kammaufsatz ab. Spülen Sie den Kammaufsatz mit Wasser ab und lassen Sie diesen trocknen, bevor Sie ihn wieder verwenden.

Schneideaufsatz

HINWEIS: Geben Sie von Zeit zu Zeit einige Tropfen säurefreies Öl auf das Schermesser (alternativ zum mitgelieferten Öl verwenden Sie z. B. Nähmaschinenöl). Setzen Sie den Schneideaufsatz **4** auf den Haar- und Bartschneider **5** und lassen diesen einige Sekunden laufen, ohne ihn zu benutzen. Wischen Sie ggf. überschüssiges Öl mit einem weichen Tuch ab.

1. Schalten Sie das Gerät aus.
2. **Bild A:** Drücken Sie mit dem Daumen gegen die freie Kante des Schneideaufsatzes **4**.
3. Nehmen Sie den Schneideaufsatz ab.

4. Reinigen Sie das Schermesser mit dem mitgelieferten Reinigungspinsel.
5. **Bild B:** Setzen Sie das hintere Ende des Schneideaufsatzes **4** an das untere Ende des Kopfteil des Gerätes.
6. Drücken Sie den oberen Teil des Schneideaufsatzes in Richtung des Gerätes, bis er einrastet.

8. Aufbewahren

- Zur Aufbewahrung trennen Sie den Haar- und Bartschneider **5** vom Netz und lagern ihn an einem trockenen Ort.

9. Teile nachbestellen

Zubehörteile für den Haar- und Bartschneider SHBS 3.7 A1 können Sie nachbestellen.

Bestellung online

shop.hoyerhandel.com



1. Scannen Sie den QR-Code mit Ihrem Smartphone/Tablet.
2. Mit dem QR-Code gelangen Sie auf eine Webseite, wo Sie die Nachbestellung vornehmen können.

10. Entsorgen

Der in diesem Gerät integrierte Akku darf nicht in den Hausmüll. Das Gerät muss mit dem eingebauten Akku fachgerecht entsorgt werden. Bei der Entsorgung des Gerätes ist an der zuständigen Entsorgungsstelle darauf hinzuweisen, dass das Gerät einen integrierten Akku enthält. Der verwendete Akku ist ein Li-Ionen Akku. Die Abkürzung Li steht für das Element Lithium.

Dieses Produkt unterliegt der europäischen Richtlinie 2012/19/EU. Das Symbol der durchgestrichenen Mülltonne bedeutet, dass dieses Gerät am Ende der Nutzungszeit nicht über den Hausmüll entsorgt werden darf. Das Gerät ist bei eingerichteten Sammelstellen, Wertstoffhöfen oder Entsorgungsbetrieben abzugeben. Dies gilt für das Produkt und alle mit diesem Symbol gekennzeichneten Zubehörteile.

Dieses Recycling-Symbol markiert z. B. einen Gegenstand oder Materialteile als für die Rückgewinnung wertvoll. Recycling hilft, den Verbrauch von Rohstoffen zu reduzieren und die Umwelt zu entlasten. Informationen zur Entsorgung und der Lage des nächsten Recyclinghofes erhalten Sie z. B. bei Ihrer Stadtreinigung oder in den Gelben Seiten.

Verpackung

Wenn Sie die Verpackung entsorgen möchten, achten Sie auf die entsprechenden Umweltvorschriften in Ihrem Land.



Li-Ionen



Gerät entsorgen in Deutschland

In Deutschland sind Vertrieber von Elektro- und Elektronikgeräten sowie Vertrieber von Lebensmitteln zur Rücknahme verpflichtet. LIDL bietet Ihnen Rückgabemöglichkeiten direkt in den Filialen und Märkten an. Rückgabe und Entsorgung sind für Sie kostenfrei.

Beim Kauf eines Neugerätes haben Sie das Recht, ein entsprechendes Altgerät unentgeltlich zurückzugeben.

Zusätzlich haben Sie die Möglichkeit, unabhängig vom Kauf eines Neugerätes, unentgeltlich (bis zu drei) Altgeräte abzugeben, die in keiner Abmessung größer als 25 cm sind.

Bitte löschen Sie vor der Rückgabe alle personenbezogenen Daten.

Bitte entnehmen Sie vor der Rückgabe Batterien oder Akkumulatoren, die nicht vom Altgerät umschlossen sind, sowie Lampen, die zerstörungsfrei entnommen werden können und führen diese einer separaten Sammlung zu.

11. Problemlösungen

Sollte Ihr Gerät einmal nicht wie gewünscht funktionieren, gehen Sie bitte erst diese Checkliste durch. Vielleicht ist es nur ein kleines Problem, das Sie selbst beheben können.



GEFAHR durch Stromschlag!

- ⊙ Versuchen Sie auf keinen Fall, das Gerät selbstständig zu reparieren.

Fehler	Mögliche Ursachen / Maßnahmen
Keine Funktion	<ul style="list-style-type: none"> Ist die Stromversorgung sichergestellt? Akku leer?
Schneidaufsatz 4 läuft schwer	<ul style="list-style-type: none"> Aufsatz gereinigt und ggf. geölt?

12. Technische Daten













Modell:	SHBS 3.7 A1
Akku:	1 x 3,7 V Li-Ion, 500 mAh, 1,85 Wh
Netzteil: New Wise International Holdings Limited Model SW-050100EU	Eingang: 100–240 V ~ 50/60 Hz, 0,2 A max. Ausgang: 5,0 V , , 1,0 A, 5,0 W
Schutzklasse des Netzteils:	II
Schutzart des Netzteils:	IP20 (Schutz gegen Eindringen von festen Fremdkörpern mit einem Durchmesser > 12,5 mm)
Umgebungsbedingungen:	nur für Innenräume zugelassen
Betriebstemperatur:	-10 °C bis +40 °C

HINWEIS: Es ist keine Aktion seitens der Benutzer erforderlich, um das Produkt zwischen 50 und 60 Hz umzustellen. Das Produkt passt sich sowohl für 50 als auch für 60 Hz an.

Netzadapter

Veröffentlichte Angaben	Wert und Genauigkeit	Einheit
New Wise International Holdings Limited / 33556105-000-11-19-8 / RM 1005, 10/F, Ho King Commercial Center, 2-16 Fa Yuen Street, Mongkok, Kowloon, Hong Kong	-	-
Modellkennung: SW-050100EU	-	-
Eingangsspannung	100-240	V
Eingangswechselstromfrequenz	50/60	Hz
Ausgangsspannung	5.0	V
Ausgangsstrom	1.0	A
Ausgangsleistung	5.0	W
Durchschnittliche Effizienz im Betrieb	76.5	%
Effizienz bei geringer Last (10 %)	Nicht anwendbar	%
Leistungsaufnahme bei Nulllast	0.06	W

Verwendete Symbole

	Schutzisolation
	Geprüfte Sicherheit: Geräte müssen den allgemein anerkannten Regeln der Technik genügen und gehen mit dem Produktsicherheitsgesetz (ProdSG) konform.
	Mit der CE-Kennzeichnung erklärt die HOYER Handel GmbH die EU-Konformität.
	Geräte mit diesem Zeichen dürfen nur im Haus betrieben (trockene Umgebung) werden.
	Dieses Symbol erinnert daran, die Verpackung umweltfreundlich zu entsorgen.
	Mit dem Recyclingsymbol (3 Pfeile) sind wiederverwertbare Materialien gekennzeichnet. Das Material kann durch die Recycling-Nummer in der Mitte (hier: 21) und/oder ein Kürzel (hier: PAP) spezifiziert werden.
	Gleichspannung
	Wechselspannung
	Zeichen für Polarität
	Zeichen für Polarität
	Das Netzteil hat die Energieeffizienzklasse 6.
	Es handelt sich um ein wiederverwertbares Produkt, das der erweiterten Herstellerverantwortung sowie der Abfalltrennung unterliegt.

Technische Änderungen vorbehalten.

13. Garantie der HOYER Handel GmbH

Sehr geehrte Kundin, sehr geehrter Kunde,
Sie erhalten auf dieses Gerät 3 Jahre Garantie ab Kaufdatum. Im Falle von Mängeln dieses Produkts stehen Ihnen gegen den Verkäufer des Produkts gesetzliche Rechte zu. Diese gesetzlichen Rechte werden durch unsere im Folgenden dargestellte Garantie nicht eingeschränkt.

Garantiebedingungen

Die Garantiefrist beginnt mit dem Kaufdatum. Bitte bewahren Sie den Original-Kassenbon gut auf. Diese Unterlage wird als Nachweis für den Kauf benötigt. Tritt innerhalb von drei Jahren ab dem Kaufdatum dieses Produkts ein Material- oder Fabrikationsfehler auf, wird das Produkt von uns – nach unserer Wahl – für Sie kostenlos repariert oder ersetzt. Diese Garantieleistung setzt voraus, dass innerhalb der Dreijahresfrist das defekte Gerät und der Kaufbeleg (Kassenbon) vorgelegt und schriftlich kurz beschrieben wird, worin der Mangel besteht und wann er aufgetreten ist. Wenn der Defekt von unserer Garantie gedeckt ist, erhalten Sie das reparierte oder ein neues Produkt zurück. Mit Reparatur oder Austausch des Produkts beginnt kein neuer Garantiezeitraum.

Garantiezeit und gesetzliche Mängelansprüche

Die Garantiezeit wird durch die Gewährleistung nicht verlängert. Dies gilt auch für ersetzte und reparierte Teile. Eventuell schon beim Kauf vorhandene Schäden und Mängel müssen sofort nach dem Auspacken gemeldet werden. Nach Ablauf der Garantiezeit anfallende Reparaturen sind kostenpflichtig.

Garantieumfang

Das Gerät wurde nach strengen Qualitätsrichtlinien sorgfältig produziert und vor Auslieferung gewissenhaft geprüft. Die Garantieleistung gilt für Material- oder Fabrikationsfehler.

Von der Garantie ausgeschlossen sind Verschleißteile, die normaler Abnutzung ausgesetzt sind und Beschädigungen an zerbrechlichen Teilen, z. B. Schalter, Leuchtmittel oder andere Teile, die aus Glas gefertigt sind.

Diese Garantie verfällt, wenn das Produkt beschädigt, nicht sachgemäß benutzt oder gewartet wurde. Für eine sachgemäße Benutzung des Produkts sind alle in der Bedienungsanleitung aufgeführten Anweisungen genau einzuhalten. Verwendungszwecke und Handlungen, von denen in der Bedienungsanleitung abgeraten oder vor denen gewarnt wird, sind unbedingt zu vermeiden. Das Produkt ist lediglich für den privaten und nicht für den gewerblichen Gebrauch bestimmt. Bei missbräuchlicher und unsachgemäßer Behandlung, Gewaltanwendung und bei Eingriffen, die nicht von unserem autorisierten Service-Center vorgenommen wurden, erlischt die Garantie.

Abwicklung im Garantiefall

Um eine schnelle Bearbeitung Ihres Anliegens zu gewährleisten, folgen Sie bitte den folgenden Hinweisen:

- Bitte halten Sie für alle Anfragen die Artikelnummer **IAN: 497208_2204** und den Kassenbon als Nachweis für den Kauf bereit.
- Die Artikelnummer finden Sie auf dem Typenschild, einer Gravur, auf dem Titelblatt Ihrer Anleitung (unten links) oder als Aufkleber auf der Rück- oder Unterseite des Gerätes.

- Sollten Funktionsfehler oder sonstige Mängel auftreten, kontaktieren Sie zunächst das nachfolgend benannte Service-Center **telefonisch** oder per **E-Mail**.
- Ein als defekt erfasstes Produkt können Sie dann unter Beifügung des Kaufbelegs (Kassenbon) und der Angabe, worin der Mangel besteht und wann er aufgetreten ist, für Sie portofrei an die Ihnen mitgeteilte Service-Anschrift übersenden.

Auf www.lidl-service.com können Sie diese und viele weitere Handbücher, Produktvideos und Installationssoftware herunterladen.



Mit diesem QR-Code gelangen Sie direkt auf die Lidl-Service-Seite (www.lidl-service.com) und können mittels der Eingabe der Artikelnummer (IAN) **497208_2204** Ihre Bedienungsanleitung öffnen.



Service-Center

DE Service Deutschland
Tel.: 0800 5435 111
E-Mail: hoyer@lidl.de

AT Service Österreich
Tel.: 0800 447 744
E-Mail: hoyer@lidl.at

CH Service Schweiz
Tel.: 0800 56 44 33
E-Mail: hoyer@lidl.ch

IAN: 497208_2204



Lieferant

Bitte beachten Sie, dass die folgende Anschrift **keine Serviceanschrift** ist. Kontaktieren Sie zunächst das genannte Service-Center.

HOYER Handel GmbH
Kühnhöfe 12
22761 Hamburg
DEUTSCHLAND