



INFLATABLE BODYBOARD

(GB) (CY)

INFLATABLE BODYBOARD

Instructions for use

(SI)

NAPIHLJIVA DESKA ZA PLOVKANJE (BODYBOARDING)

Navodilo za uporabo

(SK)

NAFUKOVACÍ BODYBOARD

Návod na používanie

(RS)

DASKA NA NADUVAVANJE

Uputstvo za korišćenje

(AL) (MK)

DYSHEK TRUPI ME FRYRJE

Udhëzime përdorimi

(BG)

НАДУВАЕМ БОДИБОРД

Ръководството за използване

(HU)

FELFÚJHATÓ BODYBOARD

Használati útmutató

(CZ)

NAFUKOVACÍ BODYBOARD

Návod k použití

(HR)

DASKA ZA SURFANJE NA NAPUHAVANJE

Upute za uporabu

(MK)

НАДУВАЧКА ДАСКА

Прирачник за употреба

(RO)

BODYBOARD GONFLABIL

Instrucțiuni de funcționare

(GR) (CY)

ΦΟΥΣΚΩΤΗ ΣΑΝΙΔΑ BODYBOARD

Οδηγίες χρήσης



IAN 507028_2507

(HU) (SI) (CZ) (SK) (HR) (RS)
(MK) (RO) (BG) (GR) (CY)

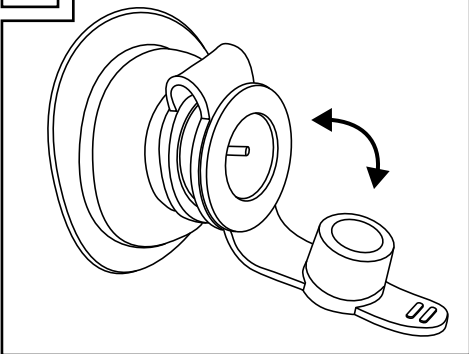
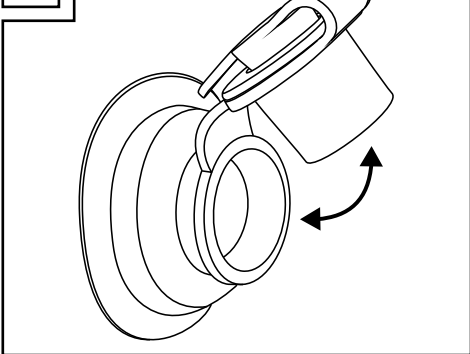
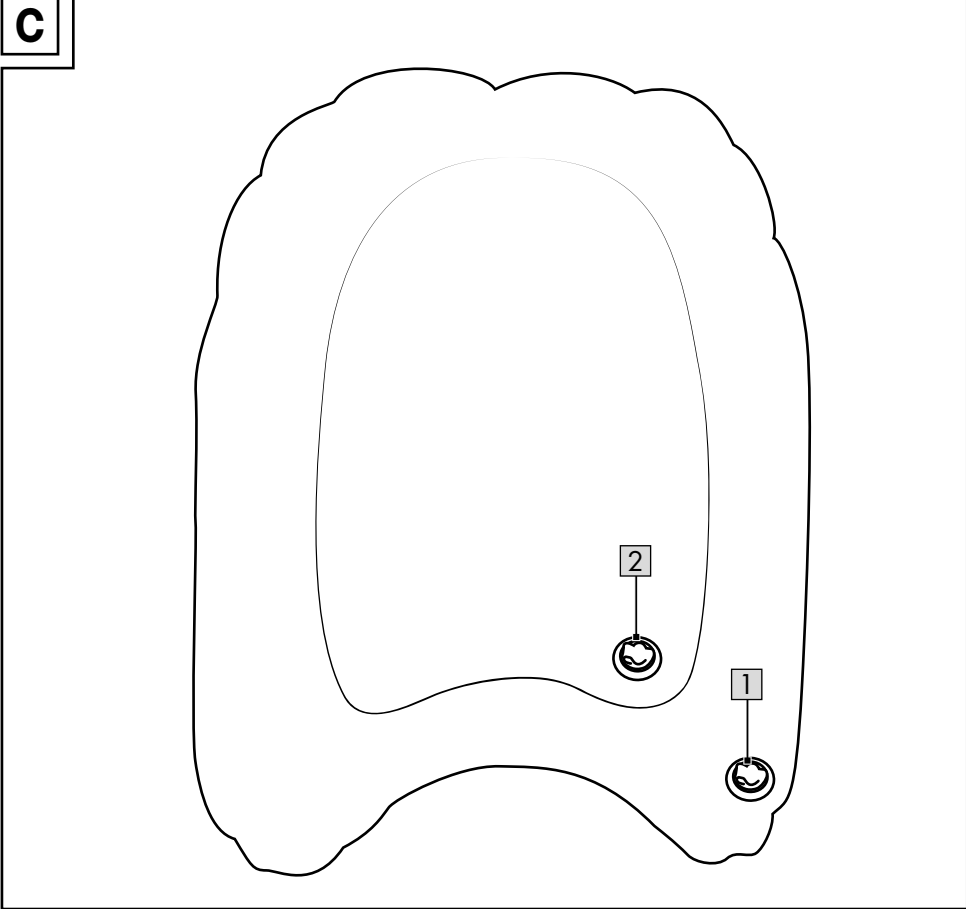
A**B****C**

Congratulations!

You have chosen to purchase a high-quality product. Familiarise yourself with the product before using it for the first time.



Read the following instructions for use carefully.

Use the product only as described and only for the given areas of application. Store these instructions for use carefully. When passing the product on to third parties, please also hand over all accompanying documents.

Scope of delivery

1 x bodyboard

1 x instructions for use

Technical data

Dimensions (inflated):

approx. 70 x 50 x 12cm (L x W x H)



Maximum load: 40kg



Date of manufacture (month/year):
12/2025



Delta-Sport Handelskontor GmbH hereby declares that this product conforms to the basic requirements

and other applicable regulations.

Intended use

This product is a toy for children over the age of 3 and may only be used on the water by a person weighing no more than 40kg. The product is for private use.

The product is neither a buoyancy aid nor a winter sports product and is suitable only for those who can swim!

Not suitable for children under 3 years.

Warning! The surface to be used is the side on which the handles are located.

Safety instructions



Danger to life!

- Never leave children unsupervised with the packaging material. Risk of suffocation.
- Warning. Only to be used in water in which the child is within its depth and under adult supervision. For use by no more than one person at a time.
- Warning. No protection against drowning!
- Warning. None of the packaging and fastening materials are considered part of the toy and must always be removed for safety reasons before the product can be given to children to play with.



Avoiding material damage!

- All inflatable products are susceptible to cold. For this reason never unfold and inflate the product at a temperature lower than 15 C!
- In the event that the air pressure increases in the hot sun, it must be balanced accordingly by letting out air.
- Make sure that the product, especially when inflated, does not come into contact with stones, gravel, or sharp objects and does not rub or scrape against anything since this may lead to material damage.
- Use only the correct pump adapters to insert into the safety valves. The valves might otherwise be damaged.
- Do not overinflate because you then risk tearing open the welded seams. Close the valves properly after inflating.
- Avoid contact with sharp, hot, pointed, or dangerous objects.
- Check the product for damage and wear before each use. The product may be used only when in good working order and condition!

Inflation

WARNING!

- Always inflate all air chambers fully!
- Avoid overinflating the air chambers because you risk overstretching the welded seams or even tearing them open.
- Do not inflate by mouth.
- Use standard commercial foot pumps or double-stroke piston pumps with matching adapter attachments to inflate the product.
- Do not use a compressor or compressed air bottles to inflate the product. This can lead to damage to the product.
- Make sure that the chambers are filled with air uniformly and one after the other consecutively.
- Inflate the chambers just enough so that they are still slightly rippled on the inside after inflation.

Inflate the air chambers in the following sequence (fig. C):

1. - edge (1)
2. - reclining surface (2)

Inflate the air chamber and close the sealing caps (fig. A).

Deflation

To deflate the air chamber rapidly open the seals (fig. B).

Storage, cleaning

Always store the product at room temperature, deflated, clean and dry. The valves should always be closed during storage.

When storing for the winter do not put any sharp objects on the product and do not apply talcum powder.

Clean only with water and wipe dry afterwards with a cloth.

IMPORTANT! Never clean the product with harsh cleaning agents.

Disposal



Dispose of the product and packaging materials in accordance with current local regulations. Store the packaging materials (foil bags, for example) out of the reach of children. For further information about disposal of the product no longer needed, contact your local council. Dispose of the product and the packaging in an environmentally friendly manner.



The Recycling Code distinguishes different materials to be returned for recycling. The Code consists of the recycling symbol for the recycling process and a number that identifies the material.

Notes on the guarantee and service handling

The product was produced with great care and under continuous quality control. DELTA-SPORT HANDELSKONTOR GmbH gives private end customers a three-year guarantee on this product from the date of purchase (guarantee period) in accordance with the following provisions. The guarantee is only valid for material and manufacturing defects.

The guarantee does not cover parts that are subject to normal wear and tear and that are thus considered wear parts (e.g. batteries) and it does not cover fragile parts such as switches or parts that are made of glass.

Claims under this guarantee are excluded if the product has been used incorrectly, improperly, or contrary to the intended purpose, or if the provisions in the instructions for use were not observed, unless the end customer proves that a material or manufacturing defect exists that was not caused by one of the aforementioned circumstances.

Claims under the guarantee can only be made within the guarantee period by presenting the original sales receipt. Please therefore keep the original sales receipt. The guarantee period is not extended by any repairs carried out under the guarantee, under statutory guarantees, or as a gesture of goodwill. This also applies to replaced and repaired parts.

If you wish to make a claim please first contact the service hotline mentioned below or contact us by e-mail. If there is a guarantee case, then the product will be repaired or replaced free of charge to you or the purchase price will be refunded, depending on our choice. There are no further rights from the guarantee.

Your legal rights, in particular guarantee claims against the respective seller, are not limited by this guarantee.

IAN: 507028_2507

GB Service Great Britain

Tel.: 0800 404 7657

E-Mail: deltasport@lidl.co.uk

CY Service Cyprus

Tel.: 8009 4241

E-Mail: deltasport@lidl.com.cy

Szívvel gratulálunk!

Vásárlásával kiváló minőségű terméket választott. Használatba vétele előtt ismerkedjen meg a termékkel.



Figyelmesen olvassa el az alábbi használati útmutatót.

A terméket kizárólag az itt ismertetett módon, a rendeltetésének megfelelően használja.

Gondosan őrizze meg a használati útmutatót.

A termék továbbadásakor adja át az összes kapcsolódó dokumentumot is.

A csomag tartalma

1 x bodyboard (testdeszka)

1 x használati útmutató

Műszaki adatok

Méretek (felfújtt állapotban):

kb. 70 x 50 x 12 cm (H x Sz x M)



Maximális terhelhetőség: 40 kg



Gyártás dátuma (hónap/év):
12/2025



A Delta-Sport Handelskontor GmbH ezennel kijelenti, hogy ez a termék megfelel az alapvető követelményeknek és egyéb, vonatkozó rendelkezéseknek.

Rendeltetészerű használat

Ez a termék egy 3 éven felüli gyermekek számára készült, vízben történő használatra szánt gyermekjáték, amelyet legfeljebb 40 kg testtömegű személy használhat. A termék privát használatra készült.

A termék nem úszást segítő eszköz, nem téli sportfelszerelés, és csak úszni tudó személyek számára alkalmas!

Csak 3 évnél idősebb gyermekek számára alkalmas.

Figyelmeztetés! A használati felület az az oldal, amelyen a fogantyúk találhatók.

Biztonsági utasítások



Életveszély!

- A gyermekeket soha ne hagyja felügyelet nélkül a csomagolóanyaggal! Fulladásveszély áll fenn.
- Figyelmeztetés. Csak a gyermek magasságához képest biztonságos sekély vízben és felnőtt felügyelete mellett szabad használni. Legfeljebb egy személy használhatja.
- Figyelmeztetés. Nem véd a vízbe fulladástól!
- Figyelmeztetés. A csomagolás és a rögzítés anyaga nem része a játéknak, és azt biztonsági okokból mindig el kell távolítani, mielőtt a terméket a gyermekek kezébe adjuk.



Vagyon károk megelőzése!

- Valamennyi felfújható termék érzékeny a hidegre. Ezért a terméket soha ne hajtogassa szét vagy pumpálja fel 15 °C alatt.
- Ha a tűző napon fokozódik a légnyomás, azt levegő kieresztésével kell a megfelelő mértékben kiegyenlíteni.
- Ügyeljen arra, hogy a terméket – különösen felpumpált állapotban – sehol ne érje, súrolja vagy csiszolja kő, kavics vagy hegyes tárgy, különben megsérülhet az anyaga.
- A biztonsági szelepekbe csak megfelelő pumpaadaptert szabad bedugni. Egyéb esetben megsérülhet a szelep.
- Ne pumpálja a terméket túl keményre, különben az a veszély áll fenn, hogy a hegesztési varratok felszakadnak. A szelepet jól zárja be a felpumpálás után.
- Kerülje az érintkezést éles, forró, hegyes vagy veszélyes tárgyakkal.
- Használat előtt mindig ellenőrizze, hogy nem láthatók-e sérülés vagy kopás jelei a terméken. A terméket csak kifogástalan állapotban szabad használni!

Felpumpálás

FIGYELMEZTETÉS!

- Az összes légkamrát mindig teljesen fel kell pumpálni!
- Kerülje el a légkamrák túlzott mértékű felpumpálását, különben a túltágulás veszélye áll fenn, vagy a hegesztővarratok felszakadhatnak.
- Ne fújja fel szájjal.
- A termék felpumpálásához kereskedelmi forgalomban kapható lábpumpát vagy megfelelő pumpaadapterrel rendelkező duplalóketű dugattyús pumpát használjon.
- A termék felpumpálásához ne használjon sem kompresszort, sem sűrített levegővel töltött tartályt. Ez a termék sérülését okozhatja.
- Ügyeljen arra, hogy a kamrák egyenletesen és egymás után teljenek meg levegővel.
- Csak annyira pumpálja fel a kamrákat, hogy azok a felpumpálást követően a belső oldalon még enyhén hullámosak legyenek.

A légkamrákat az alábbi sorrendben pumpálja fel (C ábra):

1. - Szegély (1)
2. - Fekvőfelület (2)

Töltse fel a légkamrákat levegővel, és zárja be a zárókupakokat (A ábra).

A levegő kieresztése

A légkamrák gyors leeresztéséhez nyissa ki a légzárakat (B ábra).

Tárolás, tisztítás

A terméket mindig száraz, tiszta és leeresztett állapotban, fűtött helyiségben kell tárolni. Tárolás során a szelepek mindig legyenek zárva. Ne rakjon éles tárgyat a téli tároláskor a termékre, és ne szórja be talkummal. Csak vízzel tisztítsa, majd törölkendővel törölje szárazra. **FONTOS!** Ne használjon éles tisztítószeret a tisztításhoz.

Tudnivalók a hulladékkezelésről



A terméket és a csomagolóanyagokat a hatályos helyi előírásoknak megfelelően semmisítse meg. A csomagolóanyagokat (például fóliatasakokat) tartsa távol a gyermekektől. Az elhasznált termék ártalmatlanításával kapcsolatos további információkat a települési vagy városi önkormányzattól tudhatja meg. A terméket és a csomagolást környezetkímélő módon kell ártalmatlanítani.



Az újrahasznosítási kód az újrafelhasználási ciklusba való visszavezetésre (újrahasznosítás) szánt különböző anyagok azonosítására szolgál. A kód az újrahasznosítási ciklus újrahasznosítási szimbólumból és az anyagot azonosító számból áll.

A garanciával és a szerviz lebonnyolításával kapcsolatos útmutató

A termék nagy gondossággal és állandó ellenőrzés mellett készült. A DELTA-SPORT HANDELSKONTOR GmbH privát végső felhasználóknak a vásárlás dátumától számított három év (garancia időtartama) garanciát ad erre a termékre a következő rendelkezések szerint. A garancia csak anyaghibára és feldolgozási hibára érvényes.

A garancia nem terjed ki a szokásos elhasználódásnak kitett, ezért kopó alkatrésznek tekintendő alkatrészekre (pl. elemek), valamint a törékeny alkatrészekre sem, például a kapcsolókra vagy az üvegből készült alkatrészekre. Kizárásra kerül a garanciaigény, ha a terméket szakszerűtlenül vagy helytelenül, nem rendeltetésszerűen vagy nem az előírányzott felhasználási körben használták, vagy figyelmen kívül hagyták a kezelési útmutató előírásait, kivéve, ha a végső felhasználó bizonyítja, hogy olyan anyag- vagy feldolgozási hiba áll fenn, amely nem a fent említett körülmények valamelyikéből ered.

A garanciaigény csak a garancia időtartamán belül, az eredeti pénztári bizonylat bemutatásával érvényesíthető. Ezért kérjük, őrizze meg az eredeti pénztári bizonylatot. A garancia, a törvényes garancia vagy a méltányosság alapján végzett esetleges javítások a garancia időtartamát nem hosszabbítják meg. Ez vonatkozik a kicserélt és javított alkatrészekre is. Kérjük, hogy reklamáció esetén először az alábbi szervizvonalat hívja, vagy e-mailen keressen minket. Garanciális esetekben a terméket saját döntésünk alapján ingyenesen megjavítjuk, kicseréljük vagy megtérítjük a vételárat. A garanciából további jogok nem következnek.

A jelen garancia nem korlátozza az Ön törvényes jogait, különösen a mindenkori értékesítővel szembeni garanciaigényét.

IAN: 507028_2507

HU Szerviz Magyarország
Tel.: 06800 21225
E-Mail: deltasport@lidl.hu

Čestitamo!

Z nakupom ste se odločili za visokokakovosten izdelek. Pred prvo uporabo se seznanite z izdelkom.



V ta namen natančno preberite naslednje navodilo za uporabo.

Izdelek uporabljajte, kot je opisano, in za navedena področja uporabe. To navodilo za uporabo skrbno hranite. Če boste izdelek predali tretjim osebam, zraven priložite vso dokumentacijo.

Obseg dobave

1 x deska bodyboard
1 x navodilo za uporabo

Tehnični podatki

Mere (napihnjena):
pribl. 70 x 50 x 12 cm (D x Š x V)



Največja obremenitev: 40 kg



Datum izdelave (mesec/leto):
12/2025



Delta-Sport Handelskontor GmbH izjavlja, da ta izdelek izpolnjuje osnovne zahteve in druga ustrezna

določila.

Namenska uporaba

Ta izdelek je igrača za otroke od 3. leta dalje in ga sme in vodi uporabljati samo ena oseba z največjo težo 40 kg. Izdelek je namenjen za zasebno uporabo.

Izdelek ni pripomoček za plavanje, ni zimski športni izdelek in je primeren le za plavalce! Ni primerno za otroke, mlajše od 3 let.

Opozorilo! Uporabna površina je stran, na kateri sta ročaja.

Varnostni napotki



Smrtna nevarnost!

- Otroci nikoli ne pustite brez nadzora z embalažnim materialom. Obstaja nevarnost zadušitve.
- Opozorilo. Uporabljajte samo v vodi, primer- no plitvi za otroka, in pod nadzorom odrasle osebe. Uporablja lahko največ ena oseba.
- Opozorilo. Ni zaščita proti utopitvi!
- Opozorilo. Embalažni in pritrdilni materiali niso sestavni del igrače in jih je treba iz varnostnih razlogov vedno odstraniti, preden se izdelek preda otrokom za igro.



Preprečevanje materialnih škod!

- Vsi napihljivi izdelki so občutljivi na mraz. Izdelka zato nikoli ne razstavljajte in napihujte pri temperaturi pod 15 °C!
- Če zračni tlak na žgočem soncu narašča, ga je treba ustrezno znižati tako, da izpustite nekaj zraka.
- Pazite na to, da izdelek – posebej v napih- njenem stanju – ne pride v stik s kamenjem, prodrom ali koničastimi predmeti ter da nikjer ne drgne ali drsi, ker lahko sicer pride do poškodb materiala.
- V varnostne ventile vtaknite le ustrezen adapter tlačilke. V nasprotnem primeru se lahko ventili poškodujejo.
- Izdelka ne napihnite preveč, ker sicer obstaja nevarnost, da se zvari raztrgajo. Ventile po napihovanju dobro zaprite.
- Preprečite stik z ostrimi, vročimi, koničastimi ali nevarnimi predmeti.
- Pred vsako uporabo preverite izdelek glede poškodb ali obrabe. Izdelek smete uporabljati le v brezhibnem stanju!

Napuhovanje

OPOZORILO!

- Vse zračne komore vedno popolnoma napihnite!
- Preprečite prekomerno napuhovanje zračnih komor, ker sicer obstaja nevarnost prekomernega raztezanja ali raztrganja varov.
- Ne napihovati z usti.
- Za napuhovanje izdelka uporabite običajne nožne tlačilke ali batno tlačilko z dvojnimi hodom z ustreznimi adapterji tlačilke.
- Za napuhovanje izdelka ne uporabljajte kompresorja ali jeklen s stisnjanim zrakom. To lahko vodi do poškodb na izdelku.
- Pazite na to, da komore enakomerno in zaporedoma napolnite z zrakom.
- Komore napihnite le toliko, da so po napuhovanju na notranji strani še rahlo valovite.

Zračne komore napihnite v naslednjem zaporedju (sl. C):

1. - rob (1)
2. - ležalna površina (2)

Zračne komore napolnite z zrakom in zaprite zaporne pokrovčke (sl. A).

Praznjenje zraka

Za hitro praznjenje zraka iz zračnih komor odprite zapirala (sl. B).

Shranjevanje, čiščenje

Izdelek vedno hranite suh, čist in nenapihnjen pri sobni temperaturi. Ventili morajo biti med shranjevanjem vedno zaprti.

Pri shranjevanju za zimsko obdobje ne postavljajte na izdelek ostrih predmetov in ne napudrajte ga s smukcem.

Čistite le z vodo in nato do suhega obrišite s krpo za čiščenje.

POMEMBNO! Nikoli ne čistite z ostrimi čistilnimi sredstvi.

Napotki za odlaganje v smeti



Izdelek in embalažni material zavržite v skladu z veljavnimi lokalnimi predpisi.

Embalažni material (kot so npr. vrečke iz folije) hranite izven dosega otrok.

Druge informacije o odstranjevanju odslužene- ga izdelka med odpadke lahko dobite pri svoji občinski ali mestni upravi. Izdelek in embalažo zavržite okolju prijazno.



Koda za recikliranje je namenjena označevanju različnih materialov za vrnitev v cikel recikliranja. Koda je sestavljena iz simbola recikliranja za cikel recikliranja in številke, ki označuje material.

Napotki za garancijo in izvajanje servisne storitve

Izdelek je bil izdelan z veliko skrbnostjo in pod stalno kontrolo. DELTA-SPORT HANDELSKON-TOR GmbH zasebnim končnim kupcem od datuma nakupa (garancijskega obdobja) v skladu z naslednjimi določbami odobri triletno garancijo na to postavko. Garancija velja samo za napake v materialu in obdelavi. Garancija ne velja za dele, ki so podvrženi običajni obrabi in jih je zato treba šteti za obrabljive dele (npr. baterije), in za lomljive dele, kot so npr. stikala, akumulatorji ali deli iz stekla.

Zahtevki iz te garancije so izključeni, če je bil izdelek uporabljen nepravilno ali pretirano ali če ni bil uporabljen v okviru predvidenega namena ali predvidenega obsega uporabe ali če niso bile upoštevane specifikacije v navodilih za uporabo, razen če končni kupec lahko dokaže, da gre za napako v materialu ali izdelavi, ki ne temelji na eni od zgoraj navedenih okoliščin. Garancijski zahtevki se lahko uveljavljajo le v garancijskem roku ob predložitvi originalnega računa. Zato originalni račun shranite. Garancijski čas se zaradi morebitnih popravil na podlagi garancije, zakonskega jamstva ali kulance ne podaljša. To velja tudi za zamenjane in popravljene dele.

Pri morebitnih reklamacijah se najprej obrnite na spodaj navedeno servisno številko za nujne primere ali stopite z nami v stik po elektronski pošti. Če obstaja garancijski primer, vam bomo izdelek po naši izbiri brezplačno popravili, zamenjali ali pa vam bomo povrnili kupnino. Druge pravice iz garancije ne obstajajo. Ta garancija ne omejuje vaših zakonskih pravic, še posebej garancijskih zahtevkov do prodajalca.

IAN: 507028_2507

 Servis Slovenija

Tel.: 080 080917

E-Mail: deltasport@lidl.si

Garancijski list

1. S tem garancijskim listom DELTA-SPORT HANDELSKONTOR GMBH jamčimo, da bo izdelek v garancijskem roku ob normalni in pravilni uporabi brezhibno deloval in se zavezuje, da bomo ob izpolnjenih spodaj navedenih pogojih odpravili morebitne pomanjkljivosti in okvare zaradi napak v materialu ali izdelavi oziroma po svoji presoji izdelek zamenjali ali vrnili kupnino.
2. Garancija je veljavna na ozemlju Republike Slovenije.
3. Garancijski rok za proizvod je 3 leta od datuma izročitve blaga. Datum izročitve blaga je razviden iz računa.
4. Če izdelek ne izpolnjuje specifikacij ali nima lastnosti, navedenih v garancijskem listu ali oglaševalskem sporočilu, lahko potrošnik najprej zahteva odpravo napak. O napaki mora potrošnik obvestiti proizvajalca ali pooblaščen servis (kontaktna številka in elektronski naslov navedena zgoraj) in zahtevati odpravo napak. Kupec je dolžan ob uveljavljanju zahtevka predložiti garancijski list in račun, kot potrdilo in dokazilo o nakupu ter dnevu izročitve blaga. Svetujemo vam, da pred tem natančno preberete navodila o sestavi in uporabi izdelka.
5. Rok za odpravo napake je 30 dni od dneva, ko je proizvajalec ali pooblaščen servis prejel zahtevo za odpravo napake. Če napake v tem roku niso odpravljene, mora proizvajalec potrošniku brezplačno zamenjati blago z enakim, novim in brezhibnim blagom. Rok se lahko zaradi narave in kompleksnosti blaga, narave in resnosti neskladnosti ter napora, ki je potreben za dokončanje popravila ali zamenjave podaljša za najkrajši čas, ki je potreben za dokončanje popravila, vendar največ za 15 dni. O številu dni podaljšane roka in razlogih za podaljšanje mora biti potrošnik obveščen pred potekom 30 dnevnega roka za odpravo napak.
6. Če v roku 30 dni oz. v primeru podaljšanja v roku 45 dni blago ni popravljeno ali blago ni zamenjano z novim, lahko potrošnik od proizvajalca zahteva vračilo celotne kupnine ali zahteva sorazmerno znižanje kupnine. Sorazmerno znižanje kupnine je sorazmerno zmanjšanju vrednosti blaga, ki ga je potrošnik prejel, v primerjavi z vrednostjo, ki bi jo imelo blago, če bi bilo skladno.
7. Če se neskladnost pojavi v manj kot 30 dneh od dobave blaga, lahko potrošnik ob predložitvi blaga od proizvajalca takoj zahteva vračilo plačanega zneska.
8. Proizvajalec oziroma pooblaščen servis lahko potrošniku za čas popravila blaga, za katero je bila izdana obvezna garancija, zagotovi brezplačno uporabo podobnega blaga. Če proizvajalec potrošniku ne zagotovi nadomestnega blaga v začasno uporabo, ima potrošnik pravico uveljavljati škodo, ki jo je utrpel, ker blaga ni mogel uporabljati od trenutka, ko je zahteval popravilo ali zamenjavo, do njune izvršitve.
9. Stroške za material, nadomestne dele, delo, prenos in prevoz izdelkov, ki nastanejo pri odpravljanju okvar oziroma nadomestitvi blaga z novim, krije proizvajalec.
10. V primeru zamenjave blaga ali zamenjave bistvenega dela blaga z novim se potrošniku izda nov garancijski list.
11. V primeru, da proizvod popravlja nepooblaščen servis ali nepooblaščen oseba, kupec ne more uveljavljati zahtevkov iz te garancije.
12. Vzroki za okvaro oziroma nedelovanje izdelka morajo biti lastnosti stvari same in ne vzroki, ki so zunaj proizvajalčeve oziroma prodajalčeve sfere. Kupec ne more uveljavljati zahtevkov iz te garancije, če se ni držal priloženih navodil za sestavo in uporabo izdelka ali če je izdelek kakorkoli spremenjen ali nepravilno vzdrževan.
13. Proizvajalec zagotavlja proti plačilu popravilo, vzdrževanje blaga, nadomestne dele in prikladne aparate vsaj tri leta po poteku garancijskega roka.
14. Obrabni deli oz. potrošni material so izvzeti iz garancije.
15. Vsi potrebni podatki za uveljavljanje garancije in podatki, ki identificirajo blago za katerega velja garancija se nahajajo na dveh ločenih dokumentih (garancijski list, račun).
16. Ta garancija proizvajalca ne izključuje zakonske pravice potrošnika, da zoper prodajalca v primeru neskladnosti blaga brezplačno uveljavlja jamčevalne zahtevke. Ta garancija prav tako ne izključuje pravic potrošnika, ki izhajajo iz obveznega jamstva za skladnost blaga.

Prodajalec: Lidl Slovenija d.o.o. k.d.,
Pod lipami 1, SI-1218 Komenda

Srdečně blahopřejeme!

Svým nákupem jste se rozhodli pro kvalitní výrobek. Před prvním použitím se prosím seznáme s tímto výrobkem.



Pozorně si přečtete následující návod k použití.

Používejte tento výrobek pouze tak, jak je popsáno, a pro uvedené účely. Uschovejte si tento návod k použití pro budoucí použití. Pokud výrobek předáte třetí osobě, předejte jí i veškerou dokumentaci.

Rozsah dodávky

1 x bodyboard

1 x návod k použití

Technická data

Rozměry (nafouknutý):

cca 70 x 50 x 12 cm (d x š x v)



Maximální zatížení: 40 kg



Datum výroby (měsíc/rok):
12/2025



Společnost Delta-Sport Handelskontor GmbH tímto prohlašuje, že tento výrobek splňuje základní požadavky

a další příslušná ustanovení.

Použití v souladu s určením

Tento výrobek je hračka pro děti od 3 let a smí jej na vodě používat pouze osoba s maximální hmotností 40 kg. Výrobek je určen pro soukromé použití.

Výrobek není plaveckou pomůckou, není výrobkem pro zimní sporty a je vhodný pouze pro plavce!

Nevhodné pro děti do 3 let.

Upozornění! Uživatelská plocha je ta strana, kde jsou umístěna držadla.

Bezpečnostní pokyny



Ohrožení života!

- Nikdy nenechávejte děti bez dohledu s obalovým materiálem. Existuje nebezpečí udušení.
- Upozornění. Používat pouze ve vodě takové hloubky, kde dítě dosáhne na dno (a současně má celou hlavu nad hladinou), a pouze pod dohledem dospělé osoby. Může být použit maximálně jednou osobou.
- Upozornění. Bez ochrany proti utonutí!
- Upozornění. Všechny obalové a upevňovací materiály nejsou součástí hračky a musí být z bezpečnostních důvodů vždy odstraněny před tím, než výrobek předáte dětem na hraní.



Vyloučení věcných škod!

- Všechny nafukovací výrobky jsou citlivé na chlad. Výrobek proto nerozkládejte a nepumpujte při teplotě nižší než 15 °C!
- Jestliže tlak vzduchu ve výrobku na prudkém slunci vzrůstá, musí být upouštěním vzduchu přiměřeně vyrovnáván.
- Dávejte pozor na to, aby výrobek - obzvláště v napumpovaném stavu - nepřišel do styku s kameny, šterkem nebo špičatými předměty a nikde nedřel nebo nedrhnul, protože jinak může dojít k poškození materiálu.
- Do bezpečnostních ventilů zasouvejte pouze vhodné adaptéry pro pumpu. Jinak může dojít k poškození ventilů.
- Nepumpujte příliš natvrdo, protože jinak existuje nebezpečí, že se potrhají svařené švy. Po napumpování dobře uzavřete ventily.
- Vyhněte se kontaktu s ostrými, horkými, špičatými nebo nebezpečnými předměty.
- Kontrolujte výrobek před každým použitím, zda není poškozen nebo opotřeben. Výrobek smí být používán pouze v bezvadném stavu!

Pumpování

UPOZORNĚNÍ!

- Vždy úplně napumpujte všechny vzduchové komory!
- Nedovolte nadměrné napumpování vzduchových komor, protože jinak existuje nebezpečí přepnutí anebo by se mohly natrhnout svařené švy.
- Nafukování neprovádějte ústy.
- K pumpování výrobku použijte běžné nožní pumpičky nebo pumpičky s dvojitým pístem s odpovídajícími adaptéry.
- K pumpování výrobku nepoužívejte kompresor ani tlakové láhve. To může vést k poškození výrobku.
- Dbejte na to, aby komory byly naplněny vzduchem rovnoměrně a jedna po druhé.
- Komory pumpujte jen natolik, aby tyto byly po napumpování na vnitřní straně ještě mírně zvlhčené.

Napumpujte vzduchové komory v následujícím sledu pořadí (obr. C):

1. - Okraj (1)
2. - Plocha pro ležení (2)

Naplňte vzduchové komory vzduchem a uzavřete krytky uzávěru (obr. A).

Vypouštění vzduchu

K rychlému vypouštění vzduchových komor otevřete uzávěry (obr. B).

Uskladnění, čištění

Výrobek ukládejte vždy suchý, čistý a nenapumpovaný při pokojové teplotě. Ventily musí být při skladování vždy uzavřeny.

Při ukládání na zimu nepokládejte na výrobek žádné ostré předměty a nepudrujte jej mastkem.

Čistěte pouze vodou a následně otřete do sucha hadříkem.

DŮLEŽITÉ! K čištění nikdy nepoužívejte agresivní čisticí prostředky.

Pokyny k likvidaci



Výrobek a obalové materiály likvidujte podle aktuálních místních předpisů. Uchovávejte obalové materiály (jako např. fóliové sáčky) nedostupné pro děti. O možnostech likvidace vysloužilého výrobku se informujte u Vaší obecní nebo městské správy. Výrobek a obaly likvidujte ekologicky.



Recyklační kód slouží ke značení různých materiálů pro proces opětovného zhodnocení (recyklace). Kód sestává ze symbolu recyklace, který má odrážet proces zhodnocení, a čísla, které označuje materiál.

Pokyny k záruce a průběhu služby

Výrobek byl vyroben s velkou péčí a za stálé kontroly. DELTA-SPORT HANDELS-KONTOR GmbH poskytuje koncovým privátním zákazníkům na tento výrobek tři roky záruky od data nákupu (záruční lhůta) podle následující ustanovení. Záruka se týká pouze vad materiálu a závad ve zpracování. Záruka se nevztahuje na díly, které podléhají běžnému opotřebení, a proto je třeba je považovat za opotřebitelné díly (např. baterie), ani na křehké díly, jako jsou vypínače nebo díly ze skla.

Nároky z této záruky jsou vyloučeny, pokud výrobek byl používán neodborně nebo nedovoleným způsobem nebo nikoli v rámci stanoveného účelu určení nebo předpokládaného rozsahu používání nebo nebyla dodržena zadání v návodu k obsluze, ledaže by koncový zákazník prokázal, že existuje vada materiálu nebo došlo k chybě ve zpracování, které nevyplývají z některé výše uvedených okolností.

Nároky ze záruky lze uplatnit pouze v rámci záruční lhůty po předložení originálního pokladního dokladu. Proto si prosím uschovejte originál pokladního dokladu. Doba záruky se neprodlužuje případnými opravami na základě záruky, zákonné záruky nebo kulance. Totéž platí také pro vyměněné a opravené díly.

Při reklamacích se prosím obraťte na níže uvedenou horkou linku servisu nebo se s námi spojte e-mailem. Pokud se vyskytne pŕípad reklamace, výrobek Vám – dle naší volby – bezplatně opravíme, vyměníme nebo Vám vrátíme kupní cenu. Další práva ze záruky nevznikají. Vaše zákonná práva, zejména nároky na zajištění záruky vůči konkrétnímu prodejci, nejsou touto zárukou omezena.

IAN: 507028_2507

 Servis Česko

Tel.: 800 143 873

E-Mail: deltasport@lidl.cz

Blahoželáme!

Svojím nákupom ste sa rozhodli pre kvalitný výrobok. Pred prvým použitím sa s výrobkom dôkladne oboznámte.



Pozorne si prečítajte tento návod na použitie.

Výrobok používajte len uvedeným spôsobom a na uvedený účel. Tento návod na použitie si dobre uschovajte. Pri odovzdávaní výrobku tretej osobe odovzdajte s výrobkom aj všetky podklady.

Obsah balenia

1 x bodyboard

1 x návod na použitie

Technické údaje

Rozmery (nahustený):

cca 70 x 50 x 12 cm (D x Š x V)



Maximálne zaťaženie: 40 kg



Dátum výroby (mesiac/rok):
12/2025



Delta-Sport Handelskontor GmbH týmto prehlasuje, že tento výrobok sa zhoduje so základnými požiadavkami a ostatnými príslušnými ustanoveniami.

Používanie podľa určenia

Tento výrobok je hračka pre deti od 3 rokov a na vode ho smie ho používať len jedna osoba s maximálnou hmotnosťou 40 kg. Výrobok slúži na súkromné použitie.

Výrobok nie je pomôcka pri plávaní, ani výrobok na zimné športy a je vhodný len pre plavcov! Nevhodné pre deti vo veku do 3 rokov.

Upozornenie! Užívateľská plocha je tá strana, na ktorej sa nachádzajú rukoväte.

Bezpečnostné pokyny



Nebezpečenstvo ohrozenia života!

- Nikdy nenechávajte deti bez dohľadu s obalovým materiálom. Hrozí nebezpečenstvo udusenía.
- Upozornenie. Používať len vo vode, v ktorej dieťa dočiahne na dno, a pod dohľadom dospeléj osoby. Na používanie maximálne jednou osobou.
- Upozornenie. Žiadna ochrana pred utopením!
- Upozornenie. Všetky obalové a upevňovacie materiály nie sú súčasťou hračky a z bezpečnostných dôvodov ich vždy musíte odstrániť skôr ako výrobok odovzdáte deťom na hranie.



Zabránenie vecným škodám!

- Všetky nafukovacie výrobky sú citlivé na chlad. Preto výrobok nikdy nerozkladajte a nenafukujte pri teplote nižšej ako 15 °C!
- Keď sa tlak vzduchu vo výrobku na pražiacom slnku zvýši, musíte ho odpovedajúc vyrovnáť vypustením vzduchu.
- Dávajte pozor, aby výrobok - hlavne v nahustenom stave - neprišiel do kontaktu s kameňmi, štrkom alebo špicatými predmetmi a aby sa nikde neodieral alebo neobrusoval, pretože by inak mohlo dôjsť k poškodeniam materiálu.
- Do bezpečnostných ventilov zasúvajte len vhodné adaptéry na čerpadlo. V opačnom prípade by sa mohli poškodiť ventily.
- Nenaufukujte príliš silno, pretože inak hrozí nebezpečenstvo, že sa zvary roztrhnú. Po nafúkaní ventily dobre uzavrite.
- Zabráňte kontaktu s ostrými, horúcimi, špicatými alebo nebezpečnými predmetmi.
- Pred každým používaním výrobku skontrolujte, či nie je poškodený alebo opotrebovaný. Výrobok sa smie používať len v bezchybnom stave!

Nahustenie

UPOZORNENIE!

- Všetky vzduchové komory nahustite vždy naplno!
- Zabráňte nadmernému nahusteniu vzduchových komôr, pretože inak hrozí nebezpečenstvo roztrhnutia alebo by sa mohli roztrhnúť zvary.
- Nenaľufujte ústami.
- Na nahustenie výrobku používajte bežné nožné čerpadlá alebo piestové čerpadlá s dvojitým zdvihom s odpovedajúcimi adaptérmami na čerpadlo.
- Na nahustenie výrobku nepoužívajte ani kompresor ani tlakové fľaše. Mohlo by to viesť k poškodeniam výrobku.
- Dbajte na to, aby sa komory plnili vzduchom rovnomerne a postupne.
- Komory nahustite len natoľko, aby tieto po nahustení boli z vnútornej strany ešte trochu vlnité.

Vzduchové komory hustite v nasledovnom poradí (obr. C)

1. - okraj (1)
2. - ležadlo (2)

Naplňte vzduchové komory vzduchom a zatvorte ochranné klobúčiky (obr. A).

Vypustenie vzduchu

Na rýchle odvzdušnenie vzduchových komôr otvorte uzávery (obr. B).

Skladovanie, čistenie

Výrobok vždy skladujte suchý, čistý a v nenaustenom stave pri izbovej teplote. Ventily by mali byť pri skladovaní vždy zatvorené.

Pri skladovaní na zimu nedávajte na výrobok žiadne ostré predmety a neposýpajte ho masťom.

Čistite iba vodou a následne utrite dosucha čistiacou handričkou.

DÔLEŽITÉ! Výrobok nikdy nečistite ostrými čistiacimi prostriedkami.

Pokyny k likvidácii



Výrobok a obalový materiál zlikvidujte podľa aktuálnych miestnych predpisov.

Obalový materiál (ako napr. fóliové vrecká) uschovajte mimo dosahu detí.

Ďalšie informácie o možnostiach likvidácie zastaraného výrobku dostanete na svojej obecnej alebo mestskej správe. Výrobok a obal zlikvidujte ekologicky.



Recyklačný kód slúži na označenie rôznych materiálov za účelom vrátenia do kolobehu opätovného používania (recykliácia). Kód pozostáva z recyklačného symbolu pre zobrazenie kolobehu opätovného používania a čísla, ktoré označuje materiál.

Pokyny k záruke a priebehu servisu

Výrobok bol vyrobený veľmi starostlivo a pod stálou kontrolou. Na tento výrobok poskytujeme DELTA-SPORT HANDELS-KONTOR GmbH súkromným koncovým užívateľom trojročnú záruku odo dňa kúpy (záručná lehota) po splnení nasledovných podmienok. Záruka platí len na chyby materiálu a spracovania.

Záruka sa nevzťahuje na diely, ktoré podliehajú bežnému opotrebovaniu a preto sa považujú za diely podliehajúce opotrebovaniu (napr. batérie) alebo krehké diely, ako sú spínače alebo diely vyrobené zo skla.

Nároky z tejto záruky zanikajú, keď sa výrobok používal neodborne alebo nesprávne, mimo určenia na používanie alebo určeného rozsahu používania alebo neboli dodržané pokyny návodu na obsluhu, s výnimkou, že koncový užívateľ preukáže, že ide o chybu materiálu alebo spracovania, ktorá nebola spôsobená niektorou z hore uvedených okolností.

Záruku je možné uplatniť len počas záručnej lehoty po predložení originálu pokladničného dokladu. Originál pokladničného dokladu preto prosím uschovajte. Záručná doba sa kvôli prípadným záručným opravám, zákonnej záruke alebo ako obchodné gesto nepredlžuje. Platí to aj pre vymenené a opravené diely.

Pri reklamáciách sa prosím najskôr obráťte na dole uvedenú Service-Hotline alebo sa s nami spojte prostredníctvom e-mailu. Ak sa jedná o záručný prípad, výrobok – podľa našej voľby – bezplatne opravíme, vymeníme alebo vrátime kúpnu cenu. Ďalšie práva zo záruky nevyplývajú.

Vaše zákonné práva, hlavne nároky na záručné plnenie voči príslušnému predajcovi, nie sú touto zárukou obmedzené.

IAN: 507028_2507

 Servis Slovensko

Tel.: 0850 232001

E-Mail: deltasport@lidl.sk

Čestitamo!

Ovom kupnjom odlučili ste se za visokokvalitetan proizvod. Upoznajte se s proizvodom prije prve upotrebe.



Stoga pažljivo pročitajte sljedeće upute za uporabu.

Koristite se proizvodom samo na način kako je ovdje opisano i u navedene svrhe. Dobro čuvajte ovo upute za uporabu. Ako proizvod predajete drugim osobama, svakako im predajte i svu dokumentaciju.

Opseg isporuke

1 x bodyboard

1 x upute za uporabu

Tehnički podaci

Dimenzije (napuhan):

otprilike 70 x 50 x 12 cm (D x Š x V)



Maksimalno opterećenje: 40 kg



Datum proizvodnje (mjesec/godina):
12/2025



Ovime tvrtka Delta-Sport Handel-
skontor GmbH izjavljuje da je ovaj
proizvod u skladu s osnovnim

zahtjevima i ostalim relevantnim odredbama.

Namjenska uporaba

Ovaj proizvod je igračka za djecu stariju od 3 godine i na vodi ga smije koristiti samo jedna osoba maksimalne težine od 40 kg. Proizvod je namijenjen za privatnu uporabu.

Proizvod nije niti pomagalo za plivanje niti proizvod za zimske sportove te je namijenjen samo za plivače!

Ova igračka nije prikladna za djecu mlađu od 3 godine.

Upozorenje! Korisnička površina je strana na kojoj se nalaze ručke.

Sigurnosne napomene



Opasnost po život!

- Nikad ne ostavljajte djecu da se bez nadzora igraju s ambalažnim materijalom. Postoji opasnost od gušenja.
- Upozorenje. Upotrebljavati samo u vodi primjerene dubine za dijete i pod nadzorom odraslih. Može koristiti maksimalno jedna osoba.
- Upozorenje. Nije zaštita od utapanja!
- Upozorenje. Svi ambalažni materijali i materijali za učvršćivanje nisu sastavni dio igračke te se zbog sigurnosnih razloga uvijek moraju ukloniti prije nego se proizvod preda djeci na igranje.



Izbjegavanje materijalnih šteta!

- Svi proizvodi na napuhavanje osjetljivi su na hladnoću. Proizvod stoga nikada nemojte rastvoriti i napuhati pri temperaturi ispod 15 °C!
- Ako se tlak zraka poveća na žarkom suncu, mora se izjednačiti ispuštanjem zraka.
- Pazite da proizvod - posebice u napuhanom stanju - ne dođe u dodir s kamenjem, šljunkom ili oštrim predmetima, da o ništa ne struže ili da se ne vuče budući da u protivnom može doći do oštećenja na materijalu.
- U sigurnosne ventile stavljajte samo prikladne adaptere za pumpu. U protivnom može doći do oštećenja ventila.
- Proizvod nemojte napuhavati previše budući da u tom slučaju postoji opasnost od pucanja varova. Nakon napuhavanja dobro zatvorite ventile.
- Izbjegavajte dodir s oštrim, vrućim, šiljastim ili opasnim predmetima.
- Prije svake uporabe provjerite je li proizvod oštećen ili istrošen. Proizvod se smije koristiti samo u besprijekornom stanju!

Napuhavanje

UPOZORENJE!

- Sve zračne komore uvijek treba u potpunosti napuhati!
- Izbjegavajte prekomjerno napumpavanje zračnih komora jer u protivnom postoji opasnost od prekomjernog rastezanja ili pucanja varova.
- Nemojte proizvod napuhavati ustima.
- Za napumpavanje proizvoda koristite uobičajene nožne pumpe ili klipne pumpe s dvostrukim podizajem i odgovarajuće adaptirane pumpe.
- Za napumpavanje proizvoda nemojte koristiti niti kompresor niti boce s komprimiranim zrakom. To može dovesti do oštećenja proizvoda.
- Pazite da se komore ravnomjerno pune zrakom jedna za drugom.
- Napumpajte komore samo toliko da su nakon napumpavanja s unutarnje strane još lagano valovite.

Napumpajte zračne komore prema sljedećem redoslijedu (sl. C):

1. - Rub (1)
2. - Površina za ležanje (2)

Napunite zračne komore zrakom i zatvorite kapice ventila (sl. A).

Ispuštanje zraka

Za brzo odzračivanje zračnih komora, otvorite kapice (sl. B).

Skladištenje, čišćenje

Kada ne koristite proizvod, čuvajte ga uvijek u nenapuhanom, suhom i čistom stanju na sobnoj temperaturi. Ventili bi prilikom skladištenja uvijek trebali biti zatvoreni.

Pri skladištenju tijekom zime na proizvod nemojte stavljati oštre predmete i nemojte ga posipati talkom.

Čistite samo vodom i na kraju osušite krpom za čišćenje.

VAŽNO! Proizvod nikad nemojte čistiti oštrim sredstvima za čišćenje.

Uputa za zbrinjavanje



Zbrinite proizvod i ambalažne materijale u skladu s važećim lokalnim propisima. Čuvajte ambalažni materijal (kao što su npr. folijske vrećice) izvan dohvata djece. Za više informacija o zbrinjavanju istrošenog proizvoda obratite se svojoj općinskoj ili gradskoj upravi. Zbrinite proizvod i ambalažu ekološki.



Kod za reciklažu služi za označavanje raznih materijala radi njihova vraćanja u kružni tok za ponovno korištenje (recikliranje). Kod se sastoji od simbola za kružni tok korištenja te broja koji označava materijal.

Napomene vezane za garanciju i usluge servisa

Proizvod je proizveden s velikom pažnjom i pod stalnom kontrolom. Tvrtka DELTA-SPORT HANDELSKONTOR GmbH privatnim krajnjim kupcima na ovaj proizvod daje trogodišnju garanciju od datuma kupovine (garancijsko razdoblje) u skladu s sljedećim odredbama. Garancija se odnosi samo na greške u materijalu i obradi. Garancija se ne odnosi na dijelove koji su podložni uobičajenom habanju te se stoga moraju smatrati potrošenim dijelovima (npr. baterije), niti na lomljive dijelove poput sklopki ili dijelova koji su izrađeni od stakla. Zahtjevi iz ove garancije su isključeni ako je proizvod korišten nepropisno ili nepravilno ili ako nije korišten u okviru predviđene namjene ili predviđenog opsega uporabe ili ako se nisu poštivale odredbe iz uputa za uporabu, osim ako krajnji kupac može dokazati da se radi o greški u materijalu ili obradi koji se ne temelji na nekoj od gore spomenutih okolnosti. Zahtjevi iz garancije mogu se ostvariti samo unutar garancijskog roka uz predočenje izvornog računa. Čuvajte stoga izvorni račun. Garancijski rok se načelno ne produžuje uslijed eventualnih popravaka na temelju garancije, zakonskog jamstva ili kulancije. To se također odnosi i na zamijenjene i popravljene dijelove.

U slučaju bilo kakvih pritužbi, molimo kontaktirajte prvo niže navedeni servisni telefon ili nas kontaktirajte putem e-pošte. Ako se radi o garancijskom slučaju, mi ćemo proizvod - po našem izboru - besplatno popraviti ili zamijeniti ili ćemo vam vratiti kupoprodajnu cijenu. Druga prava na temelju garancije ne postoje. Ovom garancijom nisu ograničena vaša zakonska prava, posebno jamstveni zahtjevi prema dotičnom prodavatelju.

(1) U slučaju manjeg popravka jamstveni rok se produljuje onoliko koliko je kupac bio lišen uporabe stvari.

(2) Međutim, kad je zbog neispravnosti stvari izvršena njezina zamjena ili njezin bitni popravak, jamstveni rok počinje teći ponovno od zamjene, odnosno od vraćanja popravljene stvari.

(3) Ako je zamijenjen ili bitno popravljen samo neki dio stvari, jamstveni rok počinje teći ponovno samo za taj dio.

IAN: 507028_2507

 Servis Hrvatska
Tel.: 0800 777 999
E-Mail: deltasport@lidl.hr

Srdačno čestitamo!

Ovom kupovinom ste se odlučili za kvalitetan proizvod. Upoznajte se sa proizvodom pre nego što počnete da ga koristite.



U tu svrhu pažljivo pročitate sledeće uputstvo za korišćenje.

Proizvod koristiti samo na opisani način i za navedenu oblast primene. Sačuvajte ova uputstva za korišćenje. Kada proizvod predajete trećem licu, priložite i svu dokumentaciju.

Obim isporuke

1 x bodibord

1 x uputstvo za korišćenje

Tehnički podaci

Dimenzije (u naduvanom stanju):
cca. 70 x 50 x 12 cm (d x š x v)



Maksimalno opterećenje: 40 kg



Datum proizvodnje (mesec/godina):
12/2025



Ovim Delta-Sport Handelskontor GmbH izjavljuje da je ovaj artikal usaglašen sa osnovnim zahtevima i

ostalim relevantnim odredbama.



Srpski znak o usaglašenosti

Namenska upotreba

Ovaj artikal je igračka za decu stariju od 3 godine i sme da ga koristi samo jedna osoba maksimalne težine od 40 kg na vodi. Artikal je namenjen za privatnu upotrebu.

Artikal ne predstavlja pomoćno sredstvo za plivanje, nije zimski sportski artikal i pogodan je samo za plivače!

Nije pogodan za decu mlađu od 3 godine.

Pažnja! Površina koja se koristi je ona strana na kojoj se nalaze ručke.

Bezbednosno uputstvo



Opasnost po život!

- Nikada ne ostavljajte decu bez nadzora s ambalažom. Postoji opasnost od gušenja.
- Pažnja. Koristiti samo u plićaku i uz nadzor odraslih osoba. Može da ga koristi najviše jedna osoba.
- Pažnja. Ne predstavlja zaštitu od davljenja!
- Pažnja. Nikakav materijal za pakovanje i pričvršćivanje nije sastavni deo igračke, i mora se uvek ukloniti iz bezbednosnih razloga pre nego što date artikal detetu da se igra.



Izbegavanje materijalne štete!

- Svi artikli na naduvavanje osetljivi su na hladnoću. Zbog toga nikada nemojte rasklapati niti pumpati artikal na temperaturi nižoj od 15 °C!
- Ako se na direktnom suncu pritisak vazduha uveća, onda ga ispuštanjem vazduha adekvatno izjednačite.
- Vodite računa o tome da artikal, naročito kada je napumpan, ne dođe u dodir s kamenjem, šljunkom ili oštrim predmetima i da se nigde ne trlja ili vuče, jer u suprotnom mogu nastati oštećenja na materijalu.
- Utaknuti samo odgovarajući adapter pumpe u sigurnosne ventile. U suprotnom možete oštetiti ventile.
- Nemojte previše pumpati, jer u suprotnom postoji opasnost od cepanja šavova. Nakon pumpanja dobro zatvoriti ventile.
- Izbegavati dodir s oštrim, vrućim, šiljastim ili opasnim predmetima.
- Pre svake upotrebe proverite artikal na oštećenja ili habanja. Artikal smete koristiti samo ukoliko je u besprekornom stanju!

Pumpanje

PAŽNJA!

- Uvek kompletno napumpati sve vazdušne komore!
- Izbegavati prekomerno naduvavanje vazdušnih komora, inače postoji opasnost od prekomernog rastezanja, ili zavareni šavovi mogu da puknu.
- Ne naduvavati ustima.
- Za pumpanje artikla koristite uobičajenu nožnu pumpu ili pumpu s dvostrukim klipovima s odgovarajućim adapterima.
- Za pumpanje artikla nemojte koristiti kompresor niti bocu s komprimovanim vazduhom. To može dovesti do oštećenja artikla.
- Vodite računa o tome da se komore jedna za drugom ravnomerno pune vazduhom.
- Napumpajte komore samo toliko da i dalje budu malo talasaste s unutrašnje strane nakon pumpanja.

Napumpajte vazdušne komore po sledećem redosledu (sl. C):

1. - ivica (1)
2. - površina za ležanje (2)

Napunite komore vazduhom i zatvorite poklopce zatvarača (sl. A).

Pražnjenje vazduha

Da bi se vazdušne komore brzo ispraznile, otvorite zatvarače (sl. B).

Čuvanje, čišćenje

Uvek čuvajte artikal u suvom, čistom i ispumpanom stanju na sobnoj temperaturi. Prilikom čuvanja uvek zatvorite ventile. Prilikom čuvanja tokom zime ne stavljati oštre predmete na artikal i ne puderisati ga talkom. Čistiti samo vodom, a zatim osušiti krpom za čišćenje.

VAŽNO! Nikada nemojte čistiti artikal agresivnim sredstvima za čišćenje.

Napomene u vezi odlaganja u otpad



Odložite artikal i ambalaže u skladu sa važećim lokalnim propisima. Držite materijale za pakovanje (kao što su kese od folije) van domašaja dece.

Za više informacija o načinu odlaganja dotrajalog artikla obratite se svojoj lokalnoj ili gradskoj upravi. Odložite artikal i pakovanje u skladu s principima za zaštitu životne sredine.



Kod za reciklažu se koristi za označavanje različitih materijala za povratak u ciklus reciklaže. Kod se sastoji od simbola za reciklažu i broja koji identifikuje materijal.

Napomene za garanciju i postupak za servisiranje

Ovaj proizvod proizveden je pod brižnim nadzorom i stalnom kontrolom. Za ovaj proizvod DELTA-SPORT HANDELSKONTOR GmbH odobrava privatnim krajnjim korisnicima garanciju od tri godine od datuma kupovine (garantni rok) u skladu sa sledećim odredbama. Garancija se odnosi samo na materijalne i obradne greške. Garancijom nisu obuhvaćeni delovi koji podležu standardnom habanju i stoga se smatraju potrošnim delovima (npr. baterije), kao ni lomljivi delovi, npr. prekidači, punjive baterije ili delovi koji su izrađeni od stakla. Prava koja proizlaze iz ove garanciju gube se ako je predmet korišćen nenamenski ili nepravilno i izvan njegove predviđene namene ili predviđenog obima upotrebe, kao i ukoliko se korisnik nije pridržavao navoda iz uputstva za upotrebu izuzev ako krajnji korisnik dokaže da postoji greška u materijalu ili njegovoj obradi koja ne proizlazi iz gorepomenutih okolnosti.

Prava koja proizlaze iz garancije važe isključivo za period u okviru garantnog roka uz predočenje originalnog računa. Zato Vas molimo da sačuvate originalni račun. Garantni rok se ne produžava zbog popravki koje se vrše na osnovu garancije, zakonske garancije ili dobrih poslovnih običaja. To se odnosi i na zamenjene i popravljene delove.

U slučaju bilo kakvih pritužbi, molimo Vas da prvo kontaktirate niže navedeni telefon dežurne servisne službe ili nas kontaktirajte putem e-pošte. U slučaju prava na garanciju, mi ćemo - po našem izboru - besplatno popraviti ili zameniti proizvod ili Vam vratiti novac prema kupoprodajnoj ceni. Druga prava nisu obuhvaćena garancijom.

Ova garancija ne ograničava Vaša zakonska prava, a naročito ne Vaše pravo na potraživanje garancije prema predmetnom prodavcu.

IAN: 507028_2507

 Servis Srbija

Tel.: 0800 300 180

E-Mail: deltasport@lidl.rs

Uvozi i stavlja u promet:

Lidl Srbija KD,

Prva južna radna 3,

22330 Nova Pazova, Republika Srbija

Tel. 0800 300 180,

E-mail: kontakt@lidl.rs

Kako izjaviti reklamaciju?

Molimo Vas:

- da pozovete korisnički servis: 0800 300 180
- pošaljete e-mail na: kontakt@lidl.rs
- posetite najbližu Lidl prodavnicu.

Da bismo osigurali najbržu asistenciju, molimo da sačuvate fiskalni račun i date ga na uvid prilikom izjavljivanja reklamacije.

Lidl i proizvođač nisu u mogućnosti da garantuju obezbeđivanje servisiranja i dostupnost rezervnih delova nakon isteka garantnog perioda/ perioda saobraznosti. Ukoliko za tim bude potrebe, putem naše Službe za potrošače možete proveriti dostupnost rezervnih delova i opcije za popravku. Hvala na razumevanju.

GARANCIJA I GARANTNI LIST

Poštovani,

Ovim putem Vas upoznajemo sa Vašim pravima i obavezama koje proističu iz Zakona o zaštiti potrošača, a u pogledu ostvarivanja prava iz garancije.

Ova garancija ni na koji način ne utiče, niti isključuje prava koja kupac ima u skladu sa važećim Zakonom o zaštiti potrošača po osnovu zakonske odgovornosti prodavca za nesaobraznost robe ugovoru koja traje 2 godine od dana kada je roba predana kupcu.

Davalac garancije ovom izjavom preuzima obavezu da kupcima svojih aparata, a pod uslovima definisanim u ovoj izjavi, obezbedi:

- besplatno otklanjanje kvarova u garantnom roku, koji bi nastali kod uobičajene upotrebe ili zbog grešaka u proizvodnji i materijalu, ili
- zamenu aparata, u garantnom roku predviđenim ovom garancijskom izjavom, u slučaju da opravka nije moguća, ili
- ako otklanjanje kvara nije moguće, kupac ima pravo da zahteva od prodavca povrat novca.

Ukupan rok garancije je 3 godine.

Garantni rok počinje da važi od datuma kupovine proizvoda, odnosno od prijema istog od strane kupca, a što se dokazuje fiskalnim računom.

Garancija važi na teritoriji Republike Srbije.

Kupac može da izjavi reklamaciju usmeno u nekom od prodajnih objekata Lidl Srbija KD, odnosno telefonom, pisanim putem ili elektronskim putem na kontakte kompanije Lidl Srbija KD, uz dostavu fiskalnog računa na uvid.

U cilju ispravnog funkcionisanja proizvod se koristi u skladu sa njegovom namenom i Uputstvom za upotrebu.

Na zahtev kupca, koji je izjavljen u garantnom roku, prodavac će izvršiti otklanjanje kvarova i nedostataka na proizvodu u roku predviđenom Zakonom.

Garantni uslovi:

Pre obraćanja prodavcu za tehničku pomoć, potrebno je proveriti ispravnost instalacije i ostalih potrebnih uslova naznačenih u Uputstvu za upotrebu.

Kupac je dužan da prodavcu preda sve pripadajuće delove proizvoda koje je preuzeo u trenutku kupovine.

Popravke u roku garancije:

Garancija važi počev od dana kada je roba predana kupcu, a na osnovu fiskalnog odsečka. U istom periodu davalac garancije, odnosno prodavac je u obavezi da otkloni sve tehničke kvarove bez naknade, u zakonskom roku.

Garancija ne važi u sledećim slučajevima:

1. Ukoliko prodavcu uz aparat nije priložen fiskalni račun sa datumom prodaje.
2. Ukoliko je kvar prouzrokovan udarom groma, strujnim udarom ili sličnim delovanjem spoljne sile na sam uređaj (požar, poplava, naponski udar...).
3. Ukoliko su nastali kvarovi i oštećenja na uređaju posledica delovanja spoljnih uticaja, kao što su: velika vlaga, previsoka i suviše niska temperatura (pucaanje cevi usled smrzavanja, oštećenja gumenih delova, rđanje, itd.)
4. Ukoliko proizvod nije korišćen u skladu sa Uputstvom za upotrebu.
5. Ukoliko je proizvod pokušalo da popravi treće neovlašćeno lice.
6. Ukoliko proizvod nije korišćen u skladu sa namenom.
7. Ukoliko je čišćenje i održavanje uređaja urađeno protivno Uputstvu za upotrebu.
8. Ukoliko je proizvod korišćen u profesionalne svrhe.

Naziv proizvoda:	Daska na naduvavanje
Model:	Delta-Sport-Nr.: BA-17300, BA-17301
IAN / Serijski broj:	IAN: 507028_2507
Proizvođač:	DELTA-SPORT HANDELSKONTOR GMBH • Wragekamp 6 • 22397 Hamburg GERMANY
Davalac garancije- uvoznik:	Lidl Srbija KD, Prva južna radna 3, 22330 Nova Pazova, Republika Srbija, Tel.: 0800 300 180, E-Mail: kontakt@lidl.rs
Datum predaje robe potrošaču:	datum sa fiskalnog računa
Uvoz i stavlja u promet:	Lidl Srbija KD, Prva južna radna 3, 22330 Nova Pazova, Republika Srbija, Tel.: 0800 300 180, E-Mail: kontakt@lidl.rs

Честитки!

Се одлучивте да купите одличен производ. Запознајте се со производот пред да го користите.



Внимателно прочитајте го следниот прирачник за употреба.

Користете го производот како што е опишано и за наведената намена. Внимателно чувајте го прирачникот за употреба. Ако производот го предадете на трето лице, со него предадете ги и сите документи.

Испорачана опрема

1 x бодиборг

1 x прирачник за употреба

Технички податоци

Димензии (напумпан):

околу 70 x 50 x 12 cm (Д x Ш x В)



Максимално оптоварување: 40 kg



Датум на производство
(месец/година): 12/2025



Со ова Delta-Sport Handelskontor GmbH изјавува дека овој производ ги исполнува основните

услови и останатите важечки одредби.

Правилна употреба

Овој производ е играчка за деца над 3 години и смеат да го користат само лица со максимална тежина од 40 kg на вода. Производот служи за приватна употреба. Производот не е помагало за пливање, не е производ за зимски спортови и е наменет само за пливачи!

Не е наменет за деца под 3 години.

Прегупредување! Површината за употреба е страната на која има рачки.

Безбедносни инструкции



Опасно по живот!

- Не оставајте ги децата со материјалот од пакување без надзор. Постои опасност од задушување.
- Прегупредување. Треба да се користи само во мирна вода и под надзор на возрасен. Може да се користи од страна на најмногу едно лице.
- Прегупредување. Нема заштита од давање!
- Прегупредување. Сите материјали од пакувањето и за прицврстување не се составен дел на специјалната играчка и мора веднаш да се отстранат поради безбедносни причини, пред да им се даде производот на децата за да си играат.



Спречување материјална штета!

- Сите производи на дување се чувствителни на ладно. Затоа не распакувајте го и не напумпувајте го производот на температура под 15 °C!
- Ако се зголеми притисокот на воздухот на сонце, мора да се намали соодветно со испуштање на воздухот.
- Внимавајте уредот да не се допира и да не се трие или влече – особено кога е напумпан – по камења, крупен песок или шпичести предмети, затоа што материјалот може да се оштети.
- Вметнувајте само соодветен адаптер за пумпање во сигурносните вентили. Во спротивно, вентилите може да се оштетат.
- Не напумпувајте го премногу, затоа што постои можност да се искинат рабовите. Добро затворете ги вентилите по пумпањето.
- Не треба да има допир со остри, жешки, шпичести или опасни предмети.
- Пред секоја употреба проверете дали производот е оштетен или истрошен. Производот смее да се користи само во беспрекорна состојба!

Пумпање

ПРЕДУПРЕДУВАЊЕ!

- Напумпајте ги сите воздушни комори целосно!
- Не напумпувајте ги воздушните комори премногу, затоа што постои опасност од преистезнување или кинење на работите.
- Не гувајте со уста.
- Користете ножни пумпи или гвотактни пумпи со клип со соодветен адаптер за пумпање.
- Не користете компресор или сагови со компресиран воздух за напумпување на производот. Можат да го оштетат производот.
- Коморите треба да бидат исполнети со воздух поеднакво.
- Пумпајте ги коморите на тој начин што по пумпањето ќе бидат брановити на внатрешната страна.

Пумпајте ги воздушните комори по следниот редослед (сл. С):

1. - рамка (1)
2. - површина за лежење (2)

Напумпајте ги воздушните комори со воздух и затворете ги капачињата (сл. А).

Празнење на Воздухот

Отворете ги капачињата за брзо испуштање на воздухот од коморите (сл. В).

Складирање, чистење

Чувајте го производот сув, чист и ненапумпан на собна температура. Вентилите треба да бидат постојани затворени. Не оставајте остри предмети на производот и не посипувајте го со талк кога е складиран во зимскиот период. Чистете само со вода и потоа избришете со крпа за чистење. **ВАЖНО!** Не чистете со силни дегерџенти.

Напомени за фрлање



Фрлете го производот и материјалите и пакувањето соодветно на тековните локални прописи.

Чувајте ги материјалите и пакувањето (како на пр. торбичката и фолија) подалеку од дофат на децата. Дополнителни информации за фрлање на искористениот производ ќе најдете кај општинската или градската администрација. Фрлете го производот и материјалите и пакувањето без да ѝ наштетите на околината.



Кодот за рециклирање служи за препознавање на разни материјали за враќање во циклусот за повторна употреба (рециклирање). Кодот се состои од симбол за рециклирање за циклусот за употреба и од број што го означува материјалот.

Напомени за гаранција и сервисирање

Производот се произведува многу внимателно и при постојана контрола. DELTA-SPORT HANDELSKONTOR GmbH им дава на приватните крајни корисници тригодишна гаранција и датумот на купување (гарантен рок) според следните правила. Гаранцијата важи само за грешка во материјалот и обработката. Гаранцијата не се однесува на делови, коишто подлежат на нормално истрошување и со тоа се сметаат за потрошни делови (на пр. батерии) како и на кршливи делови како прекинувачи или стаклени делови. Барањата за оваа гаранција се исклучуват ако производот не се користи правилно или се злоупотребува или не се користи за соодветната намена или ако не се следат инструкциите во прирачникот/упатството, освен ако крајниот корисник докаже дека постои грешка во материјалот или во обработката, којашто не се заснова на наведените околности.

Барањата за гаранција можат да се поднесат во гарантниот рок со приложување на оригиналната сметка. Затоа чувајте ја оригиналната сметка. Гарантниот рок не се продолжува при поправки што подлежат на обичната гаранција, на законската експлицитна гаранција или на доброволна услуга. Тоа важи и за заменети и поправени делови.

При рекламации, прво обратете се на долунаведената сервисна служба или обратете ни се нам преку е-пошта. Во случај на активирање на гаранцијата, производот – по наш избор – ќе го поправиме или замениме бесплатно или ќе ја рефундираме сумата за која е купен. Гаранцијата не нуди никакви дополнителни права.

Вашите законски права, поточно барања за гаранција кон соодветниот прогавач, не се ограничени со оваа гаранција.

IAN: 508683_2507

 Корисничка служба за Северна Македонија

Тел.: 0800 90698

Е-пошта: deltasport@lidl.mk

Urime!

Me blerjen tuaj keni zgjedhur një artikull me cilësi të lartë. Njihuni me artikullin përpara përdorimit të parë.



Lexoni me kujdes udhëzuesin për montimin dhe udhëzimet e sigurisë që vijnë.

Përdoreni artikullin vetëm siç përshkruhet dhe për fushat e përdorimit të specifikuara. Ruajeni mirë këtë udhëzues montimi. Në rast kalimi të artikullit te persona të tretë, dorëzoni gjithashtu të gjitha dokumentet.

Përmbajtja e dorëzimit

1 x bodyboard

1 x Udhëzime përdorimi

Të dhënat teknike

Përmasat (të fryra):

afërsisht 70 x 50 x 12 cm (Gj x Gje x L)



Ngarkesa maksimale: 40 kg



Data e prodhimit (Muaji/viti):
12/2025



Delta-Sport Handelskontor GmbH deklaron me anë të kësaj se ky artikull përputhet me kërkesat

thelbësore dhe dispozitat e tjera përkatëse.

Përdorimi i synuar

Ky artikull është një lodër për fëmijët e moshës 3 vjeç e lart dhe mund të përdoret në ujë vetëm nga një person me një peshë maksimale prej 40 kg. Artikulli është për përdorim privat.

Ky artikull nuk është një mjet lundrimi, nuk është një artikull për sportet dimërore dhe është i përshtatshëm vetëm për notarët!

Nuk është i përshtatshëm për fëmijë nën 3 vjeç.

Kujdes! Sipërfaqja e përdorimit është ana ku ndodhen dorezat.

Udhëzime sigurie



Rrezik për jetën!

- Mos i lini kurrë fëmijët pa mbikëqyrje me materialin e paketimit. Ekziston rreziku i mbytjes.
- Kujdes. Përdoreni vetëm në ujë të cekët dhe nën mbikëqyrjen e të rriturve. Mund të përdoret nga maksimumi një person.
- Kujdes. Nuk ka mbrojtje kundër mbytjes!
- Kujdes. I gjithë paketimi dhe materialet e fiksimit nuk janë pjesë e lodrës dhe për arsye sigurie duhet të hiqen gjithmonë përpara se artikulli t'u jepet fëmijëve për të luajtur.



Shmangni dëmtimin e pronës!

- Të gjithë artikujt që fryhen janë të ndjeshëm ndaj të ftohtit. Prandaj, mos e shpalosni ose fryni kurrë artikullin nën një temperaturë prej 15°C!
- Nëse presioni i ajrit rritet në rrezet direkte të diellit, ai duhet të kompensohet duke çliruar ajrin.
- Sigurohuni që artikulli - veçanërisht kur është i fryrë - të mos bjerë në kontakt me gurë, zhavorr ose objekte të mprehta, dhe të mos fërkohet ose bluhet askund, pasi kjo mund të shkaktojë dëmtime të materialit.
- Futni vetëm adaptorë të përshtatshëm pompash në valvulat e sigurisë. Përndryshe, valvulat mund të dëmtohen.
- Mos e fryni shumë fort, pasi kjo mund të shkaktojë hapjen e ngjitjeve. Mbyllni valvulat mirë pas fryrjes.
- Shmangni kontaktin me objekte të mprehta, të nxehta, me majë ose të rrezikshme.
- Kontrolloni artikullin për dëmtime ose konsumim para çdo përdorimi. Artikulli mund të përdoret vetëm në gjendje të përsosur!

Fryrja

KUJDES!

- Gjithmonë fryjini plotësisht të gjitha dhomat e ajrit!
- Shmangni fryrjen e tepërt të dhomave të ajrit, pasi kjo mund të shkaktojë që ato të zgjasin ose hapin shtresat e ngjitura.
- Mos e fryni me gojë.
- Përdorni pompa standarde me këmbë ose pompa me piston me veprim të dyfishtë me adaptorë të përshtatshëm pompash për të fryrë produktin.
- Mos përdorni kompresor ose cilindra ajri të kompresuar për të fryrë produktin. Kjo mund të shkaktojë dëmtime në produkt.
- Sigurohuni që dhomat të jenë të mbushura me ajër në mënyrë të barabartë dhe njëra pas tjetrës.
- Fryjini dhomat vetëm deri në pikën ku ato janë ende pak të valëzuara nga brenda pas fryrjes.

Fryni dhomat e ajrit në rendin e mëposhtëm (Fig. C):

1. - Skaji (1)
2. - Sipërfaqja e shtrirë (2)

Mbushni dhomat e ajrit me ajër dhe mbyllni kapakët (Fig. A).

Çfryrja e ajrit

Për të çfryrë shpejt dhomat e ajrit, hapni kapakët (Fig. B).

Ruajtja, pastrimi

Ruajeni gjithmonë artikullin të thatë, të pastër dhe të pa fryrë në temperaturën e dhomës. Valvulat duhet të jenë gjithmonë të mbyllura gjatë ruajtjes.

Kur e ruani për dimër, mos vendosni objekte të mprehta mbi produkt dhe mos e spërkatni me pluhur talk.

Pastrojeni vetëm me ujë dhe më pas thajeni me një leckë pastrimi.

E RËNDËSISHME! Mos i pastroni kurrë me detergjentë agresivë.

Udhëzime për asgjësimin



Hidhni artikullin dhe materialet e paketimit në përputhje me rregulloret lokale në fuqi. Mbajini materialet e paketimit (siç janë qeset plastike) larg fëmijëve. Për më shumë informacion për mënyrën e hedhjes së artikullit të përdorur kontaktoni administratën tuaj komunale apo bashkiake. Hidhni artikullin dhe paketimin në një mënyrë miqësore me mjedisin.



Kodi i riciklimit shërben për të shënuar materiale të ndryshme me qëllim që ato të rikthehen në ciklin e ripërdorimit (riciklimit). Kodi përbëhet nga një simbol riciklimi për ciklin e riciklimit dhe një numër që tregon llojin e materialit.

Udhëzime për garancinë dhe procedurat shërbimit

Artikulli është prodhuar me shumë kujdes dhe nën kontroll të vazhdueshëm. DELTA-SPORT HANDELSKONTOR GmbH u jep klientëve privatë një garanci tre-vjeçare për këtë artikull nga data e blerjes (periudha e garancisë) në përputhje me kushtete mëposhtme. Garancia vlen vetëm për defektet në material dhe prodhim. Garancia nuk mbulon pjesët që i nënshtrohen konsumimit normal dhe për këtë arsye konsiderohen materiale të konsumueshme (p.sh. bateritë), apo pjesët e brishta siç janë çelësat ose pjesët e bëra prej xhami.

Të drejtat nga kjo garanci përjashtohen nëse artikulli është përdorur në mënyrë të papërshtatshme, abuzive, jo brenda qëllimit të tij të synuar ose kufijvetë synuar të përdorimit, ose nëse udhëzimet në manual/udhëzime nuk janë ndjekur, përveç nëse klienti përfundimtar vërteton se ka një defekt në materiale ose prodhim që nuk bazohet në njërën nga rrethanat e lartpërmendura.

Kërkesat në bazë tëgarancisë mund të bëhen vetëm brenda periudhës së garancisë me paraqitjen e faturës origjinale. Ju lutemi ruajeni faturën origjinale. Periudha e garancisë nuk do të zgjatet nga asnjë riparim i kryer në bazë të garancisë, garancisë ligjore ose mirëkuptimit të prodhuesit Kjo vlen edhe për pjesët e zëvendësuara dhe të riparuar.

Nëse keni ndonjë ankesë, ju lutemi të kontaktoni së pari linjën telefonike të shërbimit më poshtë ose të na kontaktoni me email. Nëse paraqitet një rast garancie, ne, sipas gjykimit tonë, do ta riparojmë artikullin falas, do ta zëvendësojmë ose do ta rimbursojmë çmimin e blerjes. Nga kjo garanci nuk lindin të drejta të mëtejshme.

Të drejtat tuaja ligjore, në veçanti kërkesat e garancisë kundër shitësit përkatës, nuk kufizohen nga kjo garanci.

IAN: 508683_2507

 Shërbimi ndaj Klientit në Maqedoninë e Veriut

Tel.: 0800 90698

E-Mail: deltasport@lidl.mk

Felicitări!

Ați ales să achiziționați un produs de calitate superioară. Înainte de prima utilizare, trebuie să vă familiarizați cu produsul dumneavoastră.



Citiți cu atenție următoarele instrucțiuni de utilizare.

Utilizați produsul numai în modul descris și în scopurile de utilizare prevăzute. Păstrați aceste instrucțiuni de utilizare într-un loc sigur. În cazul predării produsului unei alte persoane, transmiteți toată documentația acestuia.

Cuprinsul livrării

1 x bodyboard

1 x instrucțiuni de utilizare

Date tehnice

Dimensiuni (stare gonflată):

cca. 70 x 50 x 12 cm (L x l x a)



Sarcină maximă: 40 kg



Data fabricației (luna/anul):
12/2025



Delta-Sport Handelskontor GmbH declară prin prezenta că acest articol respectă cerințele de bază, precum și celelalte dispoziții relevante.

Utilizare conform destinației

Acest articol reprezintă o jucărie pentru copii cu vârste de peste 3 ani și se poate folosi pe apă de către o singură persoană cu o greutate de maximum 40 kg. Articolul este conceput pentru uz privat.

Articolul nu reprezintă un suport pentru înot sau un articol pentru sporturi de iarnă, ci este destinat înotătorilor!

Nerecomandat copiilor mai mici de 3 ani.

Avertisment! Articolul se folosește pe suprafața cu mânăre.

Indicații privind siguranța



Pericol de moarte!

- Nu lăsați copiii nesupravegheați să intre în contact cu ambalajul. Există pericol de sufocare.
- Avertisment. A se utiliza numai acolo unde copilul poate sta în picioare în apă și este sub supraveghere. Poate fi utilizat doar de către o singură persoană.
- Avertisment. Nu servește ca protecție împotriva înecului!
- Avertisment. Ambalajele și elementele de fixare nu sunt o parte componentă a jucăriei și trebuie îndepărtate din motive de siguranță, înainte ca articolul să fie utilizat de copii.



Evitarea daunelor materiale!

- Toate articolele gonflabile sunt sensibile la temperaturi scăzute. De aceea nu desfaceți și nu umflați niciodată articolul la o temperatură mai mică de 15 °C!
- Dacă presiunea aerului crește prin expunerea la soare, aceasta trebuie echilibrată în mod corespunzător prin evacuarea aerului.
- Asigurați-vă că articolul - în special când este umflat - nu intră în contact cu pietre, pietriș sau obiecte ascuțite și nu se freacă sau se târăște în nicio zonă, deoarece, în caz contrar, se poate deteriora materialul.
- Introduceți numai adaptoare de pompă adecvate în supapele de siguranță. În caz contrar, s-ar putea deteriora supapele.
- Nu umflați prea mult, deoarece există pericolul ruperii îmbinărilor. Închideți bine supapele după umflare.
- Evitați contactul cu obiecte ascuțite, fierbinți, cu vârf sau periculoase.
- Înainte de fiecare utilizare, verificați articolul cu privire la deteriorări sau uzură. Articolul poate fi utilizat numai în stare perfectă!

Umflarea

AVERTISMENT!

- Umflați întotdeauna complet camerele de aer!
- Evitați pomparea exagerată a camerelor de aer, deoarece există pericolul dilatării excesive sau a rupei în îmbinărilor.
- Nu umflați articolul cu gura.
- Pentru umflarea articolului, utilizați pompe de picior disponibile în comerț sau pompe cu piston cu acțiune dublă, cu adaptoare de pompare corespunzătoare.
- Pentru umflarea articolului, nu utilizați compresoare și nici butelii cu aer comprimat. Acest lucru poate duce la deteriorarea articolului.
- Toate camerele trebuie umplute uniform și succesiv cu aer.
- Umflați camerele doar atât încât să rămână ușor ondulate pe interior.

Umflați camerele de aer în ordinea următoare (fig. C):

1. - marginea (1)
2. -suprafața de așezare (2)

Umpleți camerele cu aer și aplicați căpăcelele de ventil (fig. A).

Evacuarea aerului

Pentru a evacua rapid aerul din camerele de aer, desfaceți căpăcelele de ventil (fig. B).

Depozitare și curățare

În cazul în care nu folosiți articolul, depozitați-l întotdeauna neumflat, în stare uscată și curată, la temperatura camerei. Ventilile trebuie să fie întotdeauna închise pe durata depozitării. În cazul depozitării pe timpul iernii, nu așezați obiecte tăioase și nu presărați talc pe articol. Curățați numai cu apă și apoi ștergeți cu o lavetă uscată. **IMPORTANT!** Nu curățați niciodată produsul cu detergenți agresivi.

Instrucțiuni privind eliminarea



Eliminați produsul și materialele de ambalare în conformitate cu reglementările locale în vigoare. Nu lăsați materialele de ambalare (cum ar fi pungii din folie) la îndemâna copiilor. Puteți afla mai multe informații despre alte opțiuni de eliminare a articolului uzat de la municipalitatea sau administrația orașului. Eliminați articolul și ambalajul în mod ecologic.



Codul de reciclare este folosit pentru a identifica diferite materiale în vederea returnării acestora în ciclul de reciclare (Recycling). Codul este format din simbolul de reciclare destinat să reflecte ciclul de valorificare și un număr care identifică materialul.

Indicații referitoare la garanție și operațiuni de service

Articolul a fost fabricat cu mare atenție și supus unui control permanent. DELTA-SPORT HANDELSKONTOR GmbH acordă clienților finali privați o garanție de trei ani pentru acest articol de la data achiziției (perioada de garanție) în conformitate cu următoarele dispoziții. Garanția se aplică doar pentru defectele de material și de prelucrare. Garanția nu se extinde asupra pieselor supuse unei uzuri normale, considerate astfel drept piese de uzură (de ex. baterii) și nici asupra pieselor fragile, de ex. comutatoare sau piese fabricate din sticlă.

Se exclude orice drept legal în legătură cu această garanție dacă articolul a fost utilizat necorespunzător sau abuziv, fără respectarea prevederilor stabilite sau al scopului de utilizare prevăzut sau dacă specificațiile din instrucțiunile de utilizare nu au fost respectate, cu excepția cazului în care clientul final poate dovedi că există defecte de material sau de prelucrare care nu se datorează uneia dintre circumstanțele menționate anterior.

Drepturile din garanție pot fi revendicate doar cu respectarea termenului de garanție și prin prezentarea bonului de casă în original. Vă rugăm astfel să păstrați bonul de casă în original. Durata garanției nu se va prelungi prin eventuale reparații realizate în baza garanției, ca urmare a garanției legale sau prin service-ul acordat după expirarea garanției. Acest lucru se aplică și în cazul pieselor înlocuite sau reparate. În cazul lipsei de conformitate survenite în perioada de garanție, termenul de garanție legală de conformitate și termenul garanției comerciale se prelungesc cu durata de nefuncționare a produsului.

Pentru produsele de folosință îndelungată, înlocuite în perioada de garanție, va curge un nou termen de la data înlocuirii acestora.

Pentru reclamații, vă rugăm să vă adresați întâi liniei telefonice de service indicată mai jos sau să luați legătura cu noi prin e-mail. Dacă este un caz de garanție, articolul va fi reparat, înlocuit gratuit sau vi se va restitui prețul de achiziție - la alegerea noastră. Nu se acordă alte drepturi prin prezenta garanție.

Drepturile dvs. legale, în special cererile de garanție față de vânzătorul respectiv, nu sunt restricționate de această garanție.

IAN: 507028_2507

 Service România

Tel.: 0800 896 637

E-Mail: deltasport@lidl.ro

Поздравления!

С Вашата покупка Вие избрахте продукт с високо качество. Запознайте се с него преди първото му използване.



За целта прочетете внимателно следващото ръководството за използване.

Използвайте продукта само в съответствие с описанието и за посочените области на приложение. Съхранявайте добре ръководството за използване. При предаването на продукта на трета страна предайте и всички документи.

Обем на гоставката

1 x бодиборг

1 x ръководство за използване

Технически данни

Размери (в надуто състояние):
около 70 x 50 x 12 cm (Д x Ш x В)



Максимално натоварване:
40 kg



Дата на производство
(месец/година): 12/2025



С настоящото фирма Delta-Sport Handelskontor GmbH декларира, че този продукт отговаря на

основните изисквания и другите приложения разпоредби.

Употреба по предназначение

Този продукт е играчка за деца над 3-годишна възраст и може да се използва само от един човек с максимално тегло от 40 kg върху водата. Продуктът е предназначен за лична употреба.

Продуктът не е помощно средство за плуване, нито уред за зимни спортове и е подходящ само за плувци!

Неподходящо за деца под 3 години.

Внимание! Използваемата повърхност е страната, върху която се намират дръжките.

Инструкции за безопасност



Опасност за живота!

- Никога не оставайте без надзор деца с опаковъчния материал. Съществува опасност от задушаване.
- Внимание. Да се използва само във вода, която е дълбока до нормалния ръст на детето, и под надзора на възрастен. Може да се използва от максимум един човек.
- Внимание. Не предпазва от угавяне!
- Внимание. Всички опаковъчни и крепежни материали не са част от играчката и от съображения за сигурност винаги трябва да бъдат отстранявани, преди продуктът да бъде даден за игра на деца.



Избягване на материални щети!

- Всички надуваеми продукти са чувствителни на стуг. Поради това никога не разгъвайте и не напompвайте продукта при температура под 15 °C!
- Ако при излагане на директно слънце налягането на въздуха се повиши, то трябва да бъде изравнено съответно чрез изпускане на въздух.
- Уверете се, че продуктът – особено когато е напompан – няма съприкосновение с камъни, чакъл или остри предмети и никъде не се търка или трие, тъй като иначе материалът може да се повреди.
- Поставайте само подходящи накрайници за помпа в предпазните вентили. В противен случай вентилите могат да се повредят.
- Не пренапompвайте, тъй като съществува опасност от скъсване на слепените ръбове. Затворете добре вентилите след напompване.
- Избягвайте контакт с режещи, горещи, остри или опасни предмети.
- Преди всяка употреба проверявайте продукта за повреди или износване. Продуктът може да се използва само когато е в безупречно състояние!

Напомнване

ВНИМАНИЕ!

- Винаги напомпвайте изцяло всички въздушни камери!
- Избягвайте прекомерно напомпване на въздушните камери, тъй като в противен случай съществува опасност от разтягане или дори от скъсване на сплените ръбове.
- Да не се надува с уста.
- За напомпване на продукта използвайте обикновени крачни помпи или бутални помпи с две бутала със съответните крайници за помпа.
- Не използвайте компресор или бутилки със съгъстен въздух за напомпването на продукта. Това може да доведе до повреда по продукта.
- Уверете се, че камерите се изпълват равномерно и последователно с въздух.
- Напомпвайте камерите само готолкова, че след напомпването им от вътрешната страна те все още да са леко въздушни.

Напомпвайте въздушните камери в следната последователност (фиг. С):

1. - Ръб (1)
2. - Повърхност за лягане (2)

Напълнете с въздух въздушните камери и затворете капачките (фиг. А).

Изпускане на въздуха

За бързо изпускане на въздуха от въздушните камери отворете тапите (фиг. В).

Съхранение, почистване

Съхранявайте продукта винаги сух, чист и в ненапомпано състояние при стайна температура. При съхранение вентилите винаги трябва да бъдат затворени. Когато прибирате продукта за зимата, не поставяйте остри предмети върху него и не го нарисвайте с талк.

Почиствайте само с вода и след това подсушавайте с почистваща кърпа.
ВАЖНО! Никога не почиствайте с агресивни почистващи препарати.

Указания за отстраняване като отпадък



Изхвърлете продукта и опаковъчните материали в съответствие с действащите местни разпоредби. Съхранявайте опаковъчните материали (като напр. найлонови пликове) на място, недостъпно за деца. Допълнителна информация относно изхвърлянето на излезлия от употреба продукт ще получите от Вашата общинска или градска управа. Изхвърлете продукта и опаковката с грижа за околната среда.



Кодът за рециклиране служи за обозначаване на различни материали за връщането им в цикъла за повторно използване (рециклиране). Кодът се състои от символ за рециклиране за цикъла за повторно използване и номер, обозначаващ материала.

Указания за гаранцията и процеса на сервизно обслужване

Продуктът е произведен с голямо старание и под постоянен контрол. DELTA-SPORT HANDELSKONTOR GmbH предоставя на частни крайни клиенти три години гаранция за този продукт от датата на закупуване (гаранционен срок) в съответствие със следните разпоредби. Гаранцията важи само за дефекти на материала и фабрични дефекти. Гаранцията не се разпростира върху части, които са подложени на нормално износване и затова трябва да бъдат разглеждани като лесно износващи се части (например батерии), както и върху чупливи части, като напр. превключватели или части, изработени от стъкло.

Претенции по тази гаранция са изключени, ако продуктът е бил използван неправилно или неправомерно, и не в рамките на предвиденото предназначение или предвидения обхват на употреба или не са спазени указанията в ръководството за обслужване, освен ако крайният клиент да докаже, че са налице дефекти на материала или грешки при обработката, които не се основават на някое от гореспоменатите обстоятелства. Претенции по тази гаранция могат да бъдат предявени само в рамките на гаранционния срок след представяне на оригиналната касова бележка. Затова моля, запазете оригиналната касова бележка. Ако имате оплаквания, моля, обадете се на горещата линия за обслужване, посочена по-долу, или се свържете с нас по имейл. Вашите законови права, по-специално гаранционни искове срещу съответния продавач, не са ограничени от тази гаранция.

Гаранция

Уважаеми клиенти, за този уред получавате 3 години гаранция от датата на покупката. В случай на несъответствие на продукта с договора за продажба Вие имате законно право да предявите reclamaция пред продавача на продукта при условията и в сроковете, определени в глава трета, раздел II и III и глава четвърта от Закона за предоставяне на цифрово съдържание и цифрови услуги и за продажба на стоки (ЗПЦСЦУПС)*.

Вашите права, произтичащи от посочените разпоредби, не се ограничават от нашата по-долу представена търговска гаранция, не са свързани с разходи за потребителите и независимо от нея продавачът на продукта отговаря за липсата на съответствие на потребителската стока с договора за продажба съгласно ЗПЦСЦУПС.

Гаранционни условия

Гаранционният срок е 3 години от датата на получаване на стоката. Пазете добре оригиналната касова бележка. Този документ е необходим като доказателство за покупката. Ако в рамките на три години от датата на закупуване на този продукт се появи дефект на материала или производствен дефект, продуктът ще бъде безплатно ремонтиран или заменен. Гаранцията предполага в рамките на тригодишния гаранционен срок да се представят дефектният уред, касовата бележка (касовият бон), както и всички други документи, установяващи наличието на дефект и писмено да се обясни в какво се състои дефектът и кога е възникнал. Ако дефектът е покрит от нашата гаранция, Вие ще получите обратно ремонтирания или нов продукт. В случай на замяна на дефектна стока първоначалните гаранционен срок и гаранционни условия се запазват. В случай на ремонт на дефектна стока, срокът на ремонта се прибавя към гаранционния срок. За евентуални наличните и установени повреди и дефекти още при покупката трябва да се съобщи веднага след разопаковането. Евентуалните ремонти след изтичане на гаранционния срок са срещу заплащане. Ремонтът или замяната на продукта не пораждаат нова гаранция.

Обхват на гаранцията

Уредът е произведен грижливо според строгите изисквания за качество и добросъвестно изпитан преди доставка. Гаранцията важи за дефекти на материала или производствени дефекти. Гаранцията не обхваща консумативите, както и частите на продукта, които подлежат на нормално износване, поради което могат да бъдат разглеждани като бързо износващи се части (например филтри или приставки) или повредите на чупливи части (например прекъсвачи, батерии или такива произведени от стъкло).

Гаранцията отпада, ако уредът е повреден поради неправилно използване или в резултат на неосъществяване на техническа поддръжка.

За правилната употреба на продукта трябва точно да се спазват всички указания в упътването за експлоатация. Предназначение и действия, които не се препоръчват от упътването за експлоатация или за които то предупреждава, трябва задължително да се избягват. Продуктът е предназначен само за частна, а не за професионална употреба. При злоупотреба и неправилно третиране, употреба на сила и при интервенции, които не са извършени от клона на нашия оторизиран сервиз, гаранцията отпада.

Процедура при гаранционен случай

За да се гарантира бърза обработка на Вашия случай, следвайте следните указания:

- За всички запитвания подгответе касовата бележка и идентификационния номер (IAN 507028_2507) като доказателство за покупката.
- Вземете артикулния номер от фабричната табелка.
- При възникване на функционални или други дефекти първо се свържете по телефона или чрез имейл с долупосочения сервизен отдел. След това ще получите допълнителна информация за уреждането на Вашата reklamacия.
- След съгласуване с нашия сервиз можете да изпратите дефектния продукт на посочения Ви адрес на сервиза безплатно за Вас, като приложите касовата бележка (касовия бон) и посочите писмено в какво се състои дефектът и кога е възникнал. За да се избегнат проблеми с приемането и допълнителни разходи, задължително използвайте само адреса, който Ви е посочен.

- Осигурете изпращането да не е като експресен товар или като друг специален товар. Изпратете уреда заедно с всички принадлежности, доставени при покупката, и осигурете достатъчно сигурна транспортна опаковка.

Ремонтен сервиз / извънгаранционно обслужване

Ремонти извън гаранцията можете да възложите на клона на нашия сервиз срещу заплащане. Той с удоволствие ще Ви направи предварителна калкулация. Можем да обработваме само уреди, които са достатъчно опаковани и изпратени с платени транспортни разходи.

Внимание: Изпратете Вашия уред на клон на нашия сервиз почистен и с указание за дефекта.

Уредите, предмет на извънгаранционно обслужване, изпратени с неплатени транспортни разходи – с наложен платеж, като експресен или друг специален товар – не се приемат.

Ние ще извършим безплатно изхвърлянето на изпратените от Вас дефектни уреди.

Сервизно обслужване

България

Тел.: 00800 111 4920

Е-мейл: deltasport@lidl.bg

IAN 507028_2507

Вносител

Моля, обърнете внимание, че следващият адрес не е адрес на сервиза. Първо се свържете с горепосочения сервизен център.

ДЕЛТА-СПОРТ ХАНДЕЛСКОНТОР ГМБХ

Врагекамп 6

22397 Хамбург

Германия

* Като физическо лице – потребител, независимо от настоящата търговска гаранция, Вие се ползвате от правата на законовата гаранция, предоставена от Закона за предоставяне на цифрово съдържание и цифрови услуги и за продажбата на стоки /ЗПЦСЦУПС/. По-специално Вие имате право при несъответствие на стоката да бъде извършен ремонт или замяна по Ваш избор, освен ако това е невъзможно или е свързано с непропорционално големи разходи за прогавача. Вие имате право на пропорционално намаляване на цената или на разваляне на договора при наличие на условията на чл. 33, ал. 3 от ЗПЦСЦУПС. Условията и сроковете на законовата гаранция са регламентирани в глава трета, раздел II и III и в глава четвърта на ЗПЦСЦУПС.

IAN: 507028_2507

 Сервизно обслужване България
Тел.: 00800 111 4920
Е-мейл: deltasport@lidl.bg

Συγχαρητήρια!

Με την αγορά σας επιλέξατε ένα προϊόν υψηλής ποιότητας. Εξοικειωθείτε με το προϊόν, πριν το χρησιμοποιήσετε για πρώτη φορά.



Διαβάστε προσεκτικά τις οδηγίες χρήσης που ακολουθούν.

Χρησιμοποιείτε το προϊόν μόνο σύμφωνα με τον τρόπο περιγραφής και για τα πεδία εφαρμογής που αναφέρονται. Φυλάξτε τις παρούσες οδηγίες χρήσης. Παραδώστε όλα τα συνοδευτικά έγγραφα όταν παραχωρείτε το προϊόν σε τρίτους.

Παραδοτέος εξοπλισμός

1 x σανίδα bodyboard

1 x οδηγίες χρήσης

Τεχνικά χαρακτηριστικά

Διαστάσεις (φουσκωμένο):

περ. 70 x 50 x 12 εκ. (Μ x Π x Υ)



Μέγιστο φορτίο: 40 kg



Ημερομηνία κατασκευής
(Μήνας/Έτος): 12/2025



Δια του παρόντος, η Delta-Sport Handelskontor GmbH δηλώνει ότι το παρόν προϊόν πληροί τις βασικές

απαιτήσεις και τους λοιπούς σχετικούς κανονισμούς.

Προβλεπόμενη χρήση

Αυτό το προϊόν είναι ένα παιχνίδι για παιδιά από 3 ετών και επιτρέπεται να χρησιμοποιείται στο νερό μόνο από ένα άτομο με μέγιστο βάρος 40 κιλά. Το προϊόν προορίζεται για ιδιωτική χρήση. Το προϊόν δεν αποτελεί βοήθημα για το κολύμπι ή προϊόν για χειμερινό άθλημα, ενώ είναι κατάλληλο μόνο για κολυμβητές!

Δεν είναι κατάλληλο για παιδιά κάτω των 3 ετών.

Προειδοποίηση! Η επιφάνεια χρήσης είναι η πλευρά, όπου βρίσκονται οι λαβές.

Υποδείξεις ασφαλείας



Κίνδυνος-θάνατος!

- Μην αφήνετε ποτέ τα παιδιά χωρίς επίβλεψη με το υλικό συσκευασίας. Υπάρχει κίνδυνος ασφυξίας.
- Προειδοποίηση. Να χρησιμοποιείται μόνο σε νερά όπου πατώνει το παιδί και υπό την επίβλεψη ενήλικου. Μπορεί να χρησιμοποιείται το πολύ από ένα άτομο.
- Προειδοποίηση. Καμία προστασία από πνιγμό!
- Προειδοποίηση. Τα υλικά συσκευασίας και στερέωσης δεν αποτελούν μέρος του παιχνιδιού και θα πρέπει, για λόγους ασφαλείας, να απομακρύνονται πάντα, προτού το προϊόν καταλήξει ως παιχνίδι στα χέρια των παιδιών.



Αποφυγή υλικών ζημιών!

- Όλα τα φουσκωτά προϊόντα είναι ευαίσθητα στο κρύο. Μην ανοίγετε και φουσκώνετε, λοιπόν, το προϊόν ποτέ σε θερμοκρασίες κάτω των 15°C!
- Εάν η πίεση αέρα αυξηθεί κάτω από τον ήλιο, πρέπει να εξισορροπηθεί αναλόγως με εκκένωση του αέρα.
- Το προϊόν - ειδικά όταν είναι φουσκωμένο - δεν επιτρέπεται να έρχεται σε επαφή με πέτρες, χαλίκια ή αιχμηρά αντικείμενα, ούτε και να τρίβεται ή να τραβιέται από πουθενά, καθώς, σε αντίθετη περίπτωση, ενδέχεται να προκληθούν ζημιές στο υλικό.
- Εισάγετε μόνο κατάλληλους αντάπτορες τρόμπας στις βαλβίδες ασφαλείας. Σε αντίθετη περίπτωση, οι βαλβίδες μπορεί να υποστούν ζημιά.
- Μην φουσκώνετε το προϊόν υπερβολικά, καθώς, σε αντίθετη περίπτωση, υπάρχει κίνδυνος να σκιστούν οι ραφές συγκόλλησης. Μετά το φούσκωμα, κλείνετε καλά τις βαλβίδες.
- Αποφεύγετε την επαφή με αιχμηρά, ζεστά, μυτερά ή επικίνδυνα αντικείμενα.
- Πριν από κάθε χρήση, ελέγχετε το προϊόν για πιθανές βλάβες ή φθορές. Το προϊόν επιτρέπεται να χρησιμοποιείται μόνο σε άριστη κατάσταση!

Φούσκωμα

ΠΡΟΕΙΔΟΠΟΙΗΣΗ!

- Φουσκώνετε πάντα καλά όλους τους αεροθαλάμους!
- Αποφεύγετε το υπερβολικό φούσκωμα των αεροθαλάμων, ειδάρως υπάρχει κίνδυνος υπερτάνυσης ή ακόμη και σκισίματος των ραφών συγκόλλησης.
- Μην φουσκώνετε με το στόμα.
- Για το φούσκωμα του προϊόντος, χρησιμοποιείτε συνήθεις τρόμπες ποδιού ή τρόμπες διπλού εμβολισμού με ανάλογους αντάπτορες.
- Για το φούσκωμα του προϊόντος, μην χρησιμοποιείτε συμπιεστή, ούτε και φιάλες συμπιεσμένου αέρα. Κάτι τέτοιο ενδέχεται να προκαλέσει ζημιές στο προϊόν.
- Οι θάλαμοι θα πρέπει να φουσκώνονται με αέρα ομοιόμορφα και διαδοχικά.
- Φουσκώστε τους θαλάμους μόνο τόσο, ώστε μετά το φούσκωμα η εσωτερική πλευρά να παραμένει ελαφρώς κυματιστή.

Φουσκώστε τους αεροθαλάμους με την εξής σειρά (Εικ. C):

1. - Άκρο (1)
2. - Επιφάνεια Ξαπλώματος (2)

Γεμίστε τους αεροθαλάμους με αέρα και κλείστε τα πώματα (Εικ. Α).

Εκκένωση αέρα

Για γρήγορο ξεφούσκωμα των αεροθαλάμων, ανοίξτε τα πώματα (Εικ. Β).

Αποθήκευση, καθαρισμός

Αποθηκεύετε το προϊόν πάντοτε στεγνό, καθαρό και ξεφουσκωτο σε θερμοκρασία δωματίου. Κατά την αποθήκευση, οι βαλβίδες θα πρέπει να είναι πάντα κλειστές.

Κατά την αποθήκευση τους χειμερινούς μήνες, μην τοποθετείτε επάνω στο προϊόν αιχμηρά αντικείμενα και μην το περνάτε με τακ.

Καθαρίστε μόνο με νερό και στη συνέχεια στεγνώστε το προϊόν με ένα πανί καθαρισμού.

ΣΗΜΑΝΤΙΚΟ! Μην καθαρίζετε ποτέ το προϊόν με ισχυρά καθαριστικά.

Υποδείξεις ως προς την απόρριψη



Απορρίπτετε το προϊόν και τα υλικά συσκευασίας σύμφωνα με τις ισχύουσες τοπικές προδιαγραφές. Διατηρείτε τα υλικά συσκευασίας (όπως σακούλες μεμβράνης) μακριά από τα παιδιά. Για περαιτέρω πληροφορίες απόρριψης του χρησιμοποιημένου προϊόντος μπορείτε να ενημερώνεστε από την κοινότητα ή τη δημοτική διοίκηση. Απορρίπτετε το προϊόν και τη συσκευασία με φιλικό προς το περιβάλλον τρόπο.



Ο κωδικός ανακύκλωσης χρησιμεύει στη σήμανση διαφόρων υλικών για την επαναχρησιμοποίηση στο κύκλωμα ανακύκλωσης. Ο κωδικός αποτελείται από ένα σύμβολο ανακύκλωσης για το κύκλωμα αξιοποίησης και έναν αριθμό, ο οποίος επισημαίνει το υλικό.

Υποδείξεις σχετικά με την εγγύηση και τη διαδικασία σέρβις

Το προϊόν έχει κατασκευαστεί με μεγάλη προσοχή και υπό συνεχή έλεγχο. Η DELTA-SPORT HANDELSKONTOR GmbH παρέχει σε ιδιώτες τελικούς πελάτες τρία χρόνια εγγύηση για αυτό το προϊόν από την ημερομηνία αγοράς (διάρκεια εγγυήσεως), σύμφωνα με τους ακόλουθους όρους. Η εγγύηση ισχύει μόνο για σφάλματα υλικών και επεξεργασίας. Η εγγύηση δεν περιλαμβάνει εξαρτήματα, τα οποία υπόκεινται σε φυσιολογική φθορά και, συνεπώς, θεωρούνται φθειρόμενα εξαρτήματα (π.χ. μπαταρίες), ούτε και εύθραυστα εξαρτήματα, π.χ. διακόπτες, συσσωρευτές ή εξαρτήματα κατασκευασμένα από γυαλί.

Αξιώσεις από αυτή την εγγύηση αποκλείονται, σε περίπτωση που το προϊόν χρησιμοποιήθηκε εσφαλμένα ή καταχρηστικά ή δεν χρησιμοποιήθηκε στα πλαίσια των προβλεπόμενων όρων ή του προβλεπόμενου εύρους χρήσης ή δεν έχουν τηρηθεί προδιαγραφές των οδηγιών χρήσης, εκτός και εάν ο τελικός πελάτης αποδείξει ότι υφίσταται σφάλμα υλικού ή επεξεργασίας, το οποίο δεν οφείλεται σε μια από τις ως άνω καταστάσεις.

Οι αξιώσεις εγγυήσεως ισχύουν μόνο εντός του χρόνου εγγυήσεως και με την υποβολή της γνήσιας απόδειξης αγοράς. Παρακαλείσθε, λοιπόν, όπως φυλάξετε τη γνήσια απόδειξη αγοράς.

Σε περίπτωση παραπόνων, απευθυνθείτε αρχικά στην κάτωθι ανοιχτή γραμμή τηλεφωνικής εξυπηρέτησης ή επικοινωνήστε μαζί μας μέσω email. Εάν υφίσταται θέμα εγγυήσεως, θα επισκευάσουμε ή θα αντικαταστήσουμε δωρεάν το προϊόν ή θα επιστρέψουμε το ποσό αγοράς – σύμφωνα με την κρίση μας. Λοιπά δικαιώματα εκ της εγγυήσεως δεν υφίστανται.

Τα νόμιμα δικαιώματά σας, ειδικά οι αξιώσεις εγγυήσεως έναντι του εκάστοτε πωλητή, δεν περιορίζονται λόγω της παρούσας εγγύησης.

*Με την αντικατάσταση της συσκευής, σύμφωνα με το ΝΟΜΟ 2251/1994, ξεκινάει εκ νέου η περίοδος της εγγύησης. Μετά την λήξη της εγγύησης προκύπτουσες επισκευές είναι με κόστος.

IAN: 507028_2507

GR Σέρβις Ελλάδα

Tel.: 00800 490826606

E-Mail: deltasport@lidl.gr

CY Σέρβις Κύπρος

Tel.: 8009 4241

E-Mail: deltasport@lidl.com.cy

*Ισχύει μόνο για την Ελλάδα

DELTA-SPORT HANDELSKONTOR GMBH

Wragekamp 6 • 22397 Hamburg

GERMANY



12/2025

Delta-Sport-Nr.: BA-17300, BA-17301

09.11.2025 / AM 11:01

IAN 507028_2507

3 