

/// PARKSIDE®



Petrol Lawnmower PBRM 39 D3

(HU)

Benzines fűnyíró

Eredeti használati utasítás fordítása

(DE) (AT) (CH)

Benzin-Rasenmäher

Originalbetriebsanleitung

(SK)

Benzínová kosačka

preklad pôvodného návodu na použitie

IAN 478255_2410

(HU) (SK)



(HU)

Olvasás előtt kattintson az ábrát tartalmazó oldalra és végezetül ismerje meg a készülék mindegyik funkcióját.

(SK)

Pred čítaním si odklopte stranu s obrázkami a potom sa oboznáňte so všetkými funkciami prístroja.

(DE) (AT) (CH)

Klappen Sie vor dem Lesen die Seite mit den Abbildungen aus und machen Sie sich anschließend mit allen Funktionen des Gerätes vertraut.

HU	Eredeti használati utasítás fordítása	Oldal	4
SK	preklad pôvodného návodu na použitie	Strana	24
DE/AT/CH	Originalbetriebsanleitung	Seite	44

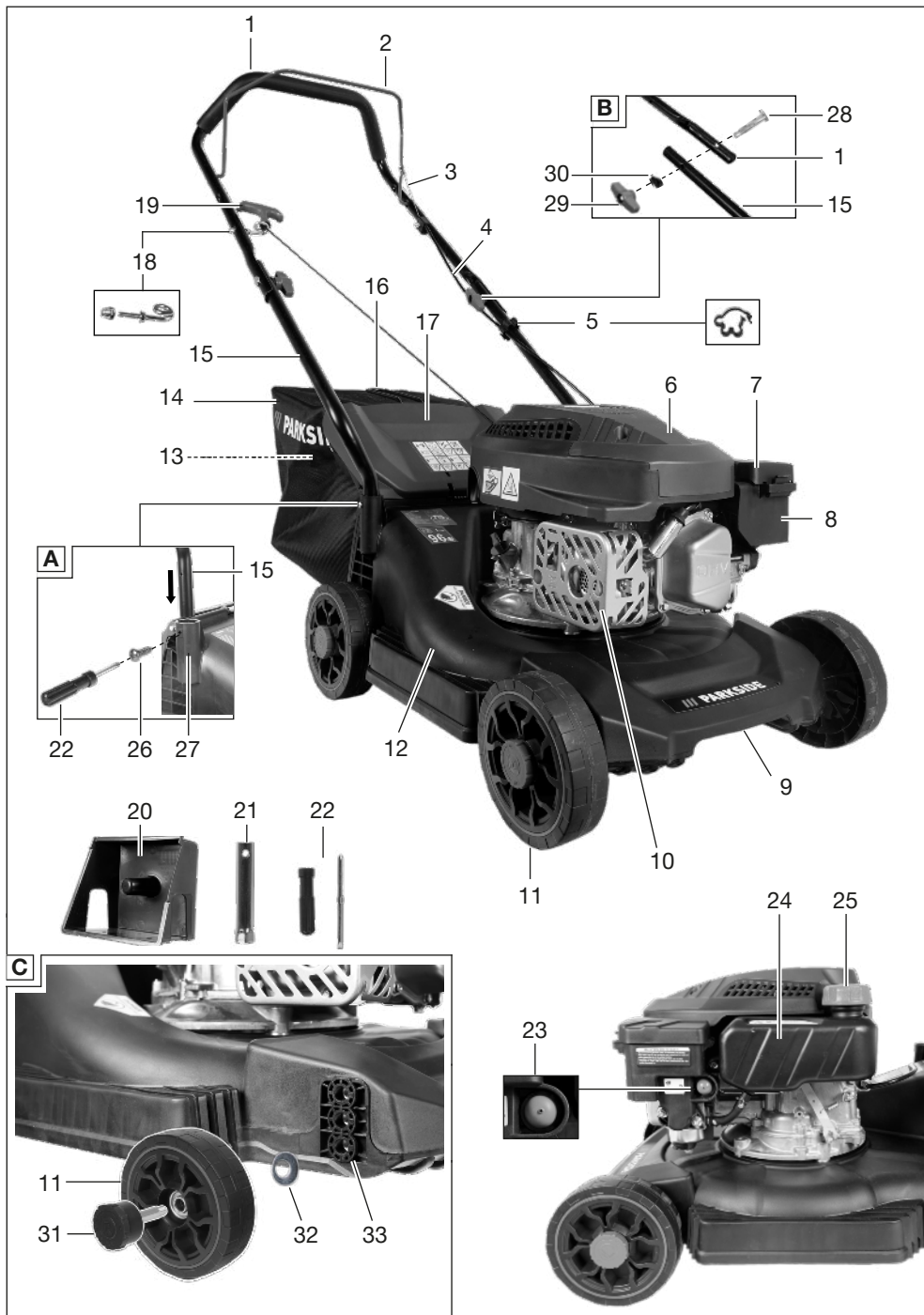

Tartalomjegyzék

Bevezető	4
Rendeltetésszerű használat.....	4
A csomag tartalma / Tartozékok.....	4
Áttekintés.....	5
Működés leírása.....	5
Műszaki adatok.....	5
Biztonsági utasítások	6
A biztonsági utasítások jelentése.....	6
Piktogramok és szimbólumok.....	7
Fűnyíróra vonatkozó biztonsági utasítások.....	8
Maradvány-kockázatok.....	10
Előkészítés	11
Biztonsági berendezések.....	11
Kezelőelemek.....	11
Szár felszerelése.....	11
Indítókegnyel felszerelése.....	11
Berántókötél felszerelése.....	11
Indítófogantyú felszerelése.....	12
Vágásmagasság beállítása.....	12
Kerekek felszerelése.....	12
Fűgyűjtő berendezés felszerelése.....	12
Fűgyűjtő berendezés leszerelése.....	12
Fűgyűjtő berendezés kiürítése.....	12
mulcsoszó készlet.....	13
Benzin betöltése.....	13
Motorolaj betöltése.....	13
Olajszint ellenőrzése.....	13
Üzemeltetés	14
Működtetés előtt.....	14
Munkavégzéssel kapcsolatos utasítások.....	14
Be- és kikapcsolás.....	14
Szállítás	15
Tisztítás, karbantartás és tárolás	15
Tisztítás.....	15
Karbantartás.....	16
Tárolás.....	18
Hibakeresés	19
Ártalmatlanítás/Környezetvédelem	20
Zöldhulladék ártalmatlanítására vonatkozó utasítás.....	20
Pótalkatrészek és tartozékok	20
JÓTÁLLÁSI TÁJÉKOZTATÓ	21
Az eredeti EU -megfelelőségi nyilatkozat fordítása	23
Robbantott ábra	67

Bevezető

Gratulálunk az új benzinés fűnyírója megvásárlásához (a továbbiakban termék vagy készülék).

Vásárlásával kiváló minőségű termék mellett döntött. Ezt a készüléket a gyártás során minőségi vizsgálatnak és végső ellenőrzésnek vetették alá. Ezáltal biztosított a készülék működőképessége.



A használati útmutató a készülék része. Fontos tudnivalókat tartalmaz a biztonságra, használatra és ártalmatlanításra vonatkozóan. Olvassa el figyelmesen a használati útmutatót. Ismerje meg a kezelőrészeket és a készülék helyes használatát. A készüléket csak a leírtak szerint és a megadott alkalmazási területen használja. Őrizze meg a használati útmutatót és a készülék harmadik személynek történő továbbadása esetén adja át a készülékhez tartozó valamennyi leírást is.

Rendeltetésszerű használat

A készülék kizárólag a következő használatra készült:

- Ház körüli gyep- és fűfelületek nyírása.
- Tilos a készüléket esőben vagy páras környezetben használni.

A készüléket felnőttek használhatják. 16 éven felüli fiatalok csak felügyelet mellett használhatják a készüléket.

A készülék minden más, a jelen használati útmutatóban nem kifejezetten engedélyezett használatra komoly veszélyt jelenthet a felhasználó számára és kárt okozhat a készülékben. A készüléket kezelő vagy használó személy felel más személyeknek okozott balesetekért vagy tulajdonukon okozott károkért. A készülék a barkács szektorban történő használatra készült. Nem folyamatos ipari használatra tervezték. Ipari használat esetén a garancia érvényét veszti. A gyártó nem vállal felelősséget a nem rendeltetésszerű használatból vagy helytelen kezelésemből eredő károkért.

A csomag tartalma / Tartozékok

Csomagolja ki a készüléket és ellenőrizze a csomag tartalmát.

Ártalmatlanítsa megfelelően a csomagolóanyagot.

- Benzinés fűnyíró
- 2x alsó szár

- 2x szárnyas anya
 - 2x csavar (felső szár)
 - 2x csavaralátét (felső szár)
 - 2x keresztornyú csavar (alsó szár)
 - 4x csavaralátét (kerekek)
 - 4x kerékcsavar
 - csavarhúzó*
 - gyertyakulcs
 - kábeltartó
 - berántókötél-vezető
 - Mulcsozó készlet
 - fűgyűjtő berendezés
 - Eredeti használati utasítás fordítása
- *A mellékelt csavarhúzó hornyos és Phillips csavarhúzóként is használható. A csavarváltozatot a nyél áthelyezésével változtathatja meg.

Áttekintés

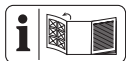

A készülék ábrái az előlő és hátsó kihajtható oldalon találhatók.

- 1 felső szár
- 2 indítókengyel
- 3 tokos huzal
- 4 készülékkábel
- 5 kábeltartó
- 6 motorfedél szellőzőnyílásokkal (ujjvédelem)
- 7 légszűrő-burkolat
- 8 légszűrőház
- 9 fogómélyedés
- 10 kipufogóvédő
- 11 kerék
- 12 készülékház
- 13 Pótmarkolat (fűgyűjtő berendezés)
- 14 fűgyűjtő berendezés
- 15 alsó szár
- 16 markolat
- 17 ütközésvédelem
- 18 berántókötél-vezető
- 19 indítófogantyú indítókötéllal
- 20 Mulcsozó készlet
- 21 gyertyakulcs
- 22 csavarhúzó
- 23 benzinszivattyú (szivató)
- 24 benzintartály
- 25 tanksapka

(A ábra)

- 26 keresztornyú csavar
- 27 Befogó (alsó szár)

(B ábra)

- 28 csavar (felső szár)
- 29 szárnyas anya
- 30 csavaralátét

(C ábra)

- 31 kerékcsavar
- 32 csavaralátét
- 33 Befogó (kerékcsavar)

(F ábra)

- 34 mérőpálca

(G ábra)

- 35 betöltő csong

(H ábra)

- 36 gyújtógyertya
- 37 gyertyapipa

(I ábra)

- 38 légszűrő finom
- 39 légszűrő durva

(J ábra)

- 40 kés
- 41 rögzítőalátét
- 42 késcsavar
- 43 motororsó

Működés leírása

A készülék benzinmotoros műanyag házzal és fűgyűjtővel van felszerelve. A vágószerszám a 3-fokozatú vágósíkkal párhuzamosan forog.

A kezelőelemek funkciója az alábbi leírásban található.

Műszaki adatok

Benzines fűnyíró	PBRM 39 D3
Motor-hengerűrtartalom	127,1 cm ³ (cc)
Üresjárat fordulatszám n_0	3000 min ⁻¹
Teljesítmény	2,0 kW / 2,7 PS
max. fordulatszám	3600 min ⁻¹
Kapacitás Benzintartály	0,8 l (800 ml)

Kapacitás Motorlajtartály0,4 l (400 ml)
 Vágási szélesség Ø 390 mm (39 cm)
 Vágásmagasság 30 - 66 mm
 Kapacitás fűgyűjtő berendezés35 l
 Súly (beleértve a fűgyűjtő berendezést, üres tartállyal) 16,0 kg
 Hangnyomósszint (L_{pA}) ... 82,6 dB; $K_{pA}=3$ dB
 Hangerőszint (L_{WA})

– garántált 96 dB
 – mért 93,5 dB; $K_{WA}=1,81$ dB

Rezgés (a_0) a felső száron
 4,7 m/s²; $K=2,4$ m/s²

EU-típusjóváahagyási eljárás keretében meghatározott szén-dioxid kibocsátási értékek (CO₂) erre a készülékre vonatkozóan: 1227,14 g/kWh

▲ VIGYÁZAT! Halláskárosodás! Viseljen hallásvédőt.

A zaj- és rezgésszint értékek a megfelelőségi nyilatkozatban megnevezett szabványoknak és előírásoknak megfelelően kerültek meghatározásra.

A megadott rezgés-összérték a következő szabvány szerint került meghatározásra: ISO 5395-1:2013

A megadott zajkibocsátási értékek a következő szabvány szerint kerültek meghatározásra: ISO 5395-1:2013 Annex F

Az értékek szabványosított mérési eljárással lettek meghatározva és felhasználhatók a készülék egy másik készülékkel történő összehasonlítására. A megadott rezgés-összérték és a megadott zajkibocsátási érték a terhelés előzetes megbecsüléséhez is felhasználható.

▲ FIGYELMEZTETÉS! A rezgés- és zajkibocsátási értékek a készülék tényleges használata során eltérhetnek a megadott értéktől a készülék használatától függően. A kezelő védelme érdekében biztonsági intézkedéseket kell hozni, amelyek a tényleges felhasználási körülmények során történő rezgésterhelés becslésén alapulnak (ugyanakkor a működési ciklus minden részét, például azokat az időszakokat is figyelembe kell venni, amikor a készülék ki van kapcsolva, és amikor bár be van kapcsolva, de terhelés nélkül fut). Korlátozza a zajképződést és a rezgést a minimumra!

- Csak kifogástalan állapotban lévő készüléket használjon.

- Rendszeresen végezzen karbantartást a készüléken és rendszeresen tisztítsa meg.
- Igazítsa munkavégzését a készülékhez.
- Ne terhelje túl a készüléket.
- Adott esetben ellenőriztesse a készüléket.
- Kapcsolja ki a készüléket, ha nem használja.
- Viseljen kesztyűt.

▲ FIGYELMEZTETÉS! Hosszabb ideig történő használat esetén a vibráció keringési zavarokat okozhat a kezelő személy kezeiben (fehér ujj szindróma). A fehér ujj szindróma egy érrendszeri betegség, amely esetében a kéz- és lábujjak kis véreirei hirtelen begörcsölnek. Megszűnik az érintett területek megfelelő vérellátása, ezáltal rendkívül sápadtnak tűnnek. Rezgő termékek gyakori használata idegkárosodást okozhat keringési zavarban szenvedő személyek esetében (pl. dohányosok, cukorbeteg). Ha bármilyen szokatlan hatást észlel, azonnal hagyja abba a munkát és forduljon orvoshoz.

A veszélyek csökkentése érdekében vegye figyelembe az alábbi utasításokat:

- Hideg időben tartsa melegen a testét és különösen a kezét.
- Tartson rendszeres szüneteket és közben mozgassa a kezét, hogy elősegítse a vérkeringést.
- Rendszeres karbantartással és a készüléken megfelelően rögzített alkatrészekkel gondoskodjon arról, hogy a lehető legkisebb legyen a készülék rezgése.
- Adott esetben tartsa be a pihenőidőket és korlátozza a munkavégzés időtartamát a minimumra.

Biztonsági utasítások

Ez a fejezet a készülék használatával kapcsolatos alapvető biztonsági utasításokat tartalmazza.

A biztonsági utasítások jelentése

▲ VESZÉLY! Baleset történik, ha nem tartja be ezt a biztonsági utasítást. Súlyos testi sérülés vagy halál a következménye.

▲ FIGYELMEZTETÉS! Baleset történhet, ha nem tartja be ezt a biztonsági utasítást. Súlyos testi sérülés vagy halál lehet a következménye.

▲ VIGYÁZAT! Baleset történik, ha nem tartja be ezt a biztonsági utasítást. Enyhe vagy köz-

zepes fokú testi sérülés lehet a következménye.

MEGJEGYZÉS! Baleset történik, ha nem tartja be ezt a biztonsági utasítást. Anyagi kár lehet a következménye.

Piktogramok és szimbólumok

Szimbólumok a készüléken



Figyelem! Olvassa el a használati útmutatót



Garantált hangteljesítményszint L_{WA} d(B)



Kirepülő alkatrészek okozta sérülésveszély!



Tartsa távol a közelben tartózkodó személyeket a készüléktől



Éles vágóberendezés! Tartsa távol a lábait és a kezeit.



Karbantartási munkák előtt kapcsolja ki a motort és húzza ki a gyertyapipát.



Vigyázat - Forró felületek! Égési sérülés veszélye



Tartsa távol a közelben tartózkodó személyeket a készüléktől



Vigyázat – Mérgező gőzök!



Ne működtesse a készüléket zárt helyiségekben.



Vigyázat - A benzin gyúlékony!



Ne töltsön be üzemanyagot járó motor esetén.



Tilos a készüléket esőben vagy párák környezetben használni.



Figyelem! A vágóberendezés tovább mozog



Állítsa le a motort, ha felügyelet nélkül hagyja a készüléket.



Tartsa távol a közelben tartózkodó személyeket és gyerekeket a készüléktől.



Tilos a nyílt láng, tűz, nyílt gyújtóforrás és dohányzás.



Vigyázat - Forró felületek! Égési sérülés veszélye



Veszély! Tartsa távol a kezét és a lábát



Vágási kör



Nyomja meg 3-szor az üzemanyag-szivattyút.



Motorolaj betöltése



használandó üzemanyag

Szimbólumok a felső száron

I ON



Készülék bekapcsolása (ON):
Húzza maga felé az indítókengyelt

0 OFF





Készülék kikapcsolása (OFF):
Engedje el az indítókengyelt

Szimbólumok a tanksapkán





max. 10% etanol

Szimbólumok az akasztócímkén

-  Nyomja meg az üzemanyag-szivattyút
-  Készülék bekapcsolása (ON):
Húzza maga felé az indítókengyelt
-  Húzza meg a berántókötelet

Szimbólumok a használati útmutatóban

-  Nagyon gyúlékony
-  Mérgező
-  Környezetre veszélyes
-  Használjon védőkesztyűt

Fűnyíróra vonatkozó biztonsági utasítások

▲ FIGYELMEZTETÉS! Sérülésveszély. A biztonsági utasítások és előírások figyelmen kívül hagyása tüzet és/vagy súlyos sérüléseket okozhat. Olvassa el az összes biztonsági utasítást és előírást.

Tudnivalók

1. Olvassa el figyelmesen a használati útmutatót. Ismerje meg a beállítási lehetőségeket és a készülék helyes használatát.
2. Ha bizonytalan a készülék használatával és a nem engedélyezett műveletekkel kapcsolatban, vegyen részt megfelelő képzésben.
3. Legyen figyelmes, ügyeljen arra, amit csinál és megfontoltan kezdjen munkához. Ne használja a készüléket, ha fáradt vagy beteg, vagy ha kábítószer, alkohol vagy gyógyszer hatása alatt áll. A készülék használatakor már egy pillanatnyi figyelmetlenség is komoly sérüléseket okozhat.
4. Ezt a készüléket csökkent fizikai, érzékszervi vagy mentális képességű személyek, valamint olyan személyek, akiknek nincs tapasztalata a készülék használatára vonatkozóan vagy nem ismerik a készüléket, csak felügyelet mellett használhatják a készüléket, vagy ha felvilágosították őket a készülék biztonságos használatáról.

5. Mindig ügyelni kell a gyerekekre, hogy ne játsszanak a készülékkel.
6. Soha ne engedje, hogy gyermekek vagy olyan személyek használják a készüléket, akik nem ismerik a használati útmutatót. Helyi előírások korlátozhatják a felhasználó életkorát.
7. Soha ne nyírjon fűvet, ha személyek, különösen gyermekek vagy állatok tartózkodnak a közelben. Ha elterelik a figyelmét, elveszítheti uralmát a készülék felett.
8. Ne feledje, hogy a felhasználó felel a más személyeket ért balesetekért, illetve tulajdonukban keletkezett károkért.
9. Ügyeljen a zajvédelemre és a helyi előírásokra.

Előkészítés

1. Fűnyírás közben mindig csúszásmentes lábbelit és hosszú nadrágot kell viselni. Ne nyírja a fűvet meztláb vagy szandálban. A laza ruházat, az ékszer vagy a hosszú haj beleakadhat a mozgó részekbe. A megfelelő ruházat viselése csökkenti a sérülés veszélyét.
2. Ellenőrizze a terepet, ahol a készüléket használja, és távolítson el minden tárgyat (pl. köveket, fadarabokat, drótokat, játékokat), amelyeket a készülék felkaphat és kidobhat.
3. Figyelem. A benzin rendkívül gyúlékony. Súlyos égési sérüléseket okozhat, ha felgyullad vagy felrobban:
 - tárolja a benzint kizárólag erre a célra szolgáló tartályokban;
 - csak a szabadban töltsön be üzemanyagot és ne dohányozzon az üzemanyagbetöltés közben;
 - a benzint a motor beindítása előtt kell betölteni. Nem szabad kinyitni a tanksapkát vagy benzint betölteni, ha működik a motor vagy forró a készülék;
 - nem szabad megkísérelni a motor beindítását, ha véletlenül túlfolyt a benzin. Ilyenkor meg kell tisztítani a készülék benzinnel szennyezett felületeit. A benzingőzök teljes elpárolgásáig kerülni kell a készülék beindítását;
 - biztonsági okokból ki kell cserélni a sérült benzintartály- vagy más tanksapkát.
4. Cserélje ki a meghibásodott hangtompítót.
5. Használat előtt mindig ellenőrizni kell szemrevételezéssel a vágószerszámokat,

- a rögzítő csapszegeket és az egész vágóberendezést, hogy nem kopott-e vagy nincs-e megsérülve. A kiegyensúlyozatlanság megelőzése érdekében a kopott vagy sérült szerszámokat és csapszegeket csak készletben szabad kicserélni.
6. Legyen óvatos az olyan készülékekkel, amelyek több vágószerszámmal rendelkeznek, mivel az egyik kés mozgása forgásba hozhatja a többi kést.
 7. Kizárólag a gyártó által mellékelte és ajánlott alkatrészeket és tartozékokat használja. Más alkatrészek használata sérüléseket okozhat és a garanciális igények azonnali elvesztéséhez vezet.

Üzemeltetés

1. A belsőégésű motort nem szabad olyan zárt helyiségben működtetni, ahol veszélyes szénmonoxid halmozódhat fel.
2. Csak nappali fény vagy jó mesterséges világítás mellett nyirjon fűvet. A rosszul megvilágított munkaterület balesetet okozhat.
3. Ne dolgozzon a készülékkel villámcsapás veszélye esetén. Áramütés veszélye.
4. Figyelem! A fűnyíró kipufogógáza mérgező anyagokat tartalmaz.
5. Kerülje a gép üzemeltetését rossz időjárási viszonyok, különösen villámlás veszélye esetén.
6. Ha lehetséges, kerülje a készülék használatát nedves fű esetén.
7. Ügyeljen arra, hogy stabilan álljon, különösen lejtőkön, szemétdombokon, árkokban vagy töltésen. Ezáltal váratlan helyzetekben is jobban úrrá tud lenni a készüléken.
 - Mindig a lejtőhöz képest keresztirányba dolgozzon, soha ne felfelé vagy lefelé.
 - Legyen különösen óvatos, ha menetirányt változtat a lejtőn.
 - Ne nyirjon fűvet túl meredek lejtőkön (max. 10-15°).
8. Csak lépésben haladjon a készülékkel.
9. Legyen különösen óvatos, ha a készüléket megfordítja vagy maga felé húzza.
10. Állítsa le a vágószerszámot, ha a készüléket meg kell billenteni, mert nem fűves felület felett kívánja szállítani és a készüléket egyik területről a másikra mozgatja fűnyírás céljából.

11. Soha ne használja a készüléket sérült védőberendezésekkel vagy védőrácsokkal vagy felszerelt védőberendezések, pl. ütőkészvédelem és/vagy fűgyújtó berendezés nélkül. Ezzel biztosítható a készülék biztonságos működése.
12. Ne módosítsa a motorszabályozó beállítását vagy ne forgassa túl azt. Ezek kárt tehetnek a készülékben.
13. A motor beindítása előtt kapcsolja le az összes kést és hajtást. Óvatosan indítsa be a készüléket, a gyártó utasításainak megfelelően. Ügyeljen arra, hogy lábai megfelelő távolságban legyenek a vágószerszámtól. Sérülésveszély áll fenn.
14. A motor indításakor vagy beindításakor nem szabad megdönteni a készüléket, kivéve, ha a készüléket fel kell emelni a folyamat során. Ebben az esetben csak annyira billentse meg a készüléket, amennyire feltétlenül szükséges, és csak a felhasználótól távol eső oldalát emelje fel.
15. Ne indítsa be a motort, ha Ön a kidobó-nyílás előtt áll.
16. Kapcsolja be a motort az útmutató szerint, de csak akkor, ha lábai már biztonságos távolságban vannak a vágószerszámtól.
17. Soha ne nyúljon kezével vagy lábával forgó részekhez vagy forgó részek alá. Mindig tartózkodjon távol a kidobó-nyílástól. A készülék használata során már egy pillanatnyi figyelmetlenség is súlyos sérülésekhez vezethet.
18. Soha ne emelje fel vagy vigye a készüléket járó motorral.
19. Állítsa le a motort, húzza le a gyertyapipát. Ellenőrizze, hogy az összes mozgó rész teljesen leállt és húzza ki a gyújtáskulcsot, ha van:
 - beszorult tárgyak eltávolítása vagy a kidobó-nyílás eltömődésének megszüntetése előtt;
 - a készülék ellenőrzése, tisztítása, illetve a készüléken történő munkavégzés előtt;
 - ha egy idegen tárgyba ütközött. A készülék újraindítása és a munkavégzés folytatása előtt nézze át a készüléket, hogy nincs-e rajta sérülés, és végezze el a szükséges javításokat;

- ha a készülék elkezd szokatlanul erősen rezegni, azonnal át kell nézni a készüléket.
 - ha felügyelet nélkül hagyja a készüléket;
 - üzemanyag-feltöltés előtt.
20. Soha ne hagyja a készüléket felügyelet nélkül a munkavégzés helyén.
 21. Ne dolgozzon sérült, hiányos vagy a gyártó engedélye nélkül átalakított készülékkel. A készülék nem rendeltetésszerű használata veszélyes helyzeteket teremthet.
 22. A motor leállása után zárja el a fojtószelepet. Ha a motoron van egy benzinelzáró csap, akkor azt a fűnyírás után el kell zárni.

Tisztítás, karbantartás és tárolás

1. Gondoskodjon arról, hogy minden anya, csapszeg és csavar erősen meg legyen húzva, és a készülék biztonságos munkavégzésre alkalmas állapotban legyen. Sok balesetet a rosszul karbantartott készülékek okoznak.
2. Soha ne tárolja a készüléket, amelynek benzintartályában benzin van, olyan épületen belül, ahol a benzingőz nyílt lánggal vagy szikrával érintkezhet vagy meggyuladhat.
3. Hagyja lehűlni a motort, mielőtt a készüléket zárt helyiségben leállítja. Tűzveszély áll fenn.
4. A tűzveszély megelőzése érdekében tisztítsa meg a motort, a kipufogót és az üzemanyagtartály körüli területet fűtől, levelektől vagy szivárgó kenőanyagtól (motorolajtól).
5. Rendszeresen ellenőrizze a fűgyújtó berendezés esetleges kopását vagy működőképességét.
6. Biztonsági okokból cserélje ki a kopott vagy sérült alkatrészeket. Cserélje ki a meghibásodott hangtompítót.
7. Ha a benzintartályt ki kell üríteni, akkor azt a szabadban kell megtenni.
8. Kezelje gondosan a készüléket. Tartsa élesen és tisztán a szerszámokat a jobb és biztonságosabb munkavégzés érdekében. Tartsa be a karbantartásra vonatkozó előírásokat.
9. Ne próbálja saját kezűleg megjavítani a készüléket, ha nincs megfelelő szakképzettsége. A használati útmutatóban nem szereplő munkákat kizárólag általunk fel-

hatalmazott ügyfélszolgálatok végezhetik el.

10. Tárolja a készüléket száraz helyen és gyermekektől elzárva. A készülékek veszélyesek, ha tapasztalatlan személyek használják azokat.
11. Nem szabad módosítani vagy kikapcsolni a fűnyíró biztonsági rendszereit vagy berendezéseit. Azt javasoljuk, hogy a felhasználó ne változtassa meg vagy módosítsa a motor-fordulatszám szabályozó lezárt beállításait.

További biztonsági utasítások

- **Csak a PARKSIDE által javasolt kiegészítőket használja.** A nem megfelelő kiegészítők áramütést vagy tüzet okozhatnak.
- Csak jó látási viszonyok mellett nyírjon fűvet. Más személyeket távol kell tartani.
- Rendszeresen ellenőrizze a készüléket és minden használat előtt győződjön meg arról, hogy minden indítózárr és nyomógomb megfelelően működik.
- Legyen óvatos, amikor beállításokat véghez a terméken, és ügyeljen arra, hogy az ujjai ne szoruljanak be a mozgó kés és a készülék rögzített része közé.
- **▲ VIGYÁZAT!** A fűnyírót nem szabad úgy működtetni, hogy nincs felhelyezve a teljes fűgyújtó berendezés vagy az önzáródó elválasztó védőberendezés a kidobó-nyíláshoz.
- A fűnyírót jó üzemi állapotban kell tartani.

Maradvány-kockázatok

Akkor is mindig maradnak maradvány-kockázatok, ha a készüléket az előírtaknak megfelelően használja. A következő veszélyek léphetnek fel a jelen készülék felépítéséből és kivitelezéséből adódóan:

- Szemkárosodás, ha nem visel megfelelő védőszemüveget.
- Halláskárosodás, ha nem visel megfelelő hallásvédőt.
- A kéz és kar rezgéséből adódó egészségkárosodás, amennyiben a készüléket hosszabb ideig vagy nem megfelelően használja vagy a készülék nincs megfelelően karbantartva.
- Vágási sérülések
- Mozgó alkatrészek vagy forró felületek okozta sérülések.

▲ FIGYELMEZTETÉS! A készülék működése közben keletkező elektromágneses mező által okozott veszély. A mező adott esetben hátrányosan befolyásolhatja az aktív és passzív orvostechnikai implantátumokat. A súlyos vagy halálos sérülések kockázatának csökkentése érdekében azt javasoljuk az orvostechnikai implantátummal élő személyeknek, hogy a készülék használata előtt kérjék orvosuk vagy az orvosi implantátum gyártójának tanácsát.

Előkészítés

▲ FIGYELMEZTETÉS! Sérülésveszély véletlenül beinduló készülék révén. Csak akkor végezzen munkát a készüléken, ha a kés le van kapcsolva és teljesen leállt. Csak akkor indítsa el a motort, ha a készülék teljesen elő van készítve a használatra.

Csak olyan munkákat végezzen, amelyeket biztosan el tud végezni saját maga. Ha bizonytalan, kérjük, forduljon szakemberhez vagy közvetlenül szervizünkhöz.

Biztonsági berendezések

A felhasználó és a készülék védelme érdekében a következő biztonsági berendezések vannak felszerelve:

indítókengyel (2)

Ha elengedi az indítókengyelt, a készülék leáll.

kipufogóvédő (10)

Megakadályozza, hogy kéz vagy éghető anyag a forró kipufogóhoz érjen.

ütközésvédelem (17)

Védi a kezelő személyt a kirepülő részekről és attól, hogy véletlenül hozzáérjen a késhez, ha fűgyújtó kosár (14) nélkül történik a fűnyírás.

Kezelőelemek

A készülék első használata előtt ismerje meg a kezelőelemeket.

Késleállító szerkezet

Tudnivalók

- Rendszeresen ellenőrizze a késleállító szerkezetet.
- A késnek 7 másodpercen belül le kell állnia.

Eljárás

1. Engedje el az indítókengyelt (2). A motor kikapcsol és a kés lefékeződik.

Szár felszerelése

Tudnivalók

- Ügyeljen arra, hogy a szár felszerelése során ne szoruljon be a tokos huzal (3).

Alsó szár felszerelése

(A ábra)

1. Dugja be az alsó száracat (15) a készülékházon (12) lévő befogóba. Menetirányban nézve az alsó szárat (15) az előszerelt indítókötél-vezetővel (18) együtt a készülékházon (12) lévő jobb oldali befogóba kell behelyezni.
2. Rögzítse az alsó száracat (15) egy-egy keresztornyú csavarral (26). Ehhez a mellékelt csavarhúzó (22) használható.

Felső szár felszerelése

(B ábra)

1. Helyezze a felső szárat (1) az alsó szárra (15).
2. Dugjon át mindkét oldalon egy csavart (28) a szárkereten lévő furatokon úgy, hogy a csavar kifelé álljon.
3. Csavarjon egy-egy szárnyas anyát (29) a csavarra (28) és a csavaralátetre (30).
4. Menetirányban nézve a készülék jobb oldalán a berántókötéllel ellátott indítófogantyút (19) a berántókötél-vezetőre (18) kell helyezni.
5. Rögzítse a készülékkábelt (4) a kábeltartó (5) segítségével az alsó száron (15).

Indítókengyel felszerelése

1. Először dugja be az indítókengyel (2) duplán ívelt végét a felső szár (1) befogójába. Ehhez használja fentről nézve a második befogót.
2. Akassza be a tokos huzalt (3) az indítókengyel (2) befogójába.
3. Dugja be az indítókengyel (2) másik oldalát a felső szár (1) megfelelő befogójába. Ügyeljen arra, hogy ugyanazt a pozíciót használja, mint a másik oldalon.

Berántókötél felszerelése

Szükséges szerszámok

- Csavar kulcs (nincs mellékelve)

Eljárás

1. Dugja át a berántókötél-vezetőt (18) az erre a célra kialakított befogón a felső száron (1). A berántókötél-vezető (18) menetének kifelé kell nyúlnia.
2. Csavarozza fel a mellékelt kalapos anyát a berántókötél-vezetőre (18).
3. Húzza meg a kalapos anyát egy csavarkulccsal.
4. Ellenőrizze a szoros illeszkedést és a berántókötél-vezető (18) megfelelő beállítását.

Indítófogantyú felszerelése

1. Húzza lassan a berántókötéllal ellátott indítófogantyút (19) a felső szár (1) felé.
2. Akassza be a berántókötéllal ellátott indítófogantyút (19) a berántókötél-vezetőbe (18).

Vágásmagasság beállítása

Gyepgondozás

A rendszeres fűnyírás serkenti a gyepnövényzet levélnövekedését, ugyanakkor a gyomnövények elpusztulnak. Ezért a gyep minden fűnyírás után sűrűbb lesz és egy egyenletesen terhelhető gyep jön létre. Az első vágás április környékén történik, amikor a növekedési magasság 70-80 mm. A fő növekedési időben a fűvet hetente legalább egyszer le kell vágni.

Megfelelő vágásmagasság kiválasztása

Az első vágáshoz a szezonban magas vágásmagasságot kell választani. A megfelelő vágásmagasság díszpázsit esetén kb. 25-40 mm, sportgyep esetén pedig kb. 40-60 mm.

- A készülék 3 vágásmagassággal rendelkezik: 30 - 66 mm
- Ennél a készüléknél a vágásmagasság a kerék felszerelésével határozható meg (lásd *Kerekek felszerelése*, L. 12).

Kerekek felszerelése

Tudnivalók

- Először szerelje fel a szárazakat (1+15), mivel egy felszerelt kerék megnehezíti a hozzáférést a szár felszereléséhez való keresztornyú csavarhoz (26).
- A kerekek elhelyezésével kiválaszthatja a vágásmagasságot.

Eljárás (C ábra)

1. Válassza mind a négy kerékhez ugyanazt a befogót (33), lásd *Vágásmagasság beállítása*, L. 12.
2. Ügyeljen arra a kerekek felszerelésekor, hogy a menetirány szerinti jobb oldalon az „R” jelzésű kerékcsavarokat (31), a menetirány szerinti bal oldalon pedig az „L” jelzésű kerékcsavarokat kell használni.
3. Rögzítse a négy kereket (11) egy-egy kerékcsavarral (31) és csavarálatéttel (32) a kívánt befogón (33).
4. A bal oldali („L”) kerékcsavarok (31) rögzítése a fűnyíron az óramutató járásával ellentétes irányba \cup történik, hogy működés közben ne lazuljanak ki maguktól.

Fűgyűjtő berendezés felszerelése

▲ FIGYELMEZTETÉS! Sérülésveszély. A készülékkel nem szabad ütközésvédelem vagy fűgyűjtő berendezés nélkül dolgozni.

Eljárás (D ábra)

1. Emelje meg az ütközésvédelmet (17).
2. Tartsa a fűgyűjtő berendezést (14) a markolatnál (16) fogva.
3. Akassza be a fűgyűjtő berendezést (14) a készülékházhoz (12) lévő akasztóba.
4. Hajtsa az ütközésvédelmet (17) a fűgyűjtő berendezésre (14). Ez a fűgyűjtő berendezést (14) a megfelelő helyen tartja.

Fűgyűjtő berendezés leszerelése

(D ábra)

1. Emelje meg az ütközésvédelmet (17).
2. Tartsa a fűgyűjtő berendezést (14) a markolatnál (16) fogva.
3. Akassza ki a fűgyűjtő berendezést (14).
4. Hajtsa vissza az ütközésvédelmet (17) a készülékházra (12).

Fűgyűjtő berendezés kiürítése

(A/D ábra)

1. Lásd *Fűgyűjtő berendezés leszerelése*, L. 12.
2. A jobb fogás érdekében fogja a fűgyűjtő berendezést (14) a markolaton (16) és a segédfogantyún (13) fogva.
3. Öntse a levágott fűvet egy megfelelő tárolóedénybe.
4. Lásd *Fűgyűjtő berendezés felszerelése*, L. 12.

mulcsozó készlet

Fűnyírás és mulcsozás közötti különbség

A mulcsozó készlet (20) használata esetén a készülék a levágott fűvet nem gyűjti össze egy fűgyűjtő berendezésben, hanem felaprítja és eloszlatja a gyepen. A levágott fűben lévő tápanyagokat a talaj organizmusai lebontják és tápanyagkötőanyagként képeznek. A mulcsozott gyepet ezért sokkal ritkábban kell trágyázni. Alapvetően a gyepet viszonylag gyakran le kell nyírni, hogy csak kis mennyiségű mulcs maradjon a gyepen. Ezért a legjobb, ha a gyepet legalább hetente egyszer mulcsozza, és a fűnyírót úgy állítja be, hogy a gyep teljes magasságának csak kb. 40%-a legyen levágva mulcsként. Ha a mulcs láthatóan a gyepen marad (pl. az első fűnyírás alkalmával az évben vagy gyors növekedés esetén), akkor a fűgyűjtő berendezéssel (14) ajánlott dolgozni.

Mulcsozó készlet behelyezése

Eljárás (E ábra)

1. Távolítsa el a fűgyűjtő berendezést (14), ha be van helyezve.
2. Emelje meg az ütközésvédelmet (17).
3. Tolja be a mulcsozó készletet (20).
4. Hajtsa vissza az ütközésvédelmet (17) a mulcsozó készletre (20).

Mulcsozó készlet levétele

(E ábra)

1. Emelje meg az ütközésvédelmet (17).
2. Vegye le a mulcsozó készletet (20).
3. Hajtsa az ütközésvédelmet (17) a készülékházra (12).

Benzin betöltése



Nagyon gyúlékony



Mérgező



Környezetre veszélyes

▲ FIGYELMEZTETÉS! Sérülésveszély. A benzin gyúlékony, káros az egészségre és a környezetre.

Tudnivalók

- A benzint kizárólag erre a célra szolgáló tartályokban tárolja.

- Csak a szabadban töltsön be üzemanyagot és soha ne járjon vagy forró motor mellett.
- Óvatosan nyissa ki a tanksapkát, hogy a túlnyomás le tudjon csökkenni.
- Ne dohányozzon üzemanyag töltése közben.
- Ügyeljen arra, hogy ne kerüljön a bőrere és ne lélegezze be a gőzöket.
- Távolítsa el a kiömlött benzint.
- Tartsa távol a benzint szikrától, nyílt lángtól és más gyújtóforrásoktól.
- Ártalmatlanítsa a megmaradt benzint környezetbarát módon (lásd *Ártalmatlanítás/ Környezetvédelem, L. 20*).
- Ne használjon benzint/olaj keveréket.
- Használjon ólommentes normál vagy prémium benzint. Bioüzemanyag használata esetén legfeljebb 10% etanolt szabad hozzákeverni.
- Csak tiszta, friss benzint használjon.
- Ne tároljon benzint egy hónapnál hosszabb ideig, mivel romlik a minősége.

Eljárás (G ábra)

1. Csavarja le a tanksapkát (25).
2. Töltsön be benzint a betöltő csomagtól (35) alsó pereméig. Ne töltsön teljesen tele a benzintartályt, hogy a benzin tágulni tudjon.
3. Törölje le a tanksapka (25) körüli benzinaradékokat.
4. Zárja vissza a tanksapkát (25).

Motorolaj betöltése

Tudnivaló

Állítsa a készüléket egy egyenes talajra.

Eljárás (F ábra)

1. Csavarja le a mérőpálcával ellátott olajtartály-sapkát (34).
2. Töltsön motorolajat az olajtartályba. Az olajtartály kapacitása 0,4 l (400 ml) motorolaj. Használjon márkás olajat.
3. Zárja vissza a mérőpálcával ellátott olajtartály-sapkát (34).

Olajsint ellenőrzése

Tudnivaló

A készülék minden használata előtt ellenőrizze az olajsintet és az alsó jelzőpont elérése előtt töltsön bele motorolajat.

Eljárás (F ábra)

1. Csavarja le a mérőpálcával ellátott olajtartály-sapkát (34).
2. Törölje le a mérőpálcával ellátott olajtartály-sapkát (34) egy tiszta törülköendővel.
3. Csavarja vissza teljesen a mérőpálcával ellátott olajtartály-sapkát (34).
4. Csavarja le a mérőpálcával ellátott olajtartály-sapkát (34) és a mérőpálca kihúzása után olvassa le róla az olajsintet.

Az olajsintnek a megjelölt mezőben kell lennie (legfeljebb: 0,4 l (400 ml) motorolaj az olajtartályban).



5. Törölje le az esetleg kiömlött motorolajat.
6. Zárja vissza a mérőpálcával ellátott olajtartály-sapkát (34).

Üzemeltetés

Működtetés előtt

A készülék minden működtetése előtt végezze el a következő lépéseket:

- Szállítási rögzítőelem eltávolítása
- Szár felszerelése, L. 11
- Indítófogantyú felszerelése, L. 12
- Fűgyújtó berendezés felszerelése, L. 12
- Vágásmagasság beállítása, L. 12
- Benzin betöltése, L. 13
- Motorolaj betöltése, L. 13

Munkavégzéssel kapcsolatos utasítások

▲ FIGYELMEZTETÉS! Sérülésveszély. A készülék kikapcsolása után a kés néhány másodpercig még tovább forog. Ne érjen hozzá a mozgó késhez.

▲ FIGYELMEZTETÉS! Sérülésveszély. A készülékkel nem szabad ütközésvédelem vagy fűgyújtó berendezés nélkül dolgozni.

Tudnivalók

- A készülék használata előtt mindig ellenőrizze, hogy minden csavar, anya, csapcszeg és egyéb rögzítés megfelelően rögzítve van-e, valamint a védőberendezések és védőburkolatok a helyükön vannak-e. A kopott vagy sérült címkéket ki kell cserélni.
- Ügyeljen a zajvédelemre és a helyi előírásokra.

- Haladjon a készülékkel lépéstempóban, lehetőleg egyenes pályán. A tökéletes fűnyíráshoz a pályáknak néhány centiméterrel fedniük kell egymást.
- Lejtőkön mindig a lejtőhöz képest keresztirányba dolgozzon.
- Ne haladjon a készülékkel hátrafelé.
- Azonnal állítsa le a motort, ha a kések idegen tárgyhoz érnek. Várja meg, amíg teljesen leáll a kés, és ellenőrizze, hogy nem sérült-e meg a készülék. Csak akkor folytassa a munkát, ha a készülék nem sérült meg.
- Lehetőleg száraz fűvet nyírjon, hogy kímélje az összefüggő fűfelületet.
- Úgy állítsa be a vágásmagasságot, hogy a készülék ne legyen túlterhelve. Ellenkező esetben kár keletkezhet a motorban.
- Kapcsolja ki a készüléket hosszabb munkaszünetekben, illetve ha nincs akarja a készüléket és várja meg, amíg teljesen leáll a kés.
- Minden használat után tisztítsa meg a készüléket (*Tisztítás, karbantartás és tárolás, L. 15*).

Be- és kikapcsolás

▲ FIGYELMEZTETÉS! Sérülésveszély.

A benzin gyűlékony. A motort az üzemanyag-betöltés helyétől legalább 3 méter távolságban indítsa be. Tűzveszély áll fenn.

▲ VIGYÁZAT! Sérülésveszély. A készülék indításakor álljon a készülék mögött.

Utasítások

- A készüléket stabil, egyenes talajon, lehetőleg ne magas fűben indítsa el. Győződjön meg arról, hogy a vágószerszám nem ér tárgyához vagy a talajhoz.
- Saját biztonsága érdekében álljon a készülék mögött a készülék beindításakor.
- Rendszeresen ellenőrizze a benzint és az olajsintet (lásd *Olajsint ellenőrzése, L. 13*) és időben töltsön utána.

Hidegindítás

Tudnivaló

Ha túl sokszor megnyomják a benzinszivattyút (23), akkor túl sok benzin kerül a porlasztóba és nehéz elindítani a motort.

Eljárás

1. Nyomja meg 3-szor a benzinszivattyút (szivató) (23).

- Húzza a biztonsági kengyelt (2) a felső szár (1) felé és tartsa.
- Húzza meg többször a berántókötéllel ellátott indítófogantyút (19).
- Ha a motor elindul, hagyja, hogy az indítófogantyú lassan visszacsússzon az berántókötél-vezetőbe (18).

Melegindítás

Tudnivaló

Melegindítás esetén nem szükséges megnyomni a benzinszivattyút (23).

Eljárás

- Lásd *Hidegindítás, L. 14.*, a 2. lépéstől.

Motor leállítása

- Engedje el az indítókegyelt (2). A motor kikapcsol és a kés lefékeződik.

Fűnyírás

- Indítsa be a motort (lásd *Be- és kikapcsolás, L. 14.*).
- Tartsa erősen két kézzel a felső szárat (1) és az indítókegyelt (2) fűnyírás közben.

Szállítás

Tudnivalók

- Kapcsolja ki a motort, húzza ki a gyertyapipát és várja meg, amíg a kés teljesen leáll.
- Az üzemanyag kiszivárgásának megakadályozása érdekében, ne szállítsa a készüléket fejjel lefelé és ne billentse meg a készüléket.
- A készülék szállítása során tartson biztonságos távolságot másoktól.
- Rögzítse a készüléket járművekben történő szállítás során felborulás és elcsúszás ellen, hogy megelőzze az üzemanyag kifolyását, károkat vagy sérüléseket.
- Ügyeljen a készülék súlyára és ne erőltesse meg magát.
- Két használati hely közötti szállítás előtt ürítse ki a benzintartályt egy benzinszivattyúval. Ne végezze az üzemanyagtartály kiürítését zárt helyiségekben, tűz közelében vagy dohányzás közben. A gázok gőzei robbanást vagy tüzet okozhatnak.
- Szállítás közben viseljen kesztyűt és ügyeljen arra, hogy ne érjen veszélyes alkatrészekhez (pl. forró motor, kés).
- Ügyeljen arra, hogy a készülék szállítás közben ne ütközzön akadályoknak, illetve

azok ne essenek a készülékre. Ne helyezzen semmilyen tárgyat a készülékre, és ne támasszon semmit a készülékhez.

Tisztítás, karbantartás és tárolás

▲ FIGYELMEZTETÉS! Áramütés! Sérülés-veszély véletlenül beinduló készülék révén. A karbantartási és tisztítási munkák előtt mindig ki kell kapcsolni a motort és ki kell húzni a gyertyapipát (37).

A jelen használati útmutatóban nem szereplő javítási és karbantartási munkákat szervizközpontunkkal végeztessen el. Csak eredeti cserealkatrészeket használjon.

▲ FIGYELMEZTETÉS! Égési sérülés veszélye. Minden karbantartási és tisztítási munka előtt hagyja lehűlni a készüléket. A motor részei forrók.

Általános információk



Használjon védőkesztyűt

- Helyezzen egy alátétet a készülék alá.
- Gondoskodjon arról, hogy egy másik személy tartsa a készüléket, mert fennáll annak a veszélye, hogy visszabilen a készülék.
- Soha ne döntse az oldalára vagy előre a készüléket feltöltött benzin- vagy olajtartállyal! Ezáltal kár keletkezhet a motorban és a garancia érvényét veszti.

Tisztítási és karbantartási munkák a készülék alján

- Hajtsa be a felső szárat (1).
- Billentse hátra a készüléket úgy, hogy a gyújtógyertya (36) felfelé nyúljon.

Tisztítás

▲ FIGYELMEZTETÉS! Áramütés! Soha ne fröcskölje le a készüléket vízzel.

Tudnivaló

Anyagi kár veszélye. Vegyi anyagok kárt tehetnek a készülék műanyag részeiben. Ne használjon tisztító-, ill. oldószereket.

Üzemeltetés utáni tisztítás

- Ne használjon vizet a motor tisztításához, mert beszennyezheti az üzemanyagberendezést.

- Tartsa tisztán a készülék szellőzőnyílása- it, motorházát és markolatait. Ehhez használjon nedves törülköndőt vagy feké.
- Feltétlenül tisztítsa meg a szellőzőnyílá- sokkal rendelkező motorfedelelet (ujjvéde- lem) (6).
- A tűzveszély megelőzése érdekében tiszt- títsa meg a motort és a kipufogót a nö- vénymaradványoktól vagy szivárgó ke- nőanyagtól.
- Ne használjon kemény vagy hegyes tár- gyakat a tisztításhoz. Ezek kárt tehetnek a készülékben.
- Távolítsa el a készülékre tapadt növényi maradványokat egy fa- vagy műanyag darabbal a kerekekről, a szellőzőnyílások- ról, a kidobó nyílásról és a kés területéről.

Karbantartás

▲ FIGYELMEZTETÉS! Sérülésveszély. A nem megfelelő karbantartás súlyos sérülése- ket okozhat.

Tudnivalók

- Minden használat előtt ellenőrizze a kész- ülék nyilvánvaló hibáit, például meglazult, kopott vagy sérült alkatrészeket. Ellen- őrizze az összes anya, csapszeg és csav- ar szoros illeszkedését.
- Ellenőrizze a burkolatok és védőberen- dezések esetleges sérüléseit és megfele- lő illeszkedését. Adott esetben cserélje ki ezeket.

Nem vállalunk felelősséget a készülékeink ál- tal okozott károkért, amennyiben azok nem szakszerű javítás vagy nem eredeti alkat- részek használata, ill. nem rendeltetészerű használat miatt keletkeztek.

Motorolaj csere

Tudnivalók

- Végezze a motorolaj-cserét üres benzin- tartály és meleg motor esetén.
- Az első motorolaj-cserét kb. 5 üzemóra után, majd 50 üzemóránként vagy évente kell elvégezni.
- Ártalmatlanítsa a használt olajat környe- zetbarát módon (lásd *Ártalmatlanítás/ Környezetvédelem*, L. 20).

Eljárás (F ábra)

1. Húzza le a gyertyapipát (37) (lásd *Gyújtógyertya karbantartása*, L. 16).
2. Nyissa ki a mérőpálcával ellátott olajtart- ály-sapkát (34).

3. Szivattyúzza le a motorolajat egy olajsz- ivattyúval (nem része a csomagnak).
4. Töltsön be motorolajat (lásd *Motorolaj betöltése*, L. 13).

Gyújtógyertya karbantartása

Tudnivaló

A kopott gyújtógyertya vagy a túl nagy gyer- tyahézag csökkenti a motor teljesítményét.

Szükséges szerszámok és segédeszkö- zök (nincs mellékelve)

- drótkefe
- hézagmérő (szaküzletekben kapható)

Szükséges tartozékok

- gyertyakulcs (21)

Eljárás (H ábra)

1. Távolítsa el a gyertyapipát (37) a gyújtógyertya (36) egyidejű húzásával és elforgatásával.
2. Csavarja ki \cup a gyújtógyertyát (36) a gyertyakulccsal (21).
3. Ellenőrizze a gyertyahézagot hézag- mérő segítségével. A gyertyahézagnak 0,7-0,8 mm-nek kell lennie.
4. Adott esetben állítsa be a távolságot úgy, hogy óvatosan meghajlíja a gyújtógyer- tya földelő elektródáját.
5. Tisztítsa meg a gyújtógyertyát (36) egy puha drótkefével.
6. Csavarja vissza \cup a megtisztított és be- állított gyújtógyertyát (ajánlott meghúzási nyomaték 20 Nm).
7. Cserélje ki a sérült gyújtógyertyát egy cseregyújtógyertyára.

Légszűrő tisztítása

Tudnivaló

A kétrészes légszűrő részei

- légszűrő finom (38)
- légszűrő durva (39)

Soha ne működtesse a készüléket légszűrő nélkül. Ellenkező esetben por és szennyező- dés kerül a motorba és kár keletkezik.

Légszűrő kivétele (I ábra)

1. Nyissa ki a légszűrőházat (8); ehhez tart- sa lenyomva a reteszt és nyissa fel a lég- szűrő-fedelelet (7).
2. Vegye ki mindkét légszűrőt (38/39).

Légszűrő tisztítása/cseréje

1. Tisztítsa meg mindkét légszűrőt (38/39) szappanos oldatban.

- Hagyja megszáradni a légszűrőket (38/39). Tegyen néhány csepp friss motorolajat a légszűrőbe (38/39).
- A meghibásodott légszűrőt (38/39) cserélje ki egy új kétrészes légszűrőre.

Légszűrő behelyezése (I ábra)

- Helyezze be a légszűrőt (38/39) a légszűrőházba (8).
- Zárja vissza a légszűrőházat (8); ehhez csukja le a légszűrő-fedelet (7). Ez hallhatóan bekattan.

Kés csere

A tompa kés szakszervizben élesíthető meg. A sérült vagy nem egyenletesen mozgó kést ki kell cserélni.

▲ FIGYELMEZTETÉS! Kések okozta sérülésveszély. Viseljen kesztyűt a kés kezelése során.

Tudnivalók

- Ki kell üríteni az olaj- és benzintartályt.
- Ha kilazul a késcsavar (42), ki kell cserélni a rögzítőalátétet (41).
- Meghúzási nyomaték (kés): 45 Nm

Szükséges szerszámok (nincs mellékelve)

- Csavarkulcs

Engedélyezett kések

- RATO 73101-G20

Eljárás (J ábra)

- Húzza le a gyertyapipát (37).

- Billentse hátra a készüléket úgy, hogy a gyújtógyertya (36) felfelé nyúljon.
- Fordítsa az oldalára a készüléket.
MEGJEGYZÉS! A készüléket csak akkor szabad az oldalára fordítani, ha ki van ürítve a benzin- és az olajtartály!
- Használjon ellenálló kesztyűt és tartsa erősen a kést (40).
- Csavarozza le a késcsavart (42) az óramutató járásával ellentétes irányba \cup egy csavarkulcs segítségével a motororsórol (43).
- Szerelje be az új kést (40) fordított sorrendben. Ügyeljen arra, hogy a kés (40) helyesen legyen behelyezve és egy vonalban legyen a motororsóval (43). A késcsavar (42) és a kés (40) közé kell tenni a rögzítőalátétet (41).
- Húzza meg a kést (45 Nm).

Porlasztó beállítása

A porlasztó gyárilag be van állítva optimális teljesítményre. Amennyiben utólag beállítások szükségesek, akkor szakszervizben végeztesse a beállításokat.

Karbantartási időközök

Rendszeresen végezze el az alábbi táblázatban felsorolt karbantartási munkákat. A készülék rendszeres karbantartása meghosszabbítja a készülék élettartamát. Ezenkívül optimális vágási eredmény érhető el és megelőzheti a baleseteket.

Karbantartási munkák	Minden használat előtt	Minden használat után	5 üzemóra után	8 üzemóra után	50 üzemóra után	Évente
Csavarok, anyák, csapszegek ellenőrzése, meghúzása	✓					
Olajsztint ellenőrzése, L. 13	✓			✓		
A hangtompító körüli kezelőelemek/terület megtisztítása		✓		✓		
Motorolaj csere, L. 16			✓		✓	✓
Légszűrő tisztítása, L. 16*						✓

Karbantartási munkák	Minden használat előtt	Minden használat után	5 üzemóra után	8 üzemóra után	50 üzemóra után	Évente
Gyújtógyertya karbantartása, L. 16				✓		✓
Kés tisztítása/el-lenőrzése, élesítése						✓
Légűtő-rendszer tisztítása*						✓

*Fokozott porképződés és erősebb szennyeződés esetén gyakrabban kell kicserélni

Tárolás

▲ FIGYELMEZTETÉS! Tűzveszély. Ne tárolja a készüléket úgy, hogy tele van a fűgyűjtő berendezés. Meleg időben a fű a hő hatására el kezd erjedni.

Utasítások

- Tárolás előtt tisztítsa meg a készüléket és végezzen karbantartást.
- Tárolja a készüléket mindig tisztán, szárazon és gyermekektől elzárva.
- Hagyja lehűlni a motort, mielőtt a készüléket zárt helyiségben leállítja.
- Soha ne tárolja a készüléket, amelynek tartályában benzin van, olyan épületen belül, ahol a benzingőz nyílt lánggal, illetve szikrával érintkezhet vagy meggyulladhat.
- Az üzemanyag tárolásához használjon megfelelő és engedélyezett tartályokat.
- Ne takarja le a készüléket nejlonszakkokkal, ellenkező esetben nedvesség és penész képződhet.

Készülék összehajtása

A készülék helytakarékos tárolásával kapcsolatosan, kérjük vegye figyelembe a következőket:

Eljárás

1. Akassza ki a berántókötéllel ellátott indítófogantyút (19).
2. Csavarja ki a szárnyasanyákat (29), amelyek a felső szárat (1) az alsó szárhoz (15) rögzítik.

3. Hajtsa le a felső szárat (1). Ügyeljen arra, hogy ne szorítsa be a tokos huzalt (3).

Tárolás télen

Tudnivalók

- A tárolási utasítások figyelmen kívül hagyása esetén a porlasztóban maradt üzemanyag indítási problémákat vagy marandó kárt okozhat.
- A benzintartályt nem kell kiüríteni, ha üzemanyag-adalékanyagot ad a benzinhoz.
- Mindig a szabadban ürítse ki az üzemanyagtartályt.

Eljárás

1. Indítsa be a motort és járassa addig, amíg benzinhiány miatt leáll.
2. Végezzen olajcserét (lásd *Motorolajcsere, L. 16*).
3. Ártalmatlanítsa a használt olajat és a megmaradt benzint környezetbarát módon (lásd *Ártalmatlanítás/ Környezetvédelem, L. 20*).

Motor megóvása

1. Csavarja ki a gyújtógyertyát (36) (lásd *Gyújtógyertya karbantartása, L. 16*).
2. Töltsön egy evőkanál motorolajat a gyújtógyertya-nyíláson keresztül a motortérbe.
3. Húzza meg többször lassan a berántókötéllel ellátott indítófogantyút (19) behúzott indítókengyellel (2) az olaj eloszlásához a motor belsejében.
4. Csavarja vissza szorosan a gyújtógyertyát (36).

Hibakeresés

A következő táblázat segít Önnek a hibaelhárításban:

Problem	Mögliche Ursache	Fehlerbehebung
A készülék nem indul	Túl kevés benzin van a benzintartályban	Benzin betöltése
	Helytelen indítási sorrend	Vegye figyelembe a motor indítására vonatkozó utasításokat (lásd <i>Üzemeltetés, L. 14</i>)
	A gyertyapipa (37) nem megfelelően van felhelyezve	Gyújtógyertya felhelyezése (lásd <i>Gyújtógyertya karbantartása, L. 16</i>)
	Elkormozódott gyújtógyertya (36)	Gyújtógyertya megtisztítása, beállítása vagy cseréje (lásd <i>Gyújtógyertya karbantartása, L. 16</i>)
	Szennyezett porlasztó, fűvókák, helytelenül beállított porlasztókeverék	Javítsa meg a hibát egy szakszervizben
A motor beindul, e a készülék nem működik teljes teljesítménnyel	Szennyezett légszűrő (38/39)	Cserélje ki a légszűrőt (38/39) (lásd <i>Légszűrő tisztítása, L. 16</i>)
	Szennyezett porlasztó, fűvókák, helytelenül beállított porlasztókeverék	Javítsa meg a hibát egy szakszervizben
A motor kihagy	Szennyezett porlasztó, fűvókák, helytelenül beállított porlasztókeverék	Javítsa meg a hibát egy szakszervizben
	Elkormozódott gyújtógyertya (36)	Gyújtógyertya megtisztítása, beállítása vagy cseréje (lásd <i>Gyújtógyertya karbantartása, L. 16</i>)
A motor túlmelegszik	A motorburkolat szellőzőnyílásai (6) eltömődtek	Tisztítsa meg a motorburkolat szellőzőnyílásait (6)
	Helytelen gyújtógyertya (36)	Gyújtógyertya (36) cseréje (lásd <i>Gyújtógyertya karbantartása, L. 16</i>)
	Túl kevés motorolaj van a motorban	Motorolaj betöltése (lásd <i>Motorolaj betöltése, L. 13</i>)
A motor füstöl	Szennyezett légszűrő (38/39)	Cserélje ki a légszűrőt (38/39) (lásd <i>Légszűrő tisztítása, L. 16</i>)
	Túl kevés motorolaj van a motorban	Motorolaj betöltése (lásd <i>Motorolaj betöltése, L. 13</i>)
A munka eredménye nem kielégítő vagy a motor nehezen működik	A vágásmagasság túl alacsony	Állítson be nagyobb vágásmagasságot
	A kés (40) tompa	Éleztesse meg vagy cserélje ki a kést (40)
	A kés területe eltömődött	Tisztítsa meg a készüléket

Problem	Mögliche Ursache	Fehlerbehebung
A kés (40) nem forog	Fű blokkolja a kést (40)	Távolítsa el a fűvet
	A kés (40) helytelenül van felszerelve	Szerelje be a kést (40) helyesen
Szokatlan zajok, kattogás vagy rezgés	A kés (40) helytelenül van felszerelve	Szerelje be a kést (40) helyesen
	A kés (40) sérült	Cserélje ki a kést (40)

Ártalmatlanítás/Környezetvédelem

Ártalmatlanítsa a készüléket a helyi előírásoknak megfelelően. További információért, kérjük forduljon az illetékes önkormányzathoz.

- Ne öntsön használt olajat és üzemanyag-maradékot a csatornába vagy a lefolyóba. A használt olajat és az üzemanyag-maradékot környezetbarát módon kell ártalmatlanítani – adja le egy hulladékkezelő központban.
- Gondoskodjon a készülék, a tartozékok és a csomagolás környezetbarát újrahasznosításáról.
- Gépek nem tartoznak a háztartási hulladékba.

- Gondosan ürítse ki az olaj- és üzemanyagtartályt és a készüléket adja le egy újrahasznosító központban.
- Ártalmatlanítsa az üres olaj- és üzemanyagtartályokat környezetbarát módon.
- A felhasznált műanyag és fém alkatrészek külön válogathatók és így eljuttathatók újrahasznosításra.
- További kérdések esetén forduljon a Szerzőközpontoz.

Zöldhulladék ártalmatlanítására vonatkozó utasítás

Ne dobja a levágott fűvet szemétgyűjtőbe, hanem juttassa el komposztálásra vagy mulcstréteggént szórja cserjék és fák alá.

Pótalkatrészek és tartozékok

Pótalkatrészek és tartozékok az alábbi oldalon állnak rendelkezésre

www.grizzlytools.shop. Ha probléma merül fel a rendelés során, vegye fel velünk a kapcsolatot internetes áruházunkon keresztül. További kérdések esetén forduljon az alábbi helyre: **JÓTÁLLÁSI TÁJÉKOZTATÓ, L. 21**

Helyzet	Név	Rendelési sz.
1	felső szár	91106277
15	alsó szár	91106271
14	fűgyűjtő berendezés	91106279
20	Mulcsozó készlet	91106272
40/41/42/43	készlet	91106269

JÓTÁLLÁSI TÁJÉKOZTATÓ

A termék megnevezése:	Benzines fűnyíró
A termék típusa:	PBRM 39 D3
Gyártási szám:	478255_2410

A gyártó cégneve, címe, e-mail címe: Grizzly Tools GmbH & Co. KG Stockstädter Straße 20 63762 Großostheim NÉMETORSZÁG E-Mail: service@grizzlytools.de	Szerviz neve, címe, telefonszáma: Magyarország szerviz Tel.: 06800 21647 Kapcsolatfelvételi űrlap: www.parkside-diy.com W+T Környezetvédelmi és Szolgáltató Kft. Dunapart also 138; 2318 Szigetszentmárton Tel.: 0624 456 672
Az importáló/ forgalmazó neve és címe: Lidl Magyarország Kereskedelmi Bt., H-1037 Budapest, Rádl árok 6.	

1. A jótállási idő a Magyarország területén, Lidl Magyarország Kereskedelmi Bt. üzle-tében történt vásárlás napjától számított 3 év, amely jogvesztő. A jótál-lási idő a fogyasztó részére történő átadással, vagy ha az üzembe helyezést a forgalmazó, vagy annak megbízottja végzi, az üzembe helyezés napjával kezdődik.
2. A jótállási igény a jótállási jeggyel és/vagy a vásárlást igazoló blokkal érvé-nyesíthető. A jótállási jegy szabálytalan kiállítása, vagy átadásának elmaradá-sa nem érinti a jótállási kötelezettség-vállalás érvényességét. Kérjük, hogy a vásárlás tényének és időpontjának bizonyítására őrizze meg a pénztári fize-tésnél kapott jótállási jegyetés a vásárlást igazoló blokkot.
3. A vásárlástól számított három munkanapon belül érvényesített csereigény esetén a forgalmazó köteles a terméket kicserélni, feltéve ha a hiba a rendel-tetészerű hasz-nálatot akadályozza. A jótállási jogokat a termék tulajdono-saként a fogyasztó érvé-nyesítheti az áruházakban, valamint a jótállási tájé-koztatóban feltüntetett szervizekben. (A magyar Polgári Törvénykönyv alapján fogyasztónak minősül a szakmája, önálló foglalkozása vagy üzleti tevékeny-sége körén kívül eljáró természetes személy.)
A jótállás ideje alatt a fogyasztó hibás teljesítés esetén kérheti a termék kija-vítását, kicserélését, vagy ha a termék nem javítható vagy cserélhető, vagy az a forgalma-zónak aránytalan többletköltséggel járna, illetve a fogyasztó kijavításhoz, kicseré-léshez fűződő érdeke alapos ok miatt megszűnt, árszállítást kérhet, vagy elállhat a szerződéstől és visszakérheti a vételárat. A kijavítás során a termékbe csak új alkatrész kerülhet beépítésre.

4. A fogyasztó a hiba felfedezése után a lehető legrövidebb időn belül köteles a hibát bejelenteni és a terméket a jótállási jogok érvényesítése céljából átadni. A hiba fel-fedezésétől számított két hónapon belül bejelentett jótállási igényt időben közöltnek kell tekinteni. A közlés elmaradásából eredő kárért a fogyasztó felelős. A jótállási igény érvényesíthetőségének határideje a termék, vagy fődarabjának kicserélése esetén a csere napján újraindul.
5. A rögzített bekötésű, illetve a 10 kg-nál súlyosabb, vagy tömegközlekedési eszközön nem szállítható terméket az üzemeltetés helyén kell megjavítani. Abban az esetben, ha a javítás a helyszínen nem végezhető el, a termék ki- és visszaszereléséről, valamint szállításáról a forgalmazónak kell gondoskodnia.
6. A jótállás nem áll fenn, ha a hiba a nem rendeltetésszerű használatból, átalakítás-ból, helytelen tárolásból, vagy a használati utasítástól eltérő kezelésből, vagy bármely a vásárlást követő behatásból fakad, vagy elemi kár okozta, és azt a for-galmazó, vagy a szerviz bizonyítja. A jótállás nem vonatkozik a mozgó kopó alkat-részek (világítótestek, gumibroncsok stb.) rendeltetéssze-rű elhasználódására. A szerviz és a forgalmazó a kijavítás során nem felel a terméken a fogyasztó vagy harmadik személyek által tárolt adatokért vagy beállításokért.
7. Fogyasztói jogvita esetén a fogyasztó a megyei (fővárosi) kereskedelmi és iparkamarák mellett működő békéltető testület eljárását is kezdeményezheti. A jótállás a fogyasztó törvényből eredő szavatossági jogait és azok érvénye-síthetőségét nem érinti.

Kijavítást ellenőrző szelvény:

A jótállási igény bejelentésének idő-pontja:	A hiba oka:
Javításra átvétel időpontja:	A hiba javításának módja:
A fogyasztó részére történő visszaadás időpontja:	
A szerviz bélyegzője, kelt és aláírás:	

Kicserélést ellenőrző szelvény:

A jótállási igény bejelentésének időpontja:
Kicserélés időpontja:
A cserélő bolt bélyegzője, kelt és aláírás:

Az eredeti EU -megfelelőségi nyilatkozat fordítása

Termék: **Benzines fűnyíró**

Modell: **PBRM 39 D3**

Sorozatszám: 000001–046800

A fent ismertetett nyilatkozat tárgya megfelel a vonatkozó uniós harmonizációs jogszabályoknak:

2006/42/EC • 2014/30/EU • 2000/14/EC & 2005/88/EC • 2011/65/EU & (EU) 2015/863

E nyilatkozat fent leírt tárgya összhangban van az egyes veszélyes anyagok elektromos és elektronikus berendezésekben való alkalmazásának korlátozásáról szóló, 2011. június 8-i 2011/65/EU európai parlamenti és tanácsi irányelvvel.

A megfelelésig biztosítása érdekében a következő harmonizált szabványokat és nemzeti szabványokat és előírásokat alkalmazták:

**EN ISO 5395-1:2013/A1:2018 • EN ISO 5395-2:2013/A2:2017
EN ISO 14982:2009 • EN IEC 63000:2018**

A 2000/14/EC zajkibocsátási irányelvvel összhangban a következőket erősítik meg:
Hangerőszint (L_{WA})

– mért: 93,5 dB;

– garantált: 96 dB

A 2000/14/EC, VI. melléklet szerinti megfelelésértékelési eljárást követte.

Bejelentett szerv: TÜV SÜD Industrie Service GmbH • NB: 0036 • Westendstrasse 199
• 80686 München • Deutschland

E megfeleléségi nyilatkozat a gyártó kizárólagos felelősségére kerül kibocsátásra:



Grizzly Tools GmbH & Co. KG
Stockstädter Str. 20
63762 Großostheim
NÉMETORSZÁG
07.04.2025

Christian Frank
Meghatalmazott képviselő a dokumentációhoz

Obsah

Úvod	24
Používanie na určený účel.....	24
Rozsah dodávky/Príslušenstvo.....	25
Prehľad.....	25
Opis funkcie.....	25
Technické údaje.....	26
Bezpečnostné pokyny	26
Význam bezpečnostných pokynov.....	26
Piktogramy a symboly.....	27
Bezpečnostné pokyny pre kosačku na trávnu.....	28
Zostatkové riziká.....	30
Príprava	31
Bezpečnostné zariadenia.....	31
Ovládacie prvky.....	31
Montáž držiadiel.....	31
Montáž štartovacieho oblúka.....	31
Montáž vedenia štartovacieho lanka.....	31
Montáž štartovacej rukoväte.....	32
Nastavenie výšky kosenia.....	32
Montáž kolies.....	32
Montáž zariadenia na zber trávy.....	32
Demontáž zariadenia na zber trávy.....	32
Vyprázdenie zariadenia na zber trávy.....	32
Mulčovač.....	33
Doplnenie benzínu.....	33
Doplnenie motorového oleja.....	33
Kontrola stavu oleja.....	34
Prevádzka	34
Pred prevádzkou.....	34
Pracovné pokyny.....	34
Zapnutie a vypnutie.....	34
Preprava	35
Čistenie, údržba a skladovanie	35
Čistenie.....	35
Údržba.....	36
Skladovanie.....	38
Vyhľadávanie chýb	39
Likvidácia/ochrana životného prostredia	40
Pokyny na likvidáciu zeleného odpadu.....	40
Servis	40
Garancia.....	40
Opravný servis.....	41
Service-Center.....	41
Importér.....	42

Náhradné diely a príslušenstvo	42
---	-----------

Preklad originálneho vyhlásenia o zhode EÚ	43
---	-----------

Rozložený pohľad	67
-------------------------------	-----------

Úvod

Srdečne vám blahoželáme ku kúpe vašej novej benzínovej kosačky na trávnu (ďalej len výrobok alebo prístroj).

Rozhodli ste sa tým pre vysoko kvalitný prístroj. Tento prístroj bol počas výroby skontrolovaný vzhľadom na kvalitu a podrobný výrobný kontrolu. Tým je zabezpečená funkčná schopnosť prístroja.



Návod na obsluhu je súčasťou tohto prístroja. Obsahuje dôležité pokyny pre bezpečnosť, používanie a likvidáciu. Starostlivo si prečítajte návod na obsluhu. Oboznámte sa s ovládacími dielmi a správnym používaním prístroja. Prístroj používajte iba ako je opísané a na uvedené oblasti použitia. Návod na obsluhu si dobre uschovajte a pri odovzdávaní prístroja tretej osobe dodajte tiež všetky podklady.

Používanie na určený účel

Prístroj je určený výlučne na nasledujúce používanie:

- Kosenie trávnikov a zatravněných plôch pre domácnosti.

Je zakázané používať prístroj v daždi alebo vlhkom prostredí.

Prístroj je určený na používanie dospelými osobami. Mladší starší ako 16 rokov môžu prístroj používať len pod dohľadom.

Každé iné používanie, ktoré nie je v tomto návode na obsluhu výslovne povolené, môže predstavovať vážne nebezpečenstvo pre používateľa a viesť k škodám na prístroji. Obsluhujúca osoba alebo používateľ je zodpovedný za zranenia iných ľudí alebo poškodenia ich majetku. Prístroj je určený na použitie pre domácich majstrov. Nie je koncipovaný na trvalé komerčné nasadenie. Pri komerčnom používaní záruka zaniká. Výrobca neručí za škody, ktoré vzniknú v dôsledku používania v rozpore s určením alebo nesprávnej obsluhy.

Rozsah dodávky/Príslušenstvo

Vybalte prístroj a skontrolujte rozsah dodávky.

Obalový materiál riadne zlikvidujte.

- Benzínová kosačka
 - 2x Spodné držadlo
 - 2x Krídlová matica
 - 2x Skrutka (Horné držadlo)
 - 2x Podložka (Horné držadlo)
 - 2x Skrutka s krížovou drážkou (Spodné držadlo)
 - 4x Podložka (Kolesá)
 - 4x Skrutka kolesa
 - Skrutkovač*
 - Kľúč na sviečky
 - Držiak kábla
 - Vedenie spúšťacieho lanka
 - Mulčovač
 - Zariadenie na zber trávy
 - preklad pôvodného návodu na použitie
- *Dodaný skrutkovač možno použiť ako skrutkovač s drážkou aj krížový skrutkovač. Variant skrutky môžete zmeniť zmenou polohy rukoväte.

Prehľad

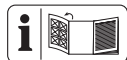

Obrázky prístroja nájdete na prednej a zadnej vyklápacej strane.

- 1 Horné držadlo
 - 2 Štartovací oblúk
 - 3 Lankové tiahlo
 - 4 Kábel
 - 5 Držiak kábla
 - 6 Kryt motora s vetracími otvormi (ochrana prstov)
 - 7 Kryt vzduchového filtra
 - 8 Teleso vzduchového filtra
 - 9 Držadlo
 - 10 Ochrana výfuku
 - 11 Koleso
 - 12 Kryt prístroja
 - 13 prídavné držadlo (Zariadenie na zber trávy)
 - 14 Zariadenie na zber trávy
 - 15 Spodné držadlo
 - 16 držadlo
 - 17 Ochrana proti odrazeným predmetom
 - 18 Vedenie spúšťacieho lanka
 - 19 Štartovacia rukoväť s lankom spúšťača
 - 20 Mulčovač
 - 21 Kľúč na sviečky
 - 22 Skrutkovač
 - 23 Benzínové čerpadlo (Primer)
 - 24 Benzínová nádrž
 - 25 Uzáver nádrže
- (Obr A)**
- 26 Skrutka s krížovou drážkou
 - 27 Uchytenie (Spodné držadlo)
- (Obr B)**
- 28 Skrutka (Horné držadlo)
 - 29 Krídlová matica
 - 30 Podložka
- (Obr C)**
- 31 Skrutka kolesa
 - 32 Podložka
 - 33 Uchytenie (Skrutka kolesa)
- (Obr F)**
- 34 Tyčka na meranie oleja
- (Obr G)**
- 35 Plniace hrdlo
- (Obr H)**
- 36 Zapaľovacia sviečka
 - 37 Konektor zapaľovacej sviečky
- (Obr I)**
- 38 Vzduchový filter jemné
 - 39 Vzduchový filter hrubé
- (Obr J)**
- 40 Nôž
 - 41 Upínacia podložka
 - 42 Skrutka noža
 - 43 Vreteno motora

Opis funkcie

Prístroj má plastový kryt s benzínovým motorom ako ak zariadením na zber trávy. Rezací nástroj sa otáča rovnobežne s 3-stupňovou rovinou rezu.

Funkcia prvkov obsluhy je uvedená v nasledujúcich opisochoch.

Technické údaje

Benzínová kosačka PBRM 39 D3

Zdvihový objem motora 127,1 cm³ (cc)

Voľnoběžné otáčky n_0 3000 min⁻¹

Výkon 2,0 kW / 2,7 PS

max. otáčky 3600 min⁻¹

Objem Benzínová nádrž 0,8 l (800 ml)

Objem Nádrž motorového oleja .0,4 l (400 ml)

Šírka kosenia Ø 390 mm (39 cm)

Výška kosenia 30 - 66 mm

Objem Zariadenie na zber trávy 35 l

Hmotnosť (vrát. zariadenie na zber trávy,

prázdna nádrž) 16,0 kg

Hladina akustického tlaku (L_{pA})

..... 82,6 dB; $K_{pA}=3$ dB

Hladina akustického výkonu (L_{WA})

– zaručená 96 dB

– odmeraná 93,5 dB; $K_{WA}=1,81$ dB

Vibrácie (a_h) na hornom držadle

..... 4,7 m/s²; $K= 2,4$ m/s²

Emisná hodnota oxidu uhličitého (CO₂), zis-

tená prostredníctvom postupu typového

schválenia EÚ, pre tento prístroj činí: 1227,14

g/kWh

⚠ OPATRNE! Poškodenie sluchu! Noste

chrániče sluchu.

Hodnoty hluku a vibrácií boli stanovené v sú-

lade s normami a predpismi uvedenými vo

vyhlásení o zhode.

Uvedená celková hodnota vibrácií bola urče-

ná podľa tejto normy: ISO 5395-1:2013

Uvedená hodnota emisií hluku bola určená

podľa tejto normy: ISO 5395-1:2013 Annex F

Hodnoty boli namerané podľa normované-

ho skúšobného postupu a môžu sa použiť

na porovnanie jedného prístroja s druhým.

Uvedená celková hodnota vibrácií a uvedená

hodnota emisií hluku sa môžu použiť tiež na

predbežný odhad zaťaženia.

⚠ VAROVANIE! Emisie vibrácií a hluku sa

môžu počas skutočného používania prístroja

odlišovať od uvedených hodnôt, v závislosti

od druhu a spôsobu, akým sa prístroj použí-

va. Je nutné stanoviť bezpečnostné opatren-

nia na ochranu obsluhy, ktoré sú založené na

odhade zaťaženia vibráciami počas skutoč-

ných podmienok používania (prítom sa zo-

hľadnia všetky podiely cyklu prevádzky, na-

príklad časy, keď je prístroj vypnutý a keď je

síce zapnutý, ale pracuje bez zaťaženia).

Snažte sa udržať hluk a vibrácie na minime!

- Používajte iba bezchybné prístroje.

- Prístroj pravidelne čistite a vykonávajte na

- ňom údržbu.

- Prispôbte svoj spôsob práce prístroju.

- Prístroj nepreťažujte.

- Prístroj nechajte v prípade potreby skon-

- trolovať.

- Keď prístroj nepoužívate, vypnite ho.

- Noste rukavice.

⚠ VAROVANIE! Pri dlhšej práci môže dôjsť

vplyvom vibrácií k poruchám prerušenia rúk

obsluhujúcej osoby (Raynaudov syndróm).

Raynaudov syndróm je ochorenie ciev, pri

ktorom sa krčovite sťahujú malé cievy na

prstoch na rukách a nohách. Príslušné ob-

lasti nie sú dostatočne zásobované krvou, a

preto sa javia ako extrémne bledé. Časté po-

užívanie vibrujúcich výrobkov môže u osôb,

ktorých prerušenie je obmedzené (napr. faj-

čiar, diabetici), vyvolať nervové poškodenia.

Keď spozorujete neobyčajné účinky, ihneď

ukončíte prácu a vyhľadajte lekára.

✓ Dodržiavajte nasledujúce pokyny, aby ste

zredukovali nebezpečenstvá:

- Vaše telo a zvlášť ruky udržiavajte pri stu-

- denom počasí v teple.

- Robte si pravidelne prestávky a pohybujte

- počas nich rukami, aby ste podporili pre-

- krvenie.

- Podľa možnosti udržiavajte vibrácie prí-

- stroja na minime tak, že budete pravidel-

- ne vykonávať údržbu a na prístroji budú

- upevnené pevné diely.

- Nepracujte v čase pracovného pokoja a

- pracujte len najnevyhnutnejší čas.

Bezpečnostné pokyny

Tento odsek sa zaoberá základnými bezpeč-

nostnými pokynmi pri používaní prístroja.

Význam bezpečnostných

pokynov

⚠ NEBEZPEČENSTVO! Keď tento bezpeč-

nostný pokyn nebudete dodržiavať, nastane

úraz. Následkom je ťažké telesné poranenie

alebo smrť.

⚠ VAROVANIE! Keď tento bezpečnostný

pokyn nebudete dodržiavať, môže nastať

úraz. Následkom je možné telesné poranenie alebo smrť.

⚠ OPATRNE! Keď tento bezpečnostný pokyn nebudete dodržiavať, nastane úraz. Následok je možné ľahké alebo stredne ťažké telesné poranenie.

UPOZORNENIE! Keď tento bezpečnostný pokyn nebudete dodržiavať, nastane úraz. Následkom sú možné vecné škody.

Piktogramy a symboly

Piktogramy na prístroji



Pozor! Prečítajte si návod na obsluhu



Garantovaná hladina akustického výkonu L_{WA} v dB(A)



Nebezpečenstvo poranenia v dôsledku vymrštených dielov!



Okolo stojace osoby držte mimo prístroja



Ostrý rezací nástroj! Nohy a ruky držte mimo dosahu.



Pred údržbárskymi prácami vypnite motor a vytiahnite konektor zapalovacej sviečky.



Opatrne – horúce povrchy! Nebezpečenstvo popálenia



Okolo stojace osoby držte mimo prístroja



Opatrne – toxické výpary!



Zariadenie nepoužívajte v uzavretých priestoroch.



Opatrne – benzín je horľavý!
Netankujte pri bežiacom motore.



Je zakázané používať prístroj v daždi alebo vlhkom prostredí.



Pozor! Dobeť rezacieho nástroja



Predtým, ako od prístroja odídete, vypnite motor.



Okolostojace osoby a deti sa musia zdržiavať mimo dosahu prístroja.



Žiadny otvorený plameň; oheň, otvorený zápalný zdroj a fajčenie sú zakázané.



Opatrne – horúce povrchy! Nebezpečenstvo popálenia



Nebezpečenstvo! Ruky a nohy majte mimo dosahu



390 mm
Okruh kosenia



x3 Stlačte 3x benzínové čerpadlo.



Doplnenie motorového oleja



ROZ 95

ROZ 98

Používané palivo

Piktogram na hornom držadle

I ON



Zapnutie prístroja (ON):
Zdvihnúť mostík riadiel

O OFF



Vypnutie prístroja (OFF):
Pustite štartovací oblúk

Piktogramy na uzávere nádrže



max. 10 % etanolu

Piktogramy na visiacom štítku

 x3 Stlačiť palivové čerpadlo

 Zapnutie prístroja (ON):
Zdvihnúť mostík riadiel

 3-4x Potiahnuť lanko spúšťača

Piktogramy v návode na obsluhu

 Vysoko zápalné

 Jedovaté

 Ohrozujúce životné prostredie

 Používajte ochranné rukavice

Bezpečnostné pokyny pre kosačku na trávu

⚠ VAROVANIE! Nebezpečenstvo poranenia. Pre zanedbania pri dodržiavaní bezpečnostných pokynov a návodov môže dôjsť k požiaru a/alebo ťažkým poraneniam. Prečítajte si všetky bezpečnostné upozornenia a návody.

Upozornenia

1. Pozorne si prečítajte návod na obsluhu. Oboznámte sa s možnosťami nastavenia a správnym používaním prístroja.
2. V prípade nejasností o používaní prístroja a o zakázaných činnostiach sa nechajte primerane zaškoliť.
3. Pracujte opatrne, dávajte pozor na to, čo robíte, a pri práci postupujte s rozvahou. Nepoužívajte prístroj v prípade únavy alebo choroby, pod vplyvom drog, alkoholu alebo liekov. Chvilka nepozornosti pri používaní prístroja môže spôsobiť vážne poranenia.
4. Tento prístroj nie je určený na to, aby ho používali osoby s obmedzenými fyzickými, zmyslovými alebo duševnými schopnosťami. Ani osoby bez skúseností s manipuláciou s týmto prístrojom alebo s nedostatočnými vedomosťami o tomto prístroji nesmú tento prístroj používať. Môžu ho používať iba vtedy, ak na ich bezpečnosť dohliada kompetentná osoba alebo ňou boli poučené o používaní prístroja.

5. Deti musia byť pod dohľadom, aby sa zabezpečilo, že sa nebudú s prístrojom hrať.
6. Nikdy nedovoľte deťom alebo iným osobám, ktoré nie sú oboznámené s návodom na používanie, aby prístroj používali. Miestne predpisy môžu stanoviť minimálny vek používateľa.
7. Nikdy nekoste, keď sa v blízkosti nachádzajú iné osoby, hlavne deti alebo zvieratá. Pri odvrátení pozornosti môžete stratiť kontrolu nad prístrojom.
8. Myslite na to, že za ublíženie iným osobám alebo poškodenie ich majetku je zodpovedný používateľ.
9. Dodržiavajte predpisy na ochranu proti hluku a iné miestne predpisy.

Príprava

1. Pri kosení noste vždy nešmyklávu obuv a dlhé nohavice. Nekoste naboso alebo v ľahkých sandáloch. Volný odev, ozdoby alebo dlhé vlasy môžu byť zachytené pohybujúcimi sa časťami. Nosenie vhodného odevu znižuje riziko poranenia.
2. Skontrolujte terén, na ktorom sa prístroj používa, a odstráňte všetky predmety (napr. kamene, tyče, drôty, hračky), ktoré môžu byť zachytené a vymrštené.
3. Výstraha. Benzín je vysoko horľavý. Požiar alebo explózie môžu spôsobiť ťažké popáleniny:
 - Benzín uschovajte iba v zásobníkoch určených na tento účel.
 - Tankujte iba na voľnom priestranstve a počas tankovania nefajčite.
 - Benzín treba doplniť pred naštartovaním motora. Keď motor beží alebo keď je prístroj horúci, uzáver nádrže sa nesmie otvárať ani sa nesmie dopĺňať benzín.
 - V prípade, že benzín pretečie, nesmie sa pokúsiť znovu naštartovať motor. Namiesto toho odstráňte prístroj z plochy znečistenej benzínom. Je nutné zabrániť každému pokusu o zapálenie, kým benzínové výpary nevyprchajú;
 - Z bezpečnostných dôvodov je nutné vymeniť poškodený uzáver benzínovej nádrže a iných nádrží.
4. Chybné tlimiče hluku vymeňte.
5. Pred použitím sa má vždy vykonať vizuálna kontrola, či rezacie nástroje, upevňovacie čapy a celá rezacia jednotka nie sú opotrebované alebo poškodené. Na za-

bránenie nevyváženeosti sa smú opotrebované alebo poškodené nástroje a čapy vymieňať iba po súpravách.

6. Pri prístrojoch s viacerými rezacími nástrojmi si dávajte pozor, pretože pohyb jedného noža môže viesť k rotácii ostatných nožov.
7. Používajte len tie náhradné diely a časti príslušenstva, ktoré dodáva a odporúča výrobca. Pri použití iných dielov môže dôjsť k poraneniam a okamžite zaniká nárok na záručné plnenie.

Prevádzka

1. Spaľovací motor nenechajte bežať v uzatvorených miestnostiach, v ktorých sa môže hromadiť nebezpečný oxid uhoľnatý.
2. Koste len pri dennom svetle alebo pri dobrom umelom osvetlení. Neosvetlená pracovná oblasť môže prispieť k úrazom.
3. So zariadením nepracujte v prípade nebezpečenstva zásahu bleskom. Nebezpečenstvo úrazu elektrickým prúdom.
4. Pozor! Výfukové plyny kosačky na trávu obsahujú jedovaté látky.
5. Neprevádzkujte stroj pri zlých poveternostných podmienkach, zvlášť pri nebezpečenstve zásahu bleskom.
6. Ak je to možné, zabráňte použitiu prístroja na mokrej tráve.
7. Vždy dbajte na bezpečnú polohu, najmä na svahoch, v blízkosti hromád odpadu, pri priekopách alebo valoch. Tak môžete prístroj lepšie kontrolovať v neočakávaných situáciách.
 - Pracujte vždy priečne k svahu, nikdy nie nahor alebo nadol.
 - Dávajte si zvlášť pozor, keď meníte smer jazdy na svahu.
 - Nekoste na nadmerne strmých svahoch (max. 10 – 15°).
8. Prístroj vedte iba rýchlou rýchlosťou kroku.
9. Pracujte mimoriadne opatrne, keď prístroj otáčate alebo ho priťahujete k sebe.
10. Zastavte rezací nástroj, keď sa prístroj musí nakloniť na presun cez iné plochy ako tráva a keď sa prístroj presúva od kosenej plochy ku kosenej ploche.
11. Nikdy nepoužívajte prístroj s poškodenými ochrannými zariadeniami alebo ochrannými mrežami, prípadne bez namontovaných ochranných zariadení, ako je ochrana proti odrazeným predmetom

a/alebo zariadenia na zber trávy. Tým sa zabezpečí, že zostane zachovaná bezpečnosť prístroja.

12. Nemeňte nastavenie regulátora motora ani ho nepretáčajte. Mohli by ste prístroj poškodiť.
13. Skôr ako spustíte motor, odpojte všetky nože a pohony. Prístroj spúšťajte opatrne, podľa pokynov výrobcu. Dbajte na dostatočnú vzdialenosť nôh od rezacieho nástroja. Existuje nebezpečenstvo poranenia.
14. Pri štartovaní alebo spúšťaní motora sa nesmie prístroj nakloniť. Výnimkou je prípad, ak sa musí prístroj nadvihnúť. V tomto prípade nakloňte prístroj iba natoľko, ako je to bezpodmienečne potrebné, a zdvihnite nahor stranu odvrátenú od používateľa.
15. Motor nespúšťajte, keď stojíte pred vyhadzovacím otvorom.
16. Zapnite motor podľa návodu a iba vtedy, keď sú vaše nohy v bezpečnej vzdialenosti od rezacích nástrojov.
17. Nikdy nepribližujte ruky a nohy k otáčajúcim sa dielom alebo pod ne. Držte sa vždy v bezpečnej vzdialenosti od vyhadzovacieho otvoru. Chvilka nepozornosti pri používaní prístroja môže spôsobiť vážne poranenia.
18. Prístroj nikdy nezdvíhajte ani nenoste, keď beží motor.
19. Odstavte motor, vytiahnite konektor zapalovacej sviečky. Uistite sa, či sa úplne zastavili všetky pohyblivé diely, a ak je k dispozícii kľúč zapalovania, vytiahnite ho. Platí to v týchto prípadoch:
 - Pred odstránením príčiny blokovania alebo upchatia vo vyhadzovacom otvore.
 - Predtým než prístroj skontrolujete, vyčistíte alebo na ňom budete pracovať.
 - Keď sa narazilo na cudzie teleso. Skontrolujte, či prístroj nie je poškodený, a v prípade potreby vykonajte potrebné opravy, predtým než prístroj znova spustíte a začnete s ním pracovať.
 - Ak prístroj začal neobvyčajne silne vibrovať, má sa vykonať okamžitá kontrola.
 - Keď od prístroja odídete.
 - Predtým ako budete tankovať.

20. Prístroj nikdy nenechávajte na pracovisku bez dohľadu.
21. Nikdy nepracujte s poškodeným alebo neúplným prístrojom ani s prístrojom, ktorý bol upravený bez súhlasu výrobcu. Používanie prístrojov na iné ako určené použitie môže viesť k nebezpečným situáciám.
22. Pri vytekaní z motora treba zatvoriť škrtiacu klapku. Ak má motor uzatvárací kohút benzínu, treba ho po kosení zatvoriť.

Čistenie, údržba a skladovanie

1. Postarajte sa, aby všetky matice, čapy a skrutky boli pevne dotiahnuté a aby bol prístroj v bezpečnom stave na prácu. Mnoho úrazov zapríčinili nesprávne udržiavané prístroje.
2. Nikdy neukladajte prístroj s benzínom v benzínovej nádrži v budove, v ktorej sa môžu dostať benzínové výpary do kontaktu s otvoreným ohňom a iskrami.
3. Skôr, než prístroj odložíte v uzatvorených priestoroch, nechajte motor vychladnúť. Hrozí nebezpečenstvo požiaru.
4. Aby sa zabránilo nebezpečenstvu požiaru, zabezpečte, aby bol motor, výfuk a oblasť okolo benzínovej nádrže bez trávy, listov alebo unikajúceho tuku (motorový olej).
5. Zariadenie na zber trávy pravidelne kontrolujte, či nie je opotrebované a či dobre funguje.
6. Z bezpečnostných dôvodov vymeňte všetky opotrebované alebo poškodené diely. Chybné tlmíče hluku vymeňte.
7. V prípade, že treba vyprázdniť benzínovú nádrž, musí sa to uskutočniť na voľnom priestranstve.
8. Prístroj starostlivo ošetrujte. Nástroje udržiavajte ostré a čisté, aby sa nimi dalo lepšie a bezpečnejšie pracovať. Dodržiavajte predpisy pre údržbu.
9. Nepokúšajte sa opravovať prístroj sami, ak na to nemáte vzdelanie. Všetky ostatné práce, ktoré nie sú uvedené v tomto návode na obsluhu, smú byť vykonávané len v strediskách zákazníckeho servisu, ktoré sú na to nami splnomocnené.
10. Prístroj uchovávajte na suchom mieste a mimo dosahu detí. Prístroje sú nebezpečné, keď ich používajú neskúsené osoby.
11. S bezpečnostnými systémami alebo zariadeniami kosačky na trávu sa nesmie

manipulovať ani sa nesmú deaktivovať. Používateľ by nemal meniť žiadne započaténé nastavenia na regulácii otáčok motora ani by nimi nemal manipulovať.

Ďalšie bezpečnostné pokyny

- **Používajte len príslušenstvo, ktoré odporúča spoločnosť PARKSIDE.** Nevhodné príslušenstvo môže spôsobiť úraz elektrickým prúdom alebo požiar.
- Koste len pri dobrej viditeľnosti. Je dôležité byť v dostatočnej vzdialenosti od iných osôb.
- Prístroj pravidelne kontrolujte a pred každým použitím sa uistite, že všetky štartovacie poistky a tlačidlá fungujú správne.
- Pri nastavovaní výrobku postupujte opatrne a dbajte na to, aby sa vám nezakliesnili prsty medzi pohybujúce sa nože a pevné diely prístroja.
- **▲ OPATRNE!** Kosačka na trávu sa nesmie používať, keď k nej nie je pripojené kompletne zariadenie na zber trávy alebo ak k nej nie je pripojené samočinne uzatváracie ochranné zariadenie pre vyhadzovací otvor.
- Kosačku na trávu je potrebné udržiavať v dobrom prevádzkovom stave.

Zostatkové riziká

Aj keď tento prístroj obsluhujete podľa predpisov, vždy zostávajú zvyškové riziká. V súvislosti s konštrukciou a vyhotovením tohto prístroja môžu vzniknúť nasledujúce nebezpečenstvá:

- Poškodenia očí, ak sa nenosí vhodná ochrana očí.
- Poškodenia sluchu, ak sa nenosí vhodná ochrana sluchu.
- Poškodenia zdravia, ktoré sú spôsobené vibráciami na rameno-ruku, ak sa prístroj používa dlhší čas alebo sa riadne nepoužíva a nevykonáva sa na ňom riadna údržba.
- Rezné poranenia
- Poranenia v dôsledku pohyblivých častí alebo horúcich plôch.

▲ VAROVANIE! V dôsledku elektromagnetického poľa sa vytvorí nebezpečenstvo, zatiaľ čo je prístroj v prevádzke. Toto pole môže za určitých okolností ovplyvniť aktívne alebo pasívne lekárske implantáty. Aby sa znížilo nebezpečenstvo ťažkých alebo smrteľných zranení, odporúčame osobám s lekáskymi implantátmi, aby sa skôr než začnú prístroj

obsluhovať, poradili so svojim lekárom a výrobcom lekárskeho implantátu.

Príprava

▲ VAROVANIE! Nebezpečenstvo poranenia v dôsledku neúmyselného spustenia prístroja. Práce na prístroji sa môžu vykonávať len pri vypnutom a stojacom noži. Motor zapnite až vtedy, keď je prístroj úplne pripravený na použitie.

Vykonávajte len tie práce, na ktoré si dostatočne dôverujete. V prípade neistoty sa obráťte na odborníka alebo priamo na náš servis.

Bezpečnostné zariadenia

Na ochranu používateľa a prístroja sú k dispozícii nasledujúce bezpečnostné zariadenia:

Štartovací oblúk (2)

Pri pustení štartovacieho oblúka sa prístroj zastaví.

Ochrana výfuku (10)

Zabraňuje tomu, aby sa ruky alebo horľavé materiály dostali do kontaktu s horúcim výfukom.

Ochrana proti odrazeným predmetom (17)

Chráni obsluhujúcu osobu pred vymrštenými dielmi a pred neúmyselným kontaktom s nožom, keď sa kosí bez zariadenia na zber trávy (14).

Ovládacie prvky

Pred prvou prevádzkou prístroja spoznajte ovládače.

Zariadenie na zastavenie noža

Upozornenia

- Zariadenie na zastavenie noža pravidelne kontrolujte.
- Nôž sa musí zastaviť do 7 sekúnd.

Postup

1. Pustíte štartovací oblúk (2). Motor sa vypne a nôž sa zabrzdí.

Montáž drždadiel

Upozornenia

- Dávajte pozor, aby sa pri montáži držadla nezovrelo lankové ťahadlo (3/).

Montáž spodného držadla

(Obr A)

1. Zastrčte spodné držadlá (15) do uchytenia na kryte prístroja (12). Spodné držadlo (15) s predmontovaným vodidlom štartovacieho lanka (18) sa musí v smere jazdy zasunúť do pravého uchytenia na kryte prístroja (12).
2. Upevnite spodné držadlá (15) vždy pomocou jednej skrutky s krížovou drážkou (26). Môžete pritom použiť priložený skrutkovač (22).

Montáž horného držadla

(Obr B)

1. Nasadíte horné držadlo (1) na spodné držadlo (15).
2. Čez vyvrtané otvory na oboch stranách tyčí držadla nasuňte skrutku (28) tak, aby vyčnievala smerom von.
3. Křídlovú maticu (29) pritiahnite ku skrutke (28) a podložke (30).
4. Na pravej strane prístroja sa musí v smere jazdy pripevniť štartovacia rukoväť so štartovacím lankom (19) do vodidla štartovacieho lanka (18).
5. Pomocou držiaka káblov (5) upevníte kábel prístroja (4) na spodnom držadle (15).

Montáž štartovacieho oblúka

1. Najprv zasuňte dvakrát zahnutý koniec štartovacieho oblúka (2) do uchytenia horného držadla (1). Použite na to druhé uchytenie zhora.
2. Zapojte lankové ťahadlo (3) do uchytenia štartovacieho oblúka (2).
3. Zasuňte dvakrát zahnutý koniec štartovacieho oblúka (2) do zodpovedajúceho uchytenia horného držadla (1). Dbajte na to, aby ste použili rovnakú polohu ako na druhej strane.

Montáž vedenia štartovacieho lanka

Potrebné náradie

- Skrutkový kľúč (nie je súčasťou dodávky)

Postup

1. Zasuňte vedenie štartovacieho lanka (18) do určeného otvoru na hornom držadle (1). Závit vedenia štartovacieho lanka (18) musí smerovať von.
2. Naskrutkujte priloženú klobúkovú maticu na vedenie štartovacieho lanka (18).

3. Klobúkovú maticu pevne dotiahnite pomocou skrutkového kľúča.
4. Skontrolujte pevné osadenie a správnu orientáciu vedenia štartovacieho lanka (18).

Montáž štartovacej rukoväte

1. Pomaly poťahajte štartovaciu rukoväť so štartovacím lankom (19) v smere horného držadla (1).
2. Zaveste štartovaciu rukoväť so štartovacím lankom (19) do vodidla štartovacieho lanka (18).

Nastavenie výšky kosenia

Starostlivosť o trávnik

Pravidelné kosenie podnecuje rast silnejšieho trávnik, súčasne však prispieva k ničeniu buriny. Trávnik je preto po každom kosení hustejší a vzniká rovnomerne zaťažiteľná trávnatá plocha. Prvé kosenie sa robí približne v apríli pri výške porastu 70 – 80 mm. V hlavnej vegetačnej sezóne sa tráva kosí minimálne raz za týždeň.

Zvolenie správnej výšky kosenia

Pre prvé kosenie v sezóne by sa mala zvoliť veľká výška kosenia. Správna výška kosenia je pri okrasnom trávniku približne 25 – 40 mm, pri úžitkovom trávniku približne 40–60mm.

- Prístroj umožňuje 3 výšky kosenia: 30 - 66 mm
- Výška kosenia sa pri tomto prístroji určuje podľa namontovaných kolies (pozri *Montáž kolies*, S. 32).

Montáž kolies

Upozornenia

- Najprv namontujte držadlá (1+15), pretože namontované koleso by sťažilo prístup ku skrutke s križovou drážkou (26) počas montáže držadla.
- Polohovaním kolies zvolíte výšku kosenia.

Postup (Obr C)

1. Pre všetky štyri kolesá zvolte rovnaké uchytenie (33), pozri *Nastavenie výšky kosenia*, S. 32.
2. Pri montáži kolesa majte na pamäti, že skrutky kolesa (31) s označením „R“ sa musia použiť vpravo v smere jazdy a skrutky kolesa s označením „L“ vľavo v smere jazdy

3. Upevnite štyri kolesá (11) vždy pomocou skrutky kolesa (31) a podložky (32) v požadovanom uchytení (33).
4. Skrutky kolesa (31) vľavo („L“) na kosačke sa upevnia proti smeru hodinových ručičiek σ , aby sa počas prevádzky samovoľne neuvolnili.

Montáž zariadenia na zber trávy

▲ VAROVANIE! Nebezpečenstvo poranenia. S prístrojom sa nesmie pracovať bez ochrany proti odrazeným predmetom ani bez zariadenia na zber trávy.

Postup (Obr D)

1. Nadvihnite ochranu proti odrazeným predmetom (17).
2. Zariadenie na zber trávy (14) držte za rukoväť (16).
3. Zaveste zariadenie na zber trávy (14) na záves na kryte prístroja (12).
4. Sklopte ochranu proti odrazeným predmetom (17) na zariadenie na zber trávy (14). Táto ochrana drží zariadenie na zber trávy (14) v správnej polohe.

Demontáž zariadenia na zber trávy

(Obr D)

1. Nadvihnite ochranu proti odrazeným predmetom (17).
2. Zariadenie na zber trávy (14) držte za rukoväť (16).
3. Zveste zariadenie na zber trávy (14).
4. Ochrany proti odrazeným predmetom (17) vyklopte späť na kryt prístroja (12).

Vyprázdnenie zariadenia na zber trávy

(Obr A/D)

1. Pozri *Demontáž zariadenia na zber trávy*, S. 32.
2. Pre lepšie držanie chyťte zariadenie na zber trávy (14) za rukoväť (16) a prídavnú rukoväť (13).
3. Pokosenú trávu vysypte do určenej vhodnej nádoby.
4. Pozri *Montáž zariadenia na zber trávy*, S. 32.

Mulčovač

Rozdiel medzi kosením a mulčovaním trávy

Pri používaní mulčovača (20) sa pokosená tráva nezachytáva do zariadenia na zber trávy, ale sa rozdrobuje a rozdeľuje na trávnik. Výživné látky, ktoré sú obsiahnuté v pokosenej trávě, tak využijú pôdne organizmy a dochádza k obehu živín. Mulčovaný trávnik sa preto musí podstatne menej hnojiť. V zásade platí, že trávnik sa musí kosiť relatívne často, aby na ňom zostávala mulčovaná tráva iba v malých množstvách. Preto je najlepšie, keď sa trávnik mulčuje raz za týždeň a kosačka sa nastaví tak, aby mulčovaná tráva siahala iba do cca 40 % celkovej výšky trávnik. V prípade, že mulčovaná tráva zostane ležať viditeľne na ploche trávnik (napríklad pri prvom kosení trávy v roku alebo pri silnom raste), malo by sa pracovať so zariadením na zber trávy (14).

Nasadenie mulčovača

Postup (Obr E)

1. Odoberte zariadenie na zber trávy (14), pokiaľ je nasadené.
2. Nadvihnite ochranu proti odrazeným predmetom (17).
3. Zasuňte mulčovač (20).
4. Ochrany proti odrazeným predmetom (17) sklopte znovu na mulčovač (20).

Odobratie mulčovača

(Obr E)

1. Nadvihnite ochranu proti odrazeným predmetom (17).
2. Vyberte mulčovač (20).
3. Ochrany proti odrazeným predmetom (17) sklopte na kryt prístroja (12).

Doplnenie benzínu



Vysoko zápalné



Jedovaté



Ohrozujúce životné prostredie

VAROVANIE! Nebezpečenstvo poranenia. Benzín je horľavý a škodlivý pre zdravie a životné prostredie.

Upozornenia

- Benzín skladujte len v nádobách určených na tento účel.
- Benzín doplňajte len vonku a nikdy nie pri bežiacom alebo horúcom motore.
- Uzáver nádrže opatrne otvorte, aby sa mohol uvoľniť pretlak.
- Pri dopĺňaní paliva nefajčite.
- Zabráňte kontaktu s pokožkou a vdýchnutiu výparov.
- Rozliaty benzín odstráňte.
- Benzín udržiavajte mimo dosahu iskier, otvoreného ohňa a iných zápalných zdrojov.
- Zvyšky benzínu zlikvidujte ekologicky (pozri *Likvidácia/ochrana životného prostredia*, S. 40).
- Nepoužívajte zmes benzínu/oleja.
- Používajte bezolovnatý normálny benzín alebo benzín super. Pri použití biopaliva nesmie byť prmiešaných viac ako 10 % etanolu.
- Používajte iba čistý, čerstvý benzín.
- Neskladujte benzín dlhšie ako jeden mesiac, pretože sa jeho kvalita zhoršuje.

Postup (Obr G)

1. Uzáver nádrže (25) odskrutkujte.
2. Doplníte benzín až po spodný okraj plniaceho hrdla (35). Benzínovú nádrž nenaplňte úplne, aby mal benzín miesto na rozptínanie.
3. Uzáver nádrže (25) utrite od zvyškov benzínu.
4. Uzáver nádrže (25) znova zatvorte.

Doplnenie motorového oleja

Upozornenie

Prístroj postavte na rovný podklad.

Postup (Obr F)

1. Odtočte uzáver olejovej nádrže s tyčkou na meranie oleja (34).
2. Motorový olej nalejte do olejovej nádrže. Nádrž na motorový olej má objem 0,4 l (400 ml). Používajte značkový olej.
3. Znovu zatvorte uzáver olejovej nádrže s tyčkou na meranie oleja (34).

Kontrola stavu oleja

Upozornenie

Pred každým použitím prístroja skontrolujte stav oleja a pred dosiahnutím spodnej značky doplňte motorový olej.

Postup (Obr F)

1. Odtočte uzáver olejovej nádrže s tyčkou na meranie oleja (34).
2. Uzáver olejovej nádrže s tyčkou na meranie oleja (34) utrite čistou handrou.
3. Uzáver olejovej nádrže s tyčkou na meranie oleja (34) znova kompletne zatočte.
4. Odtočte uzáver olejovej nádrže s tyčkou na meranie oleja (34) a po vytiahnutí odčítajte na tyčke na meranie oleja stav oleja.

Stav oleja musí byť v označenom poli (maximum: 0,4 l (400 ml) motorového oleja v olejovej nádrži).



5. Ak sa motorový olej rozleje, utrite ho.
6. Znovu zatvorte uzáver olejovej nádrže s tyčkou na meranie oleja (34).

Prevádzka

Pred prevádzkou

Pred prevádzkou prístroja vykonajte nasledujúce kroky:

- Odobratie prepravných poistiek
- *Montáž držadiel, S. 31*
- *Montáž štartovacej rukoväte, S. 32*
- *Montáž zariadenia na zber trávy, S. 32*
- *Nastavenie výšky kosenia, S. 32*
- *Doplnenie benzínu, S. 33*
- *Doplnenie motorového oleja, S. 33*

Pracovné pokyny

▲ VAROVANIE! Nebezpečenstvo poranenia. Po vypnutí prístroja sa nôž otáča ešte niekoľko sekúnd. Nedotýkajte sa otáčajúceho sa noža.

▲ VAROVANIE! Nebezpečenstvo poranenia. S prístrojom sa nesmie pracovať bez ochrany proti odrazeným predmetom ani bez zariadenia na zber trávy.

Upozornenia

- Pred použitím prístroja vždy skontrolujte, či sú všetky skrutky, matice, čapy a ostatné upevnenia dobre zaistené a či sú

ochranné zariadenia a ochranné kryty na mieste. Opotrebované alebo poškodené nálepky sa musia vymeniť.

- Dodržiavajte opatrenia na ochranu proti hluku a miestne predpisy.
- Prístroj vedte rýchlosťou kroku po čo najrovnejších dráhach. Pre dokonalé kosenie by sa mali dráhy niekoľko centimetrov prekryvať.
- Na svahoch pracujte vždy priečne k svahu.
- Nepohybujte prístrojom smerom dozadu.
- Ak by sa nože dostali do kontaktu s cudzím telesom, motor ihneď vypnite. Počkajte, kým sa nôž nezastaví, a skontrolujte, či sa prístroj nepoškodil. Začnite s prístrojom znova pracovať iba vtedy, ak sa nepoškodil.
- Koste podľa možnosti suchú trávu, aby sa chránila mašina.
- Výšku kosenia nastavte tak, aby sa prístroj nepreťažil. V opačnom prípade sa môže motor poškodiť.
- Pri dlhších prestávkach v práci a na prepravu prístroj vypnite a počkajte na zastavenie noža.
- Prístroj po každom použití vyčistite (*Čistenie, údržba a skladovanie, S. 35*).

Zapnutie a vypnutie

▲ VAROVANIE! Nebezpečenstvo poranenia. Benzín je horlavý. Naštartujte motor vo vzdialenosti minimálne 3m od miesta plnenia. Hrozí nebezpečenstvo požiaru.

▲ OPATRNE! Nebezpečenstvo poranenia. Keď prístroj spúšťate, stojte za ním.

Upozornenia

- Prístroj štartujte na pevnej, rovnej zemi, podľa možnosti nie vo vysokej trávě. Uistite sa, že sa rezací nástroj nedotýka žiadnych predmetov ani zeme.
- Keď prístroj spúšťate, z bezpečnostných dôvodov stojte za ním.
- Pravidelne kontrolujte benzín a stav oleja (pozri *Kontrola stavu oleja, S. 34*) a včas ho doplňte.

Studený štart

Upozornenie

Keď sa benzínové čerpadlo (23) často stláča, do karburátora sa dostane veľa benzínu a motor sa ťažko spúšťa.

Postup

1. Stlačte 3x benzínové čerpadlo (Primer) (23).
2. Potiahnite štartovací oblúk (2) v smere horného držadla (1) a podržte ho.
3. Viackrát potiahnite štartovaciu rukoväť so spúšťacím lankom (19).
4. Keď sa motor spustí, nechajte štartovaciu rukoväť pomaly sa vrátiť vo vedení spúšťacieho lanka (18).

Teplý štart**Upozornenie**

Pri teplom štarte nie je stlačenie benzínového čerpadla (23) potrebné.

Postup

1. Pozri *Studený štart*, S. 34 od 2. kroku.

Zastavenie motora

1. Pustite štartovací oblúk (2). Motor sa vypne a nôž sa zabrzdí.

Kosenie

1. Naštartujte motor (pozri *Zapnutie a vypnutie*, S. 34).
2. Pri kosení držte horné držadlo (1) a štartovací oblúk (2) pevne oboma rukami.

Preprava**Upozornenia**

- Vypnite motor, vytiahnite konektor zapalovacej sviečky a počkajte, kým sa nôž nezastaví.
- Prístroj neprepravujte hore nohami a nenakláňajte ho, aby nedošlo k vytečeniu paliva.
- Pri preprave dodržiavajte bezpečnú vzdialenosť od ďalších osôb.
- Prístroj treba pri preprave vo vozidlách zaistiť proti prevráteniu a pádu, aby sa predišlo úniku paliva, poškodeniam a poraneniam.
- Zohľadnite hmotnosť prístroja a nepreceňujte svoje sily.
- Pred prepravou medzi dvoma miestami použitia vyprázdňte benzínovú nádrž čerpadlom na benzín. Benzínovú nádrž nevyprázdňujte v uzatvorených miestnostiach, v blízkosti ohňa, alebo ak niekto fajčí. V dôsledku výparov môže dôjsť k výbuchom alebo požiaru.

- Pri preprave noste rukavice a zabráňte kontaktu s nebezpečnými dielmi (napr. horúci motor, nôž).
- Pri preprave dbajte na to, aby prístroj nenarazil na prekážky alebo aby naň niečo nemohlo spadnúť. Na prístroj neďávajte žiadne predmety ani oň nič neopierajte.

Čistenie, údržba a skladovanie

⚠ VAROVANIE! Zásah elektrickým prúdom! Nebezpečenstvo poranenia v dôsledku neúmyselne spusteného prístroja. Údržbové a čistiace práce vykonávajte zásadne pri vypnutom motore a vytiahnutom konektore zapalovacej sviečky (37).

Opravy a údržbu, ktoré nie sú opísané v tomto návode, nechajte vykonať v našom servisnom centre. Používajte len originálne náhradné diely.

⚠ VAROVANIE! Nebezpečenstvo popálenia. Pred všetkými údržbárskymi a čistiacimi prácami nechajte prístroj vychladnúť. Prvky motora sú horúce.

Všeobecné upozornenia

Používajte ochranné rukavice

- Položte pod prístroj podložku.
- Zabezpečte, aby niekto druhý držal prístroj, pretože hrozí nebezpečenstvo naklonenia dozadu.
- Prístroj s naplnenou nádržou na benzín alebo na olej nikdy nenakláňajte na stranu alebo smerom dopredu! Motor sa tým poškodí a zanikne záruka.

Čistiace a údržbárske práce na spodnej strane prístroja

1. Horné držadlo (1) zložte.
2. Preklopte prístroj smerom dozadu tak, aby zapalovacia sviečka (36) vyčnievala nahor.

Čistenie

⚠ VAROVANIE! Zásah elektrickým prúdom! Prístroj nikdy nestriekajte vodou.

Upozornenie

Nebezpečenstvo poškodenia. Chemické látky môžu pôsobiť na plastové diely prístro-

ja. Nepoužívajte žiadne čistiace prostriedky, resp. rozpúšťadlá.

Čistenie po použití

- Na čistenie motora nepoužívajte vodu, palivová sústava by sa mohla znečistiť.
- Vetráciu štrbinu, kryt motora a držadlá prístroja udržiavajte čisté. Na tento účel použite vlhkú utierku alebo kefu.
- Zvlášť vyčistite kryt motora s vetracími otvorami (ochrana prstov) (6).
- Aby sa zabránilo nebezpečenstvu požiaru, dbajte na to, aby sa do motora a výfuku nedostali zvyšky rastlín alebo unikajúceho maziva.
- Na čistenie nepoužívajte tvrdé ani špicaté predmety. Mohli by prístroj poškodiť.
- Po kosení odstráňte kusom dreva alebo plastu prichytené zvyšky rastlín z kolies, vetracích otvorov, vyhadzovacieho otvoru a oblasti noža.

Údržba

▲ VAROVANIE! Nebezpečenstvo poranenia. Neodborná údržba môže viesť k ťažkým poraneniam.

Upozornenia

- Pred každým použitím skontrolujte, či prístroj nemá zjavné nedostatky ako uvoľnené, opotrebované alebo poškodené diely. Skontrolujte pevné osadenie všetkých matic, čapov a skrutiek.
- Skontrolujte kryty a ochranné zariadenia vzhľadom na poškodenia a správne osadenie. V prípade potreby ich vymeňte.

Neručíme za škody spôsobené našimi prístrojmi, ak boli spôsobené neodbornou opravou alebo použitím iných než originálnych dielov, resp. používaním v rozpore s určeným účelom.

Výmena motorového oleja

Upozornenia

- Motorový olej vymieňajte, keď je benzínová nádrž prázdna a motor teplý.
- Prvú výmenu vykonajte približne po 5 prevádzkových hodinách, potom po každých 50 prevádzkových hodinách alebo raz ročne.
- Starý olej zlikvidujte ekologicky (pozri *Likvidácia/ochrana životného prostredia*, S. 40).

Postup (Obr F)

1. Vytiahnite konektor zapalovacej sviečky (37) (pozri *Údržba zapalovacej sviečky*, S. 36).
2. Otvorte uzáver olejovej nádrže s tyčkou na meranie oleja (34).
3. Odčerpajte motorový olej olejovým čerpadlom (nie je súčasťou balenia).
4. Doplňte motorový olej (pozri *Doplnenie motorového oleja*, S. 33).

Údržba zapalovacej sviečky

Upozornenie

Opotrebované zapalovacie sviečky alebo príliš veľké intervaly zapalovania vedú k zníženiu výkonu motora.

Potrebné náradie a pomocné prostriedky (nie je súčasťou dodávky)

- Drôtená kefa
- Škáromer (dostupné v špecializovanom obchode)

Potrebné príslušenstvo

- Kľúč na sviečky (21)

Postup (Obr H)

1. Odoberte konektor zapalovacej sviečky (37) súčasným ťahaním a otáčaním zapalovacej sviečky (36).
2. Odkrúťte U zapalovaciu sviečku (36) pomocou kľúča na sviečky (21).
3. Skontrolujte vzdialenosť zapalovania pomocou škáromera. Vzdialenosť zapalovania musí byť 0,7 – 0,8 mm.
4. Prípadne nastavte vzdialenosť tak, že opatrne ohnete uzemňovaciu elektródu zapalovacej sviečky.
5. Zapalovaciu sviečku (36) vyčistite jemnou drôtenou kefou.
6. Znovu nakrúťte U vyčistenú a nastavenú zapalovaciu (odporúčaný ťahovací moment 20 Nm).
7. Vymeňte poškodenú zapalovaciu sviečku za náhradnú.

Čistenie vzduchového filtra

Upozornenie

Dvojdielny vzduchový filter pozostáva z

- Vzduchový filter jemné (38)
- Vzduchový filter hrubé (39)

Prístroj nikdy neprevádzkujte bez vzduchového filtra. Inak sa do motora dostane prach a špina a môže spôsobiť škody.

Vybratie vzduchového filtra (Obr I)

1. Otvorte teleso vzduchového filtra (8) podržaním a stlačením uvoľňovacieho mechanizmu a vyklepte kryt vzduchového filtra (7).
2. Oba vzduchové filtre (38/39) vyberte.

Čistenie/výmena vzduchového filtra

1. Vyčistite obidva vzduchové filtre (38/39) v mydlovom roztoku.
2. Nechajte vzduchové filtre (38/39) uschnúť. Do vzduchových filtrov (38/39) naneste niekoľko kvapiek čerstvého motorového oleja.
3. Chybné vzduchové filtre (38/39) nahradte novým dvojdielnym vzduchovým filtrom.

Vloženie vzduchového filtra (Obr I)

1. Vložte oba vzduchové filtre (38/39) do telesa vzduchového filtra (8).
2. Znovu zatvorte teleso vzduchového filtra (8) krytom vzduchového filtra (7). Počítateľne zaskočí.

Výmena noža

Ak je nôž tupý, môže sa dobrúsiť v odbornej dielni. Ak je nôž poškodený alebo nevyvážený, musí sa vymeniť.

▲ VAROVANIE! Nebezpečenstvo poranenia nožom. Pri manipulácii s nožom noste rukavice.

Upozornenia

- Nádž na olej a benzín sa musí vyprázdniť.
- Keď raz uvoľníte skrutku noža (42), musíte vymeniť upínaciu podložku (41).
- Uťahovací moment (nôž): 45 Nm

Potrebné náradie (nie je súčasťou dodávky)

- Skrutkový kľúč

Povolené nože

- RATO 73101-G20

Postup (Obr J)

1. Vytiahnite konektor zapalovacej sviečky (37).
2. Preklepte prístroj smerom dozadu tak, aby zapalovacia sviečka (36) vyčnievala nahor.
3. Prístroj otočte nabok.
UPOZORNENIE! Prístroj sa môže otočiť nabok iba vtedy, keď je benzínová a olejová nádž prázdna!
4. Použite pevné rukavice a pevne uchopte nôž (40).
5. Pomocou skrutkového kľúča vyskrutkujte proti smeru hodinových ručičiek skrutku noža (42) z vretena motora (43).
6. Namontujte nový nôž (40) v opačnom poradí. Dávajte pozor na to, aby bol nôž (40) umiestnený správne a dosadal v jednej rovine s vretenom motora (43). Medzi skrutkou noža (42) a nožom (40) musí byť umiestnená upínacia podložka (41).
7. Nôž (45 Nm) dotiahnite.

Nastavenie karburátora

Karburátor bol z výroby prednastavený na optimálny výkon. Ak by mali byť potrebné dodatočné nastavenia, nechajte vykonať nastavenia prostredníctvom odbornej dielne.

Intervaly údržby

Uvedené údržbové práce vykonávajte pravidelne podľa nasledujúcej tabuľky. Pravidelnou údržbou prístroja sa predĺži jeho životnosť. Navyše dosiahnete optimálne rezné výkony a zabránite úrazom.

Údržbárske práce	Pred každým použitím	Po každom použití	Po 5 prevádzkových hodinách	Po 8 prevádzkových hodinách	Po 50 prevádzkových hodinách	Ročne
Kontrola a dotiahnutie skrutiek, matíc, svorníkov	✓					
Kontrola stavu oleja, S. 34	✓			✓		
Čistenie ovládacích prvkov/oblasti okolo tlmíča hluku		✓		✓		

Údržbárske práce	Pred každým použitím	Po každom použití	Po 5 prevádzkových hodinách	Po 8 prevádzkových hodinách	Po 50 prevádzkových hodinách	Ročne
Výmena motorového oleja, S. 36			✓		✓	✓
Čistenie vzduchového filtra, S. 36*						✓
Údržba zapalovacej sviečky, S. 36				✓		✓
Čistenie, kontrola, naostrenie nožov						✓
Čistenie systému chladiaceho vzduchu*						✓

* Pri vysokom výskyte prachu alebo silnom znečistení vymieňať častejšie.

Skladovanie

▲ VAROVANIE! Nebezpečenstvo požiaru. Prístroj neskladujte s naplneným zariadením na zber trávy. Pri horúcom počasí začne tráva vplyvom tepla kvasiť.

Upozornenia

- Pred skladovaním prístroj vyčistite a vykonajte na ňom údržbu.
- Prístroj vždy uschovávajte na čistom a suchom mieste mimo dosahu detí.
- Skôr, než prístroj odložíte v uzatvorených priestoroch, nechajte motor vychladnúť.
- Nikdy neukladajte prístroj s benzínom v nádrži v budove, v ktorej sa môžu dostať benzínové výpary do kontaktu s otvoreným ohňom či iskrami alebo sa zapália.
- Na uloženie paliva použite vhodné a dovolené zásobníky.
- Prístroj neovijajte nylonovými vrecami, pretože by sa mohla tvoriť vlhkosť a pleseň.

Zloženie prístroja

Na priestorovo úsporné uskladnenie prístroja postupujte nasledujúcim spôsobom:

Postup

1. Zveste štartovaciu rukoväť so štartovacím lankom (19).
2. Povoľte krídlové matice (29), ktoré spájajú horné držadlo (1) so spodným držadlom (15).

3. Horné držadlo (1) zložte nadol. Dávajte pozor na to, aby nedošlo k zakliesneniu lankového ťahadla (3/).

Skladovanie počas zimnej prestávky

Upozornenia

- Nedodržiavanie pokynov na skladovanie môže v dôsledku zvyškov paliva v karburátore viesť k problémom so štartovaním alebo k permanentným škodám.
- Benzínová nádrž sa nemusí vyprázdniť, keď do benzínu pridávate palivovú prísadu.
- Nádrž vždy vyprázdňte v exteriéri.

Postup

1. Naštartujte motor a nechajte ho bežať tak dlho, kým sa nevypne v dôsledku nedostatku benzínu.
2. Vymeňte olej (pozri *Výmena motorového oleja*, S. 36).
3. Starý olej a zvyšky benzínu zlikvidujte ekologicky (pozri *Likvidácia/ochrana životného prostredia*, S. 40).

Konzervovanie motora

1. Vykruťte zapalovaciu sviečku (36) (pozri *Údržba zapalovacej sviečky*, S. 36).
2. Cez otvor zapalovacej sviečky nalejte do priestoru motora jednu polievkovú lyžicu motorového oleja.
3. Pri zatiahnutom štartovacom oblúku (2) viackrát pomaly potiahnite štartovaciu rukoväť so spúšťacím lankom (19) na rozdelenie oleja vo vnútri motora.
4. Zapalovaciu sviečku (36) znova priskrutkujte.

Vyhľadávanie chýb

Nasledujúca tabuľka vám pomôže odstrániť malé poruchy:

Problem	Mögliche Ursache	Fehlerbehebung
Prístroj sa nezapojí	Príliš málo benzínu v benzínovej nádrži	Doplnenie benzínu
	Nesprávne poradie štartovania	Zohľadniť pokyny na štartovanie motora (pozri <i>Prevádzka</i> , S. 34)
	Konektor zapalovacej sviečky (37) nie je správne nasadený	Nasadenie zapalovacej sviečky (pozri <i>Údržba zapalovacej sviečky</i> , S. 36)
	Zanesená zapalovacia sviečka (36)	Vyčistiť, nastaviť alebo vymeniť zapalovaciu sviečku (pozri <i>Údržba zapalovacej sviečky</i> , S. 36)
	Karburátor, dýzy karburátora znečistené, nesprávne nastavená zmes v karburátore	Chybu nechajte odstrániť prostredníctvom odbornej dielne
Motor naštartuje, prístroj beží, ale nie s plným výkonom	Znečistený vzduchový filter (38/39)	Výmena vzduchového filtra (38/39) (pozri <i>Čistenie vzduchového filtra</i> , S. 36)
	Karburátor, dýzy karburátora znečistené, nesprávne nastavená zmes v karburátore	Chybu nechajte odstrániť prostredníctvom odbornej dielne
Motor vynecháva	Karburátor, dýzy karburátora znečistené, nesprávne nastavená zmes v karburátore	Chybu nechajte odstrániť prostredníctvom odbornej dielne
	Zanesená zapalovacia sviečka (36)	Vyčistiť, nastaviť alebo vymeniť zapalovaciu sviečku (pozri <i>Údržba zapalovacej sviečky</i> , S. 36)
Motor sa prehrieva	Vetracie otvory krytu motora (6) sú zablokované	Čistenie vetracích otvorov krytu motora (6)
	Nesprávna zapalovacia sviečka (36)	Výmena zapalovacej sviečky (36) (pozri <i>Údržba zapalovacej sviečky</i> , S. 36)
	Príliš málo motorového oleja v motore	Doplňte motorový olej (pozri <i>Doplnenie motorového oleja</i> , S. 33)
Motor dymí	Znečistený vzduchový filter (38/39)	Výmena vzduchového filtra (38/39) (pozri <i>Čistenie vzduchového filtra</i> , S. 36)
	Príliš málo motorového oleja v motore	Doplňte motorový olej (pozri <i>Doplnenie motorového oleja</i> , S. 33)
Výsledok práce nie je uspokojivý alebo motor pracuje ťažko	Výška kosenia príliš nízka	Nastavte väčšiu výšku kosenia
	Nôž (40) je tupý	Nechajte nôž (40) nabrušiť alebo ho vymeňte
	Priestor nožov je zablokovaný	Prístroj vyčistite

Problem	Mögliche Ursache	Fehlerbehebung
Nôž (40) sa neotáča	Nôž (40) je blokovaný trávou	Odstráňte trávú
	Nôž (40) je nesprávne namontovaný	Nôž (40) namontujte správne
Abnormálny hluk, klepotanie alebo vibrácie	Nôž (40) je nesprávne namontovaný	Nôž (40) namontujte správne
	Nôž (40) je poškodený	Vymeňte nôž (40)

Likvidácia/ochrana životného prostredia

Prístroj zlikvidujte podľa miestnych predpisov. Pre ďalšie informácie sa obráťte na príslušný úrad.

- Starý olej a zvyšky benzínu nevyliievajte do kanalizácie ani do odtoku. Starý olej a zvyšky benzínu zlikvidujte ekologicky – odovzdajte ich na mieste na likvidáciu odpadu.
- Prístroj, príslušenstvo a obal odovzdajte na ekologické opätovné zhodnotenie.
- Stroje nepatria do domového odpadu.
- Olejovú a benzínovú nádrž starostlivo vyprázdňte a odovzdajte prístroj na zbernom mieste na ďalšie zhodnotenie.
- Prázdne nádoby od oleja a benzínu likvidujte ekologicky.
- Použitie plastové a kovové diely sa môžu roztriediť a odovzdať na ekologické zhodnotenie.
- V prípade ďalších otázok sa obráťte na servisné centrum.

Pokyny na likvidáciu zeleného odpadu

Pokosenú trávú nevyhadzujte do kontajnera na odpadky, ale dajte ju na kompost alebo rozdeľte ako mulčovacíu vrstvu pod kríky a stromy.

Servis

Garancia

Vážená zákazníčka, vážený zákazník, Na tento výrobok dostávate záruku 3 rokov od dátumu kúpy. V prípade nedostatkov tohto výrobku vám voči predajcovi výrobku prináležia zákonné práva. Tieto zákonné práva nie sú obmedzené našou zárukou opísanou v nasledujúcej časti.

Záručné podmienky

Záručná doba začína s dátumom kúpy. Originálny pokladničný doklad dobre uschovajte. Tento doklad bude potrebný ako doklad o kúpe. Ak sa v rámci tri rokov od dátumu kúpy tohto výrobku vyskytne chyba materiálu alebo výroby, výrobok – podľa našej voľby – pre vás bezplatne opravíme alebo vymeníme. Toto poskytnutie záruky predpokladá, že v rámci trojročnej lehoty sa predloží chybný výrobok a doklad o kúpe (pokladničný doklad) a krátko sa písomne opíše, v čom existuje nedostatok a kedy sa vyskytol.

Ak je chyba pokrytá našou zárukou, dostanete späť opravený alebo nový výrobok. S opravou alebo výmenou výrobku nezačína žiadne nové záručné obdobie.

Záručná doba a zákonné nároky na odstránenie nedostatkov

Záručná doba sa poskytnutím záruky nepredlžuje. To platí aj pre vymenené a opravené diely. Škody a nedostatky existujúce prípadne už pri kúpe sa musia ihneď pri vybalení ohlásiť. Opravy pripadajúce po uplynutí záručnej doby sú s povinnosťou úhrady.

Rozsah záruky

Výrobok bol starostlivo vyrobený podľa prírodných kvalitatívnych smerníc a pred dodávkou bol svedomito skontrolovaný.

Poskytnutie záruky platí výlučne na chyby materiálu alebo výroby. Táto záruka sa nevzťahuje na časti výrobku, ktoré sú vystavené normálnemu opotrebeniu a preto je možné na ne prihladať (napr. Nôž) ako na rýchlo opotrebitelné diely alebo na poškodenia na rozbitných dieloch.

Táto záruka prepadá, keď je výrobok poškodený, neodborne používaný alebo nebola na ňom vykonávaná údržba. Pre odborné používanie výrobku je nutné presne dodržiavať všetky pokyny uvedené v návode na obsluhu. Účelom použitia a manipuláciám, od ktorých sa v návode na obsluhu odrádza alebo

pred ktorými sa varuje, je možné bezpodmienečne zabrániť.

Výrobok je určený iba na súkromné a nekomerčné použitie. Pri nesprávnej alebo neodbornej manipulácii, aplikácii násilia a pri zášahoch, ktoré neboli uskutočnené našou autorizovanou servisnou pobočkou, záruka zaniká.

Vybavenie v záručnom prípade

Aby bolo možné zaručiť rýchle vybavenie vašej žiadosti, postupujte podľa nasledujúcich pokynov:

- V prípade akýchkoľvek otázok si pripravte pokladničný doklad a číslo výrobku (IAN 478255_2410) ako doklad o nákupe.
- Číslo výrobku nájdete na typovom štítku na výrobku, gravúre na výrobku, na titulnej stránke návodu na obsluhu (vľavo dole) alebo na nálepke na zadnej alebo spodnej strane výrobku.
- Ak by sa mali vyskytnúť funkčné chyby alebo iné nedostatky, kontaktujte najprv **telefonicky** alebo použite náš **kontaktný formulár**, ktorý nájdete na *parkside-diy.com* v kategórii **Servis** nasledovne uvedené servisné centrum.
- Výrobok zaznamenaný ako chybný môžete po konzultácii s našim servisným centrom zaslať pre vás s oslobodením od poštovného na vám oznámenú servisnú adresu za pripojenia dokladu o kúpe (pokladničný doklad) a informácie, v čom spočíva nedostatok a kedy sa vyskytol. Aby bolo možné zabrániť problémom s prevzatím a prídavným nákladom, použite bezpodmienečne iba adresu, ktorá sa vám oznámi. Zabezpečte, aby sa odoslanie uskutočnilo bez vyplatenia, ako neskladný tovar, expresne alebo ako iná zvláštna zásielka. Výrobok pošlite, prosím, vrát. všetkých súčasne dodaných dielov príslušenstva a postarajte sa o dostatočne bezpečné prepravné balenie.



Na *parkside-diy.com* si môžete pozrieť a stiahnuť túto a mnohé ďalšie príručky. Týmto QR kódom sa dostanete priamo na stránku *parkside-diy.com*. Vyberte svoju krajinu a cez vyhľadávanie si nájdite návody na obsluhu. Po zadaní čísla výrobku (IAN) 478255_2410 si budete môcť otvoriť návod na obsluhu.

Opravný servis

Ohľadom opráv, ktoré **nepodliehajú záruke**, sa obráťte na Servisné centrum. Tam dostanete s ochotou predbežný návrh nákladov.

- Môžeme spracovať iba prístroje, ktoré boli zaslané dostatočne zabalené a ofrankované.

Upozornenie: Váš prístroj pošlite, prosím, vyčistený a s upozornením na chybu na adresu uvedenú Servisným centrom.

- Prístroje zaslané bez úhrady prepravného, ako aj prístroje, ktoré boli zaslané ako veľkorozmerný náklad, expresom alebo s iným špeciálnym prepravným nebudú prevzaté.
- Vaše zaslané chybné prístroje zlikvidujeme bezplatne.

Service-Center



Servis Slovensko

Tel.: 0800 003409

Kontaktný formulár na

parkside-diy.com

IAN 478255_2410

Importér

Zohľadnite, prosím, že nasledujúca adresa nie je servisná adresa. Najprv kontaktujte ho-re uvedené servisné centrum.

Grizzly Tools GmbH & Co. KG

Stockstädter Str. 20

63762 GroBostheim

NEMECKO

www.grizzlytools.de

Náhradné diely a príslušenstvo

Náhradné diely a príslušenstvo dostanete na www.grizzlytools.shop. Ak by sa pri objednávaní vyskytli problémy, kontaktujte nás cez náš internetový obchod. V prípade ďalších otázok sa obráťte na: *Service-Center, S. 41*

Pozícia	Název	Obj. č.
1	Horné držadlo	91106277
15	Spodné držadlo	91106271
14	Zariadenie na zber trávy	91106279
20	Mulčovač	91106272
40/41/42/43	Súprava nožov	91106269

Preklad originálneho vyhlásenia o zhode EÚ

Výrobok: **Benzínová kosačka**

Model: **PBRM 39 D3**

Sériové číslo: 000001-046800

Uvedený predmet vyhlásenia je v zhode s príslušnými harmonizačnými právnymi predpismi Únie:

2006/42/EC • 2014/30/EU • 2000/14/EC & 2005/88/EC • 2011/65/EU & (EU) 2015/863

Vyššie opísaný predmet vyhlásenia je v zhode so smernicou Európskeho parlamentu a Rady 2011/65/EU z 8. júna 2011 o obmedzení používania určitých nebezpečných látok v elektrických a elektronických zariadeniach.

Na zabezpečenie zhody sa použili tieto harmonizované normy a vnútroštátne normy a predpisy:

**EN ISO 5395-1:2013/A1:2018 • EN ISO 5395-2:2013/A2:2017
EN ISO 14982:2009 • EN IEC 63000:2018**

Súlad so smernicou 2000/14/EC, pokiaľ ide o emisie hluku, je potvrdený:

Hladina akustického výkonu (L_{WA})

– odmeraná: 93,5 dB;

– zaručená: 96 dB

Použitý postup posudzovania zhody podľa 2000/14/EC, príloha VI.

Notifikovaná osoba: TÜV SÜD Industrie Service GmbH • NB: 0036 • Westendstrasse 199
• 80686 München • Deutschland

Toto vyhlásenie o zhode sa vydáva na výhradnú zodpovednosť výrobcu:



Grizzly Tools GmbH & Co. KG
Stockstädter Str. 20
63762 Großostheim
NEMECKO
07.04.2025

Christian Frank
Splnomocnený zástupca dokumentácie

Inhaltsverzeichnis

Einleitung..... 44
 Bestimmungsgemäße Verwendung..... 44
 Lieferumfang/Zubehör..... 45
 Übersicht..... 45
 Funktionsbeschreibung..... 45
 Technische Daten..... 46

Sicherheitshinweise..... 47
 Bedeutung der Sicherheitshinweise..... 47
 Bildzeichen und Symbole..... 47
 Sicherheitshinweise für
 Rasenmäher..... 48
 Restrisiken..... 51

Vorbereitung..... 51
 Sicherheitseinrichtungen..... 51
 Bedienteile..... 51
 Holm montieren..... 51
 Startbügel montieren..... 52
 Starterseil-Führung montieren..... 52
 Startergriff montieren..... 52
 Schnitthöhe einstellen..... 52
 Räder montieren..... 52
 Grasfangeinrichtung montieren..... 53
 Grasfangeinrichtung demontieren..... 53
 Grasfangeinrichtung entleeren..... 53
 Mulchkit..... 53
 Benzin einfüllen..... 53
 Motoröl einfüllen..... 54
 Ölstand kontrollieren..... 54

Betrieb..... 54
 Vor dem Betrieb..... 54
 Arbeitshinweise..... 54
 Ein- und Ausschalten..... 55

Transport..... 55

Reinigung, Wartung und Lagerung..... 56
 Reinigung..... 56
 Wartung..... 56
 Lagerung..... 58

Fehlersuche..... 59

Entsorgung/Umweltschutz..... 60
 Zusätzliche Entsorgungshinweise für
 Deutschland..... 60
 Entsorgungshinweis für Grünschnitt..... 61

Service..... 61
 Garantie..... 61
 Reparatur-Service..... 62
 Service-Center..... 62
 Importeur..... 62

Ersatzteile und Zubehör..... 63
Original-EU-Konformitätserklärung..... 63
Explosionszeichnung..... 67

Einleitung

Herzlichen Glückwunsch zum Kauf Ihres neuen Benzin-Rasenmähers (nachfolgend Produkt oder Gerät genannt).

Sie haben sich damit für ein hochwertiges Gerät entschieden. Dieses Gerät wurde während der Produktion auf Qualität geprüft und einer Endkontrolle unterzogen. Die Funktionsfähigkeit Ihres Gerätes ist somit sichergestellt.



Die Betriebsanleitung ist Bestandteil dieses Geräts. Sie enthält wichtige Hinweise für Sicherheit, Gebrauch und Entsorgung. Lesen Sie die Betriebsanleitung sorgfältig. Machen Sie sich mit den Bedienteilen und dem richtigen Gebrauch des Gerätes vertraut. Benutzen Sie das Gerät nur wie beschrieben und für die angegebenen Einsatzbereiche. Bewahren Sie die Betriebsanleitung gut auf und händigen Sie alle Unterlagen bei Weitergabe des Geräts an Dritte mit aus.

Bestimmungsgemäße Verwendung

Das Gerät ist ausschließlich für folgende Verwendung bestimmt:

- Das Mähen von Rasen- und Grasflächen im häuslichen Bereich.

Die Benutzung des Gerätes bei Regen oder feuchter Umgebung ist verboten.

Das Gerät ist zum Gebrauch durch Erwachsene bestimmt. Jugendliche über 16 Jahre dürfen das Gerät nur unter Aufsicht benutzen.

Jede andere Verwendung, die in dieser Betriebsanleitung nicht ausdrücklich zugelassen wird, kann eine ernsthafte Gefahr für den Benutzer darstellen und zu Schäden am Gerät führen. Der Bediener oder Nutzer des Geräts ist für Unfälle oder Schäden an anderen Menschen oder deren Eigentum verantwortlich. Das Gerät ist für den Einsatz im Heimwerkerbereich bestimmt. Es wurde nicht für den gewerblichen Dauereinsatz konzipiert. Bei gewerblichem Einsatz erlischt die Garantie. Der Hersteller haftet nicht für Schäden,

die durch bestimmungswidrige Verwendung oder falsche Bedienung verursacht wurden.

Lieferumfang/Zubehör

Packen Sie das Gerät aus und überprüfen Sie den Lieferumfang.

Entsorgen Sie das Verpackungsmaterial ordnungsgemäß.

- Benzin-Rasenmäher
 - 2x Unterer Holm
 - 2x Flügelmutter
 - 2x Schraube (Oberer Holm)
 - 2x Unterlegscheibe (Oberer Holm)
 - 2x Kreuzschlitzschraube (Unterer Holm)
 - 4x Unterlegscheibe (Räder)
 - 4x Radschraube
 - Schraubendreher*
 - Zündkerzenschlüssel
 - Kabelhalter
 - Starterseil-Führung
 - Mulchkit
 - Grasfangeinrichtung
- Originalbetriebsanleitung

*Der mitgelieferte Schraubendreher kann sowohl als Schlitz- als auch als Kreuzschlitz-Schraubendreher verwendet werden. Sie können durch Umstecken des Griffs die Schraubvariante wechseln.

Übersicht

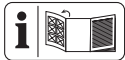

Die Abbildungen des Geräts finden Sie auf der vorderen und hinteren Ausklappseite.

- 1 Oberer Holm
- 2 Startbügel
- 3 Bowdenzug
- 4 Gerätekabel
- 5 Kabelhalter
- 6 Motorabdeckung mit Lüftungsöffnungen (Fingerschutz)
- 7 Luftfilterabdeckung
- 8 Luftfiltergehäuse
- 9 Griffmulde
- 10 Auspuffschutz
- 11 Rad
- 12 Gerätegehäuse
- 13 Zusatzhandgriff (Grasfangeinrichtung)

- 14 Grasfangeinrichtung
- 15 Unterer Holm
- 16 Handgriff
- 17 Prallschutz
- 18 Starterseil-Führung
- 19 Startergriff mit Starterseil
- 20 Mulchkit
- 21 Zündkerzenschlüssel
- 22 Schraubendreher
- 23 Benzinpumpe (Primer)
- 24 Benzintank
- 25 Tankdeckel

(Abb. A)

- 26 Kreuzschlitzschraube
- 27 Aufnahme (Unterer Holm)

(Abb. B)

- 28 Schraube (Oberer Holm)
- 29 Flügelmutter
- 30 Unterlegscheibe

(Abb. C)

- 31 Radschraube
- 32 Unterlegscheibe
- 33 Aufnahme (Radschraube)

(Abb. F)

- 34 Ölmesstab

(Abb. G)

- 35 Einfüllstutzen

(Abb. H)

- 36 Zündkerze
- 37 Zündkerzenstecker

(Abb. I)

- 38 Luftfilter fein
- 39 Luftfilter grob

(Abb. J)

- 40 Messer
- 41 Spannscheibe
- 42 Messerschraube
- 43 Motorspindel

Funktionsbeschreibung

Das Gerät besitzt ein Kunststoffgehäuse mit einem Benzinmotor sowie einer Grasfangein-

richtung. Das Schneidwerkzeug dreht sich parallel zur 3-stufigen Schnittebene. Die Funktion der Bedienteile entnehmen Sie bitte den nachfolgenden Beschreibungen.

Technische Daten

Benzin-RasenmäherPBRM 39 D3
 Motorhubraum 127,1 cm³ (cc)
 Leerlaufdrehzahl n₀ 3000 min⁻¹
 Leistung 2,0 kW / 2,7 PS
 max. Drehzahl 3600 min⁻¹
 Volumen Benzintank 0,8 l (800 ml)
 Volumen Motoröltank 0,4 l (400 ml)
 Schnittbreite Ø 390 mm (39 cm)
 Schnitthöhe 30 - 66 mm
 Volumen Grasfangeinrichtung 35 l
 Gewicht (inkl. Grasfangeinrichtung, leerer Tank) 16,0 kg
 Schalldruckpegel L_{pA} 82,6 dB; K_{pA}=3 dB
 Schalleistungspegel L_{WA}
 – garantiert 96 dB
 – gemessen 93,5 dB; K_{WA}=1,81 dB
 Vibration (a_h) am oberen Holm
 4,7 m/s²; K= 2,4 m/s²

Der durch ein EU-Typgenehmigungsverfahren ermittelte Kohlendioxid-Emissionswert (CO₂) beträgt für dieses Gerät: 1227,14 g/kWh

⚠ VORSICHT! Gehörschäden! Tragen Sie Gehörschutz.

Lärm- und Vibrationswerte wurden entsprechend den in der Konformitätserklärung genannten Normen und Bestimmungen ermittelt.

Der angegebene Schwingungsgesamtwert wurde nach folgender Norm bestimmt: ISO 5395-1:2013

Die angegebenen Geräuschemissionswerte wurden nach folgender Norm bestimmt: ISO 5395-1:2013 Annex F

Die Werte sind nach einem genormten Prüfverfahren ermittelt worden und können zum Vergleich eines Gerätes mit einem anderen verwendet werden. Der angegebene Schwingungsgesamtwert und der angegebene Geräuschemissionswert können auch zu einer vorläufigen Einschätzung der Belastung verwendet werden.

⚠ WARNUNG! Die Schwingungs- und Geräuschemissionen können während der tatsächlichen Benutzung des Gerätes von dem

Angabewert abweichen, abhängig von der Art und Weise, in der das Gerät verwendet wird. Es ist notwendig, Sicherheitsmaßnahmen zum Schutz des Bedieners festzulegen, die auf einer Abschätzung der Schwingungsbelastung während der tatsächlichen Nutzungsbedingungen beruhen (hierbei sind alle Anteile des Betriebszyklus zu berücksichtigen, beispielsweise Zeiten, in denen das Gerät abgeschaltet ist, und solche, in denen es zwar eingeschaltet ist, aber ohne Belastung läuft).

Beschränken Sie die Geräuscentwicklung und Vibration auf ein Minimum!

- Verwenden Sie nur einwandfreie Geräte.
- Warten und reinigen Sie das Gerät regelmäßig.
- Passen Sie Ihre Arbeitsweise dem Gerät an.
- Überlasten Sie das Gerät nicht.
- Lassen Sie das Gerät ggf. überprüfen.
- Schalten Sie das Gerät aus, wenn es nicht benutzt wird.
- Tragen Sie Handschuhe.

⚠ WARNUNG! Bei längeren Arbeiten kann es aufgrund von Vibration in den Händen der Bedienperson zu Durchblutungsstörungen (Weißfingersyndrom) kommen. Das Weißfingersyndrom ist eine Gefäßkrankung, bei der die kleinen Blutgefäße an den Finger und Zehen anfallartig verkrampfen. Die betroffenen Areale werden nicht mehr ausreichend mit Blut versorgt und erscheinen dadurch extrem blass. Der häufige Gebrauch von vibrierenden Produkten kann bei Personen, deren Durchblutung beeinträchtigt ist (z. B. Raucher, Diabetiker) Nervenschädigungen auslösen. Wenn Sie ungewöhnliche Beeinträchtigungen bemerken, beenden Sie sofort die Arbeit und suchen Sie einen Arzt auf.

Beachten Sie die folgenden Hinweise, um die Gefahren zu reduzieren:

- Halten Sie Ihren Körper und besonders die Hände bei kaltem Wetter warm.
- Machen Sie regelmäßig Pausen und bewegen Sie dabei die Hände, um die Durchblutung zu fördern.
- Sorgen Sie für eine möglichst geringe Vibration des Gerätes durch regelmäßige Wartung und feste Teile am Gerät.
- Halten Sie sich ggf. an Ruhezeiten und beschränken Sie die Arbeitsdauer auf das Notwendigste.

Sicherheitshinweise

Dieser Abschnitt behandelt die grundlegenden Sicherheitshinweise beim Gebrauch des Geräts.

Bedeutung der Sicherheitshinweise

⚠ GEFAHR! Wenn Sie diesen Sicherheitshinweis nicht befolgen, tritt ein Unfall ein. Die Folge ist schwere Körperverletzung oder Tod.

⚠ WARNUNG! Wenn Sie diesen Sicherheitshinweis nicht befolgen, tritt möglicherweise ein Unfall ein. Die Folge ist möglicherweise schwere Körperverletzung oder Tod.

⚠ VORSICHT! Wenn Sie diesen Sicherheitshinweis nicht befolgen, tritt ein Unfall ein. Die Folge ist möglicherweise leichte oder mittelschwere Körperverletzung.

HINWEIS! Wenn Sie diesen Sicherheitshinweis nicht befolgen, tritt ein Unfall ein. Die Folge ist möglicherweise ein Sachschaden.

Bildzeichen und Symbole

Bildzeichen auf dem Gerät



Achtung! Betriebsanleitung lesen



Garantierter Schalleistungspegel L_{WA} in dB(A)



Verletzungsgefahr durch weggeschleuderte Teile!



Umstehende Personen vom Gerät fernhalten



Scharfe Schneideinrichtung! Füße und Hände fernhalten.



Vor Wartungsarbeiten Motor ausschalten und Zündkerzenstecker ziehen.



Vorsicht - Heiße Flächen! Verbrennungsgefahr



Umstehende Personen vom Gerät fernhalten



Vorsicht - Giftige Dämpfe!

Gerät nicht in geschlossenen Räumen betreiben.



Vorsicht - Benzin ist brennbar!

Nicht bei laufendem Motor tanken.



Die Benutzung des Gerätes bei Regen oder feuchter Umgebung ist verboten.



Achtung! Nachlauf der Schneideinrichtung



Stellen Sie den Motor ab, wenn Sie das Gerät verlassen.



Umstehende Personen und Kinder von Gerät fernhalten.



Keine offene Flamme; Feuer, offene Zündquelle und Rauchen verboten.



Vorsicht - Heiße Flächen! Verbrennungsgefahr



Gefahr! Hände und Füße fernhalten

390 mm



Schnittkreis



x3 Drücken Sie 3x die Benzinpumpe.



Motoröl einfüllen



zu verwendender Kraftstoff

Bildzeichen auf dem oberen Holm

I ON



Gerät einschalten (ON):
Startbügel heranziehen

0 OFF



Gerät ausschalten (OFF):
Startbügel loslassen

Bildzeichen auf dem Tankdeckel



max. 10 % Ethanol

Bildzeichen auf dem Hangtag



Kraftstoffpumpe drücken



Gerät einschalten (ON):
Startbügel heranziehen



Starterseil ziehen

Bildzeichen in der Betriebsanleitung



Hochentzündlich



Giftig



Umweltgefährdend



Schutzhandschuhe benutzen

Sicherheitshinweise für Rasenmäher

! WARNUNG! Verletzungsgefahr. Versäumnisse bei der Einhaltung der Sicherheitshinweise und Anweisungen können Brand und/oder schwere Verletzungen verursachen. Lesen Sie alle Sicherheitshinweise und Anweisungen.

Hinweise

1. Lesen Sie die Betriebsanleitung sorgfältig. Machen Sie sich mit den Einstellmöglichkeiten und dem richtigen Gebrauch des Gerätes vertraut.
2. Lassen Sie sich bei Unsicherheiten im Gebrauch des Gerätes und über verbotene Betätigungen angemessen schulen.

3. Seien Sie aufmerksam, achten Sie darauf, was Sie tun und gehen Sie mit Vernunft an die Arbeit. Benutzen Sie das Gerät nicht, wenn Sie müde oder krank sind oder unter dem Einfluss von Drogen, Alkohol oder Medikamenten stehen. Ein Moment der Unachtsamkeit beim Gebrauch des Gerätes kann zu ernsthaften Verletzungen führen.
4. Dieses Gerät ist nicht dafür bestimmt, durch Personen mit eingeschränkten physischen, sensorischen oder geistigen Fähigkeiten benutzt zu werden; Ebenso dürfen Personen ohne Erfahrung im Umgang mit diesem Gerät oder mangeldem Wissen über dieses Gerät, dieses Gerät nicht benutzen; Es sei denn, sie werden durch eine für ihre Sicherheit zuständige Person beaufsichtigt oder erhalten von ihr Anweisungen, wie das Gerät zu benutzen ist.
5. Kinder müssen beaufsichtigt werden, um sicherzustellen, dass sie nicht mit dem Gerät spielen.
6. Erlauben Sie niemals Kindern oder anderen Personen, die die Betriebsanleitung nicht kennen, das Gerät zu benutzen. Örtliche Bestimmungen können das Mindestalter des Benutzers festlegen.
7. Mähen Sie niemals, während Personen, besonders Kinder oder Tiere in der Nähe sind. Bei Ablenkung können Sie die Kontrolle über das Gerät verlieren.
8. Denken Sie daran, dass der Benutzer für Unfälle mit anderen Personen oder deren Eigentum verantwortlich ist.
9. Beachten Sie den Lärmschutz und örtliche Vorschriften.

Vorbereitung

1. Während des Mähens sind immer rutschfestes Schuhwerk und lange Hosen zu tragen. Mähen Sie nicht barfußig oder in leichten Sandalen. Lockere Kleidung, Schmuck oder lange Haare können von sich bewegenden Teilen erfasst werden. Das Tragen geeigneter Kleidung verringert das Risiko von Verletzungen.
2. Überprüfen Sie das Gelände, auf dem das Gerät eingesetzt wird und entfernen Sie alle Gegenstände (z. B. Steine, Stöcke, Drähte, Spielzeug), die erfasst und weggeschleudert werden können.

3. Warnung. Benzin ist hochgradig entflammbar. Feuer oder Explosionen können zu schweren Verbrennungen führen:
 - bewahren Sie Benzin nur in den dafür vorgesehenen Behältern auf;
 - tanken Sie nur im Freien und rauchen Sie nicht während des Einfüllvorgangs;
 - Benzin ist vor dem Starten des Motors einzufüllen. Während der Motor läuft oder bei heißem Gerät darf der Tankdeckel nicht geöffnet oder Benzin nachgefüllt werden;
 - falls Benzin übergelaufen ist, darf kein Versuch unternommen werden, den Motor zu starten. Stattdessen ist das Gerät von der benzinverschmutzten Fläche zu entfernen. Jeglicher Zündversuch ist zu vermeiden, bis sich die Benzindämpfe verflüchtigt haben;
 - aus Sicherheitsgründen sind Benzintank- und andere Tankdeckel bei Beschädigung auszutauschen.
4. Ersetzen Sie defekte Schalldämpfer.
5. Vor dem Gebrauch ist immer durch Sichtkontrolle zu prüfen, ob die Schneidwerkzeuge, Befestigungsbolzen und die gesamte Schneideinrichtung abgenutzt oder beschädigt sind. Zur Vermeidung einer Unwucht dürfen abgenutzte oder beschädigte Werkzeuge und Bolzen nur satzweise ausgetauscht werden.
6. Seien Sie vorsichtig bei Geräten mit mehreren Schneidwerkzeugen, da die Bewegung eines Messers zur Rotation der übrigen Messer führen kann.
7. Benutzen Sie nur Ersatz- und Zubehörteile, die vom Hersteller geliefert und empfohlen werden. Der Einsatz von Fremdteilen kann zu Verletzungen führen und führt zum sofortigen Verlust des Garantieanspruches.
4. Achtung! Die Abgase des Rasenmähers enthalten giftige Substanzen.
5. Vermeiden Sie es die Maschine bei schlechten Wetterbedingungen zu betreiben, besonders bei Blitzgefahr.
6. Vermeiden Sie, wenn möglich, den Einsatz des Gerätes bei nassem Gras.
7. Achten Sie immer auf einen sicheren Stand, besonders an Hängen, nahegelegenen Müllhalden, Gräben oder Deichen. Dadurch können Sie das Gerät in unerwarteten Situationen besser kontrollieren.
 - Arbeiten Sie immer quer zum Hang, niemals auf- oder abwärts.
 - Seien Sie besonders vorsichtig, wenn Sie die Fahrtrichtung am Hang ändern.
 - Mähen Sie nicht an übermäßig steilen Hängen (max. 10-15°).
8. Führen Sie das Gerät nur im Schrittempo.
9. Seien Sie besonders vorsichtig, wenn Sie das Gerät umkehren oder es zu sich heranziehen.
10. Halten Sie das Schneidwerkzeug an, wenn das Gerät gekippt werden muss, zum Transport über andere Flächen als Gras und wenn das Gerät von und zu der zu mähenden Fläche bewegt wird.
11. Benutzen Sie niemals das Gerät mit beschädigten Schutzeinrichtungen oder Schutzgittern oder ohne angebaute Schutzeinrichtungen, z. B. ohne Prallschutz und/oder Grasfangeinrichtungen. Damit wird sichergestellt, dass die Sicherheit des Gerätes erhalten bleibt.
12. Ändern Sie nicht die Reglereinstellung des Motors oder überdrehen Sie ihn nicht. Sie könnten das Gerät beschädigen.
13. Bevor Sie den Motor starten, kuppeln Sie alle Messer und Antriebe aus. Starten Sie das Gerät mit Vorsicht, entsprechend den Herstelleranweisungen. Achten Sie auf ausreichenden Abstand der Füße zu dem Schneidwerkzeug. Es besteht Verletzungsgefahr.

Betrieb

1. Lassen Sie den Verbrennungsmotor nicht in geschlossenen Räumen laufen, in denen sich gefährliches Kohlenmonoxid sammeln kann.
2. Mähen Sie nur bei Tageslicht oder bei guter künstlicher Beleuchtung. Ein unbeleuchteter Arbeitsbereich kann zu Unfällen führen.
3. Arbeiten Sie nicht mit dem Gerät bei Blitzschlaggefahr. Gefahr durch elektrischen Schlag.
14. Beim Starten oder Anlassen des Motors darf das Gerät nicht gekippt werden, es sei denn, das Gerät muss bei dem Vorgang angehoben werden. In diesem Fall kippen Sie das Gerät nur so weit, wie es unbedingt erforderlich ist und heben Sie

nur die vom Benutzer abgewandte Seite hoch.

15. Starten Sie den Motor nicht, wenn Sie vor der Auswurföffnung stehen.
16. Schalten Sie den Motor nach Anweisung ein und nur dann, wenn Ihre Füße in sicherem Abstand von den Schneidwerkzeugen sind.
17. Führen Sie niemals Hände oder Füße an oder unter sich drehende Teile. Halten Sie sich immer entfernt von der Auswurföffnung. Ein Moment der Unachtsamkeit bei Benutzung des Gerätes kann zu schweren Verletzungen führen.
18. Heben oder tragen Sie niemals das Gerät mit laufendem Motor.
19. Stellen Sie den Motor ab, ziehen Sie den Zündkerzenstecker ab. Vergewissern Sie sich, dass alle sich bewegenden Teile vollkommen still stehen und ziehen Sie den Zündschlüssel, wenn vorhanden:
 - bevor Sie Blockierungen lösen oder Verstopfungen in der Auswurföffnung beseitigen;
 - bevor Sie das Gerät überprüfen, reinigen oder daran arbeiten;
 - wenn ein Fremdkörper getroffen wurde. Suchen Sie nach Beschädigungen am Gerät und führen Sie die erforderlichen Reparaturen durch, bevor Sie erneut starten und mit dem Gerät arbeiten;
 - falls das Gerät anfängt, ungewöhnlich stark zu vibrieren, ist eine sofortige Überprüfung erforderlich.
 - wenn Sie das Gerät verlassen;
 - bevor Sie nachtanken.
20. Hinterlassen Sie das Gerät nie unbeaufsichtigt am Arbeitsplatz.
21. Arbeiten Sie nicht mit einem beschädigten, unvollständigen oder ohne die Zustimmung des Herstellers umgebauten Gerät. Der Gebrauch von Geräten für andere als die vorgesehenen Anwendungen kann zu gefährlichen Situationen führen.
22. Beim Auslaufen des Motors ist die Drosselklappe zu schließen. Falls der Motor einen Benzinabsperrhahn besitzt, ist dieser nach dem Mähen zu schließen.

Reinigung, Wartung und Lagerung

1. Sorgen Sie dafür, dass alle Muttern, Bolzen und Schrauben fest angezogen sind und das Gerät in einem sicheren Arbeits-

zustand ist. Viele Unfälle haben ihre Ursache in schlecht gewarteten Geräten.

2. Bewahren Sie niemals das Gerät mit Benzin im Benzintank innerhalb eines Gebäudes auf, in dem möglicherweise Benzindämpfe mit offenem Feuer oder Funken in Berührung kommen können.
3. Lassen Sie den Motor abkühlen, bevor Sie das Gerät in geschlossenen Räumen abstellen. Es besteht Brandgefahr.
4. Um Brandgefahr zu vermeiden, halten Sie Motor, Auspuff und den Bereich um den Benzintank frei von Gras, Blättern oder austretendem Fett (Motoröl).
5. Prüfen Sie regelmäßig die Grasfangeinrichtung auf Verschleiß oder Verlust der Funktionsfähigkeit.
6. Ersetzen Sie aus Sicherheitsgründen abgenutzte oder beschädigte Teile. Ersetzen Sie defekte Schalldämpfer.
7. Falls der Benzintank zu entleeren ist, sollte dies im Freien erfolgen.
8. Behandeln Sie Ihr Gerät mit Sorgfalt. Halten Sie die Werkzeuge scharf und sauber, um besser und sicherer arbeiten zu können. Befolgen Sie die Wartungsvorschriften.
9. Versuchen Sie nicht, das Gerät selbst zu reparieren, es sei denn, Sie besitzen hierfür eine Ausbildung. Sämtliche Arbeiten, die nicht in dieser Betriebsanleitung angegeben werden, dürfen nur von Kundendienststellen ausgeführt werden, die von uns ermächtigt sind.
10. Bewahren Sie das Gerät an einem trockenen Ort und außerhalb der Reichweite von Kindern auf. Geräte sind gefährlich, wenn sie von unerfahrenen Personen benutzt werden.
11. Die Sicherheitssysteme oder Einrichtungen des Rasenmähers dürfen nicht manipuliert oder deaktiviert werden. Der Benutzer sollte jegliche versiegelten Einstellungen zur Motordrehzahlregelung weder ändern noch manipulieren.

Weiterführende Sicherheitshinweise

- **Verwenden Sie ausschließlich Zubehör, welches von PARKSIDE empfohlen wurde.** Ungeeignetes Zubehör kann zu elektrischem Schlag oder Feuer führen.
- Mähen Sie nur bei guter Sicht. Es ist notwendig Dritte fernzuhalten.
- Überprüfen Sie das Gerät regelmäßig und stellen vor jedem Einsatz sicher, dass alle

Startarretierungen und Tastschalter ordnungsgemäß funktionieren.

- Seien Sie vorsichtig bei Einstellarbeiten an dem Produkt und vermeiden Sie ein Einklemmen von Fingern zwischen dem sich bewegendem Messer und starren Geräteteil.
- **▲ VORSICHT!** Der Rasenmäher darf nicht betätigt werden, ohne dass entweder die vollständige Grasfangeinrichtung oder die selbstschließende trennende Schutzeinrichtung für die Auswurföffnung angebracht ist.
- Es ist notwendig, den Rasenmäher in einem guten Betriebszustand zu halten.

Restrisiken

Auch wenn Sie dieses Gerät vorschriftsmäßig bedienen, bleiben immer Restrisiken bestehen. Folgende Gefahren können im Zusammenhang mit der Bauweise und Ausführung dieses Gerätes auftreten:

- Augenschäden, falls kein geeigneter Augenschutz getragen wird.
- Gehörschäden, falls kein geeigneter Gehörschutz getragen wird.
- Gesundheitsschäden, die aus Hand-Arm-Schwingungen resultieren, falls das Gerät über einen längeren Zeitraum verwendet wird oder nicht ordnungsgemäß geführt und gewartet wird.
- Schnittverletzungen
- Verletzungen durch bewegliche Teile oder heiße Oberflächen.

▲ WARNUNG! Gefahr durch elektromagnetisches Feld, das während das Gerät im Betrieb ist, erzeugt wird. Das Feld kann unter bestimmten Umständen aktive oder passive medizinische Implantate beeinträchtigen. Um die Gefahr von ernsthaften oder tödlichen Verletzungen zu verringern, empfehlen wir Personen mit medizinischen Implantaten ihren Arzt und den Hersteller des medizinischen Implantats zu konsultieren, bevor das Gerät bedient wird.

Vorbereitung

▲ WARNUNG! Verletzungsgefahr durch ungewollt anlaufendes Gerät. Nehmen Sie Arbeiten am Gerät nur bei abgeschaltetem und stillstehendem Messer vor. Stellen Sie den

Motor erst dann an, wenn das Gerät vollständig für den Einsatz vorbereitet ist.

Führen Sie nur Arbeiten aus, die Sie sich selbst zutrauen. Bei Unsicherheiten wenden Sie sich an einen Fachmann oder direkt an unseren Service.

Sicherheitseinrichtungen

Zum Schutz des Benutzers und des Geräts gibt es folgende Sicherheitseinrichtungen:

Startbügel (2)

Bei Loslassen des Startbügels stoppt das Gerät.

Auspuffschutz (10)

Es verhindert, dass Hände oder brennbare Materialien mit einem heißen Auspuff in Kontakt kommen.

Prallschutz (17)

Es schützt die Bedienperson vor weggeschleuderten Teilen und vor unabsichtlicher Messerberührung, wenn ohne Grasfangeinrichtung (14) gemäht wird.

Bedienteile

Lernen Sie vor dem ersten Betrieb des Geräts die Bedienteile kennen.

Messerstoppvorrichtung

Hinweise

- Überprüfen Sie regelmäßig die Messerstoppvorrichtung.
- Das Messer muss innerhalb von 7 Sekunden stoppen.

Vorgehen

1. Lassen Sie den Startbügel (2) los. Der Motor schaltet ab und das Messer wird abgebremst.

Holm montieren

Hinweise

- Achten Sie darauf, dass bei der Holm-Montage der Bowdenzug (3) nicht gequetscht wird.

Unteren Holm montieren

(Abb. A)

1. Stecken Sie die unteren Holme (15) in die Aufnahme am Gerätegehäuse (12). In Fahrtrichtung betrachtet, muss der untere Holm (15) mit der vormontierten Starterseil-Führung (18) in die rechte Aufnahme am Gerätegehäuse (12).

2. Befestigen Sie die unteren Holme (15) mit jeweils einer Kreuzschlitzschraube (26). Hierzu können Sie den mitgelieferten Schraubendreher (22) verwenden.

Oberen Holm montieren

(Abb. B)

1. Setzen Sie den oberen Holm (1) auf den unteren Holm (15).
2. Schieben Sie beidseitig eine Schraube (28) durch die Bohrlöcher an den Holmstangen, sodass sie nach außen ragt.
3. Drehen Sie jeweils die Flügelmutter (29) auf die Schraube (28) und die Unterlegscheibe (30).
4. An der rechten Seite des Gerätes, in Fahrtrichtung betrachtet, muss der Startergriff mit Starterseil (19) an die Starterseil-Führung (18) angebracht werden.
5. Befestigen Sie das Gerätekabel (4) mit Hilfe des Kabelhalters (5) am unteren Holm (15).

Startbügel montieren

1. Stecken Sie zuerst das doppelt gebogene Ende des Startbügels (2) in die Aufnahme des oberen Holms (1). Verwenden Sie hierfür die zweite Aufnahme von oben.
2. Hängen Sie den Bowdenzug (3) in die Aufnahme des Startbügels (2) ein.
3. Stecken Sie nun die andere Seite des Startbügels (2) in die entsprechende Aufnahme des oberen Holms (1). Achten Sie darauf, dass die gleiche Position, wie auf der anderen Seite, verwendet wird.

Starterseil-Führung montieren

Notwendige Werkzeuge

- Schraubenschlüssel (nicht mitgeliefert)

Vorgehen

1. Stecken Sie die Starterseil-Führung (18) durch die vorgesehene Aufnahme am oberen Holm (1). Das Gewinde der Starterseil-Führung (18) sollte nach außen ragen.
2. Schrauben Sie die beiliegende Hutmutter auf die Starterseil-Führung (18) auf.
3. Ziehen Sie die Hutmutter mit einem Schraubenschlüssel fest.
4. Prüfen Sie den festen Sitz und die korrekte Ausrichtung der Starterseil-Führung (18).

Startergriff montieren

1. Ziehen Sie langsam den Startergriff mit Starterseil (19) in Richtung oberen Holm (1).
2. Hängen Sie den Startergriff mit Starterseil (19) in die Starterseil-Führung (18) ein.

Schnitthöhe einstellen

Rasenpflege

Regelmäßiges Mähen regt die Graspflanze zu einer verstärkten Blattbildung an, lässt aber gleichzeitig Unkrautpflanzen absterben. Daher wird der Rasen nach jedem Mähvorgang dichter und es entsteht ein gleichmäßig belastbarer Rasen. Der erste Schnitt erfolgt ab etwa April bei einer Aufwuchshöhe von 70-80 mm. In der Hauptvegetationszeit wird der Rasen mindestens einmal pro Woche gemäht.

Richtige Schnitthöhe wählen

Für den ersten Schnitt in der Saison sollte eine große Schnitthöhe gewählt werden. Die richtige Schnitthöhe beträgt bei einem Zierrasen etwa 25-40 mm, bei einem Nutzrasen etwa 40-60 mm.

- Das Gerät besitzt 3 Schnitthöhen: 30 - 66 mm
- Die Schnitthöhe wird bei diesem Gerät durch die Rad-Montage festgelegt (siehe *Räder montieren*, S. 52).

Räder montieren

Hinweise

- Montieren Sie zunächst die Holme (1+15), da der Zugang zur Kreuzschlitzschraube (26) für die Holm-Montage durch ein montiertes Rad erschwert wird.
- Durch die Positionierung der Räder wählen Sie die Schnitthöhe.

Vorgehen (Abb. C)

1. Wählen Sie für alle vier Räder dieselbe Aufnahme (33), siehe *Schnitthöhe einstellen*, S. 52.
2. Beachten Sie für die Rad-Montage, dass in Fahrtrichtung rechts die Radschrauben (31) mit der Markierungen "R" verwendet werden müssen und in Fahrtrichtung links die Radschrauben mit der Markierungen "L"
3. Befestigen Sie die vier Räder (11) jeweils mit der Radschraube (31) und einer Unterlegscheibe (32) an der gewünschten Aufnahme (33).

- Die Radschrauben (31) links („L“) am Mäher werden gegen den Uhrzeigersinn ⤵ befestigt, damit sie sich während des Betriebs nicht selbstständig lösen.

Grasfangeinrichtung montieren

⚠ WARNUNG! Verletzungsgefahr. Mit dem Gerät darf nicht ohne Prallschutz oder Grasfangeinrichtung gearbeitet werden.

Vorgehen (Abb. D)

- Heben Sie den Prallschutz (17) an.
- Halten Sie die Grasfangeinrichtung (14) am Handgriff (16).
- Hängen Sie die Grasfangeinrichtung (14) in die Aufhängung am Gerätegehäuse (12) ein.
- Klappen Sie den Prallschutz (17) auf die Grasfangeinrichtung (14). Er hält die Grasfangeinrichtung (14) an richtiger Position.

Grasfangeinrichtung demontieren

(Abb. D)

- Heben Sie den Prallschutz (17) an.
- Halten Sie die Grasfangeinrichtung (14) am Handgriff (16).
- Hängen Sie die Grasfangeinrichtung (14) aus.
- Klappen Sie den Prallschutz (17) an das Gerätegehäuse (12) zurück.

Grasfangeinrichtung entleeren

(Abb. A/D)

- Siehe *Grasfangeinrichtung demontieren*, S. 53.
- Fassen Sie die Grasfangeinrichtung (14) am Handgriff (16) und am Zusatzhandgriff (13) an, für einen besseren Halt.
- Schütten Sie das geschnittene Gras in ein dafür geeignetes Behältnis.
- Siehe *Grasfangeinrichtung montieren*, S. 53.

Mulchkit

Unterschied Rasenmähen und Rasenmulchen

Bei der Verwendung des Mulchkits (20) wird der Grasschnitt nicht in einer Fangeinrichtung aufgefangen, sondern zerkleinert und auf dem Rasen verteilt. Die Nährstoffe, die im Rasenschnitt enthalten sind, werden somit durch Bodenorganismen abgebaut und

bilden einen Nährstoffkreislauf. Gemulchter Rasen muss daher wesentlich seltener gedüngt werden. Grundsätzlich gilt, dass der Rasen relativ oft gemäht werden muss, so dass nur in geringen Mengen Mulch auf dem Rasen verbleibt. Am besten ist es daher, den Rasen mindestens einmal in der Woche zu mulchen und den Mäher so einzustellen, dass nur ca. 40 % der Gesamthöhe des Rasens als Mulch anfallen. Falls der Mulch sichtbar auf der Rasenfläche liegen bleibt (zum Beispiel beim ersten Rasenschnitt des Jahres oder bei starkem Wachstum), sollte mit der Grasfangeinrichtung (14) gearbeitet werden.

Mulchkit einsetzen

Vorgehen (Abb. E)

- Entfernen Sie die Grasfangeinrichtung (14), falls eingesetzt.
- Heben Sie den Prallschutz (17) an.
- Schieben Sie das Mulchkit (20) ein.
- Klappen Sie den Prallschutz (17) wieder auf das Mulchkit (20).

Mulchkit entnehmen

(Abb. E)

- Heben Sie den Prallschutz (17) an.
- Entnehmen Sie das Mulchkit (20).
- Klappen Sie den Prallschutz (17) auf das Gerätegehäuse (12).

Benzin einfüllen



Hochentzündlich



Giftig



Umweltgefährdend

⚠ WARNUNG! Verletzungsgefahr. Benzin ist entflammbar, gesundheits- und umweltschädlich.

Hinweise

- Benzin nur in dafür vorgesehenen Behälter aufbewahren.
- Tanken nur im Freien und niemals bei laufendem oder heißem Motor.
- Tankdeckel vorsichtig öffnen, damit sich Überdruck abbauen kann.
- Beim Tanken nicht rauchen.

- Hautkontakt und das Einatmen der Dämpfe vermeiden.
- Verschüttetes Benzin entfernen.
- Benzin von Funken, offenen Flammen und anderen Zündquellen fernhalten.
- Benzinreste umweltgerecht entsorgen (siehe *Entsorgung/Umweltschutz*, S. 60).
- Verwenden Sie kein Benzin/ Öl-Gemisch.
- Verwenden Sie bleifreies Normal- oder Superbenzin. Beim Einsatz von Bio-Kraftstoff darf nicht mehr als 10 % Ethanol beigemischt sein.
- Verwenden Sie nur sauberes, frisches Benzin.
- Lagern Sie Benzin nicht länger als einen Monat, da sich seine Qualität verschlechtert.

Vorgehen (Abb. G)

1. Schrauben Sie den Tankdeckel (25) ab.
2. Füllen Sie Benzin bis zur Unterkante des Einfüllstutzens (35) ein. Füllen Sie den Benzintank nicht ganz voll, damit das Benzin Platz zum Ausdehnen hat.
3. Wischen Sie um den Tankdeckel (25) Benzinreste ab.
4. Schließen Sie den Tankdeckel (25) wieder.

Motoröl einfüllen

Hinweis

Stellen Sie das Gerät auf einen ebenen Boden.

Vorgehen (Abb. F)

1. Drehen Sie die Öltankkappe mit Ölmesstab (34) ab.
2. Füllen Sie Motoröl in den Öltank. Der Öltank fasst 0,4 l (400 ml) Motoröl. Verwenden Sie Markenöl.
3. Schließen Sie die Öltankkappe mit Ölmesstab (34) wieder.

Ölstand kontrollieren

Hinweis

Prüfen Sie vor jedem Benutzen des Gerätes den Ölstand und füllen Sie vor Erreichen des unteren Markierungspunktes Motoröl nach.

Vorgehen (Abb. F)

1. Drehen Sie die Öltankkappe mit Ölmesstab (34) ab.

2. Wischen Sie die Öltankkappe mit Ölmesstab (34) mit einem sauberen Lappen ab.
3. Drehen Sie die Öltankkappe mit Ölmesstab (34) wieder komplett ein.
4. Drehen Sie die Öltankkappe mit Ölmesstab (34) ab und lesen Sie nach dem Herausziehen den Ölstand am Ölmesstab ab.

Der Ölstand muss sich in dem markierten Feld (Maximum: 0,4 l (400 ml) Motoröl im Öltank) befinden.



5. Wischen Sie eventuell verschüttetes Motoröl ab.
6. Schließen Sie die Öltankkappe mit Ölmesstab (34) wieder.

Betrieb

Vor dem Betrieb

Führen Sie vor dem Betrieb des Gerätes folgende Schritte durch:

- Transportsicherungen entfernen
- *Holm montieren*, S. 51
- *Startergriff montieren*, S. 52
- *Grasfangeinrichtung montieren*, S. 53
- *Schnitthöhe einstellen*, S. 52
- *Benzin einfüllen*, S. 53
- *Motoröl einfüllen*, S. 54

Arbeitshinweise

⚠ WARNUNG! Verletzungsgefahr. Nach dem Ausschalten des Gerätes dreht sich das Messer noch für einige Sekunden. Berühren Sie das laufende Messer nicht.

⚠ WARNUNG! Verletzungsgefahr. Mit dem Gerät darf nicht ohne Prallschutz oder Grasfangeinrichtung gearbeitet werden.

Hinweise

- Prüfen Sie immer vor Gebrauch des Geräts, ob alle Schrauben, Muttern, Bolzen und anderen Befestigungen gut gesichert sind, und dass die Schutzeinrichtungen und Schutzabdeckungen an Ort und Stelle sind. Abgenutzte oder beschädigte Aufkleber müssen ersetzt werden.
- Beachten Sie den Lärmschutz und örtliche Vorschriften.
- Führen Sie das Gerät im Schritttempo in möglichst geraden Bahnen. Für ein lü-

ckenloses Mähen sollten sich die Bahnen immer um wenige Zentimeter überlappen.

- Arbeiten Sie an Hängen immer quer zum Hang.
- Bewegen Sie sich mit dem Gerät nicht rückwärts.
- Sollten die Messer mit einem Fremdkörper in Berührung kommen, stellen Sie den Motor sofort ab. Warten Sie den Stillstand des Messers ab und prüfen Sie das Gerät auf Beschädigungen. Nehmen Sie die Arbeit nur bei einem unbeschädigten Gerät wieder auf.
- Mähen Sie möglichst trockenen Rasen, um die Grasnarbe zu schonen.
- Stellen Sie die Schnitthöhe so ein, dass das Gerät nicht überlastet wird. Andernfalls kann der Motor beschädigt werden.
- Schalten Sie in längeren Arbeitspausen und zum Transport das Gerät aus und warten Sie den Stillstand des Messers ab.
- Reinigen Sie das Gerät nach jedem Einsatz (*Reinigung, Wartung und Lagerung*, S. 56).

Ein- und Ausschalten

⚠ WARNUNG! Verletzungsgefahr. Benzin ist entflammbar. Starten Sie den Motor mindestens 3 m vom Befüllungsort entfernt. Es besteht Brandgefahr.

⚠ VORSICHT! Verletzungsgefahr. Stehen Sie beim Starten hinter dem Gerät.

Hinweise

- Starten Sie das Gerät auf festem, ebenem Boden, möglichst nicht in hohem Gras. Vergewissern Sie sich, dass das Schneidwerkzeug weder Gegenstände noch den Boden berührt.
- Stehen Sie zu Ihrer Sicherheit hinter dem Gerät, wenn Sie es starten.
- Kontrollieren Sie regelmäßig Benzin und Ölstand (siehe *Ölstand kontrollieren*, S. 54) und füllen Sie rechtzeitig nach.

Kaltstart

Hinweis

Wenn die Benzinpumpe (23) zu oft gedrückt wird, gelangt zu viel Benzin in den Vergaser und der Motor ist schwierig zu starten.

Vorgehen

1. Drücken Sie 3x die Benzinpumpe (Primer) (23).

2. Ziehen Sie den Startbügel (2) in Richtung oberen Holm (1) und halten Sie ihn.
3. Ziehen Sie mehrmals am Startergriff mit Starterseil (19).
4. Wenn der Motor startet, lassen Sie den Startergriff langsam in die Starterseil-Führung (18) zurückgleiten.

Warmstart

Hinweis

Bei einem Warmstart ist das Drücken der Benzinpumpe (23) nicht notwendig.

Vorgehen

1. Siehe *Kaltstart*, S. 55, ab 2. Handlungsschritt.

Motor stoppen

1. Lassen Sie den Startbügel (2) los. Der Motor schaltet ab und das Messer wird abgebremst.

Mähen

1. Starten Sie den Motor (siehe *Ein- und Ausschalten*, S. 55).
2. Halten Sie den oberen Holm (1) und den Startbügel (2) beim Mähen mit beiden Händen fest.

Transport

Hinweise

- Schalten Sie den Motor aus, ziehen Sie den Zündkerzenstecker und warten Sie den Stillstand des Messers ab.
- Transportieren Sie das Gerät nicht kopfüber und kippen Sie das Gerät nicht, um ein Auslaufen von Kraftstoff zu verhindern.
- Halten Sie beim Transport einen Sicherheitsabstand zu Dritten ein.
- Um Kraftstoffverlust, Schäden oder Verletzungen zu vermeiden, ist das Gerät beim Transport in Fahrzeugen gegen umkippen und verrutschen zu sichern.
- Beachten Sie das Gewicht des Gerätes und übernehmen Sie sich nicht.
- Vor einem Transport zwischen zwei Einsatzorten leeren Sie den Benzintank mit einer Benzinabsaugpumpe. Leeren Sie den Benzintank nicht in geschlossenen Räumen, in der Nähe von Feuer oder beim Rauchen. Gasdämpfe können Explosionen oder Feuer verursachen.

- Tragen Sie beim Transport Handschuhe und vermeiden Sie es in Berührung mit gefährlichen Teilen zu kommen (z. B. heißer Motor, Messer).
- Sorgen Sie dafür, dass das Gerät beim Transport nicht an Hindernisse stößt oder diese auf das Gerät fallen können. Legen Sie keine Gegenstände auf das Gerät und lehnen Sie nichts an das Gerät an.

Reinigung, Wartung und Lagerung

⚠ WARNUNG! Elektrischer Schlag! Verletzungsgefahr durch ungewollt anlaufen des Gerät. Führen Sie Wartungs- und Reinigungsarbeiten grundsätzlich bei ausgeschaltetem Motor und gezogenem Zündkerzenstecker (37) durch.

Lassen Sie Instandsetzungsarbeiten und Wartungsarbeiten, die nicht in dieser Anleitung beschrieben sind, von unserem Service-Center durchführen. Verwenden Sie nur Original-Ersatzteile.

⚠ WARNUNG! Verbrennungsgefahr. Lassen Sie das Gerät vor allen Wartungs- und Reinigungsarbeiten abkühlen. Elemente des Motors sind heiß.

Allgemeine Hinweise



Schutzhandschuhe benutzen

- Legen Sie eine Unterlage unter das Gerät.
- Sorgen Sie dafür, dass eine zweite Person das Gerät hält, da die Gefahr des Zurückklippens besteht.
- Kippen Sie das Gerät nie mit gefülltem Benzin- oder Öltank zur Seite oder nach vorne! Der Motor wird dadurch beschädigt und die Garantie erlischt.

Reinigungs- und Wartungsarbeiten an der Geräteunterseite

1. Klappen Sie den oberen Holm (1) ein.
2. Kippen Sie das Gerät nach hinten, so dass die Zündkerze (36) nach oben ragt.

Reinigung

⚠ WARNUNG! Elektrischer Schlag! Spritzen Sie das Gerät niemals mit Wasser ab.

Hinweis

Beschädigungsgefahr. Chemische Substanzen können die Kunststoffteile des Gerätes

angreifen. Verwenden Sie keine Reinigungs- bzw. Lösungsmittel.

Nach dem Betrieb reinigen

- Verwenden Sie zum Reinigen des Motors kein Wasser, es könnte die Kraftstoffanlage verunreinigen.
- Halten Sie Lüftungsschlitze, Motorgehäuse und Griffe des Gerätes sauber. Verwenden Sie dazu ein feuchtes Tuch oder eine Bürste.
- Reinigen Sie insbesondere die Motorabdeckung mit Lüftungsöffnungen (Fingerschutz) (6).
- Um Brandgefahr zu vermeiden, halten Sie Motor und Auspuff frei von Pflanzenresten oder austretendem Schmierstoff.
- Verwenden Sie zur Reinigung keine harten oder spitzen Gegenstände. Sie könnten das Gerät beschädigen.
- Entfernen Sie anhaftende Pflanzenreste mit einem Holz- oder Plastikstück von den Rädern, den Lüftungsöffnungen, der Auswurföffnung und dem Messerbereich.

Wartung

⚠ WARNUNG! Verletzungsgefahr. Eine unsachgemäße Wartung kann zu schweren Verletzungen führen.

Hinweise

- Kontrollieren Sie das Gerät vor jedem Gebrauch auf offensichtliche Mängel wie lose, abgenutzte oder beschädigte Teile. Prüfen Sie den festen Sitz aller Muttern, Bolzen und Schrauben.
- Überprüfen Sie Abdeckungen und Schutzeinrichtungen auf Beschädigungen und korrekten Sitz. Tauschen Sie diese gegebenenfalls aus.

Wir haften nicht für durch unsere Geräte hervorgerufene Schäden, sofern diese durch unsachgemäße Reparatur oder den Einsatz von Nicht-Originalteilen bzw. durch nicht bestimmungsgemäßen Gebrauch verursacht werden.

Motoröl wechseln

Hinweise

- Führen Sie den Motorölwechsel bei leerem Benzintank und warmen Motor durch.
- Führen Sie den ersten Motorwechsel nach etwa 5 Betriebsstunden durch, danach alle 50 Betriebsstunden oder jährlich.

- Entsorgen Sie das Altöl umweltgerecht (siehe *Entsorgung/Umweltschutz*, S. 60).

Vorgehen (Abb. F)

1. Ziehen Sie den Zündkerzenstecker (37) ab (siehe *Zündkerze warten*, S. 57).
2. Öffnen Sie die Öltankklappe mit Ölmesstab (34).
3. Pumpen Sie das Motoröl mit einer Ölpumpe (nicht im Lieferumfang enthalten) ab.
4. Füllen Sie das Motoröl nach (siehe *Motoröl einfüllen*, S. 54).

Zündkerze warten

Hinweis

Verschlossene Zündkerzen oder ein zu großer Zündabstand führen zu einer Leistungsreduzierung des Motors.

Notwendige Werkzeuge und Hilfsmittel (nicht mitgeliefert)

- Drahtbürste
- Fühlerlehre (im Fachhandel erhältlich)

Benötigtes Zubehör

- Zündkerzenschlüssel (21)

Vorgehen (Abb. H)

1. Entfernen Sie den Zündkerzenstecker (37) durch gleichzeitiges Ziehen und Drehen von der Zündkerze (36).
2. Drehen \cup Sie die Zündkerze (36) mit dem Zündkerzenschlüssel (21) heraus.
3. Prüfen Sie den Zündabstand mit Hilfe einer Fühlerlehre. Der Zündabstand muss 0,7-0,8 mm betragen.
4. Stellen Sie den Abstand gegebenenfalls ein, indem Sie die Masse-Elektrode der Zündkerze vorsichtig biegen.
5. Reinigen Sie die Zündkerze (36) mit einer weichen Drahtbürste.
6. Drehen \cup Sie die gereinigte und eingestellte Zündkerze wieder ein (empfohlenes Anzugsdrehmoment 20 Nm).
7. Tauschen Sie eine beschädigte Zündkerze gegen eine Ersatzzündkerze aus.

Luftfilter reinigen

Hinweis

Der zweiteilige Luftfilter besteht aus

- Luftfilter fein (38)
- Luftfilter grob (39)

Betreiben Sie das Gerät nie ohne Luftfilter. Staub und Schmutz gelangen sonst in den Motor und führen zu Schäden.

Luftfilter herausnehmen (Abb. I)

1. Öffnen Sie das Luftfiltergehäuse (8), indem Sie die Entriegelung gedrückt halten und die Luftfilterabdeckung (7) aufklappen.
2. Nehmen Sie beide Luftfilter (38/39) heraus.

Luftfilter reinigen/austauschen

1. Reinigen Sie beide Luftfilter (38/39) in Seifenlösung.
2. Lassen Sie die Luftfilter (38/39) trocknen. Kneten Sie einige Tropfen frisches Motoröl in die Luftfilter (38/39) ein.
3. Tauschen Sie defekte Luftfilter (38/39) gegen einen neuen zweiteiligen Luftfilter aus.

Luftfilter einsetzen (Abb. I)

1. Setzen Sie beide Luftfilter (38/39) in das Luftfiltergehäuse (8) ein.
2. Verschließen Sie das Luftfiltergehäuse (8) wieder, indem Sie die Luftfilterabdeckung (7) zuklappen. Diese rastet hörbar ein.

Messer austauschen

Ist das Messer stumpf, so kann es von einer Fachwerkstätte nachgeschliffen werden. Ist das Messer beschädigt oder zeigt eine Unwucht, so muss es ausgewechselt werden.

⚠ WARNUNG! Verletzungsgefahr durch Messer. Tragen Sie beim Umgang mit dem Messer Handschuhe.

Hinweise

- Öl- und Benzintank müssen entleert sein.
- Sobald Sie die Messerschraube (42) einmal gelöst haben, müssen Sie die Spannscheibe (41) austauschen.
- Anzugsdrehmoment (Messer): 45 Nm

Notwendige Werkzeuge (nicht mitgeliefert)

- Schraubenschlüssel

Zulässige Messer

- RATO 73101-G20

Vorgehen (Abb. J)

1. Ziehen Sie den Zündkerzenstecker (37) ab.
2. Kippen Sie das Gerät nach hinten, so dass die Zündkerze (36) nach oben ragt.
3. Drehen Sie das Gerät auf die Seite.

HINWEIS! Das Gerät darf nur bei entleertem Benzin- und Öltank auf die Seite gedreht werden!

4. Benutzen Sie feste Handschuhe und halten Sie das Messer (40) fest.
5. Drehen Sie die Messerschraube (42) gegen den Uhrzeigersinn ⤵ mit Hilfe eines Schraubenschlüssels von der Motorspindel (43).
6. Bauen Sie das neue Messer (40) in umgekehrte Reihenfolge wieder ein. Achten Sie darauf, dass das Messer (40) richtig positioniert ist und bündig an der Motorspindel (43) anliegt. Zwischen Messerschraube (42) und Messer (40) muss die Spansscheibe (41) positioniert sein.

7. Ziehen Sie das Messer fest (45 Nm).

Vergaser einstellen

Der Vergaser wurde werkseitig auf optimale Leistung voreingestellt. Sollten Nacheinstellungen erforderlich sein, lassen Sie die Einstellungen durch eine Fachwerkstatt durchführen.

Wartungsintervalle

Führen Sie die in der nachfolgenden Tabelle aufgeführten Wartungsarbeiten regelmäßig durch. Durch regelmäßige Wartung Ihres Gerätes wird die Lebensdauer des Gerätes verlängert. Sie erreichen zudem optimale Schnittleistungen und vermeiden Unfälle.

Wartungsarbeiten	Vor jedem Gebrauch	Nach jedem Gebrauch	Nach 5 Betriebsstunden	Nach 8 Betriebsstunden	Nach 50 Betriebsstunden	Jährlich
Schrauben, Muttern, Bolzen prüfen und anziehen	✓					
Ölstand kontrollieren, S. 54	✓			✓		
Bedienungselemente/Bereich um Schalldämpfer reinigen		✓		✓		
Motoröl wechseln, S. 56			✓		✓	✓
Luftfilter reinigen, S. 57*						✓
Zündkerze warten, S. 57				✓		✓
Messer reinigen/prüfen schärfen						✓
Luftkühlungssystem reinigen*						✓

*Bei hohem Staubaufkommen oder starker Verschmutzung öfter austauschen

Lagerung

⚠ WARNUNG! Brandgefahr. Lagern Sie das Gerät nicht mit gefüllter Grasfangeinrichtung. Bei heißem Wetter beginnt das Gras unter Wärmeentwicklung zu gären.

Hinweise

- Reinigen und warten Sie das Gerät vor der Lagerung.

- Bewahren Sie das Gerät stets sauber, trocken und außerhalb der Reichweite von Kindern auf.
- Lassen Sie den Motor abkühlen, bevor Sie das Gerät in geschlossenen Räumen abstellen.
- Bewahren Sie niemals das Gerät mit Benzin im Tank innerhalb eines Gebäudes auf, in dem möglicherweise Benzindämpfe mit offenem Feuer oder Funken in Berührung kommen oder sich entzünden können.

- Verwenden Sie zur Aufbewahrung des Kraftstoffs geeignete und zulässige Behälter.
- Umhüllen Sie das Gerät nicht mit Nylon-säcken, da sich Feuchtigkeit und Schimmel bilden könnte.

Gerät zusammenklappen

Für eine platzsparende Aufbewahrung des Gerätes beachten Sie bitte folgendes:

Vorgehen

1. Hängen Sie den Startergriff mit Starterseil (19) aus.
2. Lockern Sie die jeweils die Flügelmuttern (29), die den oberen Holm (1) mit dem unteren Holm (15) verbinden.
3. Klappen Sie den oberen Holm (1) nach unten. Achten Sie darauf, dass der Bowdenzug (3) dabei nicht eingeklemmt wird.

Lagerung während der Winterpause

Hinweise

- Ein Nichtbeachten der Lagerungshinweise kann durch Kraftstoffreste im Vergaser zu Startproblemen oder permanenten Schäden führen.

- Der Benzintank muss nicht entleert werden, wenn Sie dem Benzin einen Kraftstoffzusatz zusetzen.
- Leeren Sie den Tank immer im Freien.

Vorgehen

1. Starten Sie den Motor und lassen Sie ihn so lange laufen, bis er aus Mangel an Benzin ausgeht.
2. Führen Sie einen Ölwechsel durch (siehe *Motoröl wechseln*, S. 56).
3. Entsorgen Sie Altöl und Benzinreste umweltgerecht (siehe *Entsorgung/ Umweltschutz*, S. 60).

Motor konservieren

1. Drehen Sie die Zündkerze (36) heraus (siehe *Zündkerze warten*, S. 57).
2. Füllen Sie einen Esslöffel Motoröl durch die Zündkerzenöffnung in den Motorraum.
3. Ziehen Sie den Startergriff mit Starterseil (19) bei gezogenem Startbügel (2) mehrmals langsam zum Verteilen des Öls im Inneren des Motors.
4. Schrauben Sie die Zündkerze (36) wieder fest.

Fehlersuche

Die folgende Tabelle hilft Ihnen kleine Störungen zu beseitigen:

Problem	Mögliche Ursache	Fehlerbehebung
Gerät startet nicht	Zu wenig Benzin im Benzintank	Benzin einfüllen
	Falsche Startreihenfolge	Anweisungen zum Starten des Motors beachten (siehe <i>Betrieb</i> , S. 54)
	Zündkerzenstecker (37) nicht richtig aufgesetzt	Zündkerze aufstecken (siehe <i>Zündkerze warten</i> , S. 57)
	Verrußte Zündkerze (36)	Zündkerze reinigen, einstellen oder ersetzen (siehe <i>Zündkerze warten</i> , S. 57)
	Vergaser, -düsen verschmutzt, falsch eingestellte Vergasermischung	Fehler durch eine Fachwerkstatt beheben lassen
Motor startet, Gerät läuft aber nicht mit voller Leistung	Verschmutzter Luftfilter (38/39)	Luftfilter (38/39) ersetzen (siehe <i>Luftfilter reinigen</i> , S. 57)
	Vergaser, -düsen verschmutzt, falsch eingestellte Vergasermischung	Fehler durch eine Fachwerkstatt beheben lassen

Problem	Mögliche Ursache	Fehlerbehebung
Motor setzt aus	Vergaser, -düsen verschmutzt, falsch eingestellte Vergasermischung	Fehler durch eine Fachwerkstatt beheben lassen
	Verrußte Zündkerze (36)	Zündkerze reinigen, einstellen oder ersetzen (siehe <i>Zündkerze warten</i> , S. 57)
Motor wird überhitzt	Lüftungsöffnungen der Motorabdeckung (6) verstopft	Lüftungsöffnungen der Motorabdeckung (6) reinigen
	Falsche Zündkerze (36)	Zündkerze (36) wechseln (siehe <i>Zündkerze warten</i> , S. 57)
	Zu wenig Motoröl im Motor	Motoröl nachfüllen (siehe <i>Motoröl einfüllen</i> , S. 54)
Motor qualmt	Verschmutzter Luftfilter (38/39)	Luftfilter (38/39) ersetzen (siehe <i>Luftfilter reinigen</i> , S. 57)
	Zu wenig Motoröl im Motor	Motoröl nachfüllen (siehe <i>Motoröl einfüllen</i> , S. 54)
Arbeitsergebnis nicht zufriedenstellend oder Motor arbeitet schwer	Schnitthöhe zu niedrig	Größere Schnitthöhe einstellen
	Messer (40) stumpf	Messer (40) schleifen lassen oder austauschen
	Messerbereich verstopft	Gerät reinigen
Messer (40) rotiert nicht	Messer (40) durch Gras blockiert	Gras entfernen
	Messer (40) falsch montiert	Messer (40) korrekt einbauen
Abnorme Geräusche, Klappern oder Vibrationen	Messer (40) falsch montiert	Messer (40) korrekt einbauen
	Messer (40) beschädigt	Messer (40) austauschen

Entsorgung/Umweltschutz

Zusätzliche Entsorgungshinweise für Deutschland

Das Gerät ist bei eingerichteten Sammelstellen, Wertstoffhöfen oder Entsorgungsbetrieben abzugeben. Zudem sind Vertreiber von Elektro- und Elektronikgeräten sowie Vertreiber von Lebensmitteln zur Rücknahme verpflichtet. LIDL bietet Ihnen Rückgabemöglichkeiten direkt in den Filialen und Märkten an. Rückgabe und Entsorgung sind für Sie kostenfrei.

Beim Kauf eines Neugerätes haben Sie das Recht, ein entsprechendes Altgerät unentgeltlich zurückzugeben.

Zusätzlich haben Sie die Möglichkeit, unabhängig vom Kauf eines Neugerätes, unentgeltlich (bis zu drei) Altgeräte abzugeben, die in keiner Abmessung größer als 25 cm sind. Bitte entnehmen Sie vor der Rückgabe Batterien oder Akkumulatoren, sowie Lampen, die zerstörungsfrei entnommen werden können

und führen diese einer separaten Sammlung zu.

Entsorgen Sie das Gerät nach örtlichen Vorschriften. Für weitere Informationen erkundigen Sie sich bitte bei Ihrer zuständigen Verwaltung.

- Geben Sie Altöl und Benzinreste nicht in die Kanalisation oder in den Abfluss. Entsorgen Sie Altöl und Benzinreste umweltgerecht - geben Sie diese an einer Entsorgungsstelle ab.
- Führen Sie Gerät, Zubehör und Verpackung einer umweltgerechten Wiederverwertung zu.
- Maschinen gehören nicht in den Hausmüll.
- Entleeren Sie Öl- und Benzintanks sorgfältig und geben Sie Ihr Gerät an einer Verwertungsstelle ab.
- Entsorgen Sie leere Öl- und Kraftstoffbehälter umweltgerecht.
- Die verwendeten Kunststoff- und Metallteile können sortenrein getrennt werden

und so einer Wiederverwendung zugeführt werden.

- Bei weiteren Fragen wenden Sie sich an das Service-Center.

Entsorgungshinweis für Grünschnitt

Werfen Sie geschnittenes Gras nicht in die Mülltonne, sondern führen Sie es der Kompostierung zu oder verteilen Sie es als Mulchschicht unter Sträuchern und Bäumen.

Service

Garantie

Sehr geehrte Kundin, sehr geehrter Kunde, Sie erhalten auf dieses Produkt 3 Jahre Garantie ab Kaufdatum. Im Falle von Mängeln dieses Produkts stehen Ihnen gegen den Verkäufer des Produkts gesetzliche Rechte zu. Diese gesetzlichen Rechte werden durch unsere im Folgenden dargestellte Garantie nicht eingeschränkt.

Garantiebedingungen

Die Garantiefrist beginnt mit dem Kaufdatum. Bitte bewahren Sie den Original-Kassenbon gut auf. Diese Unterlage wird als Nachweis für den Kauf benötigt. Tritt innerhalb von drei Jahren ab dem Kaufdatum dieses Produkts ein Material- oder Fabrikationsfehler auf, wird das Produkt von uns – nach unserer Wahl – für Sie kostenlos repariert oder ersetzt. Diese Garantieleistung setzt voraus, dass innerhalb der Drei-Jahres-Frist das defekte Produkt und der Kaufbeleg (Kassenbon) vorgelegt und schriftlich kurz beschrieben wird, worin der Mangel besteht und wann er aufgetreten ist.

Wenn der Defekt von unserer Garantie gedeckt ist, erhalten Sie das reparierte oder ein neues Produkt zurück. Mit Reparatur oder Austausch des Produkts beginnt kein neuer Garantiezeitraum.

Garantiezeit und gesetzliche Mängelansprüche

Die Garantiezeit wird durch die Gewährleistung nicht verlängert. Dies gilt auch für ersetzte und reparierte Teile. Eventuell schon beim Kauf vorhandene Schäden und Mängel müssen sofort nach dem Auspacken gemeldet werden. Nach Ablauf der Garantiezeit anfallende Reparaturen sind kostenpflichtig.

Garantieumfang

Das Produkt wurde nach strengen Qualitätsrichtlinien sorgfältig produziert und vor Anlieferung gewissenhaft geprüft.

Die Garantieleistung gilt für Material- oder Fabrikationsfehler. Diese Garantie erstreckt sich nicht auf Produktteile, die normaler Abnutzung ausgesetzt sind und daher als Verschleißteile angesehen werden können (z. B. Messer) oder für Beschädigungen an zerbrechlichen Teilen.

Diese Garantie verfällt, wenn das Produkt beschädigt, nicht sachgemäß benutzt oder nicht gewartet wurde. Für eine sachgemäße Benutzung des Produkts sind alle in der Betriebsanleitung aufgeführten Anweisungen genau einzuhalten. Verwendungszwecke und Handlungen, von denen in der Betriebsanleitung abgeraten oder vor denen gewarnt wird, sind unbedingt zu vermeiden.

Das Produkt ist lediglich für den privaten und nicht für den gewerblichen Gebrauch bestimmt. Bei missbräuchlicher und unsachgemäßer Behandlung, Gewaltanwendung und bei Eingriffen, die nicht von unserer autorisierten Service-Niederlassung vorgenommen wurden, erlischt die Garantie.

Abwicklung im Garantiefall

Um eine schnelle Bearbeitung Ihres Anliegens zu gewährleisten, folgen Sie bitte den folgenden Hinweisen:

- Bitte halten Sie für alle Anfragen den Kassenbon und die Artikelnummer (IAN 478255_2410) als Nachweis für den Kauf bereit.
- Die Artikelnummer entnehmen Sie bitte dem Typenschild am Produkt, einer Gravur am Produkt, dem Titelblatt der Bedienungsanleitung (unten links) oder dem Aufkleber auf der Rück- oder Unterseite des Produktes.
- Sollten Funktionsfehler oder sonstige Mängel auftreten, kontaktieren Sie zunächst das nachfolgend benannte Service-Center **telefonisch** oder nutzen Sie unser **Kontaktformular**, das Sie auf parkside-diy.com in der Kategorie **Service** finden.
- Ein als defekt erfasstes Produkt können Sie, nach Rücksprache mit unserem Service-Center unter Beifügung des Kaufbelegs (Kassenbons) und der Angabe, worin der Mangel besteht und wann er auf-

getreten ist, für Sie portofrei an die Ihnen mitgeteilte Service-Anschrift übersenden. Um Annahmeprobleme und Zusatzkosten zu vermeiden, benutzen Sie unbedingt nur die Adresse, die Ihnen mitgeteilt wird. Stellen Sie sicher, dass der Versand nicht unfrei, per Sperrgut, Express oder sonstiger Sonderfracht erfolgt. Senden Sie das Produkt bitte inkl. aller beim Kauf mitgelieferten Zubehörteile ein und sorgen Sie für eine ausreichend sichere Transportverpackung.



Auf *parkside-diy.com* können Sie diese und viele weitere Handbücher einsehen und herunterladen. Mit diesem QR-Code gelangen Sie direkt auf *parkside-diy.com*. Wählen Sie Ihr Land aus, und suchen Sie über die Suchmaske nach den Bedienungsanleitungen. Durch Eingabe der Artikelnummer (IAN) 478255_2410 können Sie Ihre Bedienungsanleitung öffnen.

Reparatur-Service

Für Reparaturen, **die nicht der Garantie unterliegen**, wenden Sie sich an das Ser-

vice-Center. Dort erhalten Sie gerne einen Kostenvoranschlag.

- Wir können nur Geräte bearbeiten, die ausreichend verpackt und frankiert eingesandt wurden.
Hinweis: Bitte senden Sie Ihr Gerät gereinigt und mit Hinweis auf den Defekt an die vom Service-Center genannte Adresse.
- Nicht angenommen werden unfrei eingeschickte Geräte sowie Geräte, die per Sperrgut, Express oder mit sonstiger Sonderfracht versendet wurden.
- Wir entsorgen Ihre eingesendeten, defekten Geräte kostenlos.

Service-Center

DE Service Deutschland
Tel.: 0800 88 55 300
Kontaktformular auf
parkside-diy.com
IAN 478255_2410

AT Service Österreich
Tel.: 0800 447750
Kontaktformular auf
parkside-diy.com
IAN 478255_2410

CH Service Schweiz
Tel.: 0800 56 36 01
Kontaktformular auf
parkside-diy.com
IAN 478255_2410

Importeur

Bitte beachten Sie, dass die folgende Anschrift keine Serviceanschrift ist. Kontaktieren Sie zunächst das oben genannte Service-Center.

Grizzly Tools GmbH & Co. KG
Stockstädter Str. 20
63762 Großostheim
DEUTSCHLAND
www.grizzlytools.de

Ersatzteile und Zubehör

Ersatzteile und Zubehör erhalten Sie unter www.grizzlytools.shop. Sollten bei Ihrem Bestellvorgang Probleme auftreten, kontaktieren Sie uns über unseren Online-Shop. Bei weiteren Fragen wenden Sie sich an: *Service-Center*, S. 62

Position	Bezeichnung	Best.-Nr.
1	Oberer Holm	91106277
15	Unterer Holm	91106271
14	Grasfangeinrichtung	91106279
20	Mulchkit	91106272
40/41/42/43	Messer-Set	91106269

Original-EU-Konformitätserklärung

Produkt: **Benzin-Rasenmäher**

Modell: **PBRM 39 D3**

Seriennummer: 000001-046800

Der oben beschriebene Gegenstand der Erklärung erfüllt die einschlägigen Harmonisierungsrechtsvorschriften der Union:

2006/42/EG • 2014/30/EU • 2000/14/EG & 2005/88/EG • 2011/65/EU & (EU) 2015/863

Der oben beschriebene Gegenstand der Erklärung erfüllt die Vorschriften der Richtlinie 2011/65/EU des Europäischen Parlaments und des Rates vom 8. Juni 2011 zur Beschränkung der Verwendung bestimmter gefährlicher Stoffe in Elektro- und Elektronikgeräten.

Um die Konformität zu gewährleisten, wurden folgende harmonisierte Normen sowie nationale Normen und Bestimmungen angewendet:

**EN ISO 5395-1:2013/A1:2018 • EN ISO 5395-2:2013/A2:2017
EN ISO 14982:2009 • EN IEC 63000:2018**

In Übereinstimmung mit der Richtlinie 2000/14/EG über Geräuschemissionen wird Folgendes bestätigt: Schalleistungspegel L_{WA}

- gemessen: 93,5 dB;
- garantiert: 96 dB

Angewandtes Konformitätsbewertungsverfahren nach 2000/14/EG, Anhang VI.

Notifizierte Stelle: TÜV SÜD Industrie Service GmbH • NB: 0036 • Westendstrasse 199
• 80686 München • Deutschland

Die alleinige Verantwortung für die Ausstellung dieser Konformitätserklärung trägt der Hersteller:



Grizzly Tools GmbH & Co. KG
Stockstädter Str. 20
63762 Großostheim
DEUTSCHLAND
07.04.2025

Christian Frank
Dokumentationsbevollmächtigter

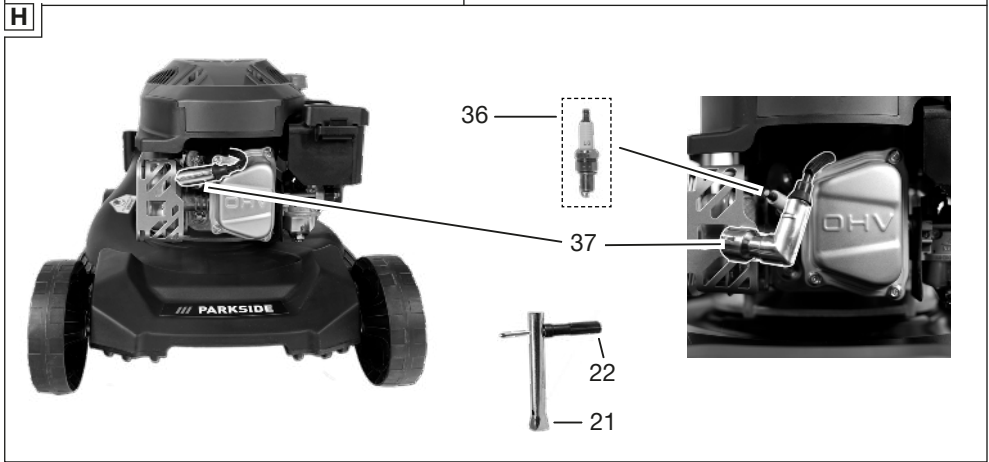
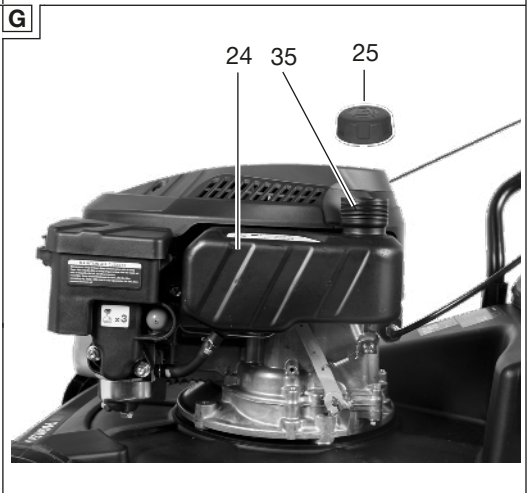
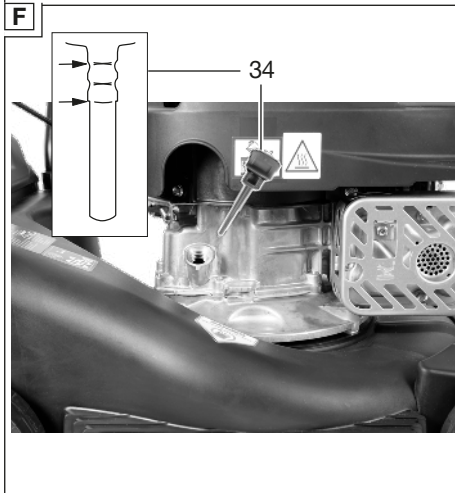
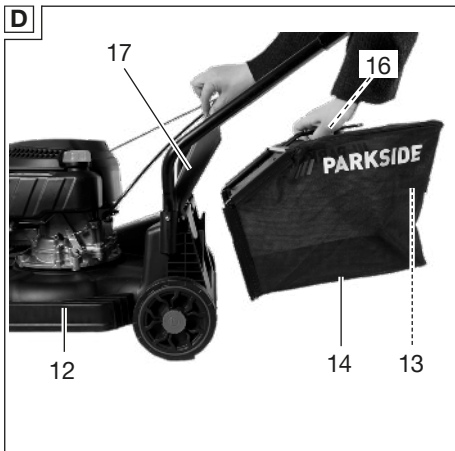

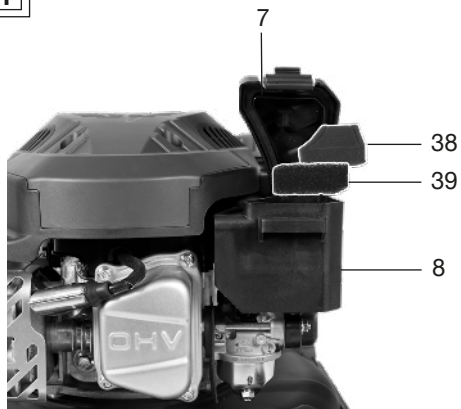
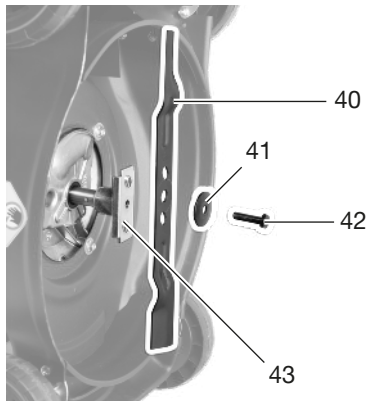
I**J**

Explosionszeichnung • Robbantott ábra • Rozložený pohľad

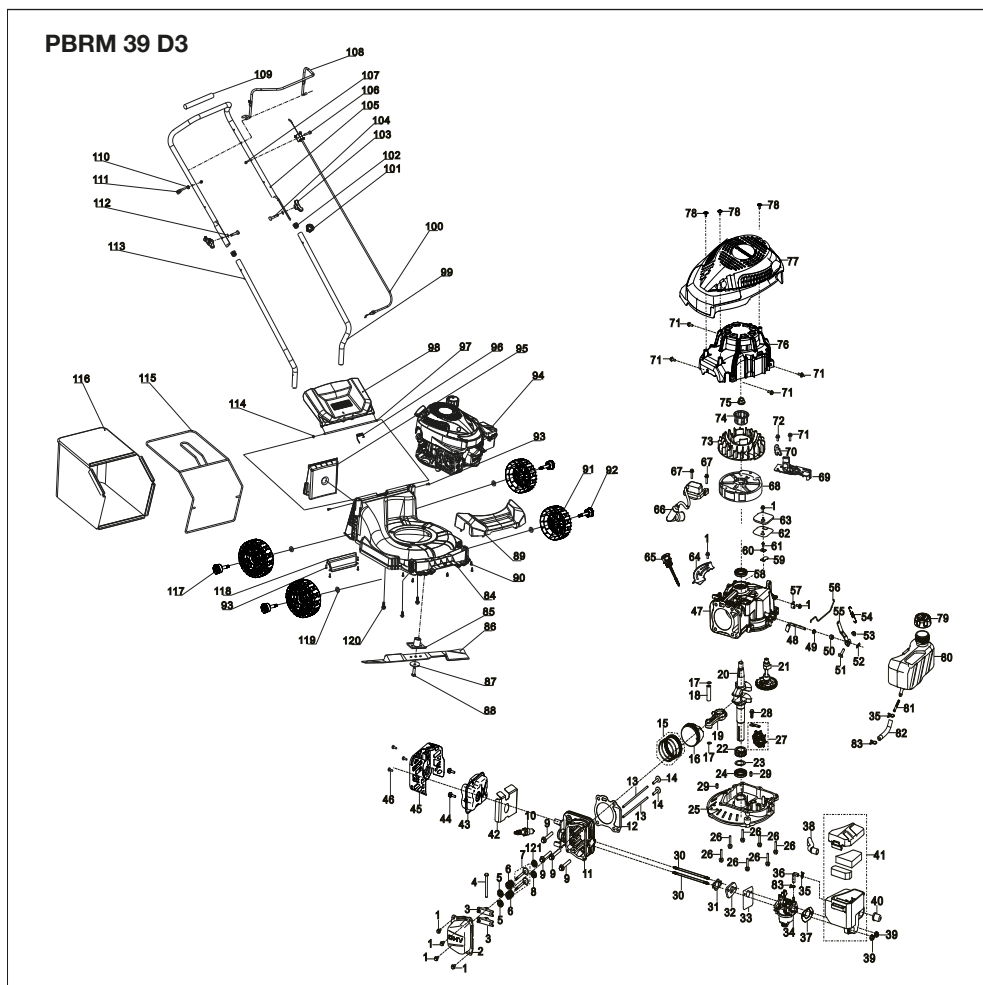

informativ • informatív • informatívny

Grizzly Tools GmbH & Co. KG
Stockstädter Str. 20
63762 GroBostheim
GERMANY

Stand der Informationen • Információk állása

• Stav informácií: 02/2025

Ident.-No.: 89420258022025-HU/SK _____

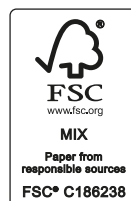

IAN 478255_2410

