



PASSERELLE SGWZ 1 A2

FR CH BE

PASSERELLE















Instructions d'utilisation et consignes de sécurité

PASSERELLE

| | |
|--|---------|
| Avertissements et symboles utilisés | Page 4 |
| Introduction | Page 5 |
| Utilisation conforme aux prescriptions | Page 5 |
| Contenu de l'emballage | Page 5 |
| Vous avez besoin | Page 5 |
| Consignes de sécurité | Page 6 |
| Description des pièces | Page 8 |
| Données techniques | Page 9 |
| Indications de marque | Page 10 |
| Avant la première utilisation | Page 10 |
| Raccordement du produit | Page 11 |
| Installation de l'application | Page 12 |
| Coupler le produit et l'appareil portable | Page 13 |
| Découpler le produit de l'appareil portable | Page 15 |
| Autres fonctions | Page 16 |
| Tapez sur exécuter/Automatisation | Page 21 |
| Réinitialiser le produit manuellement (Reset) | Page 29 |
| Synchronisation avec Apple HomeKit | Page 30 |
| Signaux à LED | Page 31 |
| Facultatif – Montage mural | Page 32 |
| Nettoyage et entretien | Page 33 |
| Dépannage | Page 34 |
| Glossaire | Page 36 |
| Mise au rebut | Page 36 |
| Garantie | Page 37 |
| Déclaration de conformité CE simplifiée | Page 38 |

Avertissements et symboles utilisés

Les avertissements suivants sont utilisés dans le mode d'emploi, le petit guide de démarrage rapide, les consignes de sécurité et sur l'emballage :

| | | | |
|--|--|---|--|
|  | <p>Observez les consignes de sécurité et les avertissements !</p> |  | <p>REMARQUE : Ce symbole avec ce signal important de « Remarque » propose plus d'informations utiles.</p> |
|  | <p>DANGER ! Ce symbole avec ce signal important de « Danger » indique un danger avec un risque élevé de blessures graves ou de mort si la situation dangereuse n'est pas évitée.</p> |  | <p>Ce symbole signifie que les instructions du mode d'emploi doivent être respectées lors de l'utilisation du produit.</p> |
|  | <p>AVERTISSEMENT ! Ce symbole avec ce signal important d'« Avertissement » indique un danger avec un risque moyen de blessures graves ou de mort si la situation dangereuse n'est pas évitée.</p> |  | <p>Utilisez le produit seulement à l'intérieur de locaux secs.</p> |
|  | <p>PRUDENCE ! Ce symbole avec ce signal important de « Prudence » indique un danger avec un risque faible de blessures légères à importantes si la situation dangereuse n'est pas évitée.</p> |  | <p>Le marquage CE confirme la conformité aux directives de l'UE applicables au produit.</p> |
|  | <p>PRUDENCE ! Ce symbole avec ce signal important de « Prudence » indique un danger avec un risque faible de blessures légères à importantes si la situation dangereuse n'est pas évitée.</p> |  | <p>Classe de protection II : Le bloc d'alimentation dispose d'une isolation double.</p> |
|  | <p>ATTENTION ! Ce symbole avec la mention « Attention » indique un possible risque de dégâts matériels.</p> |  | <p>Courant continu/tension continue</p> |
|  | <p>ATTENTION ! Ce symbole avec la mention « Attention » indique un possible risque de dégâts matériels.</p> |  | <p>Courant alternatif/tension alternative</p> |
| | |  | <p>Technologie sans fil Zigbee 3.0</p> |

● Introduction

Nous vous félicitons pour l'achat de votre nouveau produit. Vous avez opté pour un produit de grande qualité. Le mode d'emploi fait partie intégrante de ce produit. Il contient des indications importantes pour la sécurité, l'utilisation et la mise au rebut. Veuillez lire consciencieusement toutes les indications d'utilisation et de sécurité du produit. Ce produit doit uniquement être utilisé conformément aux instructions et dans les domaines d'application spécifiés. Lors d'une cession à tiers, veuillez également remettre tous les documents.

● Utilisation conforme aux prescriptions

Cette passerelle domotique (désigné ci-après comme « Produit ») est un appareil de technologie d'information.

Ce produit sert de liaison entre vos appareils connectés **smart Home** et Internet.

Ce produit est uniquement prévu pour l'usage privé. Toute utilisation industrielle, commerciale ou tout fonctionnement dans des zones climatiques tropicales n'est pas conforme aux prescriptions.

Toute autre utilisation est considérée comme inadéquate. Des recours à la garantie en raison d'utilisation non appropriée ou de modifications non autorisées sur le produit sont exclus. Une utilisation de ce genre se fait à vos risques et périls.

● Contenu de l'emballage

- 1x Passerelle domotique
- 1x Bloc d'alimentation USB
- 1x Câble USB
- 1x Câble de secteur
- 1x Gabarit de montage
- 2x Chevilles
- 2x Vis
- 1x Tige métallique
- 1x Petit guide de démarrage rapide

● Vous avez besoin

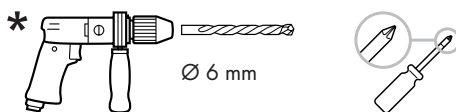
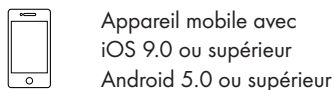

* (pour montage mural en option)



Consignes de sécurité

AVANT D'UTILISER LE PRODUIT, FAMILIARISEZ-VOUS AVEC TOUTES LES CONSIGNES DE SÉCURITÉ ET LES INSTRUCTIONS CONCERNANT SON UTILISATION ! TRANSMETTEZ TOUS LES DOCUMENTS CONCERNANT LE PRODUIT LORSQUE VOUS LE DONNEZ À UN TIERS !

Enfants et personnes atteintes d'un handicap

AVERTISSEMENT ! DANGER MORTEL ET RISQUE D'ACCIDENT POUR BÉBÉS ET ENFANTS !

DANGER ! Risque d'asphyxie !

- Ne laissez jamais des enfants sans surveillance avec des matériaux d'emballage. Les matériaux d'emballage représentent un risque d'asphyxie. Les enfants sous-estiment fréquemment les dangers en résultant. Les matériaux d'emballage ne sont pas des jouets.
- Ce produit peut être utilisé par des enfants de plus de 8 ans et par des personnes ayant des capacités physiques, sensorielles ou mentales limitées ou ayant une expérience et des connaissances réduites, seulement s'ils sont surveillés ou s'ils ont reçu des instructions concernant l'utilisation en toute sécurité du produit et ont compris les risques encourus. Les enfants ne doivent pas jouer avec le produit. Le nettoyage et l'entretien réalisables par l'utilisateur ne doivent pas être effectués par des enfants sans surveillance.

Sécurité électrique

AVERTISSEMENT ! Risque d'électrocution !

- Avant toute utilisation, il est important de vérifier s'il comporte des dommages. Un produit défectueux ou endommagé ne doit pas être mis en service. N'utilisez pas le produit, s'il est tombé.

Si le produit est endommagé, débranchez le bloc d'alimentation du réseau électrique et adressez-vous à votre commerçant (voir « Service »).

- Ce produit ne contient aucune pièce nécessitant un entretien par l'utilisateur.
- Ne réparez jamais le produit vous-même. En cas de dysfonctionnement, les réparations doivent être effectuées par de la main d'œuvre qualifiée.
- Le boîtier du bloc d'alimentation ne peut en aucun cas être ouvert. N'insérez jamais d'objets dans le boîtier.
- Utilisez le produit uniquement avec le bloc d'alimentation fourni et vice versa.
- Avant le branchement sur l'alimentation électrique, assurez-vous que la tension et la fréquence correspondent bien aux indications de l'étiquette signalétique du bloc d'alimentation.
- Pour éviter des dégâts sur le câble, il est interdit de le coincer, le plier ou de le faire passer sur des arêtes vives. Conservez le câble aussi hors de la portée de surfaces chaudes et de flammes.
- Positionnez toujours les câbles de telle sorte que personne ne puisse les tirer par inadvertance ou trébucher dessus. Maintenez le bloc d'alimentation et son câble hors de la portée des enfants.
- Débranchez le bloc d'alimentation du réseau électrique lorsque vous ne l'utilisez pas et avant le nettoyage.
- Pendant le nettoyage ou le fonctionnement, les pièces électriques de la passerelle domotique et du bloc d'alimentation ne doivent pas être plongées dans l'eau ou d'autres liquides. Prière de ne pas maintenir la passerelle domotique et le bloc d'alimentation sous l'eau courante.
- Si des fumées ou des bruits inhabituels apparaissent, débranchez immédiatement le bloc d'alimentation du réseau électrique. Faites contrôler le produit et le bloc d'alimentation par un technicien, avant de le réutiliser.
- Ne touchez jamais le bloc d'alimentation avec les mains mouillées.
- Le produit et le bloc d'alimentation ne doivent pas être exposés aux égouttements et projections d'eau.

- Le bloc d'alimentation et la passerelle domotique ne doivent pas être couverts.

⚠ ATTENTION ! Risque de dommages matériels !

- Lorsque vous débranchez le bloc d'alimentation du réseau électrique, tirez sur le bloc d'alimentation et non pas sur le câble.
- Tant que le bloc d'alimentation est branché sur le réseau électrique, il consomme une faible quantité d'électricité. Pour éteindre le bloc d'alimentation complètement, celui-ci doit être débranché de la prise de courant.
- La prise de courant doit toujours rester accessible.

Endroit d'installation et environnement du fonctionnement

⚠ ATTENTION ! Risque de dommages matériels !

- Ne placez pas de bougies allumées ou d'autres sources de flammes à proximité du produit.
- De brusques variations de température peuvent entraîner la formation de condensation à l'intérieur du produit. Dans ce cas, laissez le produit s'adapter pendant un certain temps avant de le réutiliser ; ceci permet de prévenir les courts-circuits !
- N'utilisez pas le produit à proximité de sources de chaleur, p. ex. près de radiateurs ou d'autres articles qui dégagent de la chaleur !
- La passerelle domotique ne doit pas être utilisée à proximité de sources d'interférences à haute fréquence ou magnétiques.
- N'exposez pas le produit au rayonnement solaire direct.
- Respectez les conditions environnementales décrites dans les données techniques (voir « Données techniques »).
- Placez la passerelle domotique sur une surface ferme et plane ou montez-la sur un mur qui convient à ce genre d'installation.

Transmission de données sans fil

⚠ AVERTISSEMENT – Interface sans fil

- Éteignez le produit dans les avions, les hôpitaux, les centres d'opération ou dans les environnements où se trouvent des dispositifs médicaux et électroniques.

Les signaux radio transmis peuvent influencer l'état de marche des appareils électroniques sensibles.

- Maintenez un écart d'au moins 20 cm avec les pacemakers ou les défibrillateurs automatiques implantables, car l'efficacité du fonctionnement des stimulateurs cardiaques peut être influencée par un rayonnement électromagnétique. Les ondes radio envoyées peuvent causer des interférences avec les appareils de correction auditive.
- Ne positionnez pas le produit dans des environnements où il existe des gaz inflammables ou dans des pièces présentant un risque d'explosion (p. ex. ateliers de peinture) car, lorsque des composants radio sont allumés, les ondes radio émises peuvent provoquer des explosions ou des incendies. La portée des ondes radio dépend des conditions environnementales.
- Lors d'une transmission sans fil des données, la réception des données par des tiers non autorisés ne peut être exclue.

i Mise à jour du système d'exploitation

- Pour que le produit reste à la pointe de la technique, il est nécessaire que vous ayez toujours le système d'exploitation de votre smartphone et/ou tablette PC à jour. Mettez régulièrement à jour le système d'exploitation.

Rangement

⚠ ATTENTION !

- Si vous n'utilisez pas le produit sur une longue période, débranchez le bloc d'alimentation USB  de la prise de courant.
- Conservez le produit lorsqu'il n'est pas utilisé dans son emballage d'origine.
- Rangez le produit dans un endroit sec, hors de la portée des enfants.

● Description des pièces

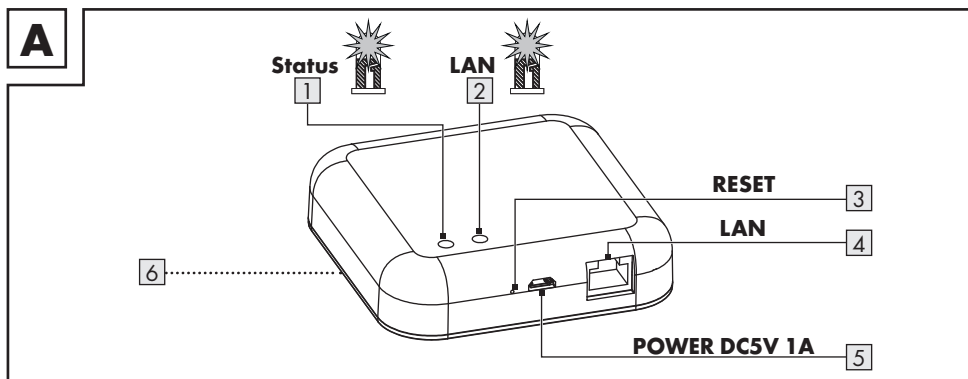

- | | |
|--|--|
| <ul style="list-style-type: none"> 1 LED Status 2 LED LAN 3 Touche RESET (réinitialiser et coupler) 4 Port LAN (RJ45 Ethernet) | <ul style="list-style-type: none"> 5 Port micro USB POWER DC5V 1A 6 Système d'accrochage (côté arrière, pas illustré) |
|--|--|

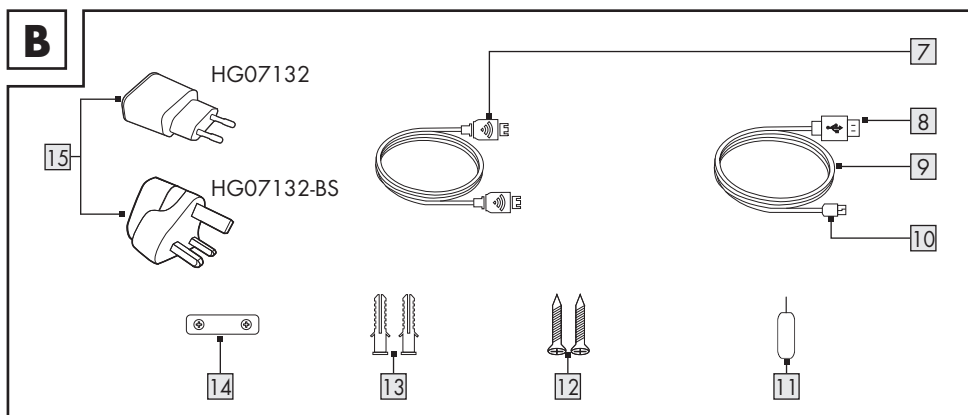

- | | |
|--|---|
| <ul style="list-style-type: none"> 7 Câble de secteur 8 Fiche USB de type A 9 Câble USB 10 Micro-fiche USB 11 Tige métallique 12 Vis (x2) 13 Chevilles (x2) | <ul style="list-style-type: none"> 14 Gabarit de montage 15 Bloc d'alimentation USB |
|--|---|

Non illustré :

- 16 Petit guide de démarrage rapide
- 17 Consignes de sécurité

● Données techniques

Passerelle domotique

| | |
|-----------------------------------|--|
| Courant/Tension d'entrée USB | 5 V $\overline{=}$, 1 A |
| Plage de fréquence | de 2,4 à 2,485 GHz |
| Puissance d'émission max. | 13 dBm |
| Protocole de communication | ZigBee 3.0 |
| Portée/Angle de réception | env. 70 m/360 (champ libre) |
| Température de fonctionnement | de +5 à +35 °C |
| Humidité durant le fonctionnement | de 10 à 70 % |
| Température de stockage | de 0 à +45 °C |
| Dimensions | env. 89 x 89 x 23,5 mm |
| Poids | env. 78 g |
| Systèmes d'exploitation supportés | iOS 9.0 ou supérieur Android 5.0 ou supérieur |

Bloc d'alimentation USB

| | |
|---------------------------------------|---|
| Responsable de la mise en circulation | OWIM GmbH & Co. KG Tribunal administratif de Stuttgart : HRA 721742 Stiftsbergstraße 1 74167 Neckarsulm ALLEMAGNE |
| Fabricant | Dongguan Guanjin Electronics Technology Co., Ltd. |
| Référence du modèle | Version UE : K05S050100G Version GB : K05S050100B |
| Tension d'entrée | 100-240 V~ |
| Fréquence du CA d'entrée | 50/60 Hz |
| Courant d'entrée | 0,2 A |
| Tension de sortie | 5,0 V $\overline{=}$ |
| Courant de sortie | 1,0 A |
| Puissance de sortie | 5,0 W |
| Rendement moyen en mode actif | 76,21 % |
| Consommation électrique hors charge | 0,047 W |
| Classe de protection | II |
| Température de fonctionnement | de +5 à +35 °C |
| Humidité durant le fonctionnement | de 10 à 70 % |
| Température de stockage | de 0 à +45 °C |

● **Indications de marque**

- Apple, Apple Watch, AppStore, HomeKit, HomePod, iOS, iPad, iPad Air, iPadOS, iPhone et tvOS sont des marques commerciales déposées d'Apple Inc. aux États-Unis et dans d'autres pays.
 - L'utilisation du logo « Works with Apple » signifie qu'un accessoire a été spécialement développé pour fonctionner avec la technologie indiquée par le logo et que l'accessoire a été certifié par le développeur pour répondre aux normes de performance d'Apple. Apple n'est pas responsable du fonctionnement de cet appareil ou de sa conformité aux normes de sécurité et aux exigences légales.
 - Android, Gmail, Google Play et Google Assistant* sont des marques commerciales déposées par Google Inc.
 - Zigbee est une marque commerciale déposée par The Zigbee Alliance.
 - USB® est une marque commerciale déposée par USB Implementers Forum, Inc.
 - La marque commerciale et le nom commercial SilverCrest constituent la propriété de leurs propriétaires respectifs.
 - Tous les autres noms ou produits peuvent être des marques commerciales ou des marques commerciales déposées par leurs propriétaires respectifs.
- * Google Assistant n'est pas disponible dans certaines langues et certains pays.

● **Avant la première utilisation**

- Retirez les matériaux d'emballage. Vérifiez que toutes les pièces sont présentes.
- Si le contenu de l'emballage n'est pas complet, veuillez contacter notre service après-vente (voir « Service »).

● Raccordement du produit

III. C :

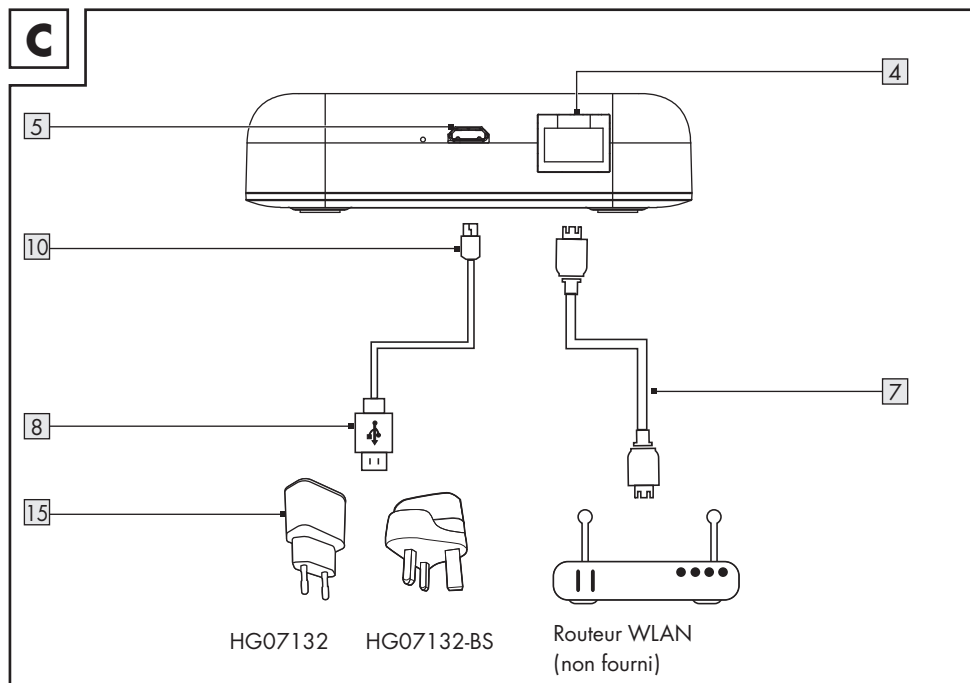

1. Raccorder le port **LAN** [4] via le câble de secteur [7] au routeur WLAN (non fourni).
2. Raccorder la micro-fiche USB [10] au port micro-USB [5].
3. Raccorder la fiche USB de type A [8] au bloc d'alimentation USB [15].
4. Raccorder le bloc d'alimentation USB [15] à la prise de courant.
5. La LED **LAN** [2] s'allume.



La commande et l'installation du produit s'effectuent via l'application **Lidl Home** (voir « Installation de l'application »).

- ❗ **Important** : Aux fins de l'installation, votre appareil mobile doit être connecté au réseau sans fil du routeur WLAN.

● Installation de l'application

- ① Téléchargez l'application **Lidl Home** dans l'App Store d'Apple ou le Play Store de Google et installez cette dernière.
- ① L'application **Lidl Home** est disponible dans plusieurs langues. La langue est automatiquement adaptée aux réglages linguistiques de votre appareil mobile. La langue anglaise est utilisée si votre langue devait ne pas être disponible.
- ① Les photos d'écrans sont issues des versions suivantes : iOS 13.3/Android 9. Les versions plus anciennes du logiciel peuvent présenter des limitations fonctionnelles.

- La version Android de l'application suit les mêmes principes que la version iOS ; il peut y avoir des divergences entre les deux plateformes, tels que des commandes d'écran ou symboles légèrement différents.

- ① Veuillez tenir compte des consignes de l'application pendant l'installation et le couplage.

- La mise à jour du micrologiciel (Firmware) peut entraîner des changements dans les fonctionnalités de l'application.

- Vous pouvez trouver un mode d'emploi mis à jour ici :

Onglet  **Moi** :

Tapez sur **Mode d'emploi**.

1. Ouvrir **Lidl Home**.

2. **Lidl Home** peut demander la permission d'envoyer des messages.

① : Optionnel, en fonction des réglages de l'appareil mobile.

3. **Enregistrer**

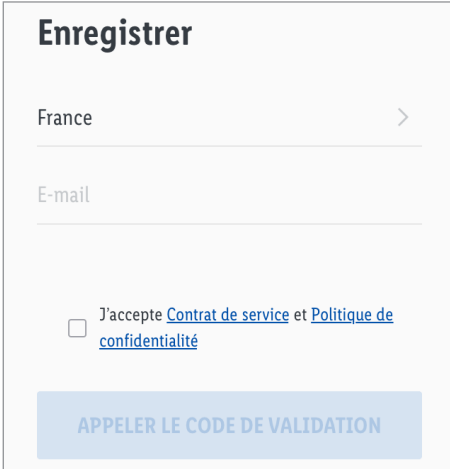

(iOS + Android)

4. **Enregistrer** :

- Si le pays pré-réglé ne correspond pas à votre domicile, tapez sur . Une liste des pays est affichée. Faites défiler la liste et appuyez sur le nom du pays dans lequel vous vivez. Afin de parvenir plus rapidement à l'entrée, saisissez le nom de votre pays dans le champ de recherche ou tapez sur les premières lettres sur le côté droit de l'écran.
- Saisir l'adresse électronique.
- Accepter le contrat de service et la directive sur la protection des données (tapez sur la case).

① L'application et le produit peuvent uniquement être utilisés si vous avez entièrement compris la convention de service et la directive sur la protection des données et après avoir donné votre consentement.

- Tapez sur **Appeler le code de validation**. Ensuite, vous recevez un e-mail contenant un code validation.

5. Saisir le code de validation de l'e-mail.

6. Pour protéger votre vie privée, il est nécessaire de prévoir un mot de passe. Votre mot de passe doit satisfaire aux conditions préalables suivantes :

- 10 à 20 caractères
- au moins 1 lettre majuscule
- au moins 1 lettre minuscule
- au moins 1 chiffre
- au moins 1 caractère spécial

Conservez le mot de passe à un endroit sûr, au cas où vous en auriez besoin à l'avenir.

7. **Terminé**

8. **Lidl Home** peut demander la permission d'accéder à l'emplacement lors de l'utilisation de l'application.

i Optionnel, en fonction des réglages de l'appareil mobile. L'autorisation est nécessaire, afin d'afficher des informations météorologiques dans l'application.

9. Installation terminée.

i Problèmes d'installation ?

Différentes raisons peuvent conduire à un échec de l'installation :

- Les réglages sur l'appareil mobile
- Restrictions du fonctionnement sur des versions d'application antérieures

Vous trouvez de l'aide au chapitre « Dépannage ».

● **Coupler le produit et l'appareil portable**

1. Ouvrir **Lidl Home**.

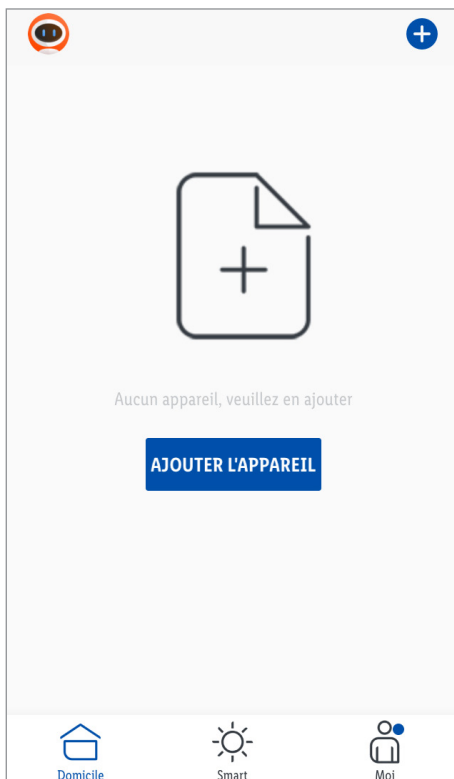

(iOS + Android)

2. Onglet  **Chez moi** :

Sélectionner :

- **Ajouter l'appareil**
- ou
-  (ajouter d'autres appareils)

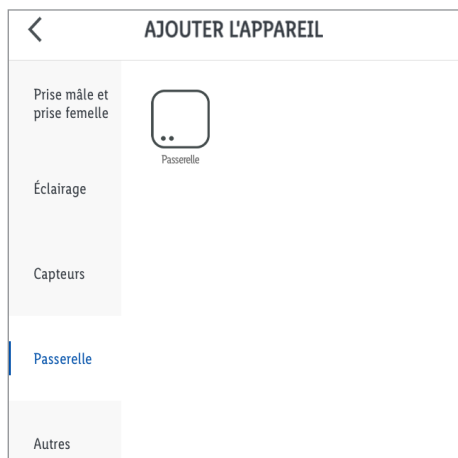

(iOS)

3. Sélectionnez la catégorie : **Passerelle**

4. Sélectionner :

- iOS :

Passerelle

- Android :

Passerelle

Pendant le couplage, tenez votre appareil mobile le plus proche possible de la passerelle domotique.

5. Vérifiez si les LED **Status** 1 et **LAN** 2 s'allument.

6. Suivre les instructions de l'application.

7. La connexion est établie.

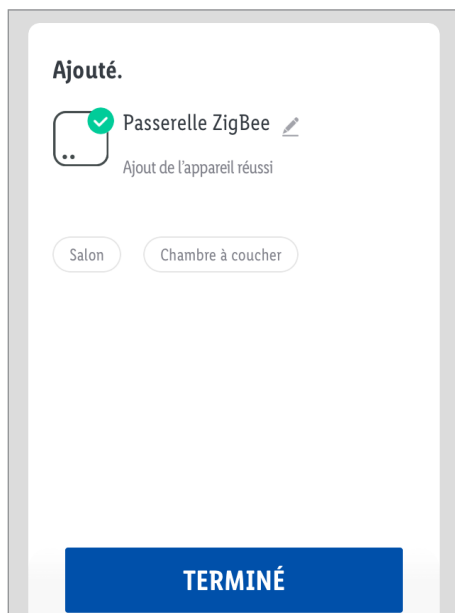

(iOS)

8. Facultatif : Tapez sur  et renommer le produit.

9. **Terminé**

Couplage terminé.

Renommer le produit et déterminer la localisation



(iOS + Android)

1. Tapez sur .

Tapez sur **Passerelle ZigBee**.

| | |
|-------------|--------------|
| Symbole | > |
| Nom | Passerelle > |
| Emplacement | > |

(iOS + Android)

2. Renommer le produit et fixer son emplacement.

3. **Sauvegarder**

Couplage terminé.

Après le couplage (iOS/Android)

- Des appareils **smart Home** supplémentaires peuvent être ajoutés (voir le mode d'emploi de l'appareil **smart Home** que vous souhaitez installer).

● Découpler le produit de l'appareil portable

1. Ouvrir **Lidl Home**.

2. Onglet  **Chez moi** :

Tapez sur **Passerelle ZigBee** (ou le nom d'appareil préalablement choisi).

3. Tapez sur  (en haut à droite).

4. Tapez sur **Supprimer l'appareil**.

Sélectionner :

- **Séparer**

- **Séparer et supprimer toutes les données**

(→ « Autres fonctions »).

5. **Valider**

● **Autres fonctions**

● **Réglages facultatifs**

1. Onglet  **Chez moi** :

Tapez sur **Passerelle ZigBee**.

2. Tapez sur  (en haut à droite).



(iOS)

3. Tapez sur  >.

Sélectionner :

- **Symbole** :

- * **Prendre une photo**

- ou

- * **Sélectionner dans un album**

- **Nom** :

Renommer le produit.

- **Emplacement** :

- ** Attribuer une pièce au produit.

- *  L'autorisation pour l'accès de l'application à l'appareil photo et aux archives photo est nécessaire.

- **  Pour attribuer une pièce au produit, vous devez d'abord ajouter des pièces (→ « Généralités », **Gestion de la famille**).

4. **Informations sur le périphérique** :

Indication de l'ID virtuel, de l'adresse IP, de l'adresse MAC et du fuseau horaire de l'appareil.

5. **Notification hors ligne** :

Une notification est envoyée, si le produit est hors ligne pendant plus de 30 minutes.

- Activer les notifications hors ligne :

Tapez sur .

- Désactiver les notifications hors ligne :

Tapez sur .

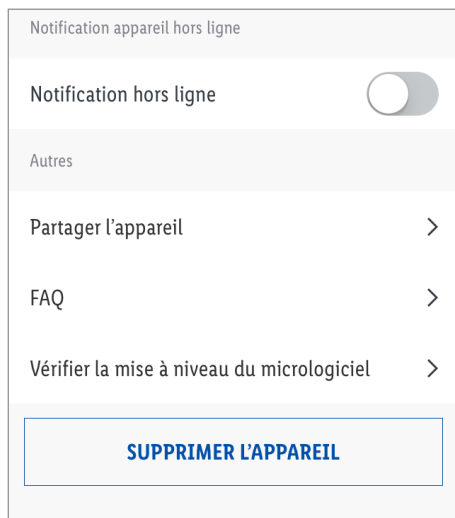

(iOS)

6. **Déverrouiller l'appareil** :

Partagez l'accès au produit avec d'autres membres de la famille.

-  Pour utiliser cette fonction, vous devez d'abord ajouter un groupe d'utilisateurs (famille) (→ « Généralités », **Gestion de la famille**).

7. **FAQ** :

Effectuer une recherche concernant le produit dans les questions fréquemment posées.

8. Vérifier la mise à niveau du micrologiciel :

Affichez la version du micrologiciel (firmware) des module WiFi et module ZigBee et vérifiez la mise à jour du micrologiciel.

9. Supprimer l'appareil :

Sélectionner :

- Séparer

Supprimer le produit de l'application. Les données restent sauvegardées dans la mémoire du produit.

Ce processus réinitialise le produit uniquement en mode hors ligne et démarre le mode de couplage.

Si vous souhaitez supprimer toutes les données du produit et du cloud, lisez le point suivant.

- Séparer et supprimer toutes les données

Réinitialisation à la configuration d'origine.

Cette fonction supprime toutes les données du produit et du Cloud.

i Utilisez cette fonction lorsque vous transmettez le produit à quelqu'un, le mettez au rebut pour son recyclage ou le renvoyez au fabricant.

Assurez-vous que toutes les données sur l'appareil et dans le Cloud ont bien été supprimées.

Suivez les instructions de l'application.

ou

- Annuler

Annulez la suppression de l'appareil.

● Généralités

■ Onglet Smart :

Onglet **Exécuter** :

Le produit offre la possibilité de contrôler plusieurs appareils **smart Home** en un seul clic ou grâce à l'assistant vocal d'un haut-parleur intelligent.

Onglet **Automatisation** :

Ici, vous pouvez configurer vos appareils **smart Home** pour qu'ils exécutent sous certaines conditions des actions à certains moments de la journée.

■ Onglet Moi :

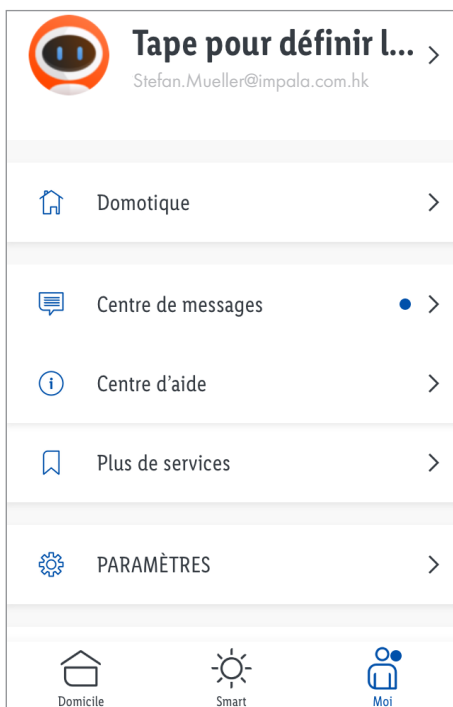

(iOS)

Tapez en haut de l'écran pour sélectionner une nouvelle photo de profil et un nouveau nom d'utilisateur, gérer votre compte d'utilisateur et sélectionner l'unité de température/le fuseau horaire.

① Un point bleu dans l'application signale de nouvelles notifications.

■ Onglet  **Moi** :

Gestion de la maison :

① Création d'un groupe d'utilisateurs.



(iOS)

1. Saisir le nom de famille (ou le nom du groupe d'utilisateurs).

2. Définissez votre emplacement et tapez sur

OK.

① Optionnel. La localisation est nécessaire, afin d'afficher des informations météorologiques dans l'application.

① La localisation est déterminée automatiquement. Si la localisation ne peut pas être déterminée, vous pouvez la déterminer de manière approximative, en bougeant la carte de façon à ce que votre domicile soit affiché au centre.

3. Sélectionner les pièces avec les appareils **smart Home**.

✓ = pièces sélectionnés.

Des pièces supplémentaires peuvent ajoutées en fin de liste.

4. **Sauvegarder**

5. Sélectionner :

- **Afficher la famille**

- **Terminé**

6. Après avoir créé la famille dans l'application, retapez sur **Gestion de la maison** :



(iOS)

7. Tapez sur nom de famille.



(iOS)

Modifiez si besoin le nom et l'emplacement de la famille.

Gestion des pièces : Attribuez vos appareils **smart Home** à d'autres pièces si nécessaire ou supprimez des pièces de la liste.

- Tapez sur le nom de la pièce.

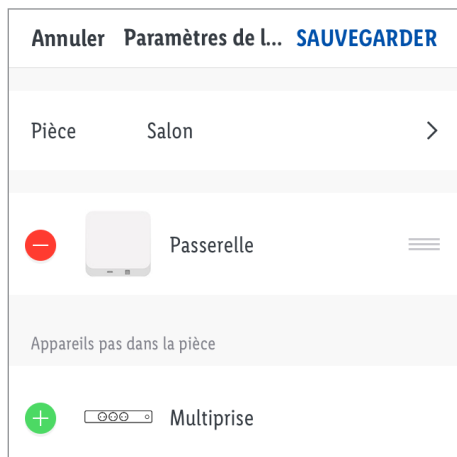

(iOS)

- Les appareils **smart Home** qui ont déjà été attribués à la pièce sont affichés en haut.
- En bas, sont affichés les appareils **smart Home** qui n'ont pas été attribués à la pièce sélectionnée.
- Supprimer l'appareil de la pièce :
Tapez sur 
- Attribuer un appareil à la pièce :
Tapez sur 
- Modifier l'ordre d'affichage :
Tapez sur . En même temps, faire glisser l'appareil vers la position souhaitée dans la liste.
- Tapez sur **Sauvegarder**.
- **Ajouter une pièce** :
Saisissez le nom de la pièce, puis tapez sur **Sauvegarder**.

- Supprimer des pièces de la liste :

Tapez sur  (en haut à droite).

Tapez sur  et ensuite **Supprimer**.

Tapez sur **Terminé**.

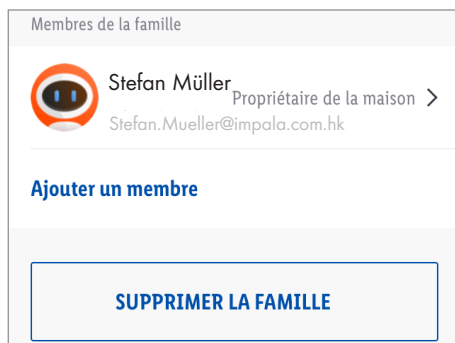

(iOS)

Ajouter un membre : Saisissez le nom, le pays/la région et l'adresse électronique, attribuez un rôle familial (administrateur ou seulement membre), puis tapez sur **Sauvegarder**.

-  Le nouveau membre doit d'abord être inscrit sur **Lidl Home**.

Appuyez sur un membre de la famille pour changer son nom, pour accorder/retirer des droits d'administrateur ou pour supprimer ce membre du groupe d'utilisateurs.

Supprimer la famille : Supprimer la famille de l'application.

Ajouter une famille : Créez d'autres familles dans l'application.

- Onglet  **Moi** :

Centre de notifications :

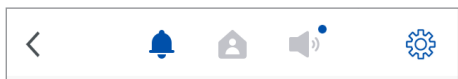

(iOS)

Onglet  :

Notification si l'un de vos appareils **smart Home** a déclenché une alarme (par ex. un détecteur de mouvements a été déclenché).

Onglet  :

Messages concernant les activités des membres de la famille.

Onglet  :

Avis généraux, par ex. si un appareil portable se connecte à votre compte d'utilisateur.

Onglet  :

Activez/désactivez toutes les notifications ou chaque type de notification.

Déterminez les périodes durant lesquelles vous ne souhaitez pas recevoir d'alarme des appareils.

- Onglet  **Moi** :

Centre d'aide :

Aide et Retour d'info (Feedback = Retour d'info)

Onglet **Souvent demandé** :

Remarques concernant la résolution de problèmes pour chaque appareil **smart Home**.

Onglet **FAQ** :

Frequently Asked Questions = Questions fréquemment posées.

- Onglet  **Moi** :

Réglages :

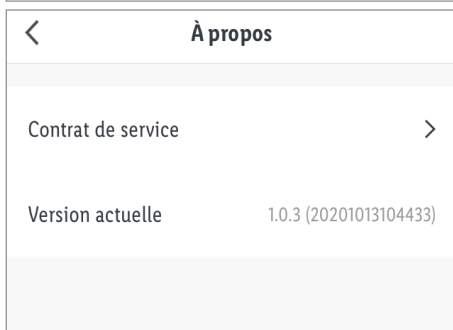
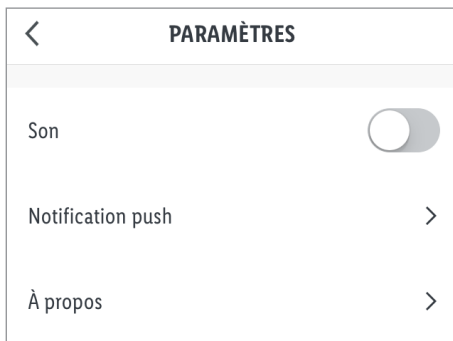

(iOS)

Activer/désactiver les sons et les notifications, appeler les informations sur le logiciel, démarrer le diagnostic du réseau, effacer le cache et se déconnecter de l'application.

■ Onglet  **Moi** :



(iOS)

Directive sur la protection des données :

Notre politique de confidentialité est disponible ici dans son intégralité.

■ Onglet  **Moi** :

Mode d'emploi :

■ Onglet  **Chez moi** :

Après avoir créé une famille (groupe d'utilisateurs), les informations suivantes apparaissent :



(iOS + Android)

Tapez sur l'icône météo pour afficher des données météorologiques supplémentaires. Modifiez évtl. l'unité des température, pression atmosphérique et vitesse du vent.

 :

- Sélectionner la vue en liste ou en grille.
- Modifier l'ordre d'affichage des appareils **smart Home**.
- Gérer des pièces.

 **REMARQUE** : L'application doit être autorisée à obtenir la localisation de l'appareil.

● **Tapez sur exécuter/ Automatisation**

L'application offre la possibilité de relier le produit à d'autres appareils **smart Home** dans des scénarios définis par l'utilisateur et des actions automatiques.

Onglet  **Smart** :

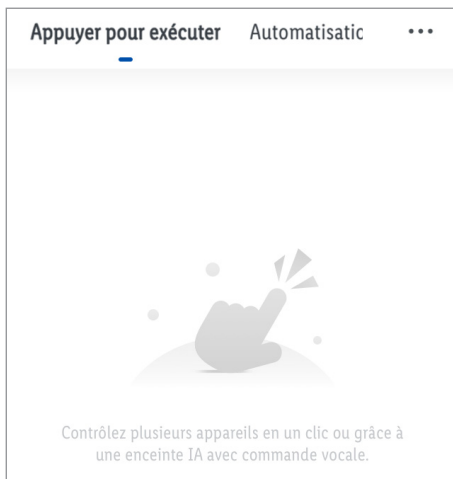

(iOS)

● Exécuter

- ① Commander plusieurs appareils **smart Home** en un seul clic ou grâce à l'assistant vocal d'un haut-parleur intelligent.

Réglages

- Onglet **Exécuter** :

1. Tapez sur **+**.

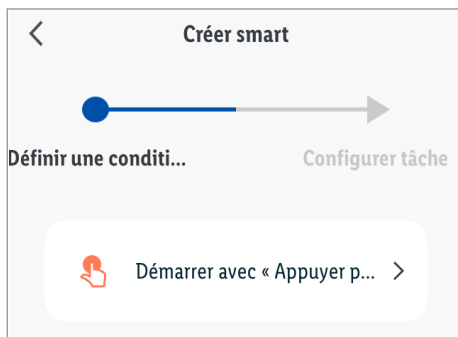

(iOS)

2. Tapez sur **Tapez ici pour exécuter la tâche**.

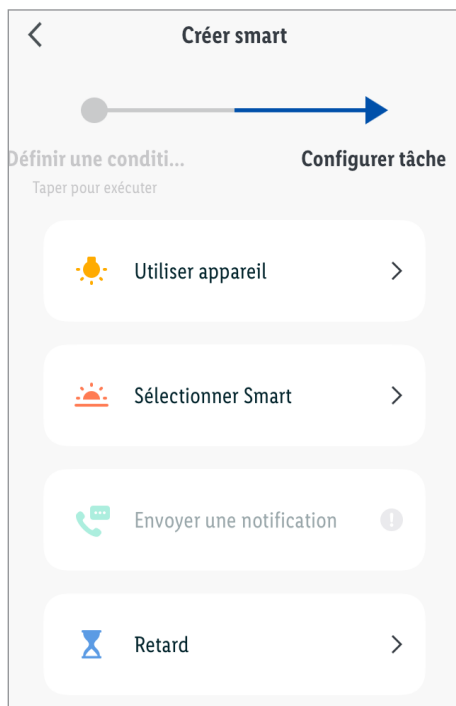

(iOS)

- ① Réglez le retard avant de définir la/les fonction(s) de l'appareil. Le retard ne doit pas être la dernière entrée dans la liste de tâches. Si la/les fonction(s) de l'appareil doit/doivent être réalisée(s) directement après le clic, ignorez le point du menu **Retard**.

Retard :

- Facultatif. Régler les heures, minutes et secondes pour réaliser l'exécution retardée des fonctions sélectionnées après avoir cliqué.
- **Suivant**
- **Tâche** **+**



Faire fonctionner l'appareil :

- Sélectionner l'appareil **smart Home**.
- Sélectionner et régler la fonction.
- **Sauvegarder**
- **Suivant**
- **Tâche** 
- Sélectionner d'autres appareils et régler leurs fonctions.

Sélectionner Smart :

- **Activer ou désactiver l'automatisation** :

Sélectionner une action automatique (disponible uniquement si une action automatique a été précédemment créée, voir « Automatisation »).

3. Tapez sur **Nom**.
 - Facultatif. Modifier les noms (par ex. ampoules et prises MARCHE).
 - **Sauvegarder**
4. Tapez sur **Style**.
 - Facultatif. Sélectionner la couleur, symbole et image.
5. **Afficher sur la page d'accueil** :
 -  : Le scénario est affiché sous l'onglet **Chez moi**.
 -  : Le scénario n'est pas affiché sous l'onglet **Chez moi**.
 - **Sauvegarder**

Exécuter

- Onglet  **Smart** :
- Onglet **Exécuter** :



(iOS)

1. Tapez sur scénario.

2. **OK**

- Onglet  **Chez moi** :



(iOS)

1. Tapez sur scénario.

2. **OK**

Editer/Supprimer

■ Onglet  **Smart** :

Onglet **Exécuter** :

1. Tapez sur **...** dans le champ du scénario.
2. **Éditer** : Tapez sur la tâche, le nom ou le style et appliquer les modifications.

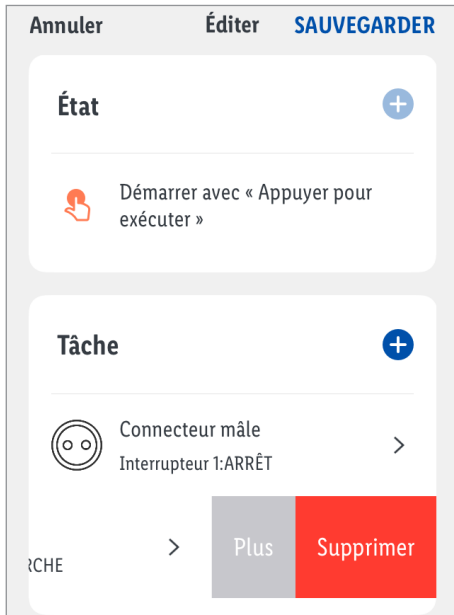

(iOS)



3. Modifier l'ordre d'affichage :
 - Faire glisser la tâche vers la gauche.
 - **Plus**
 - Tapez sur . En même temps, faire glisser la tâche vers la position souhaitée dans la liste.
 - **Terminé**
 - **Sauvegarder**

4. Supprimer une seule tâche :
 - Faites glisser l'action vers la gauche.
 - **Supprimer**
 - **Sauvegarder**
5. Supprimer un scénario complet :
 - **Supprimer** (bord d'écran inférieur)
 - **OK**

Gestion des scènes

■ Onglet  **Smart** :



Onglet **Exécuter** :

1. Tapez sur **...** (au-dessous de ).
2. Tapez sur  **Gérer**.



(iOS)

3. Modifier l'ordre d'affichage :

Tapez sur . En même temps, faire glisser le scénario vers la position souhaitée dans la liste.
4. Supprimer le scénario :
 - Tapez sur  et ensuite **Supprimer**.
 - **OK**
 - **Terminé**

● Automatisation

- ❶ Exécution sous certaines conditions d'actions à certains moments de la journée grâce à vos appareils **smart Home**.

Réglages

- Onglet **Automatisation** :

1. Tapez sur **+**.

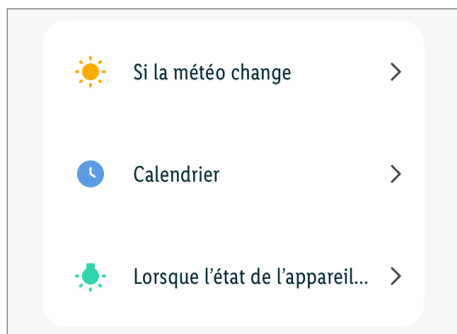

(iOS)

- ❶ Configurez les conditions avant de régler les actions (tâches) que le produit doit exécuter.

Des conditions ne peuvent être ajoutées qu'après coup, que si l'une a déjà été configurée.

Si vous ne réglez pas de conditions mais à la place vous tapez sur **Tapez ici pour exécuter la tâche**, l'action (tâche) est sauvegardée en tant que scénario sous l'onglet **Exécuter**. Dans ce cas, l'action (tâche) ne peut être activée que manuellement en cliquant (voir « Exécuter »).

2. Ajouter des conditions

Si le temps change

- **Température**

Facultatif : Sélectionner le lieu.

Sélectionner :

plus petit que

est pareil

plus grand que

Régler la température.

Suivant

- **Humidité**

Facultatif : Sélectionner le lieu.

Sélectionner :

Sec

(de 0 à 40 %)

Confortable

(de 40 à 70 %)

Humide

(de 70 à 100 %)

Suivant

- **Météo**

Facultatif : Sélectionner le lieu.

Sélectionner :

Ensoleillé

Nuageux

Pluie

Neige

Brouillard

Suivant

- **Lever/coucher du soleil**

Facultatif : Sélectionner le lieu.

Sélectionner :

Lever du soleil

Coucher du soleil

Suivant

- **Vitesse du vent**

Facultatif : Sélectionner le lieu.

Sélectionner :

plus petit que

est pareil

plus grand que

Régler la vitesse du vent.

Suivant

- **Calendrier**

- **Répéter** :

Sélectionner le(s) jour(s) de la semaine.

- **<**

- Régler l'heure d'exécution.

- **Suivant**

Si l'état de l'appareil change

- Sélectionner l'appareil **smart Home**.

- Sélectionner une fonction.

3. Ajouter une action (tâche)

- ① Réglez le retard avant de définir la/les fonction(s) de l'appareil. Le retard ne doit pas être la dernière entrée dans la liste de tâches. Si la/les fonction(s) de l'appareil doit/doivent être réalisée(s) directement après la réalisation de la/des condition(s), ignorez le point du menu **Retard**.

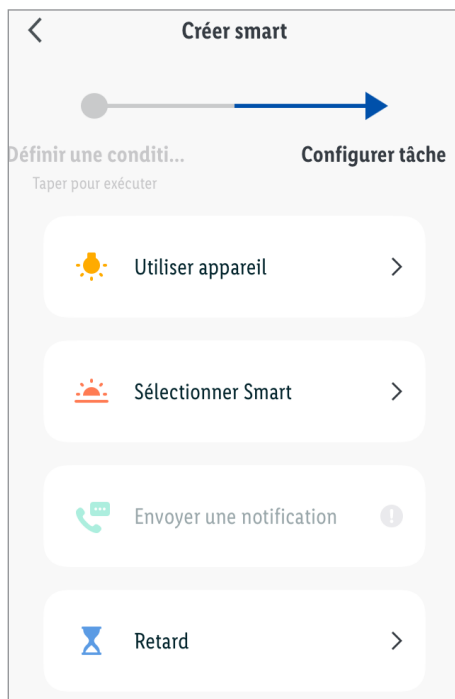

(iOS)

Retard :

- Facultatif. Régler les heures, minutes et secondes pour effectuer l'exécution retardée des fonctions sélectionnées après avoir réalisé la/les condition(s).

Suivant

Faire fonctionner l'appareil :

- Sélectionner l'appareil **smart Home**.
- Sélectionner et régler la fonction.

Sauvegarder

Suivant

Sélectionner Smart :

- **Ajouter un scénario** : Sélectionner un scénario (disponible uniquement si un scénario a été précédemment créé, voir « Exécuter »).

Suivant

- **Activer ou désactiver l'automatisation :**

Sélectionner une action automatique (disponible uniquement si une action automatique a été précédemment créée).

Suivant

Envoyer une notification :

- Sélectionner la méthode de notification.

Suivant

4. Ajouter des conditions (États) ou des tâches :

État +

- voir « Ajouter des conditions »

Tâche +

- voir « Ajouter une action (tâche) »

5. Sélectionner le type de conditions sous **État** :

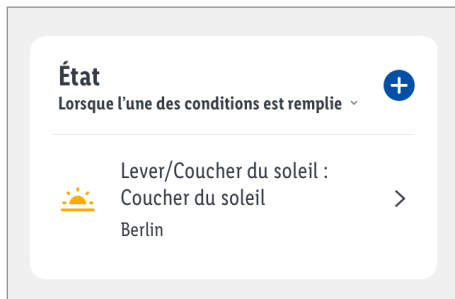

(iOS)

- **Toutes les conditions sont remplies**

- **Une condition est remplie**

6. Tapez sur **Nom**.

- Facultatif. Éditer les noms.

- **Sauvegarder**

7. Tapez sur **Style**.

- Facultatif. Sélectionner des couleur et image.

8. Tapez sur **Validité des segments de durée**.

- Sélectionner le lieu.

- **OK**

- Sélectionner :

Toute la journée

Jour

Nuit

Ajuster

(Définir le démarrage et la fin et valider avec **OK**)

- **Répéter** : Sélectionner le(s) jour(s) de la semaine.

- **<**

- **Suivant**

9. **Sauvegarder**

10. Sélectionner si l'action automatique qui vient d'être créée doit être activée directement ou doit d'abord rester désactivée.

- Activé : **Oui**

- Désactivé : **Non**

Activer/désactiver

■ Onglet  **Smart** :

Onglet **Automatisation** :

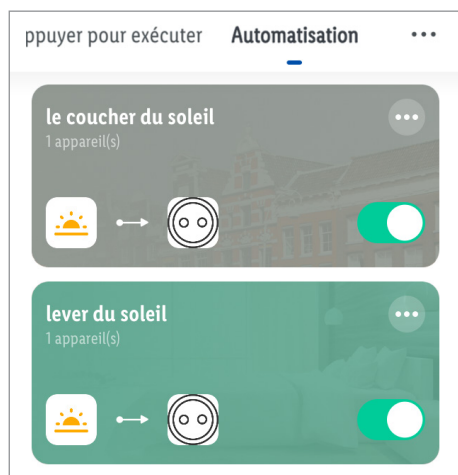

(iOS)

 : activé

 : désactivé

Editer/Supprimer

■ Onglet  **Smart** :

Onglet **Automatisation** :

1. Tapez sur **...** dans le champ de l'action automatique.
2. Éditer : Tapez sur état, tâche, nom, style ou validité du segment de la durée et appliquer les modifications.

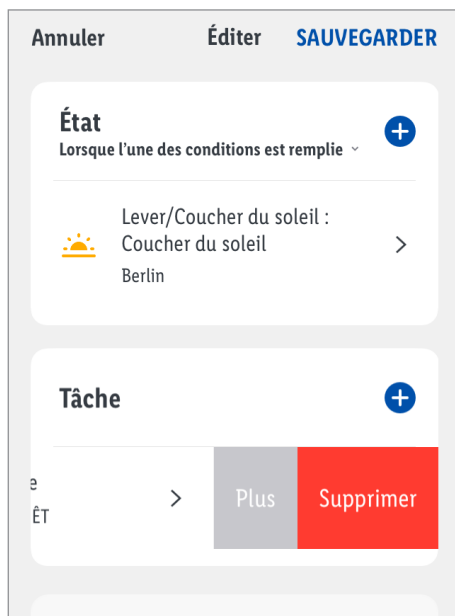

(iOS)

3. Supprimer une seule condition ou tâche :
 - Faire glisser la condition ou tâche vers la gauche.
 - **Supprimer**
 - **Sauvegarder**
4. Modifier l'ordre d'affichage (tâches uniquement) :
 - Faire glisser la tâche vers la gauche.
 - **Plus**
 - Tapez sur . En même temps, faire glisser la tâche vers la position souhaitée dans la liste.
 - **Terminé**
 - **Sauvegarder**
5. Supprimer l'action automatique complète :
 - **Supprimer** (bord d'écran inférieur)
 - **OK**

Gestion d'automatisation



■ Onglet  **Smart** :

Onglet **Automatisation** :

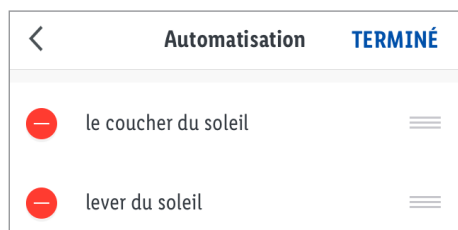
1. Tapez sur **...** (au-dessous de ).
2. Tapez sur  **Gestion des scènes**.





(iOS)

3. Modifier l'ordre d'affichage :
Tapez sur . En même temps, faire glisser l'action automatique vers la position souhaitée dans la liste.
4. Supprimer l'action automatique :
 - Tapez sur  et ensuite **Supprimer**.
 - **OK**
 - **Terminé**

● Réinitialiser le produit manuellement (Reset)

Moyens auxiliaires :  

1. Maintenir **RESET**  enfoncé pendant ≥ 5 s.
2. **Status**  s'allume en permanence = réinitialisation terminée.

① Cette fonction réinitialise uniquement les données qui sont sauvegardées localement dans le produit. Si vous souhaitez également réinitialiser la mémoire cloud, effectuez une réinitialisation via l'application (voir « Autres fonctions », **Séparer et supprimer toutes les données**).

● Synchronisation avec Apple HomeKit



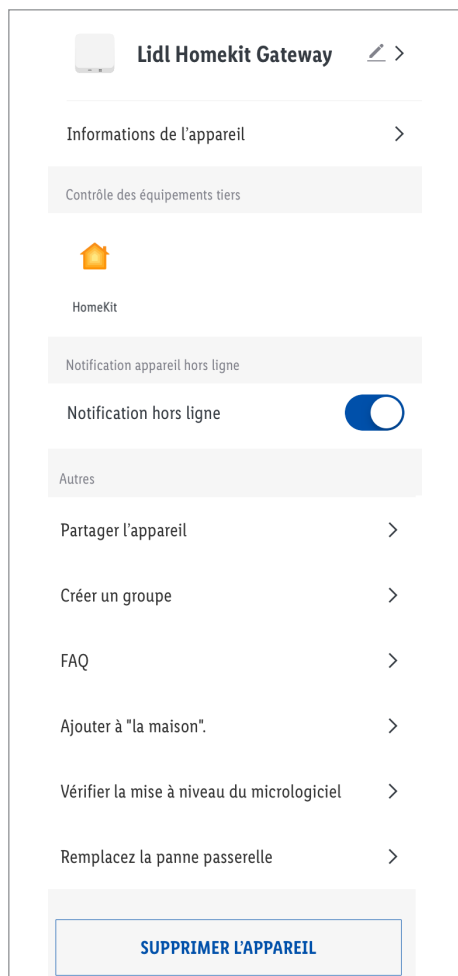



- Si le produit et l'appareil portable sont connectés au même réseau, vous pouvez ajouter et commander le produit grâce à l'application Apple Home. Seulement les appareils prenant en charge HomeKit proposent cette option.
- Pour plus d'informations sur l'utilisation de HomeKit, appuyez sur 🏠 sous Commande des fournisseurs tiers. Suivez les instructions de l'application.





❗ REMARQUES :

- Pour commander ces accessoires compatibles HomeKit, nous vous recommandons d'utiliser la dernière version d'iOS ou d'iPadOS.
- La technologie Apple HomeKit propose un moyen simple et sécurisé de commander les accessoires compatibles HomeKit via l'application Apple Home ou Siri sur votre iPhone, iPad, Apple Watch, HomePod ou Mac. Après avoir installé votre passerelle et les autres accessoires, configurez-les en quelques étapes simples à l'aide de l'application Apple Home. Vous pouvez même créer vos propres scénarios personnalisés pour commander votre domotique. Par exemple, vous pouvez créer un scénario où un simple click du doigt ou une commande sur Siri éteint la lumière, verrouille la porte, ferme la porte du garage et règle le thermostat à la température souhaitée.
- Cette passerelle prend en charge et connecte vos produits **Lidl smart Home** tels que les détecteurs de mouvements, les prises, les multiprises et les ampoules RVB.

● Signaux à LED

| LED | Signification |
|--|--|
| Status 1 |  <p>Le produit n'a pas encore été activé.</p> |
| |  <p>Le produit a été ajouté à un compte d'utilisateur d'application. Le produit n'est pas alimenté en courant.</p> |
| |  <p>Le produit a été rétabli dans sa configuration d'origine.</p> |
| |  <p>Le produit est déjà prêt au couplage après une réinitialisation.</p> |
| LAN 2 |  <p>Le câble de secteur 7 est raccordé</p> |
| |  <p>Le câble de secteur 7 n'est pas raccordé. Le produit n'est pas alimenté en courant.</p> |
| |  <p>Les données sont transmises.</p> |

Explication des symboles

| | | | | | |
|---|-------------|--|-------------|--|--------------|
|  | LED éteinte |  | LED allumée |  | LED clignote |
|---|-------------|--|-------------|--|--------------|

● Facultatif – Montage mural

⚠ AVERTISSEMENT ! Risque d'électrocution ! Veillez à ne pas percer des canalisations ou fils passant sous la surface d'installation. Utilisez un détecteur de tension/métal.

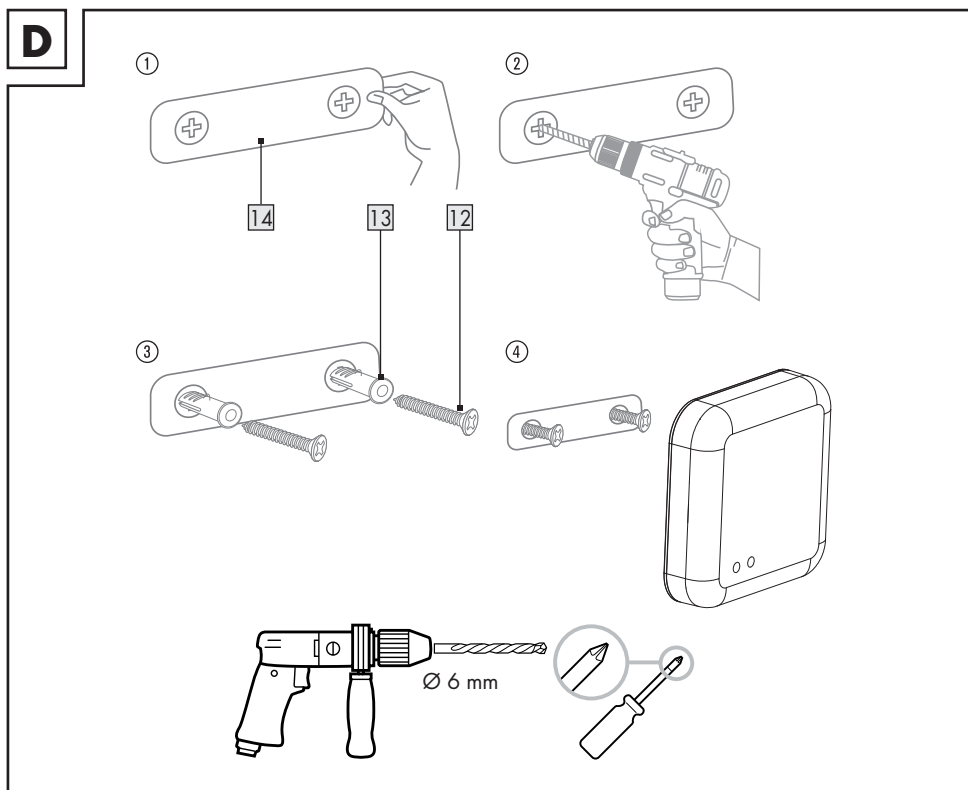

- Retirez le film protecteur du ruban adhésif au dos du gabarit de montage **14**.
- Collez le gabarit de montage **14** à l'endroit souhaité.
- Perforez 2 trous aux positions marquées.
- Placez les chevilles **13** dans les trous et vissez les vis **12**.
- Accrochez la passerelle domotique aux vis.

● **Nettoyage et entretien**

● **Nettoyage**



⚠ AVERTISSEMENT ! Pendant le nettoyage ou le fonctionnement, les pièces électriques du produit et du bloc d'alimentation USB **15** ne doivent pas être plongées dans l'eau ou d'autres liquides. Prière de ne pas maintenir le produit et le bloc d'alimentation USB sous l'eau courante.

- Avant chaque nettoyage, débranchez le bloc d'alimentation USB **15** du réseau électrique.
- Nettoyez le produit et ses accessoires avec un chiffon légèrement humide.
- Ne laissez jamais d'eau ou d'autres liquides pénétrer à l'intérieur du produit.
- N'utilisez jamais d'agent abrasif, de solutions agressives ou brosses dures pour le nettoyage.
- Laissez sécher toutes les pièces.

● **Rangement**

- Si vous n'utilisez pas le produit sur une longue période, débranchez le bloc d'alimentation USB **15** de la prise de courant.
- Conservez le produit lorsqu'il n'est pas utilisé dans son emballage d'origine.
- Rangez le produit dans un endroit sec, hors de la portée des enfants.

● Dépannage

| Problème | Cause | Solution |
|---|--|--|
| La passerelle domotique ne peut pas être commandée. | Aucune connexion au réseau. | <ul style="list-style-type: none">→ Onglet  Moi→ Centre d'aide→ Tapez votre question dans le champ de recherche afin de chercher une réponse à votre problème. ou : Vérifiez le câble de secteur  . |
| | L'appareil portable et la passerelle domotique ne sont pas sur le même réseau WLAN. | Mettez l'appareil portable et la passerelle domotique sur le même réseau WLAN. |
| Les fonctions de l'application ne sont pas identiques à cette notice. | Les versions plus anciennes du logiciel peuvent présenter des limitations fonctionnelles. Des versions plus récentes du logiciel peuvent apporter des améliorations. | Consultez le centre d'aide de l'application : <ul style="list-style-type: none">→ Onglet  Moi→ Centre d'aide |
| Le sous-périphérique ne peut pas être installé. | Le sous-périphérique n'est pas automatiquement détecté par la passerelle domotique. | Lire le mode d'emploi du sous-périphérique. Appuyer sur  sur l'écran d'accueil et sélectionner le sous-périphérique dans la liste (selon les cas, le sous-périphérique devra éventuellement être réinitialisé aux réglages par défaut). |
| | La version du logiciel de l'appareil portable est inférieure à celle décrite ici. | Installer le sous-périphérique avec un appareil portable doté d'une version plus récente du logiciel. |
| Les composants de l'appareil portable ne peuvent pas être commandés. | Composants non approuvés par l'appareil portable. | Autoriser la passerelle domotique à accéder au microphone, à la caméra et à d'autres services dans les paramètres de l'appareil portable. |

| Problème | Cause | Solution |
|---|--|---|
| La mise à jour du firmware a échoué. | Le réseau est surchargé. | <p>Relancez la mise à jour du firmware.</p> <p>① Seulement Android : Tapez sur Vérifier les mises à jour pour obtenir la dernière mise à jour de l'application et du micrologiciel (Firmware).</p> <p>① Si Aucune mise à jour s'affiche, l'application et le micrologiciel sont à jour.</p> |
| Le sous-périphérique ne peut pas être commandé. | La distance entre la passerelle domotique et le sous-périphérique est trop grande. | Réduire la distance entre la passerelle domotique et le sous-périphérique. Activer/allumer/dégager le sous-périphérique. |
| | Parois ou obstacles entre la passerelle domotique et le sous-périphérique. | |
| | Pile(s) du sous-périphérique vide(s). | Remplacement de la/des pile(s). |
| | Le sous-périphérique n'est pas raccordé au réseau électrique. | Brancher le sous-périphérique sur une prise de courant. |
| | Appareil hors ligne : Sous-périphérique éteint. | Sous-périphérique allumé. |

● Glossaire

| | |
|----------|--|
| Ethernet | La méthode la plus courante pour accéder à un réseau local (LAN). Norme IEEE : 802.3 |
| IoT | « Internet of Things » (Internet des objets) est un terme générique désignant les technologies qui rendent possible l'interconnexion des objets physiques et virtuels et permettent de les laisser collaborer les uns avec les autres par le biais des technologies de l'information et de la communication. |
| LAN | Local Area Network (réseau local) |
| LED | Diode électroluminescente. Un dispositif semi-conducteur qui sous tension produit de la lumière. |
| RJ45 | Registered Jack (prise standardisée). Les raccordements de type RJ45 sont utilisés dans les appareils/périphériques Ethernet. |
| Wi-Fi | Technologie pour des réseaux locaux sans fil/Wi-Fi. Norme IEEE : 802.11 |
| ZigBee | Le protocole de communication ZigBee est prévu pour des applications de transmission de données sans fil à courte portée et à faibles débits (exemple : Automatisation de la maison). Norme IEEE : 802.15.4 |

● Mise au rebut

- ❗ Avant de transmettre le produit à un tiers, de le mettre au rebut pour recyclage ou de le retourner au fabricant, assurez-vous que toutes les données du produit et du cloud sont supprimées.

Reportez-vous au chapitre :

« Autres fonctions » rubrique du menu :

Séparer et supprimer toutes les données :

Emballage :

L'emballage se compose de matières recyclables pouvant être mises au rebut dans les déchetteries locales.



Veillez respecter l'identification des matériaux d'emballage pour le tri sélectif, ils sont identifiés avec des abréviations (a) et des chiffres (b) ayant la signification suivante : 1-7 : plastiques / 20-22 : papiers et cartons / 80-98 : matériaux composite.

Produit :



Les possibilités de recyclage des produits usés sont à demander auprès de votre municipalité.



Le symbole de la poubelle à roulettes barrée ci-contre indique que ce produit est soumis aux dispositions de la directive 2012/19/UE. Cette directive stipule que vous ne devez pas jeter ce produit avec les ordures ménagères mais dans des centres de collecte désignés, des centres de recyclage ou des services d'élimination des déchets.

La mise au rebut est gratuite.

Éliminez correctement pour protéger l'environnement.



Le produit est recyclable, soumis à la responsabilité élargie du fabricant et collecté séparément.

● Garantie

Article L217-16 du Code de la consommation

Lorsque l'acheteur demande au vendeur, pendant le cours de la garantie commerciale qui lui a été consentie lors de l'acquisition ou de la réparation d'un bien meuble, une remise en état couverte par la garantie, toute période d'immobilisation d'au moins sept jours vient s'ajouter à la durée de la garantie qui restait à courir. Cette période court à compter de la demande d'intervention de l'acheteur ou de la mise à disposition pour réparation du bien en cause, si cette mise à disposition est postérieure à la demande d'intervention.

Indépendamment de la garantie commerciale souscrite, le vendeur reste tenu des défauts de conformité du bien et des vices rédhibitoires dans les conditions prévues aux articles L217-4 à L217-13 du Code de la consommation et aux articles 1641 à 1648 et 2232 du Code Civil.

Article L217-4 du Code de la consommation

Le vendeur livre un bien conforme au contrat et répond des défauts de conformité existant lors de la délivrance.

Il répond également des défauts de conformité résultant de l'emballage, des instructions de montage ou de l'installation lorsque celle-ci a été mise à sa charge par le contrat ou a été réalisée sous sa responsabilité.

Article L217-5 du Code de la consommation

Le bien est conforme au contrat :

- 1° S'il est propre à l'usage habituellement attendu d'un bien semblable et, le cas échéant :
 - s'il correspond à la description donnée par le vendeur et possède les qualités que celui-ci a présentées à l'acheteur sous forme d'échantillon ou de modèle ;

- s'il présente les qualités qu'un acheteur peut légitimement attendre eu égard aux déclarations publiques faites par le vendeur, par le producteur ou par son représentant, notamment dans la publicité ou l'étiquetage ;
- 2° Ou s'il présente les caractéristiques définies d'un commun accord par les parties ou être propre à tout usage spécial recherché par l'acheteur, porté à la connaissance du vendeur et que ce dernier a accepté.

Article L217-12 du Code de la consommation

L'action résultant du défaut de conformité se prescrit par deux ans à compter de la délivrance du bien.

Article 1641 du Code civil

Le vendeur est tenu de la garantie à raison des défauts cachés de la chose vendue qui la rendent impropre à l'usage auquel on la destine, ou qui diminuent tellement cet usage que l'acheteur ne l'aurait pas acquise, ou n'en aurait donné qu'un moindre prix, s'il les avait connus.

Article 1648 1er alinéa du Code civil

L'action résultant des vices rédhibitoires doit être intentée par l'acquéreur dans un délai de deux ans à compter de la découverte du vice.

Les pièces détachées indispensables à l'utilisation du produit sont disponibles pendant la durée de la garantie du produit.

Le produit a été fabriqué selon des critères de qualité stricts et contrôlé consciencieusement avant sa livraison. En cas de défaillance, vous êtes en droit de retourner ce produit au vendeur. La présente garantie ne constitue pas une restriction de vos droits légaux.

Ce produit bénéficie d'une garantie de 3 ans à compter de sa date d'achat. La durée de garantie débute à la date d'achat. Veuillez conserver le ticket de caisse original. Il fera office de preuve d'achat.

Si un problème matériel ou de fabrication devait survenir dans 3 ans suivant la date d'achat de ce produit, nous assurons à notre discrétion la réparation ou le remplacement du produit sans frais supplémentaires. La garantie prend fin si le produit est endommagé suite à une utilisation inappropriée ou à un entretien défectueux.

La garantie couvre les vices matériels et de fabrication. Cette garantie ne s'étend ni aux pièces du produit soumises à une usure normale (p. ex. des piles) et qui, par conséquent, peuvent être considérées comme des pièces d'usure, ni aux dommages sur des composants fragiles, comme des interrupteurs, des batteries ou des éléments fabriqués en verre.

Faire valoir sa garantie

Pour garantir la rapidité d'exécution de la procédure de garantie, veuillez respecter les indications suivantes :

Veuillez conserver le ticket de caisse et la référence du produit (par ex. IAN 123456_7890) à titre de preuve d'achat pour toute demande.

Le numéro de référence de l'article est indiqué sur la plaque d'identification, gravé sur la page de titre de votre manuel (en bas à gauche) ou sur un autocollant apposé sur la face arrière ou inférieure du produit.

En cas de dysfonctionnement du produit, ou de tout autre défaut, contactez en premier lieu le service après-vente par téléphone ou par e-mail aux coordonnées indiquées ci-dessous.

Vous pouvez alors envoyer franco de port tout produit considéré comme défectueux au service clientèle indiqué, accompagné de la preuve d'achat (ticket de caisse) et d'une description écrite du défaut avec mention de sa date d'apparition.

Service après-vente

(FR) Service après-vente France

Tél.: 0800904879

E-Mail: owim@lidl.fr

(CH) Service après-vente Suisse

Tél.: 0800562153

E-Mail: owim@lidl.ch

(BE) Service après-vente Belgique

Tél.: 080071011

Tél.: 80023970 (Luxembourg)

E-Mail: owim@lidl.be

● Déclaration de conformité CE simplifiée

Nous, OWIM GmbH & Co. KG, Stiftsbergstraße 1, 74167 Neckarsulm, ALLEMAGNE, déclarons sous notre seule responsabilité, que le produit PASSERELLE HG07132, HG07132-BS correspond aux directives de l'UE 2014/53/UE, 2011/65/UE et 2009/125/CE.

Le texte complet de la déclaration de conformité CE est disponible à l'adresse Internet suivante : www.owim.com



App-Version: 1.0.20
Firmware-Version: 1.2.5

OWIM GmbH & Co. KG

Stiftsbergstraße 1
74167 Neckarsulm
GERMANY

Model No.: HG07132 / HG07132-BS
Version: 09/2021

IAN 367549_2101

