



TRAIN STATION SET

(GB)

TRAIN STATION SET

Instructions for use

(SE)

JÄRNVÄGSSTATION, SET

Bruksanvisning

(LT)

GELEŽINKELIO STOTIES RINKINYS

Naudojimo instrukcija

(LV)

DZELZCEĻA STACIJAS KOMPLEKTS

Lietošanas norādījumi

(FI)

JUNA-ASEMA

Käyttöohje

(PL)

ZESTAW - DWORZEC KOLEJOWY

Instrukcja użytkowania

(EE)

RAUDTEEJAAMA KOMPLEKT

Kasutusjuhend

(DE) (AT) (CH)

BAHNHOF-SET

Gebrauchsanweisung

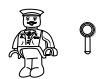
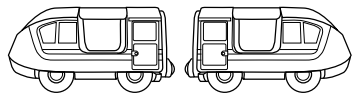
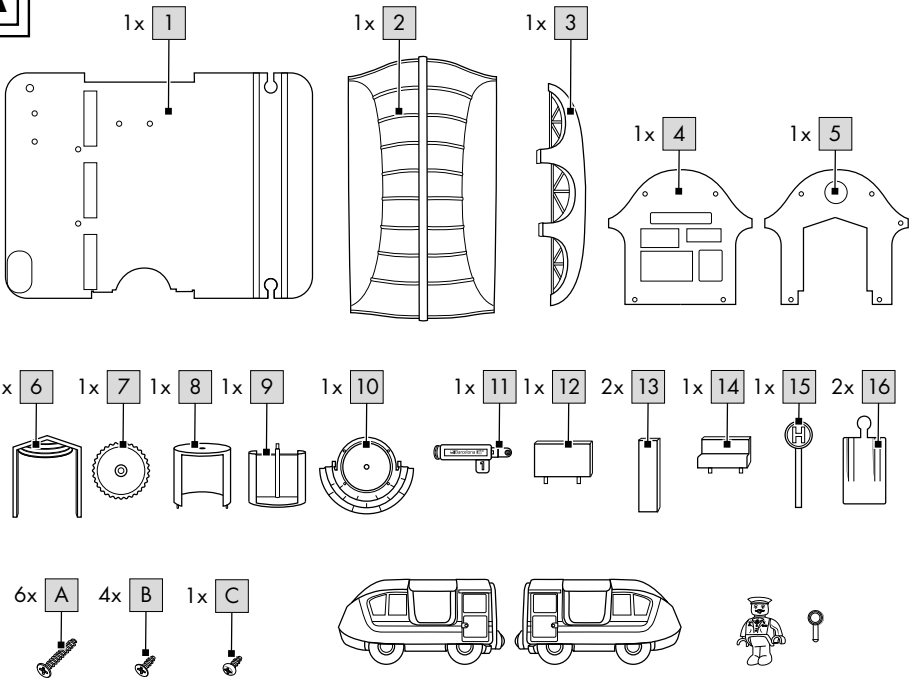
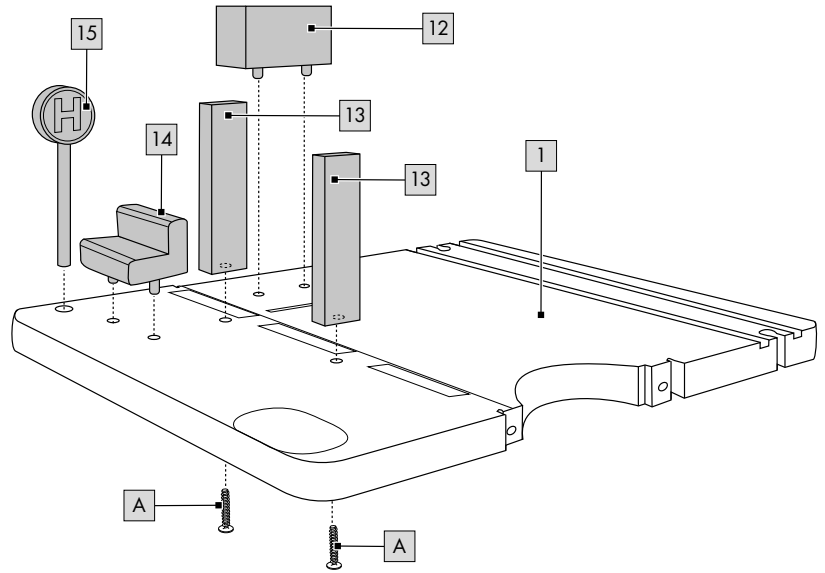

IAN 391016_2201

A**B**

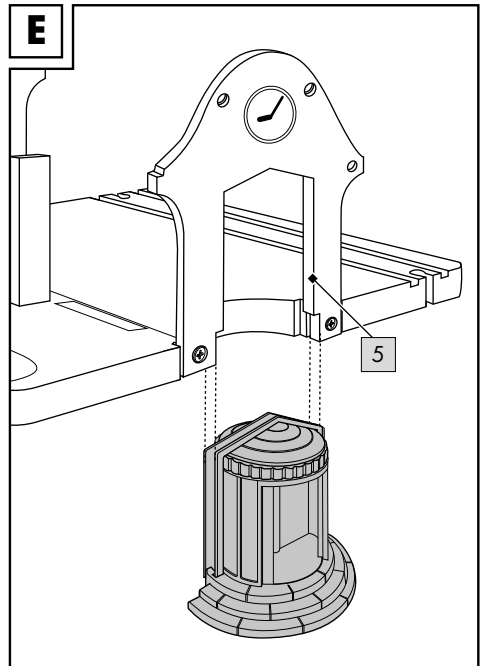
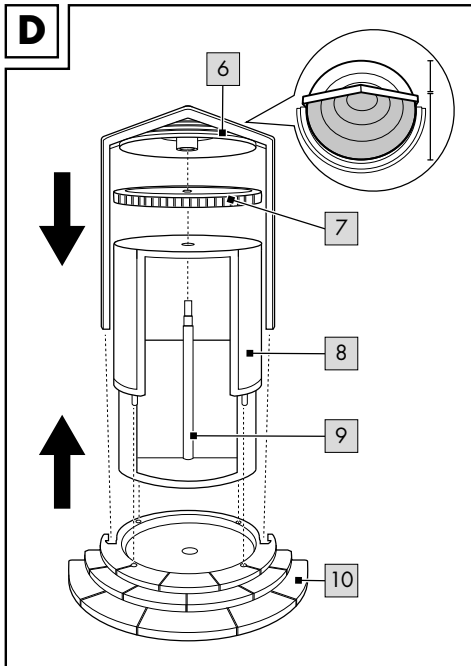
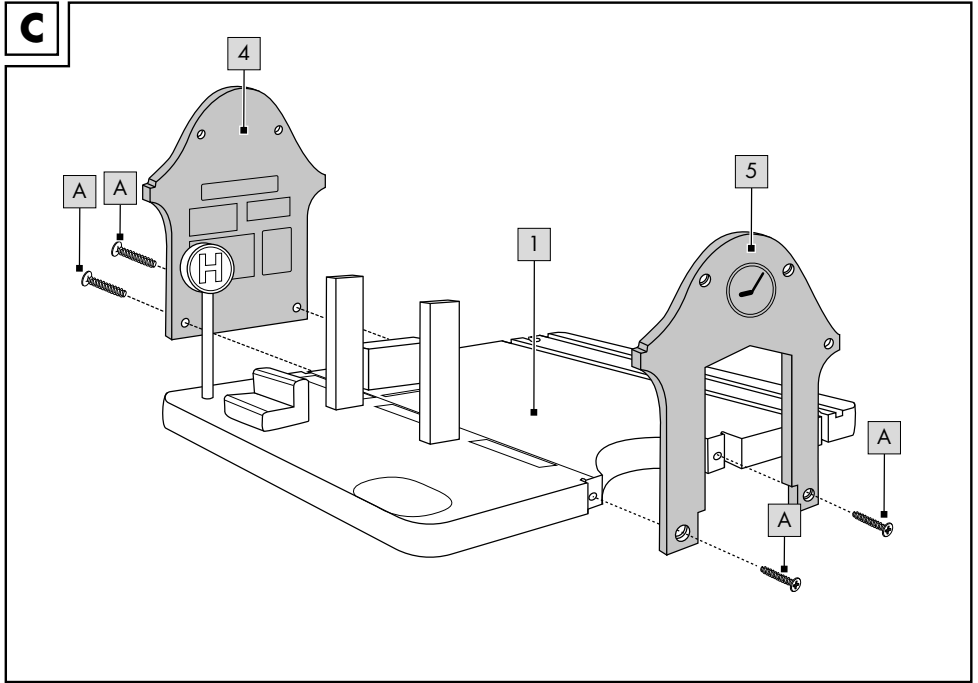

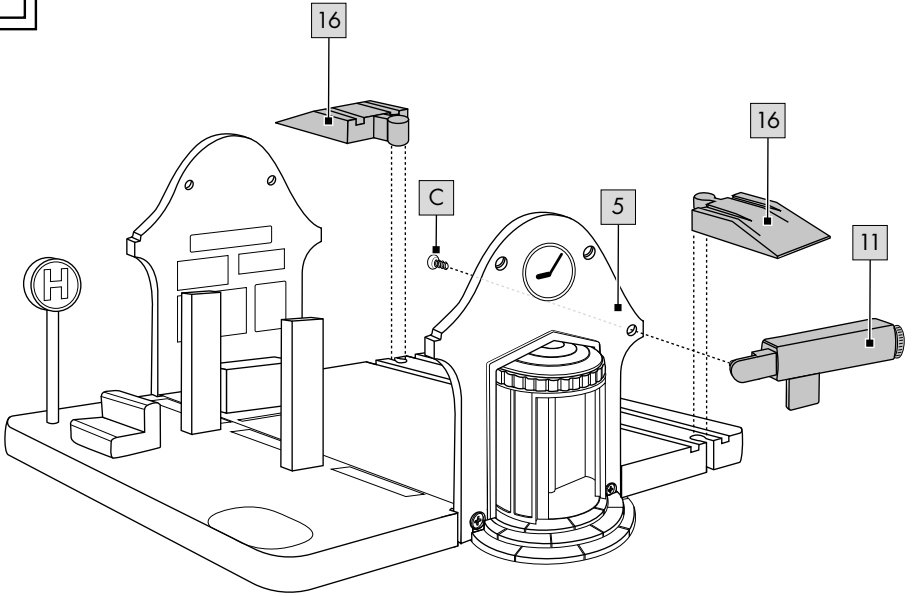
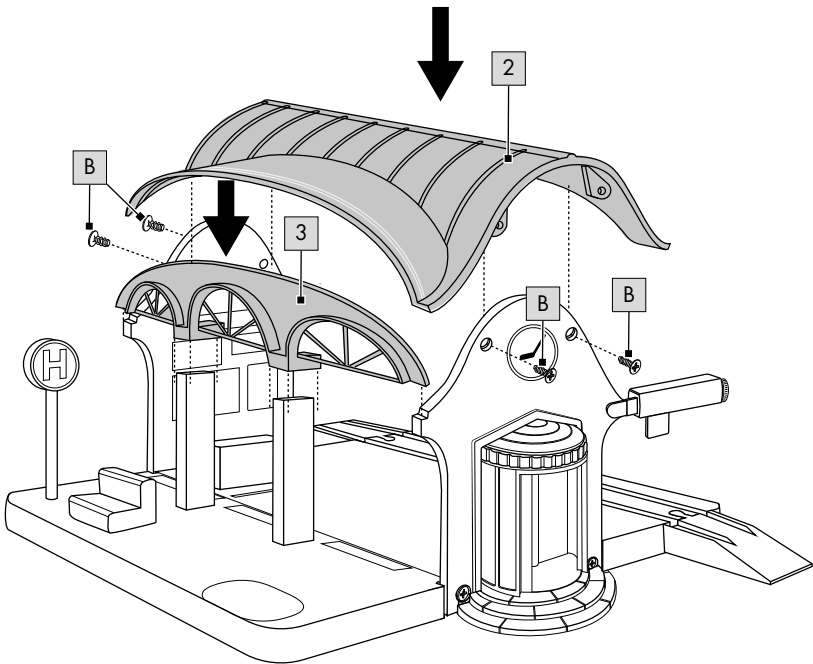
F**G**

H

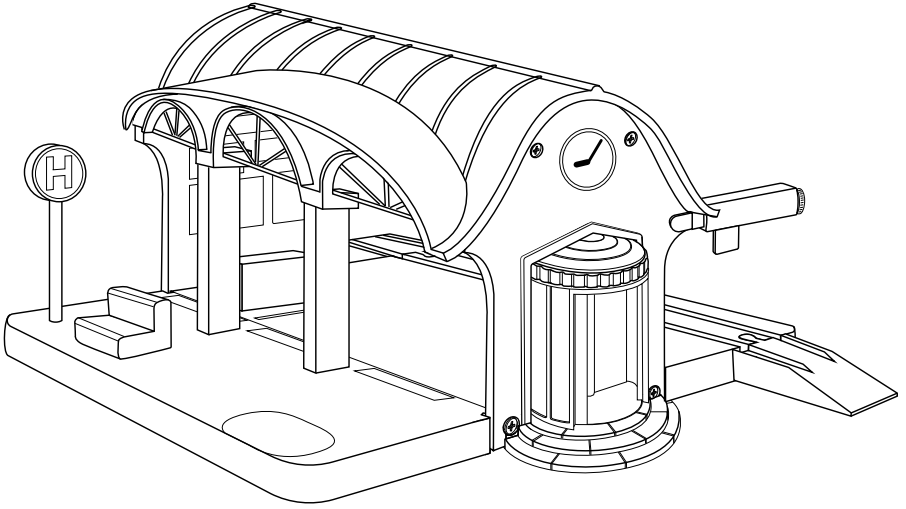

Congratulations!

You have chosen to purchase a high-quality product. Familiarise yourself with the product before using it for the first time.

 **Read the following instructions for use carefully.**

Use the product only as described and only for the given areas of application. Store these instructions for use carefully. When passing the product on to third parties, please also hand over all accompanying documents.

Delivery contents (fig. A)

1 x train station, disassembled (1 - 16)
6 x screw, 4x24mm (A)
4 x screw, 4x10mm (B)
1 x screw, 3x12mm (C)
2 x vehicle
1 x figurine
1 x guard's signalling disc
1 x instructions for use

Technical data

 Date of manufacture (month/year):
06/2022

 Delta-Sport Handelskontor GmbH hereby declares that this product meets the following basic requirements, as well as other important regulations:

2009/48/EC – Toy Safety Directive

 UK Conformity Assessed
Delta-Sport Handelskontor GmbH hereby declares that this product meets the following basic requirements, as well as other important regulations:

Toys (Safety) Regulations 2011

Use according to guidelines

This product is a toy for private use and for children aged 3 years and above.

Safety instructions

- Warning. Not suitable for children under 36 months. Choking hazard. Small parts.
- Warning. Neither the packaging/mounting materials nor the 'SUPER DRY' pouch (desiccant) are a constituent part of the toy and they must be removed before the product is given to children to play with.
- Warning. Desiccant contains calcium chloride (CAS 10043-52-4). Keep out of reach of children.
- Check the product for damage and wear before each use. The product may only be used in good order and condition!
- Children should only play with the toy under adult supervision.
- This product includes small magnets. Swallowing a magnet can lead to serious injury! If a magnet is swallowed see a doctor immediately. This product is manufactured with great care but if damage does happen to occur, take it away from children without delay and dispose of it.

Assembly

Follow the steps shown in figures B – G for the construction of the article.

Storage, cleaning

When not in use, always store the product clean and dry at room temperature.

Only clean the product with a damp cloth and wipe dry afterwards.

Attention: the rails should be cleaned before using them for the first time!

IMPORTANT! Never clean the product with harsh cleaning agents.

Disposal

Dispose of the article and the packaging materials in accordance with current local regulations. Packaging materials such as foil bags are not suitable to be given to children. Keep the packaging materials out of the reach of children.



Dispose of the products and the packaging in an environmentally friendly manner.



The recycling code is used to identify various materials for recycling.

The code consists of the recycling symbol - which is meant to reflect the recycling cycle - and a number which identifies the material.

Notes on the guarantee and service handling

The product was produced with great care and under continuous quality control. DELTA-SPORT HANDELSKONTOR GmbH gives private end customers a three-year guarantee on this product from the date of purchase (guarantee period) in accordance with the following provisions.

The guarantee is only valid for material and manufacturing defects. The guarantee does not cover parts subject to normal wear and tear that are thus considered wear parts (e.g. batteries) or fragile parts such as switches, rechargeable batteries, or parts made of glass.

Claims under this guarantee are excluded if the product has been used incorrectly, improperly, or contrary to the intended purpose, or if the provisions in the instructions for use were not observed, unless the end customer proves that a material or manufacturing defect exists that was not caused by one of the aforementioned circumstances.

Claims under the guarantee can only be made within the guarantee period by presenting the original sales receipt. Please therefore keep the original sales receipt. The guarantee period is not extended by any repairs carried out under the guarantee, under statutory guarantees, or as a gesture of goodwill. This also applies to replaced and repaired parts.

If you wish to make a claim please first contact the service hotline mentioned below or contact us by e-mail. If there is a guarantee case, then the product will be repaired or replaced free of charge to you or the purchase price will be refunded, depending on our choice.

Your legal rights, in particular guarantee claims against the respective seller, are not limited by this guarantee.

IAN: 391016_2201



Service Great Britain

Tel.: 0800 404 7657

E-Mail: deltasport@lidl.co.uk

Onneksi olkoon!

Olet hankkinut korkealaatuisen tuotteen. Tutustu tuotteeseen ennen sen ensimmäistä käyttöönottoa.



Lue seuraavat käyttöohjeet huolellisesti.

Käytä tuotetta vain kuvatulla tavalla ja määritellyllä käyttöalueella. Säilytä hyvin nämä käyttöohjeet myöhempää tarvetta varten. Luovuttaessasi tuotteen kolmannelle osapuolelle, luovuta sen mukana myös kaikki siihen liittyvät asiakirjat.

Pakkaus sisältää (kuva A)

- 1 x juna-asema, osissa (1 - 16)
- 6 x ruuvi, 4x24 mm (A)
- 4 x ruuvi, 4x10 mm (B)
- 1 x ruuvi, 3x12 mm (C)
- 2 x ajoneuvo
- 1 x hahmo
- 1 x junanlähettäjän merkki
- 1 x käyttöohje

Tekniset tiedot



Valmistuspäivämäärä (kuukausi/vuosi):
06/2022



Täten Delta-Sport Handelskontor GmbH ilmoittaa, että tämä tuote on seuraavien perustavanlaatuisen vaatimusten ja muiden asiaankuuluvien määräysten mukainen:

2009/48/EY - leluturvallisuudirektiivi

Määräystenmukainen käyttö

Tämä tuote on lelu, joka on tarkoitettu yli 3-vuotiaille lapsille yksityiskäyttöön.



Turvallisuusohjeet

- Varoitus. Ei sovellu alle 36 kuukauden ikäisille lapsille. Tukehtumisvaara. Pieniä osia.
- Varoitus. Mitkään pakkaus- tai kiinnitysmateriaalit ja SUPER DRY -pussi (kuivausaine) eivät kuulu leikkikaluun ja ne on turvallisuussyistä poistettava ennen kuin tuote annetaan lapsille leikkimistä varten.
- Varoitus. Kuivausaine sisältää calcium chloride (CAS 10043-52-4). Säilytä lasten ulottumattomissa.

- Tarkista aina ennen tuotteen käyttöä, ettei siinä ole havaittavissa vaurioita tai kulumista. Tuotetta saa käyttää vain moitteettomassa kunnossa!
- Lapset saavat leikkiä tämän tuotteen kanssa vain aikuisten valvonnassa.
- Tuote sisältää pieniä magneetteja. Magneettien nielemisestä voi seurata vakavia vammoja! Jos magneetti on nielty, hakeudu välittömästi lääkäriin. Tuote on valmistettu huolellisesti. Mikäli siinä kuitenkin ilmenee vaurioita, poista tuote välittömästi lasten ulottuvilta ja hävitä tuote.

Kokoaminen

Noudata tuotteen kokoamisessa yksittäisiä vaiheita kuten kuvassa B - G on esitetty.

Säilytys, puhdistus

Kun tuotetta ei käytetä, säilytä sitä aina kuivana ja puhtaana huoneenlämpötilassa. Puhdista ainoastaan kostealla puhdistusliinalla ja pyyhi lopuksi kuivaksi.

Huomautus: kiskot on puhdistettava ennen ensimmäistä käyttöä!
TÄRKEÄÄ! Älä koskaan puhdista voimakkailla puhdistusaineilla.

Hävittämistä koskevat ohjeet

Hävitä tuote ja pakkausmateriaalit paikallisten määräysten mukaisesti. Pakkausmateriaalit, kuten esim. muovipussit, eivät kuulu lasten käsiin. Säilytä pakkausmateriaalia lasten ulottumattomissa.



Hävitä tuotteet ja pakkaukset ympäristöystävällisesti.



Kierrätyskoodi auttaa tunnistamaan eri materiaalit niiden uusiokäyttöön (kierrätykseen) palauttamista varten.

Koodi koostuu kierrätysymbolista, jonka on tarkoitus kuvastaa uusiokäyttöä, sekä numerosta, jolla materiaali tunnistetaan.

Takuuta ja huoltoprosessia koskevat ohjeet

Tuote on valmistettu huolellisesti jatkuvassa valvonnassa. DELTA-SPORT HANDELSKONTOR GmbH myöntää yksityisille loppuasiakkaille tälle tuotteelle kolmen vuoden takuun ostopäivämäärästä lähtien (takuu-aika) seuraavien ehtojen mukaisesti. Takuu koskee vain materiaali- ja valmistusvirheitä. Takuu ei koske kuluviksi osiksi luettavia, normaalisti kuluvia osia (esim. paristot) eikä särkyviä osia, kuten kytkimiä, akkuja tai lasista valmistettuja osia.

Tähän takuuseen liittyviä vaatimuksia ei voi esittää, jos tuotetta on käytetty epäasianmukaisesti tai väärin, määrättyjen ehtojen tai ilmoitetun käyttömäärän vastaisesti tai käyttöohjeessa annettuja ohjeita ei ole noudatettu, ellei loppuasiakas pysty todistamaan, että kyseessä on materiaali- tai valmistusvirhe, joka ei johdu edellä mainituista olosuhteista.

Takuuseen liittyvät vaatimukset voidaan täyttää vain takuu-aikana esittämällä alkuperäisen kassakuitin. Säilytä siksi alkuperäinen kassakuitti. Takuu-aika ei pitene takuuseen, lainmukaiseen takuuseen tai harkintatakuuseen liittyvien korjausten myötä. Tämä koskee myös vaihdettuja ja korjattuja osia.

Mahdollisissa reklamaatiotilanteissa soita alla olevaan palvelunumeroon tai ota yhteyttä sähköpostitse. Mikäli takuuehdot täyttyvät, korjaamme tai vaihdamme tuotteen maksutta tai hyvitämme ostohinnan – oman valintamme mukaan. Muita takuuseen liittyviä oikeuksia ei ole.

Tämä takuu ei vaikuta lainmukaisiin oikeuksiisi, erityisesti lakiin perustuviin takuuoikeuksiisi kyseistä myyjää vastaan.

IAN: 391016_2201

 Huolto Suomi
Tel.: 010309 3582
E-Mail: deltasport@lidl.fi

Grattis!

Du har köpt en högkvalitativ produkt. Bekanta dig med produkten innan du använder den för första gången.



Läs den medföljande bruksanvisningen.

Använd produkten endast enligt beskrivningen och för de angivna användningsområdena. Förvara bruksanvisningen på en säker plats. Lämna över alla dokument när du överlämnar produkten till tredje part.

Innehåll (bild A)

- 1 x järnvägsstation, monterat (1 - 16)
- 6 x skruv, 4x24 mm (A)
- 4 x skruv, 4x10 mm (B)
- 1 x skruv, 3x12 mm (C)
- 2 x fordon
- 1 x figurer
- 1 x konduktörsskylt
- 1 x bruksanvisning

Tekniska data

 Tillverkningsdatum (månad/år):
06/2022

 Delta-Sport Handelskontor GmbH förklarar härmed att denna produkt uppfyller följande väsentliga krav och övriga relevanta bestämmelser:

2009/48/EG - Leksaksdirektivet

Ändamålsenlig användning

Denna produkt är en leksak för barn från 3 år och är endast avsedd för privat bruk.



Säkerhetsanvisningar

- Varning. Inte lämplig för barn under 36 månader. Kvävningsrisk. Små delar.
- Varning. Förpacknings- och fästmaterial samt SUPER DRY-paketet (torkmedel) ingår inte i själva leksaken och ska av säkerhetsskäl avlägsnas innan barn får börja leka med den.

- Varning. Torkmedlet innehåller calcium klorid (CAS 10043-52-4). Förvaras oåtkomligt för barn.
- Kontrollera produkten innan första användning med avseende på skador och slitage. Produkten får endast användas i felfritt skick!
- Barn får endast leka med produkten under vuxens uppsikt.
- Denna produkt innehåller små magneter. Om magneterna sväljs kan det leda till allvarliga skador! Om en magnet sväljs, kontakta läkare omedelbart. Produkten tillverkas med största noggrannhet. Om skador ändå skulle uppstå, ta produkten från barnen och kassera den.

Montering

För montering av produkten följer man de olika stegen i bilderna B-G.

Förvaring, rengöring

Förvara produkten i rumstemperatur på en torr och ren plats när den inte används. Rengör endast med en fuktig trasa och torka därefter torr. Observera: skenorna ska rengöras innan första användning! VIKTIGT! Rengör aldrig med starka rengöringsmedel.

Anvisningar för avfallshantering

Sopsortera produkten och förpackningsmaterialet enligt lokala föreskrifter. Förpackningsmaterial såsom plastpåsar ska inte hanteras av barn. Förvara förpackningsmaterialet utom räckhåll för barn.



Avfallshantera produkten och förpackningen på ett miljövänligt sätt.



Återvinningskoden betecknar olika material som skickas tillbaka för återvinning. Koden utgörs av återvinningsymbolen, som återspeglar återvinningskretsloppet, och ett nummer som betecknar materialet.

Information om garanti och servicehantering

Produkten har tillverkats med största noggrannhet och under kontinuerliga kontroller. DELTA-SPORT HANDELSKONTOR GmbH ger privatkunder tre års garanti från inköpsdatum (garantifrist) på denna produkt enligt nedanstående villkor. Garantin gäller endast material- och tillverkningsfel. Garantin omfattar inte delar som utsätts för normalt slitage och därför anses vara slitdelar (t.ex. batterier) samt omtåliga delar som brytare, batterier eller delar som är tillverkade i glas.

Anspråk på denna garanti kan inte göras om produkten använts på ett felaktigt sätt, missbrukats eller använts i strid med ändamålsenlig användning. Anspråk kan heller inte göras om tillverkarens anvisningar inte har beaktats eller om produkten uppvisar skador som tyder på felaktig användning, eller underlåtelse att beakta tillverkarens anvisningar. Undantag är material- eller bearbetningsfel som inte beror på ovanstående orsaker och som kan bevisas av kunden.

Anspråk på garantin kan endast göras inom garanti tiden och mot uppvisande av kvitto. Spara därför originalkvittot. Garantitiden kan inte förlängas på grund av eventuella reparationer, lagstadgad garanti eller ex gratia. Detta gäller även för utbytta och reparerade delar.

Vid ärenden kontakta oss via nedanstående servicetelefon eller via e-post. Om ett garantifall föreligger kommer vi – efter egen bedömning – att reparera, byta ut eller ersätta din produkt kostnadsfritt. Inga ytterligare rättigheter föreligger i samband med garantin. Dina juridiska rättigheter, i synnerhet garantianspråk gentemot återförsäljaren, påverkas inte av denna garanti.

IAN: 391016_2201

SE Service Sverige
Tel.: 0770 930739
E-Mail: deltasport@lidl.se

FI Service Suomi
Tel.: 010309 3582
E-Mail: deltasport@lidl.fi

Gratulujemy!

Decydując się na ten produkt, otrzymują Państwo towar wysokiej jakości. Należy zapoznać się z produktem przed jego pierwszym użyciem.

 **Należy uważnie przeczytać następującą instrukcję użytkowania.**

Produkt ten należy użytkować wyłącznie w opisany sposób oraz zgodnie ze wskazanym przeznaczeniem. Niniejszą instrukcję użytkowania należy przechowywać w bezpiecznym miejscu. Przekazując produkt innej osobie, należy upewnić się, że otrzyma ona także całą dokumentację dotyczącą produktu.

Zakres dostawy (rys. A)

1 x dworzec kolejowy, w częściach (1-16)
6 x śruba, 4x24 mm (A)
4 x śruba, 4x10 mm (B)
1 x śruba, 3x12 mm (C)
2 x pojazd
1 x figurka
1 x lizak konduktora
1 x instrukcja użytkowania

Dane techniczne

 Data produkcji (miesiąc/rok):
06/2022

 Firma Delta-Sport Handelskontor GmbH oświadcza, że niniejszy produkt spełnia najważniejsze wymagania oraz jest zgodny z podanymi poniżej wytycznymi:
2009/48/WE – dyrektywa w sprawie bezpieczeństwa zabawek

Zastosowanie zgodne z przeznaczeniem

Ten produkt jest zabawką dla dzieci od 3. roku życia i jest przeznaczony do użytku prywatnego.

Wskazówki bezpieczeństwa

- Ostrzeżenie. Nie nadaje się dla dzieci w wieku poniżej 36 miesięcy. Niebezpieczeństwo udławienia się. Małe części.
- Ostrzeżenie. Opakowanie/wszystkie materiały moczujące oraz woreczek „SUPER DRY” (pochłaniacz wilgoci) nie są częścią zabawki i ze względów bezpieczeństwa muszą być usunięte, zanim artykuł będzie przekazany dzieciom do zabawy.
- Ostrzeżenie. Pochłaniacz wilgoci zawiera calcium chloride (CAS 10043-52-4). Chronić przed dziećmi.
- Należy sprawdzić artykuł przed każdym użyciem pod względem uszkodzeń i zużycia. Artykuł może być używany tylko w nienagannym stanie!
- Dzieci mogą bawić się artykułem tylko pod nadzorem osób dorosłych.
- Ten artykuł zawiera niewielkie magnez. Połknięcie magnezów może spowodować poważne obrażenia! W przypadku połknięcia magnezu należy natychmiast skontaktować się z lekarzem. Artykuł wyprodukowano z zachowaniem należytej staranności. Gdyby jednak doszło do wystąpienia uszkodzeń, artykuł należy niezwłocznie odebrać dziecku i poddać go utylizacji.

Budowa

Podczas montażu należy zwrócić uwagę na odpowiednią kolejność jak pokazano na rys. B - G.

Przechowywanie, czyszczenie

Podczas nieużywania należy zawsze przechowywać produkt w suchym i czystym miejscu, w temperaturze pokojowej.

Czyścić wyłącznie przy użyciu wilgotnej ściereczki, następnie wytrzeć do sucha.

Uwaga: przed pierwszym użyciem szyny należy przeczyścić!

WAŻNE! Nie czyścić przy użyciu ostrych środków czyszczących.

Uwagi odnośnie recyklingu

Artykuł oraz materiały opakowaniowe należy usunąć zgodnie z aktualnymi przepisami obowiązującymi w danym miejscu. Materiały opakowaniowe, jak np. worki foliowe nie powinny znaleźć się w rękach dzieci. Materiał opakowaniowy należy przechowywać w miejscu niedostępnym dla dzieci.



Zutilizować produkt i opakowanie w sposób przyjazny dla środowiska.



Kod materiału do recyklingu służy do oznaczenia różnych materiałów przeznaczonych do zwrotu do przetwórstwa wtórnego (recyklingu). Kod składa się z symbolu, który powinien odzwierciedlać cykl odzysku, oraz numeru oznaczającego materiał.

Wskazówki dotyczące gwarancji i obsługi serwisowej

Artykuł został wyprodukowany z najwyższą starannością i pod stałą kontrolą. DELTA-SPORT HANDELSKONTOR GmbH przyznaje klientowi końcowemu na niniejszy artykuł trzy lata gwarancji od daty zakupu (okres gwarancyjny) z zastrzeżeniem poniższych postanowień. Gwarancja dotyczy wyłącznie wad materiałowych i wad wykonania. Gwarancja nie obejmuje części, które podlegają normalnemu zużyciu i z tego względu należy je traktować jako części zużywalne (np. baterie) i nie obejmuje części kruchych, np. przełączników, akumulatorów ani części wykonanych ze szkła.

Wyklucza się roszczenia z tytułu niniejszej gwarancji w przypadku użycia artykułu w sposób niewłaściwy lub sprzeczny z jego przeznaczeniem lub w sposób wykraczający poza przewidziane przeznaczenie lub poza przewidziany zakres użytkowania lub jeśli wytyczne zawarte w instrukcji obsługi nie były przestrzegane, chyba że klient końcowy udowodni istnienie wady materiałowej lub wady wykonania, która nie wynika z podanych wyżej przyczyn.

Roszczenia z tytułu gwarancji można zgłaszać wyłącznie w okresie gwarancyjnym za okazaniem oryginalnego dowodu zakupu. Prosimy zatem zachować oryginalny dowód zakupu! W przypadku jakichkolwiek reklamacji prosimy skontaktować się z nami najpierw za pośrednictwem podanej poniżej infolinii serwisowej lub drogą e-mailową. W przypadku objętym gwarancją artykuł zostanie – według naszego uznania – bezpłatnie naprawiony, wymieniony lub nastąpi zwrot ceny zakupu. Z gwarancji nie wynikają żadne inne prawa.

Niniejsza gwarancja nie ogranicza Państwa ustawowych praw, w szczególności roszczeń gwarancyjnych wobec danego sprzedawcy. W przypadku wymiany części lub całego artykułu okres gwarancji przedłuża się o trzy lata zgodnie z art. 581 § 1 kodeksu cywilnego. Po upływie czasu gwarancji powstałe naprawy są płatne.

IAN: 391016_2201

 Serwis Polska
Tel.: 22 397 4996
E-Mail: deltasport@idl.pl

Sveikiname!

Įsigijote aukštos kokybės gaminį. Prieš pirmą kartą naudodami, susipažinkite su gaminiu.

Atidžiai perskaitykite pateiktą naudojimo instrukciją.

Gaminį naudokite tik taip, kaip aprašyta, ir tik nurodytu tikslu. Išsaugokite šią naudojimo instrukciją. Perduodami gaminį, nepamirškite perduoti trečiajai šaliai ir visų su juo susijusių dokumentų.

Komplekto sudėtis (A pav.)

- 1 x geležinkelio stoties rinkinys, išardytas (1 - 16)
- 6 x varžtas, 4x24 mm (A)
- 4 x varžtas, 4x10 mm (B)
- 1 x varžtas, 3x12 mm (C)
- 2 x transporto priemonė
- 1 x figūrėlė
- 1 x reguliuotojo lazdelė
- 1 x naudojimo instrukcija

Techniniai duomenys

 Pagaminimo data (mėnuo/metai):
06/2022

 „Delta-Sport Handelskontor GmbH“ pareiškia, kad šis gaminytis atitinka toliau nurodytus pagrindinius reikalavimus ir kitas susijusias nuostatas:

2009/48/EB - Žaislų saugos direktyva

Tinkamas naudojimas

Šis gaminytis yra žaislas, skirtas privačiai naudoti vaikams nuo 3 metų.

Saugos nuorodos

- Įspėjimas. Netinka vaikams iki 36 mėnesių. Pavojus užspringti. Smulkios detalės.
- Įspėjimas. Visos pakuotės ir tvirtinimo medžiagos bei „SUPER DRY“ krepšelis (sausiklis) nėra šio žaislo dalis ir dėl saugos, prieš perduodant žaislą žaisti vaikams, turi būti pašalintos.

- Įspėjimas. Sausiklio sudėtyje yra calcium chloride (CAS 10043-52-4). Laikyti vaikams neprieinamoje vietoje.
- Kiekvieną kartą prieš naudodami gaminį, patikrinkite, ar jis nepažeistas ir nenusidėvėjęs. Naudokite tik nepriekaištingos būklės gaminį!
- Su gaminiu vaikai gali žaisti tik prižiūrimi suaugusiųjų.
- Į gaminio sudėtį įeina mažų magnetų. Prarijus magnetą, gali kilti sunkių sužalojimų! Prarijus magnetą, būtina skubiai kreiptis į gydytoją. Gaminys pagamintas itin kruopščiai, tačiau jei vis dėlto atsirastų pažeidimų, gaminį paaimkite iš vaikų ir išmeskite.

Surinkimas

Surinkdami gaminį vadovaukitės B - G paveiksluose pateiktais atskirais surinkimo žingsniais.

Laikymas, valymas

Kai gaminio nenaudojate, laikykite sausą ir švarų kambario temperatūroje. Valykite tik drėgna valymo šluoste, o po to nušluostykite sausi. Dėmesio! Prieš pirmąjį naudojimą nuvalykite bėgius! SVARBU! Niekada nevalykite šiurkščiomis valymo priemonėmis.

Išmetimo nurodymai

Gaminio ir pakuotės atliekas šalinkite laikydami galiojančių vietos taisyklių. Užtikrinkite, kad pakuotės medžiagos, pavyzdžiui, plastikiniai maišeliai, nepatektų vaikams. Pakavimo medžiagas laikykite vaikams nepasiekiamoje vietoje.



Šalinkite gaminius ir jų pakuotes tausodami aplinką.



Perdirbimo kodas skirtas įvairių medžiagų atskyrimui atiduotant jas į atliekų perdirbimą.

Kodą sudaro perdirbimo simbolis, atspindintis atliekų perdirbimo rūšį, ir medžiagos identifikacinis numeris.

Pastabos dėl garantijos ir aptarnavimo

Gaminys pagamintas kruopščiai, vykdamant nuolatinę kontrolę. Privatiems galutiniams klientams „DELTA-SPORT HANDELSKONTOR GmbH“ šiam gaminiui suteikia trejų metų garantiją nuo pirkimo datos (garantinis laikotarpis) pagal toliau nurodytas sąlygas. Garantija taikoma tik medžiagoms ir apdirbimui.

Garantija netaikoma toms dalims, kurios įprastai dėvėsi ir yra laikomos nusidėvinčiomis dalimis (pvz., baterijoms), taip pat dužioms dalimis, pvz., jungikliams, akumulatoriams ar iš stiklo pagamintoms dalims.

Teisė pasinaudoti šia garantija negalioja, jei gaminys buvo naudojamas netinkamai ar neteisingai, ne pagal numatytą paskirtį arba jei nesilaikoma naudojimo instrukcijos nurodymų, išskyrus tuos atvejus, kai galutinis klientas įrodo, kad buvo medžiagų arba apdirbimo klaida, kilusi ne dėl minėtų aplinkybių.

Teise į garantiją galima pasinaudoti tik garantiniu laikotarpiu, pateikus originalų kasos kvitą. Todėl saugokite originalų kasos kvitą. Atlikus bet kokį remontą, grindžiamą įmonės garantija, įstatymuose numatyta garantija ar gamintojo gera valia, garantinis laikotarpis nėra pratęsiamas. Ši nuostata taip pat taikoma pakeistoms ir suremontuotoms dalims.

Kilus nusiskundimų, pirmiausiai kreipkitės toliau nurodytu techninės pagalbos telefono numeriu arba susisiekite su mumis elektroniniu paštu. Jei taikoma garantija, mes Jums nemokamai gaminį pataisysime ar pakeisime arba grąžinsime pinigus, sumokėtus už gaminį (savo nuožiūra). Jokių kitų teisių garantija nesuteikia.

Ši garantija neriboja Jūsų teisių, numatytų įstatymuose, ypač garantinių teisių pardavėjo atžvilgiu.

IAN: 391016_2201

 Aptarnavimas Lietuvoje
Tel.: 880033144
E-Mail: deltasport@lidl.lt

Soovime õnne!

Olete otsustanud kvaliteetse toote kasuks. Enne esmakordset kasutamist tutvuge tootega.

Selleks lugege tähelepanelikult järgmist kasutusjuhendit.

Kasutage toodet ainult toodud kirjelduste kohaselt ja ainult ettenähtud kasutusvaldkondades. Hoidke seda kasutusjuhendit kindlas kohas. Toote edasiandmisel andke üle ka kõik tootedokumendid.

Tarnekomplekt (joon. A)

- 1 x raudteejaama komplekt, lahtivõetud (1 - 16)
- 6 x kruvi, 4x24 mm (A)
- 4 x kruvi, 4x10 mm (B)
- 1 x kruvi, 3x12 mm (C)
- 2 x sõiduk
- 1 x figuur
- 1 x liikluse reguleerimissau
- 1 x kasutusjuhend

Tehnilised andmed

 Valmistamiskuupäev (kuu/aasta):
06/2022

 Käesolevaga kinnitab ettevõtte Del-ta-Sport Handelskontor GmbH, et antud toode vastab järgmistele peamistele nõuetele ja kohalduvatele määrustele:

2009/48/EÜ - Mänguasjadirektiiv

Otstarbekohane kasutamine

See toode on mänguasi 3-aastastele ja vanematele lastele isiklikuks kasutamiseks.

Ohutusjuhised

- Hoiatus. Ei ole sobiv alla 36 kuu vanustele lastele. Kägistamisohut. Väikesed osad.
- Hoiatus. Mitte ükski pakke-/kinnitusmaterjal ega ka „SUPER DRY“-kott (kuivatusaine) pole mänguasja koostisosas ja need tuleb ohutuse tagamiseks eemaldada, enne kui annate toote edasi lapsele mängimiseks.
- Hoiatus. Kuivatusaine sisaldab calcium chloride (CAS 10043-52-4). Hoida lastele kättesaamatus kohas.

- Kontrollige tooteartiklit enne kasutamist kahjustuste või kulumise suhtes. Tooteartiklit tohib kasutada ainult laitmatu seisukorras!
- Lapsed tohivad tootega mängida ainult täiskasvanute järelevalve all.
- See tooteartikkel sisaldab väikseid magneteid. Allaneelatud magnetid võivad põhjustada raskekujulisi vigastusi! Kui magnet on alla neelatud, pöörduge kohe arsti poole. Tooteartikkel on valmistatud suurima hoolikusega; kui siiski peaks esinema kahjustusi, siis eemaldage tooteartikkel viivitamatult laste käest ja visake see ära.

Ülesseadmine

Toote ülesseadmiseks järgige iga üksikut sammu, nagu kujutatud joon. B-G.

Hoidmine ja puhastamine

Hoidke toodet, kui te seda ei kasuta, alati kuivas ja puhtas kohas ruumitemperatuuril.

Puhastage üksnes niiske lapiga ja pühkige kuivaks.

Hoiatus: rööpavid tuleb puhastada enne esmast kasutust!

TÄHTIS! Ärge puhastage tugevatoimeliste puhastusvahenditega.

Jäätmekäitlusjuhised

Andke toode ja pakkematerjalid jäätmekäitlusse kohapeal kehtivate eeskirjade kohaselt. Pakkematerjal, nt kilekotid, ei tohi sattuda laste kätte. Hoidke pakkematerjali lastele kättesaamatus kohas.



Andke toode ja pakend jäätmekäitlusse keskkonناسäästlikult.



Jäätmekäitluskood on mõeldud eri materjalide tähistamiseks nende taaskasutusringlusse tagasisaatmiseks (ringlussevõtt). Kood koosneb ringlussevõtu sümbolist, mis tähistab kasutusringlust, ja numbrist, mis tähistab materjali.

Juhised garantii ja teeninduskulu kohta

Toode on toodetud väga hoolikalt ja pideva kontrolli all. DELTA-SPORT HANDELSKONTOR GmbH annab eraisikutest lõpptarbijatele selle kauba ostmisel kolmeaastase garantii alates ostukuupäevast (garantiiperiood) vastavalt järgmistele sätetele. Garantii kehtib ainult materjali- ja töötlemisvigade korral. Garantii ei laiene osadele, mis on tavapäraselt kulunud, ja seetõttu tuleb neid käsitleda kulumisdetailidena (nt patareid), ja mitte habrastele osadele, nt lülitid, akud või klaasist osad.

Garantiinõuded on välistatud, kui toodet on kasutatud mitte ettenähtud otstarbel, valesi või mitte ettenähtud nõuete raames või kasutusolukorras või kui kasutusjuhendis toodud andmeid ei ole järgitud, kui just lõppkliend ei suuda tõestada, et esinevad materjali- või töötlemisvead, mis ei põhine eelnimetatud tingimustel.

Garantiinõudeid saab garantiiaja jooksul esitada alles pärast originaalkviitungi esitamist.

Seetõttu palun hoidke originaalkviitung alles. Garantiid ei pikendata garantii, seadusliku garantii või hea tahte põhjal tehtud remonditööde järgi. See kehtib ka asendatud ja parandatud osade kohta.

Kui teil on kaebusi, võtke ühendust allpool toodud infotelefoni või e-posti teel. Garantiinõude korral parandame - omal valikul - toote teile tasuta, asendame selle või maksame tagasi ostuhinna. Muid õigusi garantiist ei tulene. See garantii ei piira teie seadusjärgseid õigusi, eriti garantiinõudeid vastava müüja vastu.

IAN: 391016_2201

 Teenindus Eesti

Tel.: 8000049109

E-post: deltasport@lidl.ee

Apsveicam!

Jūs izvēlējāties iegādāties augstas kvalitātes precī. Pirms sākat lietot precī, apgūstiet to.



Šajā nolūkā rūpīgi izlasiet tālāk iekļauto lietošanas norādījumus.

Lietojiet precī tikai atbilstoši aprakstītajam lietojumam un tikai norādītajiem lietošanas mērķiem. Saudzīgi glabājiet šo lietošanas norādījumus. Nododot precī trešajām personām, pievienojiet tai visus dokumentus.

Piegādes komplekts (A att.)

- 1 x dzelzceļa stacijas komplekts, izjaukts (1 - 16)
- 6 x skrūve, 4x24 mm (A)
- 4 x skrūve, 4x10 mm (B)
- 1 x skrūve, 3x12 mm (C)
- 2 x transportlīdzeklis
- 1 x figūriņa
- 1 x dzelzceļnieka zizlis
- 1 x lietošanas norādījumi

Tehniskie dati



Ražošanas datums (mēnesis/gads):
06/2022



Ar šo Delta-Sport Handelskontor GmbH apliecina, ka šī prece atbilst šādām pamatprasībām un pārējiem attiecīgajiem noteikumiem:

2009/48/EK – Rotaļlietu direktīva

Noteikumiem atbilstoša lietošana

Šis izstrādājums ir privātai lietošanai paredzēta rotaļlieta bērniem no 3 gadu vecuma.



Drošības norādījumi

- Brīdinājums. Nav piemērots bērniem, kas jaunāki par 36 mēnešiem. Aizrīšanās risks. Sikas detaļas.
- Brīdinājums. Iepakojuma un stiprinājuma materiāli un „SUPER DRY” maisījš (desikants) nav rotaļlietas sastāvdaļa, tādēļ drošības apsvērumu dēļ tie jānoņem, pirms izstrādājums tiek nodots bērniem rotaļām.

- Brīdinājums. Desikants satur calcium chloride (CAS 10043-52-4). Sargāt no bērniem.
- Ikreiz pirms lietošanas pārbaudiet, vai precei nav bojājumu vai nolietojuma pazīmju. Precī drīkst lietot tikai tad, ja tā ir nevainojamā stāvoklī!
- Bērni drīkst rotaļāties ar precī tikai pieaugušo uzraudzībā.
- Šī prece satur mazus magnētus. Norīti magnēti var radīt nopietnus ievainojumus! Ja ir norīts magnēts, nekavējoties uzmeklējiet ārstu. Prece tiek izgatavota ļoti rūpīgi, tomēr, ja rodas bojājumi, neļaujiet bērniem ar to vairs rotaļāties un nekavējoties utilizējiet.

Uztādīšana

Lai saliktu izstrādājumu, izpildiet atsevišķos soļus, kā parādīts B – G attēlos.

Glabāšana, tīrīšana

Kad precī nelietojat, vienmēr glabājiet to sausā un tīrā stāvoklī istabas temperatūrā.

Tīriet tikai ar samitrinātu tīrīšanas lupatu un pēc tam nosusiniet.

Brīdinājums: Slīdes pirms pirmās lietošanas reizes jānofira!

SVARĪGI! Nedrīkst tīrīt ar asiem tīrīšanas līdzekļiem.

Norādes par likvidēšanu

Likvidējiet precī un iepakojanas materiālus atbilstoši spēkā esošajiem vietējiem noteikumiem. Bērni nedrīkst rotaļāties ar iepakojanas materiāliem, piem., plēves maisu. Uzglabājiet iepakojanas materiālu bērniem nepieejamā vietā.



Likvidējiet precī un iepakojumu vidi saudzējošā veidā.



Pārstrādes kods ir paredzēts dažādu materiālu apzīmēšanai, lai tos ievadītu atpakaļ pārstrādes ciklā.

Kods sastāv no pārstrādes simbola, kas apzīmē pārstrādes ciklu, un numura, kas apzīmē materiālu.

Norādes par garantiju un servisa pakalpojumiem

Izstrādājums ir izgatavots ar lielu rūpību, veicot tā pastāvīgu kontroli. DELTA-SPORT HANDELS-KONTOR GmbH privātiem gala klientiem šim izstrādājumam dod trīs gadu garantiju kopš iegādes datuma (garantijas termiņš), ievērojot turpmākos noteikumus. Garantija attiecas tikai uz materiālu un apstrādes kļūdām.

Garantija neattiecas uz detaļām, kas pakļautas normālam nolietojumam un tādēļ uzskatāmas par dilstošām detaļām (piem., baterijas), kā arī tā neattiecas uz plīstošām detaļām, piem., slēdžiem, akumulatoriem vai no stikla izgatavotām detaļām.

Garantijas prasības ir izslēgtas, ja izstrādājums ir izmantots nepareizi, ļaunprāīgi vai neatbilstoši paredzētajiem noteikumiem vai paredzētajam pielietojumam vai nav ievērotas lietošanas instrukcijā dotās norādes, ja vien gala klients nepierāda, ka ir radusies materiāla vai apstrādes kļūda, kuras iemesls nav kāds no iepriekš minētajiem apstākļiem.

Garantijas prasības var izvirzīt tikai garantijas termiņā, uzrādot pirkuma čeka oriģinālu. Tādēļ saglabājiet pirkuma čeka oriģinālu. Jebkādi remontdarbi, kas veikti garantijas, likumdošanā paredzētās garantijas vai godīgas komercprakses ietvaros, nepagarina garantijas termiņu. Tas attiecas arī uz nomainītām un labotām detaļām. Iebildumu gadījumā vispirms, lūdzu, zvaniet uz zemāk norādīto servisa tālruni vai sazinieties ar mums pa e-pastu. Ja iestājas garantijas gadījums, mēs izstrādājumu – pēc saviem ieskatiem – bez maksas salabojam, nomainām vai atlīdzinām pirkuma cenu. Citas garantijas tiesības nepastāv. Šī garantija neierobežo jūsu tiesības, kas paredzētas likumdošanā, it īpaši tiesības uz garantiju attiecībā pret attiecīgo pārdevēju.

IAN: 391016_2201

 Serviss Latvija
Tel.: 80005808
E-pasts: deltasport@lidl.lv

Herzlichen Glückwunsch!

Mit Ihrem Kauf haben Sie sich für einen hochwertigen Artikel entschieden. Machen Sie sich vor der ersten Verwendung mit dem Artikel vertraut.



Lesen Sie hierzu aufmerksam die nachfolgende Gebrauchsanweisung.

Benutzen Sie den Artikel nur wie beschrieben und für die angegebenen Einsatzbereiche. Bewahren Sie diese Gebrauchsanweisung gut auf. Händigen Sie alle Unterlagen bei Weitergabe des Artikels an Dritte ebenfalls mit aus.

Lieferumfang (Abb. A)

1 x Bahnhof, zerlegt (1 - 16)
6 x Schraube, 4x24 mm (A)
4 x Schraube, 4x10 mm (B)
1 x Schraube, 3x12 mm (C)
2 x Fahrzeug
1 x Figur
1 x Schaffnerkelle
1 x Gebrauchsanweisung

Technische Daten



Herstellungsdatum (Monat/Jahr):
06/2022

CE Hiermit erklärt Delta-Sport Handelskontor GmbH, dass dieser Artikel mit den folgenden grundlegenden Anforderungen und den übrigen einschlägigen Bestimmungen übereinstimmt:

2009/48/EU - Spielzeug-Richtlinie

Bestimmungsgemäße Verwendung

Dieser Artikel ist ein Spielzeug für Kinder ab 3 Jahren für den privaten Gebrauch.



Sicherheitshinweise

- Achtung. Nicht für Kinder unter 36 Monaten geeignet. Erstickungsgefahr. Kleine Teile.
- Achtung. Alle Verpackungs-/Befestigungsmaterialien und der „SUPER DRY“-Beutel (Trockenmittel) sind nicht Bestandteil des Spielzeugs und müssen aus Sicherheitsgründen entfernt werden, bevor der Artikel Kindern zum Spielen übergeben wird.

- Achtung. Trockenmittel enthält calcium chloride (CAS 10043-52-4). Darf nicht in die Hände von Kindern gelangen.
- Prüfen Sie den Artikel vor jedem Gebrauch auf Beschädigungen oder Abnutzungen. Der Artikel darf nur in einwandfreiem Zustand verwendet werden.
- Kinder dürfen nur unter Aufsicht von Erwachsenen mit dem Artikel spielen.
- Dieser Artikel enthält kleine Magnete. Verschluckte Magnete können schwerwiegende Verletzungen herbeiführen! Sollte ein Magnet verschluckt werden, suchen Sie sofort einen Arzt auf. Der Artikel wird unter größter Sorgfalt hergestellt, sollte es dennoch vorkommen, dass Beschädigungen auftreten, entfernen Sie den Artikel unverzüglich von Kindern und entsorgen Sie ihn.

Aufbau

Für den Aufbau des Artikels beachten Sie die Einzelschritte, wie in den Abb. B - G dargestellt.

Lagerung, Reinigung

Lagern Sie den Artikel bei Nichtbenutzung immer trocken und sauber bei Raumtemperatur. Nur mit einem feuchten Reinigungstuch reinigen und anschließend trockenwischen.

Achtung: Die Schienen sollten vor dem ersten Gebrauch gereinigt werden!

WICHTIG! Nie mit scharfen Reinigungsmitteln reinigen.

Hinweise zur Entsorgung

Entsorgen Sie den Artikel und die Verpackungsmaterialien entsprechend den aktuellen örtlichen Vorschriften. Verpackungsmaterialien, wie z. B. Folienbeutel, gehören nicht in Kinderhände. Bewahren Sie das Verpackungsmaterial für Kinder unerreikbaar auf.



Entsorgen Sie den Artikel und die Verpackung umweltschonend.



Der Recycling-Code dient der Kennzeichnung verschiedener Materialien zur Rückführung in den Wiederverwertungskreislauf (Recycling). Der Code besteht aus dem Recyclingsymbol – das den Verwertungskreislauf widerspiegeln soll – und einer Nummer, die das Material kennzeichnet.

Hinweise zur Garantie und Serviceabwicklung

Der Artikel wurde mit großer Sorgfalt und unter ständiger Kontrolle produziert. DELTA-SPORT HANDELSKONTOR GmbH räumt privaten Endkunden auf diesen Artikel drei Jahre Garantie ab Kaufdatum (Garantiefrist) nach Maßgabe der folgenden Bestimmungen ein. Die Garantie gilt nur für Material- und Verarbeitungsfehler. Die Garantie erstreckt sich nicht auf Teile, die der normalen Abnutzung unterliegen und deshalb als Verschleißteile anzusehen sind (z. B. Batterien) sowie nicht auf zerbrechliche Teile, z. B. Schalter, Akkus oder Teile, die aus Glas gefertigt sind.

Ansprüche aus dieser Garantie sind ausgeschlossen, wenn der Artikel unsachgemäß oder missbräuchlich oder nicht im Rahmen der vorgesehenen Bestimmung oder des vorgesehenen Nutzungsumfangs verwendet wurde oder Vorgaben in der Anleitung/Anweisung nicht beachtet wurden, es sei denn, der Endkunde weist nach, dass ein Material- oder Verarbeitungsfehler vorliegt, der nicht auf einem der vorgenannten Umstände beruht.

Ansprüche aus der Garantie können nur innerhalb der Garantiefrist unter Vorlage des Originalkassenbelegs geltend gemacht werden. Bitte bewahren Sie deshalb den Originalkassenbeleg auf. Die Garantiefrist wird durch etwaige Reparaturen aufgrund der Garantie, gesetzlicher Gewährleistung oder Kulanz nicht verlängert. Dies gilt auch für ersetzte und reparierte Teile.

Bitte wenden Sie sich bei Beanstandungen zunächst an die untenstehende Service-Hotline oder setzen Sie sich per E-Mail mit uns in Verbindung. Liegt ein Garantiefall vor, wird der Artikel von uns – nach unserer Wahl – für Sie kostenlos repariert, ersetzt oder der Kaufpreis erstattet. Weitere Rechte aus der Garantie bestehen nicht.

Ihre gesetzlichen Rechte, insbesondere Gewährleistungsansprüche gegenüber dem jeweiligen Verkäufer, werden durch diese Garantie nicht eingeschränkt.

IAN: 391016_2201

DE Kundenservice Deutschland
Tel.: 0800-5435111
E-Mail: deltasport@lidl.de

AT Service Österreich
Tel.: 0820 201 222 (0,15 EUR/Min.)
E-Mail: deltasport@lidl.at

CH Service Schweiz
Tel.: 0800 56 44 33
E-Mail: deltasport@lidl.ch

DELTA-SPORT HANDELSKONTOR GMBH

Wragekamp 6 • DE-22397 Hamburg
GERMANY



06/2022

Delta-Sport-Nr.: BE-9155

05.08.2022 / AM 11:35

IAN 391016_2201

3 A small icon consisting of two L-shaped corner brackets meeting at a point, typically used to denote a corner or a specific orientation in technical drawings.