



## FOLDING CHARCOAL BARBECUE HOLZKOHLE-KLAPPGRILL BARBECUE PLIANT AU CHARBON DE BOIS

GB IE NI MT

### FOLDING CHARCOAL BARBECUE

Instructions for use

FR CH BE

### BARBECUE PLIANT AU CHARBON DE BOIS

Notice d'utilisation

PL

### GRILL SKŁADANY

Instrukcja użytkowania

SK

### VÝKLOPNÝ GRIL NA DREVENÉ UHLIE

Návod na používanie

DK

### SAMMENKLAPPELIG TRÆKULSGRILL

Brugervejledning

HU

### FASZENES ÖSSZECSUKHATÓ GRILL

Használati útmutató

DE AT CH BE

### HOLZKOHLE-KLAPPGRILL

Gebrauchsanweisung

NL BE

### INKLAPBARE HOUTSKOOL BBQ

Gebruiksaanwijzing

CZ

### SKLÁDACÍ GRIL NA DŘEVĚNÉ UHLÍ

Návod k použití

ES

### BARBACOA PLEGABLE DE CARBÓN

Instrucciones de uso

IT CH MT

### BARBECUE A CARBONELLA RICHIUDIBILE

Istruzioni d'uso

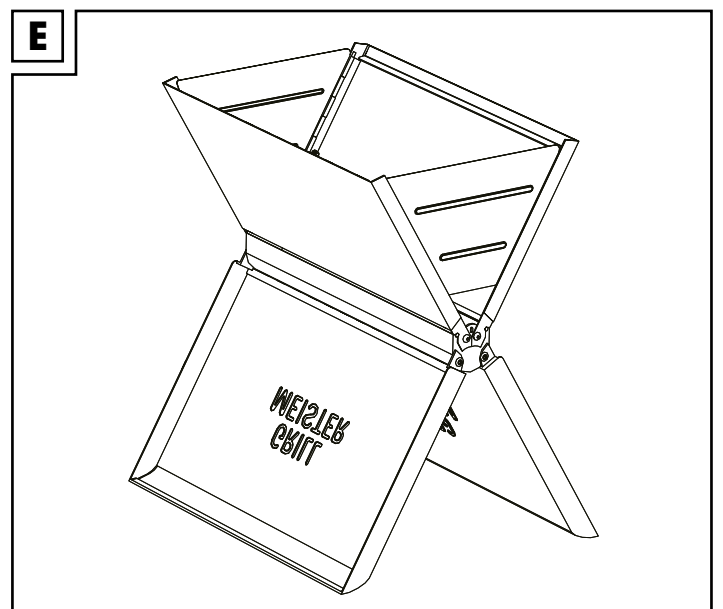
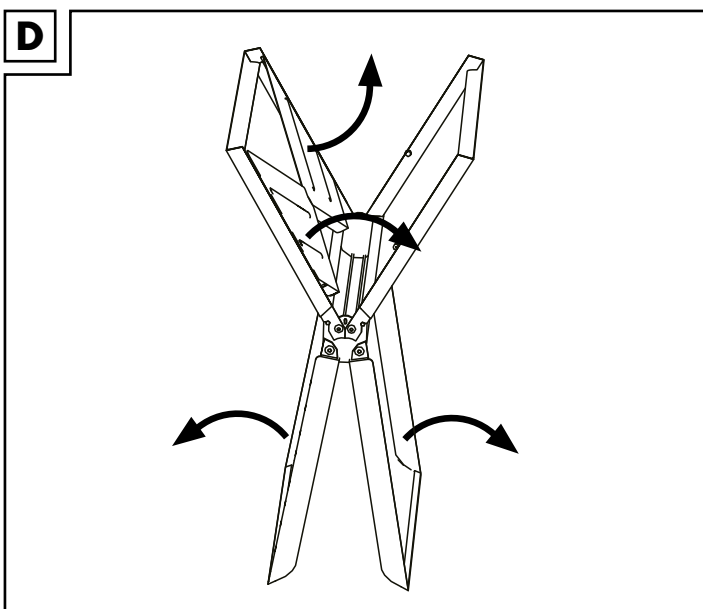
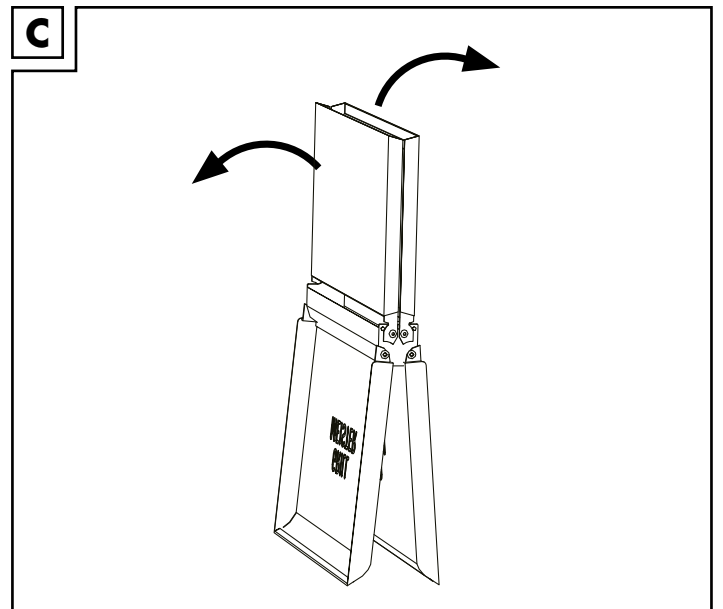
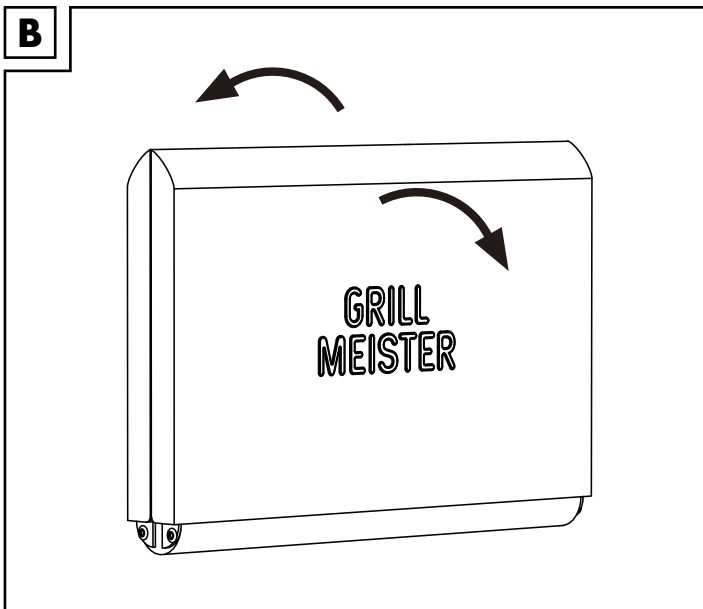
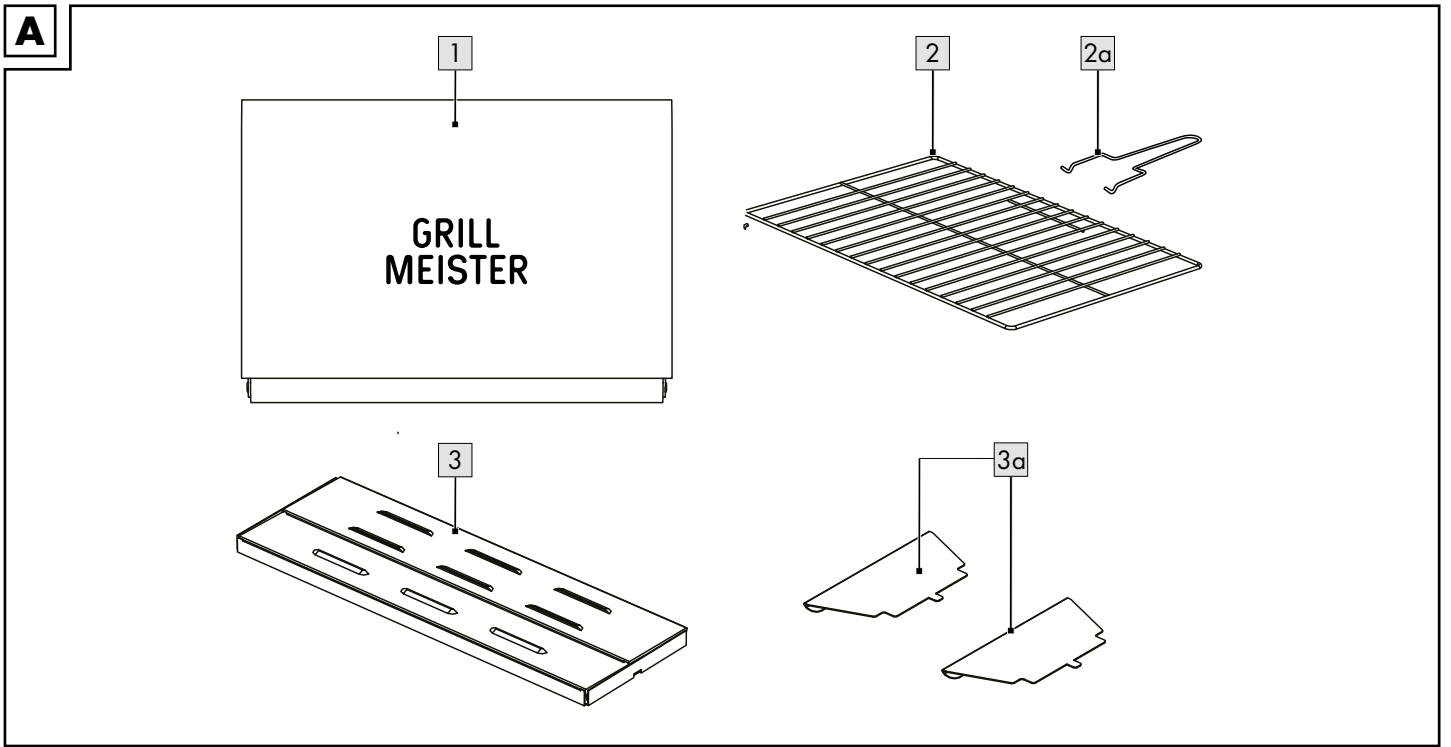

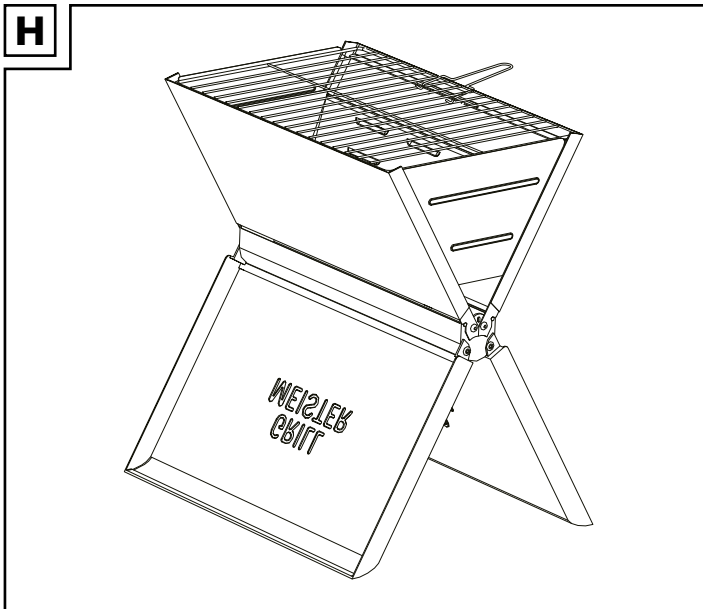
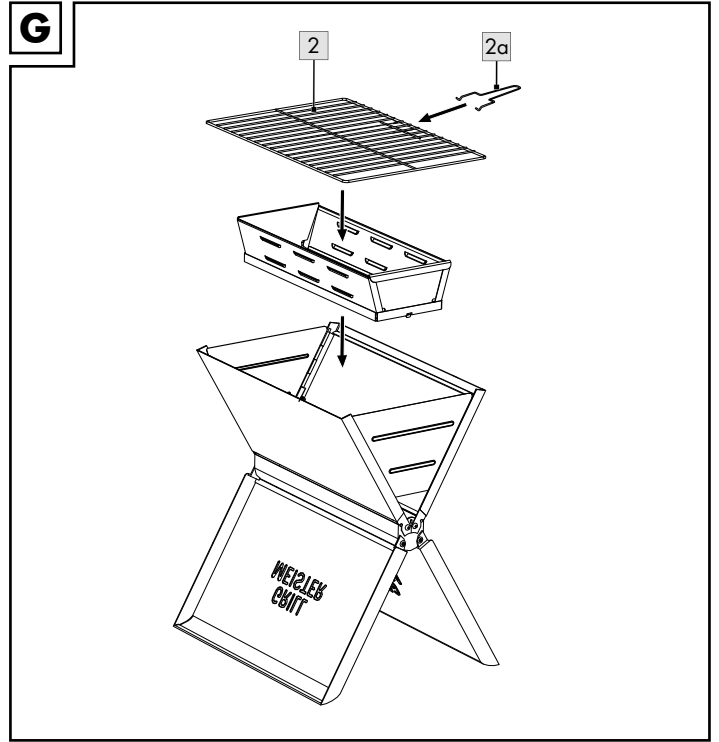
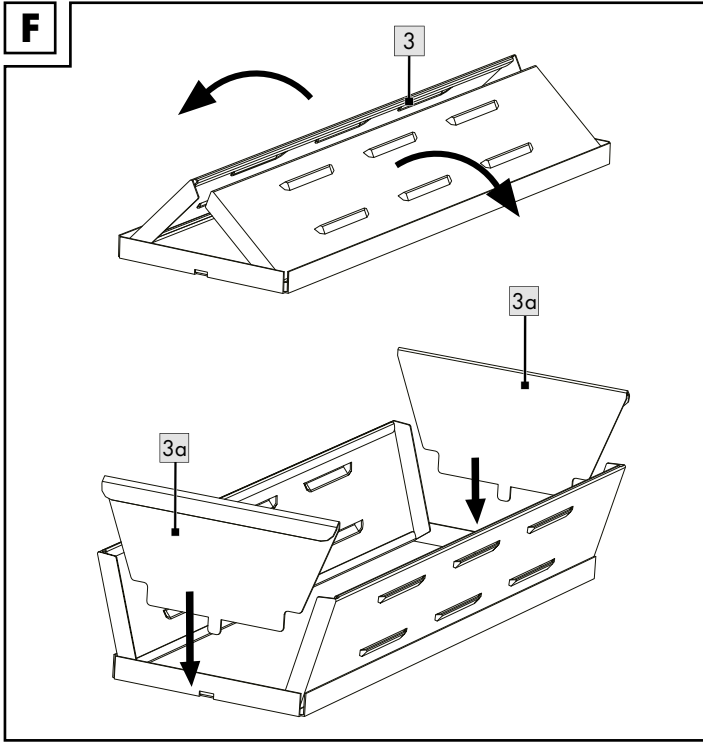

Congratulations!

You have chosen to purchase a high-quality product. Familiarise yourself with the product before using it for the first time.

 **Read the following instructions for use carefully.**

Use the product only as described and only for the given areas of application. Store these instructions for use carefully. When passing the product on to third parties, please also hand over all accompanying documents.

**Package contents/  
parts list (Fig. A)**

- 1 x folding charcoal barbecue (1)
- 1 x grill grate (2)
- 1 x handle (2a)
- 1 x charcoal tray (3)
- 2 x side section (3a)
- 1 x instructions for use

**Technical data**

Weight: 2.8kg

Dimensions (assembled):

36 x 31 x 39cm (L x W x H)

Dimensions (folded):

36 x 25.5 x 4.5cm (L x W x H)

Dimensions of grill surface:

33.5 x 23cm (L x W)

Fuel quantity: max. 210g

Fuel: charcoal briquettes that comply with DIN EN 1860-2

 Date of manufacture (month/year): 10/2025

**Intended use**

This product is designed for preparing food outdoors for personal use. The product is not suitable for commercial use or for use as a fire pit.

**Symbols and signal words used**

 General caution sign, serves to identify dangers and hazards (e.g. risks to life, danger of injury or crushing).

 Mandatory symbol, instructs each user to carefully read through the instructions for use before use and to always make them available for all users.

 Always wear barbecue or kitchen gloves. Use gloves in accordance with PPE regulations (heat protection category II, e.g. DIN EN 407).

**DANGER!** Signal word to indicate an imminent hazardous situation which, if not avoided, will result in death or serious injury.

**WARNING!** Signal word to indicate a potentially hazardous situation which, if not avoided, could result in death or serious injury.

**WARNING!** The signal word indicates a hazard with a low degree of risk which, if not avoided, may result in damage to the product or other property.

**Safety information**

 **Life-threatening hazard!**

- Never leave children unattended with the packaging materials. There is a risk of suffocation.
- **WARNING!** Risk of carbon monoxide poisoning. Do not use the grill in enclosed areas; use outdoors instead!



Do not use the grill in enclosed and/or habitable areas, e.g. buildings, tents, caravans, mobile homes, boats. There is a life-threatening danger of carbon monoxide poisoning.

 **Risk of injury for children!**

- Children must not be allowed to play with the product. Specifically inform children that the product is not a toy.
- Bear in mind that children are playful and like to experiment. Avoid situations and behaviours that are not appropriate for the product.
- The product must be stored somewhere that is inaccessible to children when not in use.

 **Risk of injury!**

- Fill the product with a maximum of 210g of fuel.
- Check the product for damage or wear before each use. Only use the product if it is in perfect condition!

- Do not wear loose clothing when barbecuing and tie back long hair.
- **WARNING!** Do not use alcohol or petrol to light or re-ignite the fire bowl!
- **WARNING!** The grill becomes very hot and must not be moved during operation!
- Do not use in enclosed areas!
- **WARNING!** Keep children and pets away!
- Keep a sufficient distance from hot parts, otherwise any contact can lead to severe burns.
- Always use barbecue utensils with long, heat-resistant handles.
- Always be attentive and pay attention to what you are doing. Do not use the product if you are not concentrating, tired or under the influence of drugs, alcohol or medication. Even a moment of carelessness when using the product can lead to serious injuries.
- Hot fat may drip from the fire tray during use. Keep a safe distance, as otherwise there is a risk of severe burns.

### **Fire risk!**

- Have a fire extinguisher and first-aid kit ready in case of accident or fire.
- Place the product on a safe, level surface before use.
- Only use fuel that complies with DIN EN 1860-2.
- **WARNING!** Do not use alcohol or petrol to light or re-ignite the fire bowl! Use only firelighters compliant with DIN EN 1860-3.
- Only light the fuel in an area protected from wind.

- Position the product so that it is at least one metre away from highly flammable materials.
- Do not leave the product unattended. Ensure that the fuel has completely burnt off and cooled down before disposing of the ashes.
- Flammable liquids poured into the embers form pilot flames or deflagrations. Never use ignition fluid such as petrol or spirit. Do not put fuel soaked with ignition fluid on the embers.

### **Preventing damage to the product!**

- During use, the screw connections may gradually loosen and affect the stability of the product. Check the secureness of the screws before each use. If necessary, retighten all screws to ensure it is firm.
- Do not sit or stand on the product.
- Do not use the product if any parts are missing, damaged or worn.
- Do not use water to extinguish burning materials.
- Check the product for damage or wear before each use. Only use the product if it is in perfect condition!

### **Assembly/Setup**

- After unfolding, remove all individual parts from inside the product (1).
- Assemble the product as shown in Fig. B-G.

## **Use**

### **WARNING** **Risk of injury!**

Incorrect handling of the product may damage the product and injure people.

- Place the product on an easily accessible, level, dry, heat-resistant, non-flammable and sufficiently stable surface (e.g. concrete floor, ground).
- The product must never be used on a wooden floor or other combustible surface.
- Do not use the product on a table or similar work surface.
- Maintain a minimum distance of one metre in all directions from the product.

Place the product in the desired location.

**Note:** choose a firm, fireproof surface. If you want to place the product on grass, first lay paving stones in the desired location. These will ensure that it stands securely.

### **Lighting the fuel**

### **WARNING** **Risk of injury!**

Improper handling of the product may result in personal injury.

- The product becomes very hot. Never touch it with bare hands when using. Use suitable grill or oven gloves.

**Note:** heat the product before using it for the first time. The fuel must burn for at least 30 minutes.

1. Remove the grill grate (2) using the handle (2a) and fill the assembled charcoal tray (3) with a maximum of 210g of fuel.

- Place one or two solid fuel igniters on top of the fuel. Light them from above.
- Once the fuel has ignited, spread it evenly in the charcoal tray using a suitable metal object (not included in the package contents).
- Place the grill grate on top and start grilling.

## Grilling

### **WARNING** **Risk of injury!**

Improper handling of the product may result in personal injury.

- When setting up the product, maintain a minimum distance of one metre in all directions.
- There is a risk of injury from possible flash fires.
- The product becomes very hot. Never touch it with bare hands when using. Use suitable grill or oven gloves.

### **WARNING!** **Preventing damage to the product!**

Incorrect handling of the product may damage the product.

**Note:** wash the grill grate (2) with warm water and mild washing-up liquid before using it for the first time.

**Note:** only place the food on the grill once the fuel is covered with a layer of ash!

- Place the food on the grill grate.
- Remove the food when it is as cooked as you want it or when it has browned enough.

**Note:** the product may darken over time. This is due to smoke and burning.

## Storage, cleaning

### **WARNING** **Risk of injury!**

Improper handling of the product may result in personal injury. The product becomes very hot. Never touch it with bare hands. Use suitable grill or oven gloves.

- Let the product cool down fully before you clean it.

### **WARNING** **Fire risk!**

Improper use of the product and its fuel can result in personal injury and a fire hazard.

- Never dispose of hot ash or charcoal residues. Wait until they have cooled down completely.

### **WARNING!** **Preventing damage to the product!**

Incorrect handling of the product may damage the product.

- Do not use aggressive cleaning agents, brushes with metal or nylon bristles, metal or sharp cleaning objects such as knives, metal sponges, etc. These can damage the surface.
- After barbecuing, never pour cold water directly onto the fuel to extinguish it. Otherwise, you could damage the product.

When not in use, always store the product clean and dry at room temperature.

## Cleaning the surfaces

- Clean the product after each use.
- Remove the grill grate (2) and clean it thoroughly with mild dish-water. Then dry it thoroughly.

- Dispose of the cold ashes from the charcoal tray (3).
- Remove loose deposits from the product with a wet sponge.
- IMPORTANT!** Never clean the product with harsh cleaning agents.

## Disposal



Dispose of the product and packaging materials in accordance with current local regulations. Store the packaging materials (foil bags, for example) out of the reach of children. For further information about disposal of the product no longer needed, contact your local council. Dispose of the product and the packaging in an environmentally friendly manner.



The Recycling Code distinguishes different materials to be returned for recycling. The Code consists of the recycling symbol for the recycling process and a number that identifies the material.

## Service handling

IAN: 507872\_2507

 Service Great Britain  
Tel.: 0800 404 7657  
E-Mail: [deltasport@lidl.co.uk](mailto:deltasport@lidl.co.uk)

 Service Ireland  
Tel.: 1800 101010  
E-Mail: [deltasport@lidl.ie](mailto:deltasport@lidl.ie)

 Service Malta  
Tel.: 80062230  
E-Mail: [deltasport@lidl.com.mt](mailto:deltasport@lidl.com.mt)

Herzlichen Glückwunsch!  
Mit Ihrem Kauf haben Sie sich für einen hochwertigen Artikel entschieden. Machen Sie sich vor der ersten Verwendung mit dem Artikel vertraut.



### **Lesen Sie hierzu aufmerksam die nachfolgende Gebrauchsanweisung.**

Benutzen Sie den Artikel nur wie beschrieben und für die angegebenen Einsatzbereiche. Bewahren Sie diese Gebrauchsanweisung gut auf. Händigen Sie alle Unterlagen bei Weitergabe des Artikels an Dritte ebenfalls mit aus.

### **Lieferumfang/ Teilebezeichnung (Abb. A)**

- 1 x Holzkohle-Klappgrill (1)
- 1 x Grillrost (2)
- 1 x Handgriff (2a)
- 1 x Kohleschale (3)
- 2 x Seitenteile (3a)
- 1 x Gebrauchsanweisung

### **Technische Daten**

Gewicht: 2,8 kg  
Maße (aufgebaut):  
36 x 31 x 39 cm (L x B x H)  
Maße (zusammengeklappt):  
36 x 25,5 x 4,5 cm (L x B x H)  
Maße Grillfläche:  
33,5 x 23 cm (L x B)  
Brennstoffmenge: max. 210 g  
Brennstoff: Holzkohle/-briketts  
nach DIN EN 1860-2



Herstellungsdatum  
(Monat/Jahr): 10/2025

## **Bestimmungsgemäße Verwendung**

Dieser Artikel ist für die Zubereitung von grillbaren Speisen im Außenbereich für den privaten Gebrauch konzipiert. Der Artikel ist nicht für gewerbliche Zwecke oder für die Verwendung als Feuerstelle geeignet.

## **Verwendete Symbole und Signalwörter**



Allgemeines Warnzeichen, dient der Kennzeichnung von Gefahren und Gefährdungen (z. B. Lebens-, Verletzungs- oder Quetschgefahren).



Gebotszeichen, weist jeden Benutzer darauf hin, die Gebrauchsanweisung vor dem Gebrauch sorgfältig durchzulesen und für alle Benutzer stets zur Verfügung zu stellen.



Tragen Sie immer Grill- oder Küchenhandschuhe. Verwenden Sie Handschuhe gemäß den PSA-Regularen (Hitzeschutz Kategorie II, z. B. DIN EN 407).

**GEFAHR!** Signalwort zur Kennzeichnung einer unmittelbar bevorstehenden Gefährdungssituation, die, wenn sie nicht vermieden wird, den Tod oder eine schwere Verletzung zur Folge hat.

**WARNUNG!** Signalwort zur Kennzeichnung einer möglichen Gefährdungssituation, die, wenn sie nicht vermieden wird, den Tod oder eine schwere Verletzung zur Folge haben könnte.

**ACHTUNG!** Das Signalwort bezeichnet eine Gefährdung mit einem geringen Risikograd, die, wenn sie nicht vermieden wird, einen Sachschaden am Artikel oder anderem Eigentum zur Folge haben kann.

## **Sicherheitshinweise**

### **! Lebensgefahr!**

- Lassen Sie Kinder niemals unbeaufsichtigt mit dem Verpackungsmaterial. Es besteht Erstickungsgefahr.
- **ACHTUNG!** Gefahr einer Kohlenmonoxidvergiftung. Grillgerät nicht in geschlossenen Räumen, sondern nur im Freien betreiben!

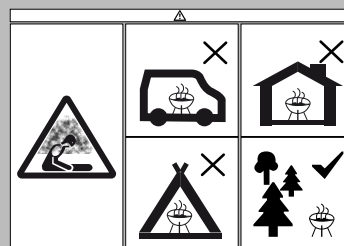

Betreiben Sie den Grill nicht in geschlossenen und/oder bewohnbaren Räumen, z. B. Gebäuden, Zelten, Wohnwagen, Wohnmobilen, Booten. Es besteht Lebensgefahr durch Kohlenmonoxidvergiftung.

### **! Verletzungsfahr für Kinder!**

- Kinder dürfen nicht mit dem Artikel spielen. Weisen Sie Kinder insbesondere darauf hin, dass der Artikel kein Spielzeug ist.
- Beachten Sie den natürlichen Spieltrieb und die Experimentierfreudigkeit von Kindern. Verhindern Sie Situationen und Verhaltensweisen, die nicht für den Artikel vorgesehen sind.
- Der Artikel muss bei Nichtgebrauch unzugänglich für Kinder gelagert werden.

## **Verletzungsgefahr**

- Befüllen Sie den Artikel mit max. 210 g Brennstoff.
- Prüfen Sie den Artikel vor jedem Gebrauch auf Beschädigungen oder Abnutzungen. Der Artikel darf nur in einwandfreiem Zustand verwendet werden!
- Tragen Sie beim Grillen keine zu weite Kleidung, lange Haare zurückbinden.
- **ACHTUNG!** Zum Anzünden oder Wiederanzünden keinen Spiritus oder Benzin verwenden!
- **ACHTUNG!** Dieses Grillgerät wird sehr heiß und darf während des Betriebes nicht bewegt werden!
- Nicht in geschlossenen Räumen nutzen!
- **ACHTUNG!** Kinder und Haustiere fernhalten!
- Halten Sie ausreichend Abstand zu heißen Teilen, da andernfalls jeder Kontakt zu schwersten Verbrennungen führen kann.
- Verwenden Sie stets Grillbesteck mit langen, hitzebeständigen Griffen.
- Seien Sie stets aufmerksam und achten Sie immer darauf, was Sie tun. Verwenden Sie das Produkt nicht, wenn Sie unkonzentriert oder müde sind bzw. unter dem Einfluss von Drogen, Alkohol oder Medikamenten stehen. Bereits ein Moment der Unachtsamkeit beim Gebrauch des Artikels kann zu ernsthaften Verletzungen führen.

- Heißes Fett kann während des Gebrauchs aus der Feuerschale tropfen. Halten Sie ausreichend Abstand, da andernfalls schwerste Verbrennungen drohen.

## **Brandgefahr!**

- Halten Sie einen Feuerlöscher und einen Erste-Hilfe-Kasten bereit, um im Fall eines Unfalls oder Feuers vorbereitet zu sein.
- Stellen Sie den Artikel vor dem Gebrauch auf eine sichere, ebene Unterlage.
- Verwenden Sie nur Brennstoff nach DIN EN 1860-2.
- **ACHTUNG!** Zum Anzünden oder Wiederanzünden keinen Spiritus oder Benzin verwenden! Nur Anzündhilfen entsprechend DIN EN 1860-3 verwenden.
- Zünden Sie den Brennstoff nur im windgeschützten Bereich an.
- Stellen Sie den Artikel so auf, dass er mind. 1 m entfernt von leichtentzündlichen Materialien steht.
- Lassen Sie den Artikel nicht unbeaufsichtigt. Stellen Sie sicher, dass der Brennstoff vollständig ausgebrannt und abgekühlt ist, bevor Sie die Asche entfernen.
- Entzündliche Flüssigkeiten, die in die Glut gegossen werden, bilden Stichflammen oder Verpuffungen. Verwenden Sie niemals Zündflüssigkeit wie Benzin oder Spiritus. Geben Sie keinen mit Zündflüssigkeit getränkten Brennstoff auf die Glut.

## **Vermeidung von Sachschäden!**

- Während des Gebrauchs können sich die Verschraubungen allmählich lockern und die Stabilität des Artikels beeinträchtigen. Prüfen Sie die Festigkeit der Schrauben vor jedem Gebrauch. Ziehen Sie ggf. alle Schrauben noch einmal nach, um einen festen Stand zu gewährleisten.
- Setzen oder stellen Sie sich nicht auf den Artikel.
- Verwenden Sie den Artikel nicht, wenn Teile fehlen, beschädigt oder verschlissen sind.
- Verwenden Sie kein Wasser zum Löschen des Brennmaterials.
- Prüfen Sie den Artikel vor jedem Gebrauch auf Beschädigungen oder Abnutzungen. Der Artikel darf nur in einwandfreiem Zustand verwendet werden!

## **Montage/Aufstellen**

- Entnehmen Sie nach dem Aufklappen alle Einzelteile aus dem Inneren des Artikels (1).
- Montieren Sie den Artikel wie in Abb. B-G gezeigt.

## **Verwendung**

### **WARNUNG!** **Verletzungsgefahr!**

Unsachgemäßer Umgang mit dem Artikel kann zu Personenverletzungen sowie Beschädigungen des Artikels führen.

- Stellen Sie den Artikel auf einer gut zugänglichen, ebenen, trockenen, hitzebeständigen, nicht brennbaren und ausreichend stabilen Fläche auf (bspw. Betonboden, Erdboden).

- Der Artikel darf niemals auf einem Holzboden oder einer anderen brennbaren Stellfläche verwendet werden.
- Den Artikel nicht auf einem Tisch oder einer ähnlichen Arbeitsfläche verwenden.
- Halten Sie einen Mindestabstand von 1 m in allen Richtungen zum Artikel ein.

Stellen Sie den Artikel an den gewünschten Ort.

**Hinweis:** Wählen Sie einen festen, brennfesten Untergrund. Wenn Sie den Artikel auf Rasenboden stellen möchten, legen Sie zunächst Pflastersteine an die gewünschte Stelle. Diese gewährleisten einen sicheren Stand.

### Brennstoff anzünden

#### **WARNUNG!** **Verletzungsgefahr!**

Unsachgemäßer Umgang mit dem Artikel kann zu Personenverletzungen führen.

- Der Artikel wird sehr heiß. Fassen Sie ihn im Betrieb niemals mit bloßen Händen an. Nutzen Sie geeignete Grill- oder Küchenhandschuhe.

**Hinweis:** Heizen Sie den Artikel vor dem ersten Gebrauch auf. Der Brennstoff muss mindestens 30 Minuten durchglühen.

1. Nehmen Sie den Grillrost (2) mit dem Handgriff (2a) ab und füllen Sie max. 210 g Brennstoff in die montierte Kohleschale (3).
2. Legen Sie ein oder zwei Feststoffanzünder auf den Brennstoff. Zünden Sie diese von oben an.

3. Verteilen Sie den Brennstoff nach dem Anbrennen mit einem geeigneten Metallgegenstand (nicht im Lieferumfang enthalten) gleichmäßig in der Kohleschale.
4. Legen Sie den Grillrost auf und beginnen Sie mit dem Grillen.

### Grillen

#### **WARNUNG!** **Verletzungsgefahr!**

Unsachgemäßer Umgang mit dem Artikel kann zu Personenverletzungen führen.

- Halten Sie beim Aufstellen des Artikels einen Mindestabstand von 1 m in alle Richtungen ein.
- Es besteht Verletzungsgefahr durch eine mögliche Stichflamme.
- Der Artikel wird sehr heiß. Fassen Sie ihn im Betrieb niemals mit bloßen Händen an. Nutzen Sie geeignete Grill- oder Küchenhandschuhe.

#### **ACHTUNG!** **Vermeidung von Sachschäden!**

Unsachgemäßer Umgang mit dem Artikel kann zu Beschädigungen des Artikels führen.

**Hinweis:** Waschen Sie den Grillrost (2) vor dem ersten Gebrauch mit warmem Wasser und mildem Spülmittel ab.

**Hinweis:** Legen Sie das Grillgut erst auf, wenn der Brennstoff mit einer Ascheschicht bedeckt ist!

1. Legen Sie das Grillgut auf den Grillrost.
2. Entnehmen Sie das Grillgut, wenn der gewünschte Garpunkt bzw. Bräunungsgrad erreicht ist.

**Hinweis:** Der Artikel kann sich mit der Zeit dunkel verfärben. Dies ist auf Rauch und Verbrennungen zurückzuführen.

## Lagerung, Reinigung

#### **WARNUNG!** **Verletzungsgefahr!**

Unsachgemäßer Umgang mit dem Artikel kann zu Personenverletzungen führen.

Der Artikel wird sehr heiß. Fassen Sie ihn niemals mit bloßen Händen an. Nutzen Sie geeignete Grill- oder Küchenhandschuhe.

- Lassen Sie den Artikel vor jeder Reinigung vollständig auskühlen.

#### **WARNUNG!** **Brandgefahr!**

Unsachgemäßer Umgang mit dem Artikel und dessen Brennstoff kann zu Personenverletzungen sowie zur Brandgefahr führen.

- Entsorgen Sie niemals heiße Asche oder Kohlereste. Warten Sie, bis diese vollständig ausgekühlt sind.

#### **ACHTUNG!** **Vermeidung von Sachschäden!**

Unsachgemäßer Umgang mit dem Artikel kann zu Beschädigungen des Artikels führen.

- Verwenden Sie keine aggressiven Reinigungsmittel, Bürsten mit Metall- oder Nylonborsten, metallische sowie scharfe Reinigungsgegenstände wie Messer, Metallschwämme u. Ä. Die Oberfläche kann dadurch beschädigt werden.
- Gießen Sie nach dem Grillen nie direkt kaltes Wasser auf den Brennstoff, um diesen zu löschen. Andernfalls könnten Sie den Artikel beschädigen.

Lagern Sie den Artikel bei Nichtbenutzung immer trocken und sauber bei Raumtemperatur.

## Reinigen der Oberflächen

- Reinigen Sie den Artikel nach jedem Gebrauch.
- Nehmen Sie den Grillrost (2) ab und reinigen Sie ihn gründlich mit mildem Spülwasser. Trocknen Sie ihn anschließend gründlich ab.
- Entsorgen Sie die kalte Asche aus der Kohleschale (3).
- Entfernen Sie lose Ablagerungen am Artikel mit einem nassen Schwamm.
- WICHTIG! Nie mit scharfen Reinigungsmitteln reinigen.

## Hinweise zur Entsorgung

 Entsorgen Sie den Artikel und die Verpackungsmaterialien entsprechend den aktuellen örtlichen Vorschriften. Bewahren Sie Verpackungsmaterialien (wie z. B. Folienbeutel) für Kinder unerreikbaar auf. Weitere Informationen zur Entsorgung des ausgedienten Artikels erhalten Sie bei Ihrer Gemeinde- oder Stadtverwaltung.

Entsorgen Sie den Artikel und die Verpackung umweltschonend.

 Der Recycling-Code dient der Kennzeichnung verschiedener Materialien zur Rückführung in den Wiederverwertungskreislauf (Recycling). Der Code besteht aus einem Recyclingsymbol für den Verwertungskreislauf und einer Nummer, die das Material kennzeichnet.

## Serviceabwicklung

IAN: 507872\_2507

- Ⓝ DE Kundenservice Deutschland  
Tel.: 0800 5435 111  
E-Mail: [deltasport@lidl.de](mailto:deltasport@lidl.de)
- Ⓝ AT Service Österreich  
Tel.: 0800 447744  
E-Mail: [deltasport@lidl.at](mailto:deltasport@lidl.at)
- Ⓝ CH Service Schweiz  
Tel.: 0800 56 44 33  
E-Mail: [deltasport@lidl.ch](mailto:deltasport@lidl.ch)
- Ⓝ BE Service Belgien  
Tel.: 0800 12089  
E-Mail: [deltasport@lidl.be](mailto:deltasport@lidl.be)

Félicitations !

Vous venez d'acquérir un article de grande qualité. Avant la première utilisation, familiarisez-vous avec l'article.

 **Pour cela, veuillez lire attentivement la notice d'utilisation suivante.**

Utilisez l'article uniquement comme indiqué et pour les domaines d'utilisation mentionnés. Conservez bien cette notice d'utilisation. Si vous cédez l'article à un tiers, veuillez à lui remettre l'ensemble de la documentation.

## Étendue de la livraison/désignation des pièces (fig. A)

- 1 barbecue pliant au charbon de bois (1)
- 1 grille de cuisson (2)
- 1 poignée (2a)
- 1 bac à charbon (3)
- 2 parties latérales (3a)
- 1 notice d'utilisation

## Caractéristiques techniques

Poids : 2,8 kg

Dimensions (monté) :  
36 x 31 x 39 cm (L x l x h)

Dimensions (plié) :

36 x 25,5 x 4,5 cm (L x l x h)

Dimensions surface de cuisson :  
33,5 x 23 cm (L x l)

Quantité de combustible :  
max. 210 g

Combustible : charbon de bois/  
briquettes selon DIN EN 1860-2

 Date de fabrication  
(mois/année) : 10/2025

## Utilisation conforme à sa destination

Cet article a été conçu pour la préparation d'aliments grillés à l'extérieur pour un usage privé. L'article n'est pas destiné à un usage commercial ou à être utilisé comme foyer.

## Pictogrammes et mots-clés utilisés

 Avertissement général, sert à signaler les dangers et les risques (par ex. risque de mort, de blessure ou d'écrasement).

 Signe d'obligation, indique que la notice d'utilisation doit être gardée à disposition de tous les utilisateurs et que ceux-ci doivent la lire attentivement avant l'utilisation.

 Portez toujours des gants de barbecue ou de cuisine. Utilisez des gants conformes aux réglementations EPI (protection contre la chaleur de catégorie II, par exemple DIN EN 407).

**DANGER !** Mot-clé indiquant une situation de danger imminent qui, si elle n'est pas évitée, entraînera la mort ou une blessure grave.

**AVERTISSEMENT !** Mot-clé indiquant une situation de danger potentiel qui, si elle n'est pas évitée, pourrait entraîner la mort ou une blessure grave.

**ATTENTION !** Ce mot-clé désigne un danger ayant un degré de risque faible qui, s'il n'est pas évité, peut entraîner des dommages matériels à l'article ou à d'autres biens.

## Consignes de sécurité

### Danger de mort !

- Ne laissez jamais les enfants sans surveillance avec le matériel d'emballage. Il existe un danger de suffocation.
- ATTENTION ! Risque d'intoxication au monoxyde de carbone. Ne pas utiliser le grill dans des locaux fermés, mais uniquement à l'extérieur !



N'utilisez pas le grill dans des espaces fermés et/ou habitables, par exemple des bâtiments, des tentes, des caravanes, des camping-cars, des bateaux. Il existe un danger de mort par intoxication de monoxyde de carbone.

### Risque de blessure pour les enfants !

- Les enfants ne doivent pas jouer avec l'article. Avertissez en particulier les enfants du fait que l'article n'est pas un jouet.
- Méfiez-vous de l'instinct naturel de jeu et de la volonté d'expérimentation des enfants. Évitez les situations et les comportements qui ne sont pas adaptés à l'article.
- L'article doit être rangé hors de portée des enfants lorsqu'il n'est pas utilisé.

### Risque de blessure !

- Remplissez l'article avec 210 g de combustible au maximum.
- Avant chaque utilisation, vérifiez que l'article n'est pas endommagé ou usé. L'article ne doit être utilisé qu'en parfait état !

- Ne portez pas de vêtements trop amples lorsque vous utilisez le gril, attachez vos cheveux longs en arrière.
- ATTENTION ! Ne pas utiliser d'alcool à brûler ou d'essence pour l'allumage ou le ré-allumage !
- ATTENTION ! Ce gril devient très chaud et ne doit pas être déplacé pendant son fonctionnement !
- Ne pas utiliser dans des locaux fermés !
- ATTENTION ! Tenir les enfants et les animaux éloignés de l'article !
- Maintenez une distance suffisante avec les pièces chaudes, car tout contact peut entraîner de graves brûlures.
- Utilisez toujours des ustensiles de barbecue avec des manches longs et résistants à la chaleur.
- Soyez toujours attentif et faites toujours attention à ce que vous faites. N'utilisez pas l'article si vous n'êtes pas concentré ou si vous êtes fatigué, ou bien sous l'influence de médicaments, de l'alcool ou de drogues. Un seul moment d'inattention lors de l'utilisation de l'article peut entraîner de graves blessures.
- La graisse chaude peut s'écouler de la vasque pendant l'utilisation. Gardez une distance suffisante, sinon vous risquez de vous brûler gravement.

### **Risque d'incendie !**

- Veillez à avoir un extincteur et une trousse de premiers secours à portée de main pour être prêt en cas d'accident ou d'incendie.

- Avant d'utiliser l'article, placez-le sur une surface plane et sûre.
- N'utilisez que du combustible conforme à la norme DIN EN 1860-2.
- ATTENTION ! Ne pas utiliser d'alcool à brûler ou d'essence pour l'allumage ou le ré-allumage ! N'utiliser que des allume-feu conformes à la norme DIN EN 1860-3.
- N'allumez le combustible qu'à l'abri du vent.
- Placez l'article de manière à ce qu'il se trouve à au moins 1 m de matériaux facilement inflammables.
- Ne laissez pas l'article sans surveillance. Assurez-vous que le combustible est complètement brûlé et refroidi avant d'enlever les cendres.
- Les liquides inflammables versés dans les braises forment des flammes instantanées ou des déflagrations. N'utilisez jamais de liquide d'allumage tel que de l'essence ou de l'alcool. Ne mettez pas de combustible imbibé de liquide d'allumage sur les braises.

### **Éviter les dommages matériels !**

- Pendant l'utilisation, les raccords peuvent se desserrer progressivement et affecter la stabilité de l'article. Vérifiez que les vis sont bien serrées avant chaque utilisation. Si nécessaire, resserrez toutes les vis afin de garantir une bonne stabilité.
- Ne vous asseyez pas et ne montez pas sur l'article.
- N'utilisez pas l'article si des pièces sont manquantes, endommagées ou usées.

- N'utilisez pas d'eau pour éteindre le combustible.
- Avant chaque utilisation, vérifiez que l'article n'est pas endommagé ou usé. L'article ne doit être utilisé qu'en parfait état !

## **Montage/installation**

- Après l'avoir ouvert, retirez toutes les pièces détachées de l'intérieur de l'article (1).
- Montez l'article comme indiqué dans les fig. B à G.

## **Utilisation**

### **AVERTISSEMENT !** **Risque de blessure !**

Une manipulation incorrecte de l'article peut entraîner des blessures corporelles ainsi que des dommages à l'article.

- Placez l'article sur une surface facilement accessible, plane, sèche, résistante à la chaleur, ininflammable et suffisamment stable (par ex. sol en béton, sol en terre).
- L'article ne doit jamais être utilisé sur un plancher en bois ou sur une autre surface inflammable.
- Ne pas utiliser l'article sur une table ou une surface de travail similaire.
- Respectez une distance minimale de 1 mètre dans toutes les directions par rapport à l'article.

Placez l'article à l'endroit souhaité.

**Remarque :** choisissez une surface solide et résistante aux flammes. Si vous souhaitez placer l'article sur du gazon, placez d'abord des pavés à l'endroit souhaité afin de garantir une bonne stabilité.

## Allumer le combustible

### **AVERTISSEMENT !** **Risque de blessure !**

Une manipulation incorrecte de l'article peut entraîner des blessures corporelles.

- L'article devient très chaud. Ne le touchez jamais à mains nues pendant le fonctionnement. Utilisez des gants de barbecue ou de cuisine appropriés.

**Remarque :** chauffez l'article avant de l'utiliser pour la première fois. Le combustible doit être incandescent pendant au moins 30 minutes.

1. Retirez la grille de cuisson (2) à l'aide de la poignée (2a) et versez au maximum 210 g de combustible dans le bac à charbon monté (3).
2. Placez un ou deux allume-feu solides sur le combustible. Allumez-les par le haut.
3. Après avoir brûlé le combustible, répartissez-le uniformément dans le bac à charbon à l'aide d'un objet métallique approprié (non compris dans l'étendue de la livraison).
4. Placez la grille de cuisson et commencez à griller.

## Griller

### **AVERTISSEMENT !** **Risque de blessure !**

Une manipulation incorrecte de l'article peut entraîner des blessures corporelles.

- Lors de la mise en place de l'article, respectez une distance minimale de 1 m dans toutes les directions.
- Il existe un risque de blessure dû à un éventuel jet de flamme.

- L'article devient très chaud. Ne le touchez jamais à mains nues pendant le fonctionnement. Utilisez des gants de barbecue ou de cuisine appropriés.

### **ATTENTION !** **Éviter les dommages matériels !**

Une manipulation incorrecte de l'article peut entraîner des dommages.

**Remarque :** avant la première utilisation, lavez la grille de cuisson (2) à l'eau chaude et avec un produit vaisselle doux.

**Remarque :** ne posez les aliments à griller que lorsque le combustible est recouvert d'une couche de cendres !

1. Placez les aliments à griller sur la grille de cuisson.
2. Retirez les aliments à griller lorsque le point de cuisson ou le degré de brunissement souhaité est atteint.

**Remarque :** l'article peut foncer avec le temps. Ceci est dû à la fumée et aux brûlures.

## Stockage, nettoyage

### **AVERTISSEMENT !** **Risque de blessure !**

Une manipulation incorrecte de l'article peut entraîner des blessures corporelles.

L'article devient très chaud. Ne le touchez jamais à mains nues. Utilisez des gants de barbecue ou de cuisine appropriés.

- Laissez l'article refroidir complètement avant chaque nettoyage.

### **AVERTISSEMENT !** **Risque d'incendie !**

Une manipulation inappropriée de l'article et de son combustible peut entraîner des blessures corporelles ainsi qu'un risque d'incendie.

- Ne jetez jamais de cendres chaudes ou de restes de charbon. Attendez leur refroidissement complet.

### **ATTENTION !** **Éviter les dommages matériels !**

Une manipulation incorrecte de l'article peut entraîner des dommages.

- N'utilisez pas de produits de nettoyage agressifs, de brosses à poils métalliques ou en nylon ou d'objets métalliques ou tranchants tels que des couteaux, des éponges métalliques et autres. Cela pourrait endommager la surface.
- Ne versez jamais directement de l'eau froide sur le combustible après l'utilisation pour l'éteindre. Sinon, vous risquez d'endommager l'article.

Lorsque vous n'utilisez pas l'article, rangez-le toujours dans un endroit sec et propre à une température ambiante.

## Nettoyage des surfaces

- Nettoyez l'article après chaque utilisation.
- Retirez la grille de cuisson (2) et nettoyez-la soigneusement avec de l'eau de rinçage douce. Séchez-la ensuite soigneusement.
- Éliminez les cendres froides du bac à charbon (3).
- Enlevez les dépôts non adhérents sur l'article à l'aide d'une éponge mouillée.
- **IMPORTANT !** Ne lavez jamais avec des produits de nettoyage agressifs.

## Mise au rebut

 Ce produit est recyclable. Il est soumis à la responsabilité élargie du fabricant et est collecté séparément.

 Éliminez le produit et les matériaux d'emballage conformément aux réglementations locales actuelles en vigueur. Conservez les matériaux d'emballage (comme les sachets en plastique) hors de portée des enfants. Vous obtiendrez plus d'informations relatives à l'élimination du produit usagé auprès de votre commune ou de votre municipalité. Éliminez le produit et l'emballage dans le respect de l'environnement.

 Le code de recyclage est utilisé pour identifier les différents matériaux à retourner dans le cycle de recyclage. Ce code se compose du symbole de recyclage, représentant le cycle de recyclage ainsi que d'un numéro identifiant le matériau.

## Indications concernant la garantie et le service après-vente

### \* Article L217-16 du Code de la consommation

Lorsque l'acheteur demande au vendeur, pendant le cours de la garantie commerciale qui lui a été consentie lors de l'acquisition ou de la réparation d'un bien meuble, une remise en état couverte par la garantie, toute période d'immobilisation d'au moins sept jours vient s'ajouter à la durée de la garantie qui restait à courir.

Cette période court à compter de la demande d'intervention de l'acheteur ou de la mise à disposition pour réparation du bien en cause, si cette mise à disposition est postérieure à la demande d'intervention. Indépendamment de la garantie commerciale souscrite, le vendeur reste tenu des défauts de conformité du bien et des vices rédhibitoires dans les conditions prévues aux articles L217-4 à L217-13 du Code de la consommation et aux articles 1641 à 1648 et 2232 du Code Civil.

### Article L217-4 du Code de la consommation

Le vendeur livre un bien conforme au contrat et répond des défauts de conformité existant lors de la délivrance. Il répond également des défauts de conformité résultant de l'emballage, des instructions de montage ou de l'installation lorsque celle-ci a été mise à sa charge par le contrat ou a été réalisée sous sa responsabilité.

### Article L217-5 du Code de la consommation

Le bien est conforme au contrat :  
1° S'il est propre à l'usage habituellement attendu d'un bien semblable et, le cas échéant :

- s'il correspond à la description donnée par le vendeur et possède les qualités que celui-ci a présentées à l'acheteur sous forme d'échantillon ou de modèle ;
- s'il présente les qualités qu'un acheteur peut légitimement attendre eu égard aux déclarations publiques faites par le vendeur, par le producteur ou par son représentant, notamment dans la publicité ou l'étiquetage ;

2° Ou s'il présente les caractéristiques définies d'un commun accord par les parties ou être propre à tout usage spécial recherché par l'acheteur, porté à la connaissance du vendeur et que ce dernier a accepté.

### Article L217-12 du Code de la consommation

L'action résultant du défaut de conformité se prescrit par deux ans à compter de la délivrance du bien.

### Article 1641 du Code civil

Le vendeur est tenu de la garantie à raison des défauts cachés de la chose vendue qui la rendent impropre à l'usage auquel on la destine, ou qui diminuent tellement cet usage que l'acheteur ne l'aurait pas acquise, ou n'en aurait donné qu'un moindre prix, s'il les avait connus.

### Article 1648 1er alinéa du Code civil

L'action résultant des vices rédhibitoires doit être intentée par l'acquéreur dans un délai de deux ans à compter de la découverte du vice.

Les pièces détachées indispensables à l'utilisation du produit sont disponibles pendant la durée de la garantie du produit.

IAN : 507872\_2507

 Service France  
Tel. : 0800 919 270  
E-Mail : deltasport@lidl.fr

 Service Suisse  
Tel. : 0800 56 44 33  
E-Mail : deltasport@lidl.ch

 Service Belgique  
Tel. : 0800 12089  
E-Mail : deltasport@lidl.be

\* n'est valable que pour la France

Gefeliciteerd!

Met uw aankoop hebt u voor een hoogwaardig artikel gekozen. Zorg ervoor dat u voor het eerste gebruik met het artikel vertrouwd raakt.



### Lees hiervoor de volgende gebruiksaanwijzing zorgvuldig door.

Gebruik het artikel alleen zoals omschreven en voor het aangegeven doel. Bewaar deze gebruiksaanwijzing goed. Geef alle documenten mee als u het artikel aan iemand anders geeft.

### Leveringsomvang/ Beschrijving van de onderdelen (afb. A)

- 1 x inklapbare houtskool bbq (1)
- 1 x barbecuerooster (2)
- 1 x handvat (2a)
- 1 x kolenschaal (3)
- 2 x zijpanelen (3a)
- 1 x gebruiksaanwijzing

### Technische gegevens

Gewicht: 2,8 kg

Afmetingen (gemonteerd):

36 x 31 x 39 cm (l x b x h)

Afmetingen (opgevouwen):

36 x 25,5 x 4,5 cm (l x b x h)

Afmetingen barbecueoppervlak:

33,5 x 23 cm (l x b)

Brandstofvolume: max. 210 g

Brandstof: houtskool/houtskoolbriketten volgens DIN EN 1860-2



Productiedatum  
(maand/jaar): 10/2025

### Beoogd gebruik

Dit artikel voor particulier gebruik is ontworpen voor de bereiding buitenshuis van voedsel dat geschikt is om te grillen. Het artikel is niet geschikt voor commerciële doeleinden of voor het gebruik als haard.

### Gebruikte symbolen en signaalwoorden



Algemene waarschuwing, dient voor het markeren van gevaren en bedreigingen (bijv. levens-, letsel- of beknellingsgevaar).



Gebod, wijst elke gebruiker erop dat deze voor gebruik de gebruiksaanwijzing zorgvuldig door moet lezen en altijd aan alle gebruikers ter beschikking moet stellen.



Draag altijd barbecuehandschoenen of ovenwantsen. Gebruik handschoenen conform de PBM-regelgeving (hittebescherming categorie II, bijv. DIN EN 407).

**GEVAAR!** Signaalwoord ter markering van een onmiddellijk dreigende gevaarlijke situatie, die, wanneer niet vermeden, leidt tot ernstig letsel of de dood.

**WAARSCHUWING!** Signaalwoord ter markering van een mogelijke gevaarlijke situatie, die, wanneer niet vermeden, kan leiden tot ernstig letsel of de dood.

**WAARSCHUWING!** Dit signaalwoord duidt op gering gevaar dat, wanneer niet vermeden, kan leiden tot materiële schade aan het artikel of andere eigendommen.

### Veiligheidstips

#### Levensgevaar!

- Laat kinderen nooit zonder toezicht alleen met het verpakkingsmateriaal. Er bestaat verstikkingsgevaar.
- **WAARSCHUWING!** Kans op koolmonoxidevergiftiging. Gebruik de barbecue niet in afgesloten ruimten, maar in de openlucht!

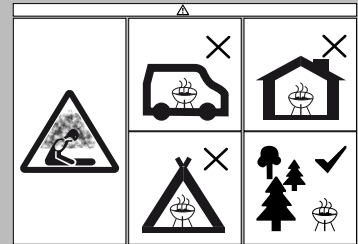

Gebruik de barbecue niet in afgesloten ruimten of woonruimten, zoals gebouwen, tenten, caravans, campers of boten. Door kans op koolmonoxidevergiftiging bestaat levensgevaar.

#### Kans op lichamelijk letsel bij kinderen!

- Kinderen mogen niet met het artikel spelen. Wijs kinderen uitdrukkelijk op het feit dat het artikel geen speelgoed is.
- Houd er rekening mee dat kinderen een natuurlijke drang om te spelen hebben en graag experimenteren. Voorkom dat het artikel op een manier wordt gebruikt waarvoor het niet is bestemd.
- Het artikel dient buiten bereik van kinderen te worden opgeslagen wanneer het niet wordt gebruikt.

#### Kans op lichamelijk letsel!

- Vul het artikel met maximaal 210 g brandstof.

- Controleer het artikel voor elk gebruik op beschadigingen of slijtage. Het artikel mag alleen in goede staat worden gebruikt!
- Draag tijdens het barbecueën geen kleding die te wijd zit en bind lang haar terug.
- **WAARSCHUWING!** Gebruik voor het aansteken of opnieuw aansteken geen spiritus of benzine!
- **WAARSCHUWING!** Deze barbecue wordt zeer heet en mag tijdens het gebruik niet worden verplaatst!
- Gebruik het artikel niet in afgesloten ruimten!
- **WAARSCHUWING!** Houd kinderen en huisdieren uit de buurt van het artikel!
- Houd voldoende afstand tot hete delen, omdat elk contact hiermee tot zeer ernstige brandwonden kan leiden.
- Gebruik altijd barbecuegereedschap met lange, hittebestendige handvatten.
- Wees altijd waakzaam en let er altijd op wat u doet. Gebruik het artikel niet wanneer u ongeconcentreerd of moe bent, of wanneer u onder invloed bent van drugs, alcohol of medicijnen. Het kleinste moment van onoplettendheid tijdens het gebruik van het artikel kan tot ernstig letsel leiden.
- Tijdens het gebruik kan er heet vet uit de vuurschaal druppelen. Houd voldoende afstand omdat u anders zeer ernstige brandwonden kunt oplopen.

### **Brandgevaar!**

- Houd een brandblusser en een verbanddoos bij de hand om in geval van een ongeval of brand voorbereid te zijn.
- Zet het artikel voor gebruik op een veilige, vlakke ondergrond.
- Gebruik alleen brandstof volgens DIN EN 1860-2.
- **WAARSCHUWING!** Gebruik voor het aansteken of opnieuw aansteken geen spiritus of benzine! Gebruik alleen aanmaakhulpmiddelen die voldoen aan DIN EN 1860-3.
- Maak de brandstof alleen aan op een tegen de wind beschutte locatie.
- Plaats het artikel zodanig dat het op ten minste 1 m afstand van licht ontvlambare materialen staat.
- Laat het artikel niet zonder toezicht. Controleer of de brandstof volledig uitgebrand en afgekoeld is, voordat u de as verwijdert.
- Ontvlambare vloeistoffen die op de gloed worden gegoten, veroorzaken steekvlammen of ontploffingen. Gebruik nooit ontstekingsvloeistof zoals benzine of spiritus. Doe geen in een ontstekingsvloeistof gedrenkte vaste brandstof op de gloed.

### **Voorkomen van materiële schade!**

- Tijdens het gebruik kunnen de schroefverbindingen losraken en kan de stabiliteit van het artikel hierdoor negatief worden beïnvloed. Controleer voor elk gebruik of de schroeven vastzitten. Draai zo nodig alle schroeven nog een keer vast om een stevige stand van het artikel te garanderen.

- Ga niet op het artikel zitten of staan.
- Gebruik het artikel niet wanneer onderdelen ontbreken of beschadigd of versleten zijn.
- Gebruik geen water voor het blussen van het brandmateriaal.
- Controleer het artikel voor elk gebruik op beschadigingen of slijtage. Het artikel mag alleen in goede staat worden gebruikt!

### **Montage/plaatsing**

- Verwijder na het uitvouwen van het artikel (1) alle onderdelen die zich erin bevinden.
- Monteer het artikel zoals getoond in afb. B - G.

### **Gebruik**

#### **WAARSCHUWING!** **Kans op lichamelijk letsel!**

Onjuist gebruik van het artikel kan tot letsel bij personen en schade aan het artikel leiden.

- Plaats het artikel op een goed toegankelijk, vlak, droog, hittebestendig, niet-brandbaar en voldoende stabiel oppervlak (bijvoorbeeld betonvloer, aardbodem).
- Het artikel mag nooit op een houten vloer of een andere brandbare ondergrond worden gebruikt.
- Gebruik het artikel niet op een tafel of een vergelijkbaar werkoppervlak.
- Houd een afstand tot het artikel van ten minste 1 m in alle richtingen aan.

Plaats het artikel op de gewenste plaats.

**Aanwijzing:** kies een stevige, brandbestendige ondergrond. Als u het artikel op een gazon wilt plaatsen, legt u allereerst straatstenen op de gewenste plaats. Deze garanderen een stevige stand.

### Brandstof aanmaken

#### **WAARSCHUWING!** **Kans op lichamelijk letsel!**

Onjuist gebruik van het artikel kan tot letsel bij personen leiden.

- Het artikel wordt zeer heet. Raak het tijdens het gebruik nooit met blote handen aan. Gebruik geschikte barbecuehandschoenen of ovenwanten.

**Aanwijzing:** warm het artikel voor het eerste gebruik op. De brandstof moet ten minste 30 minuten lang doorgloeien.

1. Neem het barbecuerooster (2) af met het handvat (2a) en vul de gemonteerde kolenschaal (3) met maximaal 210 g brandstof.
2. Leg één of twee aanmaakblokjes op de brandstof. Steek deze van bovenaf aan.
3. Verdeel de brandstof nadat deze vlam heeft gevat met een geschikt metalen voorwerp (niet meegeleverd) gelijkmatig over de kolenschaal.
4. Breng het barbecuerooster aan en begin te barbecueën.

### Barbecueën

#### **WAARSCHUWING!** **Kans op lichamelijk letsel!**

Onjuist gebruik van het artikel kan tot letsel bij personen leiden.

- Houd bij de plaatsing van het artikel een afstand van ten minste 1 m in alle richtingen aan.
- Er bestaat een kans op lichamelijk letsel door een mogelijke steekvlam.
- Het artikel wordt zeer heet. Raak het tijdens het gebruik nooit met blote handen aan. Gebruik geschikte barbecuehandschoenen of ovenwanten.

#### **WAARSCHUWING!** **Voorkomen van materiële schade!**

Onjuist gebruik van het artikel kan tot schade aan het artikel leiden.

**Aanwijzing:** was het barbecuerooster (2) voor het eerste gebruik af met warm water en een mild afwasmiddel.

**Aanwijzing:** leg het te barbecueën voedsel pas op de barbecue wanneer de brandstof met een laag as bedekt is!

1. Leg het te barbecueën voedsel op het barbecuerooster.
2. Verwijder het voedsel als het gewenste gaarpunt of de gewenste bruiningsgraad is bereikt.

**Aanwijzing:** het artikel kan met de tijd donker van kleur worden. Dit wordt veroorzaakt door rook en verbranding.

### Opslag, reiniging

#### **WAARSCHUWING!** **Kans op lichamelijk letsel!**

Onjuist gebruik van het artikel kan tot letsel bij personen leiden. Het artikel wordt zeer heet. Raak het nooit met blote handen aan. Gebruik geschikte barbecuehandschoenen of ovenwanten.

- Laat het artikel voor elke reinigingsbeurt volledig afkoelen.

#### **WAARSCHUWING!** **Brandgevaar!**

Onjuist gebruik van het artikel en de brandstof kan tot letsel bij personen en brandgevaar leiden.

- Voer nooit hete as of kolenresten af. Wacht tot deze volledig zijn afgekoeld.

#### **WAARSCHUWING!** **Voorkomen van materiële schade!**

Onjuist gebruik van het artikel kan tot schade aan het artikel leiden.

- Gebruik geen agressieve reinigingsmiddelen, borstels met metalen of nylon borstelharen en geen metalen of scherpe reinigingsproducten zoals messen, metaalsponzen en dergelijke. Hierdoor kan het oppervlak beschadigd raken.
- Giet na het barbecueën nooit koud water direct op de brandstof om deze te doven. Anders kan het artikel beschadigd raken.

Bewaar het artikel wanneer u dit niet gebruikt altijd droog en schoon op kamertemperatuur.

## Oppervlakken reinigen

- Reinig het artikel na elk gebruik.
- Neem het barbecuerooster (2) af en reinig het grondig met mild afwaswater. Droog het vervolgens grondig af.
- Voer de koude as uit de kolenchaal (3) af.
- Verwijder losse aanslag op het artikel met een natte spons.
- **BELANGRIJK!** Reinig nooit met agressieve reinigingsmiddelen.

## Afvalverwerking



Voer het artikel en de verpakkingsmaterialen af in overeenstemming met de actuele lokale voorschriften. Berg verpakkingsmaterialen (zoals bv. foliezakjes) op buiten het bereik van kinderen. Bijkomende informatie over de afvoer van het onbruikbaar geworden artikel krijgt u bij uw gemeente- of stadsbestuur. Voer het artikel en de verpakking milieuvriendelijk af.



De recyclingcode dient om verschillende materialen voor recyclingdoeleinden te kenmerken. De code bestaat uit een recyclingsymbool voor de recyclingcyclus en een nummer dat het materiaal kenmerkt.

## Serviceafhandeling

IAN: 507872\_2507

 Service Nederland  
Tel.: 0800 0249630  
E-Mail: [deltasport@lidl.nl](mailto:deltasport@lidl.nl)

 Service België  
Tel.: 0800 12089  
E-Mail: [deltasport@lidl.be](mailto:deltasport@lidl.be)

Gratulujemy!

Decydując się na ten produkt, otrzymują Państwo towar wysokiej jakości. Należy zapoznać się z produktem przed jego pierwszym użyciem.

 **Należy uważnie przeczytać następującą instrukcję użytkowania.**

Produkt ten należy użytkować wyłącznie w opisany sposób oraz zgodnie ze wskazanym przeznaczeniem. Niniejszą instrukcję użytkowania należy przechowywać w bezpiecznym miejscu. Przekazując produkt innej osobie, należy upewnić się, że otrzyma ona także całą dokumentację dotyczącą produktu.

## Zakres dostawy/ oznaczenie części (rys. A)

- 1 x grill składany (1)
- 1 x ruszt do grilla (2)
- 1 x uchwyt (2a)
- 1 x miska na węgiel (3)
- 2 x część boczna (3a)
- 1 x instrukcja użytkowania

## Dane techniczne

Waga: 2,8 kg

Wymiary (po zmontowaniu):

36 x 31 x 39 cm

(dł. x szer. x wys.)

Wymiary (po złożeniu):

36 x 25,5 x 4,5 cm

(dł. x szer. x wys.)

Wymiary powierzchni grilla:

33,5 x 23 cm (dł. x szer.)

Ilość opatu: maks. 210 g

Opatek: węgiel drzewny/brykiety zgodnie z normą DIN EN 1860-2

 Data produkcji  
(miesiąc/rok): 10/2025

## Użytkowanie zgodne z przeznaczeniem

Ten produkt jest przeznaczony do przygotowywania potraw nadających się do grillowania na świeżym powietrzu, do użytku prywatnego. Produkt nie nadaje się do celów komercyjnych ani do użytku jako palenisko.

## Zastosowane symbole i hasła ostrzegawcze

 Ogólny znak ostrzegawczy, służy do identyfikacji zagrożeń i niebezpieczeństw (np. zagrożeń dla życia, obrażeń ciała lub niebezpieczeństw zgniecenia).

 Ogólny znak nakazu, informuje każdego użytkownika o dokładnym zapoznaniu się z instrukcją użytkowania przed rozpoczęciem użytkowania oraz o konieczności jej stałego przechowywania w miejscu dostępnym dla wszystkich użytkowników.

 Zawsze zakładać rękawice do grilla i rękawice kuchenne. Używać rękawic zgodnie z przepisami dotyczącymi środków ochrony indywidualnej (kategoria ochrony cieplnej II, np. DIN EN 407).

**NIEBEZPIECZEŃSTWO!** Hasło ostrzegawcze używane do wskazania na bezpośrednio niebezpieczną sytuację, która, jeśli się jej nie uniknie, spowoduje śmierć lub poważne obrażenia.

**OSTRZEŻENIE!** Hasło ostrzegawcze używane do wskazania potencjalnie niebezpiecznej sytuacji, która, jeśli się jej nie uniknie, może spowodować śmierć lub poważne obrażenia.

**OSTRZEŻENIE!** To hasło ostrzegawcze wskazuje na niebezpieczeństwo o niewielkim stopniu ryzyka, które w razie nieuniknięcia może spowodować szkody materialne produktu lub innego mienia.

## Wskazówki bezpieczeństwa

### Zagrożenie życia!

- Nigdy nie pozwalać, aby dzieci bez nadzoru miały dostęp do opakowania. Niebezpieczeństwo uduszenia.
- OSTRZEŻENIE!** Niebezpieczeństwo zatrucia tlenkiem węgla. Nie używać grilla w pomieszczeniu zamkniętym, ale wyłącznie na zewnątrz!



Nie należy używać grilla w pomieszczeniach zamkniętych oraz/lub mieszkalnych, np. w budynkach, namiotach, przyczepach kempingowych, kamperach, na łodziach. Istnieje zagrożenie życia związane z zatruciem tlenkiem węgla.

### Niebezpieczeństwo odniesienia obrażeń przez dzieci!

- Dzieciom nie wolno bawić się produktem. Dzieci należy szczególnie pouczyć, że produkt ten nie służy do zabawy.

- Należy wziąć pod uwagę naturalny instynkt zabawy i skłonność dzieci do eksperymentowania. Należy zapobiegać sytuacjom i zachowaniom, do których nie jest przeznaczony niniejszy produkt.
- Gdy produkt nie jest używany, należy go przechowywać w miejscu niedostępnym dla dzieci.

### **Niebezpieczeństwo odniesienia obrażeń!**

- Napętnić produkt maks. 210 g opału.
- Przed każdym użyciem należy sprawdzić produkt pod kątem uszkodzeń lub zużycia. Produkt może być używany wyłącznie, jeśli jego stan nie wzbudza żadnych zastrzeżeń!
- Podczas grillowania nie zakładaj zbyt luźnej odzieży, a długie włosy związać z tyłu głowy.
- **OSTRZEŻENIE!** Nie należy używać spirytusu ani benzyny do rozpalania lub ponownego rozpalania paleniska!
- **OSTRZEŻENIE!** Ten grill bardzo się nagrzewa, dlatego nie wolno go przenosić podczas użytkowania!
- Nie używać w zamkniętych pomieszczeniach!
- **OSTRZEŻENIE!** Trzymać z dala od dzieci i zwierząt domowych!
- Należy zachować odpowiednią odległość od gorących części, w przeciwnym razie każdy kontakt może spowodować poważne oparzenia.
- Zawsze używać przyborów do grillowania z długimi, odpornymi na ciepło uchwytyami.

- Zawsze zachowywać ostrożność i skupienie podczas obchodzenia się z produktem. Nie używać tego produktu w chwili braku koncentracji, w czasie zmęczenia lub pod wpływem narkotyków, alkoholu lub leków. Nawet chwila nieuwagi podczas używania produktu może doprowadzić do poważnych obrażeń.
- W trakcie użytkowania z paleniska może kapać gorący tłuszcz. Należy zachować odpowiednią odległość, w przeciwnym razie istnieje ryzyko poważnych oparzeń.

### **Zagrożenie pożarowe!**

- Należy mieć w gotowości gaśnicę oraz apteczkę w razie wypadku lub pożaru.
- Przed użyciem należy umieścić produkt na stabilnej, płaskiej powierzchni.
- Używać wyłącznie opału zgodnego z normą DIN EN 1860-2.
- **OSTRZEŻENIE!** Nie należy używać spirytusu ani benzyny do rozpalania lub ponownego rozpalania paleniska! Należy używać wyłącznie podpałek zgodnych z normą DIN EN 1860-3.
- Opał należy podpalać wyłącznie w obszarze chronionym przed podmuchami wiatru.
- Umieścić produkt w odległości co najmniej 1 metra od materiałów łatwopalnych.
- Nie należy pozostawiać produktu bez nadzoru. Przed usunięciem popiołu upewnić się, że opał jest całkowicie wypalony i ostudzony.

- Wlewanie płynów palnych do żaru powoduje powstawanie słupów ognia lub deflagrację. Nigdy nie używać płynu zapłonowego, takiego jak benzyna lub spirytus. Nie należy stawiać na żar opału nasączonego płynem zapłonowym.

### **Zapobieganie szkodom rzeczowym!**

- Podczas użytkowania połączenia śrubowe mogą się stopniowo poluzować i wpłynąć na stabilność produktu. Przed każdym użyciem sprawdzić wytrzymałość śrub. W razie potrzeby dokręcić wszystkie śruby, aby zapewnić stabilną pozycję.
- Nie siadać ani nie stawać na produkcie.
- Nie należy używać produktu, jeśli brakuje jakichkolwiek części albo są one uszkodzone lub zużyte.
- Nie należy używać wody do gaszenia opału.
- Przed każdym użyciem należy sprawdzić produkt pod kątem uszkodzeń lub zużycia. Produkt może być używany wyłącznie, jeśli jego stan nie wzbudza żadnych zastrzeżeń!

### **Montaż/ustawianie**

- Po rozłożeniu wyjąć wszystkie poszczególne części z wnętrza produktu (1).
- Zmontować produkt zgodnie z rys. B-G.

## Użytkowanie

### **OSTRZEŻENIE!** **Niebezpieczeństwo odniesienia obrażeń!**

Niewłaściwe obchodzenie się z produktem może powodować jego uszkodzenie lub obrażenia ciała.

- Umieścić produkt na łatwo dostępnej, poziomej, suchej, odpornej na ciepło, niepalnej i wystarczająco stabilnej powierzchni (np. betonowej podłodze, ziemi).
- Tego produktu nie wolno nigdy używać na drewnianej podłodze ani żadnej innej łatwopalnej powierzchni.
- Nie należy używać produktu na stole ani innym podobnym podłożu roboczym.
- Należy zachować odległość co najmniej 1 m od produktu w każdym kierunku.

Umieścić produkt w wybranym miejscu.

**Wskazówka:** wybrać solidną, ognioodporną powierzchnię. Jeśli chcesz umieścić produkt na trawie, najpierw ułóż w wybranym miejscu kostkę brukową. Zapewnia to stabilność podłoża.

### Podpalanie opału

### **OSTRZEŻENIE!** **Niebezpieczeństwo odniesienia obrażeń!**

Niewłaściwe obchodzenie się z tym produktem może spowodować obrażenia ciała.

- Produkt znacznie się nagrzewa. Nigdy nie dotykać eksploatowanego urządzenia nieosłoniętymi rękami. Używać odpowiednich rękawic do grilla lub rękawic kuchennych.

**Wskazówka:** przed pierwszym użyciem dokładnie wyczyścić produkt. Opał musi się żarzyć przez co najmniej 30 minut.

1. Zdjąć ruszt grilla (2) za pomocą uchwytu (2a) i napełnić zamontowaną miskę na węgiel (3) maks. 210 g opału.
2. Umieścić jedną lub dwie podpałki na opale. Zapalić je od góry.
3. Po rozpaleniu opału należy go równomiernie rozprowadzić w misce na węgiel za pomocą stosownego metalowego przedmiotu (brak w zakresie dostawy).
4. Położyć ruszt na górze i rozpocząć grillowanie.

### Grillowanie

### **OSTRZEŻENIE!** **Niebezpieczeństwo odniesienia obrażeń!**

Niewłaściwe obchodzenie się z tym produktem może spowodować obrażenia ciała.

- Podczas ustawiania produktu należy zachować odległość co najmniej 1 m od produktu w każdym kierunku.
- Niebezpieczeństwo odniesienia obrażeń spowodowanych ewentualnym gwałtownym pożarem.
- Produkt znacznie się nagrzewa. Nigdy nie dotykać eksploatowanego urządzenia nieosłoniętymi rękami. Używać odpowiednich rękawic do grilla lub rękawic kuchennych.

### **OSTRZEŻENIE!** **Zapobieganie szkodom rzeczowym!**

Niewłaściwe obchodzenie się z produktem może powodować jego uszkodzenia.

**Wskazówka:** przed pierwszym użyciem umyć ruszt grilla (2) ciepłą wodą z dodatkiem łagodnego płynu do mycia naczyń.

**Wskazówka:** położyć jedzenie na grillu dopiero wtedy, gdy opał pokryje się warstwą popiołu!

1. Położyć jedzenie na ruszcie grilla.
2. Zdjąć jedzenie z grilla, gdy osiągnie żądany poziom wysmażenia lub zrumienienia.

**Wskazówka:** produkt może z czasem przybrać ciemniejszą barwę. Spowodowane jest to dymem i spalaniem.

### Przechowywanie, czyszczenie

### **OSTRZEŻENIE!** **Niebezpieczeństwo odniesienia obrażeń!**

Niewłaściwe obchodzenie się z tym produktem może spowodować obrażenia ciała.

Produkt znacznie się nagrzewa. Nigdy nie dotykać go gołymi rękami. Używać odpowiednich rękawic do grilla lub rękawic kuchennych.

- Przed każdym przystąpieniem do czyszczenia produktu należy pozostawić go do całkowitego ostygnięcia.

### **OSTRZEŻENIE!** **Zagrożenie pożarowe!**

Niewłaściwe obchodzenie się z produktem oraz opałem może spowodować obrażenia ciała jak i stanowić zagrożenie pożarowe.

- Nigdy nie usuwać gorącego popiołu ani pozostałości węgla. Należy poczekać, aż całkowicie ostygną.

## **OSTRZEŻENIE!** **Zapobieganie szkodom rzeczowym!**

Niewłaściwe obchodzenie się z produktem może powodować jego uszkodzenia.

- Nie używać agresywnych środków czyszczących, szczołek z metalową lub nylonową szczecinką, metalowych lub ostrych przedmiotów czyszczących, takich jak noże, metalowe gąbki itp. Może to spowodować uszkodzenie powierzchni.
- Po zakończeniu grillowania nigdy nie wylewać zimnej wody bezpośrednio na opał w celu ugaszenia. W przeciwnym razie produkt może ulec uszkodzeniu.

Podczas nieużywania należy zawsze przechowywać produkt w suchym i czystym miejscu, w temperaturze pokojowej.

### **Czyszczenie powierzchni**

- Czyścić produkt po każdym użyciu.
- Wyjąć ruszt grilla (2) i dokładnie wyczyścić go wodą z dodatkiem łagodnego płynu do mycia naczyń. Następnie dokładnie osuszyć.
- Usunąć wystudzony popiół z miski na węgiel (3).
- Usunąć wszelkie luźne osady z produktu za pomocą wilgotnej gąbki.
- **WAŻNE!** Nie czyścić przy użyciu ostrych środków czyszczących.

## **Uwagi odnośnie recyklingu**



Artykuł i materiały opakowaniowe należy usunąć zgodnie z aktualnie obowiązującymi miejscowymi przepisami.

Materiały opakowaniowe (np. worki foliowe) należy przechowywać w miejscu niedostępnym dla dzieci. Szczegółowe informacje na temat sposobów usuwania zużytego artykułu można uzyskać u władz gminnych i miejskich. Artykuł oraz opakowanie należy usunąć w sposób przyjazny dla środowiska.



Kod recyklingu służy do oznaczenia różnych materiałów nadających się do ponownego przetworzenia (recyklingu). Kod taki składa się z symbolu recyklingu odzwierciedlającego obieg materiałów do ponownego przetworzenia, a także z numeru, który jest oznaczeniem materiału.

### **Obsługa serwisowa**

IAN: 507872\_2507

 Serwis Polska

Tel.: 22 397 4996

E-Mail: [deltasport@lidl.pl](mailto:deltasport@lidl.pl)

Srdečně blahopřejeme!  
Svým nákupem jste se rozhodli pro kvalitní výrobek. Před prvním použitím se prosím seznamte s tímto výrobkem.

### **Pozorně si přečtete následující návod k použití.**

Používejte tento výrobek pouze tak, jak je popsáno, a pro uvedené účely. Uchovejte si tento návod k použití pro budoucí použití. Pokud výrobek předáte třetí osobě, předejte jí i veškerou dokumentaci.

### **Obsah balení/ Seznam dílů (obr. A)**

- 1 x skládací gril na dřevěné uhlí (1)
- 1 x grilovací rošt (2)
- 1 x rukojeť (2a)
- 1 x miska na uhlí (3)
- 2 x boční díl (3a)
- 1 x návod k použití

### **Technické údaje**

Hmotnost: 2,8 kg  
Rozměry (v sestaveném stavu):  
36 x 31 x 39 cm (D x Š x V)  
Rozměry (ve složeném stavu):  
36 x 25,5 x 4,5 cm (D x Š x V)  
Rozměry grilovací plochy:  
33,5 x 23 cm (D x Š)  
Množství paliva: max. 210 g  
Palivo: dřevěné uhlí/brikety podle normy DIN EN 1860-2

 Datum výroby  
(měsíc/rok): 10/2025

### **Použití dle určení**

Tento výrobek je určen k venkovní přípravě pokrmů na grilu a je koncipován pro soukromé použití. Výrobek není vhodný pro komerční účely ani k použití jako ohniště.

### **Použité symboly a signální slova**

 Všeobecný výstražný symbol, slouží k označení nebezpečí a ohrožení (např. ohrožení života, riziko poranění nebo pohmoždění).

 Příkazový symbol upozorňuje každého uživatele na to, aby se před použitím pečlivě přečetl návod k použití a všem uživatelům jej vždy dal k dispozici.

 Vždy používejte rukavice určené na grilování nebo kuchyňské čňapky. Používejte rukavice v souladu s předpisy pro osobní ochranné prostředky (kategorie ochrany před teplem II, např. DIN EN 407).

**NEBEZPEČÍ!** Signální slovo označuje bezprostředně hrozící nebezpečnou situaci, která, pokud se jí nelze vyvarovat, má za následek smrt nebo závažné poranění.

**VÝSTRAHA!** Signální slovo označuje možnou nebezpečnou situaci, která, pokud se jí nelze vyvarovat, může mít za následek smrt nebo závažné poranění.

**UPOZORNĚNÍ!** Signální slovo označuje riziko nízkého stupně, které může vést k poškození výrobku nebo jiného majetku, pokud se ho nelze vyvarovat.

### **Bezpečnostní pokyny**

#### **Nebezpečí ohrožení života!**

- Nenechávejte děti bez dozoru s balicím materiálem. Nebezpečí udušení.
- **UPOZORNĚNÍ!** Nebezpečí otravy oxidem uhelnatým. Gril nepoužívejte v uzavřených prostorech, ale pouze venku!



Nepoužívejte gril v uzavřených a/nebo obytných prostorech, jako jsou například budovy, stany, karavany, obytné přívěsy, lodě. Nebezpečí ohrožení života – nebezpečí otravy oxidem uhelnatým.

#### **Nebezpečí poranění dětí!**

- Děti si nesmí s výrobkem hrát. Upozorněte děti zejména na to, že výrobek není hračka.
- Věnujte pozornost přirozenému sklonu dětí ke hraní a touze experimentovat. Vyhněte se situacím a jednáním, pro které není výrobek určen.
- Pokud se výrobek nepoužívá, musí být uchováván mimo dosah dětí.

#### **Nebezpečí poranění!**

- Naplňte výrobek maximálně 210 g paliva.
- Před každým použitím zkontrolujte, zda výrobek není poškozený nebo opotřebovaný. Tento výrobek se smí používat pouze v bezvadném stavu!

- Při grilování nenoste příliš volné oblečení a dlouhé vlasy si svažte dozadu.
- **UPOZORNĚNÍ!** K zapálení ani k opětovnému zapálení nepoužívejte líh ani benzín!
- **UPOZORNĚNÍ!** Tento gril se velmi silně zahřívá a během provozu se s ním nesmí pohybovat!
- Nepoužívejte v uzavřených prostorech!
- **UPOZORNĚNÍ!** Děti a domácí zvířata udržujte z dosahu!
- Udržujte dostatečnou vzdálenost od horkých částí, jinak může jakýkoli kontakt způsobit vážné popáleniny.
- Vždy používejte grilovací náčiní s dlouhými, žáruvzdornými rukojeťmi.
- Buďte vždy pozorní a věnujte pozornost tomu, co děláte. Výrobek nepoužívejte, pokud jste nesoustředění, unavení nebo pod vlivem drog, alkoholu či léků. I chvilková neopatrnost při používání výrobku může vést k vážným zraněním.
- Během používání může z ohniště kapat horký tuk. Udržujte dostatečnou vzdálenost, jinak hrozí vážné popáleniny.

### **⚠ Nebezpečí požáru!**

- Pro případ nehody nebo požáru mějte připravený hasicí přístroj a lékárníčku.
- Před použitím položte výrobek na bezpečnou, rovnou podložku.
- Používejte pouze palivo v souladu s normou DIN EN 1860-2.
- **UPOZORNĚNÍ!** K zapálení ani k opětovnému zapálení nepoužívejte líh ani benzín! Používejte pouze podpalovače v souladu s normou DIN EN 1860-3.

- Palivo zapalujte pouze v místech chráněných před větrem.
- Umístěte výrobek tak, aby byl vzdálen minimálně 1 m od snadno hořlavých materiálů.
- Nenechávejte výrobek bez dohledu. Před odstraněním popela se ujistěte, že palivo zcela vyhořelo a vychladlo.
- Hořlavé kapaliny nalité do žhavicích uhlíků tvoří ohniska vzplanutí nebo deflagrace. Nikdy nepoužívejte hořlavé kapaliny jako benzín nebo líh. Na žhavicí uhlíky nepřikládejte palivo nasáklé hořlavou kapalinou.

### **⚠ Zamezení věcným škodám!**

- Během používání se mohou šroubové spoje postupně uvolňovat a ovlivňovat stabilitu výrobku. Před každým použitím zkontrolujte pevnost šroubů. Příp. znovu všechny šrouby dotáhněte, abyste zajistili stabilitu.
- Na výrobek si nesedejte ani nestoupejte.
- Nepoužívejte výrobek, pokud chybí některé díly, jsou poškozené nebo opotřebené.
- K hašení paliva nepoužívejte vodu.
- Před každým použitím zkontrolujte, zda výrobek není poškozený nebo opotřebený. Tento výrobek se smí používat pouze v bezvadném stavu!

### **Montáž/Umístění výrobku**

- Po otevření vyjměte všechny jednotlivé díly z vnitřku výrobku (1).
- Sestavte výrobek podle obr. B-G.

## **Použití**

### **⚠ VÝSTRAHA! Nebezpečí poranění!**

Nesprávné nakládání s výrobkem může mít za následek zranění osob a poškození výrobku.

- Umístěte výrobek na dobře přístupnou, rovnou, suchou, tepelně odolnou, nehořlavou a dostatečně stabilní plochu (např. betonová podlaha, zem).
- Tento výrobek nesmí být nikdy používán na dřevěné podlaze nebo jiné hořlavé ploše.
- Nepoužívejte výrobek na stole nebo podobné pracovní ploše.
- Dodržujte minimální vzdálenost 1 m od výrobku ve všech směrech.

Umístěte výrobek na určené místo.

**Upozornění:** Vyberte pevný, ohnivzdorný podklad. Pokud chcete výrobek umístit na trávník, nejprve položte na požadované místo dlaždice. Ty zajišťují bezpečnou stabilitu.

### **Zapálení paliva**

### **⚠ VÝSTRAHA! Nebezpečí poranění!**

Nesprávná manipulace s výrobkem může vést ke zranění osob.

- Výrobek se velmi silně zahřívá. Nikdy se ho během provozu nedotýkejte holými rukama. Používejte vhodné rukavice na grilování nebo kuchyňské chňapky.

**Upozornění:** Před prvním použitím výrobek zahřejte. Palivo musí hořet nejméně 30 minut.

1. Sejměte grilovací rošt (2) pomocí rukojeti (2a) a naplňte namontovanou misku na uhlí (3) maximálně 210 g paliva.

2. Položte jeden nebo dva tuhé podpalovače na palivo. Shora je podpalte.
3. Po zapálení rozprostřete palivo rovnoměrně v misce na uhlí pomocí vhodného kovového předmětu (není součástí obalu balení).
4. Položte grilovací rošt a začněte grilovat.

## Grilování

### **VÝSTRAHA!** **Nebezpečí poranění!**

Nesprávná manipulace s výrobkem může vést ke zranění osob.

- Při umísťování výrobku dodržujte minimální vzdálenost 1 m ve všech směrech.
- Nebezpečí poranění v důsledku možného vzplanutí žíhavého plamene.
- Výrobek se velmi silně zahřívá. Nikdy se ho během provozu nedotýkejte holýma rukama. Používejte vhodné rukavice na grilování nebo kuchyňské čňapky.

### **UPOZORNĚNÍ!** **Zamezení věcným škodám!**

Nesprávné nakládání s výrobkem může mít za následek poškození výrobku.

**Upozornění:** Před prvním použitím umyjte grilovací rošt (2) teplou vodou a jemným mycím prostředkem.

**Upozornění:** Grilované pokrmy pokládejte na gril až poté, co je palivo pokryto vrstvou popela!

1. Rozložte grilované pokrmy na grilovací rošt.
2. Jakmile je grilovaný pokrm tepelně upraven na požadovanou teplotu nebo stupeň propečení, sundejte jej z grilu.

**Upozornění:** V průběhu času může výrobek ztmavnout. Je to způsobeno kouřem a spáleninami.

## Uskladnění, čištění

### **VÝSTRAHA!** **Nebezpečí poranění!**

Nesprávná manipulace s výrobkem může vést ke zranění osob. Výrobek se velmi silně zahřívá. Nikdy na něj nesahejte holýma rukama. Používejte vhodné rukavice na grilování nebo kuchyňské čňapky.

- Před čištěním nechejte výrobek vždy úplně vychladnout.

### **VÝSTRAHA!** **Nebezpečí požáru!**

Nesprávné zacházení s výrobkem a jeho palivem může vést k zranění osob a nebezpečí požáru.

- Nikdy nelikvidujte horký popel nebo zbytky uhlíků. Počkejte, až zcela vychladnou.

### **UPOZORNĚNÍ!** **Zamezení věcným škodám!**

Nesprávné nakládání s výrobkem může mít za následek poškození výrobku.

- Nepoužívejte agresivní čisticí prostředky, kartáče s kovovými nebo nylonovými štětinami, kovové nebo ostré čisticí předměty, jako jsou nože, kovové houbičky apod. Mohlo by dojít k poškození povrchu.
- Po grilování nelijte za účelem uhašení studenou vodu přímo na palivo. Výrobek by se tak mohl poškodit.

Pokud výrobek nepoužíváte, skladujte jej vždy suchý a čistý při pokojové teplotě.

## Čištění povrchů

- Po každém použití výrobek pečlivě vyčistěte.
- Sejměte grilovací rošt (2) a důkladně jej očistěte vodou s jemným mycím prostředkem. Poté jej důkladně osušte.
- Zlikvidujte studený popel z misky na uhlí (3).
- Volné usazeniny na výrobku odstraňte vlhkou houbou.
- **DŮLEŽITÉ!** K čištění nikdy nepoužívejte agresivní čisticí prostředky.

## Pokyny k likvidaci

 Výrobek a obalové materiály likvidujte podle aktuálních místních předpisů. Uchovávejte obalové materiály (jako např. fóliové sáčky) nedostupné pro děti. O možnostech likvidace vysloužilého výrobku se informujte u Vaší obecní nebo městské správy. Výrobek a obaly likvidujte ekologicky.

 Recyklační kód slouží ke značení různých materiálů pro proces opětovného zhodnocení (recyklace). Kód sestává ze symbolu recyklace, který má odrážet proces zhodnocení, a čísla, které označuje materiál.

## Průběh služby

IAN: 507872\_2507

 Servis Česko  
Tel.: 800 143 873  
E-Mail: [deltasport@lidl.cz](mailto:deltasport@lidl.cz)

Blahoželáme!

Svojím nákupom ste sa rozhodli pre kvalitný výrobok. Pred prvým použitím sa s výrobkom dôkladne oboznámte.

 **Pozorne si prečítajte tento návod na používanie.**

Výrobok používajte len uvedeným spôsobom a na uvedený účel. Tento návod na používanie si dobre uschovajte. Pri odovzdávaní výrobku tretej osobe odovzdajte s výrobkom aj všetky podklady.

## Rozsah dodávky/ popis dielov (obr. a)

- 1 x výklopný gril na drevené uhlie (1)
- 1 x grilovací rošt (2)
- 1 x rukoväť (2a)
- 1 x nádoba na uhlie (3)
- 2 x bočné diely (3a)
- 1 x návod na používanie

## Technické údaje

Hmotnosť: 2,8 kg

Rozmery (v zmontovanom stave):

36 x 31 x 39 cm (D x Š x V)

Rozmery (v zloženom stave):

36 x 25,5 x 4,5 cm (D x Š x V)

Rozmery grilovacej plochy:

33,5 x 23 cm (D x Š)

Množstvo paliva: max. 210 g

Palivo: drevené uhlie/brikety podľa normy DIN EN 1860-2

 Dátum výroby  
(mesiac/rok): 10/2025

## Určené použitie

Tento výrobok je určený na prípravu grilovaných pokrmov vo vonkajšom prostredí na súkromné použitie. Tento výrobok nie je vhodný na komerčné účely ani na použitie ako ohnisko.

## Použité symboly a signálne slová

 Všeobecná výstražná značka slúži na označenie nebezpečenstiev a ohrození (napr. nebezpečenstvo ohrozenia života, zranenia alebo pomliaždenia).

 Príkazová značka upozorňuje používateľa, aby si pred použitím starostlivo prečítal návod na používanie a aby bol tento návod všetkým používateľom stále k dispozícii.

 Vždy používajte rukavice na grilovanie alebo kuchynské rukavice. Používajte rukavice podľa pravidiel PSA (ochrana pred vysokými teplotami, kategória II, napr. DIN EN 407).

**NEBEZPEČENSTVO!** Signálne slovo označujúce bezprostredne hroziacu nebezpečnú situáciu, ktorá v prípade, ak sa jej nezabráni, má za následok smrť alebo ťažké zranenie.

**VAROVANIE!** Signálne slovo označujúce možnú nebezpečnú situáciu, ktorá v prípade, ak sa jej nezabráni, má za následok smrť alebo ťažké zranenie.

**UPOZORNENIE!** Signálne slovo označuje ohrozenie s nízkym stupňom rizika, ktoré v prípade, ak sa mu nezabráni, môže mať za následok poškodenie výrobku alebo iného majetku.

## Bezpečnostné pokyny

### **Nebezpečenstvo ohrozenia života!**

- Nikdy nenechávajte deti bez dozoru s obalovým materiálom. Hrozí nebezpečenstvo udusenía.
- **UPOZORNENIE!** Nebezpečenstvo otravy oxidom uhoľnatým. Gril nepoužívajte v uzavretých priestoroch, ale len v exteriéri!



Gril nepoužívajte v uzavretých a/alebo obývaných priestoroch, napr. v budovách, stanoch, karavanoch, obytných prívosoch, lodiach. Existuje nebezpečenstvo ohrozenia života otravou oxidom uhoľnatým.

### **Nebezpečenstvo poranenia dieťaťa!**

- Deti sa nesmú hrať s výrobkom. Deti upozornite zvlášť na to, že výrobok nie je hračka.
- Berte do úvahy prirodzenú hravosť a chuť detí experimentovať. Zabráňte situáciám a správaniu, ktoré nie sú predpokladané pre výrobok.
- Výrobok, ak sa nepoužíva, sa musí uchovávať mimo dosahu detí.

### **Nebezpečenstvo poranenia!**

- Výrobok naplňte palivom s hmotnosťou max. 210 g.
- Pred každým použitím skontrolujte, či výrobok nie je poškodený alebo opotrebovaný. Výrobok sa smie používať len v bezchybnom stave!

- Pri grilovaní nenoste príliš voľné oblečenie a dlhé vlasy si zviažte dozadu.
- UPOZORNENIE! Na zapáľovanie alebo opätovné zapáľovanie nepoužívajte žiadny lieh ani benzín!
- UPOZORNENIE! Tento gril sa stane veľmi horúci a počas prevádzky sa nesmie presúvať!
- Nepoužívajte v uzavretých priestoroch!
- UPOZORNENIE! Deti a domáce zvieratá udržiavajte v dostatočnej vzdialenosti!
- Dodržiavajte dostatočný odstup k horúcim dielom, keďže v opačnom prípade môže každý kontakt viesť k ťažkým popáleninám.
- Vždy používajte grilovacie náčinie s dlhými, tepelne odolnými rukoväťami.
- Buďte vždy pozorní a dávajte pozor vždy na to, čo robíte. Výrobok nepoužívajte, ak ste nekoncentrovaní alebo unavení, alebo ste pod vplyvom drog, alkoholu alebo liekov. Jediný moment nepozornosti pri používaní výrobku môže viesť k vážnym zraneniam.
- Počas používania môže z ohniskovej misky kvapkať horúci tuk. Dodržujte dostatočný odstup, inak hrozí nebezpečenstvo vážnych popálenín.

### **Nebezpečenstvo požiaru!**

- Majte pripravený hasiaci prístroj a lekárničku, aby ste v prípade nehody alebo požiaru boli pripravení.
- Pred použitím umiestnite výrobok na bezpečný a rovný podklad.
- Používajte len palivo podľa normy DIN EN 1860-2.

- UPOZORNENIE! Na zapáľovanie alebo opätovné zapáľovanie nepoužívajte žiadny lieh ani benzín! Používajte len podpaľovače v súlade s normou DIN EN 1860-3.
- Palivo zapáľujte iba v oblasti chránenej pred vetrom.
- Výrobok umiestnite tak, aby bol vzdialený minimálne 1 m od ľahko horľavých materiálov.
- Nenechávajte výrobok bez dohľadu. Skôr než odstránite popol, zaistite, aby palivo úplne vyhorelo a vychladlo.
- Horľavé kvapaliny, ktoré sa nalejú na žeravé uhlie, tvoria ostré plamene a vzplanutie uhlia. Nikdy nepoužívajte zápalné kvapaliny, ako je benzín alebo lieh. Na žeravé uhlie nedávajte žiadne palivo nasiaknuté zápalnou kvapalinou.

### **Zabránenie vecným škodám!**

- Počas používania sa môžu skrutkové spoje postupne uvoľniť, a zhoršiť tým stabilitu výrobku. Pred každým použitím skontrolujte pevnosť skrutiek. V prípade potreby všetky skrutky ešte raz dotiahnite, aby ste zaistili ich pevnosť.
- Na výrobok si nesadajte ani sa naň nestavajte.
- Výrobok nepoužívajte, keď diely chýbajú, sú poškodené alebo opotrebované.
- Na hasenie palivového materiálu nepoužívajte vodu.
- Pred každým použitím skontrolujte, či výrobok nie je poškodený alebo opotrebovaný. Výrobok sa smie používať len v bezchybnom stave!

## **Montáž/inštalácia**

- Po otvorení vyberte všetky jednotlivé časti z vnútornej časti výrobku (1).
- Výrobok zmontujte tak, ako je znázornené na obr. B – G.

## **Použitie**

### **VAROVANIE!** **Nebezpečenstvo poranenia!**

Nesprávne zaobchádzanie s výrobkom môže viesť k zraneniam osôb a poškodeniu výrobku.

- Výrobok umiestnite na dobre prístupné, rovné, suché, tepelne odolné, nehorľavé a dostatočne stabilné miesto (napr. betónová podlaha, zem).
- Tento výrobok sa nesmie nikdy používať na drevenej podlahe alebo inej horľavej ploche.
- Nepoužívajte výrobok na stole alebo podobnej pracovnej ploche.
- Dodržiavajte minimálnu vzdialenosť 1 m vo všetkých smeroch od výrobku.

Výrobok umiestnite na požadované miesto.

**Upozornenie:** Vyberte pevný, nehorľavý podklad. Ak chcete výrobok umiestniť na trávnik, najskôr položte dlažobné kocky na požadované miesto. Tie zaisťujú bezpečnú stabilitu.

## **Zapálenie paliva**

### **VAROVANIE!** **Nebezpečenstvo poranenia!**

Nesprávne zaobchádzanie s výrobkom môže viesť k zraneniam.

- Výrobok bude veľmi horúci. Počas prevádzky sa ho nikdy nedotýkajte holými rukami. Používajte vhodné rukavice na grilovanie alebo kuchynské rukavice.

**Upozornenie:** Pred prvým použitím výrobok rozohrejte. Palivo musí horieť najmenej 30 minút.

1. Odstráňte grilovací rošt (2) pomocou rukoväti (2a) a nasypťte maximálne 210 g paliva do namontovanej nádoby na uhlie (3).
2. Položte jeden alebo dva podpaľovače na palivo. Zapáľte ich zhora.
3. Po zapálení rozložte palivo rovnomerne v nádobe na uhlie pomocou vhodného kovového predmetu (nie je v rozsahu dodávky).
4. Položte grilovací rošt a začnite grilovať.

## Grilovanie

### **VAROVANIE!** **Nebezpečenstvo poranenia!**

Nesprávne zaobchádzanie s výrobkom môže viesť k zraneniam.

- Pri inštalácii výrobku dodržiavajte minimálnu vzdialenosť 1 m vo všetkých smeroch.
- Existuje nebezpečenstvo poranenia v dôsledku možného vyšľahnutia plameňa.
- Výrobok bude veľmi horúci. Počas prevádzky sa ho nikdy nedotýkajte holými rukami. Používajte vhodné rukavice na grilovanie alebo kuchynské rukavice.

### **UPOZORNENIE!** **Zabránenie vecným škodám!**

Nesprávne zaobchádzanie s výrobkom môže viesť k poškodeniam výrobku.

**Upozornenie:** Pred prvým použitím umyte grilovací rošt (2) teplou vodou a jemným čistiacim prostriedkom.

**Upozornenie:** Grilované potraviny položte na gril až vtedy, keď je palivo pokryté vrstvou popola!

1. Grilované potraviny položte na grilovací rošt.
2. Keď je dosiahnutý požadovaný stupeň prepečenia alebo zhnednutia, vyberte grilované jedlo.

**Upozornenie:** Výrobok sa môže časom sfarbiť do tmava. Je to spôsobené dymom a popálením.

## Skladovanie, čistenie

### **VAROVANIE!** **Nebezpečenstvo poranenia!**

Nesprávne zaobchádzanie s výrobkom môže viesť k zraneniam. Výrobok bude veľmi horúci. Nikdy sa ho nedotýkajte holými rukami. Používajte vhodné rukavice na grilovanie alebo kuchynské rukavice.

- Výrobok nechajte pred každým čistením úplne vychladnúť.

### **VAROVANIE!** **Nebezpečenstvo požiaru!**

Nesprávne zaobchádzanie s výrobkom a jeho palivom môže viesť k poraneniu osôb a nebezpečenstvu požiaru.

- Nikdy neodstraňujte horúci popol alebo zvyšky uhlia. Počkajte, kým úplne nevychladnú.

### **UPOZORNENIE!** **Zabránenie vecným škodám!**

Nesprávne zaobchádzanie s výrobkom môže viesť k poškodeniam výrobku.

- Nepoužívajte agresívne čistiace prostriedky, kefy s kovovými alebo nylonovými štetinami ani kovové alebo ostré čistiace predmety, ako sú nože, kovové hubky a pod. Povrch sa tým môže poškodiť.
- Po grilovaní nikdy nelejte studenú vodu priamo na palivo, aby ste ho uhasili. Inak by ste mohli poškodiť výrobok.

Pri nepoužívaní skladujte výrobok vždy suchý a čistý pri izbovej teplote.

## Čistenie povrchov

- Po každom použití výrobok vyčistite.
- Vyberte grilovací rošt (2) a dôkladne ho umyte jemnou vodou. Potom ho dôkladne vysušte.
- Vyberte studený popol z nádoby na uhlie (3).
- Voľné usadeniny na výrobku odstráňte vlhkou špongiou.
- **DÔLEŽITÉ!** Výrobok nikdy nečistite ostrými čistiacimi prostriedkami.

## Pokyny k likvidácii



Výrobok a obalový materiál zlikvidujte podľa aktuálnych miestnych predpisov. Obalový materiál (ako napr. fóliové vrecká) uschovajte mimo dosahu detí. Ďalšie informácie o možnostiach likvidácie zastaraného výrobku dostanete na svojej obecnej alebo mestskej správe. Výrobok a obal zlikvidujte ekologicky.



Recyklačný kód slúži na označenie rôznych materiálov za účelom vrátenia do kolobehu opätovného používania (recyklácia). Kód pozostáva z recyklačného symbolu pre zobrazenie kolobehu opätovného používania a čísla, ktoré označuje materiál.

## **Priebeh servisu**

IAN: 507872\_2507

 Servis Slovensko

Tel.: 0850 232001

E-Mail: [deltasport@lidl.sk](mailto:deltasport@lidl.sk)

¡Enhorabuena!

Con su compra se ha decidido por un artículo de gran calidad. Familiarícese con el artículo antes de usarlo por primera vez.



**Para ello, lea detenidamente las siguientes instrucciones de uso.**

Use el artículo solo de la forma descrita y para los campos de aplicación indicados. Conserve estas instrucciones de uso a buen recaudo. Entregue todos los documentos en caso de traspasar el artículo a terceros.

### Alcance de suministro/denominación de partes (Fig. A)

- 1 barbacoa plegable de carbón (1)
- 1 parrilla (2)
- 1 asa (2a)
- 1 bandeja para carbón (3)
- 2 partes laterales (3a)
- 1 instrucciones de uso

### Datos técnicos

Peso: 2,8 kg

Dimensiones (montada):  
36 x 31 x 39 cm (L x F x A)

Dimensiones (plegada):  
36 x 25,5 x 4,5 cm (L x F x A)

Dimensiones superficie de parrilla:  
33,5 x 23 cm (L x F)

Cantidad de combustible:  
máx. 210 g

Combustible: carbón vegetal/briquetas de carbón vegetal según DIN EN 1860-2



Fecha de fabricación (mes/año): 10/2025

### Uso previsto

Este artículo se ha diseñado para uso privado para la preparación en el exterior de alimentos aptos para la parrilla. El artículo no es apropiado para fines comerciales ni para el uso como hogar.

### Símbolos y palabras indicadoras usados



Símbolo de advertencia general, sirve para identificar peligros y riesgos (p. ej., peligro de muerte, de lesiones o de aplastamiento).



Símbolo de obligación, indica a cada usuario que las instrucciones de uso deben leerse atentamente antes del uso y mantener siempre a disposición para todos los usuarios.



Lleve siempre guantes para barbacoa o cocina. Utilice guantes según los reglamentos de EPI (protección térmica categoría II, p. ej., DIN EN 407).

**¡PELIGRO!** Palabra indicadora para advertir de una situación de peligro inminente que, de no evitarse, provoca la muerte o lesiones graves.

**¡ADVERTENCIA!** Palabra indicadora para advertir de una posible situación de peligro que, de no evitarse, podría provocar la muerte o lesiones graves.

**¡ADVERTENCIA!** La palabra indicadora advierte de un peligro con un nivel de riesgo reducido que, de no evitarse, puede provocar daños materiales en el artículo u otros daños materiales.

### Indicaciones de seguridad



#### ¡Peligro de muerte!

- Nunca deje a niños sin supervisión con el material de embalaje. Existe peligro de asfixia.
- ¡ADVERTENCIA! Peligro de intoxicación por monóxido de carbono. No utilice la barbacoa en espacios cerrados, sino únicamente al aire libre.

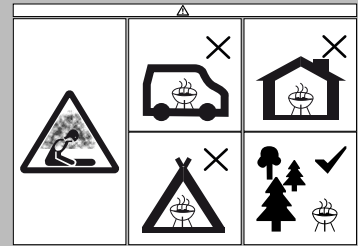

No utilice la barbacoa en espacios cerrados y/o habitables, p. ej. edificios, carpas, caravanas, casas rodantes, botes. Existe peligro de muerte por intoxicación por monóxido de carbono.



#### ¡Peligro de lesiones para niños!

- Los niños no deben jugar con el artículo. Advierta especialmente a los niños que el artículo no es un juguete.
- Tenga en cuenta el instinto lúdico natural y el afán de experimentar de los niños. Evite situaciones y comportamientos que no estén previstos para el artículo.
- El artículo se debe almacenar fuera del alcance de los niños cuando no se utilice.



#### ¡Peligro de lesiones!

- Llene el artículo con un máximo de 210 g de combustible.
- Compruebe antes de cada uso que el artículo no presenta daños ni desgaste. Solo se debe usar el artículo si se encuentra en un estado óptimo.

- Al usar la barbacoa, no utilice ropa excesivamente holgada y recoja el cabello largo.
- ¡ADVERTENCIA! ¡No utilice combustibles ni alcohol para encender o reavivar el fuego!
- ¡ADVERTENCIA! Esta barbacoa se pone muy caliente y no se debe mover durante el uso.
- ¡No se debe usar en espacios cerrados!
- ¡ADVERTENCIA! ¡Mantenga alejados a los niños y los animales domésticos!
- Mantenga suficiente distancia frente a elementos calientes; de lo contrario, cualquier contacto puede causar quemaduras de máxima gravedad.
- Utilice siempre utensilios de barbacoa con mangos largos resistentes al calor.
- Esté siempre atento y preste atención a lo que está haciendo. No utilice el artículo cuando esté desconcentrado o cansado, y/o bajo la influencia de drogas, alcohol o medicamentos. Un breve descuido durante el uso del artículo puede causar graves lesiones.
- Durante el uso puede gotear grasa caliente de la fuente de fuego. Mantenga suficiente distancia; de lo contrario, existe el peligro de sufrir quemaduras de máxima gravedad.

### ¡Peligro de incendio!

- Mantenga preparados un extintor y un botiquín para estar preparado en caso de un accidente o incendio.
- Antes de utilizarlo, coloque el artículo sobre una superficie segura y plana.
- Utilice únicamente combustible según DIN EN 1860-2.

- ¡ADVERTENCIA! ¡No utilice combustibles ni alcohol para encender o reavivar el fuego! Utilice solo los medios de encendido que cumplan con la norma DIN EN 1860-3.
- Encienda el combustible solamente en una zona protegida del viento.
- Coloque el artículo de manera que se encuentre a una distancia de, al menos, 1 m de materiales fácilmente inflamables.
- No deje el artículo sin supervisión. Antes de retirar la ceniza, compruebe que el combustible se ha quemado completamente y enfriado.
- Al verter líquidos inflamables en la brasa se producen llamaradas o deflagraciones. No utilice jamás líquidos de encendido como gasolina o alcohol. No coloque combustible empapado en líquidos de encendido sobre la brasa.

### ¡Evite daños materiales!

- Durante el uso, las uniones atornilladas se pueden ir aflojando y mermar la estabilidad del artículo. Compruebe antes de cada uso que los tornillos están firmemente apretados. Si es necesario, reapriete todos los tornillos para garantizar la estabilidad.
- Nunca se sienta ni se suba sobre el artículo.
- No utilice el artículo si faltan piezas o hay elementos dañados o desgastados.
- No utilice agua para extinguir el combustible.

- Compruebe antes de cada uso que el artículo no presenta daños ni desgaste. Solo se debe usar el artículo si se encuentra en un estado óptimo.

## Montaje/colocación

- Después de desplegar el artículo, retire todas las piezas de su interior (1).
- Monte el artículo tal como se muestra en las Fig. B-G.

## Utilización

### ¡ADVERTENCIA! ¡Peligro de lesiones!

El manejo indebido del artículo puede provocar lesiones a personas y daños en el artículo.

- Coloque el artículo sobre una superficie fácilmente accesible, nivelada, seca, resistente al calor, no combustible y suficientemente estable (p. ej., un suelo de hormigón o de tierra).
- El artículo no se debe utilizar nunca en un suelo de madera u otra superficie de base combustible.
- No utilice el artículo en una mesa o una superficie de trabajo similar.
- Respete una distancia mínima de 1 m en todas las direcciones alrededor del artículo.

Coloque el artículo en el lugar deseado.

**Nota:** Elija una superficie firme y resistente al fuego. Si quiere colocar el artículo en una superficie de césped, coloque primero unas losetas en la zona deseada. Estas aseguran la estabilidad.

## Encendido del combustible

### ¡ADVERTENCIA! ¡Peligro de lesiones!

El manejo inadecuado del artículo puede provocar daños personales.

- El artículo alcanza una temperatura elevada. No lo toque jamás con las manos desnudas durante el uso. Utilice guantes de barbacoa o de cocina apropiados.

**Nota:** Caliente el artículo antes del primer uso. El combustible debe formar brasa durante un mínimo de 30 minutos.

1. Levante la parrilla (2) con el asa (2a) y coloque un máximo de 210 g de combustible en la bandeja para carbón (3) montada.
2. Coloque una o dos pastillas de encendido encima del combustible. Enciéndalas desde arriba.
3. Una vez que el combustible haya formado la brasa, distribúyalo uniformemente en la bandeja para carbón con la ayuda de un utensilio metálico apropiado (no incluido en el alcance de suministro).
4. Coloque la parrilla y empiece a preparar los alimentos.

## Preparación de alimentos a la barbacoa

### ¡ADVERTENCIA! ¡Peligro de lesiones!

El manejo inadecuado del artículo puede provocar daños personales.

- Al colocar el artículo, respete una distancia mínima de 1 m en todas las direcciones.

- Existe peligro de lesiones por la posible formación de una llamarada.
- El artículo alcanza una temperatura elevada. No lo toque jamás con las manos desnudas durante el uso. Utilice guantes de barbacoa o de cocina apropiados.

### ¡ADVERTENCIA! ¡Evite daños materiales!

El manejo indebido del artículo puede provocar daños en el artículo.

**Nota:** Lave la parrilla (2) antes del primer uso con agua caliente y un detergente suave.

**Nota:** ¡Coloque los alimentos solo una vez que el combustible esté cubierto de una capa de ceniza!

1. Coloque los alimentos en la parrilla.
2. Retire los alimentos una vez que hayan alcanzado el punto de cocción o de tostado deseado.

**Nota:** Con el tiempo, se puede oscurecer el color del artículo. Esto es debido al humo y las quemaduras.

## Almacenamiento, limpieza

### ¡ADVERTENCIA! ¡Peligro de lesiones!

El manejo inadecuado del artículo puede provocar daños personales.

El artículo alcanza una temperatura elevada. No lo toque jamás con las manos desnudas. Utilice guantes de barbacoa o de cocina apropiados.

- Deje que artículo se enfríe completamente antes de cada limpieza.

### ¡ADVERTENCIA! ¡Peligro de incendio!

El manejo inadecuado del artículo y su combustible puede provocar lesiones a las personas y peligro de incendio.

- No deseche nunca ceniza o restos de carbón calientes. Espere hasta que se hayan enfriado por completo.

### ¡ADVERTENCIA! ¡Evite daños materiales!

El manejo indebido del artículo puede provocar daños en el artículo.

- No use limpiadores agresivos, cepillos con cerdas metálicas o de nailon, objetos de limpieza metálicos o afilados, como cuchillos, espátulas duras y similares. Pueden dañar la superficie.
- Después de usar la barbacoa, no vierta nunca agua fría directamente sobre el combustible para extinguirlo. El artículo podría sufrir daños.

Si no va a utilizarlo, almacene siempre el artículo seco y limpio y a temperatura ambiente.

## Limpieza de las superficies

- Limpie el artículo después de cada uso.
- Retire la parrilla (2) y límpiela a fondo con agua y un detergente suave. A continuación, séquela cuidadosamente.
- Deseche la ceniza fría de la bandeja para carbón (3).
- Retire los depósitos sueltos en el artículo con una esponja mojada.
- ¡IMPORTANTE! No lo limpie con productos de limpieza agresivos.

## Indicaciones para la eliminación



Elimine el artículo y los materiales de embalaje conforme a la correspondiente normativa local vigente. Guarde el material de embalaje (como; p. ej.; las bolsas de plástico) fuera del alcance de los niños. En su administración local o municipal podrá obtener más información sobre la eliminación del artículo usado. Elimine el artículo y el embalaje de forma respetuosa con el medio ambiente.



El código de reciclaje se emplea para señalar los diferentes materiales para su retorno al ciclo de reciclaje. El código se compone de un símbolo de reciclaje para el ciclo de aprovechamiento y un número que señala el material.

## Gestión de servicios

IAN: 507872\_2507

ES Servicio España  
Tel.: 900 984 989  
E-Mail: [deltasport@lidl.es](mailto:deltasport@lidl.es)

Hjertelig tillykke!

Du har valgt at købe et kvalitetsprodukt. Lær produktet at kende, inden du bruger det første gang.

 **Det gør du ved at læse nedenstående brugervejledning omhyggeligt.**

Brug kun produktet som beskrevet og til de angivne anvendelsesområder. Opbevar denne brugervejledning et sikkert sted. Udlever også alle dokumenter, hvis produktet videregives til en tredjepart.

## Leveringsomfang/ komponentbetegnelse (fig. A)

- 1 x sammenklappelig trækulsgrill (1)
- 1 x grillrist (2)
- 1 x håndtag (2a)
- 1 x kulskål (3)
- 2 x sidedele (3a)
- 1 x brugervejledning

## Tekniske data

Vægt: 2,8 kg

Mål (opstillet):

36 x 31 x 39 cm (L x B x H):

Mål (klappet sammen):

36 x 25,5 x 4,5 cm (L x B x H):

Mål, grillflade:

33,5 x 23 cm (L x B)

Brændselsmængde: maks. 210 g

Brændsel: anvend trækul/-briketter iht. DIN EN 1860-2

 Fremstillingsdato  
(måned/år): 10/2025

## Bestemmelsesmæssig brug

Denne artikel er beregnet til tilberedning af grillmad udendørs til privat brug. Artiklen er ikke egnet til kommercielle formål eller til brug som ildsted.

## Anvendte symboler og signalord

 Generelt advarselsskilt til markering af farer og risici (f.eks. livsfare, fare for kvæstelser eller fare for at komme i klemme).

 Påbudsskilt, der gør enhver bruger opmærksom på, at denne skal læse brugervejledningen omhyggeligt før brug, og at brugervejledningen altid skal være tilgængelig for alle brugere.

 Bær altid grill- eller køkkenhandsker. Brug handsker i overensstemmelse med reglerne om personlige værnemidler (varmebeskyttelse kategori II, f.eks. DIN EN 407).

**FARE!** Signalord til angivelse af en umiddelbart forestående farlig situation, som, hvis den ikke undgås, medfører død eller alvorlig skade.

**ADVARSEL!** Signalord til angivelse af en eventuelt farlig situation, som, hvis den ikke undgås, vil kunne medføre død eller alvorlig skade.

**ADVARSEL!** Dette signalord angiver en fare med lav risiko, som, hvis den ikke undgås, kan medføre skader på artiklen eller andre ejendele.

## Sikkerhedsanvisninger

### Livsfare!

- Lad aldrig børn være alene med emballagematerialet. Der er kvælningsfare.
- **ADVARSEL!** Fare for kulilteforgiftning. Anvend ikke grillen i lukkede rum, kun udendørs!



Anvend ikke grillen i lukkede og/eller beboelige rum, f.eks. bygninger, telte, campingvogne, autocampere eller både. Det medfører livsfare som følge af kulilteforgiftning.

### Fare for kvæstelser hos børn!

- Børn må ikke lege med artiklen. Gør børn tydeligt opmærksomme på, at artiklen ikke er legetøj.
- Vær opmærksom på børns legelyst og glæde ved at eksperimentere. Undgå situationer og adfærd, som artiklen ikke er designet til at være en del af.
- Artiklen skal opbevares utilgængeligt for børn, når den ikke er i brug.

### Fare for kvæstelser!

- Fyld maks. 210 g brændsel på artiklen.
- Kontroller artiklen for skader og slitage inden hver brug. Artiklen må kun anvendes i fejlfri stand!
- Bær ikke for løst siddende tøj, når du griller, og bind langt hår op.

- ADVARSEL! Anvend ikke sprit eller benzin til optænding eller genoptænding!
- ADVARSEL! Grillen bliver meget varm og må ikke flyttes under brugen!
- Må ikke anvendes i lukkede rum!
- ADVARSEL! Hold børn og husdyr på afstand af artiklen!
- Hold tilstrækkelig stor afstand til varme dele på artiklen, da enhver kontakt med dem kan medføre alvorlige forbrændinger.
- Brug altid grillbestik med lange, varmebestandige greb.
- Vær altid opmærksom og omhyggelig med at gøre det, du gør. Benyt ikke artiklen, hvis du er ukoncentreret eller træt, eller er påvirket af narkotika, alkohol eller medicin. Et enkelt øjeblik uopmærksomhed ved brug af artiklen kan medføre alvorlige kvæstelser.
- Der kan dryppe varmt fedt fra ildskålen under brug. Hold tilstrækkelig afstand, da der ellers er risiko for alvorlige forbrændinger.

### **Brandfare!**

- Hav en ildslukker og førstehjælpskassen ved hånden, så du er forberedt i tilfælde af uheld eller brand.
- Stil artiklen på et sikkert og jævnt underlag før brug.
- Anvend kun brændsel iht. DIN EN 1860-2.
- ADVARSEL! Anvend ikke sprit eller benzin til optænding eller genoptænding! Anvend kun ildtændere i henhold til DIN EN 1860-3.
- Antænd kun brændslet i et område med læ.

- Placér artiklen mindst 1 m væk fra letantændelige materialer.
- Lad ikke artiklen være uden opsyn. Brændslet skal være fuldstændig udbrændt og slukket, før asken bortskaffes.
- Brandfarlige væsker, der hældes på glæderne, danner stikflammer eller kraftig opflamning. Brug aldrig tændvæsker som benzin eller sprit. Læg ikke brændsel, der er vædet med tændvæske, på gløderne.

### **Undgå tingsskader!**

- Ved brug kan skrueforbindelserne efterhånden løsne sig, og det påvirker artiklens stabilitet. Kontrollér, at skrueene er skruet fast inden hver brug. Tilspænd om nødvendigt alle skrueer igen for at sikre, at artiklen står stabilt.
- Sæt eller stil dig ikke på artiklen.
- Anvend ikke artiklen, hvis dele mangler, er beskadigede eller slidte.
- Brug ikke vand til slukning af brændslet.
- Kontroller artiklen for skader og slitage inden hver brug. Artiklen må kun anvendes i fejlfri stand!

### **Montering/opsætning**

- Efter åbning tages alle enkeltdele ud af artiklen (1).
- Montér artiklen som vist i fig. B-G.

### **Brug**

#### **ADVARSEL!** **Fare for kvæstelser!**

Forkert håndtering af artiklen kan medføre personskader og skader på artiklen.

- Stil artiklen på en lettilgængelig, jævn, tør, varmebestandig, ikke brændbar og tilstrækkeligt stabil overflade (f.eks. betongulv, jord).

- Artiklen må aldrig anvendes på trægulve eller andre brændbare overflader.
- Anvend ikke artiklen på et bord eller en lignende arbejdsflader.
- Hold en minimumsafstand på 1 m til artiklen i alle retninger.

Placér artiklen på det ønskede sted.

**Bemærk:** Vælg et fast, brand sikkert underlag. Hvis du ønsker at placere artiklen på et græsunderlag, skal du først lægge fliser det ønskede sted. Disse sikrer en stabil placering.

### **Antændelse af brændsel**

#### **ADVARSEL!** **Fare for kvæstelser!**

Forkert håndtering af artiklen kan medføre personskader.

- Artiklen bliver meget varm. Berør den aldrig med bare hænder, når den er i brug. Brug egnede grill- eller køkkenhandsker.

**Bemærk:** Opvarm artiklen inden første brug. Brændslet skal gløde igennem i mindst 30 minutter.

1. Fjern grillristen (2) ved hjælp af håndtaget (2a), og fyld maks. 210 g brændsel i den monterede kulskål (3).
2. Læg en eller to faste ildtændere på brændslet. Antænd disse ovenfra.
3. Når brændslet brænder, fordeles det jævnt i kulskålen med et egnet metalredskab (medfølger ikke ved levering).
4. Læg grillristen på, og begynd at grille.

## Grilning

### **ADVARSEL!** **Fare for kvæstelser!**

Forkert håndtering af artiklen kan medføre personskader.

- Hold en minimumsafstand på 1 m i alle retninger, når du opstiller artiklen.
- Der er fare for kvæstelser på grund af en eventuel stikflamme.
- Artiklen bliver meget varm. Berør den aldrig med bare hænder, når den er i brug. Brug egnede grill- eller køkkenhandsker.

### **ADVARSEL!** **Undgå tingsskader!**

Forkert håndtering af artiklen kan medføre skader på artiklen.

**Bemærk:** Vask grillristen (2) med varmt vand og mildt opvaskemiddel inden første brug.

**Bemærk:** Læg først grillmaden på, når brændslet er dækket af et lag aske!

1. Læg grillmaden på grillristen.
2. Tag grillmaden af, når den ønskede tilberedningsgrad/bruningsgrad er nået.

**Bemærk:** Artiklen kan blive mørkere med tiden. Dette skyldes røg og forbrændinger.

## Opbevaring, rengøring

### **ADVARSEL!** **Fare for kvæstelser!**

Forkert håndtering af artiklen kan medføre personskader.

Artiklen bliver meget varm. Berør den aldrig med bare hænder. Brug egnede grill- eller køkkenhandsker.

- Lad artiklen køle helt af inden rengøring.

### **ADVARSEL!** **Brandfare!**

Forkert håndtering af artiklen og dens brændsel kan medføre personskader og brandfare.

- Bortskaf aldrig varm aske eller varme kulrester. Vent, til det er helt afkølet.

### **ADVARSEL!** **Undgå tingsskader!**

Forkert håndtering af artiklen kan medføre skader på artiklen.

- Anvend ikke aggressive rengøringsmidler, børster med metal- eller nylonhår og ingen metalliske eller skarpe rengøringsartikler som knive, ståluld og lignende. Overfladen kan tage skade.
- Hæld aldrig koldt vand på brændslet direkte efter grilning for at slukke det. Du risikerer at beskadige artiklen.

Opbevar altid artiklen tør og ren ved stuetemperatur, når den ikke er i brug.

## Rengøring af overfladerne

- Rengør artiklen efter hver brug.
- Fjern grillristen (2), og rengør den grundigt med mildt opvaskevand. Tør den grundigt af efterfølgende.
- Bortskaf den kolde aske fra kulskålen (3).
- Fjern løse aflejringer på artiklen med en våd svamp.
- **VIGTIGT!** Må aldrig rengøres med skræppe rengøringsmidler.

## Henvisninger vedr. bortskaffelse



Bortskaf artiklen og emballagematerialerne i henhold til aktuelle, lokale forskrifter.

Opbevar emballagematerialer (som f.eks. folieposer) utilgængeligt for børn. Yderligere informationer om bortskaffelse af den udtjente artikel kan indhentes hos kommunen. Bortskaf artiklen og emballagen på en miljøvenlig måde.



Genbrugskoden tjener til identifikation af forskellige materialer med hensyn til tilbageførsel til genanvendelses-kredsløbet (recycling). Koden består af et genbrugssymbol, som afspejler genanvendelses-kredsløbet, og et tal, der identificerer materialet.

## Servicehåndtering

IAN: 507872\_2507

 Service Danmark

Tel.: 32 710005

E-Mail: [deltasport@lidl.dk](mailto:deltasport@lidl.dk)

Congratulazioni!

Avete acquistato un articolo di alta qualità. Consigliamo di familiarizzare con l'articolo prima di cominciare ad utilizzarlo.

### **Leggere attentamente le seguenti istruzioni d'uso.**

Utilizzare l'articolo solo nel modo descritto e per gli ambiti di applicazione indicati. Conservare accuratamente queste istruzioni d'uso. In caso di trasferimento dell'articolo a terzi, consegnare tutti i documenti insieme all'articolo.

### **Contenuto della fornitura/ Descrizione dei componenti (fig. A)**

- 1 x barbecue a carbonella richiudibile (1)
- 1 x griglia di cottura (2)
- 1 x impugnatura per la griglia (2a)
- 1 x vaschetta per carbonella (3)
- 2 x pannello laterale (3a)
- 1 x istruzioni d'uso

### **Dati tecnici**

Peso: 2,8 kg

Misure (montato):

36 x 31 x 39 cm (L x L x A):

Misure (chiuso):

36 x 25,5 x 4,5 cm (L x L x A):

Misure area di cottura:

33,5 x 23 cm (L x L)

Quantità di combustibile: 210 g

Combustibile: carbonella/bricchette di carbonella in base alla norma DIN EN 1860-2

 Data di produzione (mese/anno): 10/2025

### **Uso conforme alla destinazione**

L'articolo è progettato per la preparazione di alimenti grigliati in ambienti esterni e destinato esclusivamente all'uso domestico. Questo articolo non è adatto a scopi commerciali né all'utilizzo come braciere o focolare.

### **Simboli e parole segnaletiche utilizzati**



Segnale di avvertenza generico, serve a indicare rischi e pericoli (ad es. rischio per la vita, di lesioni o di schiacciamento).



Segnale di divieto, indica a ogni utente di leggere attentamente le istruzioni d'uso e di metterle sempre a disposizione di tutti gli utenti.



Indossare sempre i guanti da barbecue o da forno. Utilizzare guanti ai sensi delle normative sui dispositivi di protezione individuale (DPI) (protezione dal calore categoria II, ad es. DIN EN 407).

**PERICOLO!** Parola segnaletica che contraddistingue una situazione di pericolo immediato la quale, se non evitata, può provocare il decesso o un infortunio grave.

**AVVERTENZA!** Parola segnaletica che contraddistingue una situazione di pericolo possibile la quale, se non evitata, può provocare il decesso o un infortunio grave.

**AVVERTENZA!** La parola segnaletica definisce un rischio con un basso grado di pericolosità che, se non evitato, può essere causa di danni all'articolo o ad altri beni materiali.

### **Indicazioni di sicurezza**

#### **Pericolo di morte!**

- Non lasciare mai il materiale di imballaggio alla portata di bambini non sorvegliati. Rischio di soffocamento.
- **AVVERTENZA!** Pericolo di intossicazione da monossido di carbonio. Non utilizzare il barbecue in ambienti chiusi, ma solo all'aria aperta.



• Non utilizzare il barbecue al chiuso e/o in ambienti abitabili, ad es. edifici, tende, camper, roulotte, barche. Pericolo di morte da intossicazione da monossido di carbonio.

#### **Pericolo di lesioni per i bambini!**

- I bambini non devono giocare con l'articolo. Informare i bambini in particolare del fatto che l'articolo non è un giocattolo.
- Tenere in considerazione la naturale propensione al gioco e alla sperimentazione dei bambini. Evitare situazioni e comportamenti nei quali non è previsto l'uso dell'articolo.
- In caso di inutilizzo, conservare l'articolo fuori dalla portata dei bambini.

## **Pericolo di lesioni!**

- Riempire l'articolo al massimo con 210 g di combustibile.
- Prima di ogni uso, controllare se l'articolo presenta danni o segni d'usura. Utilizzare l'articolo solo se in perfette condizioni.
- Non indossare indumenti troppo larghi durante l'utilizzo del barbecue e tenere i capelli lunghi raccolti.
- **AVVERTENZA!** Non utilizzare alcool o benzina per l'accensione o la riaccensione.
- **AVVERTENZA!** Il barbecue diventa molto caldo e non può essere spostato durante l'utilizzo.
- Non utilizzare in ambienti chiusi.
- **AVVERTENZA!** Tenere lontano dalla portata dei bambini e degli animali domestici.
- Tenersi a debita distanza dalle parti calde, poiché altrimenti un eventuale contatto potrebbe comportare ustioni gravi.
- Utilizzare esclusivamente utensili da barbecue dotati di manici lunghi e resistenti alle alte temperature.
- Essere sempre vigili e prestare attenzione alle proprie azioni. Non utilizzare l'articolo quando si è stanchi o non concentrati, oppure sotto l'effetto di droghe, alcool o medicinali. Un solo momento di disattenzione durante l'utilizzo dell'articolo può comportare gravi lesioni.
- Durante l'utilizzo, è possibile che grasso coli dalla vaschetta del braciere. Tenersi a debita distanza poiché in caso contrario sussiste il rischio di ustioni gravi.

## **Pericolo di incendio!**

- Tenere pronto un estintore e una cassetta del pronto soccorso, per essere preparati in caso di incidente o fiamme.
- Prima dell'uso, collocare l'articolo su una superficie sicura e piana.
- Utilizzare solo combustibile consentito dalla norma DIN EN 1860-2.
- **AVVERTENZA!** Non utilizzare alcool o benzina per l'accensione o la riaccensione. Utilizzare solo accenditori conformi alla norma DIN EN 1860-3.
- Accendere il combustibile solo in una zona riparata dal vento.
- Collocare l'articolo in modo che si trovi ad almeno 1 m di distanza da qualsiasi materiale facilmente infiammabile.
- Non lasciare l'articolo incustodito. Assicurarsi che il combustibile sia bruciato completamente e si sia raffreddato prima di rimuovere la cenere.
- I liquidi infiammabili che vengono versati nella brace creano fiammate o lievi esplosioni. Non utilizzare mai liquidi infiammabili, come la benzina o l'alcol. Non gettare sulla brace combustibile imbevuto di liquido infiammabile.

## **Evitare danni agli oggetti!**

- Durante l'utilizzo le avvitature potrebbero allentarsi gradualmente, compromettendo la stabilità dell'articolo. Verificare la tenuta delle viti prima di ogni utilizzo. Eventualmente, serrare di nuovo tutte le viti per garantire una posizione stabile.
- Non sedersi e non salire mai in piedi sull'articolo.

- Non utilizzare l'articolo se alcune parti sono mancanti, danneggiate, deformate o consumate.
- Non utilizzare l'acqua per spegnere il materiale combustibile.
- Prima di ogni uso, controllare se l'articolo presenta danni o segni d'usura. Utilizzare l'articolo solo se in perfette condizioni.

## **Montaggio/ posizionamento**

- Dopo l'apertura, estrarre tutte le componenti presenti all'interno dell'articolo (1).
- Montare l'articolo come mostrato nelle fig. B-G.

## **Uso**

### **AVVERTENZA** **Pericolo di lesioni!**

L'uso improprio dell'articolo può causare lesioni personali e danni all'articolo stesso.

- Collocare l'articolo su una superficie accessibile, piana, asciutta, resistente alle alte temperature, non infiammabile e sufficientemente stabile (ad es. pavimento in cemento o terreno compatto).
- Non utilizzare mai l'articolo su pavimenti in legno o su altre superfici infiammabili.
- Non utilizzare questo articolo su tavoli o superfici simili.
- Mantenere una distanza minima di 1 m dall'articolo in tutte le direzioni.

Collocare l'articolo nella posizione desiderata.

**Nota:** scegliere una superficie solida e resistente al fuoco. qualora si intenda collocare l'articolo su una superficie erbosa, predisporre prima delle lastre di pietra nel punto desiderato. Garantisciamo stabilità.

## Accensione del combustibile

### **AVVERTENZA** **Pericolo di lesioni!**

L'uso improprio dell'articolo può causare lesioni personali.

- L'articolo diventa molto caldo. Quando lo si utilizza, non maneggiarlo mai a mani nude. Utilizzare guanti da grill o da forno idonei.

**Nota:** prima del primo utilizzo scaldare l'articolo. Il combustibile deve bruciare per almeno 30 minuti.

1. Rimuovere la griglia di cottura (2) utilizzando l'impugnatura (2a) e riempire la vaschetta per carbonella (3) montata con un massimo di 210 g di combustibile.
2. Posizionare uno o due accendi-fuoco in pastiglia sul combustibile. Accenderli dall'alto.
3. Dopo l'accensione, distribuire il combustibile in modo uniforme nella vaschetta per carbonella utilizzando un idoneo utensile metallico (non incluso nel contenuto della fornitura).
4. Collocare la griglia di cottura sull'articolo e avviare la cottura alla griglia.

## Cottura alla griglia

### **AVVERTENZA** **Pericolo di lesioni!**

L'uso improprio dell'articolo può causare lesioni personali.

- Durante il posizionamento dell'articolo, mantenere una distanza minima di 1 m in tutte le direzioni.
- Sussiste il pericolo di lesioni a causa di una possibile fiammata.
- L'articolo diventa molto caldo. Quando lo si utilizza, non maneggiarlo mai a mani nude. Utilizzare guanti da grill o da forno idonei.

### **AVVERTENZA!** **Evitare danni agli oggetti!**

L'uso improprio dell'articolo può causare danni all'articolo stesso.

**Nota:** prima del primo utilizzo, lavare la griglia di cottura (2) con acqua tiepida e un detergente delicato.

**Nota:** posizionare gli alimenti sulla griglia solo quando il combustibile è ricoperto da uno strato di cenere.

1. Posizionare gli alimenti sulla griglia di cottura.
2. Rimuovere gli alimenti dalla griglia quando è stato raggiunto il grado di cottura o di doratura desiderato.

**Nota:** con il tempo, l'articolo può scurirsi. Ciò è dovuto al fumo e ai residui della combustione.

## Conservazione, pulizia

### **AVVERTENZA** **Pericolo di lesioni!**

L'uso improprio dell'articolo può causare lesioni personali.

L'articolo diventa molto caldo. Non maneggiarlo mai a mani nude. Utilizzare guanti da grill o da forno idonei.

- Far raffreddare completamente l'articolo prima di pulirlo ogni volta.

### **AVVERTENZA** **Pericolo di incendio!**

L'uso improprio dell'articolo e del combustibile può causare lesioni personali e comportare il pericolo di incendio.

- Non smaltire mai la cenere o i resti della combustione quando sono ancora caldi. Attendere che si raffreddino completamente.

### **AVVERTENZA!** **Evitare danni agli oggetti!**

L'uso improprio dell'articolo può causare danni all'articolo stesso.

- Non utilizzare detergenti aggressivi, spazzole con setole in metallo o nylon o strumenti di pulizia affilati o metallici come coltelli, spugne in metallo ecc. La superficie potrebbe danneggiarsi.
- Dopo la cottura alla griglia, non versare mai acqua fredda direttamente sul combustibile per spegnere il fuoco. In caso contrario si rischia di danneggiare l'articolo.

In caso di mancato utilizzo, riporre l'articolo a temperatura ambiente in un luogo asciutto e pulito.

## Pulizia delle superfici

- Pulire l'articolo dopo ogni utilizzo.
- Rimuovere la griglia di cottura (2) e pulirla accuratamente con acqua e detergente delicato. Quindi asciugarla accuratamente.
- Smaltire la cenere fredda dalla vaschetta per carbonella (3).
- Rimuovere eventuali residui depositati sull'articolo con una spugna umida.
- **IMPORTANTE!** Non utilizzare mai detergenti aggressivi.

## Smaltimento



Smaltire l'articolo e i materiali della confezione nel rispetto delle attuali normative locali. Conservare i materiali della confezione (come ad es. i sacchetti) in modo che non siano raggiungibili per i bambini. Presso la propria amministrazione comunale o cittadina è possibile ottenere ulteriori informazioni sullo smaltimento dell'articolo alla fine del suo periodo di impiego. Smaltire l'articolo e la confezione nel rispetto dell'ambiente.



Il codice di riciclaggio serve per indicare i diversi materiali per il loro ritorno al ciclo di riutilizzo (recycling). Il codice è composto da un simbolo di riciclaggio per il ciclo di riutilizzo e da un numero che contraddistingue il materiale.

## Gestione dei servizi di assistenza

IAN: 507872\_2507

**IT** Assistenza Italia

Tel.: 800781188

E-Mail: [deltasport@lidl.it](mailto:deltasport@lidl.it)

**CH** Assistenza Svizzera

Tel.: 0800 56 44 33

E-Mail: [deltasport@lidl.ch](mailto:deltasport@lidl.ch)

**MT** Assistenza Malta

Tel.: 80062230

E-Mail: [deltasport@lidl.com.mt](mailto:deltasport@lidl.com.mt)

Szívből gratulálunk! Vásárlásával kiváló minőségű terméket választott. Használatba vétele előtt ismerkedjen meg a termékkel.

### **Figyelmesen olvassa el az alábbi használati útmutatót.**

A terméket kizárólag az itt ismertetett módon, a rendeltetésének megfelelően használja. Gondosan őrizze meg a használati útmutatót. A termék továbbadása-akor adja át az összes kapcsolódó dokumentumot is.

### **Csomag tartalma/ A termék részei (A ábra)**

- 1 x faszenes összecsucskható grill (1)
- 1 x grillrács (2)
- 1 x fogantyú (2a)
- 1 x faszénkosár (3)
- 2 x oldalelem (3a)
- 1 x használati útmutató

### **Műszaki adatok**

Tömeg: 2,8 kg

Méret (felállítva):

36 x 31 x 39 cm (h x szé x ma)

Méret (összecsucskva):

36 x 25,5 x 4,5 cm

(h x szé x ma)

Grillezőfelület mérete:

33,5 x 23 cm (h x szé)

Tüzelőanyag-mennyiség:

max. 210 g

Tüzelőanyag: faszén/fabrikett,

DIN EN 1860-2 szabványnak

megfelelő

 Gyártási dátum  
(hónap/év): 10/2025

### **Rendeltetészerű használat**

A termék grillezésre alkalmas ételek kültéri elkészítésére szolgál, magáncélú használatra. A termék nem alkalmas üzleti, kereskedelmi célokra vagy tűzrakó helyként való használatra.

### **Alkalmazott jelek és jelzőszavak**



Általános figyelmeztető jel, ami a veszélyek és veszélyhelyzetek (pl. életveszély, sérülés, becsípődés vagy zúzódás) jelölésére szolgál.



Rendelkező jel, ami felhívja a felhasználók figyelmét arra, hogy használat előtt figyelmesen olvassák el a használati útmutatót, és azt mindig minden felhasználó számára bocsássák rendelkezésre.



Mindig viseljen grillező- vagy konyhai kesztyűt. Használjon az egyéni védőeszközökre vonatkozó előírásoknak megfelelő kesztyűt (II. hővédelmi kategória, pl. DIN EN 407).

**VESZÉLY!** A jelzőszó olyan közvetlenül fennálló veszélyhelyzetet jelöl, amit ha nem kerülnek el, akkor az súlyos, akár halálos sérüléshez vezet.

**FIGYELMEZTETÉS!** A jelzőszó olyan lehetséges veszélyhelyzetet jelöl, amit ha nem kerülnek el, akkor az súlyos, akár halálos sérüléshez vezethet.

**FIGYELMEZTETÉS!** A jelzőszó olyan alacsony kockázatú veszélyt jelöl, amit ha nem kerülnek el, akkor az a termék károsodásához vagy más anyagi kárhoz vezethet.

### **Biztonsági utasítások**

#### **Életveszély!**

- Soha ne hagyjon gyermeket felügyelet nélkül a csomagolóanyaggal. Légutak külső elzáródása miatti fulladásveszély.
- **FIGYELMEZTETÉS!** Szén-monoxid-mérgezés veszélye. A grillezőt ne használja zárt helyiségben, csak a szabadban!

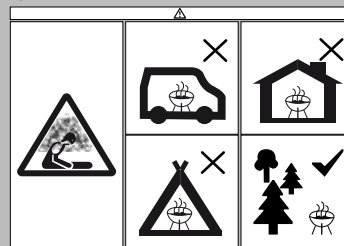

A grillezőt ne használja zárt és/vagy lakás céljára szolgáló térben, pl. épületben, sátorban, lakókocsiban, lakóautóban, hajón. Életveszély szén-monoxid-mérgezés miatt.

#### **Gyermekek számára balesetveszélyes!**

- Gyermekek nem játszhatnak a termékkel. Hívja fel a gyermekek figyelmét arra, hogy a termék nem játékszer.
- Vegye figyelembe a gyermekek természetes játékosztönét és kísérletező kedvét. Előzze meg az olyan helyzeteket és magatartást, amelyek nem felelnek meg a termék rendeltetésének.
- Ha a terméket nem használja, akkor tárolja azt gyermekek számára nem elérhető helyen.

## **Balesetveszély!**

- Helyezzen a termékbe legfeljebb 210 g tüzelőanyagot.
- Minden használat előtt ellenőrizze a termék épségét, illetve elhasználódását. A terméket csak kifogástalan állapotban szabad használni!
- Grillezéskor ne viseljen túl bő ruhát, a hosszú haját fogja össze.
- FIGYELMEZTETÉS! Ne használjon a tűz meggyújtására vagy felélesztésére spirituszt vagy benzint!
- FIGYELMEZTETÉS! A grillező nagyon felmelegszik és használat közben nem szabad mozgatni!
- Ne használja zárt térben!
- FIGYELMEZTETÉS! Tartsa távol a gyerekeket és a háziállatokat!
- Tartson kellő távolságot a forró részekről, mert egyébként bármilyen érintkezés súlyos égési sérülésekhez vezethet.
- Mindig hosszú, hőálló markolattal ellátott grillezőeszközöket használjon.
- Mindig figyeljen oda, és mindig ügyeljen arra, amit tesz. Ne használja a terméket, ha nem tud teljesen odafigyelni, fáradt vagy kábítószert, alkoholt, gyógyszer hatása alatt áll. A termék használata során már egy pillanatnyi figyelmetlenség is súlyos sérülésekhez vezethet.
- Használat közben a tűzkozárból forró zsír csepeghet. Tartson kellő távolságot, mert egyébként súlyos égési sérülések veszélye áll fenn.

## **Tűzveszély!**

- Baleset vagy tűz esetére tartson készenlétben tűzoltó készüléket és elsősegélykészletet.
- Használat előtt állítsa a terméket biztonságos, vízszintes alátételre.
- Csak a DIN EN 1860-2 szabványnak megfelelő tüzelőanyagot használjon.
- FIGYELMEZTETÉS! Ne használjon a tűz meggyújtására vagy felélesztésére spirituszt vagy benzint! Csak a DIN EN 1860-3 szabványnak megfelelő gyújtóanyagot használjon.
- A tüzelőanyagot csak szélvédett helyen gyűjtsa meg.
- A terméket úgy állítsa fel, hogy gyúlékony anyagoktól legalább 1 m távolságra legyen.
- Ne hagyja a terméket felügyelet nélkül. Mielőtt a hamut eltávolítaná, győződjön meg arról, hogy a tüzelőanyag teljesen leégett és kialudt-e.
- A parázsba öntött éghető folyadékok szúrólángokat vagy hirtelen lobbanásokat eredményeznek. Soha ne használjon gyújtófolyadékokat, például benzint vagy spirituszt. Ne tegyen gyújtófolyadékkal átitatott tüzelőanyagot a parázsra.

## **Előzze meg az anyagi károkat!**

- A csavarok a használat során fokozatosan meglazulhatnak, és ronthatják a termék stabilitását. Minden használat előtt ellenőrizze a csavarok szorosságát. Ha szükséges, húzza meg újra az összes csavart, hogy a termék stabilan álljon.
- Ne üljön és ne álljon rá a termékre.

- Ne használja a terméket, ha valamelyik alkatrész hiányzik, sérült vagy kopott.
- Ne használjon vizet az égő anyag eloltására.
- Minden használat előtt ellenőrizze a termék épségét, illetve elhasználódását. A terméket csak kifogástalan állapotban szabad használni!

## **Összeszerelés/felállítás**

- A kinyitás után vegye ki az összes alkatrészt a termék belsőjéből (1).
- Szerelje össze a terméket a B-G ábráknak megfelelően.

## **Használat**

### **FIGYELMEZTETÉS!** **Balesetveszély!**

A termék szakszerűtlen használata személyi sérülésekhez és a termék károsodásához vezethet.

- Helyezze a terméket jól hozzáférhető, sík, száraz, hőálló, nem éghető és kellően stabil felületre (pl. betonpadlóra, talajra).
- A terméket soha nem szabad fapadlóra vagy más gyúlékony felületre állítva használni.
- Ne használja a terméket asztalon vagy hasonló munkafelületen.
- A termék körül minden irányban tartson legalább 1 m szabad távolságot.

Állítsa a terméket a kívánt helyre.

**Megjegyzés:** válasszon szilárd, tűzálló felületet. Ha a terméket füves talajra szeretné állítani, akkor először tegyen térköveket a kívánt helyre. Ezek stabil felületet biztosítanak.

## Tüzelőanyag meggyújtása

### FIGYELMEZTETÉS! Balesetveszély!

A termék szakszerűtlen használata személyi sérülésekhez vezethet.

- A termék nagyon felforrósodik. Használat közben soha ne fogja meg puszta kézzel. Használjon megfelelő grillező- vagy konyhai kesztyűt.

**Megjegyzés:** az első használat előtt fűtse fel a terméket. A tüzelőanyag legalább 30 percig égnie kell.

1. Vegye le a grillrácsot (2) a fogantyúval (2a), és tegyen max. 210 g tüzelőanyagot a beszerelt faszénkosárba (3).
2. A tüzelőanyagra helyezzen rá egy vagy két szilárd gyújtót. Ezeket fentről gyújtsa meg.
3. Begyulladás után a tüzelőanyagot egy megfelelő fémtárggyal (a csomag nem tartalmazza) egyenesen terítse szét a faszénkosárban.
4. Helyezze fel a grillrácsot, és kezdje meg a grillezést.

## Grillezés

### FIGYELMEZTETÉS! Balesetveszély!

A termék szakszerűtlen használata személyi sérülésekhez vezethet.

- A termék felállításakor tartson minden irányban legalább 1 m szabad távolságot.
- Szúróláng keletkezésének lehetősége miatt balesetveszély áll fenn.
- A termék nagyon felforrósodik. Használat közben soha ne fogja meg puszta kézzel. Használjon megfelelő grillező- vagy konyhai kesztyűt.

### FIGYELMEZTETÉS! Előzze meg az anyagi károkat!

A termék szakszerűtlen használata a termék károsodásához vezethet.

**Megjegyzés:** az első használat előtt mossa le a grillrácsot (2) meleg vízzel és enyhe mosogatószerrel.

**Megjegyzés:** a grillezendő ételeket csak akkor helyezze fel, amikor a tüzelőanyagot már vékony hamuréteg borítja!

1. Helyezze fel a grillezendő ételeket.
2. Vegye le a grillezendő ételeket, ha a kívánt mértékben átsültek, ill. megbarnultak.

**Megjegyzés:** a termék idővel sötétén elszíneződhet. Ezt a füst és a megégés okozza.

## Tárolás, tisztítás

### FIGYELMEZTETÉS! Balesetveszély!

A termék szakszerűtlen használata személyi sérülésekhez vezethet.

A termék nagyon felforrósodik. Soha ne nyúljon hozzá puszta kézzel. Használjon megfelelő grillező- vagy konyhai kesztyűt.

- Tisztítás előtt mindig hagyja a terméket teljesen lehűlni.

### FIGYELMEZTETÉS! Tűzveszély!

A termék és a tüzelőanyag szakszerűtlen használata személyi sérüléseket és tűzveszélyes helyzeteket eredményezhet.

- A még forró hamut vagy a faszénmaradványokat soha ne dobja ki. Várja meg, amíg teljesen kihűlnek.

### FIGYELMEZTETÉS! Előzze meg az anyagi károkat!

A termék szakszerűtlen használata a termék károsodásához vezethet.

- Ne használjon agresszív tisztítószeret, fém- vagy nejlonsörtéjű keféket, fém vagy éles tisztítóeszközöket, például kést, fémszivacsot, mert ezek kárt tehetnek a felületben.
- Ha grillezés után el akarja oltani a tüzelőanyagot, soha ne öntsön rá hideg vizet. Különben károsíthatja a terméket.

A terméket mindig száraz, tiszta és szobahőmérsékletű helyen tárolja, ha azt nem használja.

## Felületek tisztítása

- Minden használat után tisztítsa meg a terméket.
- Vegye le a grillrácsot (2), és alaposan tisztítsa meg enyhe mosogatószeres vízzel. Ezután alaposan törölgesse el.
- A kihűlt hamut távolítsa el a faszénkosárból (3).
- Távolítsa el a lerakódásokat a termékről egy nedves szivaccsal.
- FONTOS! Ne használjon éles tisztítószeret a tisztításhoz.

## Tudnivalók a hulladékkezelésről



A terméket és a csomagolóanyagokat a hatályos helyi előírásoknak megfelelően semmisítse meg. A csomagolóanyagokat (például fóliatasakokat) tartsa távol a gyermekektől. Az elhasznált termék ártalmatlanításával kapcsolatos további információkat a települési vagy városi önkormányzattól tudhatja meg. A terméket és a csomagolást környezetkímélő módon kell ártalmatlanítani.



Az újrahasznosítási kód az újrafelhasználási ciklusba való visszavezetésre (újrahasznosítás) szánt különböző anyagok azonosítására szolgál. A kód az újrahasznosítási ciklus újrahasznosítási szimbólumából és az anyagot azonosító számból áll.

## **A szerviz lebonyolítása**

IAN: 507872\_2507

☎ Szerviz Magyarország  
Tel.: 06800 21225  
E-Mail: [deltasport@lidl.hu](mailto:deltasport@lidl.hu)









**DELTA-SPORT HANDELSKONTOR GMBH**  
Wragekamp 6 • 22397 Hamburg  
GERMANY



10/2025

Delta-Sport-Nr.: HK-17450

11.07.2025 / PM 1:35

IAN 507872\_2507

