



## SET DE FILETAGE ET TARAUDAGE

FR BE

### SET DE FILETAGE ET TARAUDAGE

Instructions d'utilisation et consignes de sécurité

DE AT CH

### GEWINDEBOHRER-/ SCHNEIDEISEN-SET

Bedienungs- und Sicherheitshinweise

NL BE

### DRAADTAP- EN SNIJSET

Bedienings- en veiligheidsinstructies

IAN 276186

FR

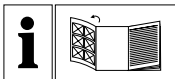

FR/BE	Instructions d'utilisation et consignes de sécurité	Page	5
NL/BE	Bedienings- en veiligheidsinstructies	Pagina	7
DE/AT/CH	Bedienungs- und Sicherheitshinweise	Seite	9

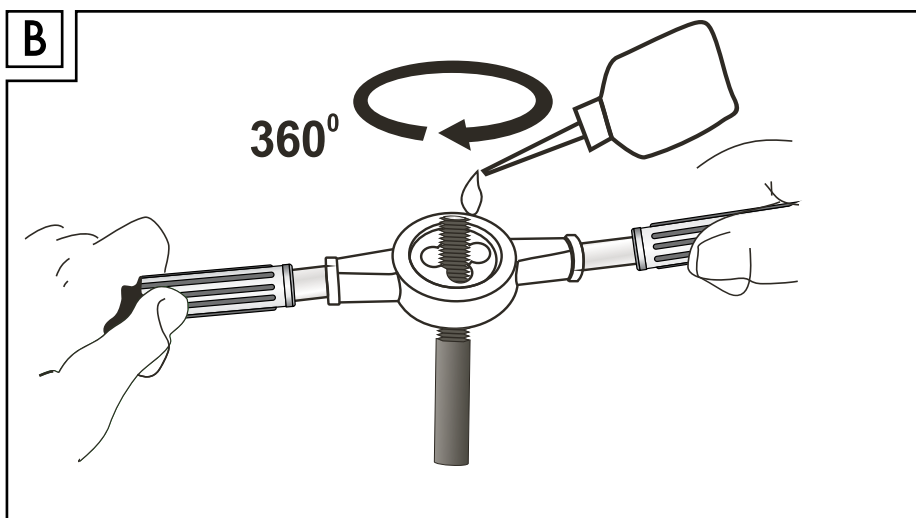
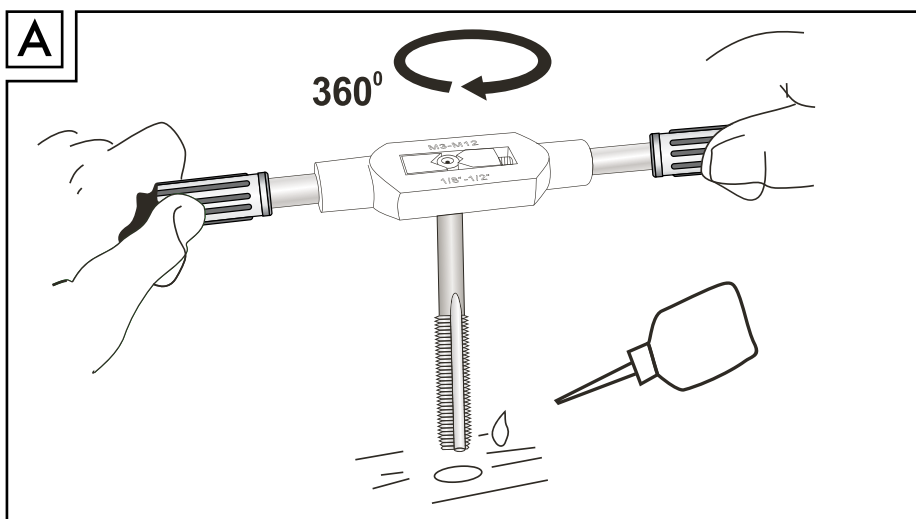
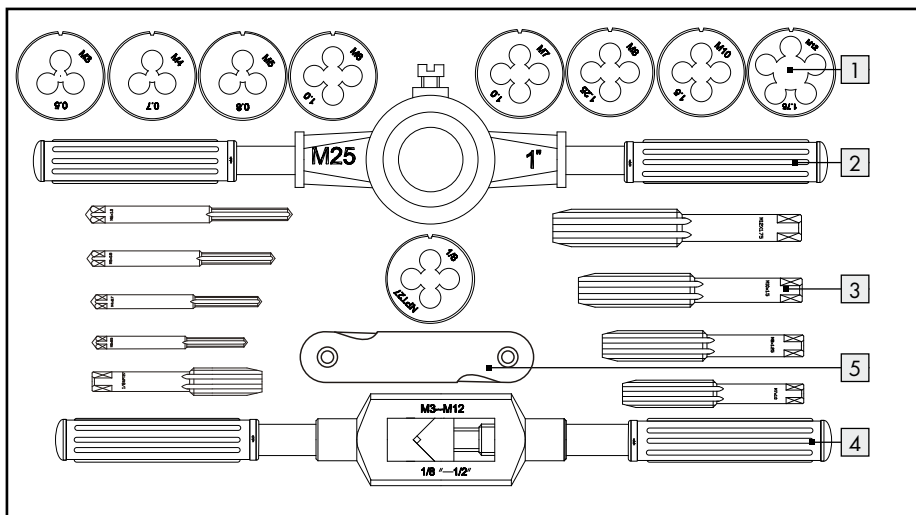

# SET DE FILETAGE ET TARAUDAGE

## ● Introduction



Le mode d'emploi fait partie de ce produit. Elle contient des indications importantes pour la sécurité, l'utilisation et le traitement des déchets. Veuillez soigneusement lire toutes les indications d'utilisation et de sécurité du produit. N'utilisez l'appareil que pour l'usage décrit et que pour les domaines d'application cités. Lors d'une cession à tiers, veuillez également remettre tous les documents.

## ● Utilisation conventionnelle

Ce produit sert à la réalisation de filetages intérieurs et extérieurs. Peuvent être réalisés aussi bien des filetages métriques que des filetages en pouces. Ne pas utiliser le produit ou ses composants en tant qu'embout pour un appareil électrique ! L'usage de ce produit est strictement manuel. Une autre utilisation que celle décrite ci-dessus ou une modification du produit n'est pas permise et peut mener à des blessures et/ou à un endommagement du produit. Le fabricant n'assume aucune responsabilité pour les dommages causés suite à une utilisation contraire à celle décrite. Le produit n'est pas destiné à l'utilisation professionnelle.

## ● Description des pièces et éléments

- 1 Filière
- 2 Porte-filière M25
- 3 Taraud
- 4 Tourne à gauche (réglable)
- 5 Vissez l'inclinomètre

## ● Données techniques

Matériau : métal, plastique  
Dimensions coffret métallique : 24,8 x 15,1 x 2,2 cm (larg. x prof. x haut.)  
Poids total : 990 g

## ● Fournitures

- 9 filières (M3/M4/M5/M6/M7/M8/M10/M12 & 1/8")
- 1 porte-filière M25
- 9 tarauds (M3/M4/M5/M6/M7/M8/M10/M12 & 1/8")
- 1 tourne à gauche (réglable)
- 1 mode d'emploi



## Indications de sécurité

VEUILLEZ CONSERVER TOUTES LES INDICATIONS DE SÉCURITÉ ET CONSIGNES POUR DE FUTURES UTILISATIONS !

-  **AVERTISSEMENT ! DANGER DE MORT ET RISQUE DE BLESSURE POUR LES ENFANTS ET LES ENFANTS EN BAS ÂGE !** Ne jamais laisser les enfants manipuler sans surveillance le matériel d'emballage. Risque d'étouffement par le matériel d'emballage. Les enfants sous-estiment souvent les dangers. Toujours tenir les enfants à l'écart du produit.
- Cet appareil n'est pas un jouet et ne doit pas être manipulé par des enfants. Les enfants ne sont pas conscients des risques inhérents à la manipulation de cet appareil.
- Contrôler avant chaque usage que le produit est en parfait état de fonctionnement. Toute pièce endommagée ou desserrée peut causer des blessures.

## ● Utilisation

- ▲ **ATTENTION ! RISQUE DE BLESSURES ET/OU DE DÉGÂTS MATÉRIELS !** Ne pas utiliser le produit ou ses composants en tant qu'embout pour un appareil électrique ! L'usage de ce produit est strictement manuel.

## ● Coupe de filetages intérieurs (illustration A)

**Avi s :** Utilisez une huile de coupe pour réduire la friction entre la pièce et le taraud 3.

- Déterminez le filetage nécessaire.
- Préparez un trou de base en ébauche.

Celui-ci doit être de diamètre un peu plus petit que le filetage nécessité (voir le tableau suivant).

- Élargissez légèrement le trou à la surface à l'aide d'un aléueur (max. 10% du diamètre de filetage de chaque côté). Ceci facilitera le travail avec le taraud [3] dans les premiers tours.
- Serrez dans le tourne à gauche [4] le taraud convenable [3].
- Placez sur le trou de base le taraud [3] serré. Veillez à ce que le taraud [3] soit exactement à la verticale.
- Tournez le tourne à gauche [4] lentement dans le sens des aiguilles d'une montre en exerçant une pression régulière.
- Tournez le cas échéant brièvement en sens inverse pour casser le copeau formé.

ø filetage	Pas de filet	ø trou de base
M3	0,5 mm	2,5 mm
M4	0,7 mm	3,3 mm
M5	0,8 mm	4,2 mm
M6	1,0 mm	5,0 mm
M7	1,0 mm	5,8 mm
M8	1,25 mm	6,8 mm
M10	1,5 mm	8,5 mm
M12	1,75 mm	10,2 mm
ø filetage	Pas de filet par pouce	ø trou de base
1/8"	27	8,8 mm

## ● Coupe de filetages extérieurs (illustration B)

**Avis :** Utilisez une huile de coupe pour réduire la friction entre la pièce et la filière [1].

- Déterminez le filetage nécessaire.
- Choisissez le diamètre de tige adapté pour le filetage. Celui-ci devrait être légèrement inférieur au diamètre nominal du filetage (voir le tableau suivant).
- Chanfreinez légèrement les tiges au niveau de l'arête avant. Ceci facilite la coupe du filetage dans les premiers tours.
- Serrez dans le porte-filière [2] la filière choisie [1].
- Placez le porte-filière [1] sur la tige devant

être usinée. Veillez à ce que les bras de la filière [2] soient à angle droit par rapport à la tige devant être usinée.

- Tournez la filière [2] lentement dans le sens des aiguilles d'une montre en exerçant une pression régulière.
- Tournez le cas échéant brièvement en sens inverse pour casser le copeau formé.

ø filetage	Pas de filet	ø tige
M3	0,5 mm	2,9 mm
M4	0,7 mm	3,9 mm
M5	0,8 mm	4,9 mm
M6	1,0 mm	5,9 mm
M7	1,0 mm	6,9 mm
M8	1,25 mm	7,9 mm
M10	1,5 mm	9,8 mm
M12	1,75 mm	11,8 mm
ø filetage	Pas de filet par pouce	ø tige
1/8"	27	9,62 mm

## ● Nettoyage et entretien

- Éliminez les copeaux de métal à l'aide d'une brosse douce ou de gants de travail.
- Frottez à l'aide d'un chiffon huileux le taraud [3] et la filière [1] si vous ne les utilisez pas pendant une période prolongée.

## ● Mise au rebut



L'emballage et son matériel sont exclusivement composés de matières écologiques. Les matériaux peuvent être recyclés dans les points de collecte locaux.



Le produit est recyclable, soumis à la responsabilité élargie du fabricant et collecté séparément.

Les possibilités de recyclage des produits usés sont à demander auprès de votre municipalité.

## DRAADTAP- EN SNIJSET

### ● Inleiding



De handleiding is bestanddeel van dit product. Zij bevat belangrijke aanwijzingen voor veiligheid, gebruik en verwijdering. Maakt U zich voor de ingebruikname van het product met alle bedienings- en veiligheidsvoorschriften vertrouwd. Gebruik het apparaat alleen zoals beschreven en voor de aangegeven gebruiksdoelen. Overhandig alle documenten bij doorgifte van het product aan derden.

### ● Doelmatig gebruik

Dit product is bedoeld voor het snijden van in- en uitwendige schroefdraden. U kunt hiermee zowel metrische schroefdraden snijden als schroefdraden in duim (inch). Gebruik het product of onderdelen van het product niet als hulpstuk op elektrische apparaten! Het product mag alleen handmatig worden gebruikt. Een ander gebruik als eerder beschreven of een verandering van het product is niet toegestaan en kan tot letsel en/of beschadiging van het product voeren. Voor uit onbedoeld gebruik voortvloeiende schade is de fabrikant niet aansprakelijk. Het product is niet voor zakelijke doeleinden geschikt.

### ● Onderdelenbeschrijving

- 1 Snij-iijzer
- 2 Houder snij-iijzer M25
- 3 Schroefdraadtap
- 4 Wringiijzer (verstelbaar)
- 5 Schroefdraadsjabloon

### ● Technische gegevens

Materiaal:	metaal, kunststof
Afmetingen	
metalen cassette:	24,8 x 15,1 x 2,2 cm (B x D x H)
Gewicht totaal:	990 g

### ● Leveringsomvang

- 9 snij-iijzers (M3/M4/M5/M6/M7/M8/M10/M12 & 1/8")
- 1 houder snij-iijzer M25
- 9 schroefdraadtappen (M3/M4/M5/M6/M7/M8/M10/M12 & 1/8")
- 1 wringiijzer (verstelbaar)
- 1 gebruiksaanwijzing



### Veiligheidsinstructies

ALLE VEILIGHEIDSSINSTRUCTIES EN AANWIJZINGEN VOOR DE TOEKOMST BEWAREN!



#### **WAARSCHUWING!** **LEVENSGEVAAR EN** **GEVAAR VOOR** **ONGEVALLLEN**

#### **VOOR KLEINE KINDEREN EN JONGEREN!**

Laat kinderen nooit zonder toezicht hanteren met het

verpakkingsmateriaal. Er bestaat gevaar voor verstikking door verpakkingsmateriaal. Kinderen onderschatten de gevaren vaak. Houd kinderen steeds verwijderd van het product.

- Dit apparaat is geen speelgoed en hoort niet thuis in kinderhanden. Kinderen zijn zich niet bewust van de gevaren die tijdens het gebruik van het apparaat kunnen uitgaan.
- Waarborg vóór ieder gebruik dat het product in optimale staat verkeert! Beschadigde of losgeraakte onderdelen kunnen tot letsel leiden.

### ● Gebruik

**OPGELET! GEVAAR VOOR LETSEL EN / OF GEVAAR VOOR MATERIËLE SCHADE!** Gebruik het product of onderdelen van het product niet als hulpstuk op elektrische apparaten! Het product mag alleen handmatig worden gebruikt.

### ● Inwendige schroefdraad snijden (afbeelding A)

**Opmerking:** gebruik een snijolie om de wrijving tussen het werkstuk en de schroefdraadtap **3** te verminderen.

- Bepaal de vereiste schroefdraad.
- Boor eerst een kerngat. Dit moet een iets kleinere diameter hebben dan de vereiste schroefdraad (zie onderstaande tabel).
- Verwijd de boring aan het oppervlak iets met een verzinkboor (max. 10% van de schroefdraaddiameter aan iedere zijde). Zo vereenvoudigt u het werk met de schroefdraadtap **3** in de eerste schroefdraadgangen.
- Span de passende schroefdraadtap **3** in het wringijzer **4**.
- Plaats de ingespannen schroefdraadtap **3** op het kerngat. Let op dat de schroefdraadtap **3** exact verticaal staat.
- Draai het wringijzer **4** langzaam met gelijkmatige druk naar rechts.
- Draai eventueel even terug om de ontstane spaan te breken.

∅ schroefdraad	Schroefdraadgraad	∅ kerngat
M3	0,5 mm	2,5 mm
M4	0,7 mm	3,3 mm
M5	0,8 mm	4,2 mm
M6	1,0 mm	5,0 mm
M7	1,0 mm	5,8 mm
M8	1,25 mm	6,8 mm
M10	1,5 mm	8,5 mm
M12	1,75 mm	10,2 mm
∅ schroefdraad	Schroefdraad per duim	∅ kerngat
1/8"	27	8,8 mm

## ● Uitwendige schroefdraad snijden (afbeelding B)

**Opmerking:** gebruik een snijolie om de wrijving tussen het werkstuk en het snij-ijzer **1** te verminderen.

- Bepaal de vereiste schroefdraad.
- Kies de passende boutdiameter voor de schroefdraad. Deze moet iets kleiner zijn dan de nominale diameter van de schroefdraad (zie onderstaande tabel).
- Kant de bouten aan de voorzijde iets af. Dit vereenvoudigt het snijden van de schroefdraad in de eerste schroefdraadgangen.
- Span het gewenste snij-ijzer **1** in de

houder **2**.

- Plaats het snij-ijzer **1** op de te bewerken bout. Let op dat de armen van de houder **2** haaks ten opzichte van de te bewerken bout staan.
- Draai de houder van het snij-ijzer **2** langzaam met gelijkmatige druk naar rechts.
- Draai eventueel even terug om de ontstane spaan te breken.

∅ schroefdraad	Schroefdraadgraad	∅ bout
M3	0,5 mm	2,9 mm
M4	0,7 mm	3,9 mm
M5	0,8 mm	4,9 mm
M6	1,0 mm	5,9 mm
M7	1,0 mm	6,9 mm
M8	1,25 mm	7,9 mm
M10	1,5 mm	9,8 mm
M12	1,75 mm	11,8 mm
∅ schroefdraad	Schroefdraad per duim	∅ bout
1/8"	27	9,62 mm

## ● Reiniging en onderhoud

- Verwijder de metalen spaanders met een zachte borstel of met werkhandschoenen.
- Wrijf de schroefdraadtap **3** en de snij-ijzers **1** in met een geoliede doek als u ze gedurende een langere tijd niet gebruikt.

## ● Afvoer



De verpakking bestaat uit milieuvriendelijke materialen die u via de plaatselijke recyclingdiensten kunt afvoeren.

Uw gemeentelijke milieudienst kan u informatie geven over de afvalverwijdering van uitgediende producten.

# GEWINDEBOHRER-/SCHNEIDEISEN-SET

## ● Einleitung



Die Bedienungsanleitung ist Bestandteil dieses Produkts. Sie enthält wichtige Hinweise für

Sicherheit, Gebrauch und Entsorgung. Machen Sie sich vor der Benutzung des Produkts mit allen Bedien- und Sicherheitshinweisen vertraut. Benutzen Sie das Produkt nur wie beschrieben und für die angegebenen Einsatzbereiche. Händigen Sie alle Unterlagen bei Weitergabe des Produkts an Dritte mit aus.

## ● Bestimmungsgemäße Verwendung

Dieses Produkt dient zum Herstellen von Innen- und Außengewinden. Es können sowohl metrische als auch Zollgewinde geschnitten werden. Verwenden Sie das Produkt oder Teile des Produktes nicht als Aufsatz auf elektrischen Geräten! Das Produkt darf nur von Hand verwendet werden. Andere Verwendungen oder Veränderungen des Produkts gelten als nicht bestimmungsgemäß und können zu Risiken wie Verletzungen und Beschädigungen führen. Für aus bestimmungswidriger Verwendung entstandene Schäden übernimmt der Hersteller keine Haftung. Das Produkt ist nicht für den gewerblichen Einsatz bestimmt.

## ● Teilebeschreibung

- 1 Schneideisen
- 2 Schneideisenhalter M25
- 3 Gewindebohrer
- 4 Windeisen (verstellbar)
- 5 Gewindeschablone

## ● Technische Daten

Material:	Metall, Kunststoff
Maße Metallkassette:	24,8 x 15,1 x 2,2 cm (B x T x H)
Gewicht gesamt:	990 g

## ● Lieferumfang

- 9 Schneideisen (M3/M4/M5/M6/M7/M8/M10/M12 & 1/8")
- 1 Schneideisenhalter M25
- 9 Gewindebohrer (M3/M4/M5/M6/M7/M8/M10/M12 & 1/8")
- 1 Windeisen (verstellbar)
- 1 Bedienungsanleitung



## Sicherheitshinweise

**BEWAHREN SIE ALLE SICHERHEITSHINWEISE UND ANWEISUNGEN FÜR DIE ZUKUNFT AUF!**

-  **⚠️ WARNUNG! LEBENS- UND UNFALLGEFAHR FÜR KLEINKINDER UND KINDER!**

Lassen Sie Kinder niemals unbeaufsichtigt mit dem Verpackungsmaterial. Es besteht Erstickungsgefahr durch Verpackungsmaterial. Kinder unterschätzen häufig die Gefahren. Halten Sie Kinder stets vom Produkt fern.

- Dieses Gerät ist kein Spielzeug, es gehört nicht in Kinderhände. Kinder können die Gefahren, die im Umgang mit dem Gerät entstehen, nicht erkennen.
- Stellen Sie vor jedem Gebrauch sicher, dass sich das Produkt in einem einwandfreien Zustand befindet. Beschädigte oder lockere Teile können Verletzungen zur Folge haben.

## ● Gebrauch

- ⚠️ **ACHTUNG! VERLETZUNGSGEFAHR UND/ODER GEFAHR DER SACHBESCHÄDIGUNG!** Verwenden Sie das Produkt oder Teile des Produktes nicht als Aufsatz auf elektrischen Geräten! Das Produkt darf nur von Hand verwendet werden.

## ● Innengewinde schneiden (Abbildung A)

**Hinweis:** Verwenden Sie ein Schneidöl, um die Reibung zwischen Werkstück und Gewindebohrer  zu verringern.

- Ermitteln Sie das benötigte Gewinde.



- Bohren Sie ein Kernloch vor. Dieses muss etwas kleiner im Durchmesser sein als das benötigte Gewinde (siehe nachfolgende Tabelle).
- Weiten Sie die Bohrung an der Oberfläche mit einem Senker leicht auf (max. 10% des Gewindedurchmessers an jeder Seite). So erleichtern Sie die Arbeit mit dem Gewindebohrer **3** in den ersten Gewindegängen.
- Spannen Sie den passenden Gewindebohrer **3** in das Windeisen **4** ein.
- Setzen Sie den eingespannten Gewindebohrer **3** auf das Kernloch auf. Achten Sie darauf, dass der Gewindebohrer **3** genau senkrecht steht.
- Drehen Sie das Windeisen **4** langsam mit gleichmäßigem Druck im Uhrzeigersinn.
- Drehen Sie gegebenenfalls kurz rückwärts, um den entstehenden Span zu brechen.

Ø Gewinde	Gewindesteigung	Ø Kernloch
M3	0,5 mm	2,5 mm
M4	0,7 mm	3,3 mm
M5	0,8 mm	4,2 mm
M6	1,0 mm	5,0 mm
M7	1,0 mm	5,8 mm
M8	1,25 mm	6,8 mm
M10	1,5 mm	8,5 mm
M12	1,75 mm	10,2 mm
Ø Gewinde	Gewindegänge pro Zoll	Ø Kernloch
1/8"	27	8,8 mm

## ● Außengewinde schneiden (Abbildung B)

**Hinweis:** Verwenden Sie ein Schneidöl, um die Reibung zwischen Werkstück und Schneideisen **1** zu verringern.

- Ermitteln Sie das benötigte Gewinde.
- Wählen Sie den passenden Bolzendurchmesser zum Gewinde aus. Dieser sollte etwas kleiner sein als der Nenndurchmesser des Gewindes (siehe nachfolgende Tabelle).
- Fasen Sie die Bolzen an der Vorderkante etwas an. Dies erleichtert das Schneiden

des Gewindes an den ersten Gewindegängen.

- Spannen Sie das gewählte Schneideisen **1** in den Schneideisenhalter **2** ein.
- Setzen Sie das Schneideisen **1** auf den zu bearbeitenden Bolzen auf. Achten Sie darauf, dass die Arme des Schneideisenhalters **2** im rechten Winkel zum zu bearbeitenden Bolzen stehen.
- Drehen Sie den Schneideisenhalter **2** langsam mit gleichmäßigem Druck im Uhrzeigersinn.
- Drehen Sie gegebenenfalls kurz rückwärts, um den entstehenden Span zu brechen.

Ø Gewinde	Gewindesteigung	Ø Bolzen
M3	0,5 mm	2,9 mm
M4	0,7 mm	3,9 mm
M5	0,8 mm	4,9 mm
M6	1,0 mm	5,9 mm
M7	1,0 mm	6,9 mm
M8	1,25 mm	7,9 mm
M10	1,5 mm	9,8 mm
M12	1,75 mm	11,8 mm
Ø Gewinde	Gewindegänge pro Zoll	Ø Bolzen
1/8"	27	9,62 mm

## ● Reinigung und Pflege

- Entfernen Sie Metallspäne mit einer weichen Bürste oder Arbeitshandschuhen.
- Reiben Sie die Gewindebohrer **3** und die Schneideisen **1** mit einem öligen Lappen ein, wenn Sie sie längere Zeit nicht benutzen.

## ● Entsorgung



Die Verpackung besteht aus umweltfreundlichen Materialien, die Sie über die örtlichen Recyclingstellen entsorgen können.

Möglichkeiten zur Entsorgung des ausgedienten Produktes erfahren Sie bei Ihrer Gemeinde- oder Stadtverwaltung.

**OWIM GmbH & Co. KG**

Stiftsbergstraße 1  
D-74167 Neckarsulm

Model No.: HG00060  
Version: 07/2016

IAN 276186