



ELECTRIC HARD SKIN REMOVER CBHNT 3.7 B2

(HU)

ELEKTROMOS BŐRKEMÉNYEDÉS ELTÁVOLÍTÓ KÉSZÜLÉK

Használati utasítás

(CZ)

ODSTRAŇOVAČ ZROHOVATĚLÉ KŮŽE

Návod k obsluze

(DE) (AT) (CH)

ELEKTRISCHER HORNHAUTENTFERNER

Bedienungsanleitung

(SI)

ELEKTRIČNI APARAT ZA ODSTRANJEVANJE TRDE KOŽE

Navodila za uporabo

(SK)

ELEKTRICKÝ STROJČEK NA ODSTRÁNENIE ZROHOVATENEJ KOŽE

Návod na obsluhu

IAN 480297_2410

(HU) (SI)
(CZ) (SK)

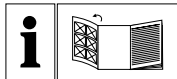

(HU)

Olvasás előtt kattintson az ábrát tartalmazó oldalra és végezetül ismerje meg a készülék mindegyik funkcióját.

(SI)

Pred branjem odprite stran s slikami in se nato seznanite z vsemi funkcijami naprave.

(CZ)

Před čtením si otevřete stranu s obrázky a potom se seznámte se všemi funkcemi přístroje.

(SK)

Pred čítaním si odklopte stranu s obrázkami a potom sa oboznámte so všetkými funkciami prístroja.

(DE) (AT) (CH)

Klappen Sie vor dem Lesen die Seite mit den Abbildungen aus und machen Sie sich anschließend mit allen Funktionen des Gerätes vertraut.

HU	Használati utasítás	Oldal	1
SI	Navodila za uporabo	Stran	13
CZ	Návod k obsluze	Strana	25
SK	Návod na obsluhu	Strana	37
DE/AT/CH	Bedienungsanleitung	Seite	49

A

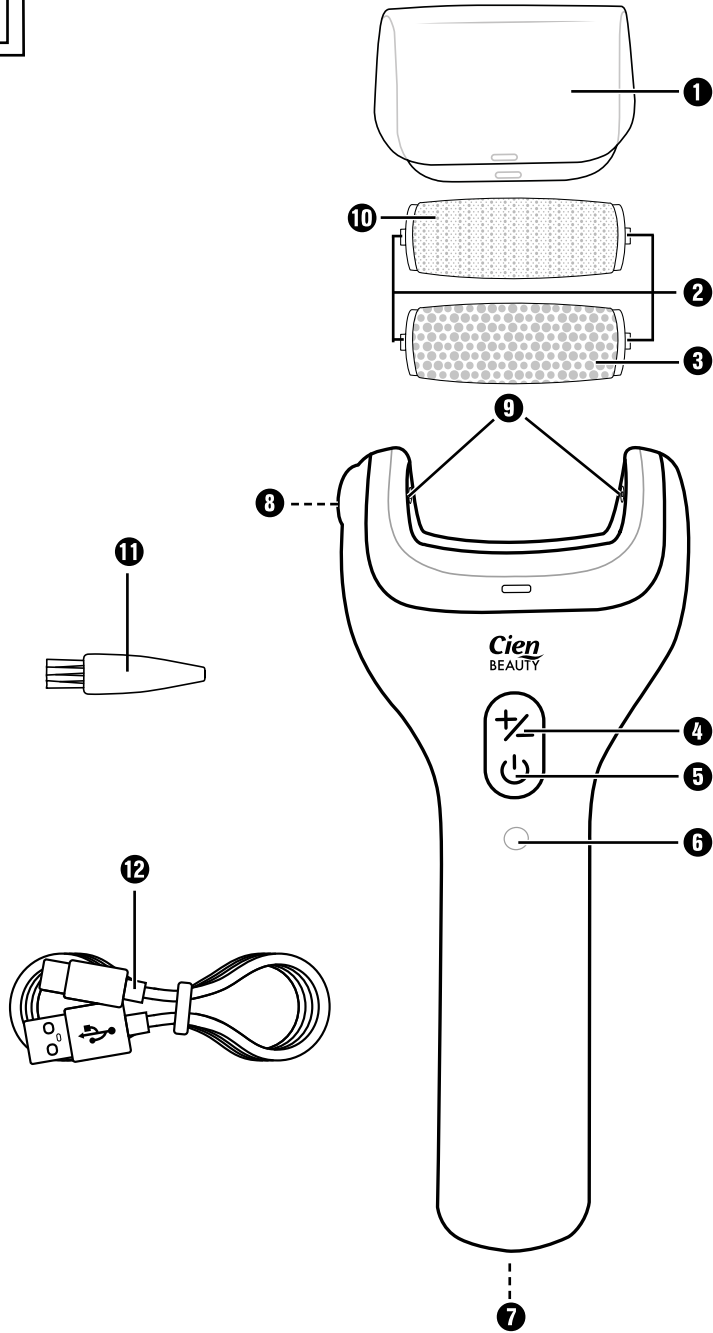

Tartalomjegyzék

Bevezető	2
Rendeltetésszerű használat	2
Az alkalmazott figyelmeztetések és szimbólumok	2
A csomag tartalma	3
A készülék leírása	3
Műszaki adatok	3
Biztonsági utasítások	4
Általános információk	7
Az első használat előtt	7
Használat	7
Beépített akkumulátor töltése	7
Csiszolóbetét behelyezése/ kivétele	8
Használat	8
Tisztítás és ápolás	9
Tárolás	9
Alkatrészek rendelése	9
Ártalmatlanítás	10
A készülék ártalmatlanítása	10
A csomagolás ártalmatlanítása	10
A Kompernass Handels GmbH garanciája	10
Szerviz	12
Gyártja	12

Bevezető

Gratulálunk új készüléke megvásárlásához.

Vásárlásával kiváló minőségű termék mellett döntött. A használati útmutató a termék része. Fontos tudnivalókat tartalmaz a biztonságra, használatra és ártalmatlanításra vonatkozóan. A termék használata előtt ismerkedjen meg valamennyi használati és biztonsági utasítással. A terméket kizárólag az itt leírtak szerint és a megadott célokra használja. A készülék harmadik személynek történő továbbadása esetén adja át a készülékhez tartozó valamennyi leírást is.

Rendeltetészerű használat









Ez a készülék kizárólag a lábfejen lévő bőrkeményedések eltávolítására alkalmas. Kizárólag háztartási felhasználásra készült. A készüléket tilos kereskedelmi célokra használni.

Más vagy ezen túlmenő használat nem rendeltetészerű használatnak minősül.

Az alkalmazott figyelmeztetések és szimbólumok

Ebben a használati útmutatóban, a csomagolásban és a készüléken a következő figyelmeztető utasításokat és szimbólumokat használjuk (ha alkalmazható):

	VESZÉLY! Az ezzel a szimbólummal és a „VESZÉLY” figyelmeztető szóval ellátott figyelmeztető utasítás olyan közvetlen veszélyes helyzetre figyelmeztet, amely halált vagy súlyos sérülést okoz, ha nem előzik meg.
---	--

	FIGYELMEZTETÉS! Az ezzel a szimbólummal és a „FIGYELMEZTETÉS” figyelmeztető szóval ellátott figyelmeztető utasítás olyan lehetséges veszélyes helyzetre figyelmeztet, amely halált vagy súlyos sérülést okozhat, ha nem előzik meg.
	VIGYÁZAT! Az ezzel a szimbólummal és a „VIGYÁZAT” figyelmeztető szóval ellátott figyelmeztető utasítás olyan lehetséges veszélyes helyzetre figyelmeztet, amely csekély vagy enyhe sérülést okozhat, ha nem előzik meg.
	FIGYELEM! Az ezzel a szimbólummal és a „FIGYELEM” figyelmeztető szóval ellátott figyelmeztető utasítás olyan lehetséges helyzetre figyelmeztet, amely anyagi károkat okozhat, ha nem előzik meg.
	Tudnivaló: Tudnivaló jelöli a kiegészítő információkat, amelyek megkönnyítik a készülék kezelését.
	Egyenáram/-feszültség
	Levehető tápegység
	Védelem a kisfeszültségnek köszönhetően
	A készülék csak beltéri körülmények között használható.
	Tartsa be a használati útmutatóban leírtakat

Védjeggyel kapcsolatos tudnivalók



Az USB® az USB Implementers Forum, Inc. bejegyzett védjegye.

Minden további név és termék az adott jogbirtokos márkajelzése vagy bejegyzett védjegye lehet.

A csomag tartalma

A készüléket alapvetően az alábbi tartozékokkal szállítjuk:

- kézi egység
- védőkupak
- durva csiszolóbetét (színes)
- finom csiszolóbetét (szürke)
- tisztítókefe
- töltőkábel
- használati útmutató

Vegye ki a készülék valamennyi részét a csomagolásból és távolítsa el az összes csomagolóanyagot.

⚠ FIGYELMEZTETÉS! FULLADÁSVESZÉLY!

- ▶ A csomagolóanyag nem játékszer.

📘 Tudnivaló

- ▶ Ellenőrizze a csomag tartalmát, hogy hiánytalan-e és nincs-e rajta látható sérülés.
- ▶ Hiányos szállítás vagy a nem megfelelő csomagolásból eredő, illetve a szállítás során keletkezett károk esetén forduljon az ügyfélszolgálathoz (lásd a **Szerviz** fejezetet).

A készülék leírása

- 1 védőkupak
- 2 tartók
- 3 csiszolóbetét, durva (színes)
- 4 sebességválasztó gomb \times
- 5 BE/KI kapcsoló \cup
- 6 töltésszintjelző LED
- 7 USB-C csatlakozó fedéllel
- 8 \odot gomb a csiszolóbetét leválasztásához
- 9 befogó
- 10 csiszolóbetét, finom (szürke)
- 11 tisztítóecset
- 12 USB töltőkábel (A típusú USB-ről C típusú USB-re)

Műszaki adatok

Bemeneti feszültség	5 V \equiv
Áramfelvétel	1 A max.
Beépített akkumulátor (Li-ion)	1500 mAh / 3,7 V \equiv / 5,55 Wh
Védettség	IPX7 Időnkénti elmerüléssel szembeni védelem

Biztonsági utasítások

VESZÉLY!

- Az USB hálózati adaptert csak előírászerűen beszerelt és földelt hálózati csatlakozóaljzatba csatlakoztassa, ha tölteni kívánja az eszközt. A hálózati feszültségnek meg kell egyeznie az USB hálózati adapter típusátláján megadott feszültséggel.
- Üzemzavar esetén és a készülék tisztítása előtt húzza ki az USB hálózati adaptert a csatlakozóaljzataból és a töltőkábelt a készülékből.
- Ügyeljen arra, hogy a töltőkábelt a töltés közben ne érje víz vagy nedvesség. Úgy helyezze el a kábelt, hogy az ne tudjon beszorulni vagy megsérülni.
- Ha a készülék vagy a tartozékok megsérültek, semmiképpen ne használja azokat tovább a veszélyek megelőzése érdekében.
- Ne tekerje a töltőkábelt a készülék köré, és védje a sérülésektől.
- Soha ne fogja meg nedves kézzel a töltőkábelt és az USB hálózati adaptert.
-  Soha ne töltsse a készüléket víz, különösen mosdókagyló, fürdőkád vagy hasonló helyek közelében. A víz közelsége akkor is veszélyt jelent, ha a készülék ki van kapcsolva!
- A készüléknek mindig teljesen száraznak kell lennie, amikor elkezdi a töltést!
- Minden töltési folyamat után húzza ki az USB hálózati adaptert a hálózati csatlakozóaljzataból és a töltőkábelt a készülékből. Mindig védje a készülék USB-C csatlakozóját úgy, hogy a védőfedelelet visszahelyezi a csatlakozón kialakított vágatba!
- Minden használat után, illetve tisztítás és töltés előtt kapcsolja ki a készüléket.

⚠ FIGYELMEZTETÉS!

- Ne használja sérült, sebzett vagy irritált bőrön.
- Nem szabad a készülékházat felnyitni vagy a készüléket önállóan javítani. Ez nem biztonságos és a garancia is érvényét veszti. Csak megfelelő jogosultsággal rendelkező szakemberrel vagy szakszervízben javíttassa a készüléket.
- Ezt a készüléket 8 éves kor feletti gyermekek és csökkent fizikai, érzékszervi vagy szellemi képességű vagy tapasztalattal, illetve ismeretekkel nem rendelkező személyek csak felügyelet mellett használhatják, illetve akkor, ha felvilágosították őket a készülék biztonságos használatáról és megértették az ebből eredő veszélyeket.
- Ne engedje, hogy gyermekek játsszanak a készülékkel.
- A tisztítást és a felhasználó által végzendő karbantartást nem végezhetik felügyelet nélküli gyermekek.
- Hosszabb használat esetén a bőr jelentősen felmelegedhet. Ezért időnként tartson szünetet. Ellenkező esetben égési sérülés veszélye áll fenn!
- Használat közben tartsa távol a készüléktől a hosszú haját, ruhát vagy más tárgyakat, pl. törölközőt.
- Csak a készülékhez tervezett eredeti tartozékokat használja. Előfordulhat, hogy más gyártók tartozékai nem alkalmasak hozzá és veszélyt okoznak!
- Ne törje meg és ne nyomja össze a töltőkábelt, és úgy helyezze el, hogy ne lehessen rálépni vagy megbotlani benne.

⚠ FIGYELMEZTETÉS! AKKUMULÁTOROKRA VONATKOZÓ BIZTONSÁGI UTASÍTÁSOK

- A termék lítium-ion akkumulátorral van felszerelve, ill. az a termékhez van mellékelve.
- Ez a készülék egy olyan akkumulátort tartalmaz, amelyet nem lehet kicserélni.
- A készülék egy beépített lítium-ion akkumulátorral rendelkezik. A nem megfelelő használat tüzet és robbanást, veszélyes anyagok kifolyását vagy más veszélyhelyzeteket idézhet elő!
- A készüléket nem szabad nyílt tűzbe dobni.
- Ne nyissa fel és ne zárja rövidre az akkumulátort. Ettől az akkumulátor túlmelegedhet és felrobbanhat. Tűzveszély áll fenn!

⚠ FIGYELEM!

- Védje a készüléket ütéstől, portól, vegyszerektől, erős hőingadozástól és túl közeli hőforrástól (kályha, fűtőtűz).
- Soha ne használja a készüléket takaró, párna stb. alatt.
- Ügyeljen arra, hogy a hajtómű mindig szabadon tudjon forogni. Ellenkező esetben a készülék túlmelegszik és helyrehozhatatlan kár keletkezhet benne.
- A készülék zuhany alatti használatra is alkalmas. Azonban ne merítse a készüléket teljesen víz alá!
- A készülék töltéséhez csak a mellékelt töltőkábelt használja.
- A készülék töltéséhez csak háztartási készülékekhez tervezett, 5 V = kimeneti feszültségű és max. 1 A kimeneti áramú, II. védelmi osztályú USB hálózati adaptert használjon.
- USB hálózati adapter használata esetén a csatlakozóaljzatnak mindig könnyen elérhetőnek kell lenni, hogy veszélyes helyzetben gyorsan ki lehessen húzni az USB hálózati adaptert a csatlakozóaljzattól. Tartsa be az USB hálózati adapter használati útmutatójában leírtakat is.

Általános információk

A bőrkeményedés olyan helyeken alakul ki, ahol a bőr dörzsölés és nyomás hatására erős igénybevételnek van kitéve.

Fájdalmat okozhat, ha a bőrkeményedés túlságosan megvastagodik, pl. rosszul illeszkedő cipő vagy nagyon száraz bőr miatt.

Adott esetben tisztázza orvossal a túlzott mértékű bőrkeményedés okait.

Az első használat előtt

- 1) Töltse fel az akkumulátort a „**Beépített akkumulátor töltése**” fejezetben leírtak szerint.
- 2) Javasoljuk, hogy az első használat előtt tisztítsa meg a készüléket és az összes alkatrészt a „**Tisztítás és ápolás**” fejezetben leírtak szerint. Így eltávolítja a gyártási folyamatból származó esetleges maradványokat.

A készülék ezzel üzemkész.

Használat

Beépített akkumulátor töltése

⚠ VESZÉLY!

- ▶ A készüléket csak száraz helyen, beltéri helyiségben töltsen és ne töltsen víz közvetlen közelében, pl. vízzel teli mosdókagyló mellett vagy fölött.

i Tudnivaló

- ▶ A készülék első használata előtt teljesen fel kell tölteni a beépített akkumulátort.
- ▶ Az USB töltőkábel **12** és az USB-C csatlakozó **7** csak a belső akkumulátor töltésére szolgál. Ezek nem alkalmasak adatátvitelre.
- ▶ A készülék töltéséhez csak háztartási készülékekhez tervezett, 5 V \equiv kimeneti feszültségű és max. 1 A kimeneti áramú, II. védelmi osztályú USB hálózati adaptert használjon.

- ▶ Kizárólag a mellékelt USB töltőkábelt **12** használja a beépített akkumulátor töltéséhez. A töltés befejezése után húzza ki az USB töltőkábelt **12**.

- ▶ Töltés közben a készüléket nem lehet használni.

- 1) Ellenőrizze, hogy a készülék teljesen száraz és ki van kapcsolva.
- 2) Csatlakoztassa az USB töltőkábel **12** USB-A csatlakozódugóját egy megfelelő USB hálózati adapterhez.
- 3) Hajtsa fel az USB-C csatlakozó fedelét **7**. Csatlakoztassa az USB töltőkábel **12** USB-C csatlakozódugóját a készülék USB-C aljzatához **7**.
- 4) Csatlakoztassa a hálózati adaptert egy hálózati csatlakozóaljzatba. A töltésszintjelző LED **6** villog, ezzel jelezve a töltési folyamatot.

Töltésszintjelző LED 6	Töltésszint
Villogó	Az akkumulátor töltése folyamatban van.
Villogó	Az akkumulátor gyenge. Haladéktalanul töltsen fel.
Folyamatosan világít.	Az akkumulátor fel van töltve.

- 5) Amint a töltésszintjelző LED **6** folyamatosan világít, az akkumulátor fel van töltve.
- 6) Húzza ki az USB hálózati adaptert a csatlakozóaljzataból és az USB töltőkábelt **12** a készülékből. Mindig helyezze vissza a védőfedelelet a csatlakozóra, hogy védje a készülék USB-C aljzatát **7**.

Csiszolóbetét behelyezése/ kivétele

A csiszolóbetét **3/10** behelyezéséhez (lásd 1. ábra):

- 1) Csúsztassa a csiszolóbetétet **3/10** a tartóval **2** együtt a befogó **9** oldalába, ami az oldalsó gombbal **6** **8** szemben van.
- 2) Nyomja lefelé a csiszolóbetét **3/10** másik oldalát és a tartót **2** a befogóba **9**. Adott esetben segítsen az ujjával és nyomja kicsit befelé a tartót **2**. Ügyeljen arra, hogy a csiszolóbetét **3/10** megfelelően belesúszson a befogóba **9** és a helyére kattanjon.

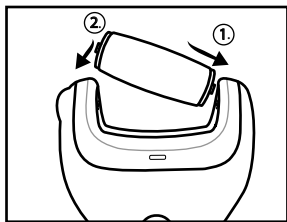

1. ábra

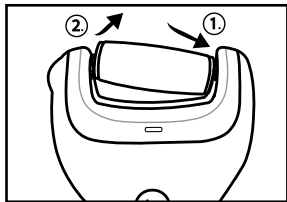

2. ábra

A csiszolóbetét **3/10** levételéhez (lásd a 2. ábrát):

- 1) Tartsa lenyomva az oldalsó gombot **6** **8** és nyomja a csiszolóbetét **3/10** kissé az ellenkező oldal felé.
- 2) Húzza ki a csiszolóbetétet **3/10** felfelé a készülékből.

Használat

⚠ FIGYELMEZTETÉS!

- ▶ Hosszabb és intenzív kezelés esetén a mélyebb bőrrétegek is megsérülhetnek. Rendszeresen ellenőrizze a kezelési eredményeket. A cukorbetegség bőrrézkékelése jelentősen kisebb lehet a kezükön és a lábukon.

i Tudnivaló

- ▶ A kezelést végezheti szárazon vagy folyó víz, pl. zuhany alatt. Ügyeljen arra, hogy a fedél az USB-C csatlakozót **7** lezárja!
- ▶ Ne engedje, hogy a bőr túlságosan felpuhuljon. Ez csökkentheti a kezelés hatékonyságát. Ezért a készülék használata előtt ne végezzen előkezelést vízfürdőben vagy pl. csökkentse a vízmennyiséget használat közben.
- ▶ Azonnal hagyja abba a használatot, ha kellemetlen érzést vagy fájdalmat érez.

- 1) Válassza ki a kívánt csiszolóbetétet **3/10**:
 - durva csiszolóbetét **3** (színes): erős bőrkeményedés esetén
 - finom csiszolóbetét **10** (szürke): kisebb mértékű bőrkeményedés esetén és a bőrkeményedés simításához.
- 2) Helyezze be a csiszolóbetétet **3/10**.
- 3) Nyomja meg a BE/KI gombot **5** kb. 2 másodpercig. A csiszolóbetét **3/10** forogni kezd. A sebességválasztó gomb **4** megnyomásával választhat nagy és alacsony forgási sebesség között.
- 4) Mozgassa lassan a csiszolóbetétet **3/10** az eltávolítani kívánt bőrkeményedésen. Mozgassa a készüléket különböző irányokba. A kezelést soha ne végezze hosszabb ideig egy helyen. A dörzsölés révén kellemetlen hő keletkezhet.

i Tudnivaló

- ▶ Ha túl nagy nyomást gyakorol a készülékkel a bőrre, akkor a csiszolóbetét **3/10** leáll. Ebben az esetben csökkentse a nyomást, hogy a csiszolóbetét **3/10** ismét forogjon és folytassa a kezelést.
 - ▶ Cserélje ki a csiszolóbetéteket **3/10**, ha már nem érik el a kívánt hatást. Új csiszolóbetétek **3/10** rendelése céljából forduljon szervizünkhöz (lásd az **Alkatrészek rendelése** fejezetet).
- 5) Ha befejezte a kezelést, nyomja meg a BE/KI gombot **5** kb. 2 másodpercig. A készülék kikapcsol.
- 6) Távolítsa el a bőrmaradványokat és a port a csiszolóbetétről **3/10** és a készülékről a tisztítóecsettel **11**. Adott esetben helyezze fel a védőkupakot **1** a készülékre úgy, hogy a két kis kampó elől és hátul a készüléken lévő megfelelő vágatba illeszkedjen.

i Tudnivaló

- ▶ Kezelés után gondozza bőrét ápolókrémmel.

Tisztítás és ápolás

⚠ VESZÉLY!

- ▶ Ne tisztítsa a készüléket és a tartozékokat töltés közben. Tisztítás előtt húzza ki az USB hálózati adaptert a hálózati csatlakozóaljzattól és az USB töltőkábelt **12** a készülékből. Ügyeljen arra, hogy a fedél az USB-C csatlakozót **7** megfelelően lezárja!

⚠ FIGYELEM!

- ▶ Ne használjon vegyszert, illetve maró vagy súroló hatású tisztítószereket. Ezek kárt tehetnek a készülék felületében.
- ▶ Soha ne merítse a készüléket teljesen vízbe vagy más folyadékba!
- ◆ Minden használat után tisztítsa meg a készüléket és a csiszolóbetéteket **3/10** a tisztítóecsettel **11**.

- ◆ Tisztítsa meg a készüléket egy nedves törölkendővel. Ezt követően törölje szárazra a készüléket egy száraz, tiszta törölkendővel.
- ◆ Öblítse le a csiszolóbetéteket **3/10** folyó víz alatt.
- ◆ Higiéniai okokból azt javasoljuk, hogy minden használat után fertőtlenítse a csiszolóbetéteket **3/10**. Nedvesítsen meg egy törülőruhát vagy feketé fertőtlenítőszerrel és kezelje vele a csiszolóbetéteket **3/10**.

Tárolás

- ◆ Tárolja a készüléket száraz és tiszta helyen.
- ◆ Soha ne tárolja a készüléket lemerült akkumulátorral. Tartós kár keletkezhet az akkumulátorban, ha hosszabb ideig lemerült állapotban marad. Ha hosszabb ideig tárolja a készüléket, rendszeresen ellenőrizni kell az akkumulátor töltésszintjét. Az optimális töltöttségi állapot 50% és 80% között van.

Alkatrészek rendelése

A termékhez bármikor kényelmesen rendelhet pótalkatrészeket a www.kompernass.com weboldalon.



Szkennelje be a QR-kódot az okostelefonjával/táblagépével.

Ezzel a QR-kóddal közvetlenül a weboldalunkra kerül, ahol megtekintheti és megrendelheti a rendelkezésre álló pótalkatrészeket.

i Tudnivaló

- ▶ Ha probléma merül fel az online rendeléssel, forduljon az ügyfélszolgálatunkhoz telefonon vagy e-mailben.
- ▶ Rendeléskor mindig tüntesse fel a cikkszámot (IAN) 480297_2410.
- ▶ Ne feledje, hogy nem minden országban rendelhető alkatrészek az interneten.

Ártalmatlanítás

A készülék ártalmatlanítása



Az áthúzott kerekese szeméttároló í látható szimbóluma azt jelzi, hogy ez a készülék a 2012/19/EU irányelv hatálya alá tartozik. Ez az irányelv azt mondja ki, hogy a készüléket életciklusa végén nem szabad a szokásos háztartási hulladékkal ártalmatlanítani, hanem külön létrehozott gyűjtőhelyen, újrahasznosító központokban vagy hulladékkezelő üzemben kell leadni.

Ez az ártalmatlanítás az Ön számára díjtalan. Kímélje a környezetet és ártalmatlanítson szakszerűen.

Ha hulladékká vált készüléke személyes adatokat tartalmaz, akkor az Ön felelőssége ezeket törölni, mielőtt a készüléket visszaadja.

Amennyiben a hulladékká vált készülék tönkretétele nélkül lehetséges, távolítsa el a használt elemeket vagy újratölthető elemeket/akkumulátorokat, mielőtt a hulladékká vált készüléket ártalmatlanítás céljából visszaadja, és gyűjtse azokat külön. Beépített akkumulátorok esetén az ártalmatlanításnál utalni kell arra, hogy a készülék akkumulátort tartalmaz.

A készülék beépített akkumulátorát ártalmatlanítás céljából nem lehet kivenni.



Az elhasználdott termék ártalmatlanításának lehetőségeiről tájékozódjon települése vagy városa önkormányzatánál.

A csomagolás ártalmatlanítása



A csomagolóanyagokat környezetbarát és hulladék-ártalmatlanítási szempontok szerint választottuk ki és ezért újrahasznosíthatók. Ártalmatlanítsa a feleslegessé vált csomagolóanyagokat a hatályos helyi előírásoknak megfelelően.

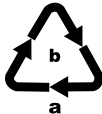

Ártalmatlanítsa a csomagolást környezetbarát módon. Vegye figyelembe a különböző csomagolóanyagokon lévő jelzéseket és adott esetben válassza külön azokat. A csomagolóanyagok rövidítésekkel (a) és számjegyekkel (b) vannak megjelölve, az alábbi jelentéssel: 1–7: műanyagok; 20–22: papír és karton, 80–98: kompozit anyagok.

A Komperness Handels GmbH garanciája

Tisztelt Vásárlónk!

A készülékre a vásárlás napjától számított 3 év garanciát vállalunk. A termék meghibásodása esetén. Önt jogszabályban foglalt jogok illetik meg az eladóval szemben. Az alábbi garanciánk nem korlátozza vagy szünteti meg a jogszabályban biztosított jogokat.

Garanciális feltételek

A garanciális időszak a vásárlás napján kezdődik. Gondosan őrizze meg a nyugtát. Ez a vásárlás igazolásához szükséges.

Ha a termékvásárlás napjától számított három éven belül anyag- vagy gyártási hibát észlel, akkor a terméket saját belátásunk szerint ingyen megjavítjuk, kicseréljük vagy visszafizetjük az árát. A garancia feltétele a hibás készülék és a vásárlást igazoló bizonylat (pénztári blokk) három éves garanciaidőn belüli bemutatása, valamint a hiba lényegének és megjelenése idejének rövidleírása.

Ha garanciánk fedezetet nyújt a hibára, akkor javított vagy egy új terméket kap vissza. A termék javítása vagy cseréje esetén a garancia nem kezdődik előlőről.

Garanciális idő és a jogszabályban foglalt szavatossági igények

A garancia ideje nem hosszabbodik meg a jótállással. Ez a cserélt és javított alkatrészekre is vonatkozik. Az esetlegesen már a vásárláskor is fennálló sérüléseket és hiányosságokat a kicserélgés után azonnal jelezni kell. A garanciai lejárta után esedékes javítások díjkötelesek.

A garancia köre

A készüléket szigorú minőségi előírások szerint gyártottuk és kiszállítás előtt lelkiismeretesen ellenőriztük.

A garancia anyag- vagy gyártási hibákra vonatkozik. A garancia nem terjed ki a termék normális elhasználódásnak kitett és ezért kopó alkatrészeknek tekinthető alkatrészeire vagy a törékeny alkatrészek – mint például kapcsolók vagy üvegből készült alkatrészek – sérüléseire.

A garancia megszűnik akkor, ha a termék megsérül, nem megfelelően használják vagy nem tartják karban. A termék megfelelő használata érdekében a használati útmutatóban foglalt összes utasítást pontosan be kell tartani. Feltétlenül kerülni kell minden olyan felhasználási és kezelési módot, amit a használati útmutató nem javasol, vagy amelynek elkerülésére kifejezetten figyelmeztet.

A termék csak magánhasználatra és nem ipari használatra készült. A garancia érvényét veszti visszaélészerű vagy szakszerűtlen kezelés, erőszak alkalmazása vagy olyan beavatkozások esetén, amelyeket általunk nem engedélyezett szervizben végeztek el.

A garancia érvényesítése

Ügyének gyors feldolgozása érdekében kövesse a következő utasításokat:

- Kérjük, hogy minden kapcsolatfelvételnél tartsa készenlétben a vásárlást igazoló pénztári blokkot és a cikkszámot (IAN) 480297_2410.
- A cikkszám a termék adattábláján, a termékre gravírozva, a használati útmutató címlapján (balra lent) vagy a termék hátoldalán vagy alján lévő címkén található.
- Működési hiba vagy más hiba észlelése esetén vegye fel a kapcsolatot az alábbi szervizrészleggel **telefonon** vagy **e-mailben**.
- Küldje el díjmentesen a megadott szerviz címére a hibásnak talált terméket és a vásárlást igazoló bizonylatot (pénztári blokk), illetve röviden írja le azt is, hogy hol és mikor jelentkezett a hiba.



Más használati útmutatókhoz, termékbemutató videókhoz és a telepítési szoftverekhez hasonlóan ezt is letöltheti a www.lidl-service.com oldalról.

Ezzel a QR-kóddal közvetlenül a Lidl ügyfélszolgálati oldalra kerülnek (www.lidl-service.com) és a cikkszám megadásával (IAN) 480297_2410 megnyithatja a használati útmutatót.

Szerviz

(HU) Szerviz Magyarország

Tel.: 06800 21225

E-Mail: kompernass@lidl.hu

IAN 480297_2410

Gyártja

Ügyeljen arra, hogy az alábbi cím nem a szerviz címe. Először forduljon a megjelölt szervizhez.

KOMPERNASS HANDELS GMBH

BURGSTRASSE 21

44867 BOCHUM

NÉMETORSZÁG

www.kompernass.com

Kazalo

Uvod	14
Predvidena uporaba	14
Varnostna opozorila in simboli v teh navodilih	14
Obseg dobave	15
Opis naprave	15
Tehnični podatki	15
Varnostna navodila	16
Splošno	19
Pred prvo uporabo	19
Uporaba	19
Polnjenje vgrajenega akumulatorja	19
Vstavljanje/odstranitev nastavka za brušenje	20
Uporaba	20
Čiščenje in vzdrževanje	21
Shranjevanje	21
Naročanje nadomestnih delov	21
Odstranjevanje	22
Odstranitev naprave med odpadke	22
Odstranitev embalaže	22
Proizvajalec	22
Pooblaščen serviser	22
Garancijski list	23

Uvod

Zahvaljujemo se vam za nakup nove naprave.

Odločili ste se za kakovosten izdelek. Navodila za uporabo so sestavni del izdelka. Vsebujejo pomembna navodila za varnost, uporabo in odstranjevanje med odpadke. Preden začnete izdelek uporabljati, se seznanite z vsemi navodili za uporabo in varnost. Izdelek uporabljajte le tako, kot je opisano, in samo za navedena področja uporabe. Ob predaji izdelka tretjim osebam priložite vso dokumentacijo.



Predvidena uporaba









Ta naprava je predvidena izključno za odstranjevanje trde kože na stopalih. Predvidena je le za zasebno uporabo. Naprave ne uporabljajte v poslovne namene.

Kakršna koli druga ali drugačna uporaba od navedene velja za nepredvideno.

Varnostna opozorila in simboli v teh navodilih

V teh navodilih za uporabo, na embalaži in napravi se (lahko) uporabljajo naslednje vrste varnostnih opozoril in simbolov:

	NEVARNOST! Varnostno opozorilo s tem simbolom in opozorilno besedo »NEVARNOST« označuje neposredno grozečo nevarno situacijo, ki ima lahko za posledico smrt ali hudo telesno poškodbo, če se ne prepreči.
	OPOZORILO! Varnostno opozorilo s tem simbolom in opozorilno besedo »OPOZORILO« označuje možno nevarno situacijo, ki bi lahko imela za posledico smrt ali hudo telesno poškodbo, če se ne prepreči.

	PREVIDNO! Varnostno opozorilo s tem simbolom in opozorilno besedo »PREVIDNO« označuje možno nevarno situacijo, ki bi lahko imela za posledico lažjo ali zmerno telesno poškodbo, če se ne prepreči.
	POZOR! Varnostno opozorilo s tem simbolom in opozorilno besedo »POZOR« označuje možno situacijo, ki bi lahko imela za posledico materialno škodo, če se ne prepreči.
	Opomba: Opomba označuje dodatne informacije, ki vam olajšajo delo z napravo.
	Enosmerni tok/napetost
	Ločljiva napajalna enota
	Zaščita z malo napetostjo
	Napravo uporabljajte samo v zaprtih prostorih.
	Upoštevajte navodila za uporabo

Opombe k blagovnim znamkam

 USB® je registrirana blagovna znamka podjetja USB Implementers Forum, Inc. Vsa druga imena in izdelki so lahko blagovne znamke ali registrirane blagovne znamke njihovih lastnikov.

Obseg dobave

Naprava ob nakupu standardno vsebuje naslednje sestavne dele:

- ročni aparat
- zaščitni pokrov
- grobi nastavek za brušenje (barven)
- fini nastavek za brušenje (siv)
- ščetka za čiščenje
- polnilni kabel
- navodila za uporabo

Vzemite vse dele naprave iz embalaže in odstranite ves embalažni material.



OPOZORILO! **NEVARNOST ZADUŠITVE!**

- Embalažnih materialov ni dovoljeno uporabljati za igro.



Opomba

- Preverite, ali komplet vsebuje vse sestavne dele in da ti nimajo vidnih poškodb.
- V primeru nepopolne dobave ali poškodb zaradi pomanjkljive embalaže ali prevoza se obrnite na telefonsko servisno službo (glejte poglavje **Servis**).

Opis naprave

- 1 Zaščitni pokrov
- 2 Držali
- 3 Grobi nastavek za brušenje (barven)
- 4 Tipka za hitrost 
- 5 Tipka za vklop/izklop 
- 6 Lučka LED napoljenosti
- 7 Priključek USB C s pokrovom
- 8 Tipka  za odzmem nastavka za brušenje
- 9 Pritrdilni nastavek
- 10 Fini nastavek za brušenje (siv)
- 11 Čopič za čiščenje
- 12 Polnilni kabel USB (USB tipa A na USB tipa C)

Tehnični podatki

Vhodna napetost	5 V 
Poraba toka	najv. 1 A
Vgrajeni akumulator (litij-ionski)	1500 mAh/3,7 V  / 5,55 Wh
Vrsta zaščite	zaščita IPX7 pred kratkotrajno potopitvijo

Varnostna navodila

NEVARNOST!

- Napajalnik USB priključite samo na električno vtičnico, nameščeno in ozemljeno po predpisih. Omrežna napetost se mora skladati z navedbami na tipski tablici napajalnika USB.
- V primeru motenj pri delovanju in pred začetkom čiščenja naprave izvalcite napajalnik USB iz električne vtičnice in polnilni kabel iz naprave.
- Pazite na to, da se polnilni kabel med postopkom polnjenja ne navlaži ali omoči. Kabel speljite tako, da se nikjer ne zatika in ga ni mogoče poškodovati.
- Če sta naprava ali pribor poškodovana, ju v nobenem primeru ne uporabljajte več, da ne pride do nesreč.
- Polnilnega kabla ne ovijajte okoli naprave in ga zaščitite pred poškodbami.
- Polnilnega kabla in napajalnika USB se ne dotikajte z mokrimi rokami.
-  Naprave nikoli ne polnite v bližini vode, še posebej ne v bližini umivalnikov, kopalnih kadi ali podobno. Bližina vode pomeni nevarnost, tudi ko je naprava izklopljena!
- Preden začnete napravo znova polniti, mora biti popolnoma suha!
- Po vsakem poteku polnjenja povlecite napajalnik USB iz električne vtičnice in polnilni kabel iz naprave. Priključek USB C vedno zaščitite, tako da pokrov vtaknete v odprtino!
- Napravo po vsaki uporabi, pred čiščenjem in polnjenjem izklopite.

⚠ OPOZORILO!

- Ne uporabljajte je na poškodovani, ranjeni ali razdraženi koži.
- Ohišja naprave sami ne smete odpirati ali popravljati. V tem primeru varnost ni zagotovljena in jamstvo preneha veljati. Okvarjeno napravo dajte v popravilo samo pooblaščenim strokovnjakom ali servisni službi.
- Otroci od 8. leta starosti naprej in osebe z zmanjšanimi telesnimi, zaznavnimi ali duševnimi sposobnostmi ali s pomanjkljivimi izkušnjami in znanjem smejo to napravo uporabljati le pod nadzorom ali če so bili poučeni o varni uporabi naprave ter so razumeli nevarnosti, ki izhajajo iz njene uporabe.
- Otroci se z napravo ne smejo igrati.
- Otroci brez nadzora ne smejo čistiti ali opravljati uporabniškega vzdrževanja naprave.
- Pri daljši uporabi lahko pride do nastanka močne vročine na koži. Zato pri uporabi naredite premore. Drugače obstaja nevarnost opeklin!
- Med uporabo naj so dolgi lasje, oblačila ali drugi predmeti, kot npr. brisače, oddaljeni od naprave.
- Skupaj z napravo uporabljajte samo originalni pribor. Deli pribora drugih proizvajalcev morda niso primerni zanjo in lahko povzročijo nevarnost!
- Polnilnega kabla ne prepogibajte ali stiskajte in polnilni kabel speljite tako, da nihče ne more stopiti nanj ali se spotakniti čezenj.

⚠ OPOZORILO! VARNOSTNA NAVODILA ZA AKUMULATORJE

- Izdelek je opremljen z litij-ionskim akumulatorjem oz. je ta izdelku priložen.
- Ta naprava vsebuje akumulator, ki ga ni mogoče zamenjati.
- Naprava ima vgrajen litij-ionski akumulator. Napačno ravnanje lahko privede do požara, eksplozij, iztekanja nevarnih snovi ali drugih nevarnih situacij!
- Naprave ne smete vreči v odprt ogenj.
- Akumulatorja ne odpirajte in ga ne zvežite na kratko. Akumulator bi se lahko pri tem pregrel in eksplodiral. Obstaja nevarnost požara!

⚠ POZOR!

- Napravo zaščitite pred udarci, prahom, kemikalijami, velikimi spremembami temperature in pred premajhno razdaljo od virov toplote (peči, radiatorji).
- Naprave nikoli ne uporabljajte pod odejo, blazino ali vzglavnikom ipd.
- Pazite na to, da se pogon lahko vedno prosto vrti. Drugače se naprava pregreje in se nepopravljivo poškoduje.
- Naprava je primerna za uporabo pod prho. Vendar je ne potopite v celoti v vodo!
- Za polnjenje naprave uporabljajte samo priložen polnilni kabel.
- Za polnjenje naprave uporabljajte samo napajalnik USB razreda zaščite II, ki je odobren za uporabo z gospodinjskimi napravami in ima izhodno napetost 5 V \approx ter izhodni tok največ 1 A.
- Pri uporabi napajalnika USB mora biti uporabljena električna vtičnica vedno preprosto dosegljiva, da je mogoče v nevarnosti napajalnik USB hitro izvleči iz vtičnice. Upoštevajte tudi navodila za uporabo napajalnika USB.

Splošno

Trda koža nastaja na mestih, kjer je koža izpostavljena posebnim obremenitvam zaradi drgnjenja in pritiskanja.

Če trda koža postane predebela, na primer zaradi slabega prileganja čevljev ali zelo suhe kože, se lahko pojavijo bolečine.

○ morebitnem vzroku čezmernega nastajanja trde kože se posvetujte z zdravnikom.

Pred prvo uporabo

- 1) Akumulator napolnite, kot je opisano v poglavju »**Polnjenje vgrajenega akumulatorja**«.
- 2) Priporočamo, da napravo in vse dele pred prvo uporabo očistite, kot je opisano v poglavju »**Čiščenje in vzdrževanje**«. Tako odstranite morebitne ostanke postopka proizvodnje.

Naprava je zdaj pripravljena za uporabo.

Uporaba

Polnjenje vgrajenega akumulatorja

⚠ NEVARNOST!

- ▶ Napravo polnite samo v suhih zaprtih prostorih in ne v neposredni bližini vode, npr. poleg ali nad umivalnikom, napolnjenim z vodo.

ⓘ Opomba

- ▶ Pred prvo uporabo naprave je treba vgrajeni akumulator napolniti do konca.
- ▶ Polnilni kabel USB **12** in priključek USB C **7** sta namenjena samo za polnjenje notranjega akumulatorja. Nista pa primerna za prenos podatkov.

- ▶ Za polnjenje naprave uporabljajte samo napajalnik USB razreda zaščite II, ki je odobren za uporabo z gospodinjstvi napravami in ima izhodno napetost 5 V $\overline{=}$ ter izhodni tok največ 1 A.
 - ▶ Za polnjenje notranjega akumulatorja uporabljajte izključno priložen polnilni kabel USB **12**. Po koncu polnjenja polnilni kabel USB **12** ločite od naprave.
 - ▶ Med postopkom polnjenja naprave ni mogoče uporabljati.
- 1) Zagotovite, da je naprava popolnoma suha in izklopljena.
 - 2) Vtič USB A polnilnega kabla USB **12** povežite s primernim napajalnikom USB.
 - 3) Odstranite pokrov priključka USB C **7**. Vtič USB C polnilnega kabla USB **12** povežite s priključkom USB C **7** naprave.
 - 4) Napajalnik vtaknite v električno vtičnico. Lučka LED napoljenosti **6** utripa in tako prikazuje postopek polnjenja.

Lučka LED napoljenosti 6	Napoljenost
Utripa	Akumulator se polni.
Utripa	Akumulator je šibek. Takoj ga napolnite.
Trajno sveti	Akumulator je napolnjen.

- 5) Ko lučka LED napoljenosti **6** neprekinjeno sveti, je akumulator napolnjen.
- 6) Povlecite napajalnik USB iz vtičnice in polnilni kabel USB **12** iz naprave. Pokrov vedno vtaknite v odprtno in tako zaščitite priključek USB C **7** naprave.

Vstavljanje/odstranitev nastavka za brušenje

Za vstavljanje nastavka za brušenje **3/10** (glejte sliko 1):

- 1) Nastavek za brušenje **3/10** z držalom **2** potisnite noter na strani pritrilnega nastavka **9**, ki je nasproti stranske tipke **8**.
- 2) Drugo stran nastavka za brušenje **3/10** potisnite navzdol in s tem držalo **2** v pritrilni nastavek **9**. Po potrebi si pomagajte s prstom in potisnite držalo **2** malo navznoter. Pazite na to, da nastavek za brušenje **3/10** pravilno zdrsne v pritrilni nastavek **9** in se zaskoči.

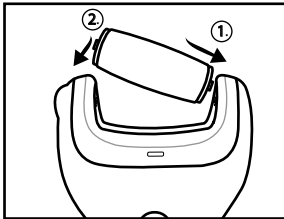

Slika 1

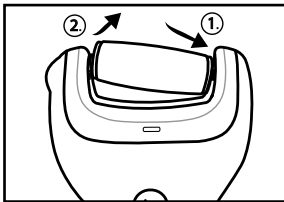

Slika 2

Za odstranitev nastavka za brušenje **3/10** (glejte sliko 2):

- 1) Stransko tipko **8** držite pritisnjeno in potisnite nastavek za brušenje **3/10** rahlo v smeri nasprotne strani.
- 2) Nato povlecite nastavek za brušenje **3/10** navzgor in ven iz naprave.

Uporaba

⚠ OPOZORILO!

- ▶ Pri predolgi in preveč intenzivni obdelavi lahko poškodujete tudi globlje plasti kože. Zato redno preverjajte rezultate svoje nege. Posebej diabetiki imajo manj občutljive roke in stopala.

① Opomba

- ▶ Obdelavo lahko izvedete na suho ali pod tekočo vodo, npr. pod prho. Pazite, da pokrov zapre priključek USB C **7**!
- ▶ Ne pustite pa, da bi se koža preveč zmežala. To lahko zmanjša učinkovitost uporabe. Zato pred uporabo naprave kože ne namakajte v vodni kopeli ali pa npr. zmanjšajte količino vode med uporabo.
- ▶ Napravo takoj prenehajte uporabljati, če se pri tem ne počutite dobro ali imate bolečine.

- 1) Izberite zeleni nastavek za brušenje **3/10**:
 - grobi nastavek za brušenje **3** (barven): pri debeli trdi koži,
 - fini nastavek za brušenje **10** (siv): pri manj debeli trdi koži in za glajenje trde kože.
- 2) Vstavite nastavek za brušenje **3/10**.
- 3) Tipko za vklop/izklop **5** držite pritisnjeno pribl. 2 sekundi. Nastavek za brušenje **3/10** se vrti. S pritiskom tipke za hitrost **4** lahko izbirate med večjo in manjšo hitrostjo vrtenja.
- 4) Potem se z nastavkom za brušenje **3/10** počasi pomikajte po trdi koži, ki jo želite odstraniti. Pri tem napravo pomikajte v različne strani. Naprave ne uporabljajte dlje časa na enem mestu. Zaradi drgnjenja bi lahko prišlo do neugodne vročine.

❗ Opomba

- ▶ Če za napravo preveč pritisnete na kožo, se nastavek za brušenje **3/10** zaustavi. V tem primeru zmanjšajte pritisk, tako da se nastavek za brušenje **3/10** znova vrti, in nadaljujete uporabo.
 - ▶ Ko nastavka za brušenje **3/10** nimata več zelene učinkovitosti brušenja, ju zamenjajte. Za naročilo novih nastavkov za brušenje **3/10** se obrnite na našo servisno službo (glejte poglavje »**Naročanje nadomestnih delov**«).
- 5) Ko ste uporabo končali, držite pritisnjeno tipko za vklop/izklop **5** pribl. 2 sekundi. Naprava se izklopi.

- 6) Z nastavka za brušenje **3/10** in naprave s čopičem za čiščenje **11** odstranite delce kože ter prah. Po potrebi na napravo namestite zaščitni pokrov **1**, tako da kaveljčka na sprednji in zadnji strani segata v ustrezni odprtini na napravi.

❗ Opomba

- ▶ Po uporabi v kožo vtirite negovalno kremo.

Čiščenje in vzdrževanje

⚠ NEVARNOST!

- ▶ Naprave in pribora ne čistite med postopkom polnjenja. Najprej povlecite napajalnik USB iz električne vtičnice in polnilni kabel USB **12** iz naprave. Pazite, da pokrov zapre priključek USB C **7**!

⚠ POZOR!

- ▶ Za čiščenje ne uporabljajte nobenih kemičnih, agresivnih ali ostrih sredstev. Ta bi lahko poškodovala površino.
- ▶ Naprave nikoli ne potopite v vodo ali druge tekočine!

- ◆ Napravo, še posebej nastavka za brušenje **3/10**, po vsaki uporabi očistite s čopičem za čiščenje **11**.
- ◆ Napravo očistite z vlažno krpo. Nato napravo obrišite do suhega s čisto in suho krpo.
- ◆ Nastavka za brušenje **3/10** izperite pod tekočo vodo.
- ◆ Priporočamo, da nastavka za brušenje **3/10** zaradi higienskih razlogov po vsaki uporabi razkužite. Krpo ali ščetko navlažite z dezinfekcijskim sredstvom in obdelajte nastavka za brušenje **3/10**.

Shranjevanje

- ◆ Napravo hranite na suhem in čistem kraju.
- ◆ Naprave nikoli ne shranite v izpraznjenem stanju. Daljše shranjevanje v izpraznjenem stanju lahko povzroči trajne poškodbe akumulatorja. Če napravo shranjujete dlje časa, morate redno preverjati napolnjenost akumulatorja. Najprimernejša napolnjenost je med 50 in 80 %.

Naročanje nadomestnih delov

Nadomestne dele za ta izdelek lahko vedno udobno naročite na spletu na www.kompennass.com.



Preberite kodo QR s svojim pametnim telefonom/tabličnim računalnikom. S to kodo QR pridete neposredno na naše spletno mesto, kjer si lahko ogledate in naročite razpoložljive nadomestne dele.

① Opomba

- ▶ Če bi imeli težave z naročanjem na spletu, se lahko po telefonu ali e-pošti obrnete na naš servisni center.
- ▶ Pri naročilu vedno navedite številko artikla (IAN) 480297_2410.
- ▶ Upoštevajte, da spletno naročilo nadomestnih delov ni mogoče v vseh državah.

Odstranjevanje

Odstranitev naprave med odpadke



Ta simbol prečrtanega smetnjaka na kolesih pomeni, da za to napravo velja Direktiva 2012/19/EU. Ta direktiva predpisuje, da naprave po koncu uporabe ni dovoljeno zavreči med običajne gospodinjske odpadke, ampak jo morate oddati na posebnih zbirališčih ali deponijah za odpadke ali pri podjetjih za odstranjevanje odpadkov.

To odstranjevanje med odpadke je za vas brezplačno. Varujte svoje okolje in odpadke ustrezno odstranijte.

Če vaša odpadna oprema vsebuje osebne podatke, ste sami odgovorni za to, da te podatke izbrišete, preden opremo vrnete.

Če je to mogoče brez uničenja odpadne opreme, pred odstranitvijo odpadne opreme odstranite stare baterije ali akumulatorje in jih oddajte na ustreznem zbirališču. Pri fiksno vgrajenih akumulatorjih je treba pri odstranjevanju med odpadke navesti, da naprava vsebuje akumulator.

Vgrajenega akumulatorja za odstranitev med odpadke ni mogoče odstraniti iz naprave.



O možnostih za odstranitev odsluženega izdelka vprašajte pri svoji občinski ali mestni upravi.

Odstranitev embalaže



Embalažni materiali so izbrani glede na svojo ekološko primernost in tehnične vidike odstranjevanja, zato jih je mogoče reciklirati. Nepotrebne embalažne materiale zavrzite med odpadke v skladu z veljavnimi lokalnimi predpisi.



Embalažo odstranite med odpadke na okoljsko primeren način. Upoštevajte oznake na različnih embalažnih materialih in jih po potrebi ločite. Embalažni materiali so označeni s kraticami (a) in številkami (b) z naslednjim pomenom: 1–7: umetne snovi, 20–22: papir in karton, 80–98: sestavljeni materiali.

Proizvajalec

KOMPERNASS HANDELS GMBH
BURGSTRASSE 21
44867 BOCHUM
NEMČIJA
www.kompernass.com

Pooblaščen serviser



Servis Slovenija

Tel.: 080 080 917

E-Mail: kompernass@lidl.si

IAN 480297_2410

Garancijski list

7. S tem garancijskim listom KOMPERNASS HANDELS GMBH jamčimo, da bo izdelek v garancijskem roku ob normalni in pravilni uporabi brezhibno deloval in se zavezuje, da bomo ob izpolnjenih spodaj navedenih pogojih odpravili morebitne pomanjkljivosti in okvare zaradi napak v materialu ali izdelavi oziroma po svoji presoji izdelek zamenjali ali vrnilni kupnino.
8. Garancija je veljavna na ozemlju Republike Slovenije.
9. Garancijski rok za proizvod je 3 leta od datuma izročitve blaga. Datum izročitve blaga je razviden iz računa.
10. Če izdelek ne izpolnjuje specifikacij ali nima lastnosti, navedenih v garancijskem listu ali oglaševalskem sporočilu, lahko potrošnik najprej zahteva odpravo napak. O napaki mora potrošnik obvestiti proizvajalca ali pooblaščen servis (kontaktna številka in elektronski naslov navedena zgoraj) in zahtevati odpravo napak. Kupec je dolžan ob uveljavljanju zahtevka predložiti garancijski list in račun, kot potrdilo in dokazilo o nakupu ter dnevu izročitve blaga. Svetujemo vam, da pred tem natančno preberete navodila o sestavi in uporabi izdelka.
11. Rok za odpravo napake je 30 dni od dneva, ko je proizvajalec ali pooblaščen servis prejel zahtevo za odpravo napake. Če napake v tem roku niso odpravljene, mora proizvajalec potrošniku brezplačno zamenjati blago z enakim, novim in brezhibnim blagom. Rok se lahko zaradi narave in kompleksnosti blaga, narave in resnosti neskladnosti ter napora, ki je potreben za dokončanje popravila ali zamenjave podaljša za najkrajši čas, ki je potreben za dokončanje popravila, vendar največ za 15 dni. O številu dni podaljšane roka in razlogih za podaljšanje mora biti potrošnik obveščen pred potekom 30 dnevne roka za odpravo napak.
12. Če v roku 30 dni oz. v primeru podaljšanja v roku 45 dni blago ni popravljeno ali blago ni zamenjano z novim, lahko potrošnik od proizvajalca zahteva vračilo celotne kupnine ali zahteva sorazmerno znižanje kupnine. Sorazmerno znižanje kupnine je sorazmerno zmanjšanju vrednosti blaga, ki ga je potrošnik prejel, v primerjavi z vrednostjo, ki bi jo imelo blago, če bi bilo skladno.
13. Če se neskladnost pojavi v manj kot 30 dneh od dobave blaga, lahko potrošnik ob predložitvi blaga od proizvajalca takoj zahteva vračilo plačanega zneska.
14. Proizvajalec oziroma pooblaščen servis lahko potrošniku za čas popravila blaga, za katero je bila izdana obvezna garancija, zagotovi brezplačno uporabo podobnega blaga. Če proizvajalec potrošniku ne zagotovi nadomestnega blaga v začasno uporabo, ima potrošnik pravico uveljavljati škodo, ki jo je utrpel, ker blaga ni mogel uporabljati od trenutka, ko je zahteval popravilo ali zamenjavo, do njune izvršitve.
15. Stroške za material, nadomestne dele, delo, prenos in prevoz izdelkov, ki nastanejo pri odpravljanju okvar oziroma nadomestitvi blaga z novim, krije proizvajalec.
16. V primeru zamenjave blaga ali zamenjave bistvenega dela blaga z novim se potrošniku izda nov garancijski list.
17. V primeru, da proizvod popravljiva nepooblaščen servis ali nepooblaščen oseba, kupec ne more uveljavljati zahtevkov iz te garancije.
18. Vzroki za okvaro oziroma nedelovanje izdelka morajo biti lastnosti stvari same in ne vzroki, ki so zunaj proizvajalčeve oziroma prodajalčeve sfere. Kupec ne more uveljavljati zahtevkov iz te garancije, če se ni držal priloženih navodil za sestavo in uporabo izdelka ali če je izdelek kakorkoli spremenjen ali nepravilno vzdrževan.

-
19. Proizvajalec zagotavlja proti plačilu popravilo, vzdrževanje blaga, nadomestne dele in priklopne aparate vsaj tri leta po poteku garancijskega roka.
 20. Obrabni deli oz. potrošni material so izvzeti iz garancije.
 21. Vsi potrebni podatki za uveljavljanje garancije in podatki, ki identificirajo blago za katerega velja garancija se nahajajo na dveh ločenih dokumentih (garancijski list, račun).
 22. Ta garancija proizvajalca ne izključuje zakonske pravice potrošnika, da zoper prodajalca v primeru neskladnosti blaga brezplačno uveljavlja jamčevalne zahtevke. Ta garancija prav tako ne izključuje pravic potrošnika, ki izhajajo iz obveznega jamstva za skladnost blaga.

Prodajalec:

Lidl Slovenija d.o.o. k.d., Pod lipami 1,
SI-1218 Komenda

Obsah

Úvod	26
Používanie v súlade s určeným účelom	26
Použitie výstražné upozornenia a symboly	26
Rozsah dodávky	27
Opis prístroja	27
Technické údaje	27
Bezpečnostné pokyny	28
Všeobecne	31
Pred prvým použitím	31
Obsluha	31
Nabíjanie integrovaného akumulátora	31
Nasadenie/odobratie nadstavca	32
Použitie	32
Čistenie a údržba	33
Uskladnenie	33
Objednávanie náhradných dielov	34
Likvidácia	34
Likvidácia prístroja	34
Likvidácia obalu	34
Záruka spoločnosti Kompernass Handels GmbH	35
Servis	36
Dovozca	36

Úvod

Srdečne vám gratulujeme ku kúpe vášho nového prístroja.

Touto kúpou ste sa rozhodli pre výrobok vysokej kvality. Návod na obsluhu je súčasťou tohto výrobku. Obsahuje dôležité upozornenia týkajúce sa bezpečnosti, používania a likvidácie. Pred použitím výrobku sa oboznámte so všetkými pokynmi na obsluhu a bezpečnostnými pokynmi. Výrobok používajte iba podľa opisu a v uvedených oblastiach použitia. Pri postúpení výrobku tretej osobe odovzdajte spolu s ním aj všetky dokumenty.

Používanie v súlade s určeným účelom









Tento prístroj je určený výlučne na odstraňovanie stvrdnutej kože na chodidlách. Prístroj je určený len na súkromné použitie. Prístroj nepoužívajte na komerčné účely.

Iné používanie alebo používanie nad tento rámec sa považuje za používanie v rozpore s určeným účelom.

Použitie výstražné upozornenia a symboly

V tomto návode na obsluhu, na obale a na prístroji sú použité nasledujúce výstražné upozornenia a symboly (ak je to relevantné):

	NEBEZPEČENSTVO! Výstražné upozornenie s týmto symbolom a signálnym slovom „NEBEZPEČENSTVO“ označuje bezprostrednú nebezpečnú situáciu, ktorá, ak sa jej nezabráni, má za následok smrť alebo ťažké poranenie.
---	--

	VÝSTRAHA! Výstražné upozornenie s týmto symbolom a signálnym slovom „VÝSTRAHA“ označuje možnú nebezpečnú situáciu, ktorá, ak sa jej nezabráni, by mohla mať za následok smrť alebo ťažké poranenie.
	OPATRNE! Výstražné upozornenie s týmto symbolom a signálnym slovom „OPATRNE“ označuje možnú nebezpečnú situáciu, ktorá, ak sa jej nezabráni, by mohla mať za následok malé alebo mierne poranenie.
	POZOR! Výstražné upozornenie s týmto symbolom a signálnym slovom „POZOR“ označuje možnú situáciu, ktorá, ak sa jej nezabráni, by mohla mať za následok vecnú škodu.
	Upozornenie: Upozornenie obsahuje dodatočné informácie, ktoré uľahčujú manipuláciu s prístrojom.
	Jednosmerný prúd/jednosmerné napätie
	Odoberateľná napájacia jednotka
	Ochrana nízkym napätím
	Prístroj používajte iba v interiéri.
	Dodržiavajte návod na obsluhu

Upozornenia týkajúce sa ochranných známkok



USB® je registrovaná ochranná známka spoločnosti USB Implementers Forum, Inc. Všetky ďalšie názvy a výrobky môžu byť ochrannými známkami alebo registrovanými ochrannými známkami príslušných vlastníkov.

Rozsah dodávky

Prístroj sa štandardne dodáva s nasledujúcimi komponentmi:

- Ručný diel
- Ochranný kryt
- Hrubý nadstavec (farebný)
- Jemný nadstavec (sivý)
- Čistiaca kefka
- Nabíjací kábel
- Návod na obsluhu

Vyberte všetky diely prístroja z obalu a odstráňte všetok obalový materiál.

⚠ VÝSTRAHA – NEBEZPEČENSTVO ZADUSENIA!

- ▶ Obalové materiály sa nesmú používať na hranie.

ⓘ Upozornenie

- ▶ Skontrolujte, či je dodávka kompletná a či nie je viditeľne poškodená.
- ▶ V prípade nekompletnej dodávky alebo poškodení spôsobených nedostatočným balením alebo dopravou sa obráťte na servisnú poradenskú linku (pozri kapitolu **Servis**).

Opis prístroja

- ❶ Ochranný kryt
- ❷ Držiaky
- ❸ Hrubý nadstavec (farebný)
- ❹ Tlačidlo rýchlosti \pm
- ❺ Tlačidlo ZAP/VYP \downarrow
- ❻ LED stavu nabitia
- ❼ USB prípojka typu C s krytom
- ❽ Tlačidlo \oplus na odobratie nadstavca
- ❾ Uchytenie
- ❿ Jemný nadstavec (sivý)
- ⓫ Štetec na čistenie
- ⓬ USB nabíjací kábel (USB typ A na USB typ C)

Technické údaje

Vstupné napätie	5 V \equiv
Spotreba prúdu	max. 1 A
Integrovaný akumulátor (lítiovo-iónový)	1500 mAh/ 3,7 V \equiv /5,55 Wh
Krytie	IPX7 ochrana proti dočasnému ponoreniu

Bezpečnostné pokyny

⚠ NEBEZPEČENSTVO!

- Pri nabíjaní pripojte USB sieťový adaptér iba do takej sieťovej zásuvky, ktorá je nainštalovaná a uzemnená podľa predpisov. Sieťové napätie sa musí zhodovať s údajmi na typovom štítku USB sieťového adaptéra.
- V prípade prevádzkových porúch a pred čistením prístroja vytiahnite USB sieťový adaptér zo sieťovej zásuvky a nabíjací kábel z prístroja.
- Dbajte na to, aby počas nabíjania nebol nabíjací kábel mokrý ani vlhký. Vedzte ho tak, aby sa nikde nemohol pricviknúť alebo poškodiť.
- Ak sa prístroj alebo príslušenstvo poškodí, v žiadnom prípade ho ďalej nepoužívajte, aby ste zabránili ohrozeniam.
- Neomotávajte nabíjací kábel okolo prístroja a chráňte kábel pred poškodením.
- Nikdy nechytajte nabíjací kábel a USB sieťový adaptér mokrými rukami.
-  Nikdy nenabíjajte prístroj v blízkosti vody, najmä nie v blízkosti umývadiel, vaní alebo podobných nádob. Blízkosť vody predstavuje nebezpečenstvo, aj keď je prístroj vypnutý!
- Keď začnete nabíjanie, prístroj musí byť úplne suchý!
- Po nabíjaní vytiahnite USB sieťový adaptér zo sieťovej zásuvky a nabíjací kábel z prístroja. Vždy chráňte USB prípojku typu C prístroja tak, že zastrčíte kryt do výrezu!
- Prístroj po každom použití, pred čistením a nabíjaním vypnite.

⚠ VÝSTRAHA!

- Nepoužívať na poranenej alebo podráždenej koži alebo na ranách.
- Kryt prístroja nesmiete otvárať ani opravovať. V takomto prípade je ohrozená bezpečnosť a zanikne záruka. Chybný prístroj nechajte opraviť len autorizovaným odborným personálom alebo zákazníckym servisom.
- Tento prístroj smú používať deti staršie ako 8 rokov, ako aj osoby s obmedzenými telesnými, sensorickými alebo duševnými schopnosťami, prípadne s nedostatočnými skúsenosťami a nedostatočnými znalosťami, keď sú pod dohľadom alebo keď boli dostatočne poučené o bezpečnom používaní prístroja a pochopili súvisiace nebezpečenstvá.
- Deti sa s prístrojom nesmú hrať.
- Deti nesmú vykonávať čistenie a používateľskú údržbu bez dohľadu.
- Pri dlhšom používaní môže na koži dôjsť k silnému vzniku tepla. Preto robte prestávky. Inak hrozí nebezpečenstvo popálenia!
- Prístroj počas používania držte v bezpečnej vzdialenosti od dlhých vlasov, oblečenia alebo iných predmetov ako uteráky.
- Používajte len originálne príslušenstvo k tomuto prístroju. Príslušenstvo iných výrobcov nemusí byť vyhovujúce a môže spôsobiť ohrozenia!
- Neohýbajte ani nestláčajte nabíjací kábel a položte ho tak, aby naň nikto nemohol stúpiť ani sa oň potknúť.

⚠ VÝSTRAHA! BEZPEČNOSTNÉ POKYNY PRE AKUMULÁTORY

- Výrobok je vybavený lítiovo-iónovým akumulátorom, resp. akumulátor je priložený k výrobku.
- Tento prístroj obsahuje akumulátor, ktorý sa nemôže vymeniť.
- Prístroj má integrovaný lítiovo-iónový akumulátor. Nesprávna manipulácia môže mať za následok požiar, výbuch, vytečenie nebezpečných látok alebo iné nebezpečné situácie!
- Prístroj sa nesmie hádzať do otvoreného ohňa.
- Akumulátor neatvárajte a neskratujte ho. Akumulátor by sa mohol prehriať a explodovať. Hrozí nebezpečenstvo požiaru!

⚠ POZOR!

- Prístroj chráňte pred nárazmi, prachom, chemikáliami, výraznými výkyvmi teplôt a príliš blízkymi zdrojmi tepla (sporáky, vyhrievacie telesá).
- Prístroj nikdy nepoužívajte pod prikrývkami, vankúšmi atď.
- Dbajte na to, aby sa pohon mohol vždy voľne otáčať. Inak sa prístroj prehreje a nenapraviteľne poškodí.
- Prístroj je vhodný na použitie pod sprchou. Nikdy však neponárajte prístroj úplne pod vodu!
- Na nabíjanie prístroja používajte len dodaný nabíjací kábel.
- Na nabíjanie prístroja používajte len USB sieťový adaptér s triedou ochrany II, ktorý je schválený na používanie s domácimi spotrebičmi a má výstupné napätie 5 V \Rightarrow a výstupný prúd max. 1 A.
- Ak sa používa USB sieťový adaptér, použitá sieťová zásuvka musí byť vždy ľahko prístupná, aby sa v prípade nebezpečnej situácie mohol USB sieťový adaptér rýchlo vytiahnuť zo zásuvky.
Dodržiavajte tiež návod na obsluhu USB sieťového adaptéra.

Všeobecne

Koža na miestach, kde je mimoriadne vystavená namáhaniu pôsobením trenia a tlaku, stvrdne.

Ak tvrdá koža príliš zhrubne, napr. v dôsledku nesprávnej obuvi alebo veľmi suchej kože, môže sa objaviť bolesť.

V prípade nadmernej tvorby stvrdnutej kože sa poraďte s lekárom.

Pred prvým použitím

- 1) Akumulátor nabite tak, ako je opísané v kapitole „**Nabíjanie integrovaného akumulátora**“.
- 2) Pred prvým použitím odporúčame vyčistiť prístroj a všetky diely, ako je opísané v kapitole „**Čistenie a údržba**“. Takto odstránite prípadné zvyšky z výrobného procesu.

Prístroj je teraz pripravený na prevádzku.

Obsluha

Nabíjanie integrovaného akumulátora

⚠ NEBEZPEČENSTVO!

- ▶ Prístroj nabíjajte len v suchých priestoroch v interiéri, a nie v priamej blízkosti vody napr. vedľa umývadla naplneného vodou alebo nad ním.

i Upozornenie

- ▶ Pred prvým použitím prístroja musí byť integrovaný akumulátor úplne nabitý.
- ▶ USB nabíjací kábel **12** a USB prípojka typu C **7** slúžia iba na nabíjanie interného akumulátora. Nie sú vhodné na prenos údajov.

- ▶ Na nabíjanie prístroja používajte len USB sieťový adaptér s triedou ochrany II, ktorý je schválený na používanie s domácimi spotrebičmi a má výstupné napätie 5 V === a výstupný prúd max. 1 A.
 - ▶ Na nabíjanie integrovaného akumulátora používajte výlučne dodaný USB nabíjací kábel **12**. Po ukončení nabíjania odstráňte USB nabíjací kábel **12** z prístroja.
 - ▶ Počas nabíjania sa prístroj nemôže používať.
- 1) Uistite sa, že je prístroj úplne suchý a vypnutý.
 - 2) Zapojte USB-A konektor USB nabíjacieho kábla **12** do vhodného USB sieťového adaptéra.
 - 3) Kryt USB prípojky typu C **7** vyklopte nahor. Zapojte USB konektor typu C USB nabíjacieho kábla **12** do USB prípojky typu C **7** prístroja.
 - 4) Zasuňte sieťový adaptér do sieťovej zásuvky. LED stavu nabitia **6** bliká a tým signalizuje proces nabíjania.

LED stavu nabitia 6	Stav nabitia
Blikanie	Akumulátor sa nabíja.
Blikanie	Akumulátor je vybitý. Bezodkladne ho nabite.
Svieti nepretržite	Akumulátor je nabitý.

- 5) Hneď ako LED stavu nabitia **6** svieti nepretržite, je akumulátor nabitý.
- 6) Vytiahnite USB sieťový adaptér zo zásuvky a USB nabíjací kábel **12** z prístroja. Vždy zastrčte kryt znova do výrezu a ochráňte tak USB prípojku typu C **7** prístroja.

Nasadenie/odobratie nastavca

Ak chcete nasadiť nastavec ③/⑩ (pozri obr. 1):

- 1) Nadstavec ③/⑩ zasuniete s držiakom ② nabok do uchytenia ⑨, ktoré leží oproti bočnému tlačidlu ⑧.
- 2) Druhú stranu nastavca ③/⑩ zatlačíte nadol a držiak ② do uchytenia ⑨. Prípadne si pomôžte prstom a zatlačíte držiak ② trochu dovnútra. Dávajte pozor na to, aby nastavec ③/⑩ vkĺzol správne do uchytenia ⑨ a zaskočil.

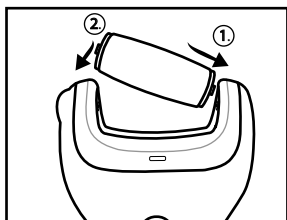

Obr. 1

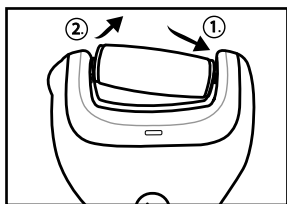

Obr. 2

Ak chcete odobrať nastavec ③/⑩ (pozri obr. 2):

- 1) Bočné tlačidlo ⑧ ⑧ podržte stlačené a ľahko zatlačíte nastavec ③/⑩ do protiľahlej strany.
- 2) Potom nastavec ③/⑩ vytiahnite nahor a z prístroja.

Použitie

⚠ VÝSTRAHA!

- ▶ Pri príliš dlhom a intenzívnom ošetrovaní sa môžu poraniť aj hlbšie vrstvy kože. Preto pravidelne kontrolujte výsledky ošetrovania. Najmä diabetici sú na rukách a nohách menej citliví.

i Upozornenie

- ▶ Ošetrovanie môžete vykonať za sucha alebo pod tečúcou vodou, napr. pod sprchou. Dávajte pozor na to, aby kryt uzatváral USB prípojku typu C ⑦!
- ▶ Nenechajte však kožu príliš dlho vo vode. Môže to znížiť účinok ošetrovania. Preto pred používaním prístroja nevykonávajte ošetrovanie vo vodnom kúpeli a počas ošetrovania napríklad zredukujte množstvo vody.
- ▶ Ošetrovanie okamžite ukončíte, keď je vám nepríjemné alebo vám spôsobuje bolesť.

- 1) Vyberte požadovaný nastavec ③/⑩:

- hrubý nastavec ③ (farebný): pri veľmi tvrdej koži
- jemný nastavec ⑩ (sivý): pri menej tvrdej koži a na vyhladenie tvrdej kože.

- 2) Nasadíte nastavec ③/⑩.

- 3) Stlačíte tlačidlo ZAP/VYP ⑤ na cca 2 sekundy. Nadstavec ③/⑩ sa otáča. Stlačením tlačidla rýchlostí ④ môžete zvoliť vysokú alebo nízku rýchlosť otáčania.

- 4) Teraz nastavcom ③/⑩ pomaly prechádzajte po stvrdnutej koži, ktorú chcete odstrániť. Pohybujte prístrojom v rôznych smeroch. Pri ošetrovaní nestojte prístrojom dlhšie na jednom mieste. V dôsledku trenia môže vzniknúť nepríjemné teplo.

i **Upozornenie**

- ▶ Ak budete prístrojom vyvíjať na kožu príliš vysoký tlak, nastaviec **3/10** sa zastaví. V takom prípade znížte tlak, aby sa nastaviec **3/10** naďalej otáčal a pokračujte v ošetrovaní.
- ▶ Keď už nastavce **3/10** nefungujú správne, vymeňte ich. Keď si chcete objednať nové nastavce **3/10**, obráťte sa na náš servis (pozri kapitolu **Objednávanie náhradných dielov**).

- 5) Po ukončení ošetrovania stlačte tlačidlo ZAP/VYP **5** na cca 2 sekundy. Prístroj sa vypne.
- 6) Z nastavca **3/10** a prístroja odstráňte zvyšky kože a prach dodaným štetcom na čistenie **11**. Nasadíte na prístroj ochranný kryt **1** tak, aby obidva malé háčiky na prednej a zadnej strane siahali do vhodných výrezov na prístroji.

i **Upozornenie**

- ▶ Po ošetrovaní natrite pokožku ošetrovacím krémom.

Čistenie a údržba

⚠ NEBEZPEČENSTVO!

- ▶ Počas nabíjania prístroj a príslušenstvo nečistite. Vytiahnite USB sieťový adaptér zo sieťovej zásuvky a USB nabíjací kábel **12** z prístroja. Dávajte pozor na to, aby kryt uzatváral USB prípojku typu C **7**!

⚠ POZOR!

- ▶ Nepoužívajte chemické, agresívne ani abrazívne čistiace prostriedky. Tieto prostriedky môžu narušiť povrch.
- ▶ Nikdy neponárajte prístroj úplne do vody ani do iných tekutín!

- ◆ Po každom použití vyčistite prístroj a nastavce **3/10** štetcom na čistenie **11**.
- ◆ Prístroj očistite vlhkou handričkou. Potom prístroj utrite dosucha čistou suchou handričkou.
- ◆ Nastavce **3/10** opláchnite tečúcou vodou.
- ◆ Z hygienických dôvodov odporúčame nastavce **3/10** po každom použití dezinfikovať. Dajte na handričku alebo kefku dezinfekčný prostriedok a očistite ňou nastavce **3/10**.

Uskladnenie

- ◆ Prístroj skladujte na suchom a čistom mieste.
- ◆ Nikdy neskladujte prístroj vo vybitom stave. Dlhšie skladovanie vo vybitom stave môže spôsobiť trvalé poškodenie akumulátora. Keď sa prístroj skladuje dlhší čas, musí sa pravidelne kontrolovať stav nabitia akumulátora. Optimálny stav nabitia je medzi 50 - 80 %.

Objednávanie náhradných dielov

Náhradné diely pre tento výrobok si môžete dlhodobo pohodlne doobjednať na internete na stránke www.kompnass.com.



Smartfónom/tabletom naskenujte QR kód. Pomocou tohto QR kódu sa dostanete priamo na našu webovú stránku a môžete si prezrieť a objednať dostupné náhradné diely.

ⓘ Upozornenie

- ▶ Ak by ste mali problémy s online objednávkou, môžete sa obrátiť telefonicky alebo e-mailom na naše servisné stredisko.
- ▶ Pri svojej objednávke vždy uveďte číslo výrobku (IAN) 480297_2410.
- ▶ Zohľadnite, že online objednávanie náhradných dielov nie je možné pre všetky krajiny dodania.

Likvidácia

Likvidácia prístroja



Symbol preškrtnutej odpadovej nádoby na kolieskach upozorňuje, že tento prístroj podlieha smernici č. 2012/19/EU. Táto smernica

stanovuje, že tento prístroj po uplynutí doby používania nesmiete zlikvidovať s normálnym domovým odpadom, ale musíte ho odovzdať v špeciálne zriadených zberných miestach, zberných dvoroch alebo v prevádzkach na likvidáciu odpadov.

Táto likvidácia je pre vás bezplatná. Chráňte životné prostredie a likvidujte odborne.

Pokiaľ váš starý prístroj obsahuje osobné údaje, máte zodpovednosť vymazať ich skôr, ako ho odovzdáte.

Pokiaľ to nie je možné bez zničenia starého prístroja, skôr ako starý prístroj odovzdáte na likvidáciu, vyberte staré batérie alebo akumulátory a odovzdajte ich na samostatný zber. V prípade pevne zabudovaných akumulátorov sa musí pri likvidácii upozorniť na to, že prístroj obsahuje akumulátor.

Integrovaný akumulátor tohto prístroja sa za účelom likvidácie nedá vybrať.



Informácie o možnostiach likvidácie výrobku, ktorý doslúžil, získate od svojej obecnej alebo mestskej samosprávy.

Likvidácia obalu



Pri výbere obalových materiálov sa prihliadalo na ekologické hľadisko a odborné možnosti likvidácie, a preto ich možno recyklovať. Nepotrebné

obalové materiály zlikvidujte podľa miestne platných predpisov.

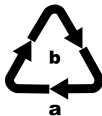

Obal zlikvidujte ekologicky. Dbajte na označenie na rôznych obalových materiáloch a triedte ich prípadne osobitne. Obalové materiály sú označené skratkami (a) a číslicami (b)

s nasledujúcim významom: 1–7: plasty, 20–22: papier a lepenka, 80–98: kompozitné materiály.

Záruka spoločnosti Kompennass Handels GmbH

Vážená zákaznička, vážený zákazník,
na tento prístroj máte záruku 3 roky od dátumu zakúpenia. V prípade nedostatkov tohto výrobku máte práva vyplývajúce zo zákona voči predajcovi tohto výrobku. Tieto Vaše práva vyplývajúce zo zákona nie sú obmedzené našou zárukou, uvedenou nižšie.

Záručné podmienky

Záručná doba začína plynúť dátumom zakúpenia. Prosím, uschovajte si pokladničný blok. Tento bude potrebný ako dôkaz o zakúpení.

Ak v priebehu troch rokov od dátumu zakúpenia tohto výrobku dôjde k chybe materiálu alebo výrobné chybe, výrobok vám – podľa nášho uváženia – bezplatne opravíme, vymeníme alebo uhradíme kúpnu cenu. Podmienkou tohto záručného plnenia je, že počas trojročnej lehoty sa poškodený prístroj a doklad o zakúpení (pokladničný blok) predloží so stručným opisom, v čom spočíva nedostatok prístroja a kedy sa vyskytol.

Ak je chyba pokrytá našou zárukou, zašleme Vám späť opravený alebo nový výrobok. Opravou alebo výmenou výrobku nezačína plynúť žiadna nová záručná doba.

Záručná doba a zákonné nároky na odstránenie chýb

Záručná doba sa záručným plnením nepredĺži. To platí aj pre vymenené a opravené diely. Poškodenia a chyby zistené prípadne už pri kúpe, sa musia hlásiť okamžite po vybalení. Po uplynutí záručnej doby podliehajú prípadné opravy poplatku.

Rozsah záruky

Prístroj bol starostlivo vyrobený v súlade s prísnymi smernicami kvality a pred dodaním bol svedomito preskúšaný.

Záručné plnenie sa vzťahuje na chyby materiálu alebo výrobné chyby. Táto záruka sa nevzťahuje na časti výrobku, ktoré sú vystavené bežnému opotrebovaniu a preto ich možno pokladať za rýchlo opotrebitelné diely, ani na poškodenia krehkých dielov, ako sú napríklad spínače alebo diely vyrobené zo skla.

Táto záruka zaniká v prípade poškodenia výrobku neodborným používaním alebo neodbornou údržbou. Na správne používanie výrobku sa musia presne dodržiavať všetky pokyny, uvedené v návode na obsluhu. Bezpodmienečne sa musí zabrániť použitiu alebo úkonom, ktoré sa v návode na obsluhu neodporúčajú alebo pred ktorými sa varuje.

Výrobok je určený len na súkromné použitie a nie na priemyselné používanie. Záruka zaniká pri nesprávnom a neodbornom zaobchádzaní, pri použití násilia a pri zásahoch, ktoré neboli vykonané našim autorizovaným servisom.

Vybavenie v prípade záruky

Na zaručenie rýchleho vybavenia Vašej žiadosti postupujte podľa nasledujúcich pokynov:

- Na všetky otázky majte pripravený pokladničný doklad a číslo výrobku (IAN) 480297_2410 ako doklad o nákupe.
- Číslo výrobku nájdete na typovom štítku na výrobku, na gravúre na výrobku, na titulnej stránke návodu na obsluhu (dole vľavo) alebo ako nálepku na zadnej alebo spodnej strane výrobku.

- Ak dôjde k funkčným poruchám alebo iným nedostatkom, kontaktujte najprv nižšie uvedené servisné oddelenie **telefonicky** alebo **e-mailom**.
- Výrobok, zaevidovaný ako poruchový, môžete potom spolu s dokladom o nákupe (pokladničný blok) a uvedením popisu chyby a dátumu, kedy k nej došlo, bezplatne odoslať na adresu servisného strediska, ktorá Vám bude oznámená.



Na webovej stránke www.lidl-service.com si môžete stiahnuť tieto a mnoho ďalších príručiek, videá o výrobkoch a inštalačný softvér.

Pomocou tohto QR-kódu sa dostanete priamo na stránku servisu Lidl (www.lidl-service.com) a pomocou zadania čísla výrobku (IAN) 480297_2410 otvoríte váš návod na obsluhu.

Servis

SK Servis Slovensko
Tel. 0850 232001
E-Mail: kompernass@lidl.sk
IAN 480297_2410

Dovožca

Majte na pamäti, že nižšie uvedená adresa nie je adresou servisného strediska. Najprv kontaktujte uvedené servisné stredisko.

KOMPERNASS HANDELS GMBH
BURGSTRASSE 21
44867 BOCHUM
NEMECKO
www.kompernass.com

Obsah

Úvod	38
Použití v souladu s určením	38
Použitá výstražná upozornění a symboly	38
Rozsah dodávky	39
Popis přístroje	39
Technické údaje	39
Bezpečnostní pokyny	40
Obecně	43
Před prvním použitím	43
Obsluha	43
Nabíjení integrovaného akumulátoru	43
Nasazení/vyjmutí brusného nástavce	44
Použití	44
Čištění a údržba	45
Skladování	45
Objednávání náhradních dílů	45
Likvidace	46
Likvidace přístroje	46
Likvidace obalu	46
Záruka společnosti Kompnass Handels GmbH	46
Servis	47
Dovozce	47

Úvod

Blahopřejeme vám k zakoupení vašeho nového přístroje.

Rozhodli jste se tím pro vysoce kvalitní výrobek. Součástí tohoto výrobku je návod k obsluze. Obsahuje důležité informace o bezpečnosti, použití a likvidaci. Před použitím výrobku se seznamte se všemi provozními a bezpečnostními pokyny. Výrobek používejte pouze předepsaným způsobem a pro uvedené oblasti použití. Při předávání výrobku třetím osobám předejte spolu s ním i tyto podklady.

Použití v souladu s určením









Tento přístroj je určen výhradně k odstraňování zrohovatělé kůže na nohou. Je určen pouze pro soukromé použití. Nepoužívejte přístroj pro komerční účely.

Jiné použití než k určenému účelu nebo nad jeho rámec je považováno za použití v rozporu s určením.

Použitá výstražná upozornění a symboly

V tomto návodu k obsluze, na obalu a na přístroji (pokud je to možné) jsou použita následující varování a symboly:

	NEBEZPEČÍ! Výstražný pokyn s tímto symbolem a signálním slovem „NEBEZPEČÍ“ označuje bezprostředně hrozící nebezpečnou situaci, která, pokud se jí nezabrání, má za následek vážné poranění nebo smrt.
---	--

	VÝSTRAHA! Výstražný pokyn s tímto symbolem a signálním slovem „VÝSTRAHA“ označuje případně nebezpečnou situaci, která, pokud se jí nezabrání, může mít za následek vážné poranění nebo smrt.
	OPATRNĚ! Výstražný pokyn s tímto symbolem a signálním slovem „OPATRNĚ“ označuje případně nebezpečnou situaci, která, pokud se jí nezabrání, může mít za následek lehké nebo střední poranění.
	POZOR! Výstražný pokyn s tímto symbolem a signálním slovem „POZOR“ označuje případnou situaci, která, pokud se jí nezabrání, může mít za následek hmotnou škodu.
	Upozornění: Upozornění označuje doplňující informace, které usnadňují manipulaci s přístrojem.
	Stejnoseměrný proud/napětí
	Odnímatelná napájecí jednotka
	Ochrana nízkým napětím
	Přístroj používejte pouze ve vnitřních prostorách.
	Dbejte návodu k obsluze

Informace o ochranných známkách



USB® je registrovaná ochranná známka společnosti USB Implementers Forum, Inc. Veškeré ostatní názvy a produkty mohou být ochrannými známkami nebo registrovanými ochrannými známkami jejich příslušných vlastníků.

Rozsah dodávky

Přístroj se standardně dodává s následujícími komponenty:

- rukojeť
- ochranná krytka
- hrubý brusný nástavec (barevný)
- jemný brusný nástavec (šedý)
- čistící kartáč
- nabíjecí kabel
- návod k obsluze

Vyjmete všechny části přístroje z obalu a odstraňte veškerý obalový materiál.

⚠ VÝSTRAHA – NEBEZPEČÍ UDUŠENÍ!

- ▶ Obalový materiál není na hraní.

i Upozornění

- ▶ Zkontrolujte, zda je dodávka kompletní a není viditelně poškozená.
- ▶ V případě neúplné dodávky nebo poškození vzniklého v důsledku vadného obalu nebo během přepravy kontaktujte servisní poradenskou linku (viz kapitola **Servis**).

Popis přístroje

- 1 ochranná krytka
- 2 držáky
- 3 hrubý brusný nástavec (barevný)
- 4 tlačítko rychlosti \pm
- 5 zapínač/vypínač ⏻
- 6 LED stavu nabíjení
- 7 port USB-C s krytem
- 8 tlačítko ⏻ pro vyjmutí brusného nástavce
- 9 upnutí
- 10 jemný brusný nástavec (šedý)
- 11 čistící štetec
- 12 nabíjecí kabel USB (USB typu A na USB typu C)

Technické údaje

Vstupní napětí	5 V ---
Příkon proudu	1 A max.
Integrovaný akumulátor (lithium-iontový)	1500 mAh / 3,7 V --- / 5,55 Wh
Stupeň krytí	IPX7 Ochrana při krátkodobém ponoření

Bezpečnostní pokyny

NEBEZPEČÍ!

- Síťový adaptér USB zapojte pro postup nabíjení pouze do řádně nainstalované a uzemněné zásuvky. Síťové napětí se musí shodovat s údaji na typovém štítku síťového adaptéru USB.
- V případě provozní poruchy a před čištěním přístroje odpojte síťový adaptér USB ze zásuvky a nabíjecí kabel z přístroje.
- Dbejte na to, aby nabíjecí kabel nebyl během nabíjení mokrý nebo vlhký. Kabel ved'te tak, aby se nemohl nikde přiskřípnout ani poškodit.
- Je-li přístroj nebo příslušenství poškozeno, v žádném případě je dále nepoužívejte, aby se zabránilo nebezpečím.
- Neomotávejte nabíjecí kabel kolem přístroje a chraňte jej před poškozením.
- Nikdy se nedotýkejte nabíjecího kabelu a síťového adaptéru USB mokrými rukama.
-  Přístroj nikdy nenabíjejte v blízkosti vody, zvláště ne v blízkosti umyvadel, van nebo podobných nádob. Blízkost vody představuje nebezpečí, i když je přístroj vypnutý!
- Před zahájením nabíjení musí být přístroj zcela suchý!
- Po každém postupu nabíjení odpojte síťový adaptér USB ze zásuvky a nabíjecí kabel z přístroje. Port USB-C přístroje vždy chraňte zasunutím krytu do vybrání!
- Po každém použití, před čištěním a nabíjením přístroj vypněte.

⚠ VÝSTRAHA!

- Nepoužívat na poraněnou, bolestivou nebo podrážděnou kůži.
- Pouzdro přístroje nesmíte sami otevírat ani opravovat. V takovém případě není zaručena bezpečnost a zaniká záruka. Vadný přístroj nechte opravit pouze autorizovaným kvalifikovaným personálem nebo v zákaznickém servisu.
- Děti od 8 let a osoby s omezenými fyzickými, smyslovými nebo mentálními schopnostmi či nedostatkem zkušeností a znalostí mohou tento přístroj používat pouze tehdy, pokud jsou pod dohledem nebo byly poučeny o bezpečném používání přístroje a porozuměly z toho vyplývajícímu nebezpečí.
- Děti si nesmí s přístrojem hrát.
- Čištění a uživatelskou údržbu nesmí provádět děti bez dozoru.
- Při delším používání může docházet k silnému působení tepla na pokožku. Proto dělejte přestávky. V opačném případě hrozí nebezpečí popálení!
- Při používání udržujte dlouhé vlasy, oděv nebo jiné předměty, např. ručníky, mimo dosah přístroje.
- Používejte jen originální příslušenství určené pro tento přístroj. Příslušenství jiných výrobců nemusí být pro přístroj vhodné a může být nebezpečné!
- Nabíjecí kabel se nesmí ohýbat ani stlačovat a musí se položit tak, aby na něj nikdo nemohl stoupnout ani o něj zakopnout.

⚠ VÝSTRAHA! BEZPEČNOSTNÍ POKYNY PRO AKUMULÁTORY

- Výrobek je vybaven lithium-iontovým akumulátorem, resp. je akumulátor k výrobku přibalen.
- Tento přístroj obsahuje jeden akumulátor, který nelze vyměnit.
- Přístroj má integrovaný lithium-iontový akumulátor. Nesprávná manipulace může vést k požáru, výbuchům, úniku nebezpečných látek nebo jiným nebezpečným situacím!
- Přístroj se nesmí házet do otevřeného ohně.
- Akumulátor neotevírejte ani nezkratujte. To by mohlo způsobit přehřátí a explozi akumulátoru. Hrozí nebezpečí požáru!

⚠ POZOR!

- Chraňte přístroj před nárazy, prachem, chemikáliemi, silnými výkyvy teplot a působením zdrojů tepla v jeho bezprostřední blízkosti (kamna, topná tělesa).
- Přístroj nikdy nepoužívejte pod dekami, polštáři apod.
- Dbejte na to, aby se pohon mohl vždy volně otáčet. Jinak se přístroj přehřeje a dojde k neopravitelnému poškození.
- Přístroj je vhodný pro používání ve sprše. Přístroj však zcela neponořujte do vody!
- Pro nabíjení přístroje použijte výlučně dodaný nabíjecí kabel.
- K nabíjení přístroje použijte pouze síťový adaptér USB třídy ochrany II schválený pro použití s domácími spotřebiči, který má výstupní napětí 5 V = a výstupní proud max. 1 A.
- Při použití síťového adaptéru USB musí být použita síťová zásuvka vždy snadno přístupná, aby bylo možné síťový adaptér USB v nebezpečné situaci rychle vytáhnout. Dodržujte i návod k obsluze síťového adaptéru USB.

Obecně

Zrohovatělá kůže se tvoří zejména na místech, na kterých je kůže vystavená mimořádnému namáhání v důsledku tření a tlaku.

Pokud je zrohovatělá kůže příliš silná, např. špatně padnoucí obuví nebo v důsledku velmi suché kůže, mohou vzniknout bolesti.

○ příčině nadměrné tvorby zrohovatělé kůže se popřípadě poraďte s lékařem.

Před prvním použitím

- 1) Akumulátor nabíjejte podle popisu v kapitole „**Nabíjení integrovaného akumulátoru**“.
- 2) Před prvním použitím doporučujeme přístroj a všechny části vyčistit, jak je popsáno v kapitole „**Čištění a údržba**“. Tím se odstraní veškeré zbytky z výrobního procesu.

Přístroj je nyní připraven k provozu.

Obsluha

Nabíjení integrovaného akumulátoru

NEBEZPEČÍ!

- ▶ Přístroj nabíjejte pouze v suchých vnitřních prostorech, a ne v přímé blízkosti vody, např. vedle umyvadla naplněného vodou nebo nad ním.

Upozornění

- ▶ Před prvním použitím přístroje musí být integrovaný akumulátor úplně nabitý.
- ▶ Nabíjecí kabel USB **12** a port USB-C **7** slouží pouze k nabíjení interního akumulátoru. Nejsou vhodné pro přenos dat.

- ▶ K nabíjení přístroje používejte pouze síťový adaptér USB třídy ochrany II schválený pro použití s domácími spotřebiči, který má výstupní napětí 5 V \equiv a výstupní proud max. 1 A.
- ▶ Dodaný nabíjecí kabel USB **12** používejte výhradně k integrovanému akumulátoru. Po ukončení nabíjení přístroje odpojte nabíjecí kabel USB **12**.
- ▶ Přístroj nelze během procesu nabíjení používat.

- 1) Ujistěte se, zda je přístroj zcela suchý a vypnutý.
- 2) Zapojte konektor USB-A nabíjecího kabelu USB **12** do vhodného síťového adaptéru USB.
- 3) Vyklopte kryt portu USB-C **7**. Zapojte konektor USB-C nabíjecího kabelu USB **12** do portu USB-C **7** přístroje.
- 4) Zapojte síťový adaptér do síťové zásuvky. LED stavu nabíjení **6** bliká a tím signalizuje postup nabíjení.

LED stavu nabíjení 6	Stav nabití
Bliká	Akumulátor se nabíjí.
Bliká	Slabý akumulátor. Ihned nabíjте.
Trvale svítí	Akumulátor je nabitý.

- 5) Jakmile LED stavu nabíjení **6** trvale svítí, akumulátor je nabitý.
- 6) Vytáhněte síťový adaptér USB ze zásuvky a nabíjecí kabel USB **12** z přístroje. Kryt vždy zasuňte opět do vybrání a chraňte port USB-C **7** přístroje.

Nasazení/vyjmutí brusného nástavce

K nasazení brusného nástavce **3/10** (viz obrázek 1):

- 1) Nasuňte brusný nástavec **3/10** s držákem **2** do strany upnutí **9**, která leží naproti bočnímu tlačítku **8**.
- 2) Zatlačte druhou stranu brusného nástavce **3/10** směrem dolů a držák **2** tím do upnutí **9**. Případně si pomozte prstem a zatlačte držák **2** mírně dovnitř. Dbejte na to, aby brusný nástavec **3/10** správně vklouzl do upnutí **9** a zaskočil.

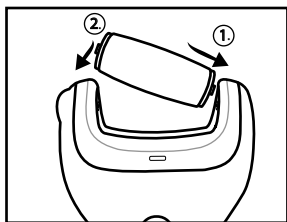

Obr. 1

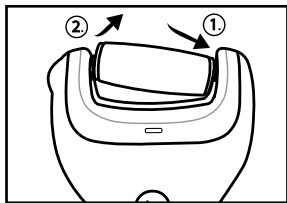

Obr. 2

K sejmutí brusného nástavce **3/10** (viz obr. 2):

- 1) Podržte boční tlačítko **8** stisknuté a zatlačte brusný nástavec **3/10** lehce ve směru protilehlé strany.
- 2) Poté vytáhněte brusný nástavec **3/10** nahoru a z přístroje.

Použití

⚠ VÝSTRAHA!

- ▶ Při příliš dlouhém a intenzivním ošetření může dojít k poranění hlubších vrstev pokožky. Proto pravidelně kontrolujte výsledky ošetření. Zvláště u diabetiků hrozí snížená citlivost rukou a chodidel.

i Upozornění

- ▶ Ošetření můžete provést nasucho nebo pod tekoucí vodou, např. ve sprše. Dbejte na to, aby kryt uzavřel port USB-C **7**!
- ▶ Kůži však nenechte příliš silně namočit. To může snížit účinnost ošetření. Proto před použitím přístroje neprovádějte přípravou koupel nebo snižte např. množství vody během ošetření.
- ▶ Použití ihned ukončete, pokud máte při ošetřování nepříjemný pocit nebo bolesti.

- 1) Zvolte požadovaný brusný nástavec **3/10**:

- hrubý brusný nástavec **3** (barevný):
v případě silně zrohovatělé kůže
- jemný brusný nástavec **10** (šedý):
v případě méně zrohovatělé kůže
a k vyhlazení zrohovatělé kůže.

- 2) Vložte brusný nástavec **3/10**.

- 3) Stiskněte tlačítko zapnutí/vypnutí **5** na cca 2 sekundy. Brusný nástavec **3/10** se začne točit. Stisknutím tlačítka rychlosti **4** můžete volit mezi vyšší a nižší rychlostí otáčení.

- 4) Nyní pomalu posouvajte brusný nástavec **3/10** po zrohovatělé kůži, která se má odstranit. Přitom přístrojem pohybuje do různých směrů. Nežůstávejte při ošetření stát delší dobu na jednom místě. Třením může vzniknout nepříjemné teplo.

i Upozornění

- ▶ Působíte-li přístrojem na kůži příliš vysokým tlakem, brusný nástavec **3/10** se zastaví. V tomto případě snižte tlak, aby se brusný nástavec **3/10** opět otáčel, a pokračujte v ošetření.
- ▶ Vyměňte brusné nástavce **3/10**, pokud již nevykazují požadovaný brusný účinek. Obratě se na náš servis, pokud si chcete objednat nové brusné nástavce **3/10** (viz kapitola **Objednávání náhradních dílů**).

5) Jakmile jste s ošetřením hotoví, stiskněte tlačítko zapnutí/vypnutí **5** na cca 2 sekundy. Přístroj se vypne.

6) Odstraňte šupinky kůže a prach z brusného nástavce **3/10** a přístroje pomocí čistícího kartáčku **11**. Nasadte příp. ochrannou krytku **1** na přístroj, aby oba malé háčky na přední a zadní straně sahaly do příslušných vybrání na přístroji.

i Upozornění

- ▶ Po ošetření naneste na kůži vhodný ošetřující krém.

Čištění a údržba

⚠ NEBEZPEČÍ!

- ▶ Během postupu nabíjení přístroj a příslušenství nečistěte. Nejdříve vytáhněte síťový adaptér USB ze zásuvky a nabíjecí kabel USB **12** z přístroje. Dbejte na to, aby kryt uzavřel port USB-C **7**!

⚠ POZOR!

- ▶ Nepoužívejte žádné chemické, agresivní nebo abrazivní čisticí prostředky. Ty naruší povrch přístroje.
- ▶ Přístroj nikdy zcela neponořujte do vody nebo jiných kapalin!
- ◆ Po každém použití očistěte přístroj a brusné nástavce **3/10** čistícím štetěčkem **11**.

- ◆ Přístroj otřete vlhkým hadříkem. Potom přístroj osušte čistou suchou utěrkou.
- ◆ Opláchněte brusné nástavce **3/10** pod tekoucí vodou.
- ◆ Z hygienických důvodů doporučujeme brusné nástavce **3/10** po každém použití dezinfikovat. Navlhčete hadřík nebo kartáč dezinfekčním prostředkem a tím ošetřete brusné nástavce **3/10**.

Skladování

- ◆ Přístroj uchovávejte na suchém a čistém místě.
- ◆ Nikdy neskladujte přístroj ve vybitém stavu. Delší skladování ve vybitém stavu může vést k trvalému poškození akumulátoru. Pokud je přístroj delší dobu uskladněn, musí se pravidelně kontrolovat stav nabití akumulátoru. Optimální stav nabití je mezi 50–80 %.

Objednávání náhradních dílů

Náhradní díly k tomuto výrobku si můžete dodatečně objednat vždy pohodlně na internetu na adrese www.kompnass.com.



Naskenujte QR kód pomocí smartphone telefonu/tabletu. Pomocí tohoto kódu QR se dostanete přímo na naši webovou stránku a můžete si prohlédnout a objednat dostupné náhradní díly.

i Upozornění

- ▶ Máte-li problémy s online objednávkou, můžete se telefonicky nebo e-mailem obrátit na naše servisní středisko.
- ▶ Při objednávání vždy uveďte číslo výrobku (IAN) 480297_2410.
- ▶ Vezměte prosím na vědomí, že ne pro všechny země dodání je možné objednat náhradní díly online.

Likvidace

Likvidace přístroje



Symbol přeškrtnuté popelnice uvedený vedle označuje, že tento přístroj podléhá směrnici č. 2012/19/EU. Tato směrnice uvádí,

že tento přístroj se na konci své životnosti nesmí likvidovat s běžným domovním odpadem, ale musí se odevzdat v určených sběrných místech či dvorech nebo podnicích oprávněných k nakládání s odpady.

Tato likvidace je pro Vás zdarma. Chraňte životní prostředí a zajistěte odbornou likvidaci přístroje.

Pokud váš vysloužilý přístroj obsahuje osobní údaje, jste před odevzdáním přístroje odpovědní za jejich vymazání.

Je-li to možné bez zničení vysloužilého přístroje, vyjměte staré baterie nebo akumulátory před odevzdáním přístroje k likvidaci a dopravte je do odděleného sběru. Při likvidaci přístroje s pevně zabudovanými akumulátory je třeba upozornit na to, že přístroj obsahuje akumulátory.

Akumulátor, zabudovaný do tohoto přístroje, nelze k likvidaci vyjmout.



Informace o možnostech likvidace vysloužilého výrobku vám podá obecní nebo městská správa.

Likvidace obalu



Zvolený obalový materiál odpovídá hlediskům ochrany životního prostředí a likvidace a je tudíž recyklovatelný. Již nepotřebný obalový materiál zlikvidujte podle místních platných předpisů.



Obal zlikvidujte ekologicky. Dbejte na označení na různých obalových materiálech a v případě potřeby tyto obaly rozřídíte. Obalové materiály jsou označeny zkratkami (a) a

číslicemi (b) s následujícím významem:

1–7: plasty, 20–22: papír a lepenka, 80–98: kompozitní materiály.

Záruka společnosti Kompernass Handels GmbH

Vážená zákaznice, vážený zákazníku,

na tento přístroj získáváte záruku v trvání 3 let od data zakoupení. V případě závad tohoto výrobku máte zákonná práva vůči prodejci výrobku. Tato zákonná práva nejsou omezena naší níže uvedenou zárukou.

Záruční podmínky

Záruční doba začíná plynout dnem nákupu. Dobře uschovejte pokladní doklad. Tento doklad je potřebný jako důkaz o koupi.

Pokud se do tří let od data zakoupení tohoto výrobku vyskytne vada materiálu nebo výrobní závada, pak Vám podle našeho uvážení výrobek zdarma opravíme, vyměníme nebo uhradíme kupní cenu. Předpokladem této záruky je, že bude během tříleté lhůty předložen vadný přístroj a doklad o koupi (pokladní doklad) a stručně se popíše, v čem závada spočívá a kdy se vyskytla. Vztahují-li se na závadu naše záruka, obdržíte zpět buď opravený nebo nový produkt. Opravou nebo výměnou výrobku nezačne plynout nová záruční doba.

Záruční doba a zákonné nároky vyplývající ze závad

Záručním plněním se záruční doba neprodlužuje. To platí i pro vyměněné a opravené součásti. Poškození nebo vady vyskytující se případně již při nákupu se musí oznámit ihned po vybalení. Po uplynutí záruční doby podléhají veškeré opravy zpoplatnění.

Rozsah záruky

Přístroj byl vyroben pečlivě podle přísných směrnic kvality a před expedicí byl svědomitě vyzkoušen.

Záruka se vztahuje na materiálové nebo výrobní vady. Tato záruka se nevztahuje na součásti výrobku, které jsou vystaveny běžnému opotřebení, a proto je lze považovat za spotřební díly, nebo na poškození křehkých součástí, jako jsou např. spínače nebo díly, které jsou vyrobeny ze skla.

Tato záruka zaniká, pokud je výrobek poškozen, nebyl řádně používán nebo udržován. Pro zajištění správného používání výrobku se musí přesně dodržovat všechny pokyny uvedené v návodu k obsluze. Účelům použití a úkonům, které se v návodu k obsluze nedoporučují nebo se před nimi varuje, je třeba se bezpodmínečně vyhnout.

Výrobek je určen pouze pro soukromé účely a ne pro komerční použití. Při nesprávném a neodborném používání, při použití násilí a při zásazích, které nebyly provedeny našimi autorizovanými servisními provozovny, záruční nároky zanikají.

Vyřízení v případě záruky

Pro zajištění rychlého Vaší žádosti postupujte podle následujících pokynů:

- Pro všechny dotazy mějte připraven pokladní lístek a číslo výrobku (IAN) 480297_2410 jako doklad o koupi.
- Číslo výrobku naleznete na typovém štítku na výrobku, rytině na výrobku, na titulní straně návodu k obsluze (vlevo dole) nebo na nálepce na zadní nebo spodní straně výrobku.

- Pokud by se měly vyskytovat funkční vady nebo jiné závady, kontaktujte nejprve níže uvedené servisní oddělení **telefonicky** nebo **e-mailem**.
- Výrobek, zaevidovaný jako vadný výrobek pak můžete při přiložení dokladu o nákupu (pokladní lístek) a při uvedení, v čem spočívá vada a kdy k ní došlo, poslat výrobek pro Vás bez poštovného na adresu, kterou Vám oznámí servis.



Na webových stránkách www.lidl-service.com si můžete stáhnout tyto a mnoho dalších příruček, videí o výrobku a instalační software.

Pomocí kódu QR se dostanete přímo na stránku servisu Lidl (www.lidl-service.com) a můžete pomocí zadání čísla výrobku (IAN) 480297_2410 otevřít svůj návod k obsluze.

Servis

CZ Servis Česko
Tel.: 800143873
E-Mail: kompernass@lidl.cz

IAN 480297_2410

Dovozce

Dbejte prosím na to, že následující adresa není adresou servisu. Kontaktujte nejprve uvedený servis.

KOMPERNASS HANDELS GMBH
BURGSTRASSE 21
44867 BOCHUM
NĚMECKO
www.kompernass.com

Inhaltsverzeichnis

Einleitung	50
Bestimmungsgemäße Verwendung	50
Verwendete Warnhinweise und Symbole	50
Lieferumfang	51
Gerätebeschreibung	51
Technische Daten	51
Sicherheitshinweise	52
Allgemeines	55
Vor dem ersten Gebrauch	55
Bedienung	55
Integrierten Akku laden	55
Schleifaufsatz einsetzen/ entnehmen	56
Anwendung	56
Reinigung und Pflege	57
Aufbewahrung	57
Ersatzteile bestellen	58
Entsorgung	58
Gerät entsorgen	58
Verpackung entsorgen	58
Garantie der Kompernaß Handels GmbH	59
Service	60
Importeur	60

Einleitung

Herzlichen Glückwunsch zum Kauf Ihres neuen Gerätes.

Sie haben sich damit für ein hochwertiges Produkt entschieden. Die Bedienungsanleitung ist Bestandteil dieses Produkts. Sie enthält wichtige Hinweise für Sicherheit, Gebrauch und Entsorgung. Machen Sie sich vor der Benutzung des Produkts mit allen Bedien- und Sicherheitshinweisen vertraut. Benutzen Sie das Produkt nur wie beschrieben und für die angegebenen Einsatzbereiche. Händigen Sie alle Unterlagen bei Weitergabe des Produkts an Dritte mit aus.

Bestimmungsgemäße Verwendung









Dieses Gerät ist ausschließlich zum Entfernen von Hornhaut an Füßen bestimmt. Es ist nur für den privaten Gebrauch bestimmt. Benutzen Sie das Gerät nicht gewerblich.

Eine andere oder darüber hinausgehende Benutzung gilt als nicht bestimmungsgemäß.

Verwendete Warnhinweise und Symbole

In der vorliegenden Bedienungsanleitung, auf der Verpackung und dem Gerät werden folgende Warnhinweise und Symbole verwendet (falls zutreffend):

	<p>GEFAHR! Ein Warnhinweis mit diesem Symbol und dem Signalwort „GEFAHR“ kennzeichnet eine unmittelbar bevorstehende Gefährdungssituation, die, wenn sie nicht vermieden wird, den Tod oder eine schwere Verletzung zur Folge hat.</p>
---	---

	<p>WARNUNG! Ein Warnhinweis mit diesem Symbol und dem Signalwort „WARNUNG“ kennzeichnet eine mögliche Gefährdungssituation, die, wenn sie nicht vermieden wird, den Tod oder eine schwere Verletzung zur Folge haben könnte.</p>
	<p>VORSICHT! Ein Warnhinweis mit diesem Symbol und dem Signalwort „VORSICHT“ kennzeichnet eine mögliche Gefährdungssituation, die, wenn sie nicht vermieden wird, eine geringfügige oder mäßige Verletzung zur Folge haben könnte.</p>
	<p>ACHTUNG! Ein Warnhinweis mit diesem Symbol und dem Signalwort „ACHTUNG“ kennzeichnet eine mögliche Situation, die, wenn sie nicht vermieden wird, einen Sachschaden zur Folge haben könnte.</p>
	<p>Hinweis: Ein Hinweis kennzeichnet zusätzliche Informationen, die den Umgang mit dem Gerät erleichtern.</p>
	<p>Gleichstrom/-spannung</p>
	<p>Abnehmbare Versorgungseinheit</p>
	<p>Schutz durch Kleinspannung</p>
	<p>Gerät nur in Innenräumen verwenden.</p>
	<p>Bedienungsanleitung beachten</p>

Hinweise zu Warenzeichen



USB® ist ein eingetragenes Warenzeichen von USB Implementers Forum, Inc. Alle weiteren Namen und Produkte können die Warenzeichen oder eingetragene Warenzeichen ihrer jeweiligen Eigentümer sein.

Lieferumfang

Das Gerät wird standardmäßig mit folgenden Komponenten geliefert:

- Handteil
- Schutzkappe
- Grober Schleifaufsatz (farbig)
- Feiner Schleifaufsatz (grau)
- Reinigungsbürste
- Ladekabel
- Bedienungsanleitung

Entnehmen Sie alle Teile des Gerätes aus der Verpackung und entfernen Sie sämtliches Verpackungsmaterial.

⚠️ WARNUNG - ERSTICKUNGSGEFAHR!

- ▶ Verpackungsmaterialien dürfen nicht zum Spielen verwendet werden.

ⓘ Hinweis

- ▶ Prüfen Sie die Lieferung auf Vollständigkeit und auf sichtbare Schäden.
- ▶ Bei einer unvollständigen Lieferung oder Schäden infolge mangelhafter Verpackung oder durch Transport wenden Sie sich an die Service-Hotline (siehe Kapitel **Service**).

Gerätebeschreibung

- ➊ Schutzkappe
- ➋ Halterungen
- ➌ Schleifaufsatz grob (farbig)
- ➍ Geschwindigkeitstaste
- ➎ EIN-/AUS-Taste
- ➏ Ladezustands-LED
- ➐ USB-C-Anschluss mit Abdeckung
- ➑ Taste für Entnahme Schleifaufsatz
- ➒ Aufnahme
- ➓ Schleifaufsatz fein (grau)
- ➑ Reinigungspinsel
- ➒ USB-Ladekabel (USB Typ A auf USB Typ C)

Technische Daten

Eingangsspannung	5 V \equiv
Stromaufnahme	1 A max.
Integrierter Akku (Li-Ionen)	1500 mAh / 3,7 V \equiv / 5,55 Wh
Schutzart	IPX7 Schutz bei zeitweiligem Untertauchen

Sicherheitshinweise

GEFAHR!

- Schließen Sie den USB-Netzadapter für den Ladevorgang nur an eine vorschriftsmäßig installierte und geerdete Netzsteckdose an. Die Netzspannung muss mit den Angaben auf dem Typenschild des USB-Netzadapters übereinstimmen.
- Ziehen Sie bei Betriebsstörungen und bevor Sie das Gerät reinigen, den USB-Netzadapter aus der Netzsteckdose und das Ladekabel vom Gerät.
- Achten Sie darauf, dass während des Ladevorgangs das Ladekabel nicht nass oder feucht wird. Führen Sie es so, dass es nicht eingeklemmt oder beschädigt werden kann.
- Sollte das Gerät oder Zubehör beschädigt sein, benutzen Sie es auf keinen Fall weiter, um Gefährdungen zu vermeiden.
- Wickeln Sie das Ladekabel nicht um das Gerät und schützen Sie es vor Beschädigungen.
- Fassen Sie das Ladekabel und den USB-Netzadapter nie mit nassen Händen an.
-  Laden Sie das Gerät niemals in der Nähe von Wasser, insbesondere nicht in der Nähe von Waschbecken, Badewannen oder ähnlichen Gefäßen. Die Nähe von Wasser stellt eine Gefahr dar, auch wenn das Gerät ausgeschaltet ist!
- Das Gerät muss vollständig trocken sein, wenn Sie den Ladevorgang beginnen!
- Ziehen Sie nach jedem Ladevorgang den USB-Netzadapter aus der Netzsteckdose und das Ladekabel vom Gerät. Schützen Sie immer den USB-C-Anschluss des Gerätes immer, indem Sie die Abdeckung in die Aussparung stecken!

-
- Schalten Sie das Gerät nach jeder Benutzung, vor Reinigung und Ladevorgang aus.

⚠ WARNUNG!

- Nicht auf verletzter, wund oder gereizter Haut anwenden.
- Sie dürfen das Gerätegehäuse nicht selbst öffnen oder reparieren. In diesem Falle ist die Sicherheit nicht gegeben und die Gewährleistung erlischt. Lassen Sie das defekte Gerät nur von autorisiertem Fachpersonal oder dem Kundenservice reparieren.
- Dieses Gerät darf von Kindern ab 8 Jahren sowie von Personen mit eingeschränkten körperlichen, sensorischen oder geistigen Fähigkeiten oder Personen mit mangelnder Erfahrung und mangelnden Kenntnissen benutzt werden, wenn sie beaufsichtigt oder bezüglich des sicheren Gebrauchs des Gerätes unterwiesen wurden und die damit verbundenen Gefahren verstehen.
- Kinder dürfen nicht mit dem Gerät spielen.
- Reinigung und Benutzer-Wartung dürfen nicht von Kindern ohne Beaufsichtigung durchgeführt werden.
- Bei langer Benutzung kann es auf der Haut zu einer starken Wärmeentwicklung kommen. Legen Sie daher Pausen ein. Ansonsten besteht Verbrennungsgefahr!
- Während der Anwendung lange Haare, Kleidung oder sonstige Gegenstände, wie z. B. Handtücher, vom Gerät fernhalten.
- Verwenden Sie nur das Original-Zubehör zu diesem Gerät. Zubehörteile anderer Hersteller sind dafür möglicherweise nicht geeignet und führen zu Gefährdungen!
- Knicken oder quetschen Sie das Ladekabel nicht und legen Sie das Ladekabel so, dass niemand darauf treten oder darüber stolpern kann.

⚠️ WARNUNG! SICHERHEITSHINWEISE FÜR AKKUS

- Das Produkt ist mit einem Lithium-Ionen-Akku ausgerüstet bzw. liegt dem Produkt bei.
- Dieses Gerät enthält einen Akku, der nicht ausgetauscht werden kann.
- Das Gerät besitzt einen integrierten Lithium-Ionen-Akku. Eine falsche Handhabung kann zu Feuer, Explosionen, Auslaufen gefährlicher Stoffe oder anderen Gefahrensituationen führen!
- Das Gerät darf nicht ins offene Feuer geworfen werden.
- Öffnen Sie den Akku nicht und schließen Sie diesen nicht kurz. Dadurch könnte der Akku überhitzen und platzen. Es besteht Brandgefahr!

ⓘ ACHTUNG!

- Schützen Sie das Gerät vor Stößen, Staub, Chemikalien, starken Temperaturschwankungen und zu nahen Wärmequellen (Öfen, Heizkörper).
- Benutzen Sie das Gerät niemals unter Decken, Kissen etc.
- Achten Sie darauf, dass sich der Antrieb immer frei drehen kann. Ansonsten überhitzt das Gerät und wird irreparabel beschädigt.
- Das Gerät ist für die Verwendung unter der Dusche geeignet. Tauchen Sie das Gerät jedoch nicht komplett unter Wasser!
- Verwenden Sie zum Laden des Gerätes nur das mitgelieferte Ladekabel.
- Verwenden Sie zum Laden des Gerätes nur einen USB-Netzadapter der Schutzklasse II, der für die Verwendung mit Haushaltsgeräten zugelassen ist und eine Ausgangsspannung von 5 V $\overline{=}$ und einen Ausgangsstrom von max. 1 A hat.
- Bei Verwendung eines USB-Netzadapters muss die verwendete Netzsteckdose immer leicht zugänglich sein, damit in einer Gefahrensituation der USB-Netzadapter schnell entfernt werden kann. Beachten Sie auch die Bedienungsanleitung des USB-Netzadapters.

Allgemeines

Hornhaut bildet sich an Stellen, wo die Haut besonderer Beanspruchung durch Reibung und Druck ausgesetzt ist.

Wird die Hornhaut zu dick, z. B. durch schlecht sitzende Schuhe oder sehr trockene Haut, können Schmerzen entstehen.

Klären Sie gegebenenfalls die Ursache der übermäßigen Hornhautbildung mit einem Arzt ab.

Vor dem ersten Gebrauch

- 1) Laden Sie den Akku so, wie in dem Kapitel „**Integrierten Akku laden**“ beschrieben.
- 2) Wir empfehlen vor der erstmaligen Verwendung das Gerät und alle Teile zu reinigen, wie in dem Kapitel „**Reinigung und Pflege**“ beschrieben. So entfernen Sie ggf. vorhandene Rückstände aus dem Produktionsprozess.

Das Gerät ist nun betriebsbereit.

Bedienung

Integrierten Akku laden

⚠ GEFAHR!

- ▶ Laden Sie das Gerät nur in trockenen Innenräumen und nicht in der direkten Nähe von Wasser, z. B. neben oder über einem mit Wasser gefüllten Waschbecken.

① Hinweis

- ▶ Vor der erstmaligen Nutzung des Gerätes muss der integrierte Akku vollständig geladen werden.
- ▶ Das USB-Ladekabel **12** und der USB-C-Anschluss **7** dienen nur zum Aufladen des internen Akkus. Sie sind nicht zur Datenübertragung geeignet.

- ▶ Verwenden Sie zum Laden des Gerätes nur einen USB-Netzadapter der Schutzklasse II, der für die Verwendung mit Haushaltsgeräten zugelassen ist und eine Ausgangsspannung von 5 V $\overline{=}$ und einen Ausgangsstrom von max. 1 A hat.
 - ▶ Verwenden Sie ausschließlich das mitgelieferte USB-Ladekabel **12** zum Aufladen des integrierten Akkus. Entfernen Sie das USB-Ladekabel **12** nach Beendigung des Ladevorgangs vom Gerät.
 - ▶ Während des Ladevorgangs kann das Gerät nicht verwendet werden.
- 1) Stellen Sie sicher, dass das Gerät vollständig trocken und ausgeschaltet ist.
 - 2) Verbinden Sie den USB-A-Stecker des USB-Ladekabels **12** mit einem geeigneten USB-Netzadapter.
 - 3) Klappen Sie die Abdeckung des USB-C-Anschlusses **7** hoch. Verbinden Sie den USB-C-Stecker des USB-Ladekabels **12** mit dem USB-C-Anschluss **7** des Gerätes.
 - 4) Stecken Sie den Netzadapter in eine Netzsteckdose.
Die Ladezustands-LED **6** blinkt und zeigt so den Ladevorgang an.

Ladezustands-LED 6	Ladezustand
Blinkt	Akku wird aufgeladen.
Blinkt	Akku schwach. Umgehend aufladen.
Leuchtet durchgehend	Akku ist aufgeladen.

- 5) Sobald die Ladezustands-LED **6** durchgehend leuchtet, ist der Akku aufgeladen.

- 6) Ziehen Sie den USB-Netzadapter aus der Steckdose und das USB-Ladekabel **12** vom Gerät ab. Stecken Sie immer die Abdeckung wieder in die Aussparung und schützen so den USB-C-Anschluss **7** des Gerätes.

Schleifaufsatz einsetzen/entnehmen

Um einen Schleifaufsatz **3/10** einzusetzen (siehe Abb. 1):

- 1) Schieben Sie den Schleifaufsatz **3/10** mit der Halterung **2** in die Seite der Aufnahme **9**, die gegenüber von der seitlichen Taste **8** liegt.
- 2) Drücken Sie die andere Seite des Schleifaufsatzes **3/10** nach unten und die Halterung **2** so in die Aufnahme **9**. Helfen Sie ggf. mit dem Finger nach und drücken die Halterung **2** etwas nach innen. Achten Sie darauf, dass der Schleifaufsatz **3/10** korrekt in die Aufnahme **9** gleitet und einrastet.



Abb. 1



Abb. 2

Um einen Schleifaufsatz **3/10** abzunehmen (siehe Abb. 2):

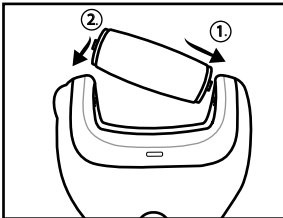
- 1) Halten Sie die seitliche Taste **8** gedrückt und drücken den Schleifaufsatz **3/10** leicht in Richtung der gegenüberliegenden Seite.
- 2) Ziehen Sie dann den Schleifaufsatz **3/10** nach oben und aus dem Gerät heraus.

Anwendung

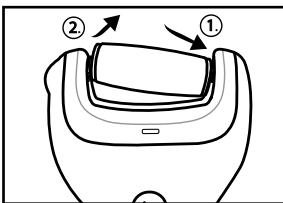

⚠️ WARNUNG!

- ▶ Bei zu langer und intensiver Behandlung können auch tiefere Hautschichten verletzt werden. Kontrollieren Sie daher regelmäßig die Behandlungsergebnisse. Besonders Diabetiker sind an den Händen und Füßen weniger sensibel.

① Hinweis

- ▶ Die Behandlung können Sie trocken oder mit fließendem Wasser durchführen, z. B. unter der Dusche. Achten Sie darauf, dass die Abdeckung den USB-C-Anschluss **7** verschließt!
- ▶ Lassen Sie die Haut jedoch nicht zu stark einweichen. Das kann die Wirksamkeit der Behandlung mindern. Führen Sie daher vor der Benutzung des Gerätes keine Vorbehandlung im Wasserbad durch oder reduzieren Sie z. B. die Wassermenge während der Behandlung.
- ▶ Beenden Sie die Anwendung sofort, wenn Sie diese als unangenehm empfinden oder wenn Sie Schmerzen haben.

- 1) Wählen Sie den gewünschten Schleifaufsatz **3/10** aus:
 - grober Schleifaufsatz **3** (farbig): Bei starker Hornhaut
 - feiner Schleifaufsatz **10** (grau): Bei weniger starker Hornhaut und zum Glätten der Hornhaut.
- 2) Setzen Sie den Schleifaufsatz **3/10** ein.

- 3) Drücken Sie die EIN/AUS-Taste  **5** für ca. 2 Sekunden. Der Schleifaufsatz **3/10** dreht sich. Durch Drücken der Geschwindigkeitstaste  **4** können Sie zwischen hoher und niedriger Rotationsgeschwindigkeit wählen.
- 4) Fahren Sie nun langsam mit dem Schleifaufsatz **3/10** über die zu entfernende Hornhaut. Bewegen Sie dabei das Gerät in verschiedene Richtungen. Bleiben Sie bei der Behandlung nicht länger an einer Stelle stehen. Durch die Reibung kann unangenehme Hitze entstehen.

Hinweis

- ▶ Wenn Sie mit dem Gerät zu hohem Druck auf die Haut ausüben, stoppt der Schleifaufsatz **3/10**. Verringern Sie in diesem Fall den Druck, so dass sich der Schleifaufsatz **3/10** wieder dreht und setzen die Behandlung fort.
 - ▶ Tauschen Sie die Schleifaufsätze **3/10** aus, wenn diese nicht mehr den gewünschten Schleifeffekt aufweisen. Wenden Sie sich an unseren Service, wenn Sie neue Schleifaufsätze **3/10** bestellen wollen (siehe Kapitel **Ersatzteile bestellen**).
- 5) Wenn Sie mit der Behandlung fertig sind, drücken Sie die EIN/AUS-Taste  **5** für ca. 2 Sekunden. Das Gerät schaltet aus.
 - 6) Entfernen Sie Hautschuppen und Staub vom Schleifaufsatz **3/10** und dem Gerät mit dem Reinigungspinsel **11**. Setzen Sie ggf. die Schutzkappe **1** so auf das Gerät, dass die beiden kleinen Haken an der Vorder- und Rückseite in die passenden Aussparungen am Gerät greifen.

Hinweis

- ▶ Reiben Sie nach der Behandlung die Haut mit einer pflegenden Creme ein.

Reinigung und Pflege

GEFAHR!

- ▶ Reinigen Sie Gerät und Zubehör nicht während des Ladevorgangs. Ziehen Sie vorher den USB-Netzadapter aus der Netzsteckdose und das USB-Ladekabel **12** vom Gerät. Achten Sie darauf, dass die Abdeckung den USB-C-Anschluss **7** verschließt!

ACHTUNG!

- ▶ Verwenden Sie keine chemischen, aggressiven oder scheuernden Reinigungsmittel. Diese greifen die Oberfläche an.
- ▶ Tauchen Sie das Gerät niemals vollständig in Wasser oder andere Flüssigkeiten!
- ◆ Reinigen Sie das Gerät und die Schleifaufsätze **3/10**, nach jeder Benutzung mit dem Reinigungspinsel **11**.
- ◆ Reinigen Sie das Gerät mit einem feuchten Tuch. Trocknen Sie das Gerät anschließend mit einem sauberen, trockenen Tuch ab.
- ◆ Spülen Sie die Schleifaufsätze **3/10** unter fließendem Wasser ab.
- ◆ Wir empfehlen, aus hygienischen Gründen nach jedem Gebrauch die Schleifaufsätze **3/10** zu desinfizieren. Befeuchten Sie ein Tuch oder eine Bürste mit Desinfektionsmittel und behandeln Sie die Schleifaufsätze **3/10** damit.

Aufbewahrung

- ◆ Lagern Sie das Gerät an einem trockenen und sauberen Ort.
- ◆ Lagern Sie das Gerät niemals im entladenen Zustand. Das längere Lagern im entladenen Zustand kann zu einer dauerhaften Beschädigung des Akkus führen. Wenn das Gerät längere Zeit gelagert wird, muss regelmäßig der Ladezustand des Akkus kontrolliert werden. Der optimale Ladezustand liegt zwischen 50–80%.

Ersatzteile bestellen

Sie können Ersatzteile für dieses Produkt bequem im Internet unter www.kompennass.com dauerhaft nachbestellen.



Scannen Sie den QR-Code mit Ihrem Smartphone/Tablet. Mit diesem QR-Code gelangen Sie direkt auf unsere Webseite und können die verfügbaren Ersatzteile einsehen und bestellen.

① Hinweis

- ▶ Sollten Sie Probleme mit der Online-Bestellung haben, können Sie sich telefonisch oder per E-Mail an unser Servicecenter wenden.
- ▶ Geben Sie immer die Artikelnummer (IAN) 480297_2410 bei Ihrer Bestellung mit an.
- ▶ Bitte beachten Sie, dass nicht für alle Lieferländer eine Online-Bestellung von Ersatzteilen möglich ist.

Entsorgung

Gerät entsorgen



Das nebenstehende Symbol einer durchgestrichenen Mülltonne auf Rädern zeigt an, dass dieses Gerät der Richtlinie 2012/19/EU

unterliegt. Diese Richtlinie besagt, dass Sie dieses Gerät am Ende seiner Nutzungszeit nicht mit dem normalen Haushaltsmüll entsorgen dürfen, sondern in speziell eingerichteten Sammelstellen, Wertstoffhöfen oder Entsorgungsbetrieben abgeben müssen.

Diese Entsorgung ist für Sie kostenfrei. Schonen Sie die Umwelt und entsorgen Sie fachgerecht.

Für den deutschen Markt gilt:

Beim Kauf eines Neugerätes haben Sie das Recht, ein entsprechendes Altgerät an Ihren Händler zurückzugeben. Händler von Elektro- und Elektronikgeräten sowie Lebensmittelhändler, die regelmäßig Elektro- und Elektronikgeräte verkaufen, sind verpflichtet, bis zu drei Altgeräte unentgeltlich zurückzunehmen, auch ohne dass ein Neugerät gekauft wird, wenn die Altgeräte in keiner Abmessung größer als 25 cm sind. LIDL bietet Ihnen Rücknahmemöglichkeiten direkt in den Filialen und Märkten an.

Sofern Ihr Altgerät personenbezogene Daten enthält, sind Sie selbst für deren Löschung verantwortlich, bevor Sie es zurückgeben.

Sofern dies ohne Zerstörung des Altgerätes möglich ist, entnehmen Sie die alten Batterien oder Akkus sowie Lampen, bevor Sie das Altgerät zur Entsorgung zurückgeben und führen Sie sie einer separaten Sammlung zu. Bei fest eingebauten Akkus ist bei der Entsorgung darauf hinzuweisen, dass das Gerät einen Akku enthält.

Der fest eingebaute Akku dieses Gerätes kann zur Entsorgung nicht entfernt werden.



Weitere Möglichkeiten zur Entsorgung des ausgedienten Produkts erfahren Sie bei Ihrer Gemeinde- oder Stadtverwaltung.

Verpackung entsorgen



Die Verpackungsmaterialien sind nach umweltverträglichen und entsorgungstechnischen Gesichtspunkten ausgewählt und deshalb recyclebar. Entsorgen Sie nicht mehr benötigte Verpackungsmaterialien gemäß den örtlich geltenden Vorschriften.

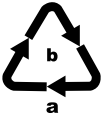

Entsorgen Sie die Verpackung umweltgerecht. Beachten Sie die Kennzeichnung auf den verschiedenen Verpackungsmaterialien und trennen Sie diese gegebenenfalls

gesondert. Die Verpackungsmaterialien sind gekennzeichnet mit Abkürzungen (a) und Ziffern (b) mit folgender Bedeutung: 1–7: Kunststoffe, 20–22: Papier und Pappe, 80–98: Verbundstoffe.

Garantie der Kompernaß Handels GmbH

Sehr geehrte Kundin, sehr geehrter Kunde, Sie erhalten auf dieses Gerät 3 Jahre Garantie ab Kaufdatum. Im Falle von Mängeln dieses Produkts stehen Ihnen gegen den Verkäufer des Produkts gesetzliche Rechte zu. Diese gesetzlichen Rechte werden durch unsere im Folgenden dargestellte Garantie nicht eingeschränkt.

Garantiebedingungen

Die Garantiefrist beginnt mit dem Kaufdatum. Bitte bewahren Sie den Kassenbon gut auf. Dieser wird als Nachweis für den Kauf benötigt. Tritt innerhalb von drei Jahren ab dem Kaufdatum dieses Produkts ein Material- oder Fabrikationsfehler auf, wird das Produkt von uns – nach unserer Wahl – für Sie kostenlos repariert, ersetzt oder der Kaufpreis erstattet. Diese Garantieleistung setzt voraus, dass innerhalb der Dreijahresfrist das defekte Gerät und der Kaufbeleg (Kassenbon) vorgelegt und schriftlich kurz beschrieben wird, worin der Mangel besteht und wann er aufgetreten ist.

Wenn der Defekt von unserer Garantie gedeckt ist, erhalten Sie das reparierte oder ein neues Produkt zurück. Mit Reparatur oder Austausch des Produkts beginnt kein neuer Garantiezeitraum.

Garantiezeit und gesetzliche Mängelansprüche

Die Garantiezeit wird durch die Gewährleistung nicht verlängert. Dies gilt auch für ersetzte und reparierte Teile. Eventuell schon beim Kauf vorhandene Schäden und Mängel müssen sofort nach dem Auspacken gemeldet werden. Nach Ablauf der Garantiezeit anfallende Reparaturen sind kostenpflichtig.

Garantieumfang

Das Gerät wurde nach strengen Qualitätsrichtlinien sorgfältig produziert und vor Auslieferung gewissenhaft geprüft.

Die Garantieleistung gilt für Material- oder Fabrikationsfehler. Diese Garantie erstreckt sich nicht auf Produktteile, die normaler Abnutzung ausgesetzt sind und daher als Verschleißteile angesehen werden können oder für Beschädigungen an zerbrechlichen Teilen, z. B. Schalter, Akku oder Teile, die aus Glas gefertigt sind.

Diese Garantie verfällt, wenn das Produkt beschädigt, nicht sachgemäß benutzt oder gewartet wurde. Für eine sachgemäße Benutzung des Produkts sind alle in der Bedienungsanleitung aufgeführten Anweisungen genau einzuhalten. Verwendungszwecke und Handlungen, von denen in der Bedienungsanleitung abgeraten oder vor denen gewarnt wird, sind unbedingt zu vermeiden.

Das Produkt ist nur für den privaten und nicht für den gewerblichen Gebrauch bestimmt. Bei missbräuchlicher und unsachgemäßer Behandlung, Gewaltanwendung und bei Eingriffen, die nicht von unserer autorisierten Serviceniederlassung vorgenommen wurden, erlischt die Garantie.

Abwicklung im Garantiefall

Um eine schnelle Bearbeitung Ihres Anliegens zu gewährleisten, folgen Sie bitte den folgenden Hinweisen:

- Bitte halten Sie für alle Anfragen den Kassenbon und die Artikelnummer (IAN) 480297_2410 als Nachweis für den Kauf bereit.
- Die Artikelnummer entnehmen Sie bitte dem Typenschild am Produkt, einer Gravur am Produkt, dem Titelblatt der Bedienungsanleitung (unten links) oder dem Aufkleber auf der Rück- oder Unterseite des Produktes.
- Sollten Funktionsfehler oder sonstige Mängel auftreten, kontaktieren Sie zunächst die nachfolgend benannte Serviceabteilung **telefonisch** oder per **E-Mail**.
- Ein als defekt erfasstes Produkt können Sie dann unter Beifügung des Kaufbelegs (Kassenbon) und der Angabe, worin der Mangel besteht und wann er aufgetreten ist, für Sie portofrei an die Ihnen mitgeteilte Serviceanschrift übersenden.



Auf www.lidl-service.com können Sie diese und viele weitere Handbücher, Produktvideos und Installationssoftware herunterladen.

Mit diesem QR-Code gelangen Sie direkt auf die Lidl-Service-Seite (www.lidl-service.com) und können durch die Eingabe der Artikelnummer (IAN) 480297_2410 Ihre Bedienungsanleitung öffnen.

Service

DE Service Deutschland

Tel.: 0800 5435 111

(kostenfrei aus dem dt. Festnetz/
Mobilfunknetz)

E-Mail: kompernass@lidl.at

AT Service Österreich

Tel.: 0800 447 744

E-Mail: kompernass@lidl.ch

CH Service Schweiz

Tel.: 0800 56 44 33

E-Mail: kompernass@lidl.ch

IAN 480297_2410

Importeur

Bitte beachten Sie, dass die folgende Anschrift keine Serviceanschrift ist. Kontaktieren Sie zunächst die benannte Servicestelle.

KOMPERNASS HANDELS GMBH

BURGSTRASSE 21

44867 BOCHUM

DEUTSCHLAND

www.kompernass.com

KOMPERNASS HANDELS GMBH

BURGSTRASSE 21
44867 BOCHUM
GERMANY
www.kompernass.com

Információk állása · Stanje informacij · Stav informací
Stav informácií · Stand der Informationen:
12 / 2024 · Ident.-No.: CBHNT3.7B2-122024-1

IAN 480297_2410

