

crivit®

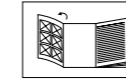

www.lidl-service.com



GB IE NI

Before reading, fold out the illustration page and get to know all of the functions of your unit.

DK

Klap siden med illustrationerne op inden du læser dem og gør dig efterfølgende fortrolig med alle apparatets funktioner.

FR BE

Dépliez la page avec les illustrations avant la lecture et informez-vous ensuite au sujet des fonctions de l'appareil.

NL BE

Klap voor het lezen de pagina met de afbeeldingen open en maak u vervolgens vertrouwd met alle functies van het apparaat.

DE AT CH

Klappen Sie vor dem Lesen die Seite mit den Abbildungen aus und machen Sie sich anschließend mit allen Funktionen des Artikels vertraut.

SUN LOUNGER WITH WHEELS

GB IE NI

SUN LOUNGER WITH WHEELS

Instructions for use

FR BE

CHAISE DE PLAGE À ROULETTES

Notice d'utilisation

DE AT CH

STRAND- UND TRANSPORTLIEGE

Gebrauchsanweisung

DK

SOLSENG

Brugervejledning

NL BE

STRAND EN MEENEEMSTOEL

Gebruiksaanwijzing

GB/IE/NI	Instructions and Safety Notice	Page	6
DK	Betjenings- og sikkerhedshenvisninger	Side	8
FR/BE	Instructions d'utilisation et de sécurité	Page	10
NL/BE	Gebruiksaanwijzingen en veiligheidsinstructies	Pagina	13
DE/AT/CH	Gebrauchs- und Sicherheitshinweise	Seite	16

DELTA-SPORT HANDELSKONTOR GMBH
Wragekamp 6 • DE-22397 Hamburg
GERMANY

 02/2018
Delta-Sport-Nr.: ST-4751

IAN 291813

6 D

IAN 291813

GB IE NI DK FR
BE NL DE AT CH

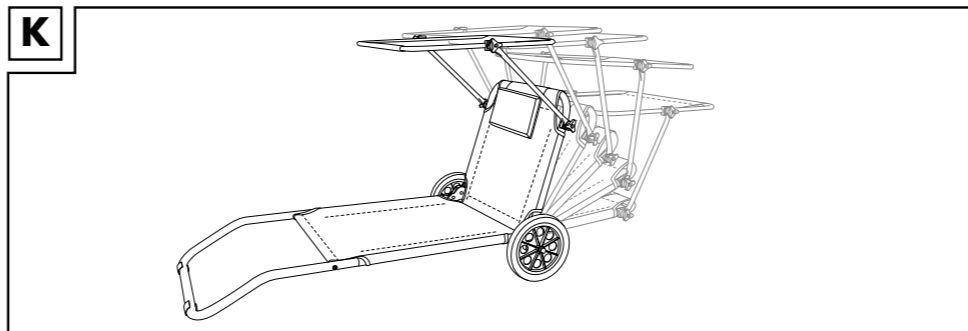
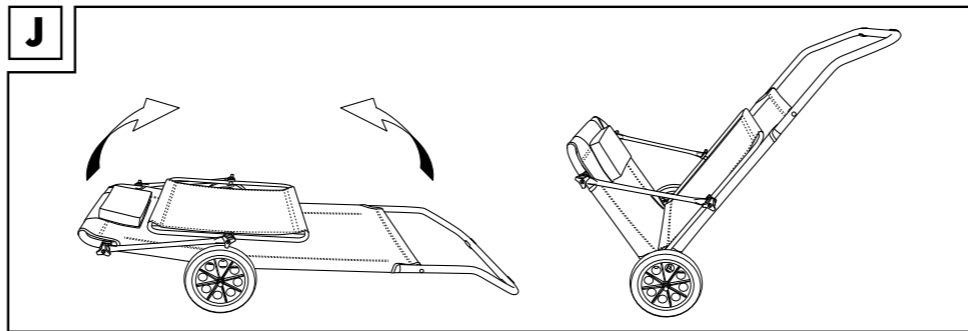
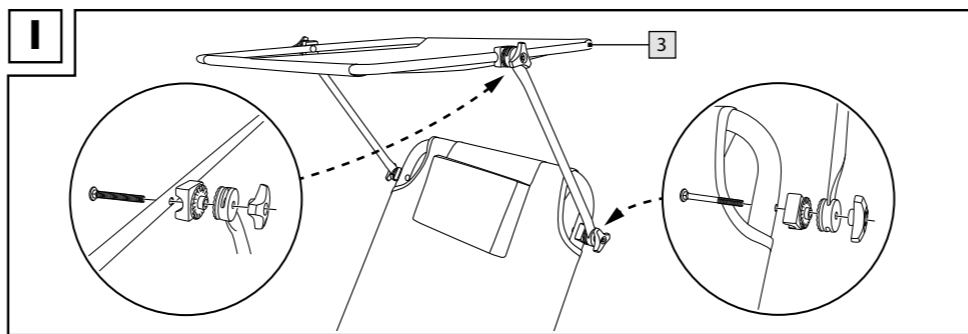
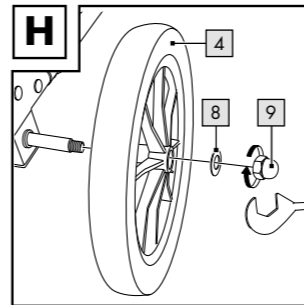
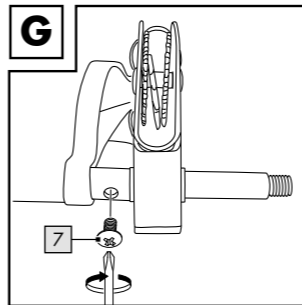
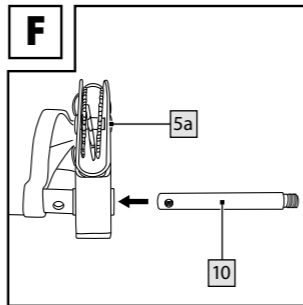
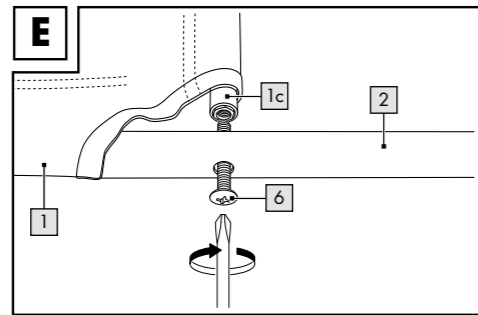
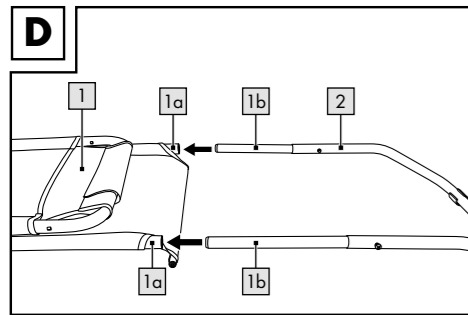
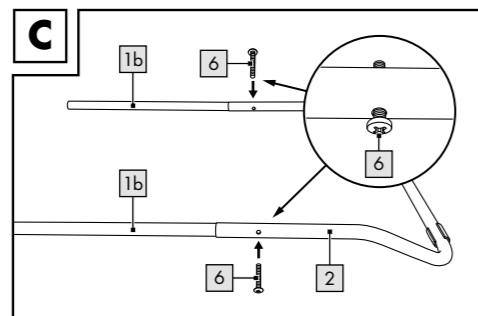
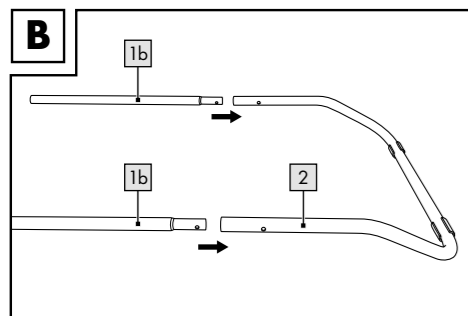
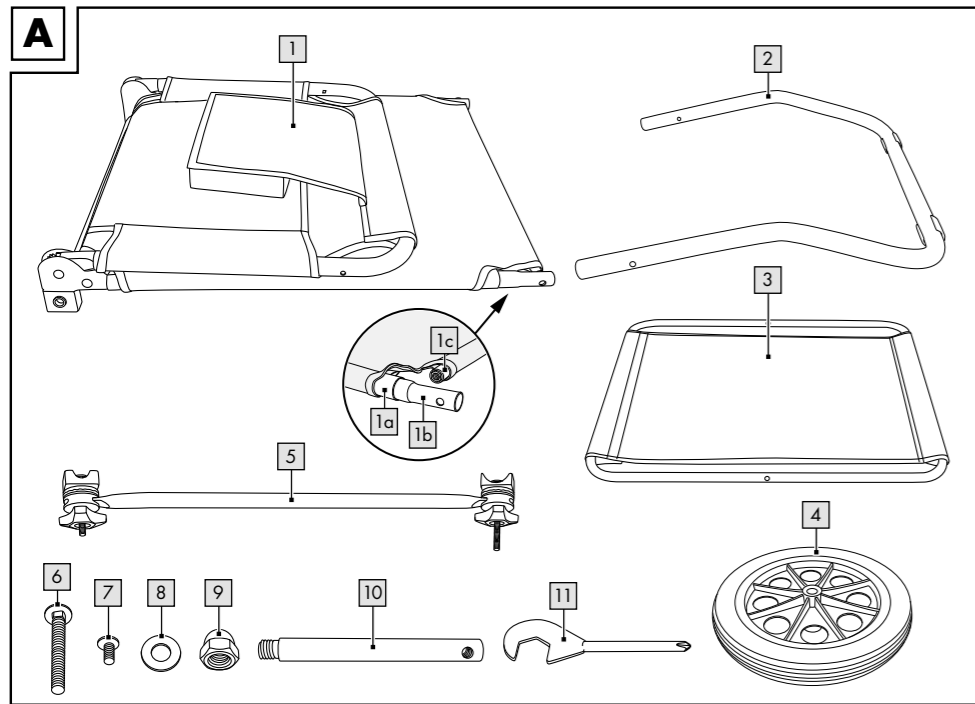

GB IE NI

**IMPORTANT: RETAIN FOR LATER
REFERENCE; PLEASE READ CAREFULLY!**

DK

**VIGTIG, GEM TIL SENERE BRUG:
SKAL LÆSES GRUNDIGT!**

FR BE

**IMPORTANT. LIRE ATTENTIVEMENT !
A CONSERVER POUR RÉFÉRENCE
ULTÉRIEURE.**

NL BE

**BELANGRIJK: BEWAREN OM LATER TE
RAADPLEGEN. ZORGVULDIG LEZEN!**

DE AT CH

**WICHTIG, FÜR SPÄTERE BEZUGNAHME
AUFBEWAHREN: SORGFÄLTIG LESEN!**



Congratulations!

With your purchase you have decided on a high-quality product. Get to know the product before you start to use it.

Carefully read the following instructions.

Use the product only as described and only for the given areas of application. Keep these instructions safe. When passing the product on to a third party, always make sure that the documentation is included.

Scope of Delivery (fig. A)

- 1 x main frame (1)
- 1 x footrest frame (2)
- 1 x sunroof (3)
- 2 x wheels (4)
- 2 x rod (5)
- 2 x screw long (6)
- 2 x screw short (7)
- 2 x washer (8)
- 2 x cap nut (9)
- 2 x pin (10)
- 1 x spanner (11)
- 1 x instructions for use

Technical Details

Weight: approx. 4.35kg

Dimensions: approx. 147 x 67 x 58cm

(L x W x H)



Max. load: 100kg

Max. loading capacity when used as a transport aid: 20kg



Date of manufacture (month/year):
02/2018

Intended Use

The article is not designed for commercial use. The article is intended for use in the leisure and camping sector (outdoor area).

Safety Notice

WARNING!

- Danger of suffocation for children!
- Never allow children to play with packaging materials when unsupervised.

Danger of Injury!

- Do not place loads that exceed 100kg on the article.
- Check the article before initial use for damage or signs of wear and tear. Make sure that all connecting elements are sufficiently tightened. The article may only be used when in perfect condition!
- Tighten each individual screw before using the article.
- Place the article only on solid, even ground.
- Risk of injury if article is incorrectly assembled!

Danger of Bruised Fingers!

- The article may only be erected by adults. Take care not to trap your fingers when folding and unfolding the article.

Caution!

- Always supervise your children. The article is not a toy or a climbing aid. Make sure that nobody stands on the head or foot sections of the article.
- The article can also be used as a transport aid, although it is not designed for transporting people!
- Secure the product in extreme weather conditions, e.g. strong winds. Store the product in protected rooms.

Assembly

Footrest frame assembly

Note: Keep the lounger folded while assembling the footrest frame.

1. Remove the cable binders and the packaging material.
2. Pull the inner rod (1b) out of the main frame (1a).
3. Insert the narrow ends of the inner rods into the end of the footrest frame (2) until the holes are directly above one another (fig. B).

4. Fix the inner rods and the footrest frame using the screws (6) (fig. C).
5. Insert the footrest frame into the main frame with the bracket facing downwards (fig. D).
6. Screw the cross bar (1c) to the footrest frame (fig. E).

Note: Make sure that the bracket on the footrest frame is facing downwards.

Wheel assembly

1. Insert the pin (10) into the hinge (5a). Make sure that the threaded hole on the pin is pointing upwards.
The pin should be inserted far enough into the hinge that the threaded hole and the hole on the axle rod are exactly above one another (fig. F).
2. Now fasten the short screw (7) in the threaded hole (fig. G).
3. The wheel (4) is now pushed onto the pin and fixed using the washer (8) and the cap nut (9) (fig. H). Use the included tools for this task.

Sunroof assembly

1. Loosen the pre-mounted locking screws and the sleeves from the rod.
2. Insert the longer screw through the main frame from the inside to the outside.
3. Attach the sleeve with the wider pipe insert and fasten the rod with the locking screw (fig. I).
4. The sunroof (3) is fixed in the same way using the shorter screw and the sleeve with the narrower pipe insert.

Using as a Transport Aid

To use the article as a transport aid, fold the sun shade down so that it lies flat on the surface of the article, and then raise the foot frame (fig. J). The maximum carrying capacity is 20kg.

Adjusting the Angle

The angle of the backrest can be set to one of 5 levels (fig. K).
Fold the back support completely flat down onto the seat and then pull up horizontally.
You will hear audible ratchet sounds as you pull it up, enabling you to select the angle of inclination in individual steps.
To reset the angle fold the backrest up past the vertical and then back down again.

Care, Storage, Maintenance

When required, wipe the article with a damp cloth and a little mild cleaning agent if necessary.
Dry the article thoroughly before you use it again.
Maintenance! Check the bolted connections regularly.

Disposal

Dispose of the article and the packaging materials in accordance with current local regulations. Packaging materials such as foil bags are not suitable to be given to children. Keep the packaging materials out of the reach of children.

Notes on the guarantee and service handling

The product was produced with great care and under constant supervision. You receive a three-year warranty for this product from the date of purchase. Please retain your receipt.
The warranty applies only to material and workmanship and does not apply to misuse or improper handling. Your statutory rights, especially the warranty rights, are not affected by this warranty.
With regard to complaints, please contact the following service hotline or contact us by e-mail. Our service employees will advise as to the subsequent procedure as quickly as possible. We will be personally available to discuss the situation with you.

Any repairs under the warranty, statutory guarantees or through goodwill do not extend the warranty period. This also applies to replaced and repaired parts. Repairs after the warranty are subject to a charge.

IAN: 291813

GB Service Great Britain
Tel.: 0871 5000 720
(£ 0.10/Min.)
E-Mail: deltasport@lidl.co.uk

IE Service Ireland
NI Tel.: 1890 930 034
(0,08 EUR/Min., (peak))
(0,06 EUR/Min., (off peak))
E-Mail: deltasport@lidl.ie



Tillykke!

Med dit køb har du valgt et kvalitetsprodukt. Gør dig fortrolig med produktet inden den første ibrugtagning.

Læs i denne forbindelse opmærksom den efterfølgende brugsvejledning.

Brug kun produktet som beskrevet og til de oplyste formål. Gem denne vejledning godt. Hvis du giver produktet videre til tredje, giv ligeledes alle bilag med.

Leveringsomfang (afb. A)

- 1 x Hovedstang (1)
- 1 x Fodramme (2)
- 1 x Soltag (3)
- 2 x Hjul (4)
- 2 x Stang (5)
- 2 x Skrue lang (6)
- 2 x Skrue kort (7)
- 2 x Underlæggsskive (8)
- 2 x Topmøtrik (9)
- 2 x Stift (10)
- 1 x Skruenøgle (11)
- 1 x Brugervejledning

Tekniske data

Vægt: ca. 4,35 kg

Mål: ca. 147 x 67 x 58 cm (L x B x H)



Maks. belastning: 100 kg

Maks. nyttelast ved brug som transporthjælp: 20 kg



Fremstillingsdato (måned/år):
02/2018

Tilsligtet brug

Liggestolen er ikke beregnet til kommerciel brug. Liggestolen er beregnet til brug i fritids- og campingområdet (udendørs).

Sikkerhedsoplysninger

ADVARSEL!

- Kvælningsfare for børn!
- Lad ikke børn være uden opsyn med emballagematerialet.

Fare for skader!

- Belast strand- og transportstolen med maksimalt 100 kg.
- Kontrollér liggestolen for beskadigelse eller slitage før hver brug. Kontrollér altid, hvorvidt forbindelsesenhederne sidder fast. Liggestolen må kun bruges i fejlfri tilstand!
- Skru de enkelte dele fast, før liggestolen bruges.
- Stil kun liggestolen på en fast, plan overflade.
- Ved forkert montering af liggestolen er der fare for skader!

Fare for at få fingrene klemt!

- Liggestolen må kun sættes sammen af voksne. Når liggestolen klappes ud og klappes sammen, så vær opmærksom på steder, hvor fingrene kan blive klemt.

Forsigtig!

- Lad ikke børn være uden opsyn. Liggestolen er ikke en legeplads eller et klatrestativ. Sørg for, at ingen stiller sig på hoved- eller foddelen af liggestolen.
- Liggestolen kan også bruges som transporthjælp. Liggestolen er ikke egnet til transport af personer!
- Under ekstreme vejrtilstande, som fx stærk vind, skal artiklen sikres. Opbevar artiklen i beskyttede lokaler.

Montering

Montering af fodrammen

Bemærk: Under monteringen af fodrammen bør liggestolen være klappet sammen.

1. Fjern kabelbinderne og emballagematerialet.
2. Træk inderstangen (1b) ud af hovedstangen (1a).
3. Stik de smalle ender af inderstængerne ind i enderne på fodrammen (2), indtil hullerne ligger over hinanden (afb. B).
4. Fastgør inderstængerne og fodrammen med skrue (6) (afb. C).
5. Stik fodrammen med vinklen ned i hovedstangen (afb. D).
6. Skru tværstangen (1c) sammen med fodrammen (afb. E).

Bemærk: Sørg for, at vinklen på fodrammen peger nedad.

Montering af hjulene

1. Skub stiften (10) i leddet (5a) og sørg for, at gevindhullet på stiften peger opad. Stiften skal skubbes så langt ind i leddet, at gevindhullet og hullet på akselstangen ligger over hinanden (afb. F).
2. Fastgør nu den korte skrue (7) i gevindhullet (afb. G).
3. Hjulet (4) skubbes nu på stiften og spændeskiven (8) og topmøtrikken (9) fastgøres (afb. H). Brug det medfølgende værktøj til det.

Montering af soltaget

1. Løs de formonterede låseskruer og mufferne på stangen.
2. Skub den længere skrue fra indersiden til ydersiden gennem hovedstangen.
3. Stik muffen med den bredere røroptagelse på og fastgør stangen med låseskruen (afb. I).
4. Med den kortere skrue og muffen med den mindre røroptagelse fastgøres soltaget (3) på samme måde.

Anvendelse som transporthjælp

For at bruge liggestolen som transporthjælp trækkes soltaget ned sådan, at det hviler direkte på liggefladen og liggestolen løftes så ind til fodrammen (afb. J).

Den maksimale belastning udgør 20 kg.

Hældningsvinklen justeres

Ryglænets hældning kan justeres individuelt i 5 trin (afb. K).

Klap ryglænet helt ned på siddefladen og derefter til vandret. Hvis ryglænet trækkes tilbage nu, kan der høres tydelige klik ved de enkelte trin.

For at stille det tilbage klappes ryglænet udover lodret og derefter tilbage igen.

Pleje, opbevaring, vedligeholdelse

Ved behov tørres liggestolen af med en fugtig klud og eventuelt et mildt rengøringsmiddel.

Tør så liggestolen helt af, før den bruges igen.

Vedligeholdelse! Kontrollér regelmæssigt skrueforbindelserne.

Henvisninger vedr. bortskaffelse

Bortskaf artikel og emballage i overensstemmelse med lokalt gældende forskrifter. Emballagematerialer som f.eks. plastposer hører ikke hjemme i børnehænder. Opbevar emballagen utilgængeligt for børn.

Oplysninger om garanti og servicehåndtering

Produktet er fremstillet med største omhu og under vedvarende kontrol. Der ydes en garanti på tre år fra købsdatoen på dette produkt. Opbevar vigtigst kvitteringen fra købet.

Garantien gælder kun for materiale- og fabriktionsfejl og bortfalder ved misbrug eller uhensigtsmæssig anvendelse. Deres lovlige rettigheder, særligt garantikrav, begrænses ikke af denne garanti.

Ved eventuelle klager bedes du henvende dig til nedenstående service-hotline eller tage kontakt til os via e-mail. Medarbejderne i vores kundeservice vil så aftale den videre fremgangsmåde med dig. Vi vil under alle omstændigheder rådgive dig personlig.

Garantiperioden forlænges ikke ved eventuelle reparationer inden for garantien eller ved kulance. Dette gælder også for udskiftede og reparerede dele. Efter udløb af garantien er forefaldende reparationer forbundet med omkostninger.

IAN: 291813

 Service Danmark
Tel.: 32 710005
E-Mail: deltasport@lidl.dk



Félicitations !

Vous avez acquis un produit de haute qualité. Apprenez à connaître le produit avant sa première utilisation.

Lisez pour cela attentivement la notice d'utilisation suivante.

N'utilisez le produit que comme décrit et pour les zones d'application indiquées.

Veuillez conserver cette notice d'utilisation.

Transmettez tous les documents en cas de cession du produit à une tierce personne.

Contenu de la livraison (fig. A)

- 1 cadre principal (1)
- 1 cadre de base (2)
- 1 pare-soleil (3)
- 2 roues (4)
- 2 barres (5)
- 2 vis longues (6)
- 2 vis courtes (7)
- 2 rondelles (8)
- 2 écrous chapeau (9)
- 2 chevilles (10)
- 1 clé à vis (11)
- 1 notice d'utilisation

Caractéristiques techniques

Poids : env. 4,35 kg

Dimensions : env. 147 x 67 x 58 cm (L x l x h)



Charge max. : 100 kg

Charge utile max. en cas d'utilisation en tant qu'aide de transport : 20 kg



Date de fabrication (Mois/Année) :
02/2018

Utilisation conforme

L'article n'est pas destiné à un usage professionnel. L'article est conçu pour une utilisation dans le domaine des loisirs et du camping (en extérieur).

Consignes de sécurité

⚠️ AVERTISSEMENT !

- Risque d'asphyxie pour les enfants !
- Ne laissez pas les enfants sans surveillance avec les emballages.

⚠️ Risque de blessure !

- La charge maximale de la chaise longue de plage et de transport est de 100 kg.
- Avant toute utilisation, contrôlez la présence de dégradations ou d'usures sur l'article. Vérifiez toujours la bonne fixation de tous les éléments de raccord. L'article doit uniquement être utilisé en parfait état !
- Vissez solidement les différentes pièces avant d'utiliser la chaise longue.
- Installez la chaise longue uniquement sur une surface solide et plane.
- Risque de blessure en cas de montage incorrect de l'article !

⚠️ Risque de se pincer les doigts !

- La chaise longue doit être uniquement montée par des adultes. Lorsque vous dépliez et repliez l'article, faites attention aux zones de pincement.

Attention !

- Ne laissez pas les enfants sans surveillance. La chaise longue n'est pas un jouet ni un objet d'escalade. Faites à attention à ce que personne ne s'installe sur la tête ou sur les pieds de la chaise longue.
- La chaise longue peut être également utilisée en tant qu'aide de transport. Elle ne convient pas au transport de personnes !
- Sécurisez l'article en cas d'intempéries extrêmes, comme par exemple par vent fort. Entrez l'article dans un lieu protégé.

Montage

Montage du piètement

Indication : pendant le montage du piètement, la chaise doit rester fermée.

1. Enlevez les attache-câbles et le matériel d'emballage.
2. Sortez la barre intérieure (1b) de l'armature principale (1a).

3. Placez les extrémités en biseau des barres intérieures dans les extrémités du piètement (2) jusqu'à ce que les trous se trouvent les uns sur les autres (fig. B).
4. Fixez les barres intérieures et le piètement avec les vis (6) (fig. C).
5. Placez le piètement avec l'angle vers le bas dans l'armature principale (fig. D).
6. Vissez la barre transversale (1c) au piètement (fig. E).

Indication : veillez à ce que l'angle du piètement soit tourné vers le bas.

Montage des roues

1. Poussez la tige (10) dans le joint (5a). Veillez à ce que le trou taraudé de la tige soit dirigé vers le haut.
La tige doit être poussée dans le joint jusqu'à ce que le trou taraudé et le trou de la barre de l'essieu se trouvent l'un sur l'autre (fig. F).
2. Fixez alors la vis courte (7) dans le trou taraudé (fig. G).
3. Poussez ensuite la roue (4) sur la tige et fixez-la avec la rondelle (8) et le boulon à tête ronde (9) (fig. H). Pour cela, utilisez l'outil fourni.

Montage du pare-soleil

1. Dévissez les vis de serrage prémontées et les douilles de la barre.
2. Poussez les vis plus longues de l'intérieur vers l'extérieur à travers l'armature principale.
3. Posez la douille avec le support pour tube plus large et fixez la barre avec la vis de serrage (fig. I).
4. De même, le pare-soleil (3) se fixe avec la vis plus courte et la douille ayant le support pour tube plus étroit.

Utilisation en tant qu'aide de transport

Pour utiliser la chaise longue en tant qu'aide de transport, pliez le pare-soleil de façon à ce qu'il se trouve directement sur la surface de couchage et soulevez la chaise longue par le cadre-pied (fig. J). La capacité de charge maximale est de 20 kg.

Régler l'angle d'inclinaison

L'inclinaison du dossier est réglable sur 5 niveaux (fig. K).

Pour cela, rabattez entièrement le dossier sur l'assise et ensuite à l'horizontale. Lorsque vous remontez le dossier, il s'enclenche de manière audible sur différents niveaux.

Pour changer l'inclinaison, relevez le dossier au-delà de la verticale vers le haut, puis à nouveau vers le bas.

Entretien, rangement, maintenance

En cas de besoin, essuyez l'article avec un chiffon humide et, si nécessaire, avec un peu de produit nettoyant doux. Ensuite, séchez intégralement l'article avant de l'utiliser à nouveau. Maintenance ! Contrôlez régulièrement les raccords à vis.

Mise au rebut

Éliminez l'article et le matériel d'emballage conformément aux directives locales en vigueur. Le matériel d'emballage tel que les sachets en plastique par exemple ne doivent pas arriver dans les mains des enfants. Conservez le matériel d'emballage hors de portée des enfants.



Ce produit est recyclable. Il est soumis à la responsabilité élargie du fabricant et est collecté séparément.

Indications concernant la garantie et le service après-vente

Le produit a été fabriqué avec le plus grand soin et sous un contrôle permanent. Vous avez sur ce produit une garantie de trois ans à partir de la date d'achat. Conservez le ticket de caisse.

La garantie est uniquement valable pour les défauts de matériaux et de fabrication, elle perd sa validité en cas de maniement incorrect ou non conforme. Vos droits légaux, tout particulièrement les droits relatifs à la garantie, ne sont pas limités par cette garantie.

En cas d'éventuelles réclamations, veuillez vous adresser à la hotline de garantie indiquée ci-dessous ou nous contacter par e-mail.

Nos employés du service client vous indiqueront la marche à suivre le plus rapidement possible. Nous vous renseignerons personnellement dans tous les cas.

La période de garantie n'est pas prolongée par d'éventuelles réparations sous la garantie, les garanties implicites ou le remboursement. Ceci s'applique également aux pièces remplacées et réparées. Les réparations nécessaires sont à la charge de l'acheteur à la fin de la période de garantie.

Article L217-16 du Code de la consommation

Lorsque l'acheteur demande au vendeur, pendant le cours de la garantie commerciale qui lui a été consentie lors de l'acquisition ou de la réparation d'un bien meuble, une remise en état couverte par la garantie, toute période d'immobilisation d'au moins sept jours vient s'ajouter à la durée de la garantie qui restait à courir. Cette période court à compter de la demande d'intervention de l'acheteur ou de la mise à disposition pour réparation du bien en cause, si cette mise à disposition est postérieure à la demande d'intervention.

Indépendamment de la garantie commerciale souscrite, le vendeur reste tenu des défauts de conformité du bien et des vices rédhibitoires dans les conditions prévues aux articles L217-4 à L217-13 du Code de la consommation et aux articles 1641 à 1648 et 2232 du Code Civil.

Article L217-4 du Code de la consommation

Le vendeur livre un bien conforme au contrat et répond des défauts de conformité existant lors de la délivrance.

Il répond également des défauts de conformité résultant de l'emballage, des instructions de montage ou de l'installation lorsque celle-ci a été mise à sa charge par le contrat ou a été réalisée sous sa responsabilité.

Article L217-5 du Code de la consommation

Le bien est conforme au contrat :

- 1° S'il est propre à l'usage habituellement attendu d'un bien semblable et, le cas échéant :
- s'il correspond à la description donnée par le vendeur et possède les qualités que celui-ci a présentées à l'acheteur sous forme d'échantillon ou de modèle ;

- s'il présente les qualités qu'un acheteur peut légitimement attendre eu égard aux déclarations publiques faites par le vendeur, par le producteur ou par son représentant, notamment dans la publicité ou l'étiquetage ;
- 2° Ou s'il présente les caractéristiques définies d'un commun accord par les parties ou être propre à tout usage spécial recherché par l'acheteur, porté à la connaissance du vendeur et que ce dernier a accepté.

Article L217-12 du Code de la consommation

L'action résultant du défaut de conformité se prescrit par deux ans à compter de la délivrance du bien.

Article 1641 du Code civil

Le vendeur est tenu de la garantie à raison des défauts cachés de la chose vendue qui la rendent impropre à l'usage auquel on la destine, ou qui diminuent tellement cet usage que l'acheteur ne l'aurait pas acquise, ou n'en aurait donné qu'un moindre prix, s'il les avait connus.

Article 1648 1er alinéa du Code civil

L'action résultant des vices rédhibitoires doit être intentée par l'acquéreur dans un délai de deux ans à compter de la découverte du vice.

Les pièces détachées indispensables à l'utilisation du produit sont disponibles pendant la durée de la garantie du produit.

IAN : 291813

 Service Belgique
Tel. : 070 270 171
(0,15 EUR/Min.)
E-Mail : deltasport@lidl.be



Hartelijk gefeliciteerd!

Met de aankoop hebt u gekozen voor een hoogwaardig product. Maak u daarom voor de eerste ingebruikname vertrouwd met het product.

Lees hiervoor deze gebruiksaanwijzing aandachtig door.

Gebruik het product alleen zoals beschreven en uitsluitend voor de aangegeven doeleinden. Bewaar de handleiding zorgvuldig. Als u het product aan derden geeft, dient u ook deze documenten te overhandigen.

In het leveringspakket inbegrepen (afb. A)

- 1 x Hoofdframe (1)
- 1 x Voetframe (2)
- 1 x Zonnedak (3)
- 2 x Wiel (4)
- 2 x Stang (5)
- 2 x Schroef lang (6)
- 2 x Schroef kort (7)
- 2 x Onderlegplaatje (8)
- 2 x Dopmoer (9)
- 2 x Pen (10)
- 1 x Schroefsleutel (11)
- 1 x Gebruiksaanwijzing

Technische gegevens

Gewicht: ca. 4,35 kg

Afmetingen: ca. 147 x 67 x 58 cm (l x b x h)



Max. belasting: 100 kg

Max. nuttige belasting bij gebruik als transporthulpmiddel: 20 kg



Productiedatum (maand/jaar):

02/2018

Voorgeschreven gebruik

Het artikel is niet bestemd voor commercieel gebruik. Het artikel is ontworpen voor het gebruik in de vrije tijd en op campings (buitenshuis).

Veiligheidsinstructies



WAARSCHUWING!

- Verstikkingsgevaar voor kinderen!
- Laat kinderen niet zonder toezicht met het verpakkingsmateriaal.



Gevaar voor blessures!

- Belast het strand- en transportligbed maximaal met 100 kg.
- Controleer het artikel telkens vóór gebruik op beschadigingen of slijtageverschijnselen. Controleer steeds de vaste zitting van alle verbindingselementen. Het artikel mag uitsluitend in een onbeschadigde toestand gebruikt worden!
- Schroef de afzonderlijke onderdelen vast voordat u het ligbed gebruikt.
- Plaats het ligbed uitsluitend op een vaste, gelijkvloerse ondergrond.
- Bij een verkeerde montage van het artikel bestaat er gevaar voor blessures!



Gevaar voor kneuzingen van de vingers!

- Het ligbed mag uitsluitend door volwassenen gemonteerd worden. Let bij het uit- en inklappen van het artikel op knelplaatsen.

Opgepast!

- Laat kinderen niet zonder toezicht. Het ligbed is geen speelgoed of klimtoestel. Let erop dat er niemand op het hoofd- of voetgedeelte van het ligbed gaat staan of zitten.
- Het ligbed kan ook als transporthulpmiddel gebruikt worden. Voor het transport van personen is het ligbed niet geschikt!
- Beveiligt het product in geval van extreme weersomstandigheden. Zoals bijv. tijdens krachtige wind.

Montage

Montage van het voetframe

Opmerking: tijdens de montage van het voetframe dient het ligbed opgevouwen te blijven

1. Verwijder de kabelbinders en het verpakkingsmateriaal.
2. Trek de binnenstangen (1b) uit het hoofdframe (1a).

3. Steek de geleidelijk dunner wordende uiteinden van de binnenstangen in de uiteinden van het voetframe (2) totdat de gaten boven elkaar liggen (afb. B).
4. Bevestig de binnenstangen en het voetframe met de schroeven (6) (afb. C).
5. Steek het voetframe met de hoek naar beneden in het hoofdframe (afb. D).
6. Schroef de dwarsstang (1c) met het voetframe vast (afb. E).

Opmerking: let erop dat de hoek van het voetframe naar beneden wijst.

Montage van de wielen

1. Schuif de pin (10) in het scharnier (5a).
Let erop dat het schroefdraadgat van de pin naar boven wijst.
De pin dient zodanig ver in het scharnier geschoven te worden, dat het schroefdraadgat en het gat van de asstang boven elkaar liggen (afb. F).
2. Bevestig nu de korte schroef (7) in het schroefdraadgat (afb. G).
3. Het wiel (4) wordt nu op de pin geschoven en met het onderlegplaatje (8) en de dopmoer (9) bevestigd (afb. H). Gebruik hiervoor het bijgeleverde gereedschap.

Montage van het zonnedak

1. Draai de voorgemonteerde vastzetschroeven los en verwijder de hulzen van de stang.
2. Schuif de langere schroef van binnen naar buiten door het hoofdframe.
3. Breng de huls met de bredere buisopname aan en bevestig de stang met de vastzetschroef (afb. I).
4. Met de kortere schroef en de huls met de smallere buisopname wordt op dezelfde manier het zonnedak (3) bevestigd.

Gebruik als transporthulpmiddel

Om het ligbed als transporthulpmiddel te gebruiken, klapt u het zonnedak zodanig in, dat het direct op het ligbed ligt en tilt u het ligbed bij het voetframe op (afb. J). De maximale gewichtsbelasting bedraagt 20 kg.

Hellingshoek verstellen

De helling van de rugleuning kan individueel in 5 trappen ingesteld worden (afb. K). Klap hiervoor de rugleuning één keer helemaal op de zitting en vervolgens in de horizontale lijn. Wanneer u de rugleuning nu weer omhoogtrekt, klikt ze hoorbaar in de afzonderlijke trappen vast. Om terug te zetten, klapt u de leuning over de verticale lijn naar boven en vervolgens weer terug.

Verzorging, opslag, onderhoud

Veeg het artikel desgewenst met een vochtige doek en eventueel een beetje mild reinigingsmiddel af. Droog het artikel daarna volledig af voordat u het opnieuw gebruikt. Onderhoud! Controleer de schroefverbindingen regelmatig.

Afvalverwerking

Voer het artikel en verpakkingsmaterialen in overeenstemming met actuele lokale voorschriften af. Verpakkingsmaterialen, zoals bv. foliezakjes, horen niet thuis in kinderhanden. Berg het verpakkingsmateriaal buiten het bereik van kinderen op.

Opmerkingen over garantie en serviceafhandeling

Het product is geproduceerd met grote zorg en onder voortdurende controle. U ontvangt een garantie van drie jaar op dit product, vanaf de datum van aankoop. Bewaar alstublieft uw aankoopbewijs. De garantie geldt alleen voor materiaal- en fabricagefouten en vervalt bij foutief of oneigenlijk gebruik. Uw wettelijke rechten, met name het garantierecht, worden niet beïnvloed door deze garantie.

In geval van reclamaties dient u zich aan de beneden genoemde service-hotline te wenden of zich per e-mail met ons in verbinding te zetten. Onze servicemedewerkers zullen de verdere handelswijze zo snel mogelijk met u afspreken. Wij zullen u in ieder geval persoonlijk te woord staan.

De garantieperiode wordt na eventuele reparaties en op basis van de garantie, wettelijke garantie of coulance niet verlengd. Dit geldt ook voor vervangen en gerepareerde delen. Na afloop van de garantieperiode dienen eventuele reparaties te worden betaald.

IAN: 291813

BE Service België

Tel.: 070 270 171 (0,15 EUR/Min.)

E-Mail: deltasport@lidl.be

NL Service Nederland

Tel.: 0900 0400223 (0,10 EUR/Min.)

E-Mail: deltasport@lidl.nl



Herzlichen Glückwunsch!

Mit Ihrem Kauf haben Sie sich für einen hochwertigen Artikel entschieden. Machen Sie sich vor der ersten Verwendung mit dem Artikel vertraut.

Lesen Sie hierzu aufmerksam die nachfolgende Gebrauchsanleitung.

Benutzen Sie den Artikel nur wie beschrieben und für die angegebenen Einsatzbereiche. Bewahren Sie diese Anweisung gut auf. Händigen Sie alle Unterlagen bei Weitergabe des Artikels an Dritte ebenfalls mit aus.

Lieferumfang (Abb. A)

- 1 x Hauptgestänge (1)
- 1 x Fußrahmen (2)
- 1 x Sonnendach (3)
- 2 x Rad (4)
- 2 x Stange (5)
- 2 x Schraube lang (6)
- 2 x Schraube kurz (7)
- 2 x Unterlegscheibe (8)
- 2 x Hutmutter (9)
- 2 x Stift (10)
- 1 x Schraubschlüssel (11)
- 1 x Gebrauchsanleitung

Technische Daten

Gewicht: ca. 4,35 kg

Maße: ca. 147 x 67 x 58 cm (L x B x H)



Max. Belastung: 100 kg

Max. Nutzlast bei Verwendung als Transporthilfe: 20 kg



Herstellungsdatum (Monat/Jahr):
02/2018

Bestimmungsgemäße Verwendung

Der Artikel ist nicht für den gewerblichen Gebrauch bestimmt. Der Artikel ist für den Gebrauch im Freizeit- und Campingbereich (Außenbereich) konzipiert.

Sicherheitshinweise

WARNUNG!

- Erstickungsgefahr für Kinder!
- Lassen Sie Kinder nicht unbeaufsichtigt mit dem Verpackungsmaterial.

Verletzungsgefahr!

- Belasten Sie die Strand- und Transportliege mit maximal 100 kg.
- Prüfen Sie den Artikel vor jedem Gebrauch auf Beschädigungen oder Abnutzungen. Kontrollieren Sie stets den festen Sitz aller Verbindungselemente. Der Artikel darf nur in einwandfreiem Zustand verwendet werden!
- Verschrauben Sie die einzelnen Teile fest, bevor Sie die Liege verwenden.
- Stellen Sie die Liege nur auf einen festen, ebenerdigen Untergrund.
- Bei fehlerhafter Montage des Artikels besteht Verletzungsgefahr!

Gefahr von Quetschungen der Finger!

- Die Liege darf nur von Erwachsenen aufgebaut werden. Achten Sie beim Aus- und Einklappen des Artikels auf Quetschungen.

Vorsicht!

- Lassen Sie Kinder nicht unbeaufsichtigt. Die Liege ist kein Spiel- oder Klettergerät. Achten Sie darauf, dass sich niemand auf das Kopf- oder Fußteil der Liege stellt.
- Die Liege kann auch als Transporthilfe genutzt werden. Für den Transport von Personen ist die Liege nicht geeignet!
- Sichern Sie bei extremen Wetterbedingungen, wie z. B. bei starkem Wind, den Artikel. Lagern Sie den Artikel in geschützten Räumen.

Montage

Montage des Fußrahmens

Hinweis: Während der Montage des Fußrahmens sollte die Liege zusammengeklappt bleiben.

1. Entfernen Sie die Kabelbinder und das Verpackungsmaterial.
2. Ziehen Sie die Innenstange (1b) aus dem Hauptgestänge (1a).

3. Stecken Sie die verjüngten Enden der Innenstangen in die Enden des Fußrahmens (2), bis die Löcher übereinander liegen (Abb. B).
4. Fixieren Sie die Innenstangen und den Fußrahmen mit den Schrauben (6) (Abb. C).
5. Stecken Sie den Fußrahmen mit dem Winkel nach unten in das Hauptgestänge (Abb. D).
6. Schrauben Sie die Querstange (1c) mit dem Fußrahmen zusammen (Abb. E).

Hinweis: Achten Sie darauf, dass der Winkel des Fußrahmens nach unten zeigt.

Montage der Räder

1. Schieben Sie den Stift (10) in das Gelenk (5a). Achten Sie darauf, dass das Gewindeloch des Stiftes nach oben zeigt. Der Stift muss soweit in das Gelenk geschoben werden, dass das Gewindeloch und das Loch der Achsenstange übereinander liegen (Abb. F).
2. Fixieren Sie nun die kurze Schraube (7) in dem Gewindeloch (Abb. G).
3. Das Rad (4) wird nun auf den Stift geschoben und mit der Unterlegscheibe (8) und der Hutmutter (9) fixiert (Abb. H). Verwenden Sie hierzu das mitgelieferte Werkzeug.

Montage des Sonnendachs

1. Lösen Sie die vormontierten Feststellschrauben und die Hülsen von der Stange.
2. Schieben Sie die längere Schraube von innen nach außen durch das Hauptgestänge.
3. Setzen Sie die Hülse mit der breiteren Rohraufnahme auf und befestigen Sie die Stange mit der Feststellschraube (Abb. I).
4. Mit der kürzeren Schraube und der Hülse mit der schmaleren Rohraufnahme wird auf gleiche Weise das Sonnendach (3) fixiert.

Verwendung als Transporthilfe

Um die Liege als Transporthilfe zu verwenden, klappen Sie das Sonnendach so ein, dass es direkt auf der Liegefläche aufliegt und heben Sie die Liege am Fußrahmen an (Abb. J). Die maximale Nutzlast beträgt 20 kg.

Neigungswinkel verstellen

Die Neigung der Rückenlehne lässt sich individuell in 5 Stufen einstellen (Abb. K). Klappen Sie hierfür die Rückenlehne einmal ganz auf die Sitzfläche und anschließend in die Waagerechte. Wenn Sie die Rückenlehne nun wieder hochziehen, rastet Sie hörbar in den einzelnen Stufen ein. Zum Zurückstellen klappen Sie die Lehne über die Senkrechte hinaus nach oben und anschließend wieder zurück.

Pflege, Lagerung, Wartung

Wischen Sie den Artikel bei Bedarf mit einem feuchten Tuch und gegebenenfalls etwas mildem Reinigungsmittel ab. Trocknen Sie den Artikel danach vollständig ab, bevor Sie ihn erneut verwenden. **Wartung!** Überprüfen Sie die Schraubverbindungen regelmäßig.

Hinweise zur Entsorgung

Entsorgen Sie den Artikel und die Verpackungsmaterialien entsprechend aktueller örtlicher Vorschriften. Verpackungsmaterialien wie z. B. Folienbeutel gehören nicht in Kinderhände. Bewahren Sie das Verpackungsmaterial für Kinder unerreichbar auf.

Hinweise zur Garantie und Serviceabwicklung

Der Artikel wurde mit großer Sorgfalt und unter ständiger Kontrolle produziert. Sie erhalten auf diesen Artikel drei Jahre Garantie ab Kaufdatum. Bitte bewahren Sie den Kassenbon auf. Die Garantie gilt nur für Material- und Fabrikationsfehler und entfällt bei missbräuchlicher oder unsachgemäßer Behandlung. Ihre gesetzlichen Rechte, insbesondere die Gewährleistungsrechte, werden durch diese Garantie nicht eingeschränkt.

Bei etwaigen Beanstandungen wenden Sie sich bitte an die unten stehende Service-Hotline oder setzen Sie sich per E-Mail mit uns in Verbindung. Unsere Servicemitarbeiter werden das weitere Vorgehen schnellstmöglich mit Ihnen abstimmen. Wir werden Sie in jedem Fall persönlich beraten. Die Garantiezeit wird durch etwaige Reparaturen aufgrund der Garantie, gesetzlicher Gewährleistung oder Kulanz nicht verlängert. Dies gilt auch für ersetzte und reparierte Teile. Nach Ablauf der Garantie anfallende Reparaturen sind kostenpflichtig.

IAN: 291813

- Ⓛ**DE** Service Deutschland
Tel.: 0800-5435111
E-Mail: deltasport@lidl.de
- Ⓛ**AT** Service Österreich
Tel.: 0820 201 222 (0,15 EUR/Min.)
E-Mail: deltasport@lidl.at
- Ⓛ**CH** Service Schweiz
Tel.: 0842 665566 (0,08 CHF/Min.,
Mobilfunk max. 0,40 CHF/Min.)
E-Mail: deltasport@lidl.ch

