

GB IE NI

Before reading, fold out the illustration page and get to know all of the functions of your unit.

DK

Klap siden med illustrationerne op inden du læser dem og gør dig efterfølgende fortrolig med alle apparatets funktioner.

FR BE

Dépliez la page avec les illustrations avant la lecture et informez-vous ensuite au sujet des fonctions de l'appareil.

NL BE

Klap voor het lezen de pagina met de afbeeldingen open en maak u vervolgens vertrouwd met alle functies van het apparaat.

DE AT CH

Klappen Sie vor dem Lesen die Seite mit den Abbildungen aus und machen Sie sich anschließend mit allen Funktionen des Artikels vertraut.



VERTICAL AWNING

GB IE NI

VERTICAL AWNING

Assembly instructions

FR BE

STORE VERTICAL

Notice de montage

DE AT CH

SENKRECHTMARKISE

Aufbauanleitung

DK

LODRET MARKISE

Monteringsvejledning

NL BE

VERTICALE MARKIES

Montagehandleiding



GB/IE/NI	Assembly and safety information	Page	06
DK	Monterings- og sikkerhedsanvisninger	Side	08
FR/BE	Consignes de montage et de sécurité	Page	10
NL/BE	Montage- en veiligheidstips	Pagina	13
DE/AT/CH	Aufbau- und Sicherheitshinweise	Seite	16

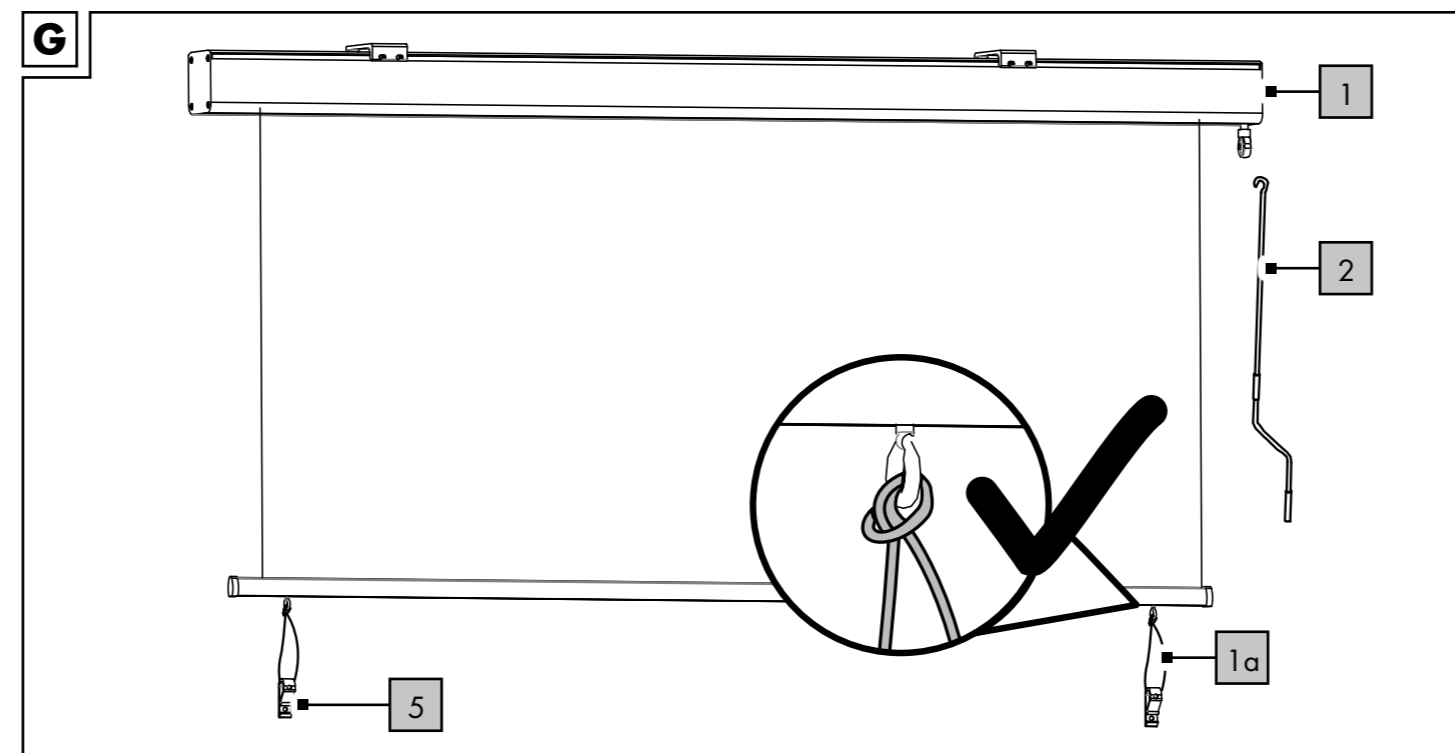
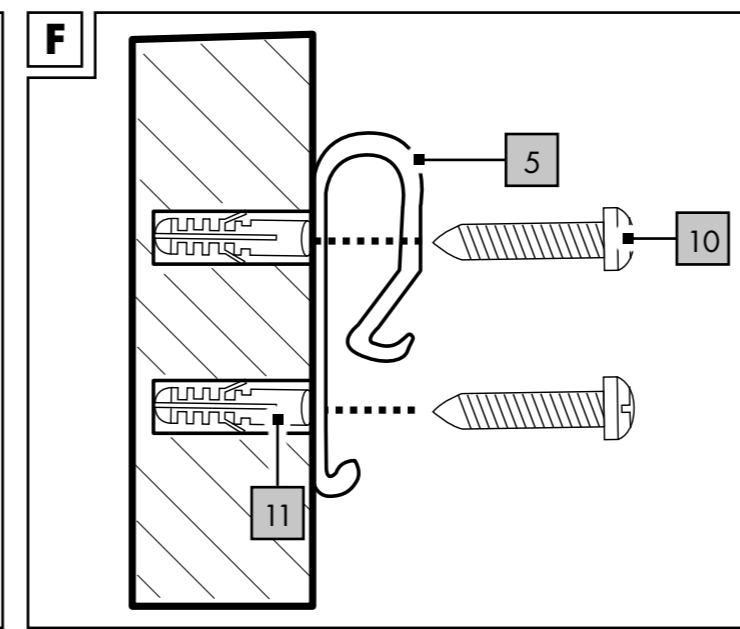
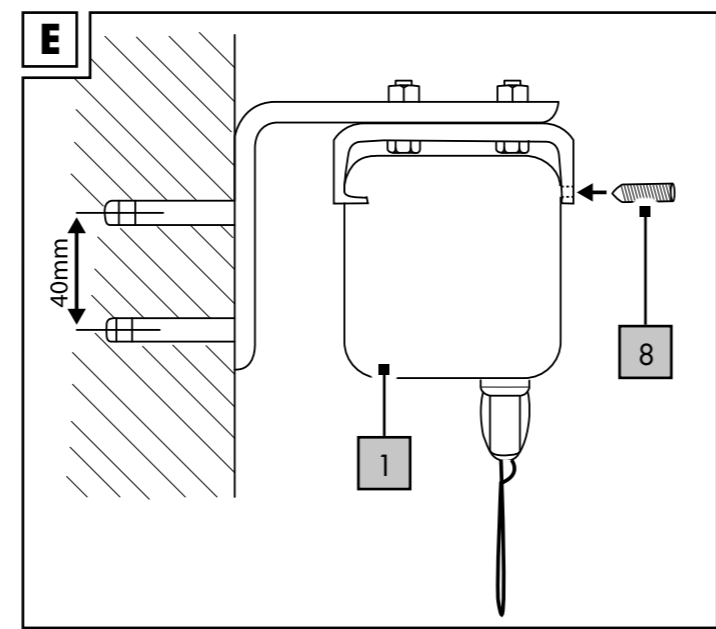
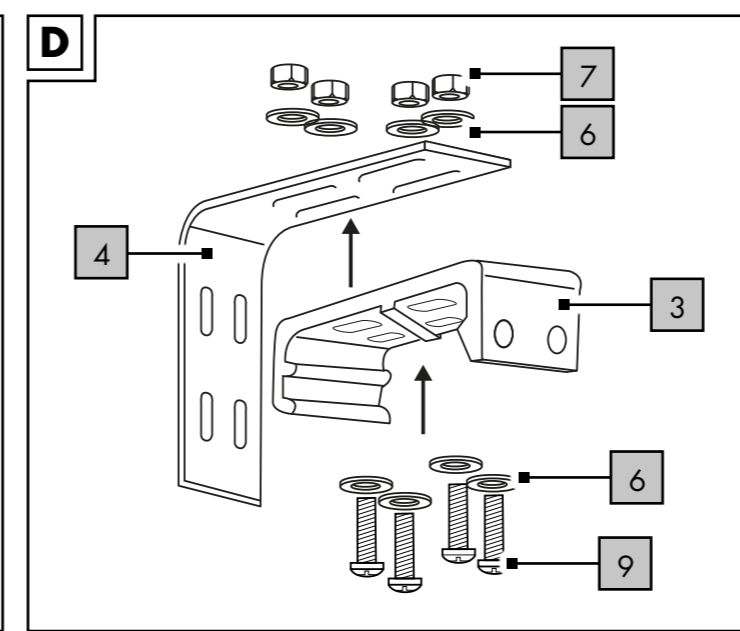
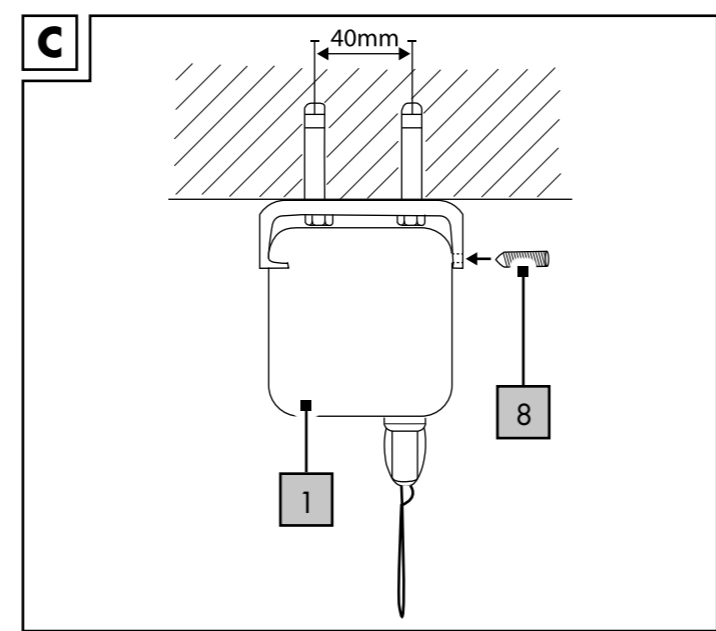
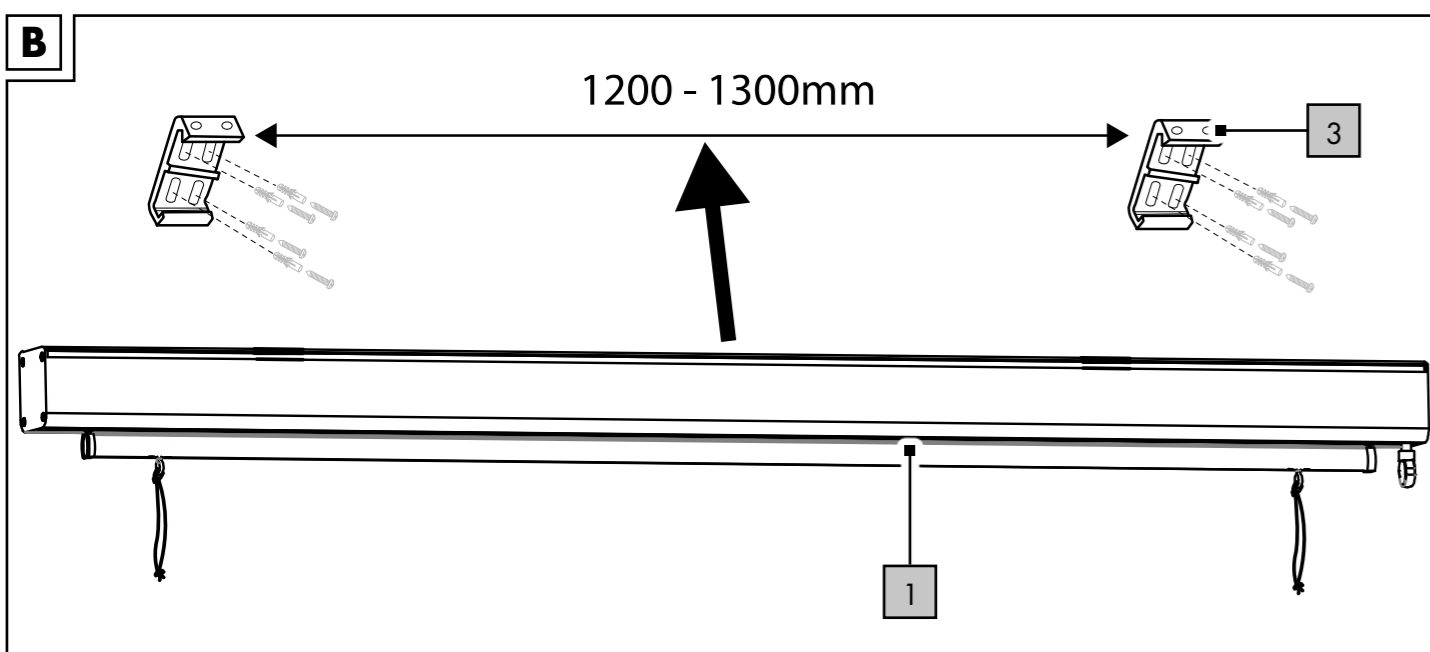
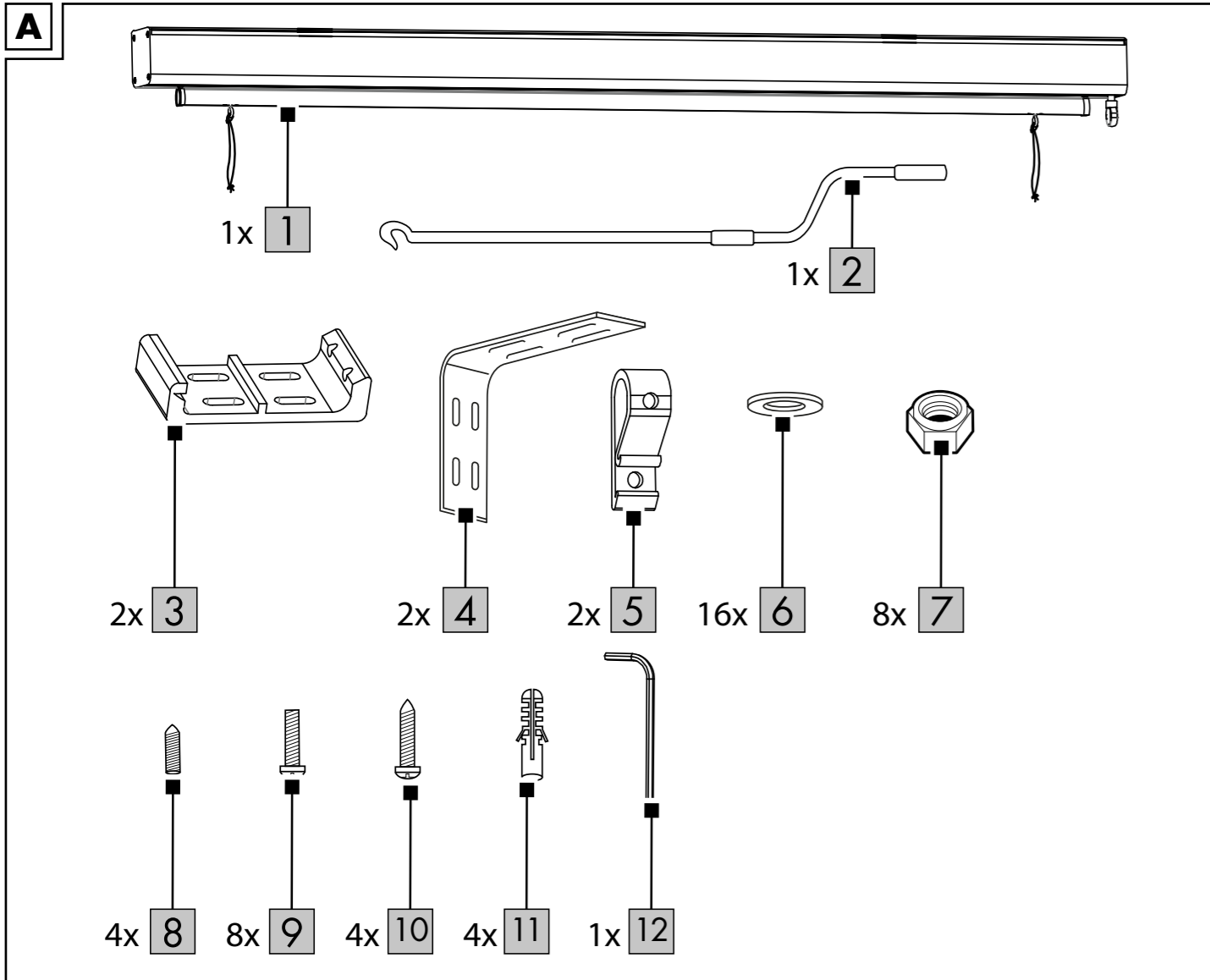
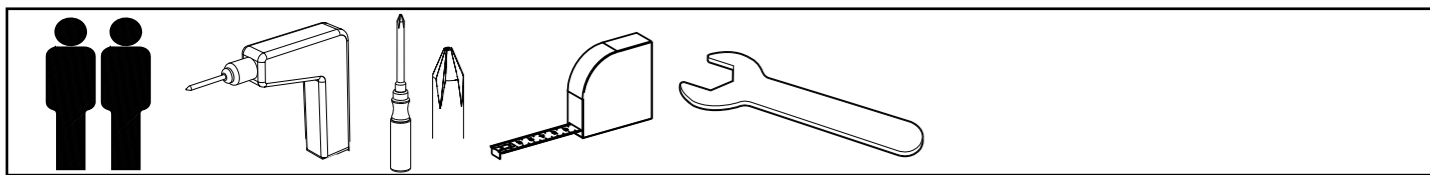

GB IE NI

IMPORTANT: RETAIN FOR LATER REFERENCE; PLEASE READ CAREFULLY!

DK

VIGTIG, GEM TIL SENERE BRUG: SKAL LÆSES GRUNDIGT!

FR BE

IMPORTANT. LIRE ATTENTIVEMENT ! A CONSERVER POUR RÉFÉRENCE ULTÉRIEURE.

NL BE

BELANGRIJK, BEWAREN OM LATER TE KUNNEN NASLAAN; ZORGVULDIG LEZEN!

DE AT CH

WICHTIG, FÜR SPÄTERE BEZUGNAHME AUFBEWAHREN: SORGFÄLTIG LESEN!

Congratulations!

You have chosen to purchase a high-quality product. Familiarise yourself with the product before using it for the first time.

 **Read the following assembly instructions and the safety information carefully.**

Use the product only as described and only for the given areas of application. Store these assembly instructions carefully. When passing the product on to third parties, please also hand over all accompanying documents.

Package contents (Fig. A)

- 1 x awning box (1)
- 1 x awning crank (2)
- 2 x bracket (3)
- 2 x wall bracket profile (4)
- 2 x hook (5)
- 16 x washer (6)
- 8 x nut (7)
- 4 x setscrew (8)
- 8 x screw (9)
- 4 x hook fastening screw (10)
- 4 x hook fastening dowel (11)
- 1 x hex key (12)
- 1 x assembly instructions

Technical data

Dimensions:

Box: approx. 150 x 8.4 x 8.4cm (W x H x D)

Awning cloth:

approx. 140 x 250cm (W x H)

Awning cloth material:

polyester, protection factor (UPF) 50+

The product can withstand winds up to: class 0 (wind speed < 20km/h).

The product must not be used in wind speeds greater than 20km/h for safety reasons!

 Date of manufacture (month/year): 01/2020

Intended use

The product is a sun shade designed for outdoor use, such as on balconies or terraces, and manufactured for private use.

It is not intended for permanent outdoor use, as it is only weatherproof to a limited extent.

The product is not intended for commercial use.

Safety information

 The operating instructions must be read before using the product.

Life-threatening hazard!

- Never leave children unattended with the packaging materials. There is a risk of suffocation.
- Warning! Risk of strangulation from the bands. Never leave children unattended with the product!
- The product must always be installed by specialist personnel or by somebody with the required technical expertise. Because of the risk of falling, make sure that the person installing the product is sufficiently secured with a harness.
- The product is not a toy or a climbing apparatus! Ensure that persons, especially children, do not pull themselves up on the product.

Risk of injury!

- The product may only be used under adult supervision and must not be used as a toy.
- Ensure the product is properly stabilised before using it.
- Keep open flames, barbecues and patio heaters away from the awning.
- Check that all parts have been properly assembled before each use. Improper installation can impair the product's safety and functionality.
- The product must not be used in adverse weather conditions such as strong winds, rain or snow.

- Retract the product in the event of adverse weather conditions!
- Retracting the awning in expected wind speeds greater than 20km/h (moderate breeze, moderate wind. Wind is moving tree limbs and thinner branches, raising dust and loose paper).
- Never use the product as shelter during storms.
- Always secure the product by fastening both bands onto the hooks.
- Retract and pull out the awning carefully to avoid injuries and crushing.
- The product offers protection from direct sunlight outdoors. Due to reflected UV radiation, appropriate sunscreen products should still be used.
- Check the product for damage or wear before each use. Check regularly to make sure all screws are tight! Only use the product if it is in perfect condition!
- The manufacturer accepts no liability for accidents which occur as a result of ignoring the safety information above or inappropriate handling.

Preventing damage to the item!

- Check the product regularly for visible signs of wear and damage. Check the screwed connections regularly.

Assembly

To assemble the product you will need the enclosed hex key (12), as well as the following tools (not included in the package contents): a suitable drill, measuring tape, a spanner and a Phillips screwdriver.

Warning: the product must always be installed by specialist personnel or by somebody with the required technical expertise. Because of the risk of falling, make sure that the person installing the product is sufficiently secured with a harness.

Important: at least two people are required to install the product, due to its size.

Note: the product can be mounted on the ceiling or on the wall.

Note: enquire with your local dealer about the correct mounting materials (dowels and screws) for your ceiling or masonry.

Mounting on the ceiling

1. Mount both brackets (3) onto the ceiling with suitable dowels and screws (not included in the package contents) at a distance of 1200–1300mm (Fig. B).

Important: do not use the screws (10) and dowels (11) provided for mounting the hooks.

2. Mount the awning box (1) onto the brackets (3) and fasten it with the four setscrews (8) (Fig. C).

Mounting on the wall

1. Screw the brackets (3) onto the wall bracket profile (4) (Fig. D).

2. Mount both wall bracket profiles (4) onto the wall with suitable dowels and screws (not included in the package contents) at a distance of 1200–1300mm.

Important: do not use the screws (10) and dowels (11) provided for mounting the hooks.

3. Mount the awning box (1) onto the brackets (3) and fasten it with the four setscrews (8) (Fig. E).

Mounting the hooks

Use the screws (10) and dowels (11) provided to mount the hooks (5) (Fig. F).

Note: if necessary, use other dowels and screws if required for the mounting surface.

Use (Fig. G)

1. Mount the awning crank (2) into the awning box (1).
2. Turn the awning crank (2) to open or close the product.

Warning: whenever the product is open, secure it by fastening both bands (1a) onto the hooks (5).

Important: before each use, check that the bands (1a) are fastened onto the eyelets as shown.

3. Remove the awning crank (2) after each use and store it in a secure location.

Cleaning

Clean only with water and wipe dry afterwards with a cloth.

IMPORTANT! Never clean the product with harsh cleaning agents. Leave the product open to dry.

Maintenance

- Regularly check the product for signs of wear or damage in order to ensure safe, risk-free use. If you discover any damage, hire a suitable specialist company to repair it. Awnings in need of repair must not be used.
- Only use replacement parts approved by the manufacturer.
- A suitable specialist company must be hired for removal and disposal.
- Any foreign objects on the awning cloth or awning box, such as leaves, must be removed immediately. These could damage the awning or cause it to fall.

Disposal

Dispose of the article and the packaging materials in accordance with current local regulations. Packaging materials such as foil bags are not suitable to be given to children. Keep the packaging materials out of the reach of children.



Dispose of the products and the packaging in an environmentally friendly manner.



The recycling code is used to identify various materials for recycling.

The code consists of the recycling symbol – which is meant to reflect the recycling cycle – and a number which identifies the material.

Notes on the guarantee and service handling

The product was produced with great care and under constant supervision. You receive a three-year warranty for this product from the date of purchase. Please retain your receipt.

The warranty applies only to material and workmanship and does not apply to misuse or improper handling. Your statutory rights, especially the warranty rights, are not affected by this warranty.

With regard to complaints, please contact the following service hotline or contact us by e-mail. Our service employees will advise as to the subsequent procedure as quickly as possible. We will be personally available to discuss the situation with you.

Any repairs under the warranty, statutory guarantees or through goodwill do not extend the warranty period. This also applies to replaced and repaired parts. Repairs after the warranty are subject to a charge.

IAN: 332812_1907

Service Great Britain
Tel.: 0800 404 7657
E-Mail: deltasport@lidl.co.uk

Service Ireland
 Tel.: 1890 930 034
(0,08 EUR/Min.,
peak)
(0,06 EUR/Min.,
off peak)

E-Mail: deltasport@lidl.ie

Hjertelig tillykke!

Du har valgt at købe et kvalitetsprodukt. Lær produktet at kende, inden du bruger det første gang.

 **Det gør du ved at læse nedenstående monteringsvejledning og sikkerhedsanvisningerne omhyggeligt.**

Brug kun produktet som beskrevet og til de angivne anvendelsesområder. Opbevar denne monteringsvejledning et sikkert sted. Udlever også alle dokumenter, hvis produktet videregives til en tredjepart.

Leveringsomfang (fig. A)

- 1 x markisekasse (1)
- 1 x markisehåndsving (2)
- 2 x holder (3)
- 2 x vægholderprofil (4)
- 2 x krog (5)
- 16 x spændeskive (6)
- 8 x møtrik (7)
- 4 x gevindstift (8)
- 8 x skrue (9)
- 4 x skrue, fastgøring af krog (10)
- 4 x dyvel, fastgøring af krog (11)
- 1 x unbrakonøgle (12)
- 1 x monteringsvejledning

Tekniske data

Mål:

Kassette: ca. 150 x 8,4 x 8,4 cm (b x h x d)

Markisedug:

ca. 140 x 250 cm (b x h)

Materiale, markisedug:

polyester, beskyttelsesfaktor (UPF) 50+

Artikel er i overensstemmelse med følgende modstandsdygtighed mod vindbelastning: klasse 0 (vindhastighed < 20 km/h).

Artiklen må af sikkerhedsgrunde ikke benyttes ved højere vindhastigheder > 20 km/h!

 Fremstillingsdato (måned/år): 01/2020

Bestemmelsesmæssig brug

Artiklen er fremstillet til privat brug som udendørs solbeskyttelse, f.eks. på balkon eller terrasse.

Det er ikke beregnet til vedvarende udendørs brug, da det kun er betinget vejrbestandigt.

Artiklen er ikke beregnet til erhvervs-mæssig brug.

Sikkerhedsanvisninger

 Læs betjeningsvejledningen, inden du bruger artiklen.

⚠ Livsfare!

- Lad aldrig børn være alene med emballagematerialet. Der er kvælningfare.
- Advarsel! Stranguleringsfare på grund af snorene. Lad ikke børn bruge artiklen uden opsyn!
- Artiklen skal monteres af fagpersonale eller af en person med den nødvendige fagkundskab. På grund af fare for at falde ned skal der sørges for tilstrækkelig sikring med en faldsele.
- Artiklen er ikke beregnet til at klatre på eller lege med! Sørg for, at personer, især børn, ikke løfter sig op i artiklen.

⚠ Fare for kvæstelser!

- Artiklen må kun anvendes under opsyn af voksne og er ikke beregnet til brug som legetøj.
- Sørg for, at artiklen er stabil inden brug.
- Undgå åben ild, grill og terrassevarmere i nærheden af markisen.
- Kontroller før hver brug, at alle dele er monteret korrekt. En ikke korrekt udført montering kan påvirke sikkerheden og funktionen.
- Artiklen må ikke anvendes under dårlige vejrforhold som kraftig vind, regn eller sne.
- Kør artiklen ind i dårligt vejr!
- Kør markisen ind ved varsel om vindhastigheder over 20 km/h (jævn vind. Støv og papir løftes, kviste og mindre grene bevæger sig).

- Artiklen må ikke anvendes som læ i tordenvejr.
- Fastgør altid den åbne artikel ved at sætte begge snore fast i kroge-ne.
- Vær forsigtig, når du kører markisen ind og ud for at undgå at komme til skade.
- Artiklen beskytter mod direkte sollys i det fri. På grund af reflekterende UV-stråling må du ikke undlade at bruge passende solbeskyttelse.
- Kontroller artiklen for skader og slitage inden hver brug. Kontroller regelmæssigt, at alle skrueforbindelser sidder fast! Artiklen må kun anvendes i fejlfri stand!
- Producenten hæfter ikke for ulykker, der opstår på grund af tilsidesættelse af ovenstående sikkerhedsanvisninger eller på grund af forkert håndtering.

⚠ Undgå tingskader!

- Kontroller regelmæssigt artiklen for synlige tegn på slitage og skader. Kontroller regelmæssigt skrueforbindelserne.

Montering

For at montere artiklen skal du bruge den medfølgende unbrakonøgle (12) og følgende værktøj, der ikke medfølger ved levering: en egnet boremaskine, et målebånd, en skruenøgle og en stjerneskrue-trækker.

Advarsel: Artiklen skal monteres af fagpersonale eller af en person med den nødvendige fagkundskab. På grund af fare for at falde ned skal der sørges for tilstrækkelig sikring med en faldsele.

Vigtigt: Montering af artiklen bør på grund af størrelsen gennemføres af mindst to personer.

Bemærk: Du kan montere artiklen på loftet eller væggen.

Bemærk: Spørg i dit byggemarked om, hvilke monteringsmaterialer (dyvler og skrue) der skal anvendes til dit loft eller murværk.

Montering på loftet

1. Monter begge holdere (3) på loftet med en afstand på 1200-1300 mm ved hjælp af egnede dyvler og skruer (fig. B).

Vigtigt: Anvend ikke de skruer (10) og dyvler (11), der er beregnet til montering af krogene.

2. Hæng markisekassetten (1) i holderne (3), og fastgør dem med de fire gevindstifter (8) (fig. C).

Montering på væggen

1. Skru holderne (3) fast på vægholderprofilerne (4) (fig. D).
2. Monter begge vægholderprofiler (4) på væggen med en afstand på 1200-1300 mm ved hjælp af egnede dyvler og skruer.

Vigtigt: Anvend ikke de skruer (10) og dyvler (11), der er beregnet til montering af krogene.

3. Hæng markisekassetten (1) i holderne (3), og fastgør dem med de fire gevindstifter (8) (fig. E).

Montering af krogene

Anvend de medfølgende skruer (10) og dyvler (11) til montering af krogene (5) (fig. F).

Bemærk: Anvend om nødvendigt andre dyvler og skruer, hvis monteringsstedet kræver det.

Brug (fig. G)

1. Hæng markisehåndsvinget (2) i markisekassetten (1).
2. Drej markisehåndsvinget (2) for at åbne eller lukke artiklen.

Advarsel: Fastgør den åbne artikel ved hver brug ved at sætte begge snore (1a) fast i krogene (5).

Vigtigt: Kontroller inden første brug, at snorene (1a) er fastgjort til øsknerne som vist på figuren.

3. Fjern markisehåndsvinget (2) efter hver brug, og opbevar det et sikkert sted.

Rengøring

Rengør kun med vand, og tør efter med et viskestykke.

VIGTIGT! Må aldrig rengøres med skrappe rengøringsmidler.

Lad artiklen tørre, mens den er åben.

Vedligeholdelse

- Kontroller regelmæssigt artiklen for tegn på slitage eller skader for at kunne garantere sikker og ufarlig brug. Hvis du konstaterer en skade, skal du lade et kvalificeret firma foretage reparationen. Markiser med behov for reparation må ikke anvendes.
- Anvend kun reservedele, der er godkendt af producenten.
- Afmontering og bortskaffelse skal udføres af et kvalificeret firma.
- Blade og lignende fremmedlegemer, der ligger på markisedugen eller markisekassetten, skal straks fjernes. Der er fare for, at markisen bliver beskadiget eller falder ned.

Henvisninger vedr. bortskaffelse

Bortskaf artikel og emballage i overensstemmelse med lokalt gældende forskrifter. Emballagematerialer som f.eks. plastposer hører ikke hjemme i børnehænder. Opbevar emballagen utilgængeligt for børn.



Bortskaf produkter og emballage miljørigtigt.



Genbrugskoden anvendes til mærkning af forskellige materialer med henblik på genvinding.

Koden består af genbrugssymbolet – som afspejler genvindingskredsløbet – og et nummer, der kendetegner materialet.

Oplysninger om garanti og servicehåndtering

Produktet er fremstillet med største omhu og under vedvarende kontrol. Der ydes en garanti på tre år fra købsdatoen på dette produkt. Opbevar venligst kvitteringen fra købet.

Garantien gælder kun for materiale- og fabriktionsfejl og bortfalder ved misbrug eller u hensigtsmæssig anvendelse. Deres lovpligtige rettigheder, særligt garantikrav, begrænses ikke af denne garanti.

Ved eventuelle klager bedes du henvende dig til nedenstående service-hotline eller tage kontakt til os via e-mail. Medarbejderne i vores kundetjeneste vil så aftale den videre fremgangsmåde med dig. Vi vil under alle omstændigheder rådgive dig personlig.

Garantiperioden forlænges ikke ved eventuelle reparationer inden for garantien eller ved kulance. Dette gælder også for udskiftede og reparerede dele. Efter udløb af garantien er forefaldende reparationer forbundet med omkostninger.

IAN: 332812_1907

 Service Danmark

Tel.: 32 710005

E-Mail: deltasport@lidl.dk

Félicitations !

Vous venez d'acquérir un article de grande qualité. Avant la première utilisation, familiarisez-vous avec l'article.

 **Pour cela, veuillez lire attentivement la notice de montage suivante et les consignes de sécurité.**

Utilisez l'article uniquement comme indiqué et pour les domaines d'utilisation mentionnés. Conservez cette notice de montage. Si vous cédez l'article à un tiers, veuillez à lui remettre l'ensemble de la documentation.

Étendue de la livraison (fig. A)

- 1 cassette de store (1)
- 1 manivelle de store (2)
- 2 supports (3)
- 2 profils de support mural (4)
- 2 crochets (5)
- 16 rondelles (6)
- 8 écrous (7)
- 4 vis sans tête (8)
- 8 vis (9)
- 4 vis de fixation crochet (10)
- 4 chevilles de fixation crochet (11)
- 1 clé hexagonale (12)
- 1 notice de montage

Caractéristiques techniques

Dimensions :

Cassette : env. 150 x 8,4 x 8,4 cm
(La x H x P)

Toile de store :

env. 140 x 250 cm (La x H)

Composition toile de store : polyester, indice de protection (UPF) 50+

L'article correspond à la résistance au vent : classe 0 (vitesse du vent < 20 km/h).

Pour des raisons de sécurité, l'article ne doit pas être utilisé en cas de vent > 20 km/h !

 Date de fabrication (mois/année) : 01/2020

Utilisation conforme à sa destination

L'article est conçu pour se protéger du soleil en extérieur, par exemple sur un balcon ou une terrasse, et est destiné à un usage privé.

Il n'est pas destiné à être utilisé en permanence à l'extérieur, car il n'est résistant aux intempéries que sous certaines conditions.

L'article n'est pas destiné à un usage commercial.

Consignes de sécurité

 Vous devez lire la notice d'utilisation avant d'utiliser l'article.

Danger de mort !

- Ne laissez jamais les enfants sans surveillance avec le matériel d'emballage. Il y a danger de suffocation.
- Attention ! Risque de strangulation avec les liens. Ne laissez pas les enfants sans surveillance avec l'article !
- Le montage de l'article doit toujours être effectué par un spécialiste ou par une personne disposant des compétences nécessaires. En raison du risque de chute, le port d'un harnais est indispensable pour assurer une sécurité adéquate.
- L'article n'est ni un jouet, ni un appareil pour l'escalade ! Assurez-vous que personne, en particulier les enfants, ne se hisse en utilisant l'article.

Risque de blessure !

- L'article ne doit être utilisé que sous la surveillance d'adultes et non pas comme un jouet.
- Avant d'utiliser l'article, veillez à une bonne stabilité.
- Pas de feu ouvert, de barbecue ou de chauffage de terrasse à proximité du store.

• Avant chaque utilisation, vérifiez que toutes les pièces ont été correctement assemblées. Un montage réalisé de manière incorrecte peut compromettre la sécurité et le bon fonctionnement.

• L'article ne doit pas être utilisé dans des conditions météorologiques défavorables telles que le vent fort, la pluie ou la neige.

• Fermez l'article en cas de conditions météorologiques défavorables !

• Fermez le store en cas de prévision de vent supérieur à 20 km/h (brise modérée, vent modéré. Le vent fait bouger les brindilles et les branches les plus minces et soulève la poussière et le papier).

• N'utilisez pas l'article pour vous protéger en cas de tempête.

• Sécurisez toujours l'article ouvert en attachant les deux liens aux crochets.

• Soyez prudent lorsque vous ouvrez et fermez le store afin d'éviter les blessures et l'écrasement.

• L'article offre une protection contre les rayons directs du soleil en extérieur. En raison du rayonnement UV réfléchissant, il convient de ne pas renoncer à des protections solaires appropriées.

• Avant chaque utilisation, vérifiez que l'article n'est pas endommagé ou usé. Contrôlez régulièrement la bonne fixation de tous les raccords vissés ! L'article ne doit être utilisé qu'en parfait état !

• Aucune responsabilité n'est engagée pour les accidents résultant du non-respect des consignes de sécurité susmentionnées ou d'une manipulation non conforme.

Éviter les dommages matériels !

• Vérifiez régulièrement si l'article présente des signes visibles d'usure et de dommages. Vérifiez régulièrement les raccords vissés.

Montage

Pour le montage de l'article, vous avez besoin de la clé hexagonale fournie (12), ainsi que des outils suivants, non compris dans l'étendue de la livraison : une perceuse appropriée, un ruban à mesurer, une clé et un tournevis cruciforme.

Attention : le montage de l'article doit toujours être effectué par un spécialiste ou par une personne disposant des compétences nécessaires. En raison du risque de chute, le port d'un harnais est indispensable pour assurer une sécurité adéquate.

Important : en raison de ses dimensions, l'article doit être assemblé par au moins deux personnes.

Remarque : vous pouvez fixer l'article au plafond ou au mur.

Remarque : renseignez-vous auprès de votre revendeur spécialisé sur les matériaux d'installation à utiliser (chevilles et vis) pour votre plafond ou votre maçonnerie.

Montage au plafond

1. Fixez les deux supports (3) au plafond à l'aide de chevilles et de vis appropriées (non comprises dans l'étendue de la livraison) à une distance de 1 200 à 1 300 mm (fig. B).

Important : n'utilisez pas les vis (10) et les chevilles (11) prévues pour le montage des crochets.

2. Accrochez la cassette de store (1) dans les supports (3) et fixez-les avec les quatre vis sans tête (8) (fig. C).

Montage au mur

1. Vissez les supports (3) sur les profils de support mural (4) (fig. D).

2. Fixez les deux profils de support mural (4) au mur à l'aide de chevilles et de vis appropriées (non comprises dans l'étendue de la livraison) à une distance de 1 200 à 1 300 mm.

Important : n'utilisez pas les vis (10) et les chevilles (11) prévues pour le montage des crochets.

3. Accrochez la cassette de store (1) dans les supports (3) et fixez-les avec les quatre vis sans tête (8) (fig. E).

Montage des crochets

Montez les crochets (5) à l'aide des vis (10) et des chevilles (11) fournies (fig. F).

Remarque : si nécessaire, utilisez d'autres chevilles et vis si la surface de montage l'exige.

Utilisation (fig. G)

1. Accrochez la manivelle de store (2) dans la cassette de store (1).

2. Tournez la manivelle du store (2) pour ouvrir ou fermer l'article.

Attention : sécurisez toujours l'article ouvert en attachant les deux liens (1a) aux crochets (5) à chaque utilisation.

Important : avant la première utilisation, vérifiez que les liens (1a) sont bien attachés aux boucles comme indiqué.

3. Retirez la manivelle du store (2) après chaque utilisation et rangez-la en lieu sûr.

Nettoyage

Nettoyez uniquement avec de l'eau puis essuyez avec un chiffon de nettoyage.

IMPORTANT ! Ne lavez jamais avec des produits de nettoyage agressifs.

Laissez sécher l'article ouvert.

Maintenance

• Vérifiez régulièrement l'article pour vous assurer qu'il ne présente aucun signe d'usure ou de dommage afin de garantir une utilisation sûre et sans danger. Si vous constatez des dommages, confiez la réparation à une entreprise spécialisée appropriée. Les stores ayant besoin d'être réparés ne doivent pas être utilisés.

- N'utilisez que des pièces de rechange approuvées par le fabricant.
- Pour le démontage et la mise au rebut, faites appel à une entreprise spécialisée appropriée.
- Les feuilles et autres corps étrangers se trouvant sur la toile du store, sur la cassette du store ou l'intérieur de celle-ci doivent être enlevés immédiatement. Il y a un risque que le store soit endommagé ou s'effondre.

Mise au rebut

Éliminez l'article et le matériel d'emballage conformément aux directives locales en vigueur. Le matériel d'emballage tel que les sachets en plastique par exemple ne doivent pas arriver dans les mains des enfants. Conservez le matériel d'emballage hors de portée des enfants.

 Ce produit est recyclable. Il est soumis à la responsabilité élargie du fabricant et est collecté séparément.

 Éliminez les produits et les emballages dans le respect de l'environnement.

 Le code de recyclage est utilisé pour identifier les différents matériaux pour le retour dans le circuit de recyclage. Le code se compose du symbole de recyclage, qui doit correspondre au circuit de recyclage, et d'un numéro identifiant le matériau.

Indications concernant la garantie et le service après-vente

Le produit a été fabriqué avec le plus grand soin et sous un contrôle permanent. Vous avez sur ce produit une garantie de trois ans à partir de la date d'achat. Conservez le ticket de caisse. La garantie est uniquement valable pour les défauts de matériaux et de fabrication, elle perd sa validité en cas de manquement incorrect ou non conforme.

Vos droits légaux, tout particulièrement les droits relatifs à la garantie, ne sont pas limités par cette garantie. En cas d'éventuelles réclamations, veuillez vous adresser à la hotline de garantie indiquée ci-dessous ou nous contacter par e-mail. Nos employés du service client vous indiqueront la marche à suivre le plus rapidement possible. Nous vous renseignerons personnellement dans tous les cas. La période de garantie n'est pas prolongée par d'éventuelles réparations sous la garantie, les garanties implicites ou le remboursement. Ceci s'applique également aux pièces remplacées et réparées. Les réparations nécessaires sont à la charge de l'acheteur à la fin de la période de garantie.

Article L217-16 du Code de la consommation

Lorsque l'acheteur demande au vendeur, pendant le cours de la garantie commerciale qui lui a été consentie lors de l'acquisition ou de la réparation d'un bien meuble, une remise en état couverte par la garantie, toute période d'immobilisation d'au moins sept jours vient s'ajouter à la durée de la garantie qui restait à courir. Cette période court à compter de la demande d'intervention de l'acheteur ou de la mise à disposition pour réparation du bien en cause, si cette mise à disposition est postérieure à la demande d'intervention.

Indépendamment de la garantie commerciale souscrite, le vendeur reste tenu des défauts de conformité du bien et des vices rédhibitoires dans les conditions prévues aux articles L217-4 à L217-13 du Code de la consommation et aux articles 1641 à 1648 et 2232 du Code Civil.

Article L217-4 du Code de la consommation

Le vendeur livre un bien conforme au contrat et répond des défauts de conformité existant lors de la délivrance.

Il répond également des défauts de conformité résultant de l'emballage, des instructions de montage ou de l'installation lorsque celle-ci a été mise à sa charge par le contrat ou a été réalisée sous sa responsabilité.

Article L217-5 du Code de la consommation

Le bien est conforme au contrat :
1° S'il est propre à l'usage habituellement attendu d'un bien semblable et, le cas échéant :

- s'il correspond à la description donnée par le vendeur et posséder les qualités que celui-ci a présentées à l'acheteur sous forme d'échantillon ou de modèle ;
- s'il présente les qualités qu'un acheteur peut légitimement attendre eu égard aux déclarations publiques faites par le vendeur, par le producteur ou par son représentant, notamment dans la publicité ou l'étiquetage ;

2° Ou s'il présente les caractéristiques définies d'un commun accord par les parties ou être propre à tout usage spécial recherché par l'acheteur, porté à la connaissance du vendeur et que ce dernier a accepté.

Article L217-12 du Code de la consommation

L'action résultant du défaut de conformité se prescrit par deux ans à compter de la délivrance du bien.

Article 1641 du Code civil

Le vendeur est tenu de la garantie à raison des défauts cachés de la chose vendue qui la rendent impropre à l'usage auquel on la destine, ou qui diminuent tellement cet usage que l'acheteur ne l'aurait pas acquise, ou n'en aurait donné qu'un moindre prix, s'il les avait connus.

Article 1648 1er alinéa du Code civil

L'action résultant des vices rédhibitoires doit être intentée par l'acquéreur dans un délai de deux ans à compter de la découverte du vice.

Les pièces détachées indispensables à l'utilisation du produit sont disponibles pendant la durée de la garantie du produit.

IAN : 332812_1907

 Service Belgique

Tel. : 070 270 171

(0,15 EUR/Min.)

E-Mail : deltasport@lidl.be

Gefeliciteerd!

Met uw aankoop hebt u voor een hoogwaardig artikel gekozen. Zorg ervoor dat u voor het eerste gebruik met het artikel vertrouwd raakt.

Lees hiervoor de volgende montagehandleiding en de veiligheidstips zorgvuldig door.

Gebruik het artikel alleen zoals omschreven en voor het aangegeven doel. Bewaar deze montagehandleiding goed. Geef alle documenten mee als u het artikel aan iemand anders geeft.

Leveringsomvang (afb. A)

- 1 x zonneschermcassette (1)
- 1 x zonneschermslinger (2)
- 2 x steun (3)
- 2 x wandsteunprofiel (4)
- 2 x haak (5)
- 16 x sluitring (6)
- 8 x moer (7)
- 4 x stifftap (8)
- 8 x schroef (9)
- 4 x schroef haakbevestiging (10)
- 4 x plug haakbevestiging (11)
- 1 x binnenzeskantsleutel (12)
- 1 x montagehandleiding

Technische gegevens

Afmetingen:

Cassette: ca. 150 x 8,4 x 8,4 cm (b x h x d)

Zonneschermdoek:

ca. 140 x 250 cm (b x h)

Materiaal zonneschermdoek: polyester, beschermfactor (UPF) 50+

Het artikel voldoet aan de weerstand tegen windbelasting: klasse 0 (windsnelheid < 20 km/h).

Bij windsnelheden > 20 km/h mag het artikel om veiligheidsredenen niet worden gebruikt!

 Productiedatum (maand/jaar): 01/2020

Beoogd gebruik

Dit artikel is ontwikkeld als zonwering voor buiten, bijv. op het balkon of terras, en gemaakt voor particulier gebruik.

Het is niet bedoeld voor permanent gebruik buitenshuis, omdat het maar beperkt weerbestendig is.

Dit artikel is niet bestemd voor zakelijk gebruik.

Veiligheidstips

 De bedieningshandleiding moet voor het gebruik van het artikel worden gelezen.

⚠ Levensgevaar!

- Laat kinderen nooit zonder toezicht alleen met het verpakkingsmateriaal. Er bestaat verstikkingsgevaar.
- Waarschuwing! Verwurgingsgevaar door de banden. Laat kinderen niet zonder toezicht alleen met het artikel!
- De montage van het artikel moet door deskundig personeel of een persoon die over de vereiste deskundigheid beschikt, worden uitgevoerd. Omdat er valgevaar bestaat, moet deze ervoor zorgen dat hij met een gordel voldoende is gezekerd.
- Het artikel is geen klim- of speelrek. Zorg ervoor dat niemand, in het bijzonder kinderen, zich aan het artikel omhoog kan trekken.

⚠ Kans op lichamelijk letsel!

- Het artikel mag alleen worden gebruikt onder toezicht van volwassenen en mag niet worden gebruikt als speelobject.
- Let er voordat u het artikel gebruikt op of dit voldoende stabiliteit biedt.
- Gebruik geen open vuur, barbecues of terrasverwarmers in de buurt van het zonnescerm.
- Controleer voor elk gebruik of alle onderdelen juist zijn gemonteerd. Een onjuist uitgevoerde montage kan de veiligheid en werking beïnvloeden.

- Het artikel mag niet in ongunstige weersomstandigheden zoals harde wind, regen of sneeuw worden gebruikt.
- Schuif het artikel in bij ongunstige weersomstandigheden!
- Schuif het zonnescerm in bij te verwachten windsnelheden van meer dan 20 km/h (matige bries, matige wind. Wind zet takjes en dunnere takken in beweging en tilt stof en los papier op).
- Gebruik het artikel in geen geval als bescherming bij noodweer.
- Zet het geopende artikel altijd vast door beide banden aan de haken vast te maken.
- Wees voorzichtig bij het in- en uitschuiven van het zonnescerm om letsel en beknelling te voorkomen.
- Het artikel biedt bescherming tegen directe zonnestraling buitenshuis. In verband met reflecterende uv-straling moet een passend zonnebrandmiddel worden gebruikt.
- Controleer het artikel voor elk gebruik op beschadigingen of slijtage. Controleer regelmatig of alle schroeven goed zijn aangedraaid! Het artikel mag alleen in goede staat worden gebruikt!
- Voor ongelukken die worden veroorzaakt door het negeren van de bovenstaande veiligheidstips of ondeskundig gebruik kan geen aansprakelijkheid worden genomen.

⚠ Voorkomen van materiële schade!

- Controleer het artikel regelmatig op zichtbare tekenen van slijtage en schade. Controleer de schroefverbindingen regelmatig.

Montage

Voor de montage van het artikel hebt u de meegeleverde binnenzeskantsleutel (12) en het volgende, niet meegeleverde gereedschap nodig: een geschikte boormachine, een meetlint, een moersleutel en een kruiskopschroevendraaier.

Waarschuwing: de montage van het artikel moet door deskundig personeel of een persoon die over de vereiste deskundigheid beschikt, worden uitgevoerd. Omdat er valgevaar bestaat, moet deze ervoor zorgen dat hij met een gordel voldoende is gezekeerd.

Belangrijk: de montage van het artikel moet vanwege de grootte door ten minste twee personen worden uitgevoerd.

Aanwijzing: u kunt het artikel aan het plafond of de wand monteren.

Aanwijzing: informeer in een vakhandel naar de te gebruiken montage materialen (pluggen en schroeven) voor uw type plafond of wand.

Montage aan het plafond

1. Monteer beide steunen (3) met geschikte pluggen en schroeven (niet meegeleverd) op een afstand van 1200 - 1300 mm aan het plafond (afb. B).

Belangrijk: gebruik geen schroeven (10) of pluggen (11) die niet bestemd zijn voor de montage van de haken.

2. Hang de zonneschermcassette (1) in de steunen (3) en zet deze vast met de vier stifttappen (8) (afb. C).

Montage aan de wand

1. Schroef de steunen (3) vast aan de wandsteunprofielen (4) (afb. D).

2. Monteer beide wandsteunprofielen (4) met geschikte pluggen en schroeven (niet meegeleverd) op een afstand van 1200 - 1300 mm aan de wand.

Belangrijk: gebruik geen schroeven (10) of pluggen (11) die niet bestemd zijn voor de montage van de haken.

3. Hang de zonneschermcassette (1) in de steunen (3) en zet deze vast met de vier stifttappen (8) (afb. E).

Montage van de haken

Gebruik voor de montage van de haken (5) de meegeleverde schroeven (10) en pluggen (11) (afb. F).

Aanwijzing: gebruik zo nodig andere pluggen en schroeven, als het montageoppervlak dit vereist.

Gebruik (afb. G)

1. Hang de zonneschermslinger (2) aan de zonneschermcassette (1).
2. Draai de zonneschermslinger (2) om het artikel te openen of te sluiten.

Waarschuwing: zet het geopende artikel bij elk gebruik vast door beide banden (1a) aan de haken (5) vast te maken.

Belangrijk: controleer voor het eerste gebruik of de banden (1a) zoals afgebeeld aan de ogen zijn bevestigd.

3. Verwijder de zonneschermslinger (2) na elk gebruik en bewaar deze op een veilige plaats.

Reiniging

Reinig alleen met water en veeg vervolgens droog met een schoonmaakdoek.

BELANGRIJK! Reinig nooit met agressieve reinigingsmiddelen. Laat het artikel in geopende staat drogen.

Onderhoud

- Controleer het artikel regelmatig op tekenen van slijtage of beschadiging om een veilig gebruik zonder gevaren te garanderen. Als u een beschadiging constateert, laat u een geschikt gespecialiseerd bedrijf de reparatie uitvoeren. Zonneschermen die moeten worden gerepareerd, mogen niet worden gebruikt.
- Gebruik alleen door de fabrikant vrijgegeven reserveonderdelen.
- U moet de demontage en afvoer door een geschikt gespecialiseerd bedrijf laten uitvoeren.

- Blad o.i.d. op het zonnescermdoek en in of op de zonneschermcassette liggende vreemde voorwerpen moeten onmiddellijk worden verwijderd. Er bestaat gevaar dat het zonnescerm beschadigd raakt of neerstort.

Afvalverwerking

Voer het artikel en verpakkingsmaterialen in overeenstemming met actuele lokale voorschriften af. Verpakkingsmaterialen, zoals bv. foliezakjes, horen niet thuis in kinderhanden. Berg het verpakkingsmateriaal buiten het bereik van kinderen op.



Voer de producten en verpakkingen op milieuvriendelijke wijze af.



De recyclingcode dient om verschillende materialen te kenmerken ten behoeve van hergebruik via het recyclingproces. De code bestaat uit het recyclingssymbool, dat het recyclingproces weerspiegelt, en een getal dat het materiaal identificeert.

Opmerkingen over garantie en serviceafhandeling

Het product is geproduceerd met grote zorg en onder voortdurende controle. U ontvangt een garantie van drie jaar op dit product, vanaf de datum van aankoop.

Bewaar alstublieft uw aankoopbewijs. De garantie geldt alleen voor materiaal- en fabricagefouten en vervalt bij foutief of oneigenlijk gebruik.

Uw wettelijke rechten, met name het garantierecht, worden niet beïnvloed door deze garantie.

In geval van reclamaties dient u zich aan de beneden genoemde service-hotline te wenden of zich per e-mail met ons in verbinding te zetten.

Onze servicemedewerkers zullen de verdere handelswijze zo snel mogelijk met u afspreken. Wij zullen u in ieder geval persoonlijk te woord staan.

De garantieperiode wordt na eventuele reparaties en op basis van de garantie, wettelijke garantie of coulance niet verlengd. Dit geldt ook voor vervangen en gerepareerde delen. Na afloop van de garantieperiode dienen eventuele reparaties te worden betaald.

IAN: 332812_1907

ⓁⓁ Service België

Tel.: 070 270 171
(0,15 EUR/Min.)
E-Mail: deltasport@lidl.be

ⓁⓁ Service Nederland

Tel.: 0900 0400223
(0,10 EUR/Min.)
E-Mail: deltasport@lidl.nl

Herzlichen Glückwunsch!
Mit Ihrem Kauf haben Sie sich für einen hochwertigen Artikel entschieden. Machen Sie sich vor der ersten Verwendung mit dem Artikel vertraut.

 **Lesen Sie hierzu aufmerksam die nachfolgende Aufbauanleitung und die Sicherheitshinweise.**

Benutzen Sie den Artikel nur wie beschrieben und für die angegebenen Einsatzbereiche. Bewahren Sie diese Aufbauanleitung gut auf. Händigen Sie alle Unterlagen bei Weitergabe des Artikels an Dritte ebenfalls mit aus.

Lieferumfang (Abb. A)

- 1 x Markisenkassette (1)
- 1 x Markisenkurbel (2)
- 2 x Halterung (3)
- 2 x Wandhalterungsprofil (4)
- 2 x Haken (5)
- 16 x Unterlegscheibe (6)
- 8 x Schraubenmutter (7)
- 4 x Madenschraube (8)
- 8 x Schraube (9)
- 4 x Schraube Hakenbefestigung (10)
- 4 x Dübel Hakenbefestigung (11)
- 1 x Innensechskantschlüssel (12)
- 1 x Aufbauanleitung

Technische Daten

Maße:

Kassette: ca. 150 x 8,4 x 8,4 cm
(B x H x T)

Markisentuch:

ca. 140 x 250 cm (B x H)

Material Markisentuch:

Polyester, Schutzfaktor (UPF) 50+

Der Artikel entspricht dem Widerstand gegenüber Windlasten: Klasse 0 (Windgeschwindigkeit < 20 km/h).

Der Artikel darf bei höheren Windgeschwindigkeiten > 20 km/h aus Sicherheitsgründen nicht benutzt werden!

 Herstellungsdatum
(Monat/Jahr): 01/2020

Bestimmungsgemäße Verwendung

Der Artikel ist als Sonnenschutz für den Außenbereich, z. B. Balkon oder Terrasse, konzipiert und für den privaten Gebrauch hergestellt. Er ist nicht für eine Dauernutzung im Außenbereich vorgesehen, da er nur bedingt wetterbeständig ist. Der Artikel ist nicht für den gewerblichen Gebrauch bestimmt.

Sicherheitshinweise

 Die Bedienungsanleitung muss vor der Benutzung des Produkts gelesen werden.

Lebensgefahr!

- Lassen Sie Kinder niemals unbeaufsichtigt mit dem Verpackungsmaterial. Es besteht Erstickungsgefahr.
- Achtung! Strangulationsgefahr durch die Bänder. Lassen Sie Kinder nicht unbeaufsichtigt mit dem Artikel!
- Die Montage des Artikels muss durch Fachpersonal oder eine über die erforderliche Fachkenntnis verfügende Person erfolgen. Aufgrund bestehender Absturzgefahr ist eine ausreichende Sicherung durch Gurtzeug sicherzustellen.
- Der Artikel ist kein Kletter- oder Spielgerät! Stellen Sie sicher, dass sich Personen, insbesondere Kinder, nicht an dem Artikel hochziehen.

Verletzungsgefahr!

- Der Artikel darf nur unter Aufsicht von Erwachsenen und nicht als Spielzeug verwendet werden.
- Achten Sie vor der Benutzung des Artikels auf die richtige Stabilität.
- Kein offenes Feuer, Grills, Heizpilze in der Nähe der Markise.

- Prüfen Sie vor jedem Gebrauch, dass alle Teile sachgerecht montiert wurden. Eine nicht korrekt durchgeführte Montage kann die Sicherheit und Funktion beeinträchtigen.
- Der Artikel darf nicht bei widrigen Wetterbedingungen wie starkem Wind, Regen oder Schnee verwendet werden.
- Fahren Sie den Artikel bei widrigen Wetterbedingungen ein!
- Einfahren der Markise bei zu erwartenden Windgeschwindigkeiten größer als 20 km/h (mäßige Brise, mäßiger Wind. Wind bewegt Zweige und dünnere Äste, hebt Staub und loses Papier).
- Verwenden Sie den Artikel keinesfalls als Schutz bei Unwettern.
- Sichern Sie den geöffneten Artikel immer, indem Sie beide Bänder an den Haken fixieren.
- Beim Ein- und Ausfahren der Markise vorsichtig sein, um Verletzungen und Quetschungen zu vermeiden.
- Der Artikel bietet Schutz vor direkter Sonneneinstrahlung im Freien. Aufgrund von reflektierender UV-Strahlung darf auf angemessene Sonnenschutzmittel nicht verzichtet werden.
- Prüfen Sie den Artikel vor jedem Gebrauch auf Beschädigungen oder Abnutzungen. Kontrollieren Sie regelmäßig den festen Sitz aller Schraubverbindungen! Der Artikel darf nur in einwandfreiem Zustand verwendet werden!
- Keine Haftung für Unfälle, die durch Missachtung der o. g. Sicherheitshinweise oder durch unsachgemäße Handhabung entstehen.

Vermeidung von Sachschäden!

- Kontrollieren Sie den Artikel regelmäßig auf sichtbare Verschleißspuren und Schäden. Überprüfen Sie regelmäßig die Schraubverbindungen.

Montage

Für die Montage des Artikels benötigen Sie den mitgelieferten Innensechskantschlüssel (12) sowie die folgenden, nicht im Lieferumfang enthaltenen Werkzeuge: eine geeignete Bohrmaschine, ein Maßband, einen Schraubenschlüssel und einen Kreuzschlitz-Schraubendreher.

Achtung: Die Montage des Artikels muss durch Fachpersonal oder eine über die erforderliche Fachkenntnis verfügende Person erfolgen. Aufgrund bestehender Absturzgefahr ist eine ausreichende Sicherung durch Gurtzeug sicherzustellen.

Wichtig: Die Montage des Artikels sollte aufgrund der Größe mit mindestens zwei Personen durchgeführt werden.

Hinweis: Sie können den Artikel entweder an der Decke oder an der Wand montieren.

Hinweis: Erkundigen Sie sich im Fachhandel über zu verwendende Montagematerialien (Dübel und Schrauben) für Ihre Decke oder Ihr Mauerwerk.

Montage an der Decke

1. Montieren Sie die beiden Halterungen (3) mit geeigneten Dübeln und Schrauben (nicht im Lieferumfang enthalten) in einem Abstand von 1200 - 1300 mm an der Decke (Abb. B).

Wichtig: Verwenden Sie nicht die für die Montage der Haken vorgesehenen Schrauben (10) und Dübel (11).

2. Hängen Sie die Markisenkassette (1) in die Halterungen (3) ein und fixieren Sie diese mit den vier Madenschrauben (8) (Abb. C).

Montage an der Wand

1. Schrauben Sie die Halterungen (3) an die Wandhalterungsprofile (4) (Abb. D).

2. Montieren Sie die beiden Wandhalterungsprofile (4) mit geeigneten Dübeln und Schrauben (nicht im Lieferumfang enthalten) in einem Abstand von 1200 - 1300 mm an der Wand.

Wichtig: Verwenden Sie nicht die für die Montage der Haken vorgesehenen Schrauben (10) und Dübel (11).

3. Hängen Sie die Markisenkassette (1) in die Halterungen (3) ein und fixieren Sie diese mit den vier Madenschrauben (8) (Abb. E).

Montage der Haken

Verwenden Sie zur Montage der Haken (5) die beigelegten Schrauben (10) und Dübel (11) (Abb. F).

Hinweis: Verwenden Sie gegebenenfalls andere Dübel und Schrauben, wenn die Montagefläche dies erfordert.

Verwendung (Abb. G)

1. Hängen Sie die Markisenkurbel (2) in die Markisenkassette (1) ein.

2. Drehen Sie die Markisenkurbel (2), um den Artikel zu öffnen oder zu schließen.

Achtung: Sichern Sie den geöffneten Artikel bei jeder Verwendung, indem Sie beide Bänder (1a) an den Haken (5) fixieren.

Wichtig: Überprüfen Sie vor der ersten Verwendung, dass die Bänder (1a) wie abgebildet an den Ösen befestigt sind.

3. Entfernen Sie die Markisenkurbel (2) nach jeder Verwendung und verwahren Sie sie sicher.

Reinigung

Nur mit Wasser reinigen und anschließend mit einem Reinigungstuch trockenwischen.

WICHTIG! Nie mit scharfen Reinigungsmitteln reinigen.

Lassen Sie den Artikel geöffnet trocknen.

Wartung

- Überprüfen Sie den Artikel regelmäßig auf Anzeichen von Verschleiß oder Beschädigung, um eine sichere und gefahrlose Nutzung zu gewährleisten. Sollten Sie eine Beschädigung feststellen, beauftragen Sie ein geeignetes Fachunternehmen mit der Reparatur. Reparaturbedürftige Markisen dürfen nicht verwendet werden.
- Verwenden Sie nur vom Hersteller freigegebene Ersatzteile.
- Für die Demontage und Entsorgung ist ein geeignetes Fachunternehmen zu beauftragen.
- Laub und sonstige auf dem Markisentuch oder in bzw. auf der Markisenkassette liegende Fremdkörper sind sofort zu beseitigen. Es besteht die Gefahr, dass die Markise beschädigt wird oder abstürzt.

Hinweise zur Entsorgung

Entsorgen Sie den Artikel und die Verpackungsmaterialien entsprechend aktueller örtlicher Vorschriften. Verpackungsmaterialien, wie z. B. Folienbeutel, gehören nicht in Kinderhände.

Bewahren Sie das Verpackungsmaterial für Kinder unerreikbaar auf.



Entsorgen Sie den Artikel und die Verpackung umweltschonend.



Der Recycling-Code dient der Kennzeichnung verschiedener Materialien zur Rückführung in den Wiederverwertungskreislauf (Recycling).

Der Code besteht aus dem Recyclingsymbol – das den Verwertungskreislauf widerspiegeln soll – und einer Nummer, die das Material kennzeichnet.

Hinweise zur Garantie und Serviceabwicklung

Der Artikel wurde mit großer Sorgfalt und unter ständiger Kontrolle produziert. Sie erhalten auf diesen Artikel drei Jahre Garantie ab Kaufdatum. Bitte bewahren Sie den Kassenbon auf.

Die Garantie gilt nur für Material- und Fabrikationsfehler und entfällt bei missbräuchlicher oder unsachgemäßer Behandlung. Ihre gesetzlichen Rechte, insbesondere die Gewährleistungsrechte, werden durch diese Garantie nicht eingeschränkt.

Bei etwaigen Beanstandungen wenden Sie sich bitte an die unten stehende Service-Hotline oder setzen Sie sich per E-Mail mit uns in Verbindung. Unsere Servicemitarbeiter werden das weitere Vorgehen schnellstmöglich mit Ihnen abstimmen. Wir werden Sie in jedem Fall persönlich beraten.

Die Garantiezeit wird durch etwaige Reparaturen aufgrund der Garantie, gesetzlicher Gewährleistung oder Kulanz nicht verlängert.

Dies gilt auch für ersetzte und reparierte Teile.

Nach Ablauf der Garantie anfallende Reparaturen sind kostenpflichtig.

IAN: 332812_1907

Ⓝ Service Deutschland
Tel.: 0800-5435111
E-Mail: deltasport@lidl.de

Ⓜ Service Österreich
Tel.: 0820 201 222
(0,15 EUR/Min.)
E-Mail: deltasport@lidl.at

Ⓢ Service Schweiz
Tel.: 0842 665566
(0,08 CHF/Min.,
Mobilfunk max.
0,40 CHF/Min.)
E-Mail: deltasport@lidl.ch

