



## **LED-LICHTERSCHLAUCH/LED ROPE LIGHT/ GUIRLANDE LUMINEUSE À LED**

(DE) (AT) (CH)

### **LED-LICHTERSCHLAUCH**

Kurzanleitung

(FR) (BE)

### **GUIRLANDE LUMINEUSE À LED**

Guide de démarrage rapide

(PL)

### **WAŻ ŚWIETLNY LED**

Krótką instrukcja

(SK)

### **SVETELNÝ LED KÁBEL**

Krátky návod

(DK)

### **LED LYSSLANGE**

Kort vejledning

(HU)

### **LED FÉNYFÜZÉR**

Rövid útmutató

(GB) (IE)

### **LED ROPE LIGHT**

Short manual

(NL) (BE)

### **LED-LICHTSLANG**

Korte handleiding

(CZ)

### **SVĚTELNÝ LED KABEL**

Krátký návod

(ES)

### **TUBO LUMINOSO LED**

Guía rápida

(IT)

### **TUBO LUMINOSO LED**

Guida rapida



DE/AT/CH	Kurzanleitung	Seite	5
GB/IE	Short manual	Page	13
FR/BE	Guide de démarrage rapide	Page	20
NL/BE	Korte handleiding	Pagina	29
PL	Krótkie instrukcja	Strona	37
CZ	Stručný návod	Strana	45
SK	Krátky návod	Strana	52
ES	Guía rápida	Página	59
DK	Kort vejledning	Side	67
IT	Guida rapida	Pagina	74
HU	Rövid útmutató	Oldal	82

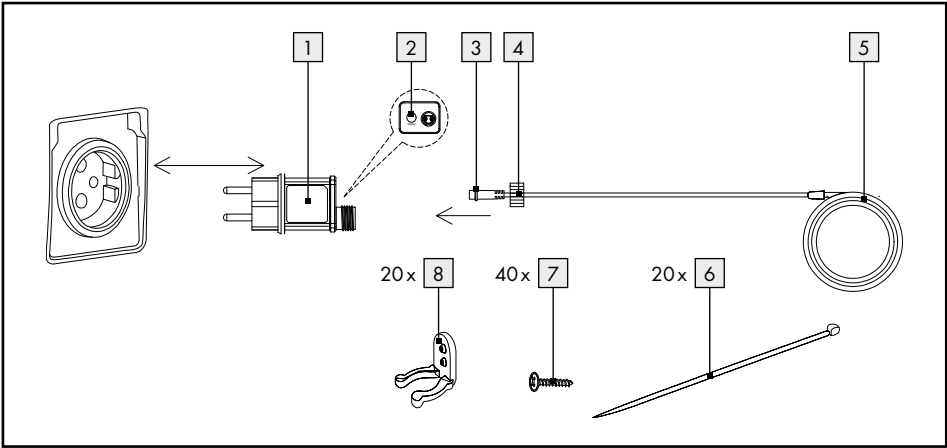

<b>Legende der verwendeten Piktogramme</b> .....	Seite	6
<b>Einleitung</b> .....	Seite	6
Bestimmungsgemäße Verwendung.....	Seite	6
Lieferumfang.....	Seite	6
Teilebeschreibung.....	Seite	6
Technische Daten.....	Seite	6
<b>Sicherheitshinweise</b> .....	Seite	7
<b>Vor der Inbetriebnahme</b> .....	Seite	10
<b>Montage</b> .....	Seite	10
<b>Inbetriebnahme</b> .....	Seite	10
Timer-Funktion.....	Seite	10
<b>Reinigung und Pflege</b> .....	Seite	10
<b>Entsorgung</b> .....	Seite	11
<b>Garantie</b> .....	Seite	11
Abwicklung im Garantiefall.....	Seite	12
Service.....	Seite	12

## Legende der verwendeten Piktogramme

	Gleichstrom/-spannung		Schutzklasse II
	Wechselstrom/-spannung	<b>W</b>	Watt (Wirkleistung)
	Kurzschlussfester Sicherheitstransformator		Unabhängiges Betriebsgerät
	Polarität des Ausgangsanschlusses		Spritzwassergeschützt
<b>CE</b>	Das CE-Zeichen bestätigt die Konformität mit den für das Produkt zutreffenden EU-Richtlinien.		Sicherheitshinweise Handlungsanweisungen

## LED-Lichterschlauch

### ● Einleitung

Bei diesem Dokument handelt es sich um eine verkürzte Druckausgabe der vollständigen Bedienungsanleitung. Durch das Scannen des QR-Codes gelangen Sie direkt auf die Lidl-Service-Seite ([www.lidl-service.com](http://www.lidl-service.com)) und können durch die Eingabe der Artikelnummer (IAN) 484009\_2501 die vollständige Bedienungsanleitung einsehen und herunterladen.

Die Kurzanleitung ist Bestandteil dieses Produkts. Machen Sie sich vor der Benutzung des Produkts mit allen Bedien- und Sicherheitshinweisen vertraut. Bewahren Sie die Kurzanleitung gut auf und händigen Sie alle Unterlagen bei Weitergabe des Produkts an Dritte mit aus.



### ● Bestimmungsgemäße Verwendung



Dieses Produkt ist zur Lichtdekoration im Innen- und Außenbereich geeignet. Das Produkt ist nur für den Einsatz in privaten Haushalten und nicht für den gewerblichen Gebrauch vorgesehen.

### ● Lieferumfang

1 LED-Lichterschlauch	40 Schrauben
1 Netzteil	20 Kabelbinder
20 Befestigungsclips	1 Bedienungsanleitung

### ● Teilebeschreibung

- |                               |                       |
|-------------------------------|-----------------------|
| 1 Netzteil                    | 5 LED-Lichterschlauch |
| 2 Timer-Taste                 | 6 Kabelbinder         |
| 3 Dichtungsring der Zuleitung | 7 Schraube            |
| 4 Überwurfmutter              | 8 Befestigungsclip    |

### ● Technische Daten

#### Lichterkette und Netzteil:

Leistungsaufnahme  
gesamt: 4 W

### Lichterkette:

Betriebsspannung: 30V $\overline{=}$   
Schutzart: IP44 (spritzwassergeschützt)  
TÜV SÜD/GS-zertifiziert.

LEDs sind nicht austauschbar.

### Netzteil:

Nennspannung  
primär: 220-240V~, 50/60 Hz  
Nennspannung  
sekundär: 30V $\overline{=}$ , 3,6 W  
Schutzklasse: II/ $\square$   
Schutzart: IP44 (spritzwassergeschützt)  
Netzteil 23S0360G300W8D GS-geprüft.  
SELV: Schutzkleinspannung (Safety  
extra low voltage)  
ta: Maximale Umgebungstemp-  
eratur  
tc: Gehäusetemperatur am  
angegebenen Punkt



## Sicherheitshinweise

**MACHEN SIE SICH VOR DER ERSTEN BENUTZUNG DES PRODUKTS MIT ALLEN BEDIEN- UND SICHERHEITSHINWEISEN VERTRAUT! HÄNDIGEN SIE ALLE UNTERLAGEN BEI WEITERGABE DES PRODUKTS AN DRITTE EBENFALLS MIT AUS!**



### **! WARNUNG!**

## **LEBENS- UND UNFALLGEFAHR FÜR KLEINKINDER UND KINDER!**

Lassen Sie Kinder niemals unbeaufsichtigt mit dem

Verpackungsmaterial. Es besteht Erstickungsgefahr durch Verpackungsmaterial. Kinder unterschätzen häufig die Gefahren. Halten Sie Kinder stets vom Produkt fern.

- Dieses Produkt ist kein Spielzeug, es gehört nicht in Kinderhände. Kinder können die Gefahren, die im Umgang mit dem Produkt entstehen, nicht erkennen.
- Dieses Produkt kann von Kindern ab 8 Jahren und darüber sowie von Personen mit verringerten physischen, sensorischen oder mentalen Fähigkeiten oder Mangel an Erfahrung und Wissen benutzt werden, wenn sie beaufsichtigt oder bezüglich des sicheren Gebrauchs des Produkts unterwiesen wurden und die daraus resultierenden Gefahren verstehen. Kinder dürfen nicht mit dem Produkt spielen. Reinigung und Benutzerwartung dürfen nicht von Kindern ohne Beaufsichtigung durchgeführt werden.



## Vermeiden Sie Lebensgefahr durch elektrischen Schlag!

- Verwenden Sie mit dem Produkt nur das mitgelieferte Netzteil 23S0360G300W8D.
- Überprüfen Sie vor jedem Netzanschluss das Produkt auf etwaige Beschädigungen.
- Benutzen Sie das Produkt niemals, wenn Sie irgendwelche Beschädigungen feststellen.
- Die Anschlussleitung kann nicht repariert werden! Bei Beschädigung der Leitung muss das Produkt unbrauchbar gemacht und korrekt entsorgt werden.
- Dieses Produkt enthält keine Teile, die vom Verbraucher gewartet werden können. Die Leuchtmittel können nicht ausgetauscht werden.
- Die LEDs sind nicht austauschbar.
- Sollten die LEDs am Ende ihrer Lebensdauer ausfallen, muss das ganze Produkt ersetzt werden.
- Öffnen Sie niemals eines der elektrischen Betriebsmittel oder stecken irgendwelche Gegenstände in dieselben.
- Öffnen oder zerschneiden Sie nicht das Produkt.
- Betreiben Sie das Produkt nicht in der Verpackung oder wenn es aufgerollt ist.
- Schützen Sie das Produkt vor scharfen Kanten, mechanischen Belastungen und heißen Oberflächen.
- Nicht mit scharfen Klammern oder Nägeln befestigen.
- Ziehen Sie immer den Netzstecker vor der Montage, Demontage oder Reinigung aus der Steckdose.
- Fassen Sie niemals den Netzstecker oder das Produkt mit nassen Händen an.
- Verbinden Sie dieses Produkt niemals elektrisch mit anderen Lichterketten.
- Geeignet für den Innen- und Außeneinsatz.
- Bei Bruch oder Beschädigung der LEDs darf das Produkt nicht mehr verwendet/eingeschaltet werden, sondern muss sicher entsorgt werden.

**⚠ VORSICHT! ÜBERHITZUNGSGEFAHR!** Decken Sie das Produkt nicht mit Decken, Kissen oder ähnlichem, wärmeisolierenden Material ab. Betreiben Sie das Produkt nicht in der Verpackung.

- Verwenden Sie das Produkt nur mit den in dieser Anleitung beschriebenen Bauteilen.
- Bei längerer Nichtnutzung (z. B. Urlaub) trennen Sie das Produkt vom Stromnetz.
- Halten Sie das Produkt von Teichen und anderen Wasserreservoirs fern. Installieren Sie das Produkt mindestens 2 m von Wasserbehältern entfernt. Meiden Sie Plätze, welche nach starken Regenfällen überflutet werden können.
- Verwenden Sie das Produkt im Außenbereich nur an einer Steckdose, welche mittels eines Fehlerstromschutzschalters (FI oder RCD) mit einem maximalen Fehlerstrom von 30 mA gesichert ist.
- Beachten Sie, dass der Netzstecker/das Netzteil auch ohne Betrieb des Produkts noch eine geringe Leistung aufnimmt, solange sich der Netzstecker/das Netzteil in der Steckdose befindet. Zum vollständigen Ausschalten entfernen Sie den Netzstecker/das Netzteil aus der Steckdose.
- Nicht in Ausbuchtungen in Oberflächen einsetzen.
- Außenliegende Steckdosen müssen für den Außenbereich geeignet sein und sollten sich mindestens 2,5 m vom nächsten Wasserbehälter oder Wasserreservoir befinden.
- Das Produkt ist spritzwassergeschützt (IP44). Diese Schutzart bleibt nur erhalten, wenn die verwendete Steckdose mindestens dieselbe Schutzart (IP44) erfüllt.
- Stellen Sie sicher, dass das Produkt nicht durch Bereiche geführt wird, in denen Rasenmäher, Trimmer, Scheren oder ähnlich schneidende Werkzeuge verwendet werden.
- Stellen Sie sicher, dass das Produkt so verlegt ist, dass niemand darüber laufen bzw. stolpern kann.
- Wenn Sie Fragen zum Produkt haben oder sich nicht sicher sind, fragen Sie einen Elektrofachbetrieb um Rat.
- **⚠️ WARNUNG!** Das Produkt darf nicht ohne alle ordnungsgemäß angebrachten Dichtungen (Dichtungsring der Zuleitung) benutzt werden.
- Der LED-Treiber kann nur durch Fachpersonal ersetzt werden.
- Die Lichterkette darf nicht ohne LED-Treiber an 220V-240V~ angeschlossen werden.

## ● Vor der Inbetriebnahme

**Hinweis:** Entfernen Sie sämtliches Verpackungsmaterial vom Produkt.

## ● Montage

- Rollen Sie zunächst das Produkt vor dem Gebrauch aus.  
**Hinweis:** Das Produkt kann mit Hilfe der mitgelieferten Befestigungselemente auf allen offiziell als „normal entflammbar“ eingestuft Oberflächen montiert werden.
- Befestigen Sie das Produkt auf der gewünschten Fläche und fixieren Sie es mit Hilfe der mitgelieferten Kabelbinder [6].
- Alternativ können Sie das Produkt auch mit Hilfe der mitgelieferten Befestigungsclips [8] montieren. Platzieren Sie zunächst die Befestigungsclips [8] auf einer stabilen Oberfläche und befestigen Sie sie mit den mitgelieferten Schrauben [7] mit einem Kreuzschlitzschraubendreher.

## ● Inbetriebnahme

**Hinweis:** Das Produkt verfügt über acht unterschiedliche Beleuchtungsmodi.

- Stecken Sie den Stecker der Netzleitung in die Buchse des Netzteils [1].
- Drehen Sie im Uhrzeigersinn die Überwurfmutter [4] fest. Achten Sie auf die Dichtung, sonst ist der IP-Schutz nicht gewährleistet.
- Stecken Sie das Netzteil [1] in die Steckdose.
- Drücken Sie die Timer-Taste [2], um das Produkt einzuschalten.
- Drücken Sie die Timer-Taste [2] erneut, um zum nächsten Beleuchtungsmodus zu wechseln.

Die Beleuchtungsmodi sind wie folgt:

1. Kombination (Kombination aller Beleuchtungsmodi)
2. Wellen (LEDs blinken in wechselnder Frequenz)
3. Sequentiell (LEDs leuchten abwechselnd auf)

4. Slo-Glo (LEDs leuchten langsam abwechselnd auf)
5. Blinklicht (LEDs blinken abwechselnd)
6. Slow Fade (LEDs leuchten auf und verblassen langsam)
7. Funkeln (LEDs leuchten abwechselnd auf)
8. Dauerlicht (alle LEDs leuchten)
9. Aus

## ● Timer-Funktion

- Zum Einschalten der Timer-Funktion drücken und halten Sie die Timer-Taste [2], nachdem Sie das Produkt an die Stromversorgung angeschlossen haben. Die Timer-Taste [2] leuchtet grün auf, wenn die Timer-Funktion aktiviert ist.
- Das Produkt leuchtet dauerhaft für 6 Stunden mit einer anschließenden Pause von 18 Stunden. Zur Einschaltzeit leuchtet das Produkt erneut 6 Stunden gefolgt von einer 18-stündigen Pause.
- Um die Timer-Funktion zu deaktivieren, drücken und halten Sie die Timer-Taste [2] erneut und das Licht der Timer-Taste [2] erlischt.
- Wenn die Timer-Funktion ausgeschaltet ist, leuchtet das Produkt kontinuierlich. Um das Produkt vollständig auszuschalten, entfernen Sie das Netzteil [1] aus der Steckdose.

## ● Reinigung und Pflege

### ⚠ **VORSICHT! STROMSCHLAGGEFAHR!**

Ziehen Sie zuerst das Netzteil [1] aus der Steckdose.

### ⚠ **VORSICHT! STROMSCHLAGGEFAHR!**

Aus Gründen der elektrischen Sicherheit darf das Produkt niemals mit Wasser oder anderen Flüssigkeiten gereinigt oder gar in Wasser getaucht werden.

- Lassen Sie das Produkt vor der Reinigung abkühlen. Es besteht Verletzungsgefahr.
- Benutzen Sie keine Lösungsmittel, Benzin o. Ä. Das Produkt würde hierbei Schaden nehmen.
- Verwenden Sie zur Reinigung nur ein trockenes, fusselfreies Tuch.

## ● Entsorgung

Die Verpackung besteht aus umweltfreundlichen Materialien, die Sie über die örtlichen Recyclingstellen entsorgen können.



Beachten Sie die Kennzeichnung der Verpackungsmaterialien bei der Abfalltrennung, diese sind gekennzeichnet mit Abkürzungen (a) und Nummern (b) mit folgender Bedeutung: 1–7: Kunststoffe/20–22: Papier und Pappe/80–98: Verbundstoffe.



Möglichkeiten zur Entsorgung des ausgedienten Produkts erfahren Sie bei Ihrer Gemeinde- oder Stadtverwaltung.



Das Symbol der durchgestrichenen Mülltonne bedeutet, dass dieses Gerät am Ende der Nutzungszeit nicht über den Hausmüll entsorgt werden darf. Das Gerät ist bei eingerichteten Sammelstellen, Wertstoffhöfen oder Entsorgungsbetrieben abzugeben. Zudem sind Vertreter von Elektro- und Elektronikgeräten sowie Vertreter von Lebensmitteln zur Rücknahme verpflichtet. LIDL bietet Ihnen Rückgabemöglichkeiten direkt in den Filialen und Märkten an. Rückgabe und Entsorgung sind für Sie kostenfrei. Beim Kauf eines Neugerätes haben Sie das Recht, ein entsprechendes Altgerät unentgeltlich zurückzugeben. Zusätzlich haben Sie die Möglichkeit, unabhängig vom Kauf eines Neugerätes, unentgeltlich (bis zu drei) Altgeräte abzugeben, die in keiner Abmessung größer als 25 cm sind. Bitte löschen Sie vor der Rückgabe alle personenbezogenen Daten. Bitte entnehmen Sie vor der Rückgabe Batterien oder Akkumulatoren, die nicht vom Altgerät umschlossen sind, sowie Lampen, die zerstörungsfrei entnommen werden können und führen diese einer separaten Sammlung zu.



Das Produkt inkl. Zubehör, die Anleitung und die Verpackungsmaterialien sind recyclebar und unterliegen einer erweiterten Herstellerverantwortung. Entsorgen Sie diese getrennt, den abgebildeten Info-tri (Sortierinformation) folgend, für eine bessere Abfallbehandlung.

## ● Garantie

Das Produkt wurde nach strengen Qualitätsrichtlinien hergestellt und vor der Auslieferung sorgfältig geprüft. Im Falle von Material- oder Herstellungsfehlern haben Sie gegenüber dem Verkäufer des Produkts gesetzliche Rechte. Ihre gesetzlichen Rechte werden in keiner Weise durch unsere unten aufgeführte Garantie eingeschränkt.

Die Garantie für dieses Produkt beträgt 3 Jahre ab Kaufdatum. Die Garantiezeit beginnt mit dem Kaufdatum. Bewahren Sie den Originalkaufbeleg an einem sicheren Ort auf, da dieses Dokument als Nachweis des Kaufs erforderlich ist.

Alle Schäden oder Mängel, die bereits zum Zeitpunkt des Kaufs vorhanden sind, müssen unverzüglich nach dem Auspacken des Produkts gemeldet werden.

Sollte das Produkt innerhalb von 3 Jahren ab Kaufdatum einen Material- oder Herstellungsfehler aufweisen, werden wir es – nach unserer Wahl – kostenlos für Sie reparieren oder ersetzen. Die Garantiezeit verlängert sich durch einen stattgegebenen Gewährleistungsanspruch nicht. Dies gilt auch für ersetzte und reparierte Teile.

Diese Garantie erlischt, wenn das Produkt beschädigt oder unsachgemäß verwendet oder gewartet wurde.

Die Garantie deckt Material- und Herstellungsfehler ab. Diese Garantie erstreckt sich weder auf Produktteile, die normalem Verschleiß unterliegen, und somit

als Verschleißteile gelten (z. B. Batterien, Akkus, Schläuche, Farbpatronen), noch auf Schäden an zerbrechlichen Teilen, z. B. Schalter oder Teile aus Glas.

## ● Abwicklung im Garantiefall

Um eine schnelle Bearbeitung Ihres Anliegens zu gewährleisten, folgen Sie bitte den folgenden Hinweisen:

Bitte halten Sie für alle Anfragen den Kassenbon und die Artikelnummer (IAN 484009\_2501) als Nachweis für den Kauf bereit.

Die Artikelnummer entnehmen Sie bitte dem Typenschild, einer Gravur, auf dem Titelblatt Ihrer Bedienungsanleitung (unten links) oder als Aufkleber auf der Rück- oder Unterseite des Produkts.

Sollten Funktionsfehler oder sonstige Mängel auftreten, kontaktieren Sie zunächst die nachfolgend benannte Serviceabteilung telefonisch oder per E-Mail.

Ein als defekt erfasstes Produkt können Sie dann unter Beifügung des Kaufbelegs (Kassenbon) und der Angabe, worin der Mangel besteht und wann er aufgetreten ist, für Sie portofrei an die Ihnen mitgeteilte Service-Anschrift übersenden.

## ● Service

### DE **Service Deutschland**

Tel.: 0800 5435 111

E-Mail: [owim@lidl.de](mailto:owim@lidl.de)

### AT **Service Österreich**

Tel.: 0800 292726

E-Mail: [owim@lidl.at](mailto:owim@lidl.at)

### CH **Service Schweiz**

Tel.: 0800562153

E-Mail: [owim@lidl.ch](mailto:owim@lidl.ch)

# CE IP44

<b>List of pictograms used</b> .....	Page 14
<b>Introduction</b> .....	Page 14
Intended use .....	Page 14
Delivery scope .....	Page 14
Description of parts .....	Page 14
Technical data .....	Page 14
<b>Safety instructions</b> .....	Page 15
<b>Before use</b> .....	Page 17
<b>Installation</b> .....	Page 17
<b>Use</b> .....	Page 17
Timer function .....	Page 18
<b>Cleaning and care</b> .....	Page 18
<b>Disposal</b> .....	Page 18
<b>Warranty</b> .....	Page 18
Warranty claim procedure .....	Page 19
Service .....	Page 19

## List of pictograms used

	Direct current/voltage		Safety class II
	Alternating current/voltage		Watt (Effective power)
	Short-circuit-proof safety isolating transformer		Independent lamp control gear
	Polarity of output terminal		Splashproof
	CE mark indicates conformity with relevant EU directives applicable for this product.		Safety information Instructions for use

## LED rope light

### ● Introduction

This document is a shorter printed version of the complete instruction manual. Scanning the QR code takes you straight to the Lidl service website ([www.lidl-service.com](http://www.lidl-service.com)) where you can view and download the complete instruction manual by entering the article number (IAN) 484009\_2501.

The short guide forms an integral part of this product. Prior to using the product, familiarize yourself with all operation and safety notes. Store the short guide in a safe place, and if you give the product to third parties, all documentation should be passed on to them as well.



### ● Intended use

This product is suitable for indoors and outdoor use as decorative lighting. The product is only intended for use in private households, and not intended for commercial use.

### ● Delivery scope

1 LED rope light	40 screws
1 Mains adapter	20 cable ties
20 mounting clips	1 Instruction manual

### ● Description of parts

- |                               |                |
|-------------------------------|----------------|
| Mains adapter                 | LED rope light |
| Timer button                  | Cable tie      |
| Seal ring of supply line plug | Screw          |
| Union nut                     | Mounting clip  |

### ● Technical data

#### Light chain + Mains adapter:

Total power consumption: 4W

### Light chain:

Operating voltage: 30V===  
Degree of protection: IP44 (splash water protected)  
TÜV SÜD/GS certified.

LED are not replaceable.

### Mains adapter:

Nom. voltage, primary: 220–240V~, 50/60Hz  
Nom. voltage, secondary: 30V===, 3.6W  
Protection class: II/□  
Degree of protection: IP44 (splashproof)  
Mains adapter 23S0360G300W8D GS certified.  
SELV: Safety extra low voltage  
ta: Maximum rated ambient temperature  
tc: Rated maximum operating temperature of the case of a controlgear



## Safety instructions

**BEFORE USING THE PRODUCT, PLEASE FAMILIARISE YOURSELF WITH ALL OF THE SAFETY INFORMATION AND INSTRUCTIONS FOR USE! WHEN PASSING THIS PRODUCT ON TO OTHERS, PLEASE ALSO INCLUDE ALL THE DOCUMENTS!**

-  **⚠ WARNING!**  
**DANGER OF DEATH AND ACCIDENTS FOR TODDLERS AND CHILDREN!**  
Never leave children unsupervised with the packaging material.

The packaging material represents a danger of suffocation. Children frequently underestimate the dangers. Please keep children away from the product at all times.

- This product is not a toy and should not be played by children. Children are not able to understand the dangers that can occur when handling this product.
- This product can be used by children aged from 8 years and above and persons with reduced physical, sensory or mental capabilities or lack of experience and knowledge if they have been given supervision or instruction concerning use of the product in a safe way and understand the hazards involved. Children shall not play with the product. Cleaning and user maintenance shall not be made by children without supervision.



## **Avoid the danger of death from electric shock!**

- Only use the mains adapter 23S0360G300W8D provided for product chain.

- Before connecting to the mains, always check the product for any damage.
  - Never use the product if you find damage of any kind.
  - The connecting cable cannot be repaired! If the cable is damaged, the product must be taken out of use and disposed of in the proper way.
  - This product does not contain any parts which can be serviced by the user. The bulbs cannot be replaced.
  - The LEDs are not replaceable.
  - If the LEDs fail at the end of their lives, the entire product must be replaced.
  - Never open any of the electrical parts or insert any kind of object into them.
  - Do not open or cut the product.
  - Do not operate the product in the packaging or when it is rolled up.
  - Protect the product from sharp edges, mechanical loads and hot surfaces.
  - Do not install with sharp fasteners or nails.
  - Always remove the mains plug from the socket before installing, dismantling or cleaning.
  - Never touch the mains plug or the product with wet hands.
  - Never connect this product electrically with other lighting chains.
  - Suitable for indoor and outdoor use.
  - Where breakage or damage to leds occurs the product must not be used/energised but disposed of safely.
- ⚠ CAUTION! RISK OF OVER-HEATING!** Do not cover the product with blankets, cushion or similar heat-insulating material. Do not operate the product whilst it is still in the packaging.
- Use the product only with the parts described in these instructions.
  - If the product is not to be used for any length of time (e.g. holidays), disconnect it from the power supply.
  - Keep the product away from ponds and other bodies of water. Install the product at least 2 m from water containers. Avoid locations where flooding occurs after heavy rain.
  - Use the product outdoors only when connected to a mains socket protected by a residual-current

- product (RCD) with a rated trip current of not more than 30 mA.
- Please note that the plug/power adapter continues to draw a small amount of power even if the product is turned off as long as the plug/power adapter is plugged into a power outlet. To switch the product off completely, unplug the plug/power adapter from the socket.
  - Do not recessed into a surface.
  - Outdoor mains sockets must be suitable for use outdoors and should be at least 2.5 m from the nearest water container or body of water.
  - The product is protected against splash water (IP44). This protection standard is only possible if the mains socket also fulfills the same protection standard (protection class IP44).
  - Ensure that the product is not laid out through areas in which lawn mowers, strimmers, shears or similar cutting tools are used.
  - Ensure that the product does not present a trip hazard.
  - If you have any questions about the product or are unsure about any of its aspects, please seek the advice of an electrical equipment specialist.

- **⚠ WARNING!** This product must not be used without all gaskets (seal ring of supply line plug) being in place.
- The LED driver can only be replaced by qualified personnel.
- The light chain isn't allowed to connect to 220 V–240 V~ without LED driver.

### ● Before use

**Note:** Remove all packaging materials from the product.

### ● Installation

- First, please unroll the product before use.  
**Note:** The product can be mounted on all surfaces officially classified as being of "normal flammability" by means of the supplied attachments.
- Please fix the product on the desired surface and fix it by attaching it with the help of the included cable ties [6].
- Alternatively, you can also mount the product by using the included mounting clips [8]. Firstly, place the mounting clips [8] in a sturdy surface and fix them with the included screws [7] by using a crosshead screwdriver.

### ● Use

**Note:** The product has eight different lighting modes.

- Insert the supply line plug into the socket of the mains adapter [1].
- Turn clockwise tighten the union nut [4]. Pay attention to the gasket, otherwise the IP protection is not guaranteed.
- Plug the mains adapter [1] into the socket.

- Press the timer button **2** to turn on the product.
- Press the timer button **2** again to switch to the next lighting mode.

The light modes are listed as below:

1. combination (combination of all lighting mode)
2. in wave (LED lighting flashing in changing frequency)
3. sequential (LED light up alternating)
4. Slo-Glo (LED slowly light up alternating)
5. chasing/flash (LED flash alternating)
6. slow fade (LED light up and fade out slowly)
7. twinkle/flash (LED light up alternating like twinkle)
8. steady on (all LED on)
9. switch off the product

## ● Timer function

- To switch on the timer function, press and hold the timer button **2** after you have connected the product to the power supply. The timer button **2** will light up green when the timer function is activated.
- The product glows permanently for 6 hours and will be followed by a subsequent pause of 18 hours. At its next turn-on time, the product will light up again for 6 hours followed by a subsequent pause of 18 hours.
- To switch off the timer function, press and hold the timer button **2** again and the light of the timer button **2** turns off.
- When the timer function is switched off, the product glows continuously. To switch off the product completely, the mains adaptor **1** has to be unplugged from the socket.

## ● Cleaning and care

- ⚠ CAUTION! RISK OF ELECTRIC SHOCK!**  
First remove the mains adaptor **1** from the socket.
- ⚠ CAUTION! RISK OF ELECTRIC SHOCK!**  
For reasons of electrical safety the product must never be cleaned with water or other liquids or immersed in water.

- Let the product cool before you clean it. Risk of injury!
- Do not use any solvents, petrol or similar items. This would damage the product.
- Only a dry, lint-free cloth should be used for cleaning.

## ● Disposal

The packaging is made entirely of recyclable materials, which you may dispose of at local recycling facilities.



Observe the marking of the packaging materials for waste separation, which are marked with abbreviations (a) and numbers (b) with following meaning: 1-7: plastics/20-22: paper and fibre-board/80-98: composite materials.



Contact your local refuse disposal authority for more details of how to dispose of your worn-out product.



To help protect the environment, please dispose of the product properly when it has reached the end of its useful life and not in the household waste. Information on collection points and their opening hours can be obtained from your local authority.



Points de collecte sur [www.quefaire.com/lechoix](http://www.quefaire.com/lechoix).  
Privilégier la réparation ou le don de votre appareil !

The product incl. accessories, manual and packaging materials are recyclable and are subject to extended producer responsibility. Dispose them separately, following the illustrated Info-tri (sorting information), for better waste treatment.

## ● Warranty

The product has been manufactured to strict quality guidelines and meticulously examined before

delivery. In the event of material or manufacturing defects you have legal rights against the retailer of this product. Your legal rights are not limited in any way by our warranty detailed below.

The warranty for this product is 3 years from the date of purchase. The warranty period begins on the date of purchase. Keep the original sales receipt in a safe location as this document is required as proof of purchase.

Any damage or defects already present at the time of purchase must be reported without delay after unpacking the product.

Should the product show any fault in materials or manufacture within 3 years from the date of purchase, we will repair or replace it – at our choice – free of charge to you. The warranty period is not extended as a result of a claim being granted. This also applies to replaced and repaired parts.

This warranty becomes void if the product has been damaged, or used or maintained improperly.

The warranty covers material or manufacturing defects. This warranty does not cover product parts subject to normal wear and tear, thus considered consumables (e.g. batteries, rechargeable batteries, tubes, cartridges), nor damage to fragile parts, e.g. switches or glass parts.

## ● Warranty claim procedure

To ensure quick processing of your case, please observe the following instructions:

Please have the till receipt and the item number (IAN 484009\_2501) available as proof of purchase.

You will find the item number on the rating plate, an engraving on the front page of the instructions for use (bottom left), or as a sticker on the rear or bottom of the product.

If functional or other defects occur, please contact the service department listed either by telephone or by e-mail.

You can return a defective product to us free of charge to the service address that will be provided to you. Ensure that you enclose the proof of purchase (till receipt) and information about what the defect is and when it occurred.

## ● Service

### GB Service Great Britain

Tel.: 08000569216

E-Mail: owim@lidl.co.uk

### IE Service Ireland











Tel.: 1800 200736

E-Mail: owim@lidl.ie

CE IP44

<b>Légende des pictogrammes utilisés</b> .....	Page 21
<b>Introduction</b> .....	Page 21
Utilisation conforme.....	Page 21
Contenu de la livraison.....	Page 21
Descriptif des pièces.....	Page 21
Caractéristiques techniques.....	Page 21
<b>Consignes de sécurité</b> .....	Page 22
<b>Avant la mise en service</b> .....	Page 25
<b>Montage</b> .....	Page 25
<b>Mise en service</b> .....	Page 25
Fonction Timer (Minuterie).....	Page 25
<b>Nettoyage et entretien</b> .....	Page 25
<b>Mise au rebut</b> .....	Page 26
<b>Garantie</b> .....	Page 26
Faire valoir sa garantie.....	Page 27
Service après-vente.....	Page 28

## Légende des pictogrammes utilisés

	Courant continu/Tension continue		Classe de protection II
	Courant alternatif/Tension alternative		Watt (puissance active)
	Transformateur de sécurité protégé contre les courts-circuits		Unité de commande autonome
	Polarité de la connexion de sortie		Protégé contre les projections d'eau
	Le sigle CE confirme la conformité avec les directives UE applicables au produit.		Instructions de sécurité Instructions de manipulation

## Guirlande lumineuse à LED

### ● Introduction

Ce document est une version imprimée abrégée du mode d'emploi complet. En scannant le code QR, vous accédez directement à la page de service de Lidl ([www.lidl-service.com](http://www.lidl-service.com)), et en saisissant le numéro d'article (IAN) 484009\_2501, vous pouvez consulter et télécharger le mode d'emploi complet.

Ce mode d'emploi résumé fait partie de ce produit. Avant d'utiliser le produit pour la première fois, veuillez lire soigneusement toutes les instructions d'utilisation et consignes de sécurité. Veuillez conserver le mode d'emploi résumé et fournir tous les documents aux autres utilisateurs lorsque vous leur transmettez le produit.



### ● Utilisation conforme



Ce produit est conçu pour apporter une décoration lumineuse en espace extérieur et intérieur. Le produit est uniquement conçu pour un usage domestique privé et non pas pour un usage professionnel.

### ● Contenu de la livraison

1 guirlande à LED	40 vis
1 bloc d'alimentation	20 attache-câbles
20 clips de fixation	1 mode d'emploi

### ● Descriptif des pièces

- |  |                    |
|--|--------------------|
| 1 Bloc d'alimentation                        | 4 Écrou-raccord    |
| 2 Touche Timer (minuterie)                   | 5 Guirlande à LED  |
| 3 Bague d'étanchéité du câble d'alimentation | 6 Attache-câbles   |
|  | 7 Vis              |
|  | 8 Clip de fixation |

### ● Caractéristiques techniques

#### Guirlande lumineuse et bloc d'alimentation :

Puissance totale absorbée : 4W

### Guirlande lumineuse:

Tension de service : 30V===

Indice de protection : IP44 (protégé contre les projections d'eau)

Certifié TÜV SÜD/GS.

Les LED ne peuvent pas être remplacées.

### Bloc d'alimentation :

Tension nominale

primaire : 220-240V~, 50/60Hz

Tension nominale

secondaire : 30V===, 3,6W

Classe de protection : II/□

Indice de protection : IP44 (protégé contre les projections d'eau)

Bloc d'alimentation 23S0360G300W8D certifié GS.

SELV : très basse tension de protection (Safety extra low voltage)

ta : Température ambiante maximale

tc : Température du boîtier au point indiqué



## Consignes de sécurité

**PRENEZ CONNAISSANCE DE TOUTES LES INDICATIONS DE MANIEMENT ET DE SÉCURITÉ AVANT LA PREMIÈRE UTILISATION DU PRODUIT ! TRANSMETTEZ ÉGALEMENT TOUS LES DOCUMENTS EN CAS DE TRANSMISSION DU PRODUIT À UN TIERS !**



## **⚠ AVERTISSEMENT ! DANGER DE MORT ET RISQUE DE BLESSURE POUR LES ENFANTS ET LES EN- FANTS EN BAS ÂGE !**

Ne jamais laisser les enfants manipuler sans surveillance le matériel d'emballage. Risque d'étouffement par le matériel d'emballage. Les enfants sous-estiment souvent les dangers. Toujours tenir le produit à l'écart des enfants.

- Ce produit n'est pas un jouet, il doit être tenu hors de portée des enfants. Les enfants ne sont pas conscients des dangers liés à la manipulation de ce produit.
- Le produit peut être utilisé par des enfants âgés de 8 ans et plus ainsi que par des personnes ayant des capacités physiques, sensorielles ou mentales réduites ou manquant d'expérience ou de connaissances, s'ils sont surveillés ou s'ils ont été informés de l'utilisation sûre du produit et s'ils comprennent les risques liés à son utilisation. Les enfants ne peuvent pas jouer avec le produit. Le nettoyage et l'entretien du produit ne doivent pas être

effectués par des enfants laissés sans surveillance.



## **Prévention de risques mortels par électrocution !**

- Avec le produit, utilisez exclusivement le bloc d'alimentation fourni 23S0360G300W8D.
- Avant chaque branchement sur secteur, contrôlez le bon état du produit.
- N'utilisez jamais le produit si vous constatez le moindre endommagement.
- Le câble de raccordement ne peut être réparé ! Si le produit est endommagé, veuillez le rendre inutilisable et le mettre au rebut de manière appropriée.
- Ce produit ne contient aucune pièce nécessitant maintenance de la part de l'utilisateur. Les ampoules ne peuvent pas être remplacées.
- Les LED ne peuvent pas être remplacées.
- Si les LED arrivent en fin de vie, l'ensemble du produit doit alors être remplacé.
- N'ouvrez jamais les composants électriques et n'y insérez jamais d'objets quelconques.
- Ne pas ouvrir ou découper le produit.
- N'utilisez pas le produit dans son emballage ou s'il est enroulé.
- Protégez le produit contre les arêtes coupantes, les charges mécaniques et les surfaces chaudes.
- Ne pas fixer avec des agrafes tranchantes ou des clous.
- Débranchez toujours la fiche secteur de la prise de courant avant le montage, le démontage ou le nettoyage du produit.
- Ne jamais toucher la fiche secteur ou le produit avec des mains mouillées.
- Ne raccordez jamais électriquement ce produit à d'autres guirlandes lumineuses.
- Convient pour une utilisation à l'intérieur et à l'extérieur.
- En cas de cassure ou d'endommagement des LED, le produit ne doit plus être utilisé/allumé, mais doit être mis au rebut en toute sécurité.

**⚠ ATTENTION ! RISQUE DE SURCHAUFFE !** Ne pas couvrir le produit avec des couvertures, coussins ou autre matériaux similaires et thermo-isolants. Ne pas faire fonctionner le produit dans son emballage.

- Utilisez le produit uniquement avec les composants cités dans ce mode d'emploi.
- En cas de non utilisation prolongée (par ex. vacances), débranchez le produit du secteur.
- Tenez le produit éloigné des étangs et autres réservoirs d'eau. Installer le produit à au moins 2 m de tout conteneur d'eau. Évitez les endroits pouvant être inondés après une forte pluie.
- N'utilisez le produit en plein air que s'il est branché sur une prise de courant équipée d'un interrupteur de protection contre les courants de court-circuit (FI ou RCD) avec courant de court-circuit maximum de 30 mA.
- Veuillez noter que l'alimentation électrique/la fiche secteur consomme une faible quantité d'électricité, même lorsque le produit n'est pas en état de marche, et ce, aussi longtemps que l'alimentation électrique/la fiche secteur est branchée au secteur. Pour éteindre complètement l'appareil, débranchez la fiche secteur/le bloc d'alimentation de la prise.
- Ne pas poser le produit dans des échancrures sur la surface.
- Les prises de courant à l'extérieur doivent être adaptées pour un usage en plein air et doivent se trouver à au moins 2,5 m du prochain conteneur ou réservoir d'eau.
- Ce produit est protégé contre les projections d'eau (IP44). Cet indice de protection est uniquement assuré si la prise de courant utilisée est au moins conforme au même indice de protection (IP44).
- Vérifiez que le produit ne soit pas posé là où une tondeuse à gazon, une tondeuse, des ciseaux ou d'autres outils coupants sont susceptibles d'être utilisés.
- Assurez-vous que le produit est placé de façon à ce que personne ne puisse marcher ou trébucher dessus.
- Si vous avez des questions concernant le produit ou si vous n'êtes pas sûrs, demandez conseil à un électricien.
- **⚠ AVERTISSEMENT !** Le produit ne doit pas être utilisé sans tous les joints correctement en place (bague d'étanchéité du câble d'alimentation).
- Le pilote LED ne peut être remplacé que par du personnel qualifié.

- La guirlande lumineuse ne doit pas être raccordée sur 220V-240V~ sans pilote LED.

## ● Avant la mise en service

**Remarque :** Veuillez retirer l'ensemble des matériaux composant l'emballage du produit.

## ● Montage

- Déroulez tout d'abord le produit avant son utilisation.  
**Remarque :** le produit peut être monté sur toutes les surfaces catégorisées officiellement comme « normalement inflammables », à l'aide des éléments de fixation fournis.
- Fixez le produit sur la surface souhaitée et le fixer à l'aide des attache-câbles [6] fournis.
- Autrement, vous pouvez également fixer le produit à l'aide des clips de fixation [8] fournis. Placez tout d'abord les clips de fixation [8] sur une surface stable et les fixer avec les vis [7] fournies en vous servant d'un tournevis cruciforme.

## ● Mise en service

**Remarque :** le produit dispose de huit modes d'éclairage différents.

- Branchez la fiche du câble secteur dans la prise du bloc d'alimentation [1].
- Serrez l'écrou-raccord [4] dans le sens horaire. Faites attention à l'étanchéité ; autrement, la protection IP n'est pas garantie.
- Branchez le bloc d'alimentation [1] sur une prise secteur.
- Appuyez sur la touche Timer [2] pour allumer le produit.
- Appuyez de nouveau sur la touche Timer [2] pour passer au mode d'éclairage suivant.

Les modes d'éclairage sont les suivants :

1. Combinaison (combinaison de tous les modes d'éclairage)
2. Ondulation (les LED clignent à une fréquence variable)
3. Séquentiel (les LED s'allument en alternance)
4. Slo-Glo (les LED s'allument lentement en alternance)
5. Lumière clignotante (les LED clignent en alternance)
6. Slow Fade (les LED s'allument lentement et s'éteignent lentement)
7. Scintillement (les LED s'allument en alternance)
8. Lumière continue (toutes les LED sont allumées)
9. Arrêt

## ● Fonction Timer (Minuterie)

- Pour activer la fonction Timer (minuterie), appuyez sur la touche Timer [2] et maintenez-la enfoncée après avoir branché le produit sur l'alimentation électrique. La touche Timer [2] s'allume en vert lorsque la fonction Timer (minuterie) est activée.
- Le produit éclaire durablement pendant 6 heures avant de se mettre en pause durant 18 heures. À l'heure prévue, le produit éclaire de nouveau durant 6 heures, avant de se remettre sur pause durant 18 heures.
- Pour désactiver la fonction Timer (minuterie), pressez et maintenez à nouveau la touche Timer [2], et l'éclairage de la touche Timer [2] s'éteint.
- Lorsque la fonction Timer (minuterie) est désactivée, le produit éclaire de façon permanente. Pour éteindre complètement le produit, débranchez le bloc d'alimentation [1] de la prise secteur.

## ● Nettoyage et entretien

**⚠ PRUDENCE ! RISQUE DE CHOC ÉLECTRIQUE !** Débranchez préalablement le bloc d'alimentation [1] de la prise de courant.

**⚠ ATTENTION ! RISQUE D'ÉLECTROCUTION !** Pour des raisons de sécurité électrique, il est interdit de nettoyer le produit à l'eau ou avec d'autres liquides ou encore de le plonger dans de l'eau.

- Laissez le produit refroidir avant de le nettoyer. Risque de blessures.
- N'utilisez aucun solvant, essence ou produit similaire. Ces substances pourraient endommager le produit.
- Pour procéder au nettoyage, utilisez uniquement un chiffon sec et non pelucheux.

## ● Mise au rebut

L'emballage se compose de matières recyclables pouvant être mises au rebut dans les déchetteries locales.



Veillez respecter l'identification des matériaux d'emballage pour le tri sélectif, ils sont identifiés avec des abréviations (a) et des chiffres (b) ayant la signification suivante : 1-7 : plastiques/20-22 : papiers et cartons/80-98 : matériaux composite.



Votre mairie ou votre municipalité vous renseigneront sur les possibilités de mise au rebut des produits usagés.



Afin de contribuer à la protection de l'environnement, veuillez ne pas jeter votre produit usagé dans les ordures ménagères, mais éliminez-le de manière appropriée. Pour obtenir des renseignements concernant les points de collecte et leurs horaires d'ouverture, vous pouvez contacter votre municipalité.

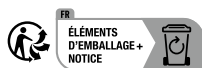

Points de collecte sur [www.quefairedemesdechets.fr](http://www.quefairedemesdechets.fr)  
Privilégiez la réparation ou le don de votre appareil !

Le produit ainsi que les accessoires et les matériaux d'emballage sont recyclables et relèvent de la responsabilité élargie du producteur. Éliminez-les

séparément, en suivant l'Info-tri illustrée, dans l'intérêt d'un meilleur traitement des déchets.

## ● Garantie

### **Article L217-16 du Code de la consommation**

Lorsque l'acheteur demande au vendeur, pendant le cours de la garantie commerciale qui lui a été consentie lors de l'acquisition ou de la réparation d'un bien meuble, une remise en état couverte par la garantie, toute période d'immobilisation d'au moins sept jours vient s'ajouter à la durée de la garantie qui restait à courir. Cette période court à compter de la demande d'intervention de l'acheteur ou de la mise à disposition pour réparation du bien en cause, si cette mise à disposition est postérieure à la demande d'intervention.

Indépendamment de la garantie commerciale souscrite, le vendeur reste tenu des défauts de conformité du bien et des vices rédhibitoires dans les conditions prévues aux articles L217-4 à L217-13 du Code de la consommation et aux articles 1641 à 1648 et 2232 du Code Civil.

### **Article L217-4 du Code de la consommation**

Le vendeur livre un bien conforme au contrat et répond des défauts de conformité existant lors de la délivrance.

Il répond également des défauts de conformité résultant de l'emballage, des instructions de montage ou de l'installation lorsque celle-ci a été mise à sa charge par le contrat ou a été réalisée sous sa responsabilité.

### **Article L217-5 du Code de la consommation**

Le bien est conforme au contrat :

1° S'il est propre à l'usage habituellement attendu d'un bien semblable et, le cas échéant :

- s'il correspond à la description donnée par le vendeur et possède les qualités que celui-ci a présentées à l'acheteur sous forme d'échantillon ou de modèle ;

- s'il présente les qualités qu'un acheteur peut légitimement attendre eu égard aux déclarations publiques faites par le vendeur, par le producteur ou par son représentant, notamment dans la publicité ou l'étiquetage ;
- 2° Ou s'il présente les caractéristiques définies d'un commun accord par les parties ou être propre à tout usage spécial recherché par l'acheteur, porté à la connaissance du vendeur et que ce dernier a accepté.

### **Article L217-12 du Code de la consommation**

L'action résultant du défaut de conformité se prescrit par deux ans à compter de la délivrance du bien.

### **Article 1641 du Code civil**

Le vendeur est tenu de la garantie à raison des défauts cachés de la chose vendue qui la rendent impropre à l'usage auquel on la destine, ou qui diminuent tellement cet usage que l'acheteur ne l'aurait pas acquise, ou n'en aurait donné qu'un moindre prix, s'il les avait connus.

### **Article 1648 1er alinéa du Code civil**

L'action résultant des vices rédhibitoires doit être intentée par l'acquéreur dans un délai de deux ans à compter de la découverte du vice.

Les pièces détachées indispensables à l'utilisation du produit sont disponibles pendant la durée de la garantie du produit.

Le produit a été fabriqué selon des critères de qualité stricts, et contrôlé consciencieusement avant sa livraison. En cas de défaut de matériau ou de fabrication, vous avez des droits légaux vis-à-vis du vendeur du produit. Vos droits légaux ne sont en aucun cas limités par notre garantie mentionnée ci-dessous.

La garantie de ce produit est de 3 ans à partir de la date d'achat. La période de garantie commence à la date d'achat. Conservez l'original de la preuve d'achat dans un endroit sûr car ce document est nécessaire pour prouver l'achat.

Tout dommage ou défaut déjà présent au moment de l'achat doit être signalé immédiatement après le déballage du produit.

Si le produit présente un défaut de matériau ou de fabrication dans les 3 ans qui suivent la date d'achat, nous le réparerons ou le remplacerons - à notre choix - gratuitement pour vous. La période de garantie n'est pas prolongée par une demande de garantie acceptée. Cette mesure s'applique également pour les pièces remplacées et réparées.

Cette garantie est annulée si le produit a été endommagé ou utilisé ou entretenu de manière incorrecte.

La garantie couvre les défauts de matériels et de fabrication. Cette garantie ne couvre pas les pièces du produit soumises à une usure normale, et qui sont donc considérées comme des pièces d'usure (par exemple les piles, les piles rechargeables, tuyaux, les cartouches d'encre), ni les dommages aux pièces fragiles, par exemple les interrupteurs ou les pièces en verre.

## **● Faire valoir sa garantie**

Pour garantir la rapidité d'exécution de la procédure de garantie, veuillez respecter les indications suivantes :

Veuillez conserver le ticket de caisse et la référence du produit (IAN 484009\_2501) à titre de preuve d'achat pour toute demande.

Le numéro de référence de l'article est indiqué sur la plaque d'identification, gravé sur la page de titre de votre manuel (en bas à gauche) ou sur un autocollant apposé sur la face arrière ou inférieure du produit.

En cas de dysfonctionnement du produit, ou de tout autre défaut, contactez en premier lieu le service après-vente par téléphone ou par e-mail aux coordonnées indiquées ci-dessous.

Vous pouvez alors envoyer franco de port tout produit considéré comme défectueux au service clientèle indiqué, accompagné de la preuve d'achat

(ticket de caisse) et d'une description écrite du défaut avec mention de sa date d'apparition.

## ● Service après-vente

### **FR** Service après-vente France

Tél. : 0800904879

E-Mail : [owim@lidl.fr](mailto:owim@lidl.fr)

### **BE** Service après-vente Belgique

Tél. : 080071011

Tél. : 80023970 (Luxembourg)

E-Mail : [owim@lidl.be](mailto:owim@lidl.be)

# CE IP44

<b>Legenda van de gebruikte pictogrammen</b> .....	Pagina 30
<b>Inleiding</b> .....	Pagina 30
Correct gebruik .....	Pagina 30
Omvang van de levering.....	Pagina 30
Beschrijving van de onderdelen.....	Pagina 30
Technische gegevens .....	Pagina 30
<b>Veiligheidsinstructies</b> .....	Pagina 31
<b>Voor de ingebruikname</b> .....	Pagina 33
<b>Montage</b> .....	Pagina 33
<b>Ingebruikname</b> .....	Pagina 34
Timer-functie.....	Pagina 34
<b>Reiniging en onderhoud</b> .....	Pagina 34
<b>Afvoer</b> .....	Pagina 34
<b>Garantie</b> .....	Pagina 35
Afwikkeling in geval van garantie .....	Pagina 35
Service .....	Pagina 36

## Legenda van de gebruikte pictogrammen

	Gelijkstroom/-spanning		Beschermingsklasse II
	Wisselstroom/-spanning		Watt (nuttig vermogen)
	Kortsluiting-bestendige veiligheidstransformator		Onafhankelijk voorschakelapparaat
	Polariteit van de uitgangsaansluiting		Spatwaterdicht
	De CE-markering bevestigt de conformiteit met de voor het product van toepassing zijnde EU-richtlijnen.		Veiligheidsinstructies Instructies

## LED-lichtslang

### Inleiding

Bij dit document gaat het om een verkorte versie van de volledige gebruiksaanwijzing. Door het scannen van de QR-code komt u direct op de Lidl-Service-pagina ([www.lidl-service.com](http://www.lidl-service.com)) en kunt u door het invoeren van het artikelnummer (IAN) 484009\_2501 de volledige gebruiksaanwijzing bekijken en downloaden.

De beknopte handleiding maakt deel uit van het product. Maak u voor het gebruik van het product vertrouwd met alle bedienings- en veiligheidsinstructies. Bewaar de beknopte handleiding zorgvuldig en overhandig alle documenten bij de doorgifte van het product aan derden.



### Correct gebruik



Dit product is geschikt als lichtdecoratie binnens- en buitenshuis. Het product is alleen bedoeld voor gebruik in privé-huishoudens en niet voor commerciële doeleinden.

### Omvang van de levering

1 led-lichtslang	40 schroeven
1 netadapter	20 kabelbinders
20 bevestigingsclips	1 gebruiksaanwijzing

### Beschrijving van de onderdelen

- |                                  |                    |
|----------------------------------|--------------------|
| 1 Netadapter                     | 5 Led-lichtslang   |
| 2 Timer-knop                     | 6 Kabelbinder      |
| 3 Afdichtring van de stroomkabel | 7 Schroef          |
| 4 Wartelmoer                     | 8 Bevestigingsclip |

### Technische gegevens

#### Lichtslinger en netadapter:

Opgenomen  
vermogen totaal: 4 W

#### Lichtslinger:

Bedrijfsspanning: 30V $\overline{=}$

Beschermingstype: IP44 (spatwaterdicht)  
TÜV SÜD/GS-gecertificeerd.

De leds kunnen niet worden vervangen.

### Netadapter:

Nominale spanning

primair: 220-240 V~, 50/60 Hz

Nominale spanning

secundair: 30 V ===, 3,6 W

Beschermingsklasse: II/□

Beschermingstype: IP44 (spatwaterdicht)

Netadapter 23S0360G300W8D GS-gekeurd.

SELV: Beveiligde extra lage spanning  
(Safety Extra Low Voltage)

ta: Maximale omgevingstempe-  
ratuur

tc: Temperatuur van de behui-  
zing op het aangegeven punt



## Veiligheidsinstructies

**MAAK U VOOR DE EERSTE IN-  
GEBRUIKNAME VAN HET PRO-  
DUCT VERTROUWD MET ALLE  
BEDIENINGS- EN VEILIGHEIDS-  
VOORSCHRIFTEN! GEEF ALLE  
DOCUMENTEN MEE WANNEER  
U HET PRODUCT AAN DERDEN  
DOORGEEFT!**



**⚠ WAARSCHUWING!  
LEVENSGEVAAR EN KANS  
OP ONGEVALLLEN VOOR  
KLEUTERS EN KINDEREN!**

Laat kinderen nooit zonder

toezicht bij het verpakkingsma-  
teriaal. Er bestaat gevaar voor  
verstikking door verpakkingsma-  
teriaal. Kinderen onderschatten  
de gevaren vaak. Houd kinderen  
altijd uit de buurt van het product.

- Dit product is geen speelgoed en  
hoort niet thuis in kinderhanden.  
Kinderen zijn zich niet bewust van  
de gevaren die ontstaan tijdens  
het gebruik van het product.
- Dit product kan door kinderen  
vanaf 8 alsmede door personen  
met verminderde fysieke, senso-  
rische of mentale vaardigheden  
of een gebrek aan ervaring en  
kennis worden gebruikt, als zij  
onder toezicht staan of geïnstru-  
eerd werden met betrekking tot het  
veilige gebruik van het product  
en zij de hieruit voortvloeiende  
gevaren begrijpen. Kinderen mo-  
gen niet met het product spelen.  
Reiniging en onderhoud mag niet  
door kinderen zonder toezicht  
worden uitgevoerd.



**Vermijd levensgevaar  
door elektrische  
schokken!**

- Gebruik uitsluitend de  
meegeleverde netadapter

- 23S0360G300W8D met het product.
- Controleer het product altijd op eventuele beschadigingen voordat u het aan de stroom aansluit.
  - Gebruik het product nooit wanneer u enige beschadiging heeft geconstateerd.
  - De aansluitkabel kan niet worden gerepareerd! Bij beschadiging van de kabel moet het product onbruikbaar worden gemaakt en volgens de voorschriften worden afgevoerd.
  - Dit product bevat geen onderdelen die door de gebruiker kunnen worden onderhouden. De verlichtingsmiddelen kunnen niet worden vervangen.
  - De led's kunnen niet worden vervangen.
  - Mochten de led's aan het einde van hun levensduur uitvallen dan dient het gehele product te worden vervangen.
  - Open nooit een van de elektrische delen en steek er geen voorwerpen in.
  - Open het product niet en snijd het niet door.
  - Gebruik het product niet in de verpakking of als het is opgerold.
  - Bescherm het product tegen scherpe randen, mechanische belastingen en hete oppervlakken.
  - Niet met scherpe klemmen of spijkers bevestigen.
  - Trek voor de montage, demontage of reiniging altijd eerst de stekker uit het stopcontact.
  - Raak de stekker of het product nooit met natte handen aan.
  - Sluit dit product nooit elektrisch op andere lichtslingers aan.
  - Geschikt voor gebruik binnens- en buitenshuis.
  - Bij breuk of beschadiging van de leds mag het product niet worden gebruikt/ingeschakeld, maar moet het veilig worden afgevoerd/weggegooid.
- ⚠ VOORZICHTIG! KANS OP OVERVERHITTING!** Dek het product niet af met dekens, kussens of soortgelijke, warmte-isolerende materialen. Gebruik het product niet in de verpakking.
- Gebruik het product alleen met de in deze gebruiksaanwijzing beschreven componenten.
  - Onderbreek de stroomtoevoer naar het product als u het gedurende een langere periode niet gebruikt (bijv. vakantie).
  - Houd het product uit de buurt van vijvers en andere waterreservoirs.

- Installeer het product op minimaal 2 m afstand van waterreservoirs. Vermijd plaatsen die na sterke regen kunnen overstromen.
- Sluit het product buitenshuis alléén aan op een contactdoos die door middel van een aardlekschakelaar (FI of RCD) met een maximale activeringsstroom van 30 mA beveiligd is.
  - Houd er rekening mee dat de stekker/netspanningsadapter ook zonder gebruik van het product nog een gering vermogen opneemt, zolang de stekker/netspanningsadapter zich in het stopcontact bevindt. Voor het volledig uitschakelen dient u de stekker/netspanningsadapter uit het stopcontact te trekken.
  - Niet in uitsparingen in oppervlakken plaatsen.
  - Buitenliggende contactdozen moeten voor gebruik buitenshuis geschikt zijn en minimaal 2,5 m van de dichtstbijzijnde waterbak of waterreservoir verwijderd zijn.
  - Het product is spatwaterdicht (IP44). Deze beschermingsgraad blijft alleen behouden als het gebruikte stopcontact minimaal voldoet aan dezelfde beschermingsgraad (IP44).
  - Zorg ervoor dat het product niet door bereiken wordt gelegd waar grasmaaiers, trimmers, scharen of dergelijke snijdende gereedschappen worden gebruikt.
  - Zorg ervoor dat het product zo wordt gelegd, dat niemand er overheen kan lopen resp. struikelen.
  - Indien u vragen over het product heeft of onzeker bent dan kunt u een elektricien raadplegen.
  - **⚠ WAARSCHUWING!** Het product mag niet zonder alle correct aangebrachte afdichtingen (afdichting van de stroomkabel) worden gebruikt.
  - De LED-driver kan uitsluitend door gekwalificeerd personeel worden vervangen.
  - De lichtslinger mag niet zonder led-driver op 220V-240V~ worden aangesloten.
- **Voor de ingebruikname**
- Opmerking:** verwijder al het verpakkingsmateriaal van het product.
- **Montage**
- Rol het product eerst uit voordat het wordt gebruikt.
- Opmerking:** het product kan met behulp van de meegeleverde bevestigingselementen op

alle officieel als 'normaal ontvlambaar' geclassificeerde oppervlakken worden gemonteerd.

- Bevestig het product op het gewenste oppervlak en zet het vast met behulp van de meegeleverde kabelbinders [6].
- Eventueel kunt u het product ook met behulp van de meegeleverde bevestigingsclips [8] monteren. Plaats eerst de bevestigingsclips [8] op een stevig oppervlak en bevestig ze met de meegeleverde schroeven [7] met een kruiskop-schroevendraaier.

## ● Ingebruikname

**Opmerking:** het product beschikt over acht verschillende verlichtingsmodi.

- Steek de stekker van de stroomkabel in de contraststekker van de netadapter [1].
- Draai de wartelmoer [4] met de klok mee vast. Let op de afdichting, anders is de IP-bescherming niet gewaarborgd.
- Steek de netadapter [1] in het stopcontact.
- Druk op de Timer-knop [2] om het product in te schakelen.
- Druk nogmaals op de Timer-knop [2] om naar de volgende verlichtingsmodus te gaan.

De verlichtingsmodi zijn als volgt:

1. Combinatie (combinatie van alle verlichtingsmodi)
2. Golven (de leds knipperen met een wisselende frequentie)
3. Sequentieel (de leds lichten afwisselend op)
4. Slo-glo (de leds lichten langzaam afwisselend op)
5. Knipperlicht (de leds knipperen afwisselend)
6. Slow-fade (de leds lichten op en vervagen langzaam)
7. Fonkelen (de leds lichten afwisselend op)
8. Continu licht (alle leds branden)
9. Uit

## ● Timer-functie

- Voor het inschakelen van de timer-functie drukt u op de Timer-knop [2] en houdt u deze ingedrukt nadat u het product op de stroomvoorziening

hebt aangesloten. De Timer-knop [2] licht groen op als de timer-functie is geactiveerd.

- Het product brandt continu gedurende 6 uur met een erop volgende pauze van 18 uur. Op het inschakelmoment brandt het product opnieuw 6 uur lang gevolgd door een 18 uur durende pauze.
- Om de timer-functie te deactiveren, drukt u nogmaals op de Timer-knop [2] en houdt u deze ingedrukt waarna het lampje van de Timer-knop [2] uit gaat.
- Als de timer-functie is uitgeschakeld, brandt het product permanent. Om het product volledig uit te schakelen, haalt u de netadapter [1] uit het stopcontact.

## ● Reiniging en onderhoud

**⚠ PAS OP! KANS OP EEN ELEKTRISCHE SCHOK!** Haal eerst de netadapter [1] uit het stopcontact.

**⚠ VOORZICHTIG! GEVAAR OP EEN ELEKTRISCHE SCHOK!** Omwille van de elektrische veiligheid mag het product nooit met water of andere vloeistoffen gereinigd en zeker niet in water worden ondergedompeld.

- Laat het product afkoelen voordat u het reinigt. Er is kans op letsel.
- Gebruik geen oplosmiddelen zoals benzine e.d. Het product zal hierdoor beschadigd raken.
- Gebruik voor de reiniging uitsluitend een droge, pluisvrije doek.

## ● Afvoer

De verpakking bestaat uit milieuvriendelijke grondstoffen die u via de plaatselijke recyclingcontainers kunt afvoeren.



Neem de aanduiding van de verpakkingsmaterialen voor de afvalscheiding in acht. Deze zijn gemarkeerd met de afkortingen (a) en een cijfers (b) met de volgende betekenis: 1-7: kunststoffen/

20-22: papier en vezelplaten/  
80-98: composietmaterialen.



Informatie over de mogelijkheden om het uitgediende product na gebruik te verwijderen, verstrekt uw gemeentelijke overheid.



Gooi het afgedankte product omwille van het milieu niet weg via het huisvuil, maar geef het af bij het daarvoor bestemde depot of het gemeentelijke milieupark. Over afgifteplaatsen en hun openingstijden kunt u zich bij uw aangewezen instantie informeren.



Het product, waaronder het toebehoren, en de verpakkingsmaterialen kunnen worden gerecycled en zijn onderhevig aan een uitgebreide verantwoordelijkheid van de fabrikant. Gooi ze apart weg, overeenkomstig de aangegeven Info-tri (informatie over afvalscheiding), voor een beter afvalbeheer.

## ● Garantie

Het product werd volgens strenge kwaliteitsrichtlijnen gemaakt en voor de uitlevering zorgvuldig gecontroleerd. In geval van materiaal- of fabricagefouten hebt u tegenover de verkoper van het product wettelijke rechten. Uw wettelijke rechten worden op geen enkele manier door onze hieronder vermelde garantie beperkt.

De garantie voor dit product bedraagt 3 jaar vanaf aankoopdatum. De garantieperiode gaat in op de datum van aankoop. Bewaar het originele bewijs van aankoop op een veilige plek aangezien dit document nodig is als bewijs.

Alle beschadigingen of gebreken die reeds op het moment van aankoop aanwezig zijn, moeten meteen na het uitpakken van het product worden gemeld.

Mocht het product binnen 3 jaar na aankoopdatum een materiaal- of fabricagefout vertonen, zullen wij het – naar onze keuze – gratis voor u repareren of vervangen. De garantieperiode wordt door een plaatsgevonden garantieverlening niet verlengd. Dit geldt ook voor vervangen en gerepareerde onderdelen.

Deze garantie vervalt als het product werd beschadigd of onjuist is gebruikt of onderhouden.

De garantie dekt materiaal- en fabricagefouten af. Deze garantie dekt geen productonderdelen die aan normale slijtage onderhevig zijn en daarom als verbruiksartikelen worden beschouwd (bv. batterijen, oplaadbare batterijen, slangen, inktpatronen), noch dekt zij schade aan breekbare onderdelen, bv. schakelaars of onderdelen die van glas zijn gemaakt.

## ● Afwikkeling in geval van garantie

Om een snelle afhandeling van uw reclamatie te waarborgen dient u de volgende instructies in acht te nemen:

Houd bij alle vragen alstublieft de kassabon en het artikelnummer (IAN 484009\_2501) als bewijs van aankoop bij de hand.

Het artikelnummer vindt u op de typeplaat, ingegraveerd, op het titelblad van uw handleiding (links- of rechts- of achterzijde) of als sticker op de achter- of onderzijde. Wanneer er storingen in de werking of andere gebreken optreden, dient u eerst telefonisch of per e-mail contact met de onderstaande serviceafdeling op te nemen.

Een als defect geregistreerd product kunt u dan samen met uw aankoopbewijs (kassabon) en vermelding van de concrete schade alsmede het tijdstip van optreden voor u franco aan het u meegedeelde servicepunt verzenden.

## ● Service

### **(NL) Service Nederland**

Tel.: 08000225537

E-Mail: [owim@lidl.nl](mailto:owim@lidl.nl)

### **(BE) Service België**

Tel.: 080071011











Tel.: 80023970 (Luxemburg)

E-Mail: [owim@lidl.be](mailto:owim@lidl.be)

# CE IP44

<b>Legenda zastosowanych piktogramów</b> .....	Strona 38
<b>Wstęp</b> .....	Strona 38
Zastosowanie zgodne z przeznaczeniem .....	Strona 38
Zawartość.....	Strona 38
Opis części.....	Strona 38
Dane techniczne .....	Strona 38
<b>Wskazówki bezpieczeństwa</b> .....	Strona 39
<b>Przed uruchomieniem</b> .....	Strona 42
<b>Montaż</b> .....	Strona 42
<b>Uruchomienie</b> .....	Strona 42
Funkcja Timer.....	Strona 42
<b>Czyszczenie i pielęgnacja</b> .....	Strona 42
<b>Utylizacja</b> .....	Strona 43
<b>Gwarancja</b> .....	Strona 43
Sposób postępowania w przypadku naprawy gwarancyjnej.....	Strona 44
Serwis .....	Strona 44

## Legenda zastosowanych piktogramów

	Prąd stały/napięcie stałe		Klasa ochrony II
	Prąd zmienny/napięcie zmienne		Watt (moc czynna)
	Odporny na zwarcie transformator bezpieczeństwa		Niezależne urządzenie sterujące
	Biegunowość wyjścia		Ochrona przed pryskającą wodą
	Znak CE potwierdza zgodność z dyrektywami UE mającymi zastosowanie do tego produktu.		Wskazówki bezpieczeństwa Instrukcja postępowania

## Wąż świetlny LED

### ● Wstęp

Niniejszy dokument jest skróconą, wydrukowaną wersją kompletnej instrukcji obsługi. Zeskanowanie kodu QR przeniesie Cię bezpośrednio na stronę serwisu Lidl ([www.lidl-service.com](http://www.lidl-service.com)) i po wpisaniu numeru artykułu (IAN) 484009\_2501 będziesz mógł/a obejrzeć i pobrać pełną instrukcję obsługi.

Krótką instrukcję stanowi część składową tego produktu. Przed użyciem produktu należy zapoznać się ze wszystkimi wskazówkami dotyczącymi obsługi i bezpieczeństwa. Krótką instrukcję należy zachować i w przypadku przekazania produktu innej osobie przekazać również całą dokumentację.



### ● Zastosowanie zgodne z przeznaczeniem



Produkt ten nadaje się do dekoracji świetlnej zarówno w pomieszczeniach, jak i na zewnątrz. Produkt jest przeznaczony wyłącznie do użytku w gospodarstwie domowym i nie jest przewidziany do działalności zarobkowej.

### ● Zawartość

1 wąż świetlny LED	40 śrub
1 zasilacz	20 opasek zaciskowych
20 klipsów mocujących	1 instrukcja obsługi

### ● Opis części

1 Zasilacz	4 Nakrętka złączkowa
2 Przycisk Timer	5 Wąż świetlny LED
3 Pierścień uszczelniający przewodu doprowadzającego	6 Opaska zaciskowa
	7 Śruba
	8 Klips mocujący

### ● Dane techniczne

#### Łańcuch świetlny i zasilacz:

Pobór mocy łącznie: 4W

### Łańcuch świetlny:

Napięcie robocze: 30 V===  
Stopień ochrony: IP44 (ochrona przed pryskającą wodą)  
z certyfikatem TÜV SÜD/GS.

Wymiana diod LED jest niemożliwa.

### Zasilacz:

Napięcie znamionowe główne: 220-240 V~, 50/60 Hz  
Napięcie znamionowe wtórne: 30 V===, 3,6 W  
Klasa ochrony: II/□  
Stopień ochrony: IP44 (zabezpieczenie przed pryskającą wodą)  
Zasilacz 23S0360G300W8D z certyfikatem GS.  
SELV: bardzo niskie napięcie bezpieczne (safety extra low voltage)  
ta: maksymalna temperatura otoczenia  
tc: temperatura obudowy w danym punkcie



## Wskazówki bezpieczeństwa

**PRZED PIERWSZYM UŻYCIEM PRODUKTU NALEŻY ZAPOZNAĆ SIĘ ZE WSZYSTKIMI WSKAZÓWKAMI OBSŁUGI I BEZPIECZEŃSTWA! W PRZYPADKU PRZEKAZANIA PRODUKTU INNEJ OSOBE NALEŻY DOŁĄCZYĆ DO NIEGO CAŁĄ DOKUMENTACJĘ!**



## **! OSTRZEŻENIE!** **ZAGROŻENIE**

### **ŻYCIA I NIEBEZPIECZEŃSTWO WYPADKU DLA**

**DZIECI!** Nigdy nie należy pozostawiać dzieci bez nadzoru z materiałem opakowaniowym. Istnieje niebezpieczeństwo uduszenia materiałem opakowaniowym. Dzieci często nie dostrzegają niebezpieczeństwa. Dzieci nie powinny mieć dostępu do produktu.

- Niniejszy produkt nie jest zabawką, nie powinien znaleźć się w rękach dzieci. Dzieci nie są w stanie rozpoznać ryzyka, jakie powstaje poprzez obchodzenie się z produktem.
- Niniejszy produkt może być używany przez dzieci od lat 8 oraz przez osoby z obniżonymi zdolnościami fizycznymi, sensorycznymi lub mentalnymi lub brakiem doświadczenia i/lub wiedzy, jeśli pozostają pod nadzorem lub zostały pouczone w kwestii bezpiecznego użycia produktu i rozumieją wynikające z niego zagrożenia. Dzieci nie mogą bawić się produktem. Czyszczenie i konserwacja nie mogą być wykonywane przez dzieci bez nadzoru.



## **Porażenie prądem elektrycznym grozi śmiercią!**

- Z produktem stosować wyłącznik załączony zasilacz 23S0360G300W8D.
- Przed każdym podłączeniem produktu do sieci upewnić się, że nie został on w jakikolwiek sposób uszkodzony.
- Nie używać produktu w razie stwierdzenia jakichkolwiek uszkodzeń.
- Przewód zasilający nie nadaje się do naprawy! W razie uszkodzenia przewodu należy zaprzestać użytkowania produktu oraz poddać go prawidłowej utylizacji.
- Ten produkt nie zawiera elementów, które mogą być konserwowane przez użytkownika. Elementy świetlne nie podlegają wymianie.
- Wymiana diod LED jest niemożliwa.
- Jeśli diody LED przestaną działać z powodu zużycia, należy wymienić cały produkt.
- Nigdy nie otwierać elementów elektrycznych i nie wkładać do nich jakichkolwiek przedmiotów.
- Nie otwierać ani nie przecinać węża świetlnego.
- Nie należy włączać produktu przed wyjęciem go z opakowania albo jeśli jest zwinięty.
- Chronić produkt przed ostrymi krawędziami, obciążeniami mechanicznymi i gorącymi powierzchniami.
- Nie mocować za pomocą ostrych klamer lub gwoździ.
- Przed przystąpieniem do montażu, demontażu bądź czyszczenia produktu należy zawsze wyciągnąć wtyczkę z gniazda sieciowego.
- Nigdy nie należy dotykać wtyczki sieciowej ani produktu wilgotnymi lub mokrymi rękami.
- Nigdy nie łączyć tego produktu elektrycznie z innymi łańcuchami świetlnymi.
- Nadaje się do użytku wewnątrz i na wolnym powietrzu.
- Jeżeli diody LED pękną lub zostaną uszkodzone, produktu nie wolno już używać/włączać, lecz należy go bezpiecznie zutylizować.

### **⚠ OSTROŻNIE! NIEBEZPIECZEŃSTWO PRZEGRZANIA!**

Nie przykrywać produktu kocami, poduszkami lub innymi materiałami izolacyjnymi. Nie należy stosować produktu w opakowaniu.

- Produktu należy użytkować wyłącznie z elementami opisanymi w niniejszej instrukcji.
- W razie dłuższej przerwy w używaniu (np. urlop) odłączyć produkt od sieci elektrycznej.
- Trzymać produkt z daleka od stawów i innych zbiorników wodnych. Zainstalować produkt w odległości co najmniej 2 m od zbiorników na wodę. Unikać miejsc, które przy silnych opadach deszczu mogą zostać zalane.
- Używać produktu na zewnątrz tylko z gniazdkiem zabezpieczonym przy użyciu wyłącznika ochronnego prądowego (FI lub RCD) przeznaczonego dla maksymalnego prądu uszkodzeniowego 30 mA.
- Należy pamiętać, że wtyczka/zasilacz bez uruchomienia produktu nadal pobiera małą ilość mocy tak długo, jak wtyczka/zasilacz znajduje się w gniazdku. Aby całkowicie wyłączyć, wyjąć wtyczkę/zasilacz z gniazdka.
- Nie zakładać w wybrzuszeniach na powierzchniach.
- Gniazdka znajdujące się na zewnątrz muszą się nadawać do takich zastosowań i znajdować się w minimalnej odległości 2,5 m od najbliższego zbiornika z wodą lub zbiornika wodnego.
- Produkt posiada ochronę przez pryskającą wodą (IP44), a gniazdo wtyczkowe odpowiada takim samym standardom bezpieczeństwa (IP44).
- Należy sprawdzić, czy produkt nie został ułożony w miejscach, w których są używane kosiarki do trawy, trymery, nożyce lub podobne narzędzia tnące.
- Upewnić się, że produkt został ułożony w taki sposób, aby nikt po nim nie chodził i aby nikt nie mógł się o niego potknąć.
- W przypadku pytań lub wątpliwości odnośnie produktu należy poradzić się zakładu elektrycznego.
- **⚠ OSTRZEŻENIE!** Nie należy używać tego produktu bez wszystkich odpowiednio nałożonych uszczelnień (pierścieni uszczelniających przewodu doprowadzającego).
- Sterownik LED może być wymieniany jedynie przez wykwalifikowany personel.
- Łańcuch świetlny można podłączyć bez sterownika LED do 220V-240V~.

## ● Przed uruchomieniem

**Wskazówka:** Należy całkowicie usunąć materiał opakowania z produktu.

## ● Montaż

- Przed użyciem należy najpierw rozwinąć produkt.  
**Wskazówka:** produkt może być montowany na wszystkich powierzchniach oficjalnie sklasyfikowanych jako „normalnie palne” przy użyciu dostarczonych elementów mocujących.
- Przymocować produkt do wybranej powierzchni i zamocować go za pomocą dołączonych opasek zaciskowych [6].
- Alternatywnie można również zamontować produkt za pomocą dostarczonych klipsów mocujących [8]. Najpierw należy umieścić klipsy mocujące [8] na stabilnej powierzchni i przykręcić je dostarczonymi śrubami [7] za pomocą śrubokręta krzyżakowego.

## ● Uruchomienie

**Wskazówka:** produkt wyposażony jest w osiem różnych trybów oświetlenia.

- Włożyć wtyczkę przewodu doprowadzającego do gniazdka zasilacza [1].
- Dokręcić nakrętkę złączkową [4] w kierunku ruchu wskazówek zegara. Proszę zwrócić uwagę na uszczelnienie, w przeciwnym razie ochrona IP nie jest gwarantowana.
- Podłączyć zasilacz [1] do gniazdka wtykowego.
- Nacisnąć przycisk Timer [2], aby włączyć produkt.
- Ponownie nacisnąć przycisk Timer [2], aby przejść do następnego trybu oświetlenia.

Tryby oświetlenia są następujące:

1. Kombinacja (połączenie wszystkich trybów oświetlenia)
2. Fale (diody LED migają z naprzemienną częstotliwością)
3. Sekwencyjnie (diody LED świecą się na zmianę)

4. Slo-Glo (diody LED świecą powoli i naprzemiennie)
5. Miganie (diody LED świecą na zmianę)
6. Slow Fade (diody LED zapalają się i gasną powoli)
7. Migotanie (diody LED świecą na zmianę)
8. Światło stałe (świecą wszystkie diody LED)
9. Wył.

## ● Funkcja Timer

- Aby włączyć funkcję timera, należy nacisnąć i przytrzymać przycisk Timer [2] po podłączeniu produktu do źródła zasilania. Przycisk Timer [2] świeci na zielono, kiedy aktywowana jest funkcja timera.
- Produkt świeci stale przez 6 godzin, potem następuje 18-godzinna przerwa. Produkt będzie świecił ponownie przez 6 godzin do czasu włączenia, potem nastąpi 18-godzinna przerwa.
- Aby dezaktywować funkcję Timer, należy ponownie nacisnąć i przytrzymać przycisk Timer [2], a lampka przycisku Timer [2] zgaśnie.
- Jeśli funkcja timera jest wyłączona, produkt świeci stale. Aby produkt całkowicie wyłączyć, należy wyjąć zasilacz sieciowy [1] z gniazdka.

## ● Czyszczenie i pielęgnacja

### ⚠ **OSTROŻNIE! NIEBEZPIECZEŃSTWO PORAŻENIA PRĄDEM ELEKTRYCZNYM!**

W pierwszej kolejności wyjąć zasilacz [1] z gniazdka.

### ⚠ **OSTROŻNIE! NIEBEZPIECZEŃSTWO PORAŻENIA PRĄDEM ELEKTRYCZNYM!**

Ze względów bezpieczeństwa elektrycznego produktu nie wolno czyścić wodą i innymi płynami ani zanurzać go w wodzie.

- Przed czyszczeniem poczekać aż produkt ostygnie. Istnieje niebezpieczeństwo odniesienia obrażeń.
- Nie używać rozpuszczalników, benzyny itp. Produkt może zostać przy tym uszkodzony.
- Do czyszczenia należy używać wyłącznie suchej, niestrzępającej się szmatki.

## ● Utylizacja

Opakowanie wykonane jest z materiałów przyjaznych dla środowiska, które można przekazać do utylizacji w lokalnym punkcie przetwarzania surowców wtórnych.



Przy segregowaniu odpadów prosimy zwrócić uwagę na oznakowanie materiałów opakowaniowych, oznaczone są one skrótami (a) i numerami (b) o następującym znaczeniu: 1-7: Tworzywa sztuczne/20-22: Papier i tekstura/80-98: Materiały kompozytowe.



Informacji na temat możliwości utylizacji wyeksploatowanego produktu udziela urząd gminy lub miasta.



Z uwagi na ochronę środowiska nie wyrzucać urządzenia po zakończeniu eksploatacji do odpadów domowych, lecz prawidłowo zutylizować. Informacji o punktach zbiorczych i ich godzinach otwarcia udziela odpowiedni urząd.

Elektroodpady nie mogą być wyrzucane do pojemników do selektywnej zbiórki odpadów komunalnych. Można je oddać w specjalnie wyznaczonych miejscach np. Punkt Selektywnej Zbiórki Odpadów Komunalnych lub/bądź w punktach handlowych oferujących w sprzedaży sprzęt elektroniczny.

Należy postępować zgodnie z obowiązującymi w Polsce przepisami dotyczącymi selektywnej zbiórki urządzeń elektrycznych i elektronicznych. Zużyty sprzęt może mieć szkodliwy wpływ na środowisko i zdrowie ludzi z uwagi na potencjalną zawartość niebezpiecznych substancji, mieszanin oraz części składowych. Gospodarstwo domowe spełnia ważną rolę w przyczynianiu się do ponownego użycia i odzysku surowców wtórnych, w tym recyklingu zużytego sprzętu. Na tym etapie kształtuje się postawy, które wpływają na zachowanie wspólnego dobra jakim jest czyste środowisko naturalne.



Produkt, w tym akcesoria i materiały opakowaniowe, nadają się do recyklingu i podlegają rozszerzonej odpowiedzialności producenta. Wyrzucić je osobno, zgodnie z ilustracją przedstawiającą informacje o sortowaniu, aby zapewnić lepszą utylizację odpadów.

## ● Gwarancja

Produkt został wyprodukowany zgodnie z surowymi wytycznymi dotyczącymi jakości i dokładnie przetestowane przed dostawą. W przypadku wad materiałowych lub produkcyjnych przysługują Państwu prawa ustawowe wobec sprzedawcy produktu. Państwa prawa ustawowe nie są w żaden sposób ograniczone przez naszą gwarancję przedstawioną poniżej.

Gwarancja na ten produkt wynosi 3 lata od daty zakupu. Okres gwarancji rozpoczyna się od daty zakupu. Proszę przechowywać oryginalny rachunek w bezpiecznym miejscu, ponieważ ten dokument jest wymagany jako dowód zakupu.

Wszelkie uszkodzenia lub wady obecne już w momencie zakupu należy zgłosić niezwłocznie po rozpakowaniu produktu.

Jeżeli w ciągu 3 lat od daty zakupu produkt wykáže wady materiałowe lub produkcyjne, to – według naszego uznania – bezpłatnie go naprawimy lub wymienimy. Okres gwarancji nie ulega przedłużeniu o przyznane roszczenie gwarancyjne. Dotyczy to również wymienionych i naprawionych części.

Niniejsza gwarancja traci ważność, jeśli produkt został uszkodzony, był niewłaściwie użytkowany lub konserwowany.

Gwarancja obejmuje wady materiałowe i produkcyjne. Niniejsza gwarancja nie obejmuje części produktu, które podlegają normalnemu zużyciu i dlatego są uważane za części zużywalne (np.

baterie, akumulatory, węże, wkłady atramentowe), ani nie obejmuje uszkodzeń części delikatnych, np. przełączników lub części wykonanych ze szkła.

Zgodnie z Kodeksem Cywilnym art. 581 §1 wraz z wymianą urządzenia lub ważnej części czas gwarancji rozpoczyna się na nowo.

## ● Sposób postępowania w przypadku naprawy gwarancyjnej

Aby zapewnić szybkie rozpatrzenie Państwa wniosku, prosimy stosować się do następujących wskazówek:

Przed skontaktowaniem się z działem serwisowym należy przygotować paragon i numer artykułu (IAN 484009\_2501) jako dowód zakupu.

Numery artykułów można znaleźć na tabliczce znamionowej, na grawerunku, na stronie tytułowej jego instrukcji (na dole po lewej stronie) lub jako naklejkę na stronie odwrotnej lub spodniej.

W razie wystąpienia błędów w działaniu lub innych wad, należy skontaktować się najpierw z wymienionym poniżej działem serwisowym telefonicznie lub pocztą elektroniczną.

Produkt uznany za uszkodzony można następnie z dołączeniem dowodu zakupu (paragonu) i podaniem, na czym polega wada i kiedy wystąpiła, przesać bezpłatnie na podany Państwu adres serwisu.

## ● Serwis

 **Serwis Polska**

Tel.: 008004911946

E-Mail: [owim@lidl.pl](mailto:owim@lidl.pl)

# CE IP44

<b>Legenda použitých piktogramů</b> .....	Strana 46
<b>Úvod</b> .....	Strana 46
Použití ke stanovenému účelu.....	Strana 46
Obsah dodávky.....	Strana 46
Popis dílů.....	Strana 46
Technická data.....	Strana 46
<b>Bezpečnostní upozornění</b> .....	Strana 47
<b>Před uvedením do provozu</b> .....	Strana 49
<b>Montáž</b> .....	Strana 49
<b>Uvedení do provozu</b> .....	Strana 49
Funkce časovače.....	Strana 50
<b>Čistění a ošetřování</b> .....	Strana 50
<b>Zlikvidování</b> .....	Strana 50
<b>Záruka</b> .....	Strana 50
Postup v případě uplatňování záruky.....	Strana 51
Servis.....	Strana 51

## Legenda použitých piktogramů

	Stejnoseměrný proud/stejnoseměrné napětí		Ochranná třída II
	Střídavý proud/střídavé napětí	<b>W</b>	W (činný výkon)
	Proti zkratu odolný bezpečnostní transformátor		Nezávislý předradník
	Polarita připojky výstupu		Ochrana před stříkající vodou
<b>CE</b>	Označení CE potvrzuje shodu se směrnicemi EU, příslušnými pro daný výrobek.		Bezpečnostní upozornění Instrukce

## Světelný LED kabel

### ● Úvod

Tento dokument je zkrácenou tištěnou verzí kompletního návodu k obsluze. Naskenováním QR kódu se dostanete přímo na servisní stránku firmy Lidl ([www.lidl-service.com](http://www.lidl-service.com)) a můžete zadáním čísla artiklu (IAN) 484009\_2501 zobrazit a stáhnout kompletní návod k obsluze.

Stručný návod k použití je součástí tohoto výrobku. Před použitím výrobku se seznámte se všemi provozními a bezpečnostními pokyny. Stručný návod k obsluze si dobře uschovejte a při předávání výrobku třetím osobám předejte všechny podklady.



### ● Použití ke stanovenému účelu



Tento výrobek je vhodný k použití jako světelná dekorace v místnostech i venku. Výrobek je určený jen k používání v domácnostech, není vhodný pro živnostenskou činnost.

### ● Obsah dodávky

1 LED světelná hadice 40 šroubů  
1 sířový adaptér 20 stahovacích pásek  
20 připevňovacích klipů 1 návod k použití

### ● Popis dílů

- |  |                       |
|--|-----------------------|
| 1 Sířový adaptér                       | 5 LED světelná hadice |
| 2 Tlačítko Timer                       | 6 Stahovací pásek     |
| 3 Těsnicí kroužek<br>přívodního kabelu | 7 Šroub               |
| 4 Převlečná matice                     | 8 Připevňovací klip   |

### ● Technická data

#### Světelný řetěz a sířový adaptér:

Celkový příkon: 4 W

#### Světelný řetěz:

Provozní napětí: 30V $\equiv$

Druh ochrany: IP44 (ochrana před stříkající vodou)  
Homologace TÜV SÜD/GS.

LED nelze vyměnit.

### Síťový adaptér:

Primární jmenovité napětí: 220-240 V~, 50/60 Hz  
Sekundární jmenovité napětí: 30 V===, 3,6 W  
Třída ochrany: II/□  
Druh ochrany: IP44 (ochrana proti stříkající vodě)  
Síťový adaptér 23S0360G300W8D, GS testovaný.  
SELV: bezpečné nízké napětí (safety extra low voltage)  
ta: maximální teplota okolního prostředí  
tc: teplota tělesa v uvedeném bodě



## Bezpečnostní upozornění

**PŘED PRVNÍM POUŽITÍM VÝROBKU SE SEZNAMTE SE VŠEMI POKYNY K OBSLUZE A BEZPEČNOSTNÍMI UPOZORNĚNÍMI! PŘI PŘEDÁVÁNÍ VÝROBKU TŘETÍ OSOBĚ PŘEDÁVEJTE SOUČASNĚ I VŠECHNY JEHO PODKLADY!**

-  **VÝSTRAHA!**  
**NEBEZPEČÍ ÚRAZU A OHROŽENÍ ŽIVOTA BATOLAT A DĚTÍ!** Nenechávejte děti nikdy bez dozoru s obalovým materiálem. Hrozí nebezpečí

udušení obalovým materiálem. Děti často podcení nebezpečí. Výrobek chraňte před dětmi.

- Tento výrobek není hračka a nepatří do dětských rukou. Děti nemohou při manipulaci s výrobkem rozpoznat hrozící nebezpečí.
- Tento výrobek mohou používat děti od 8 let, osoby se sníženými fyzickými, smyslovými nebo duševními schopnostmi nebo s nedostatečnými zkušenostmi a znalostmi, jestliže budou pod dohledem nebo byly poučeny o bezpečném používání výrobku a chápou nebezpečí, která z jeho používání vyplývají. S výrobkem si děti nesmí hrát. Děti nesmí bez dohledu provádět čištění ani užitelskou údržbu výrobku.



## Zabraňte ohrožení života elektrickým proudem!

- S výrobkem použijte pouze dodaný síťový adaptér 23S0360G300W8D.
- Před každým připojením na rozvod elektrického proudu zkontrolujte výrobek, zda není poškozený.

- Nepoužívejte výrobek, pokud jste zjistili, že je poškozený.
  - Přívodní kabel nelze opravovat! Dojde-li k poškození vedení, je nutné vyloučit, aby se výrobek mohl nadále používat, a musí se zlikvidovat.
  - Tento výrobek neobsahuje díly, u kterých by musel uživatel provádět údržbu. Žárovky nelze vyměnit.
  - LED nelze vyměnit.
  - Po výpadku nebo poškození LED se musí celý výrobek vyměnit.
  - Nikdy neotvírejte žádný z elektrických provozních prostředků ani do nich nestrkejte jakékoli předměty.
  - Výrobek neotevírejte ani nerozřezávejte.
  - Nezapínejte výrobek v obalu nebo srolovaný.
  - Chraňte výrobek před ostrými hranami, mechanickým namáháním a horkými povrchy.
  - Nepřipevňujte výrobek ostrými svorkami nebo hřebíky.
  - Síťovou zástrčku před montáží, demontáží nebo čištěním vytáhněte ze zásuvky.
  - Nikdy se nedotýkejte síťové zástrčky nebo výrobku mokřými rukama.
  - Nikdy tento výrobek elektricky nepropojíte s jinými světelnými řetězy.
  - Vhodné pro použití ve vnitřních i venkovních prostorách.
  - Pokud dojde k rozbití nebo poškození LED, nesmíte výrobek dále používat a musíte ho bezpečně zlikvidovat.
- ⚠ POZOR! NEBEZPEČÍ PŘEHŘÁTÍ!** Nepřikrývejte výrobek dekami, polštáři nebo podobnými tepelně izolujícími materiály. Nezapínejte výrobek v obalu.
- Používejte výrobek jen spolu s díly popsány v tomto návodu.
  - Při delším nepoužívání (např. dovolené) odpojte výrobek od přívodu elektrického proudu.
  - Neumisťujte výrobek v blízkosti zahradních jezírek nebo jiných vodních nádrží. Instalujte výrobek ve vzdálenosti alespoň 2 m od vodních nádrží. Vyhýbejte se při instalaci místům, která by mohla být po silném dešti zaplavena.
  - Ve venkovních prostorách používejte výrobek připojený pouze k jedné zásuvce, která je chráněna ochranným vypínačem proti chybovému proudu (FI nebo RCD) s maximálním chybovým proudem 30 mA.

- Pamatujte, že pokud je síťový adaptér nebo zástrčka zapojena v zásuvce, odebírá výrobek i mimo provoz malé množství proudu, dokud je síťový adaptér nebo zástrčka připojena k zásuvce. K úplnému vypnutí odpojte zástrčku nebo síťový adaptér ze zásuvky.
- Nevkládejte do otvorů a vybrání plochy.
- Venkovní zásuvky musí být vhodné pro venkovní prostory a musejí být ve vzdálenosti minimálně 2,5 m od nejbližší nádoby s vodou nebo vodní nádrže.
- Výrobek je chráněn před stříkající vodou (IP44), pokud odpovídá zásuvka stejnému standardu ochrany (IP44).
- Zajistěte, aby byl výrobek veden oblastmi, v nichž se nepoužívají sekačky na trávu, nůžky na trávu, nebo jiné podobné řezné nástroje.
- Zajistěte umístění výrobku tak, aby přes něj nikdo nechodil nebo nemohl zakopnout.
- V případě, že si nejste jisti nebo máte ještě otázky k výrobku, kontaktujte příslušnou odbornou dílnu.
- **⚠ VÝSTRAHA!** Výrobek nesmíte používat bez správně

nasazených těsnění (těsnící kroužek přívodního kabelu).

- LED ovladač smí vyměňovat jen odborník.
- Světelný řetěz nesmíte připojovat k napětí 220–240 V~ bez LED ovladače.

## ● Před uvedením do provozu

**Upozornění:** Odstraňte úplně obalový materiál z výrobku.

## ● Montáž

- Před použitím výrobek nejprve rozvíňte.
- **Poznámka:** Výrobek lze namontovat na všechny povrchy oficiálně klasifikované jako „normálně hořlavé“ pomocí dodaných připevňovacích prvků.
- Připevněte výrobek na požadovanou plochu a zařijte ho pomocí dodaných stahovacích pásků [6].
- Výrobek můžete také namontovat pomocí dodaných připevňovacích klipů [8]. Nejprve umístěte připevňovací klipy [8] na stabilní povrch a přišroubujte je dodanými šrouby [7] pomocí křížového šroubováku.

## ● Uvedení do provozu

**Poznámka:** Výrobek má osm různých režimů svícení.

- Zastrčte zástrčku síťového kabelu do zdířky síťového adaptéru [1].
- Převlečnou matici [4] utáhněte otáčením ve směru chodu hodinových ručiček. Dbejte na těsnění, jinak není zaručena ochrana IP.
- Zastrčte síťový adaptér [1] do zásuvky.
- Pro zapnutí výrobku stiskněte tlačítko Timer [2].
- Pro přepnutí do dalšího režimu svícení stiskněte znovu tlačítko Timer [2].

Režimy osvětlení jsou následující:

1. Kombinace (kombinace všech režimů svícení)
2. Vlny (LED blikají ve střídavé frekvenci)
3. Sekvence (LED se rozsvěcují střídavě)
4. Slo-Glo (LED se rozsvěcují pomalu a střídavě)
5. Blikající světlo (LED střídavě blikají)
6. Slow Fade (LED se rozsvěcují a pomalu blednou)
7. Jiskření (LED se střídavě rozsvěcují)
8. Nepřetržitě svícení (všechny LED svítí)
9. Vypnutí

## ● Funkce časovače

- Pro zapnutí funkce časovače stiskněte, po připojení výrobku k napájení, tlačítko Timer [2] a podržte ho. Aktivovanou funkci časovače potvrzuje zeleně svítící tlačítko Timer [2].
- Výrobek svítí po dobu 6 hodin, potom následuje přestávka 18 hodin. Potom se výrobek rozsvítí v době prvního zapnutí znovu na 6 hodin, následuje nová 18hodinová přestávka.
- Pro vypnutí funkce časovače znovu stiskněte a podržte tlačítko Timer [2] a kontrolka na tlačítku Timer [2] zhasne.
- Pokud je časovač vypnutý, svítí výrobek nepřetržitě. Pro úplné vypnutí výrobku vytáhněte síťový adaptér [1] ze zásuvky.

## ● Čištění a ošetřování

**⚠ OPATRNĚ! NEBEZPEČÍ ZASAŽENÍ ELEKTRICKÝM PROUDEM!** Nejprve odpojte síťový adaptér [1] ze zásuvky.

**⚠ POZOR! NEBEZPEČÍ ZÁSAHU ELEKTRICKÝM PROUDEM!** Z důvodů elektrické bezpečnosti se výrobek nikdy nesmí omývat vodou nebo jinými kapalinami nebo dokonce do vody ponořit.

- Nechejte výrobek před čištěním vychladnout. Hrozí nebezpečí zranění.
- Nepoužívejte žádná rozpouštědla, benzín apod. Výrobek by se mohl poškodit.
- K čištění používejte jen suchou utěrku nepoušťející vlákná.

## ● Zlikvidování

Obal se skládá z ekologických materiálů, které můžete zlikvidovat prostřednictvím místních sběrů recyklovatelných materiálů.



Při třídění odpadu se řiďte podle označení obalových materiálů zkratkami (a) a čísly (b), s následujícím významem: 1–7: umělé hmoty/20–22: papír a lepenka/80–98: složené látky.



O možnostech likvidace vysloužilých zařízení se informujte u správy vaší obce nebo města.



V zájmu ochrany životního prostředí vysloužilý výrobek nevyhazujte do domovního odpadu, ale předejte k odborné likvidaci. O sběrnách a jejich otevíracích hodinách se můžete informovat u příslušné správy města nebo obce.

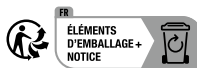

Výrobek vč. příslušenství a obalové materiály jsou recyklovatelné a podléhají rozšířené odpovědnosti výrobce. Likvidujte je odděleně podle ilustrovaných Info-tri (informace o třídění), abyste mohli lépe nakládat s odpady.

## ● Záruka

Výrobek byl vyroben podle přísných směrnic kvality a před dodáním pečlivě otestován. V případě materiálních nebo výrobních vad máte zákonná práva vůči prodejci výrobku. Vaše zákonná práva nejsou níže uvedenou zárukou nijak omezená.

Záruka na tento výrobek je 3 roky od data zakoupení. Záruční doba začíná dnem zakoupení. Originál dokladu o zakoupení si uschovejte na bezpečném místě, protože tento doklad je vyžadován jako doklad o koupi.

Jakékoli poškození nebo závady, které se vyskytly již v okamžiku nákupu, musí být nahlášeny ihned po vybalení výrobku.

Pokud se u výrobku během 3 let od data zakoupení projeví vada materiálu nebo výrobní vada, pak vám ho podle naší volby bezplatně opravíme nebo vyměníme. Záruční doba se po uznané reklamaci neprodlužuje. To platí také pro vyměněné a opravené díly.

Tato záruka je neplatná, pokud byl výrobek poškozený nebo nesprávně používaný anebo udržovaný.

Záruka se kryje na materiálové a výrobní vady. Tato záruka se nevztahuje na díly výrobku, které jsou vystaveny běžnému opotřebení, a proto je lze považovat za spotřební díly (např. baterie, akumulátory, hadice, inkoustové patrony) nebo na poškození křehkých součástí, jako jsou např. spínače nebo díly, které jsou vyrobeny ze skla.

## ● Postup v případě uplatňování záruky

Pro zajištění rychlého zpracování Vašeho případu se řiďte následujícími pokyny:

Pro všechny požadavky si připravte pokladní stvrženku a číslo artiklu (IAN 484009\_2501) jako doklad o zakoupení.

Číslo artiklu najdete na typovém štítku, gravuře, titulní stránce návodu (vlevo dole) nebo na nálepce na zadní nebo spodní straně.

V případě poruch funkce nebo jiných závad nejdříve kontaktujte, telefonicky nebo e-mailem, v následujícím textu uvedené servisní oddělení.

Výrobek registrovaný jako vadný potom můžete s příloženým dokladem o zakoupení (pokladní stvrženkou) a údaji k závadě a kdy k ní došlo, bezplatně zaslat na adresu servisu, která Vám byla sdělena.

## ● Servis

 **Servis Česká republika**

Tel.: 800600632

E-Mail: [owim@lidl.cz](mailto:owim@lidl.cz)

# CE IP44

<b>Legenda použitých piktogramov</b> .....	Strana 53
<b>Úvod</b> .....	Strana 53
Používanie v súlade s určeným účelom .....	Strana 53
Obsah dodávky .....	Strana 53
Popis častí.....	Strana 53
Technické údaje .....	Strana 53
<b>Bezpečnostné upozornenia</b> .....	Strana 54
<b>Pred uvedením do prevádzky</b> .....	Strana 56
<b>Montáž</b> .....	Strana 56
<b>Uvedenie do prevádzky</b> .....	Strana 57
Funkcia časovača .....	Strana 57
<b>Čistenie a údržba</b> .....	Strana 57
<b>Likvidácia</b> .....	Strana 57
<b>Záruka</b> .....	Strana 58
Postup v prípade poškodenia v záruke .....	Strana 58
Servis.....	Strana 58

## Legenda použitých piktogramov

	Jednosmerný prúd/napätie		Trieda ochrany II
	Striedavý prúd/napätie	<b>W</b>	Watt (efektívny výkon)
	Skratuvzdorný bezpečnostný transformátor		Nezávislý prevádzkový prístroj
	Polarita výstupnej svorky		S ochranou proti striekajúcej vode
<b>CE</b>	Značka CE potvrdzuje zhodu so smernicami EÚ vzťahujúcimi sa na tento výrobok.		Bezpečnostné upozornenia Manipulačné pokyny

## Svetelný LED kábel

### ● Úvod

Tento dokument je skrátenou tlačenou verziou celého návodu na ovládanie. Naskenovaním QR kódu sa dostanete priamo na stránku servisu Lidl ([www.lidl-service.com](http://www.lidl-service.com)) a zadáním čísla výrobku (IAN) 484009\_2501 si môžete prezrieť a stiahnuť kompletný návod na ovládanie.

Tento krátky návod je súčasťou tohto výrobku. Pred použitím výrobku sa oboznámte so všetkými službami a bezpečnostnými upozorneniami. Krátky návod si dobre uschovajte a v prípade postúpenia výrobku ďalším osobám im odovzdajte aj všetky dokumenty patriace k výrobku.



### ● Používanie v súlade s určeným účelom



Tento výrobok je vhodný ako svetelná dekorácia v interiéri a exteriéri. Výrobok je určený iba na použitie v súkromných domácnostiach, nie na komerčné účely.

### ● Obsah dodávky

1 LED svetelná hadica 40 skrutiek  
1 sieťový diel 20 káblových viazačov  
20 upevňovacích svoriek 1 návod na obsluhu

### ● Popis častí

- |                                      |                       |
|--------------------------------------|-----------------------|
| 1 Sieťový diel                       | 5 LED svetelná hadica |
| 2 Tlačidlo Timer                     | 6 Viazáč káblov       |
| 3 Tesniaci krúžok prírodného vedenia | 7 Skrutka             |
| 4 Prevlečná matica                   | 8 Upevňovacia svorka  |

### ● Technické údaje

#### Svetelná reťaz a sieťový diel:

Celkový príkon: 4 W

### Svetelná reťaz:

Prevádzkové  
napätie: 30V===  
Druh ochrany: IP44 (s ochranou proti strie-  
kajúcej vode)  
TÜV SÜD/GS certifikované.

LED diódy nie je možné vymeniť.

### Sieťový diel:

Menovité napätie  
primárne: 220-240V~, 50/60Hz  
Menovité napätie  
sekundárne: 30V===, 3,6W  
Trieda ochrany: II/□  
Druh ochrany: IP44 (s ochranou proti strie-  
kajúcej vode)  
Sieťový diel 23S0360G300W8D GS testované.  
SELV: Ochranné nízke napätie  
(Safety extra low voltage)  
ta: Maximálna teplota okolia  
tc: Teplota schránky na uvede-  
nom bode



## Bezpečnostné upozornenia

**PRED PRVÝM POUŽITÍM VÝROBKU SA OBOZNÁMTE SO VŠETKÝMI OVLÁDACÍMI A BEZPEČNOSTNÝMI UPOZORNENIAMÍ! V PRÍPADE PREDANIA VÝROBKU TRETÍM OSOBÁM S NÍM ODOVZDAJTE AJ VŠETKY PODKLADY!**



## VAROVANIE! NEBEZPEČENSTVO

### OHROZENIA ŽIVOTA A NEBEZPEČENSTVO ÚRAZU PRE MALÉ I STARŠIE DETI!

Nikdy nenechávajte deti bez dozoru s obalovým materiálom. Hrozí nebezpečenstvo udusenía obalovým materiálom. Deti často podceňujú nebezpečenstvo. Držte deti vždy v bezpečnej vzdialenosti od výrobku.

- Tento výrobok nie je na hranie, nepatrí do rúk deťom. Deti nedokážu rozoznať nebezpečenstvá, ktoré vznikajú pri manipulácii s výrobkom.
- Tento výrobok môžu používať deti od 8 rokov, ako aj osoby so zníženými psychickými, senzorickými alebo duševnými schopnosťami alebo s nedostatkom skúseností a vedomostí, ak sú pod dozorom, alebo ak boli poučené ohľadom bezpečného používania výrobku, a ak porozumeli nebezpečenstvám spojeným s jeho používaním. Deti sa s výrobkom nesmú hrať. Čistenie a údržbu nesmú vykonávať deti bez dozoru.



## Zabráňte nebezpečenstvu ohrozenia života v dôsledku zásahu elektrickým prúdom!

- S výrobkom používajte iba priložený sieťový diel 23S0360G300W8D.
- Pred každým zapojením do siete skontrolujte prípadné poškodenia výrobku.
- Ak zistíte akékoľvek poškodenie výrobku, nikdy ho nepoužívajte.
- Prípojné vedenie sa nedá opraviť! V prípade poškodeného vedenia je potrebné výrobok znefunkčniť a správnym spôsobom zlikvidovať.
- Tento výrobok neobsahuje diely, ktoré by mohol udržiavať spotrebiteľ. Osvetľovacie prostriedky sa nedajú vymeniť.
- LED diódy nie je možné vymeniť.
- Ak LED na konci svojej životnosti vypadnú, je potrebné vymeniť celý výrobok.
- Nikdy neotvárajte žiadny z elektrických prevádzkových prostriedkov, ani do nich nestrkajte žiadne predmety.
- Výrobok neotvárajte ani nerozrezávajte.
- Výrobok neprevádzkujte v obale alebo keď je navinutý.
- Chránajte výrobok pred ostrými hranami, mechanickým zaťažením alebo horúcimi povrchmi.
- Neupevňujte pomocou ostrých svoriek alebo klinčov.
- Pred montážou, demontážou alebo čistením vždy vyťahnite zástrčku zo zásuvky.
- Sieťovej zástrčky ani výrobku sa nikdy nedotýkajte mokrými rukami.
- Tento výrobok nikdy elektricky nepripájajte k iným svetelným reťaziam.
- Vhodný na použitie v interiéri a exteriéri.
- Ak sa LED rozbijú alebo poškodia, výrobok sa už nesmie používať/zapínať a musí sa bezpečne zlikvidovať.

### **⚠ POZOR! NEBEZPEČENSTVO PREHRIATIA!**

Neprikrývajte výrobok dekami, vankúšmi alebo podobnými tepelne izolujúcimi materiálmi. Výrobok neprevádzkujte v obale.

- Používajte výrobok iba so súčiastkami uvedenými v tomto návode.
- Ak výrobok dlhší čas nepoužívate (napr. počas dovolenky), odpojte ho z elektrickej siete.
- Držte výrobok v bezpečnej vzdialenosti od jazier a iných

- vodných nádrží. Výrobok inštalujte vo vzdialenosti minimálne 2 m od zásobníkov vody. Vyhýbajte sa miestam, ktoré môžu byť zaplavené po silných dažďoch.
- Výrobok používajte vonku len so zapojením do zásuvky, ktorá je zaistená pomocou ochranného vypínača proti chybnému prúdu (FI alebo RCD) s maximálnym chybným prúdom 30 mA.
  - Myslite na to, že sieťová zástrčka sieťového dielu i mimo prevádzky produktu naďalej prijíma určitý výkon, pokiaľ sa sieťová zástrčka nachádza v zásuvke. Pre úplné vypnutie vyťahnite sieťovú zástrčku/sieťový diel zo zásuvky.
  - Nevkladajte do vyhlbenín v povrchoch.
  - Zásuvky umiestnené v exteriéri musia byť vhodné pre exteriér a mali by sa nachádzať minimálne 2,5 m od najbližšieho zásobníka vody alebo nádrže s vodou.
  - Výrobok je chránený proti striekajúcej vode (IP44), ak zástrčka zodpovedá rovnakým ochranným štandardom (IP44).
  - Zabezpečte, aby výrobok neprechádzal oblasťami, v ktorých sa používajú kosačky na trávu, trimery, nožnice alebo podobné rezné nástroje.
  - Zabezpečte, aby bol výrobok uložený tak, aby po ňom nikto nemohol chodiť, resp. sa oň potknúť.
  - V prípade otázok týkajúcich sa výrobku alebo pochybností sa obráťte na odbornú elektropredajňu.
  - **⚠ VAROVANIE!** Výrobok sa nesmie používať bez všetkých riadne umiestnených tesnení (tesniaci krúžok alebo prírodné vedenie).
  - LED ovládač smie vymieňať iba odborník.
  - Svetelná reťaz sa nesmie zapájať do siete s 220 V–240 V~ bez použitia LED pohonu.

## ● Pred uvedením do prevádzky

**Poznámka:** Odstráňte celý obalový materiál z výrobku.

## ● Montáž

- Pred použitím výrobok najprv rozviňte.
- **Poznámka:** Výrobok možno namontovať na všetky povrchy oficiálne klasifikované ako „bežne horľavé“ pomocou dodaných upevňovacích prvkov.
- Pripevnite výrobok na požadovaný povrch a upevnite ho pomocou dodaných káblových viazačov [6].
- Prípadne môžete výrobok namontovať aj pomocou dodaných upevňovacích svoriek [8]. Najprv umiestnite upevňovacie svorky [8] na stabilný povrch a upevnite ich dodanými skrutkami [7] pomocou krížového skrutkovača.

## ● Uvedenie do prevádzky

**Poznámka:** Výrobok disponuje ôsmimi rôznymi svetelnými režimami.

- Zasuňte zástrčku sieťového vedenia do zásuvky sieťového dielu [1].
- Pevne utiahnite prevlečnú maticu [4] v smere hodinových ručičiek. Venujte pozornosť tesneniu, inak nie je zaručená ochrana IP.
- Zasuňte sieťový diel [1] do zásuvky.
- Stlačte tlačidlo Timer [2], aby ste zapli výrobok.
- Znova stlačte tlačidlo Timer [2], aby ste prešli na ďalší osvetľovací režim.

K dispozícii sú nasledujúce osvetľovacie režimy:

1. Kombinácia (Kombinácia všetkých osvetľovacích režimov)
2. Vlny (LED diódy blikajú v striedavej frekvencii)
3. Sekvenčne (LED sa striedavo rozsvetujú)
4. Slo-glo (LED diódy sa pomaly striedavo rozsvetujú)
5. Blikajúce svetlo (LED diódy striedavo blikajú)
6. Slow fade (LED diódy sa pomaly rozsvetia a pomaly zblednú)
7. Iskrenie (LED sa striedavo rozsvetujú)
8. Nepretržité svetlo (všetky LED svietia)
9. Vypnuté

## ● Funkcia časovača

- Na zapnutie funkcie časovača podržte stlačené tlačidlo Timer [2] potom, ako ste výrobok zapojili do zdroja prúdu. Tlačidlo Timer [2] sa rozsvieti zeleno, keď je aktivovaná funkcia časovača.
- Výrobok svieti nepretržite 6 hodín s následnou prestávkou 18 hodín. V čase zapnutia sa výrobok znova rozsvieti na 6 hodín s následnou 18 hodinovou prestávkou.
- Na deaktivovanie funkcie časovača znova stlačte a držte stlačené tlačidlo Timer [2] a svetlo tlačidla Timer [2] zhasne.
- Keď je funkcia časovača vypnutá, svieti výrobok nepretržite. Pre úplné vypnutie výrobku vyťahnite sieťový diel [1] zo zásuvky.

## ● Čistenie a údržba

**⚠ OPATRNE! NEBEZPEČENSTVO ZÁSAHU ELEKTRICKÝM PRÚDOM!** Najskôr vyťahnite sieťový diel [1] zo zásuvky.

**⚠ POZOR! NEBEZPEČENSTVO ZÁSAHU ELEKTRICKÝM PRÚDOM!** Z dôvodu elektrickej bezpečnosti nesmiete výrobok nikdy čistiť vodou alebo inými kvapalinami a v žiadnom prípade ho nesmiete ponárať do vody.

- Výrobok nechajte pred čistením ochladiť. Hrozí nebezpečenstvo poranenia.
- Nepoužívajte žiadne rozpúšťadlá, benzín a. i. Výrobok by sa pritom poškodil.
- Na čistenie používajte iba suchú handričku, ktorá nepúšťa vlákna.

## ● Likvidácia

Obal pozostáva z ekologických materiálov, ktoré môžete odovzdať na miestnych recyklačných zberných miestach.



Všímajte si prosím označenie obalových materiálov pre triedenie odpadu, sú označené skratkami (a) a číslami (b) s nasledujúcim významom: 1–7: Plasty/20–22: Papier a kartón/80–98: Spojené látky.



O možnostiach likvidácie opotrebovaného výrobku sa môžete informovať na Vašej obecnej alebo mestskej správe.



Ak výrobok doslúžil, v záujme ochrany životného prostredia ho neodhoďte do domového odpadu, ale odovzdajte na odbornú likvidáciu. Informácie o zberných miestach a ich otváracích hodinách získate na Vašej príslušnej správe.



Výrobok vr. príslušenstva a obalové materiály sú recyklovateľné a podliehajú rozšírenej zodpovednosti výrobcu. Pre lepšie spracovanie odpadu ich zlikvidujte oddelene podľa obrázkov Info-tri (informácie o triedení).

## ● Záruka

Výrobok bol starostlivo vyrobený v súlade s prísnyimi smernicami kvality a pred dodaním dôkladne otestovaný. V prípade materiálových alebo výrobných chýb máte zákonné práva voči predajcovi výrobku. Vaše zákonné práva nie sú žiadnym spôsobom obmedzené našou zárukou uvedenou nižšie.

Záruka na tento výrobok je 3 roky od dátumu nákupu. Záručná doba začína plynúť dátumom kúpy. Originál dokladu o kúpe si uschovajte na bezpečnom mieste, pretože tento doklad je potrebný ako dôkaz o kúpe.

Akkoľvek poškodenie alebo nedostatky prítomné už v čase nákupu je potrebné nahlásiť ihneď po vybalení výrobku.

Ak sa v priebehu 3 rokov od dátumu zakúpenia preukáže, že výrobok vykazuje chyby materiálu alebo spracovania, podľa vlastného uváženia Vám ho bezplatne opravíme alebo vymeníme. Záručná doba sa na základe poskytnutej záručnej reklamácie nepredlžuje. To platí aj pre vymenené alebo opravené diely.

Táto záruka je neplatná, ak bol výrobok poškodený alebo nesprávne používaný alebo udržiavaný.

Záruka sa vzťahuje na chyby materiálu a výrobné chyby. Táto záruka sa nevzťahuje na časti výrobku, ktoré podliehajú bežnému opotrebovaniu, a preto sa považujú za opotrebovateľné diely (napr. batérie, nabíjateľné batérie, hadice, atramentové kazety), ani na poškodenie krehkých častí, napr. spínačov alebo častí zo skla.

## ● Postup v prípade poškodenia v záruke

Pre zaručenie rýchleho spracovania Vašej požiadavky dodržte prosím nasledujúce pokyny:

Pre všetky otázky majte pripravený pokladničný doklad a číslo výrobku (IAN 484009\_2501) ako dôkaz o kúpe.

Číslo výrobku nájdete na typovom štítku, gravúre, na prednej strane Vášho návodu (dole vľavo) alebo ako nálepku na zadnej alebo spodnej strane.

Ak sa vyskytnú funkčné poruchy alebo iné nedostatky, najskôr telefonicky alebo e-mailom kontaktujte následne uvedené servisné oddelenie.

Produkt označený ako defektný potom môžete s priloženým dokladom o kúpe (pokladničný lístok) a uvedením, v čom spočíva nedostatok a kedy sa vyskytol, bezplatne odoslať na Vám oznámenú adresu servisného pracoviska.

## ● Servis

 **Servis Slovensko**

Tel.: 0800 008158

E-pošta: owim@lidl.sk

# CE IP44

<b>Leyenda de pictogramas utilizados</b> .....	Página 60
<b>Introducción</b> .....	Página 60
Uso adecuado .....	Página 60
Volumen de suministro .....	Página 60
Descripción de los componentes .....	Página 60
Datos técnicos .....	Página 60
<b>Aviso sobre seguridad</b> .....	Página 61
<b>Antes de la puesta en marcha</b> .....	Página 63
<b>Montaje</b> .....	Página 64
<b>Puesta en funcionamiento</b> .....	Página 64
Función de temporizador .....	Página 64
<b>Limpieza y cuidado</b> .....	Página 64
<b>Eliminación</b> .....	Página 65
<b>Garantía</b> .....	Página 65
Tramitación de la garantía .....	Página 65
Asistencia .....	Página 66

## Legenda de pictogramas utilizados

	Corriente/tensión continua		Clase de protección II
	Corriente/tensión alterna	<b>W</b>	Vatio (potencia real)
	Transformador de seguridad resistente a cortocircuitos		Dispositivo de funcionamiento independiente
	Polaridad del terminal de salida		Protección contra salpicaduras de agua
<b>CE</b>	El marcado CE ratifica la conformidad con las normativas de la UE aplicables al producto.		Indicaciones de seguridad Instrucciones de uso

## Tubo luminoso led

### ● Introducción

Este documento se trata de una copia impresa acordada del manual de instrucciones completo. Escaneando el código QR accede directamente a la página del Servicio Lidl ([www.lidl-service.com](http://www.lidl-service.com)) donde, introduciendo el número de artículo (IAN) 484009\_2501, puede consultar y descargar el manual de instrucciones completo.

La guía de inicio rápido es parte integrante de este producto. Antes de usar el producto, familiarícese con todas las indicaciones de manejo y seguridad. Conserve bien la guía de inicio rápido y entregue todos los documentos en caso de transferir el producto a terceros.



### ● Uso adecuado



Este producto está diseñado para la decoración luminosa en interiores y exteriores. Este producto está destinado únicamente para uso doméstico privado y no para un uso comercial.

### ● Volumen de suministro

1 tira de luces LED	40 tornillos
1 fuente de alimentación	20 bridas para cables
20 clips de fijación	1 manual de instrucciones

### ● Descripción de los componentes

1 Fuente de alimentación	4 Tuerca de unión
2 Botón de temporizador	5 Tira de luces LED
3 Junta tórica del cable	6 Brida para cables
	7 Tornillo
	8 Clip de fijación

### ● Datos técnicos

#### Cadena de luces y fuente de alimentación:

Consumo de energía total: 4 W

### Cadena de luce:

Tensión de servicio: 30V==

Tipo de protección: IP44 (protección contra salpicaduras de agua)

Certificado por las organizaciones alemanas TÜV SÜD/GS.

Los LED no son intercambiables.

### Fuente de alimentación:

Tensión nominal

primaria: 220-240V~, 50/60Hz

Tensión nominal

secundaria: 30V==, 3,6W

Clase de protección: II/□

Tipo de protección: IP44 (protección contra salpicaduras de agua)

Fuente de alimentación 23S0360G300W8D con certificado GS.

SELV: Tensión baja de seguridad (Safety extra low voltage)

ta: Temperatura ambiental máxima

tc: Temperatura de la carcasa en el punto determinado



## Aviso sobre seguridad

**¡ANTES DE COMENZAR A UTILIZAR EL PRODUCTO FAMILIARÍCESE CON TODAS LAS INDICACIONES DE SEGURIDAD Y MANEJO! SI ENTREGA ESTE PRODUCTO A TERCEROS, ¡NO OLVIDE ADJUNTAR IGUALMENTE TODA LA DOCUMENTACIÓN!**



## ¡ADVERTENCIA! ¡PELIGRO DE MUERTE

### Y DE ACCIDENTE PARA BEBÉS Y NIÑOS!

No deje nunca a los niños sin vigilancia con el material de embalaje. Existe peligro de asfixia por el material de embalaje. A menudo los niños no son conscientes de los peligros. Mantenga siempre el producto fuera del alcance de los niños.

- Este producto no es un juguete, manténgalo fuera del alcance de los niños. Los niños no son conscientes de los riesgos potenciales asociados al manejo de este producto.
- Este producto puede ser utilizado por niños mayores de 8 años, así como por personas con capacidades físicas, sensoriales o mentales reducidas o que cuenten con poca experiencia y/o falta de conocimientos, siempre y cuando se les haya enseñado cómo utilizar el producto de forma segura y hayan comprendido los peligros que pueden resultar de un mal uso del mismo. No permita que los niños jueguen con el producto. La limpieza y el mantenimiento nunca

deben llevarse a cabo por niños sin la vigilancia de un adulto.



## ¡Peligro de muerte por descarga eléctrica!

- Utilice con el producto solamente la fuente de alimentación 23S0360G300W8D suministrada.
- Antes de conectar el producto a la red, compruebe que no presenta ningún daño.
- Nunca utilice el producto si encuentra cualquier tipo de desperfecto.
- ¡El cable de conexión no se puede reparar! En caso de daños en dicho cable deberá dejar de utilizar el producto y desecharlo correctamente.
- Este producto no contiene piezas que requieran mantenimiento por parte del usuario. Las bombillas no son reemplazables.
- Las bombillas LED no son intercambiables.
- Si las bombillas LED fallan al final de su vida útil, deberá reemplazar todo el producto.
- Nunca abra el equipo eléctrico ni introduzca objetos en el mismo.
- No abra ni corte el producto.
- No encienda el producto dentro del embalaje o cuando esté enrollado.
- Proteja el producto de bordes afilados, cargas mecánicas y superficies calientes.
- No lo sujete con grapas o puntas cortantes.
- Antes de montar, desmontar o limpiar el producto, desconecte siempre el enchufe de la toma de corriente.
- No toque nunca el enchufe o el producto con las manos mojadas.
- Nunca conecte este producto eléctricamente a otras cadenas de luz.
- Adecuado para el uso en interior y exterior.
- En caso de rotura o daño de las bombillas LED, el producto ya no debe utilizarse/encenderse, sino que debe desecharse de forma segura.

## ⚠ ¡CUIDADO! ¡PELIGRO DE SOBRECALENTAMIENTO!

No cubra el producto con mantas, cojines ni materiales termoaislantes similares. No encienda el producto dentro del embalaje.

- Utilice el producto solamente con los componentes descritos en estas instrucciones.

- En caso de inactividad prolongada (por ej. vacaciones) desconecte el producto de la red eléctrica.
- Mantenga el producto alejado de charcos y otras fuentes de agua. Instale el producto a una distancia mínima de 2 m de depósitos de agua. Evite aquellos lugares que puedan inundarse tras lluvias intensas.
- Utilice el producto en el exterior únicamente en una toma de corriente asegurada con un interruptor diferencial residual con una corriente de fuga máxima de 30 mA.
- Observe que el enchufe/la fuente de alimentación admita también una potencia baja aunque el producto no esté funcionando mientras que se encuentre conectado a la toma de corriente. Para desconectarlo completamente, retire el enchufe de la toma de corriente.
- No coloque objetos sobre la superficie.
- Los enchufes adyacentes deben estar diseñados para zonas exteriores y encontrarse a más de 2,5 m de los depósitos de agua más cercanos.
- El producto está protegido contra salpicaduras (IP44) si la toma de corriente cumple con el mismo estándar de protección (IP44).
- Asegúrese de que el producto no pasa por áreas donde se utilicen cortacéspedes, desbrozadoras, tijeras o herramientas de corte similares.
- Asegúrese de que el producto está colocado de tal forma que nadie lo pise o pueda tropezar con él.
- Si tiene alguna pregunta o duda sobre el producto, consulte a un servicio técnico especializado.
-  **¡ADVERTENCIA!** El producto no debe utilizarse sin todas las juntas (junta tórica del cable) correctamente colocadas.
- El controlador de ledes solo puede ser sustituido por personal especializado.
- La cadena de luces no debe conectarse a 220V-240V~ sin un controlador LED.

### ● Antes de la puesta en marcha

**Nota:** Retire completamente el material de embalaje del producto.

## ● Montaje

- Desenrolle primero el producto antes de utilizarlo.  
**Nota:** El producto puede montarse con la ayuda de los elementos de fijación suministrados en todas las superficies clasificadas oficialmente como «normalmente inflamables».
- Fije el producto a la superficie deseada y sujételo con la ayuda de las bridas para cables [6] suministradas.
- Alternativamente, también puede fijar el producto con la ayuda de los clips de fijación [8] suministrados. En primer lugar, coloque los clips de fijación [8] sobre una superficie estable y fíjelos con los tornillos [7] suministrados con un destornillador de estrella.

## ● Puesta en funcionamiento

**Nota:** El producto dispone de ocho modos de iluminación distintos.

- Introduzca el conector del cable de alimentación en el enchufe de la fuente de alimentación [1].
- Enrosque la tuerca de unión [4] en el sentido de las agujas del reloj. Observe la junta ya que, de lo contrario, no se garantiza la protección IP.
- Introduzca la fuente de alimentación [1] en la toma de corriente.
- Pulse el botón de temporizador [2] para encender el producto.
- Pulse de nuevo el botón del temporizador [2] para cambiar al siguiente modo de iluminación.

Los modos de iluminación son los siguientes:

1. Combinación (combinación de todos los modos de iluminación)
2. Ondas (las bombillas LED parpadean en frecuencia cambiante)
3. Secuencial (las bombillas LED se iluminan alternativamente)
4. Slo-Glo (las bombillas LED se iluminan lenta y alternativamente)
5. Luz parpadeante (las bombillas LED parpadean alternativamente)

6. Slow Fade (las bombillas LED se encienden y apagan lentamente)
7. Destello (las bombillas LED se iluminan alternativamente)
8. Luz continua (todas las bombillas LED están encendidas)
9. Apagado

## ● Función de temporizador

- Para encender la función del temporizador, mantenga pulsado el botón de temporizador [2] una vez el producto esté conectado a la corriente eléctrica. El botón de temporizador [2] se iluminará verde cuando la función del temporizador esté activada.
- El producto se mantiene encendido durante 6 horas y luego se apaga durante 18 horas. El producto se vuelve a encender otras 6 horas para luego quedar apagado durante otras 18 horas.
- Para desactivar la función de temporizador, mantenga pulsado de nuevo el botón de temporizador [2] y la luz del botón de temporizador [2] se apagará.
- Cuando la función del temporizador está desactivada, el producto se ilumina de manera permanente. Para apagar el producto completamente, extraiga la fuente de alimentación [1] de la toma de corriente.

## ● Limpieza y cuidado

**⚠ ¡PRECAUCIÓN! ¡PELIGRO DE DESCARGA ELÉCTRICA!** Primero retire la fuente de alimentación [1] de la toma de corriente.

**⚠ ¡CUIDADO! ¡PELIGRO DE DESCARGA ELÉCTRICA!** Por razones de seguridad eléctrica, no limpie nunca el producto con agua u otros líquidos ni lo sumerja en agua.

- Deje enfriar el producto antes de limpiarlo. Existe riesgo de sufrir lesiones.
- No utilice disolventes, gasolina ni similares. El producto resultaría dañado.

- Limpie el producto únicamente con un paño seco y sin pelusas.

## ● Eliminación

El embalaje está compuesto por materiales no contaminantes que pueden ser desechados en el centro de reciclaje local.



Tenga en cuenta el distintivo del embalaje para la separación de residuos. Está compuesto por abreviaturas (a) y números (b) que significan lo siguiente: 1-7: plásticos/20-22: papel y cartón/80-98: materiales compuestos.



Para obtener información sobre las posibilidades de desecho del producto al final de su vida útil, acuda a la administración de su comunidad o ciudad.



Para proteger el medio ambiente no tire el producto junto con la basura doméstica cuando ya no le sea útil. Desechélo en un contenedor de reciclaje. Diríjase a la administración competente para obtener información sobre los puntos de recogida de residuos y sus horarios.

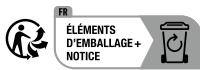

Points de collecte sur [www.quartiervernementdechets.fr](http://www.quartiervernementdechets.fr)  
Privilégiez la réparation ou le don de votre appareil.

El producto, incluidos los accesorios, y el material de embalaje son reciclables y están sujetos a la responsabilidad extendida del fabricante. Desechélos por separado siguiendo la información ilustrada de recogida selectiva para un mejor tratamiento de los residuos.

## ● Garantía

El producto ha sido fabricado según normas de calidad exigentes y ha sido probado minuciosamente antes de la entrega. En caso de fallos de

material o de fabricación, dispone de derechos legales frente al vendedor del producto. Nuestra garantía mencionada a continuación no restringe sus derechos legales de ningún modo.

La garantía para este producto es de 3 años a partir de la fecha de compra. La garantía empieza el día de la fecha de compra. Conserve el justificante de compra original en un lugar seguro, ya que este documento es necesario para demostrar la compra.

Todos los daños o defectos ya presente en el momento de la compra deben informarse inmediatamente tras desembalar el producto.

Si el producto presenta defectos de material o fabricación en los 3 años a partir de la fecha de compra, lo repararemos o sustituiremos, según nuestra elección, gratuitamente para usted. El período de garantía no se extiende por una reclamación de garantía aprobada. Esto también es aplicable a las piezas sustituidas y reparadas.

La garantía pierde su validez si el producto se daña o se utiliza o mantiene de forma inadecuada.

La garantía cubre defectos de material y fabricación. Esta garantía no cubre las piezas del producto sujetas a un uso y desgaste normal y, por lo tanto, consideradas piezas de desgaste (por ej. pilas, baterías, mangueras, cartuchos de tinta) ni los daños a las piezas frágiles, por ej. interruptores o piezas de cristal.

## ● Tramitación de la garantía

Para garantizar una rápida tramitación de su consulta, tenga en cuenta las siguientes indicaciones:

Para realizar cualquier consulta, tenga a mano el recibo y el número de artículo (IAN 484009\_2501) como justificante de compra.

Encontrará el número de artículo en una inscripción de la placa identificativa, en la portada de

las instrucciones (abajo a la izquierda) o en una pegatina en la parte posterior o inferior.

Si el producto fallase o presentase algún defecto, póngase primero en contacto con el departamento de asistencia indicado, ya sea por teléfono o correo electrónico.

Puede enviarnos el producto defectuoso libre de franqueo adjuntando el recibo de compra (ticket de compra) e indicando dónde está y cuándo ha ocurrido el fallo a la dirección de asistencia que le indicamos.

## ● Asistencia

### ES **Asistencia en España**





Tel.: 900984948

E-Mail: [owim@lidl.es](mailto:owim@lidl.es)

# CE IP44

<b>De anvendte piktogrammers legende</b> .....	Side 68
<b>Indledning</b> .....	Side 68
Formålsbestemt anvendelse .....	Side 68
Leverede dele.....	Side 68
Beskrivelse af de enkelte dele.....	Side 68
Tekniske data.....	Side 68
<b>Sikkerhedshenvisninger</b> .....	Side 69
<b>Inden ibrugtagningen</b> .....	Side 71
<b>Montering</b> .....	Side 71
<b>Ibrugtagning</b> .....	Side 71
Timer-funktion.....	Side 72
<b>Rengøring og pleje</b> .....	Side 72
<b>Bortskaffelse</b> .....	Side 72
<b>Garanti</b> .....	Side 72
Afvikling af garantisager .....	Side 73
Service .....	Side 73

## De anvendte piktogrammers legende

	Jævnstrøm/-spænding		Beskyttelsesklasse II
	Vekselstrøm/-spænding	<b>W</b>	Watt (aktiv effekt)
	Kortslutnings sikker sikkerhedsstransformator		Uafhængigt driftsapparat
	Udgangstilslutningens polaritet	 IP44	Sprøjttevandsbeskyttet
<b>CE</b>	CE-mærket bekræfter overensstemmelsen med de pågældende EU-retningslinjer for produktet.	 	Sikkerhedsanvisninger Handlingsanvisninger

## LED lyslange

### ● Indledning

Dette dokument er en forkortet, trykt udgave af den komplette betjeningsvejledning. Ved at scanne QR-koden har du direkte adgang til Lidl-service-siden ([www.lidl-service.com](http://www.lidl-service.com)) og kan åbne den komplette betjeningsvejledning ved at indtaste varenummeret (IAN) 484009\_2501 og downloade den.

Den korte vejledning er del af dette produkt. Gør dig fortroligt med alle betjenings- og sikkerhedsanvisninger før produktet anvendes. Opbevar den korte vejledning godt og udlever alle bilag ved videregivelse til tredjemand.



### ● Formålsbestemt anvendelse



Dette produkt er egnet som lysdekoration til inden- og udendørs brug. Produktet er udelukkende beregnet til brug i private hjem og ikke til erhvervs mæssig brug.

### ● Leverede dele

1 LED-lysslange	40 skruer
1 strømforsyning	20 kabelstrips
20 fastgørelsesklips	1 betjeningsvejledning

### ● Beskrivelse af de enkelte dele

- |                                      |                     |
|--------------------------------------|---------------------|
| 1 Strømforsyning                     | 5 LED-lysslange     |
| 2 Timer-knap                         | 6 Kabelstrips       |
| 3 Tætningsring til tilførselsledning | 7 Skrue             |
| 4 Omløbermøtrik                      | 8 Fastgørelsesklips |

### ● Tekniske data

#### Lyskæde og strømforsyning:

Effektoptagelse  
samlet: 4W

#### Lyskæde:

Driftspænding: 30V $\overline{=}$

Beskyttelsestype: IP44 (sprøjttevandsbeskyttet)  
TÜV SÜD-/GS-certificeret.

LED'erne kan ikke udskiftes.

### Strømforsyning:

Nominal spænding

primær: 220-240 V~, 50/60 Hz

Nominal spænding

sekundær: 30 V ===, 3,6 W

Beskyttelsesklasse: II/□

Beskyttelsestype: IP44 (sprøjttevandsbeskyttet)

Strømforsyning 23S0360G300W8D GS-godkendt.

SELV: Meget lav spænding (Safety  
extra low voltage)

ta: Maksimal omgivelsestempe-  
ratur

tc: Kabinettemperatur ved angivet punkt



## Sikkerhedshenvisninger

**GØR DIG FORTROLIG MED ALLE BETJENINGS- OG SIKKERHEDSHENVISNINGER, INDEN PRODUKTET BRUGES FOR FØRSTE GANG! UDLEVER DESUDEN ALLE DOKUMENTER VED OVERDRAGELSE AF PRODUKTET TIL TREDJEMAND!**

-  **⚠ ADVARSEL! LIVS- OG ULYKKESFARE FOR SMÅBØRN OG BØRN!** Lad børn aldrig være uden opsyn med emballagematerialet. Der er fare for kvælning

gennem emballagen. Børn vurderer ofte farerne. Hold altid børn på afstand af produktet.

- Dette produkt er ikke legetøj og må ikke bruges af børn. Børn kan ikke erkende de farer, som opstår ved brug af produktet.
- Dette produkt kan benyttes af børn fra 8-årsalderen og opad, samt af personer med forringede fysiske, følelsesmæssige eller mentale evner eller mangel på erfaring og viden, når de er under opsyn eller er blevet vejledt med hensyn til produktet og forstår de deraf resulterende farer. Børn må ikke lege med produktet. Rengøring og brugervedligeholdelse må ikke foretages af børn uden opsyn.



## Undgå livsfare gennem elektrisk stød!

- Brug udelukkende den medleverede strømforsyning 23S0360G300W8D sammen med dette produkt.
- Kontroller altid produktet for eventuelle beskadigelser hver gang du tilslutter det til nettilslutningen.
- Anvend ikke produktet, hvis du bliver opmærksom på eventuelle skader.

- Tilslutningsledningen kan ikke repareres! Hvis ledningen er beskadiget, skal produktet gøres ubrugeligt og bortskaffes korrekt.
  - Dette produkt indeholder ingen dele, som kan vedligeholdes af forbrugeren. Lyskilderne kan ikke udskiftes.
  - LED'erne kan ikke udskiftes.
  - Hvis LED'erne er udtjente i slutningen af deres levetid, skal hele produktet erstattes.
  - Åbn aldrig et af de elektriske driftsmidler og stik aldrig nogen som helst former for genstande ind i dem.
  - Produktet må ikke åbnes eller skæres over.
  - Produktet må ikke være i drift i emballagen eller i sammenrullet tilstand.
  - Beskyt produktet mod skarpe kanter, mekaniske belastninger og varme overflader.
  - Må ikke fastgøres med skarpe klemmer eller søm.
  - Træk altid stikket ud af stikkontakten inden montering, afmontering eller rengøring.
  - Rør aldrig ved strømstikket eller produktet med våde hænder.
  - Forbind aldrig dette produkt elektrisk med andre lyskæder.
  - Egned til inden dørs og uden dørs brug.
  - Hvis LED'erne går i stykker eller på anden måde beskadiges, må produktet ikke mere anvendes/tændes, men skal bortskaffes på sikker vis.
- ⚠ FORSIGTIG! OVEROPHEDNINGSFARE!** Tildæk ikke produktet med dyner, puder eller lignende, varmeisolerende materiale. Brug ikke produktet i emballagen.
- Anvend produktet kun med de i denne vejledning beskrevne komponenter.
  - Ved længere ikke-benyttelse (f.eks. ferie) skal du skille produktet fra strømnettet.
  - Brug ikke produktet i nærheden af havedamme eller andre vandområder. Installer produktet mindst 2 m fra vandbeholdere. Undgå steder, som kan oversvømmes ved stærk regn.
  - Udendørs må produktet udelukkende bruges med en stikkontakt, som er sikret ved hjælp af et fejlstrømsrelæ (FI eller RCD) med en maksimal fejlstrøm på 30 mA.
  - Bemærk at stikket/strømforsyningen stadig optager en smule strøm, selvom produktet er slukket, så længe stikket/strømforsyningen

befinder sig i stikkontakten. For at slukke helt, fjern stikket/strømforsyningen fra stikkontakten.

- Må ikke monteres i fremspring i overflader.
- Udendørs stikkontakter skal være egnet til udendørs brug og skal være anbragt minimum 2,5 m fra den nærmeste vandbeholder eller vandbassin.
- Produktet er stænkvandsbeskyttet (IP44), hvis stikkontakten svarer til den samme beskyttelsesstandard (IP44).
- Sørg for, at produktet ikke bliver anbragt der, hvor der benyttes græsslåmaskiner, havetrimmere, sakse eller lign. skæreapparater.
- Sørg for, at produktet er lagt på en sådan måde, at ingen kan løbe eller snuble henover den.
- Hvis du har spørgsmål til produktet, eller hvis der er noget, du er i tvivl om, så kan du få råd af en faguddannet elektriker.
- **⚠ ADVARSEL!** Produktet må ikke benyttes, uden at alle tætningerne er korrekt anbragt (tætningsring til tilførselsledning).
- LED driveren må kun udskiftes af kvalificeret personale.
- Lyskæden må ikke tilsluttes til 220V-240V~ uden LED-driver.

## ● Inden ibrugtagningen

**Bemærk:** Fjern alt emballagemateriale fra produktet.

## ● Montering

- Rul produktet ud før brug.  
**Bemærk:** Produktet kan monteres med de medfølgende fastgørelsesmaterialer på alle overflader, som kategoriseres som "almindelig brandbart".
- Fastgør produktet på den ønskede overflade og fastgør det ved hjælp af det medfølgende kabelstrips [6].
- Alternativt kan du også fastgøre produktet med de medfølgende fastgørelsesclips [8]. Placér først fastgørelsesclips [8] på en stabil overflade og fastgør dem med de medfølgende skruer [7] ved hjælp af en stjerneskruetrækker.

## ● Ibrugtagning

**Bemærk:** Produktet har otte forskellige lystilstande.

- Sæt strømledningens stik i strømforsyningens [1] bøsning.
- Spænd omløbermøtrikken [4] fast med uret. Vær opmærksom på tætningen, da IP-beskyttelsen ellers ikke er garanteret.
- Sæt strømforsyningen [1] i stikkontakten.
- Tryk på timer-knappen [2] for at tænde for produktet.
- Tryk igen på timer-knappen [2] for at skifte til næste belysningstilstand.

Belysningstilstandene er som følger:

1. Kombination (kombination af alle belysningstilstande)
2. Bølger (LED'erne blinker med skiftende frekvens)
3. Sekventiel (LED'erne lyser skiftevis op)
4. Slo-glo (LED'erne lyser skiftevist langsomt)
5. Blinklys (LED'erne blinker skiftevist)
6. Slow Fade (LED'erne lyser op og slukkes langsomt)
7. Funklen (LED'erne lyser skiftevist)

- 8. Konstant lys (alle LED'er lyser)
- 9. Slukket

## ● Timer-funktion

- Når du har sluttet produktet til strømforsyningen, tænder du timer-funktionen ved at trykke og holde timer-knappen [2] trykket. Timer-knappen [2] lyser grønt, når timer-funktionen er aktiveret.
- Produktet lyser konstant i 6 timer med en efterfølgende pause på 18 timer. Når produktet tændes igen, lyser det igen i 6 timer efterfulgt af 18 timers pause.
- For at deaktivere timer-funktionen skal du igen trykke og holde timer-knappen [2] trykket, indtil timer-knappens [2] lys slukkes.
- Når timer-funktionen er slukket, lyser produktet konstant. For at slukke fuldstændigt for produktet, skal du fjerne strømforsyningen [1] fra stikkontakten.

## ● Rengøring og pleje

**⚠ FORSIGTIG! RISIKO FOR ELEKTRISK STØD!** Træk først strømforsyningen [1] ud af stikkontakten.

**⚠ FORSIGTIG! RISIKO FOR ELEKTRISK STØD!** På grund af den elektriske sikkerhed må produktet aldrig rengøres med vand eller andre væsker eller sænkes ned i vand.

- Lad produktet køle fuldstændigt af inden rengøringen. Der er fare for tilskadekomst.
- Brug ingen opløsningsmidler, benzin eller lignende. Produktet ville tage skade heraf.
- Anvend kun en tør, fugtfri klud til rengøring.

## ● Bortskaffelse

Indpakningen består af miljøvenlige materialer, som De kan bortskaffe over de lokale genbrugssteder.



Bemærk forpackningsmaterialernes mærkning til affaldssorteringen, disse er mærket med forkortelser (a) og numre (b) med følgende betydning: 1-7: kunststoffer/20-22: papir og pap/80-98: kompositmaterialer.



De får oplyst muligheder til bortskaffelse af det udtjente produkt hos deres lokale myndigheder eller bystyre.



For miljøets skyld, så må produktet aldrig smides ud sammen med husholdningsaffaldet, når det er udtjent, men skal afleveres til en fagmæssig korrekt bortskaffelse. De kan informere Dem vedrørende opsamlingssteder og deres åbningstider hos deres ansvarlige forvaltning.



Produktet og tilbehøret og emballagematerialer kan genbruges og er underlagt udvidet producentansvar. De skal bortskaffes separat. Følg de viste mærkater med sorteringsoplysninger, så de bortskaffes på en bedre måde.

## ● Garanti

Produktet er blevet fremstillet efter strenge kvalitetsstandarder og kontrolleret nøje før udlevering. I tilfælde af materiale- eller produktionsfejl kan du i medfør af loven gøre krav gældende over for sælgeren af produktet. Dine lovmæssige rettigheder begrænses på ingen måde af den af os nedennævnte garanti.

Garantien på dette produkt gælder i 3 år regnet fra købsdatoen. Garantien gælder fra købsdatoen. Opbevar den originale kvittering et sikkert sted, da dette dokument forlanges forlagt som dokumentation for købet.

Alle skader eller mangler, der allerede forefindes på tidspunktet for købet, skal straks meddeles efter udpakningen af produktet.

Hvis der inden for 3 år regnet fra købsdatoen viser sig en materiale- eller produktionsfejl på produktet, reparerer eller udskifter vi det – efter vores valg – gratis for dig. Garantiperioden forlænges ikke som følge af et imødekommet krav om garanti. Dette gælder også for udskiftede og reparerede dele.

Denne garanti bortfalder, hvis produktet er blevet beskadiget eller anvendt og vedligeholdt forkert.

Garantien dækker materiale- og produktionsfejl. Denne garanti dækker hverken produktdele, der er udsat for normal slitage og derfor er at betragte som sliddele (f.eks. batterier, akkumulatorer, slanger, farvepatroner), eller skader på skrøbelige dele, f.eks. kontakter eller dele af glas.

## ● Afvikling af garantisager

For at kunne garantere en hurtig sagsbehandling af deres forespørgsel, bedes De følge følgende anvisninger:

Opbevar kassebon og artikelnummer (IAN 484009\_2501) som købsdokumentation, så disse kan fremlægges på forespørgsel. Artikelnumrene er angivet på typeskiltet, ved en indgravering, på forsiden af vejledningen (nederst til venstre) eller på et mærkat på bag- eller undersiden. Hvis der forekommer funktionsfejl eller andre mangler, skal De først kontakte nedenstående serviceafdeling telefonisk eller via e-mail.

Et produkt, der er registreret som defekt, kan De derefter sende portofrit til den meddelte serviceadresse ved vedlæggelse af købsbeviset (kassebon) og angivelsen af, hvori manglen består, og hvornår den er opstået.

## ● Service

 **Service Danmark**

Tel.: 80253972

E-Mail: [owim@lidl.dk](mailto:owim@lidl.dk)

**CE IP44**

<b>Legenda dei pittogrammi utilizzati</b> .....	Pagina 75
<b>Introduzione</b> .....	Pagina 75
Utilizzo conforme alla destinazione d'uso.....	Pagina 75
Contenuto della confezione.....	Pagina 75
Descrizione dei componenti.....	Pagina 75
Specifiche tecniche.....	Pagina 75
<b>Avvertenze di sicurezza</b> .....	Pagina 76
<b>Prima della messa in funzione</b> .....	Pagina 79
<b>Montaggio</b> .....	Pagina 79
<b>Messa in funzione</b> .....	Pagina 79
Funzione Timer.....	Pagina 79
<b>Pulizia e cura</b> .....	Pagina 79
<b>Smaltimento</b> .....	Pagina 80
<b>Garanzia</b> .....	Pagina 80
Gestione dei casi in garanzia.....	Pagina 80
Assistenza.....	Pagina 81

## Legenda dei pittogrammi utilizzati

	Tensione/corrente continua		Classe di isolamento II
	Tensione/corrente alternata		Watt (potenza attiva)
	Trasformatore di sicurezza anti-cortocircuito		Dispositivo a funzionamento indipendente
	Polarità del collegamento in uscita		Protetto contro gli spruzzi d'acqua
	Il marchio CE indica la conformità con le rilevanti direttive UE applicabili a questo prodotto.		Avvertenze di sicurezza Istruzioni per l'uso

## Tubo luminoso LED

### ● Introduzione

Questo documento è un'edizione abbreviata delle istruzioni per l'uso complete. Facendo la scansione del codice QR puoi accedere direttamente alla pagina del servizio di assistenza Lidl ([www.lidl-service.com](http://www.lidl-service.com)) e inserendo il codice articolo (IAN) 484009\_2501 puoi scaricare e visionare le istruzioni per l'uso complete.

Le istruzioni brevi sono parte integrante di questo prodotto. Prima dell'uso del prodotto leggere attentamente tutte le indicazioni per l'uso e le avvertenze di sicurezza. Conservare bene le istruzioni brevi e consegnare tutta la documentazione in caso di cessione del prodotto a terzi.



### ● Utilizzo conforme alla destinazione d'uso



Questo prodotto è adatto alla decorazione luminosa in ambienti interni ed esterni. Il prodotto è destinato esclusivamente all'uso in ambito privato e non commerciale.

### ● Contenuto della confezione

1 tubo luminoso LED      20 fascette serracavo  
 1 alimentatore              1 manuale d'istruzioni  
 20 clip di fissaggio        per l'uso  
 40 viti

### ● Descrizione dei componenti

- |   |                    |
|---|--------------------|
| Alimentatore                                    | Dado a risvolto    |
| Tasto Timer                                     | Tubo luminoso LED  |
| Anello di guarnizione del cavo di alimentazione | Fascetta serracavo |
|   | Vite               |
|   | Clip di fissaggio  |

### ● Specifiche tecniche

#### Catena luminosa e alimentatore:

Potenza assorbita

totale:                      4 W

### Catena luminosa:

Tensione di esercizio: 30V===  
Tipo di protezione: IP44 (protetto contro gli spruzzi d'acqua)  
Con omologazione TÜV SÜD/GS.

I LED non sono sostituibili.

### Alimentatore:

Tensione nominale primaria: 220-240V~, 50/60Hz  
Tensione nominale secondaria: 30V===, 3,6W  
Classe di isolamento: II/□  
Tipo di protezione: IP44 (protetto contro gli spruzzi d'acqua)  
Alimentatore 23S0360G300W8D con omologazione GS.  
SELV: bassissima tensione di sicurezza (safety extra low voltage)  
ta: temperatura ambiente massima  
tc: temperatura dell'alloggiamento nel punto indicato



## Avvertenze di sicurezza

**PRIMA DI UTILIZZARE IL PRODOTTO PER LA PRIMA VOLTA LEGGERE ATTENTAMENTE TUTTE LE ISTRUZIONI E LE AVVERTENZE IN MATERIA DI SICUREZZA! IN CASO DI CESSIONE DEL PRODOTTO A TERZI, CONSEGNARE ANCHE L'INTERA DOCUMENTAZIONE!**



## **ATTENZIONE!** **PERICOLO DI MORTE**

### **E INCIDENTE PER NEONATI E BAMBINI!**

Non lasciare mai i bambini privi di sorveglianza con il materiale di imballaggio. Il materiale di imballaggio potrebbe provocarne il soffocamento. I bambini sottovalutano spesso i pericoli. Tenere sempre il prodotto lontano dalla portata dei bambini.

- Questo prodotto non è un giocattolo, tenere fuori dalla portata dei bambini. I bambini non sono in grado di riconoscere i pericoli derivanti dall'uso del prodotto.
- Questo prodotto può essere usato da bambini dagli 8 anni in su e da persone con capacità fisiche, sensoriali o mentali limitate, oppure senza esperienza e conoscenza in merito, soltanto se sorvegliate oppure istruite circa un uso sicuro del prodotto e se dimostrano di comprendere i pericoli a esso connessi. I bambini non devono giocare con il prodotto. La pulizia e la manutenzione eseguibili dall'utente non possono essere effettuate da bambini senza la supervisione di un adulto.



## **Evitare situazioni rischiose che potrebbero causare morte per folgorazione!**

- Utilizzare con il prodotto solo l'alimentatore in dotazione 23S0360G300W8D.
- Prima di ogni collegamento alla rete elettrica controllare il prodotto per verificare l'eventuale presenza di danni.
- Non utilizzare mai il prodotto se si rilevano danneggiamenti.
- Il cavo di collegamento non può essere riparato! In caso di danneggiamento del cavo, il prodotto deve essere reso inutilizzabile e smaltito in maniera conforme.
- Questo prodotto non contiene componenti la cui manutenzione possa essere eseguita dall'utente. Le lampadine non possono essere sostituite.
- I LED non sono sostituibili.
- Quando i LED giungono al termine del proprio ciclo di servizio sarà necessario sostituire l'intero prodotto.
- Non aprire mai nessuno dei componenti elettrici e non inserirvi alcun oggetto.
- Non aprire né rompere il prodotto.
- Non accendere il prodotto quando ancora alloggiato nell'imballaggio o se arrotolato.
- Proteggere il prodotto da spigoli vivi, sollecitazioni meccaniche e superfici calde.
- Non fissare con ganci o chiodi appuntiti.
- Estrarre sempre la spina dalla presa di corrente prima di procedere con montaggio, smontaggio o pulizia.
- Non afferrare mai la spina o il prodotto con le mani bagnate.
- Non collegare mai questo prodotto con altre catene luminose.
- Adatta per l'uso in ambienti interni ed esterni.
- In caso di rottura o danneggiamento dei LED, il prodotto non deve essere utilizzato/acceso, ma deve essere smaltito in modo sicuro.

**⚠ CAUTELA! PERICOLO DI SURRISCALDAMENTO!** Non coprire il prodotto con coperte, cuscini o simili, né con materiale termoisolante. Non mettere in funzione il prodotto quando si trova all'interno della confezione.

- Utilizzare questo prodotto soltanto con i componenti descritti nel presente manuale.
- In caso di inutilizzo prolungato (ad es. durante le vacanze) scollegare il prodotto dalla rete elettrica.
- Tenere lontano il prodotto da laghetti o altre riserve d'acqua. Installare il prodotto ad una distanza di almeno 2 m da recipienti di acqua. Evitare i luoghi a rischio allagamento per intense precipitazioni.
- Collegare il prodotto in ambienti esterni soltanto ad una presa di corrente protetta tramite un interruttore differenziale (FI o RCD) con una corrente di guasto massima di 30 mA.
- Tenere presente che, finché la spina/l'alimentatore è collegato alla presa di corrente, la spina/l'alimentatore riceve un'alimentazione elettrica, seppure minima, anche quando il prodotto non è in funzione. Per uno spegnimento completo staccare la spina/l'alimentatore dalla presa di corrente.
- Non inserire in eventuali cavità presenti sulle superfici.
- Le prese di corrente poste all'esterno devono essere adatte agli ambienti esterni e dovrebbero trovarsi ad almeno 2,5 m di distanza dal contenitore d'acqua o dalla riserva d'acqua più vicini.
- Il prodotto è resistente agli spruzzi d'acqua (IP44) se la presa elettrica rispetta lo stesso standard di sicurezza (IP44).
- Assicurarsi che il prodotto non venga fatto passare in zone in cui potrebbero venire usati apparecchi quali tagliaerba a lama, tagliaerba a filo, cesoie o strumenti da taglio simili.
- Assicurarsi che il prodotto sia sistemato in modo da non essere d'intralcio o calpestato.
- Per domande o dubbi riguardo al prodotto, rivolgersi a un elettricista.
- **⚠ ATTENZIONE!** Il prodotto non può essere utilizzato senza tutte le guarnizioni (anello di guarnizione del cavo di alimentazione) posizionate in modo corretto.
- Il driver LED può essere sostituito esclusivamente da personale specializzato.
- La catena luminosa non deve essere collegata senza driver LED a 220 V-240 V~.

## ● Prima della messa in funzione

**Nota:** rimuovere dal prodotto l'intero materiale di imballaggio.

## ● Montaggio

- Prima dell'uso srotolare innanzitutto il prodotto.  
**Nota:** il prodotto può essere montato su tutte le superfici ufficialmente classificate come "a grado normale di infiammabilità" con l'ausilio degli elementi di fissaggio in dotazione.
- Fissare il prodotto sulla superficie desiderata e fissarlo con l'ausilio della fascetta serracavo [6] in dotazione.
- In alternativa, è possibile montare il prodotto anche con l'ausilio delle clip di fissaggio [8] in dotazione. Collocare innanzitutto le clip di fissaggio [8] su una superficie stabile e fissarle con le viti [7] in dotazione mediante un cacciavite a croce.

## ● Messa in funzione

**Nota:** il prodotto dispone di oltre otto modalità diverse di illuminazione.

- Inserire la spina del cavo di alimentazione nella presa dell'alimentatore [1].
- Serrare il dado a risvolto [4] ruotandolo in senso orario. Fare attenzione alla guarnizione; in caso contrario, la protezione IP non è garantita.
- Inserire l'alimentatore [1] nella presa elettrica.
- Premere il tasto Timer [2] per accendere il prodotto.
- Premere di nuovo il tasto Timer [2] per passare alla modalità luminosa successiva.

Le modalità luminose sono come segue:

1. Combinazione (combinazione di tutte le modalità luminose)
2. Ondulata (i LED lampeggiano con frequenza intermittente)
3. Sequenziale (i LED si illuminano a turno)
4. Slo-Glo (i LED si illuminano lentamente a turno)

5. Intermittenza (i LED lampeggiano a turno)
6. Slow Fade (i LED si illuminano lentamente e si dissolvono lentamente)
7. Scintillio (i LED si illuminano a turno)
8. Luce fissa (tutti i LED si accendono)
9. Off

## ● Funzione Timer

- Per attivare la funzione Timer, tenere premuto il tasto Timer [2] dopo aver collegato il prodotto all'alimentazione elettrica. Il tasto Timer [2] emette una luce verde quando la funzione timer è attiva.
- Il prodotto si illumina in modalità fissa per 6 ore con una successiva pausa di 18 ore. Una volta riacceso, il prodotto si illumina per altre 6 ore con una successiva pausa di 18 ore.
- Per disattivare la funzione Timer, premere nuovamente e tenere premuto il tasto Timer [2] e la luce del tasto Timer [2] si spegnerà.
- Quando la funzione Timer è spenta, il prodotto emette una luce fissa. Estrarre l'alimentatore [1] dalla presa di corrente per spegnere completamente il prodotto.

## ● Pulizia e cura

**⚠ CAUTELA! PERICOLO DI FOLGORAZIONE!** In primo luogo, estrarre l'alimentatore [1] dalla presa di corrente.

**⚠ CAUTELA! PERICOLO DI FOLGORAZIONE!** Per motivi di sicurezza elettrica, il prodotto non deve mai essere pulito con acqua o altri liquidi né essere immerso in acqua.

- Prima della pulizia lasciar raffreddare il prodotto. Sussiste il pericolo di lesioni.
- Non usare solventi, benzina o simili. Questi potrebbero danneggiare il prodotto.
- Per la pulizia utilizzare soltanto un panno asciutto e privo di pelucchi.

## ● Smaltimento

L'imballaggio è composto da materiali ecologici che possono essere smaltiti presso i siti di raccolta locali per il riciclo.



Osservare l'identificazione dei materiali di imballaggio per lo smaltimento differenziato, i quali sono contrassegnati da abbreviazioni (a) e da numeri (b) con il seguente significato: 1-7: plastiche/20-22: carta e cartone/80-98: materiali compositi.



È possibile informarsi circa le possibilità di smaltimento del prodotto usato presso l'amministrazione comunale o cittadina.



Per questioni di tutela ambientale non gettare il prodotto usato tra i rifiuti domestici, ma provvedere invece al suo corretto smaltimento. Presso l'amministrazione competente è possibile ricevere informazioni circa i siti di raccolta e i relativi orari di apertura.



Il prodotto, i suoi accessori e i materiali di imballaggio sono riciclabili e soggetti alla responsabilità estesa del produttore. Per un migliore trattamento dei rifiuti, smaltirli separatamente seguendo i diversi simboli della raccolta differenziata.

## ● Garanzia

Il prodotto è stato fabbricato accuratamente secondo severe direttive di qualità ed è stato controllato meticolosamente prima della consegna. In caso di difetti di materiale o fabbricazione l'acquirente può far valere diritti legali nei confronti del venditore. La nostra garanzia sotto riportata non costituisce alcun limite ai diritti legali dell'acquirente.

Questo prodotto è garantito per 3 anni con decorrenza dalla data di acquisto. La garanzia decorre dalla data d'acquisto. Conservare lo scontrino originale in un posto sicuro perché questo documento viene richiesto come prova dell'avvenuto acquisto.

Tutti i danni o difetti presenti già al momento dell'acquisto devono essere comunicati subito dopo l'apertura della confezione.

Se entro 3 anni dalla data di acquisto di questo prodotto si rileva un difetto di materiale o di fabbricazione, noi procederemo, a nostra discrezione, alla riparazione o sostituzione gratuita del prodotto o al rimborso del prezzo di acquisto. Un eventuale intervento in garanzia non prolunga né rinnova il periodo di garanzia stesso. Ciò vale anche per le parti sostituite e riparate.

Questa garanzia decade in caso di danneggiamento oppure uso o manutenzione impropri del prodotto.

La prestazione in garanzia vale per difetti del materiale o di fabbricazione. Questa garanzia non si estende a componenti del prodotto esposti a normale logorio, che possono pertanto essere considerati come componenti soggetti a usura (esempio capacità della batteria, calcificazione, lampade, pneumatici, filtri, spazzole...). La garanzia non si estende altresì a danni che si verificano su componenti delicati (esempio interruttori, batterie, parti realizzate in vetro, schermi, accessori vari) nonché danni derivanti dal trasporto o altri incidenti.

## ● Gestione dei casi in garanzia

Per garantire un rapido disbrigo delle proprie pratiche, seguire le istruzioni seguenti:

Per ogni richiesta si prega di conservare lo scontrino e il codice dell'articolo (IAN 484009\_2501) come prova d'acquisto.

Il numero d'articolo può essere dedotto dalla targhetta, da un'incisione, dal frontespizio delle

istruzioni (in basso a sinistra) oppure dall'adesivo applicato sul retro o sul lato inferiore.

In caso di disfunzioni o avarie, contattare innanzitutto i partner di assistenza elencati di seguito telefonicamente oppure via e-mail.

Si può inviare il prodotto ritenuto difettoso all'indirizzo del centro di assistenza indicato con spedizione esente da affrancatura, completo del documento di acquisto (scontrino) e della descrizione del difetto, specificando anche quando tale difetto si è verificato.

## ● Assistenza

### **Assistenza Italia**

Tel.: 800790789

E-Mail: [owim@lidl.it](mailto:owim@lidl.it)

# CE IP44

<b>Az alkalmazott piktogramok jelmagyarázata</b> .....	Oldal 83
<b>Bevezető</b> .....	Oldal 83
Rendeltetészerű használat.....	Oldal 83
A csomag tartalma.....	Oldal 83
Alkatrészleírás.....	Oldal 83
Műszaki adatok.....	Oldal 83
<b>Biztonsági utasítások</b> .....	Oldal 84
<b>Az üzembe helyezés előtt</b> .....	Oldal 86
<b>Összeszerelés</b> .....	Oldal 86
<b>Üzembe helyezés</b> .....	Oldal 86
Időzítő funkció.....	Oldal 87
<b>Tisztítás és ápolás</b> .....	Oldal 87
<b>Mentesítés</b> .....	Oldal 87
<b>Garancia</b> .....	Oldal 88
Garanciális ügyek lebonyolítása.....	Oldal 88
Szerviz.....	Oldal 88

## Az alkalmazott piktogramok jelmagyarázata

	Egyenáram/-feszültség		II. érintésvédelmi osztály
	Váltakozóáram/-feszültség		Watt (effektív teljesítmény)
	Rövidzárlatbiztos Biztonsági transzformátor		Független üzemeltetésű készülék
	A kimeneti csatlakozó polaritása		Fröccsenő víz ellen védett
	A CE-jelölés a termékre vonatkozó EU-írnyelveknek való megfelelést tanúsítja.		Biztonsági tudnivalók Kezelési utasítások

## LED fényfüzér

### ● Bevezető

Ez a dokumentum a teljes használati útmutató rövidített nyomtatott változata. A QR-kód beolvasásával Ön egyenesen a Lidl-Service oldalára látogathat ([www.lidl-service.com](http://www.lidl-service.com)) és a (IAN) 484009\_2501 cikkszám megadásával megtekintheti és letöltheti a teljes használati útmutatót.

A gyors üzembe helyezési útmutató a termék része. A termék használata előtt ismerje meg valamennyi használati és biztonsági tudnivalót. Őrizze meg jól a gyors üzembe helyezési útmutatót és amennyiben harmadik félnek továbbadja a terméket, adja át a hozzá tartozó dokumentációt is.



### ● Rendeltetészerű használat



Ez a termék beltéren és kültéren történő fénydekorációként szolgál. A termék magán háztartásokban történő alkalmazásra és nem kereskedelmi felhasználásra készült.

### ● A csomag tartalma

1 LED fénycső	40 csavar
1 tápegység	20 kábelkötöző
20 rögzítőkapocs	1 használati útmutató

### ● Alkatrészleírás

1 tápegység	5 LED fénycső
2 időzítő gomb	6 kábelkötöző
3 a tápvezeték tömítőgyűrűje	7 csavar
4 hollandi anya	8 rögzítőkapocs

### ● Műszaki adatok

#### Fényfüzér és tápegység:

Teljesítményfelvétel  
összesen: 4W

#### Fényfüzér:

Üzemi feszültség: 30V $\equiv$

Védettség: IP44 (fröccsenő víz ellen védett)  
TÜV SÜD/GS tanúsítvánnyal rendelkezik.

A LED-ek nem cserélhetők ki.

### Tápegység:

Elsődleges névleges

feszültség: 220-240 V~, 50/60 Hz

Másodlagos

névleges feszültség: 30V ===, 3,6 W

Érintésvédelmi

osztály: II/□

Védettség: IP44 (fröccsenő víz ellen védett)

Tápegység 23S0360G300W8D GS bevizsgálva.

SELV: biztonsági törpefeszültség  
(Safety extra low voltage)

ta: maximális környezeti hőmérséklet

tc: A burkolat hőmérséklete a megadott ponton



## Biztonsági utasítások

**A TERMÉK ELSŐ HASZNÁLATA ELŐTT ISMERKEDJEN MEG VALAMENNYI HASZNÁLATI- ÉS BIZTONSÁGI TUDNIVALÓVAL! TOVÁBBADÁS ESETÉN KÉZBE SÍTSE A TERMÉKHEZ AZ ÖSSZES MELLÉKLETET!**



**⚠ FIGYELMEZTETÉS!**  
**KISGYEREK ÉS GYEREK SZÁMÁRA ÉLET- ÉS BALESETVESZÉLYES!**

Soha ne hagyja a gyermekét a csomagolóanyaggal felügyelet nélkül. A csomagoló anyagok által fulladásveszély áll fenn. A gyerekek gyakran alábecsülik a veszélyeket. Tartsa a gyerekeket a terméktől mindig távol.

- Ez a termék nem játék, nem való gyermekek kezébe. A gyerekek nem képesek felismerni a veszélyeket, amelyek a termék kezelése során felmerülnek.
- A terméket 8 éves kor feletti gyermekek, valamint korlátozott fizikai, érzékszervi vagy szellemi képességgel élő vagy nem megfelelő tapasztalattal és tudással rendelkező személyek csak felügyelet mellett, illetve a termék biztonságos használatára vonatkozó felvilágosítás és a lehetséges veszélyek megértése után használhatják. Gyermekek nem játszhatnak a termékkel. A tisztítást és az ápolást gyermekek felügyelet nélkül nem végezhetik.



**Kerülje el az áramütés általi életveszélyt!**

- A terméket csak a mellékelt 23S0360G300W8D tápegységgel használja.

- Minden hálózati csatlakoztatás előtt vizsgálja meg a terméket esetleges sérülések szempontjából.
  - Soha ne használja a terméket, ha bármilyen sérülést talál rajta.
  - A csatlakozóvezeték nem javítható! A vezeték megsérülése esetén a terméket működésképtelenné kell tenni és azután megfelelő módon meg kell semmisíteni.
  - Ez a termék nem tartalmaz olyan részt, amely a felhasználó részéről karbantartást igényelne. A fényforrásokat nem lehet kicserélni.
  - A LED-ek nem cserélhetők.
  - Ha a LED-ek az élettartamuk végén kiégnek, az egész terméket pótolni kell.
  - Soha ne bontsa meg vagy dugja bele más elektromos berendezésnek valamely alkatrészét.
  - Ne nyissa fel és ne vágja szét az terméket.
  - Ne üzemeltesse a terméket becsomagolva vagy felcsavarva.
  - Óvja a terméket az éles szélektől, mechanikai terheléstől és forró felületektől.
  - Ne rögzítse éles csipeszekkel vagy szögekkel.
  - A szerelés, szétszerelés vagy tisztítás előtt mindig húzza ki a hálózati dugót a konnektorból.
  - Soha ne fogja meg a hálózati csatlakozó dugót vagy a terméket vizes vagy nedves kézzel.
  - Soha ne csatlakoztassa elektromosan ezt a terméket más fényfüzérékhez.
  - Kül- és beltéri használatra alkalmas.
  - Ha a LED széttörik vagy megsérül, ne használja/kapcsolja be többé a terméket, hanem semmisítse meg biztonságosan.
- ⚠ VIGYÁZAT! TÚLHEVÜLÉS VESZÉLYE!** Ne takarja le a terméket takaróval, párnával vagy hasonló hőszigetelő anyaggal. Ne üzemeltesse a terméket a csomagolásában.
- A terméket csak az útmutatóban leírt alkatrészekkel használja.
  - Ha huzamosabb ideig nem használja a terméket (pl. nyaralás), úgy válassza le azt az áramhálózathoz.
  - Tartsa a terméket tavaktól és más víztartályoktól távol. A terméket víztartályoktól minimum 2 m-re szerelje fel. Kerülje el az olyan helyeket, amelyek nagy esők után eláradhatnak.
  - A terméket kültéren csak olyan konnektorral használja, amely egy hibaáram-védőkapcsoló (FI vagy RCD) segítségével egy

- max. 30 mA-es hibaáram ellen van biztosítva.
- Ügyeljen rá, hogy a hálózati dugó/tápegység a termék üzemelésének szüneteltetése alatt is felvesz egy csekély teljesítményt, amíg a tápegység a konnektorba be van dugva. A teljes kikapcsoláshoz húzza ki a hálózati dugót/tápegységet a konnektorból.
  - Ne tegye a felületek kitüremkedéseibe.
  - A külső konnektoroknak kültéren alkalmazhatónak és legalább 2,5 m-re kell lenniük a víztartályoktól vagy víztározóktól.
  - A termék fröccsenő víz ellen védett (IP44), ha az alizat csatlakozója megfelel ugyanennek a védelmi szabványnak (IP44).
  - Bizonyosodjon meg róla, hogy a termék ne legyen olyan területeken keresztülvezetve, melyeken fűnyírókat, nyírókat, ollókat, vagy hasonló szerszámokat használnak.
  - Győződjön meg róla, hogy a termék úgy van elhelyezve, hogy rajta nem tud senki futni vagy benne megbotlani.
  - Ha kérdése van a termékkel kapcsolatban vagy nem biztos

valamiben, kérdezzen meg egy hozzáértő szakembert.

- **⚠ FIGYELMEZTETÉS!** A terméket ne használja a rendeltetészerűen felhelyezett tömítők (tápvezetők tömítőgyűrűje) nélkül.
- A LED-meghajtót csak szakember cserélheti ki.
- Tilos a fényfüzért LED vezérlő nélkül 220 V–240 V~ csatlakozóra csatlakoztatni.

## ● Az üzembe helyezés előtt

**Megjegyzés:** Távolítsa el az összes csomagolóanyagot a termékről.

## ● Összeszerelés

- Használat előtt először csomagolja ki a terméket.  
**Tudnivaló:** A termék a mellékelt rögzítőelemek segítségével minden hivatalosan „átlagosan tűzveszélyesnek” minősített felületre felszerelhető.
- Rögzítse a terméket a kívánt felületre, és a mellékelt kábelkötőzővel [6] erősítse a helyére.
- Alternatívaként a terméket a mellékelt rögzítőkapcsok [8] segítségével is felszerelheti. Először helyezze a rögzítőkapcsokat [8] egy stabil felületre, és egy keresztlapú csavarhúzóval rögzítse őket a mellékelt csavarokkal [7].

## ● Üzembe helyezés

**Tudnivaló:** A termék 8 különböző világítási móddal rendelkezik.

- Dugja a hálózati vezeték dugós csatlakozóját a tápegység [1] kapcsolóhüvelyébe.

- Húzza meg a hollandi anyát **4** az óramutató járásával megegyező irányába. Ügyeljen a tömítésre, más esetben nem biztosított az IP védettség.
- Dugja a tápegységet **1** az aljzatba.
- A termék bekapcsolásához nyomja meg az időzítő gombot **2**.
- A következő világítási módra váltáshoz nyomja meg újra az időzítő gombot **2**.

A világítási módok a következők:

1. Kombináció (az összes világítási mód kombinációja)
2. Hullám (a LED-ek váltakozó frekvenciával villognak)
3. Sorosan (a LED-ek felváltva világítanak)
4. Slo-Glo (a LED-ek lassan, felváltva felvillannak)
5. Villogófény (a LED-ek felváltva villognak)
6. Slow Fade (a LED-ek világítanak, és lassan elhalványodnak)
7. Szikrázás (a LED-ek felváltva világítanak)
8. Folyamatos fény (minden LED világít)
9. Ki

## ● Időzítő funkció

- Az időzítő funkció bekapcsolásához nyomja meg és tartsa lenyomva az időzítő gombot **2**, miután a terméket csatlakoztatta az áramforráshoz. Az időzítő gomb **2** zölden világít, ha az időzítő funkció aktiválódott.
- A termék 6 óra hosszan világít, azt követően 18 órát szünetel. A termék végül a bekapcsolási időben ismét 6 órán keresztül világít, majd ezt 18 órás szünet követi.
- Az időzítő funkció kikapcsolásához nyomja meg újra és tartsa lenyomva az időzítő gombot **2** és az időzítő gomb **2** fénye kialszik.
- Ha az időzítő funkció be van kapcsolva, a termék folyamatosan világít. A termék teljes kikapcsolásához távolítsa el a tápegységet **1** az aljzatból.

## ● Tisztítás és ápolás

**⚠ VIGYÁZAT! ÁRAMÜTÉS VESZÉLYE!** Először is húzza ki a tápegységet **1** az aljzatból.

**⚠ VIGYÁZAT! ÁRAMÜTÉS VESZÉLYE!**

Elektromos biztonsági okok miatt a terméket soha sem szabad vízzel vagy más folyadékokkal tisztítani, vagy akár a vízbe meríteni.

- Hagyja lehűlni a terméket a tisztítása előtt. Sérülésveszély áll fenn.
- Ne használjon oldószert, benzint vagy hasonlókat. Különben a termék megsérülhet.
- A tisztításhoz csak egy száraz és szőszmentes kendőt használjon.

## ● Mentésítés

A csomagolás környezetbarát anyagokból készült, amelyeket a helyi újrahasznosító helyeken adhat le ártalmatlanítás céljából.



A hulladék elkülönítéséhez vegye figyelembe a csomagolóanyagokon található jelzéseket. Ezek rövidítéseket (a) és számokat (b) tartalmaznak a következő jelentéssel: 1-7: műanyagok/20-22: papír és karton/80-98: kötőanyagok.



A kiszolgált termék megsemmisítési lehetőségeiről lakóhelye illetékes önkormányzatánál tájékozódhat.



A környezete érdekében, ne dobja a kiszolgált terméket a háztartási szemétkébe, hanem adja le a szakszerű ártalmatlanításra. A gyűjtőhelyekről és azok nyitvatartási idejéről az illetékes önkormányzatnál tájékozódhat.

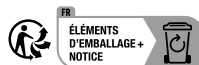

A termék, beleértve a tartozékokat és a csomagolóanyagokat is, újrahasznosítható, és a gyártó kiterjesztett felelőssége alá tartozik. A jobb

hulladékkezelés érdekében az ábrán látható információ (szortírozási információk) alapján külön ártalmatlanítsa őket.

## ● **Garancia**

A terméket gondosan, szigorú minőségi előírások betartásával gyártottuk, és a szállítás előtt gondosan ellenőriztük. Anyag- vagy gyártási hibák esetén a termék eladójával szemben törvényes jogok illetik meg. Az Ön törvényes jogait az általunk alább meghatározott garancia semmilyen módon nem korlátozza.

Erre a termékre 3 év garanciát adunk a vásárlás dátumától számítva. A garancia idő a vásárlás dátumával kezdődik. Biztonságos helyen őrizze meg az eredeti vásárlói bizonylatot, mert ez a dokumentum szükséges a vásárlás bizonyításához.

A vásárláskor fennálló károkat és hiányosságokat a termék kicsomagolása után haladéktalanul jelezze.

Ha ezen a terméken a vásárlástól számított 3 éven belül anyag- vagy gyártási hibát észlel, választásunk szerint ingyenesen megjavítjuk vagy kicseréljük a terméket. A garancia idő nem hosszabbodik meg a helyette nyújtott szavatossági igény által. Ez a kicserélt vagy javított alkatrészekre is érvényes.

A garancia megszűnik, ha a terméket megrongálták, ill. nem szakszerűen kezelték vagy végezték a karbantartást.

A garancia az anyag- és gyártási hibákra vonatkozik. Ez a garancia nem terjed ki azokra a termékalkatrészekre, amelyek normál kopásnak vannak kitéve, és ezért gyorsan kopó alkatrésznek minősülnek (pl. elemekre, akkumulátorokra, tömlőkre, tintapatronokra), illetve a törékeny alkatrészek sérülésére, pl. kapcsolókra vagy üveg alkatrészekre.

## ● **Garanciális ügyek lebonyolítása**

Ügyének gyors elintézhetsége céljából, kérjük kövesse az alábbi útmutatást:

Kérjük, kérdések esetére készítse elő a pénztárlapokat és a cikkszámot (IAN 484009\_2501) a vásárlás tényének az igazolására.

Kérjük, hogy a cikkszámot olvassa le a típusabláról, a gravírozásból, az Útmutató címdoldaláról (balra lent), illetve a hátoldalon, vagy a termék alján található matricáról.

Amennyiben működési hibák, vagy egyéb hiányosság lépne fel, előszöris vegye fel a kapcsolatot a következőkben megnevezett szervizek egyikével telefonon, vagy e-mailen.

A hibásnak ítélt terméket ezután a vásárlást igazoló blokk, valamint a hiba leírásának és keletkezési idejének mellékelésével díjmentesen postázhatja az Önnel közölt szervizcímre.

## ● **Szerviz**

### **(HU) Szerviz Magyarország**

Tel.: 0680021536

E-mail: [owim@lidl.hu](mailto:owim@lidl.hu)

# CE IP44

**OWIM GmbH & Co. KG**

Stiftsbergstraße 1  
74167 Neckarsulm  
GERMANY

Model-No.: HG13344A/HG13344B  
Version: 06/2025

Stand der Informationen · Last Information Update  
Version des informations · Stand van de informatie  
Stan informacj · Stav informací · Stav informácií  
Estado de las informaciones · Tilstand af information  
Versione delle informazioni · Információk állása:  
03/2025 · Ident.-No.: HG13344A/B032025-8

IAN 484009\_2501

