



KREUZLINIENLASER/CROSS LINE LASER/ NIVEAU LASER EN CROIX PKLL 10 B3

(DE) (AT) (CH)

KREUZLINIENLASER

Originalbetriebsanleitung

(FR) (BE)

NIVEAU LASER EN CROIX

Traduction des instructions d'origine

(PL)

LASER KRZYŻOWY

Tłumaczenie oryginalnej instrukcji obsługi

(SK)

KRÍŽOVÝ LÍNOVÝ LASER

Preklad originálneho návodu na obsluhu

(DK)

KRYDSLINJELASER

Oversættelse af den originale brugsanvisning

(HU)

KERESZTVONALAS LÉZER

Az originál használati utasítás fordítása

(HR)

LASER ZA KRIŽNE LINIJE

Prijevod originalnih uputa

(BG)

ЛАЗЕР С КРЪСТОСАНИ ЛИНИИ

Превод на оригиналната инструкция

(GB) (IE)

CROSS LINE LASER

Translation of the original instructions

(NL) (BE)

KRUISLIJNENLASER

Vertaling van de originele gebruiksaanwijzing

(CZ)

KŘÍŽOVÝ LÍNOVÝ LASER

Preklad originálního provozního návodu

(ES)

NIVEL LÁSER DE LÍNEAS CRUZADAS

Traducción del manual original

(IT)

LIVELLA LASER A CROCE

Traduzione delle istruzioni d'uso originali

(SI)

KRIŽNO LINIJSKI LASER

Prevod originalnega navodila za uporabo

(RO)

LASER CU LINII ÎN CRUCE

Traducerea instructiunilor de utilizare originale

(GR)

ΑΛΦΑΔΙ LASER ΣΤΑΥΡΟΥ

Μετάφραση του πρωτοτύπου των οδηγιών χρήσης

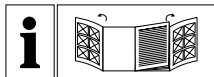

DE/AT/CH	Originalbetriebsanleitung	Seite	5
GB/IE	Translation of the original instructions	Page	19
FR/BE	Traduction des instructions d'origine	Page	32
NL/BE	Vertaling van de originele gebruiksaanwijzing	Pagina	47
PL	Tłumaczenie oryginalnej instrukcji obsługi	Strona	60
CZ	Překlad originálního provozního návodu	Strana	74
SK	Preklad originálneho návodu na obsluhu	Strana	86
ES	Traducción del manual original	Página	99
DK	Oversættelse af den originale brugsanvisning	Side	113
IT	Traduzione delle istruzioni d'uso originali	Pagina	126
HU	Az originál használati utasítás fordítása	Oldal	140
SI	Prevod originalnega navodila za uporabo	Stran	153
HR	Prijevod originalnih uputa	Stranica	168
RO	Traducerea instrucțiunilor de utilizare originale	Pagina	181
BG	Превод на оригиналната инструкция	Страница	195
GR	Μετάφραση του πρωτοτύπου των οδηγιών χρήσης	Σελίδα	212

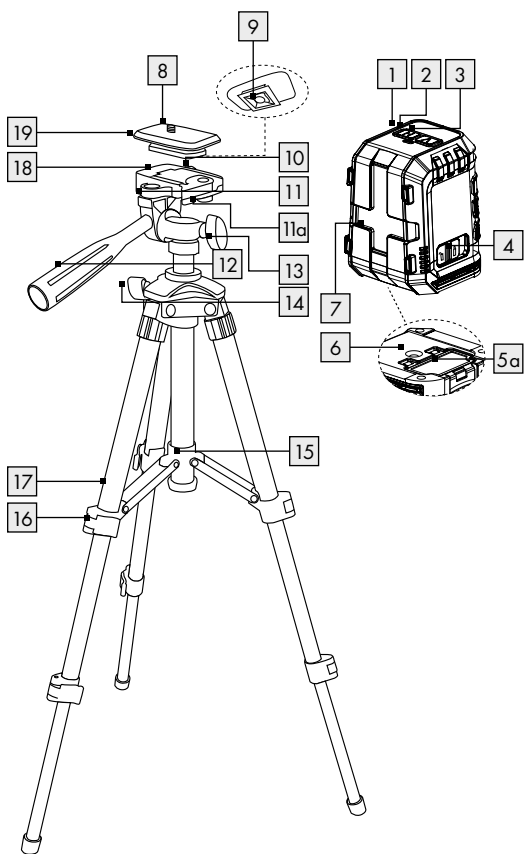

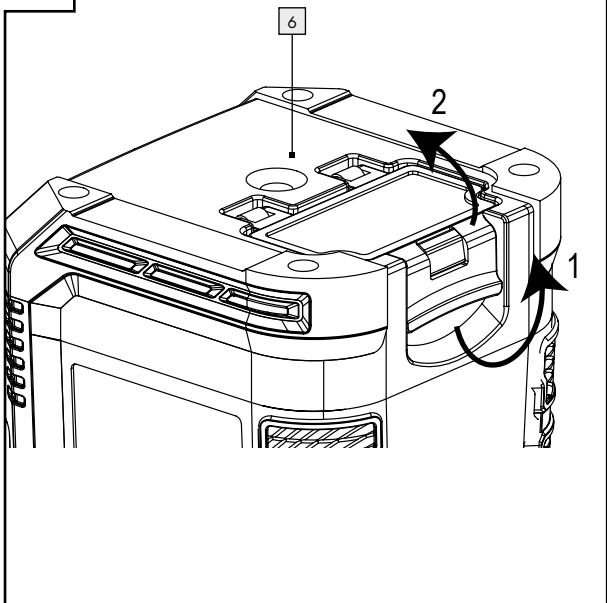
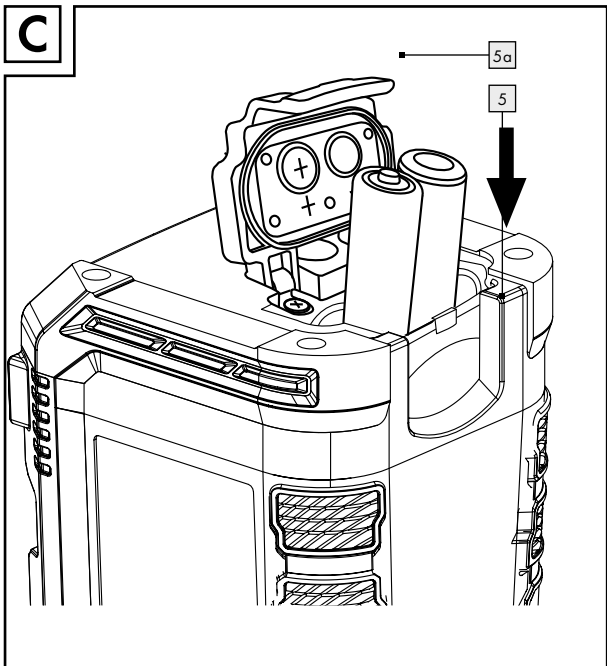



A

B**C**

Legende der verwendeten Piktogramme	Seite	6
Einleitung	Seite	7
Bestimmungsgemäßer Gebrauch	Seite	7
Teilebeschreibung	Seite	8
Lieferumfang	Seite	8
Technische Daten	Seite	8
Sicherheitshinweise	Seite	9
Sicherheitshinweise für Batterien / Akkus	Seite	11
Inbetriebnahme	Seite	12
Batterien einsetzen / wechseln	Seite	12
Ein- / Ausschalten	Seite	12
Nivellierautomatik verwenden	Seite	12
Einzellinie und gekreuzte Linien verwenden	Seite	13
Ohne Nivellierautomatik arbeiten	Seite	13
Arbeitshinweise	Seite	14
Mit dem Stativ arbeiten	Seite	14
Wartung und Reinigung	Seite	15
Lagerung	Seite	15
Entsorgung	Seite	15
Garantie	Seite	17
Abwicklung im Garantiefall	Seite	18
Service	Seite	18

Legende der verwendeten Piktogramme

	Lesen Sie die Bedienungsanleitung.
	Explosionsgefahr!
	Schutzhandschuhe tragen!
	Achtung!
	Schützen Sie sich vor Laserstrahlung!
	Nicht in den Laserstrahl blicken!
	Gleichstrom/-spannung
	Batterien inklusive
 	Sicherheitshinweise Handlungsanweisungen
	Das CE-Zeichen bestätigt die Konformität mit den für das Produkt zutreffenden EU-Richtlinien.
	Halten Sie die Batterien außerhalb der Reichweite von Kindern.
	Werfen Sie Batterien nicht ins Feuer.
	Setzen Sie Batterien nicht entgegen der richtigen Polarität (+ und -) ein.
	Beschädigen/verformen Sie Batterien nicht.

	Öffnen/zerlegen Sie Batterien nicht.
	Verwenden Sie nur Batterien des gleichen Typs/ der gleichen Marke.
	Mischen Sie nicht gebrauchte Batterien mit neuen.
	Batterien sind nicht wiederaufladbar.
	Halten Sie Batterien von Wasser und übermäßiger Feuchtigkeit fern.
	Schließen Sie Batterien nicht kurz.
	Setzen Sie Batterien mit der richtigen Polarität (+ und -) ein.

Kreuzlinienlaser

● Einleitung



Wir beglückwünschen Sie zum Kauf Ihres neuen Produkts. Sie haben sich damit für ein hochwertiges Produkt entschieden. Die Bedienungsanleitung ist Teil dieses Produkts. Sie enthält wichtige Hinweise für Sicherheit, Gebrauch und Entsorgung. Machen Sie sich vor der Benutzung des Produkts mit allen Bedien- und Sicherheitshinweisen vertraut. Benutzen Sie das Produkt nur wie beschrieben und für die angegebenen Einsatzbereiche. Händigen Sie alle Unterlagen bei Weitergabe des Produkts an Dritte mit aus.

● **Bestimmungsgemäßer Gebrauch**

Das Produkt eignet sich zum Ermitteln und Überprüfen von waagrechten und senkrechten Linien. Das Produkt ist ausschließlich für den Betrieb an geschlossenen Einsatzorten geeignet. Jede andere Verwendung oder Veränderung des Produkts gilt als nicht bestimmungsgemäß und birgt erhebliche Unfallgefahren. Für aus bestimmungswidriger Verwendung

entstandene Schäden übernimmt der Hersteller keine Haftung. Nicht für den gewerblichen Einsatz bestimmt.

● Teilebeschreibung

- 1 H-Taste (zum Ein-/Ausschalten der horizontalen Linie)
- 2 LED-Kontrollleuchte (rot: Nivellierung aus, grün: Nivellierung ein)
- 3 V-Taste (zum Ein-/Ausschalten der vertikalen Linie)
- 4 LOCK-Schalter
- 5 Batteriefach
- 5a Batteriefachdeckel
- 6 ¼"-Stativgewinde (Unterseite)
- 7 Laseraustrittsöffnung
- 8 ¼"-Befestigungsschraube (zum Ausrichten mit dem ¼"-Stativgewinde des Kreuzlinienlasers)
- 9 Metallhalterung (zum Einstellen der ¼"-Schraube an der Schnellwechselplatte)
- 10 Sicherungsschraube (zum Justieren des Winkels des Stativ-Flachkopfs auf bis zu 90 Grad)
- 11 Wasserwaage
- 11a Hebel (zum Befestigen der Schnellwechselplatte)
- 12 Langer Griff
- 13 Sicherungsschraube (zum Drehen des Stativ-Flachkopfs um bis zu 360 Grad horizontal)
- 14 Sicherungsschraube (zum Einstellen der Höhe der Mittelsäule)
- 15 Kunststoffring
- 16 Arretierhebel (zum Einstellen der Höhe der Beine)
- 17 Stativbeine
- 18 Stativ-Flachkopf
- 19 Schnellwechselplatte

● Lieferumfang

- 1 Kreuzlinienlaser
- 1 Stativ
- 2 1,5V-Batterien, Typ AA
- 1 Bedienungsanleitung

● Technische Daten

Betriebsspannung: 3V \equiv
Arbeitsbereich mindestens¹⁾: 10 m

Nivelliergenauigkeit:	+/- 0,5 mm/m
Selbstnivellierbereich typisch:	$\pm 4^\circ$
Nivellierzeit typisch:	ca. 4 Sekunden
Betriebstemperatur:	+5 °C–35 °C
Relative Luftfeuchte max.:	$\leq 90\%$
Laserklasse:	2
Wellenlänge (λ):	620–690 nm
Maximale Leistung P max:	1 mW
Stativaufnahme:	¼"
Batterien:	2 x 1,5V-Batterien, Typ AA
Gewicht Produkt:	260 g (ohne Batterien)
Gewicht Stativ:	320 g
Maße Produkt:	ca. 70 x 61 x 90 mm
Maße Stativ:	65 cm

1) Der Arbeitsbereich kann durch ungünstige Umgebungsbedingungen (z. B. direkte Sonneneinstrahlung) verringert werden.



Sicherheitshinweise

- **ERSTICKUNGSGEFAHR!** Verpackungsmaterialien (z. B. Folien oder Polystyrol) dürfen nicht zum Spielen verwendet werden. Halten Sie Kinder stets von Verpackungsmaterial fern. Das Verpackungsmaterial ist kein Spielzeug.
- Arbeiten Sie mit dem Messwerkzeug nicht in explosionsgefährdeter Umgebung, in der sich brennbare Flüssigkeiten, Gase oder Stäube befinden. Im Produkt können Funken erzeugt werden, die den Staub oder die Dämpfe entzünden.
- Dieses Produkt kann von Kindern ab 8 Jahren sowie von Personen mit reduzierten physischen, sensorischen oder mentalen Fähigkeiten oder Mangel an Erfahrung und/oder Wissen benutzt werden, wenn sie beaufsichtigt oder bezüglich des sicheren Gebrauchs des Produkts unterwiesen wurden und die daraus resultierenden Gefahren verstanden haben. Kinder dürfen nicht mit dem Produkt spielen. Reinigung und Benutzer-Wartung dürfen nicht durch Kinder durchgeführt werden, es sei denn, sie sind beaufsichtigt.
- Lassen Sie das eingeschaltete Produkt nicht unbeaufsichtigt und schalten Sie das Produkt nach Gebrauch ab. Andere Personen könnten vom Laserstrahl geblendet werden. Gefahr von Augenverletzungen.
- Schützen Sie das Produkt vor Nässe und direkter Sonneneinstrahlung.
- Setzen Sie das Produkt keinen extremen Temperaturen oder Temperaturschwankungen aus. Lassen Sie es z. B. nicht längere Zeit im Auto liegen. Lassen Sie das Produkt bei größeren

Temperaturschwankungen erst austemperieren, bevor Sie es in Betrieb nehmen. Bei extremen Temperaturen oder Temperaturschwankungen kann die Präzision des Produkts beeinträchtigt werden.

- Vermeiden Sie heftige Stöße oder Stürze des Messwerkzeuges. Durch Beschädigungen des Messwerkzeugs kann die Genauigkeit beeinträchtigt werden. Vergleichen Sie nach einem heftigen Stoß oder Sturz die Laserlinie zur Kontrolle mit einer bekannten waagrecht oder senkrecht Referenzlinie.
- Schalten Sie das Messwerkzeug aus, wenn Sie es transportieren. Beim Ausschalten wird die Pendeleinheit verriegelt, die sonst bei starken Bewegungen beschädigt werden kann.
- Bringen Sie das Messwerkzeug nicht in die Nähe von Herzschrittmachern. Durch den Magnet im Inneren des Messwerkzeugs wird ein Feld erzeugt, das die Funktion von Herzschrittmachern beeinträchtigen kann.
- Halten Sie das Messwerkzeug fern von magnetischen Datenträgern und magnetisch empfindlichen Geräten. Durch die Wirkung des Magnets kann es zu irreversiblen Datenverlusten kommen.



⚠️ WARNUNG! Schützen Sie sich vor Laserstrahlung!

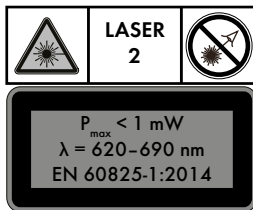

- Schauen Sie nicht direkt in den Laserstrahl bzw. in die Laseraustrittsöffnung **7**.

⚠️ WARNUNG! Das Betrachten des Laserstrahls mit optischen Instrumenten (z. B. Lupe, Vergrößerungsgläsern u. ä.) ist mit einer Augengefährdung verbunden.

⚠️ VORSICHT! Wenn andere als die hier angegebenen Bedienungs- oder Justiereinrichtungen benutzt oder andere Verfahrensweisen ausgeführt werden, kann dies zu gefährlicher Strahlungseinwirkung führen.

- Richten Sie den Laserstrahl niemals auf reflektierende Flächen, Personen oder Tiere. Bereits ein kurzer Sichtkontakt mit dem Laserstrahl kann zu Augenschäden führen.



Sicherheitshinweise für Batterien/Akkus

- **LEBENSGEFAHR!** Halten Sie Batterien/Akkus außer Reichweite von Kindern. Suchen Sie im Falle eines Verschluckens sofort einen Arzt auf!
- Verschlucken kann zu Verbrennungen, Perforation von Weichgewebe und Tod führen. Schwere Verbrennungen können innerhalb von 2 Stunden nach dem Verschlucken auftreten.
-  **EXPLOSIONSGEFAHR!** Laden Sie nicht aufladbare Batterien niemals wieder auf. Schließen Sie Batterien/Akkus nicht kurz und/oder öffnen Sie diese nicht. Überhitzung, Brandgefahr oder Platzen können die Folge sein.
- Werfen Sie Batterien/Akkus niemals in Feuer oder Wasser.
- Setzen Sie Batterien/Akkus keiner mechanischen Belastung aus.

Risiko des Auslaufens von Batterien/Akkus

- Vermeiden Sie extreme Bedingungen und Temperaturen, die auf Batterien/Akkus einwirken können, z. B. auf Heizkörpern/durch direkte Sonneneinstrahlung.
- Wenn Batterien/Akkus ausgelaufen sind, vermeiden Sie den Kontakt von Haut, Augen und Schleimhäuten mit den Chemikalien! Spülen Sie die betroffenen Stellen sofort mit klarem Wasser und suchen Sie einen Arzt auf!
-  **SCHUTZHANDSCHUHE TRAGEN!** Ausgelaufene oder beschädigte Batterien/Akkus können bei Berührung mit der Haut Verätzungen verursachen. Tragen Sie deshalb in diesem Fall geeignete Schutzhandschuhe.
- Im Falle eines Auslaufens der Batterien/Akkus entfernen Sie diese sofort aus dem Produkt, um Beschädigungen zu vermeiden.
- Verwenden Sie nur Batterien/Akkus des gleichen Typs. Mischen Sie nicht alte Batterien/Akkus mit neuen!
- Entfernen Sie die Batterien/Akkus, wenn das Produkt längere Zeit nicht verwendet wird.

Risiko der Beschädigung des Produkts

- Verwenden Sie ausschließlich den angegebenen Batterietyp/Akkutyp!
- Setzen Sie Batterien/Akkus gemäß der Polaritätskennzeichnung (+) und (-) an Batterie/Akku und des Produkts ein.
- Reinigen Sie Kontakte an Batterie/Akku und im Batteriefach vor dem Einlegen mit einem trockenen, fusselfreien Tuch oder Watte-
stäbchen!
- Entfernen Sie erschöpfte Batterien/Akkus umgehend aus dem Produkt.

● Inbetriebnahme

- Prüfen Sie die Lieferung auf Vollständigkeit und auf sichtbare Schäden.
- Entfernen Sie das gesamte Verpackungsmaterial vom Produkt.

● Batterien einsetzen/wechseln

- Öffnen Sie den Batteriefachdeckel **5a** (siehe Abb. B).
- Legen Sie die Batterien in das Batteriefach **5** ein (siehe Abb. C). Vergewissern Sie sich, dass die Batterien richtig herum eingelegt sind (siehe Abb. C), bevor Sie den Batteriefachdeckel **5a** wieder schließen.

Hinweis: Bei geringem Batteriezustand blinkt die LED-Kontrollleuchte **2**.

Ersetzen Sie immer alle Batterien gleichzeitig. Verwenden Sie nur Batterien eines Herstellers und mit gleicher Kapazität.

- Nehmen Sie die Batterien aus dem Produkt, wenn Sie es längere Zeit nicht benutzen. Die Batterien können bei längerer Lagerung korrodieren und sich selbst entladen.

● Ein-/Ausschalten

- Zum Einschalten des Produkts schieben Sie den LOCK-Schalter **4** in die Position . Das Produkt sendet sofort nach dem Einschalten zwei Laserlinien aus der Laseraustrittsöffnung **7**.
- Zum Ausschalten des Produkts schieben Sie den LOCK-Schalter **4** in die Position . Beim Ausschalten wird die Pendeleinheit verriegelt.

● Nivellierautomatik verwenden

- Um mit der Nivellierautomatik zu arbeiten, stellen Sie das Produkt auf eine waagrechte, feste Unterlage, oder befestigen Sie es mit dem ¼"- Stativgwinde **6** auf dem Stativ.
- Nach dem Einschalten gleicht die Nivellierautomatik Unebenheiten innerhalb des Selbstnivellierbereiches von $\pm 4^\circ$ automatisch aus. Die Nivellierung ist abgeschlossen, sobald sich die Laserlinien nicht mehr bewegen und die LED-Kontrollleuchte **2** grün leuchtet.
- Ist die automatische Nivellierung nicht möglich, z. B. weil die Unterseite des Messwerkzeugs mehr als 4° von der Waagrechten abweicht oder das Produkt frei in der Hand gehalten wird, dann leuchtet die LED-Kontrollleuchte **2** rot und die horizontalen und

vertikalen Laserlinien werden ausgeschaltet.

Hinweis: Das Arbeiten ohne Nivellierautomatik wird immer durch die rote LED-Kontrollleuchte **2** angezeigt.

Hinweis: Bei Erschütterungen oder Lageänderungen während des Betriebs wird das Produkt automatisch wieder einnivelliert. Überprüfen Sie nach einer erneuten Nivellierung die Position der waagrecht bzw. senkrecht Laserlinie in Bezug auf Referenzpunkte, um Fehler zu vermeiden.

● **Einzellinie und gekreuzte Linien verwenden**

- Wenn sich das Produkt in der automatischen Nivellierung befindet und die Unterseite des Messwerkzeugs weniger als 4° von der Waagerechten abweicht (grüne LED ein), drücken Sie vorsichtig die H-Taste **1**, um die horizontale Linie ein- bzw. auszuschalten.
- Drücken Sie entsprechend die V-Taste **3**, um die vertikale Linie ein- bzw. auszuschalten.

Die gekreuzten Linien können bei diesem Produkt festgestellt werden:

- Wenn sich das Produkt in der automatischen Nivellierung befindet und die Unterseite des Messwerkzeugs weniger als 4° von der Waagerechten abweicht (grüne LED ein), halten Sie die H-Taste **1** gedrückt, bis die LED-Kontrollleuchte **2** rot wird. Nun ist die automatische Nivellierung ausgeschaltet und die gekreuzten Linien sind permanent eingeschaltet – auch wenn die Unterseite des Messwerkzeugs mehr als 4° von der Waagerechten abweicht.
- Sie können diesen Modus wieder ausschalten, indem Sie die H-Taste **1** drücken und halten, bis die LED-Kontrollleuchte **2** wieder grün leuchtet. Die Nivellierungsautomatik ist wieder eingeschaltet.

Die gekreuzten Linien werden abgeschaltet, sobald die Unterseite des Messwerkzeugs mehr als 4° von der Waagerechten abweicht, die LED-Kontrollleuchte **2** leuchtet dann wieder rot.

● **Ohne Nivellierautomatik arbeiten**

- Schieben Sie den LOCK-Schalter **4** in die Position **🔒**.
- Halten Sie die H-Taste **1** gedrückt, bis sich die rote LED-Kontrollleuchte **2** einschaltet. Nun sendet das Produkt zwei Laserlinien aus der Laseraustrittsöffnung **7**, die nicht nivelliert sind. Das Arbeiten ohne Nivellierautomatik wird immer durch die rote LED-Kontrollleuchte **2** angezeigt.

● Arbeitshinweise

- Verwenden Sie immer nur die Mitte der Laserlinie zum Markieren. Die Breite der Laserlinie ändert sich mit der Entfernung.

● Mit dem Stativ arbeiten

Aufbau und Ausrichtung

1. Ziehen Sie die drei Beine **17** des Stativs auseinander. Der Kunststoffring **15**, der alle drei Quergelenke verbindet, wird zum Ende der Mittelsäule bewegt.
2. Lösen Sie die Arretierhebel **16** und verlängern Sie die Beine, bis zu der gewünschten Höhe.
3. Klappen Sie dann alle diese Arretierhebel zurück **16**.
4. Überprüfen Sie die gerade Ausrichtung mithilfe der Wasserwaage **11**. Wenn das Stativ gerade steht, befindet sich die Luftblase in der Mitte des Kreises. Stellen Sie die Länge der Beine bei Bedarf neu ein **17**.
5. Lösen Sie die Sicherungsschraube **14** und verlängern Sie die Mittelsäule nach Bedarf, wenn mehr Höhe benötigt wird. Ziehen Sie die Sicherungsschraube **14** fest, wenn die gewünschte Höhe erreicht ist.
6. Lösen Sie für eine horizontale Ausrichtung des Stativ-Flachkopfs **18** den langen Griff **12**, indem Sie ihn gegen den Uhrzeigersinn drehen und nach Bedarf nach oben oder unten bewegen. Wenn sich die Luftblase der Wasserwaage **11** genau in der Mitte des Kreises befindet, ist der Stativ-Flachkopf horizontal ausgerichtet. Ziehen Sie dann den langen Griff **12** fest, indem Sie ihn im Uhrzeigersinn drehen.
7. Lösen Sie bei Bedarf die Sicherungsschraube **13**, um den Stativ-Flachkopf **18** um bis zu 360 Grad horizontal zu drehen und die gewünschte Position zu erreichen. Wenn Sie die gewünschte Position erreicht haben, ziehen Sie die Sicherungsschraube **13** fest.
8. Lösen Sie bei Bedarf die Sicherungsschraube **10**, um den Winkel des Stativ-Flachkopfs **18** vertikal um bis zu 90 Grad einzustellen und den gewünschten Winkel zu erhalten. Wenn Sie den gewünschten Winkel erreicht haben, ziehen Sie die Sicherungsschraube **10** fest.

Befestigen des Kreuzlinienlasers

Richten Sie das ¼"-Gewinde **6** des Kreuzlinienlasers an der ¼"- Befestigungsschraube **8** der Schnellwechselplatte aus und stellen Sie sicher, dass die Schraube festgezogen ist, indem Sie die Metallhalterung **9** im Uhrzeigersinn drehen. Die Metallhalterung **9** befindet sich auf der Unterseite der Schnellwechselplatte **19**.

Schnellwechselplatte vom Stativ entfernen

Sie können den Kreuzlinienlaser einfach zusammen mit der Schnellwechselplatte [19] vom Stativ durch die folgenden Schritte entfernen:

1. Ziehen Sie den Hebel [11a] des Stativ-Flachkopfs [18] zur Seite.
2. Entfernen Sie die Schnellwechselplatte [19].
3. Wenn Sie den Kreuzlinienlaser wieder am Stativ befestigen möchten, ziehen Sie am Hebel [11a] des Stativ-Flachkopfs [18] und befestigen Sie die Schnellwechselplatte [19] wieder auf dem Stativ-Flachkopf [18]. Lösen Sie dann den Hebel [11a], um diesen in die Ausgangsposition zu bringen und die Schnellwechselplatte [19] zu fixieren (Abb. A).
4. Überprüfen Sie, ob die Schnellwechselplatte [19] am Stativ-Flachkopf [18] ausreichend befestigt ist.

● Wartung und Reinigung

Das Produkt ist wartungsfrei.

- **ACHTUNG!** Tauchen Sie das Produkt niemals in Wasser oder andere Flüssigkeiten. Beim Reinigen darf keine Feuchtigkeit in das Produkt dringen.
- Halten Sie das Produkt sauber, um gut und sicher zu arbeiten.
- Verwenden Sie zum Reinigen des Gehäuses ein trockenes Tuch.
- Reinigen Sie die Laseraustrittsöffnung [7] mit einem sanften Luftstrahl. Bei stärkeren Verunreinigungen entfernen Sie den Schmutz mit einem leicht angefeuchteten Wattestäbchen. Üben Sie dabei keinen starken Druck aus!

⚠️ WARNUNG! Das Produkt darf zu Reparaturzwecken nur von einer Fachkraft geöffnet werden.

- Lassen Sie das Messwerkzeug von qualifiziertem Fachpersonal und nur mit Original-Ersatzteilen reparieren. Damit wird sichergestellt, dass die Sicherheit des Messwerkzeuges erhalten bleibt.

● Lagerung

- Sollten Sie das Produkt längere Zeit nicht benutzen, entnehmen Sie die Batterien und lagern Sie es an einem sauberen, trockenen Ort ohne direkte Sonneneinstrahlung.

● Entsorgung

Die Verpackung besteht aus umweltfreundlichen Materialien, die Sie über die örtlichen Recyclingstellen entsorgen können.



Beachten Sie die Kennzeichnung der Verpackungsmaterialien bei der Abfalltrennung, diese sind gekennzeichnet mit Abkürzungen (a) und Nummern (b) mit folgender Bedeutung: 1-7: Kunststoffe/20-22: Papier und Pappe/80-98: Verbundstoffe.



Möglichkeiten zur Entsorgung des ausgedienten Produkts erfahren Sie bei Ihrer Gemeinde- oder Stadtverwaltung.



Das Symbol der durchgestrichenen Mülltonne bedeutet, dass dieses Gerät am Ende der Nutzungszeit nicht über den Hausmüll entsorgt werden darf. Das Gerät ist bei eingerichteten Sammelstellen, Wertstoffhöfen oder Entsorgungsbetrieben abzugeben. Zudem sind Vertreiber von Elektro- und Elektronikgeräten sowie Vertreiber von Lebensmitteln zur Rücknahme verpflichtet. LIDL bietet Ihnen Rückgabemöglichkeiten direkt in den Filialen und Märkten an. Rückgabe und Entsorgung sind für Sie kostenfrei. Beim Kauf eines Neugerätes haben Sie das Recht, ein entsprechendes Altgerät unentgeltlich zurückzugeben. Zusätzlich haben Sie die Möglichkeit, unabhängig vom Kauf eines Neugerätes, unentgeltlich (bis zu drei) Altgeräte abzugeben, die in keiner Abmessung größer als 25 cm sind. Bitte löschen Sie vor der Rückgabe alle personenbezogenen Daten. Bitte entnehmen Sie vor der Rückgabe Batterien oder Akkumulatoren, die nicht vom Altgerät umschlossen sind, sowie Lampen, die zerstörungsfrei entnommen werden können und führen diese einer separaten Sammlung zu.

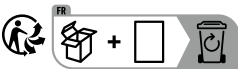

Das Produkt inkl. Zubehör und die Verpackungsmaterialien sind recyclebar und unterliegen einer erweiterten Herstellerverantwortung. Entsorgen Sie diese getrennt, den abgebildeten Info-tri (Sortierinformation) folgend, für eine bessere Abfallbehandlung. Das Triman-Logo gilt nur für Frankreich.

Defekte oder verbrauchte Batterien/Akkus müssen gemäß Richtlinie 2006/66/EG und deren Änderungen recycelt werden. Geben Sie Batterien/Akkus und/oder das Produkt über die angebotenen Sammel-einrichtungen zurück.



Umweltschäden durch falsche Entsorgung der Batterien/Akkus!

Das Symbol der durchgestrichenen Mülltonne auf Batterien oder Akkus bedeutet, dass Sie Batterien und Akkus nicht im Hausmüll entsorgen dürfen.

Entnehmen Sie die Batterien/den Akku-Pack aus dem Produkt vor der Entsorgung.

Diese können giftige Schwermetalle enthalten und unterliegen der Sondermüllbehandlung.

Die chemischen Symbole der Schwermetalle sind wie folgt: Cd = Cadmium, Hg = Quecksilber, Pb = Blei.

Sie sind gesetzlich verpflichtet, alte Batterien und Akkus nach Gebrauch zurückzugeben. Geben Sie deshalb verbrauchte Batterien und Akkus kostenfrei im Handelsgeschäft z. B. in Ihrer LIDL Filiale oder bei einer kommunalen Sammelstelle ab.

Batterien und Akkus können Stoffe enthalten, die schädlich für die menschliche Gesundheit und Umwelt sind. Nur bei einer getrennten Sammlung und Verwertung von alten Batterien und Akkus können die negativen Auswirkungen vermieden werden.

Seien Sie besonders vorsichtig beim Umgang mit lithiumhaltigen Batterien und Akkus, da bei unsachgemäßer Verwendung eine erhöhte Brandgefahr besteht. Kleben Sie dazu die Pole ab, um einen äußeren Kurzschluss zu vermeiden.

Nutzen Sie Batterien mit langer Lebensdauer oder Akkus, um die Entstehung von Abfällen aus Alt-Batterien zu verringern. Beachten Sie die Anweisungen zum Lagern, und vermeiden Sie das vollständige Ent- und Aufladen des Akkus, um die Lebensdauer zu verlängern.

Darüber hinaus sollten Sie Batterien oder Elektro- und Elektronikgeräte mit Batterien oder Akkus nicht im öffentlichen Raum zurücklassen, um eine Vermüllung zu vermeiden. Prüfen Sie Möglichkeiten, Batterien einer Wiederverwendung zuzuführen, anstatt diese zu entsorgen, beispielsweise durch Instandsetzung der Batterie.

● **Garantie**

Das Produkt wurde nach strengen Qualitätsrichtlinien sorgfältig produziert und vor Anlieferung gewissenhaft geprüft. Im Falle von Mängeln dieses Produkts stehen Ihnen gegen den Verkäufer des Produkts gesetzliche Rechte zu. Diese gesetzlichen Rechte werden durch unsere im Folgenden dargestellte Garantie nicht eingeschränkt.

Sie erhalten auf dieses Produkt 3 Jahre Garantie ab Kaufdatum. Die Garantiefrist beginnt mit dem Kaufdatum. Bitte bewahren Sie den Original-Kassenbon gut auf. Diese Unterlage wird als Nachweis für den Kauf benötigt.

Tritt innerhalb von 3 Jahren ab dem Kaufdatum dieses Produkts ein Material- oder Fabrikationsfehler auf, wird das Produkt von uns – nach unserer Wahl – für Sie kostenlos repariert oder ersetzt. Diese Garantie verfällt, wenn das Produkt beschädigt, nicht sachgemäß benutzt oder gewartet wurde.

Die Garantieleistung gilt für Material- oder Fabrikationsfehler. Diese Garantie erstreckt sich nicht auf Produktteile, die normaler Abnutzung ausgesetzt sind (z. B. Batterien) und daher als Verschleißteile angesehen werden können oder Beschädigungen an zerbrechlichen Teilen, z. B. Schalter, Akkus oder die aus Glas gefertigt sind.

● Abwicklung im Garantiefall

Um eine schnelle Bearbeitung Ihres Anliegens zu gewährleisten, folgen Sie bitte den folgenden Hinweisen:

Bitte halten Sie für alle Anfragen den Kassenbon und die Artikelnummer (IAN 422038_2204) als Nachweis für den Kauf bereit.

Die Artikelnummer entnehmen Sie bitte dem Typenschild, einer Gravur, auf dem Titelblatt Ihrer Bedienungsanleitung (unten links) oder als Aufkleber auf der Rück- oder Unterseite des Produkts.

Sollten Funktionsfehler oder sonstige Mängel auftreten, kontaktieren Sie zunächst die nachfolgend benannte Serviceabteilung telefonisch oder per E-Mail.

Ein als defekt erfasstes Produkt können Sie dann unter Beifügung des Kaufbelegs (Kassenbon) und der Angabe, worin der Mangel besteht und wann er aufgetreten ist, für Sie portofrei an die Ihnen mitgeteilte Service-Anschrift übersenden.

● Service

DE Service Deutschland
Tel.: 0800 5435 111
E-Mail: owim@lidl.de















CH Service Schweiz
Tel.: 0800562153
E-Mail: owim@lidl.ch







AT Service Österreich
Tel.: 0800 292726
E-Mail: owim@lidl.at



List of pictograms used	Page 20
Introduction	Page 21
Intended use.....	Page 21
Description of parts.....	Page 22
Scope of delivery.....	Page 22
Technical data.....	Page 22
Safety notes	Page 23
Safety instructions for batteries / rechargeable batteries	Page 24
Initial use	Page 25
Inserting / Changing batteries.....	Page 26
Switching on / off.....	Page 26
Use automatic levelling system.....	Page 26
Using individual lines and crossed lines.....	Page 27
Working without the automatic levelling system.....	Page 27
Practical guidance.....	Page 27
Working with the tripod.....	Page 28
Maintenance and cleaning	Page 29
Storage	Page 29
Disposal	Page 29
Warranty	Page 30
Warranty claim procedure.....	Page 31
Service.....	Page 31

List of pictograms used

	Please read the instructions for use.
	Danger of explosion!
	Wear safety gloves!
	Attention!
	Protect yourself from laser radiation!
	Do not stare into the laser beam!
	Direct current/voltage
	Including batteries
	Safety notes Instructions for use
	CE mark indicates conformity with relevant EU directives applicable for this product.
	Keep out of reach of children
	Do not dispose of in fire
	Do not insert incorrectly
	Do not deform/damage

	Do not open/dismantle
	Do not mix different types or brands
	Do not mix new and used
	Do not charge
	Keep away from water and excessive moisture
	Do not short circuit
	Insert correctly

Cross line laser

● Introduction



We congratulate you on the purchase of your new product. You have chosen a high quality product. The instructions for use are part of the product. They contain important information concerning safety, use and disposal. Before using the product, please familiarise yourself with all of the safety information and instructions for use. Only use the product as described and for the specified applications. If you pass the product on to anyone else, please ensure that you also pass on all the documentation with it.

● Intended use

The product is suitable for the the determination and verification of horizontal and vertical lines. The product is exclusively suitable for use in enclosed operating sites. Any other use or modification of the product shall be considered improper use and may result in serious accidents.

The manufacturer assumes no liability for damages due to improper use.
Not intended for commercial purposes.

● Description of parts

- 1 H-button to switch on/off horizontal line
- 2 LED indicator (red: levelling off, green levelling on)
- 3 V-button to switch on/off vertical line
- 4 LOCK switch
- 5 Battery compartment
- 5a Battery compartment cover
- 6 ¼"- Tripod thread (underneath)
- 7 Laser beam opening
- 8 ¼"- quick-release fixing screw (to align with ¼" tripod thread of cross line laser)
- 9 Metal bracket (to adjust ¼" screw on the quick shoe)
- 10 Locking screw (to adjust the angle of tripod flat head to up to 90 degree)
- 11 Bubble level
- 11a Lever (to fix the quick shoe)
- 12 Long Handle
- 13 Locking screw (to rotate the tripod flat head up to 360 degree horizontally)
- 14 Locking screw (to adjust the height of the centre column)
- 15 Plastic ring
- 16 Blocking lever (to adjust the height of the legs)
- 17 Legs of the tripod
- 18 Tripod flat head
- 19 Quick shoe

● Scope of delivery

- 1 Cross line laser
- 1 Tripod
- 2 1.5V-Batteries, Type AA
- 1 Set of instructions for use

● Technical data

Operating voltage:	3 V \equiv
Working area at least ¹⁾ :	10 m
Levelling accuracy:	+/- 0.5 mm/m

Typical self-levelling range:	$\pm 4^\circ$
Typical levelling time:	approx. 4 seconds
Operating temperature:	$+5^\circ\text{C} - 35^\circ\text{C}$
Max. relative humidity:	$\leq 90\%$
Laser class:	2
Wave length (λ):	620–690 nm
Maximum performance	
P max:	1 mW
Tripod mount:	$\frac{1}{4}$ "
Batteries:	2 x 1.5 V-Batteries, Type AA
Product weight:	260 g (without batteries)
Tripod weight:	320 g
Product dimensions:	approx. 70 x 61 x 90 mm
Tripod dimensions:	65 cm

1) The operating range can be reduced by unfavourable environmental conditions (e.g. direct sunlight).



Safety notes

- **DANGER OF SUFFOCATION!** Packaging materials (e.g. films or polystyrene) can not be used as toys. Always keep children away from the packaging material. The packaging material is not a toy.
- Do not work with the measuring tool in an environment where there is a danger of explosion, where there are flammable liquids, gasses or dusts. Sparks can be created in the product, which could ignite dust or fumes.
- This product may be used by children from the age of 8, by persons of reduced physical, sensory or mental abilities or a lack of experience and/or knowledge if they are supervised or instructed with regard to the safe use of the product and have understood the risks resulting from use. Do not allow children to play with the product. Cleaning and user maintenance may not be carried out by children unless they are supervised.
- Do not leave the switched-on product unattended and switch the product off after use. Others could be blinded by the laser beam. Risk of eye injury.
- Do not expose the product to moisture or direct sunlight.
- Do not expose the product to extremely high temperatures or temperature fluctuations. For example, do not leave it in your car for a long time. In the case of large temperature fluctuations, let the product acclimatise before using it. In extreme temperatures or temperature fluctuations, the precision of the product can be impaired.
- Avoid strong impacts against the measuring tool. Damage to the measuring tool can impair its accuracy. After a strong impact

compare the laser line with a known vertical or horizontal reference line to check it.

- Turn the measuring tool off when you transport it. When it is switched off the pendulum unit is locked, which otherwise can be damaged in strong movements.
- Do not bring the measuring tool near to heart pacemakers. The magnet inside the measuring tool creates a field that can impair the function of pacemakers.
- Keep the measuring tool away from magnetic data carriers and devices that are sensitive to magnetic influences. The effects of the magnet can lead to irreversible data losses.



⚠ WARNING! Protect yourself from laser radiation!

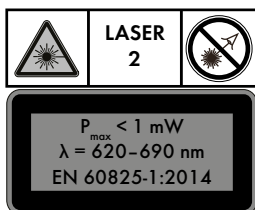

- Do not look directly into the laser beam or the laser beam opening **7**.

⚠ WARNING! Viewing the laser beam with optical instruments (e.g. loupe, magnifying glass etc.) is associated with risk injury to the eyes.

⚠ CAUTION! If operating or adjusting devices than other than those described here are used or other procedures are carried out, this can lead to dangerous radiation effects.

- Never direct the laser beam at people, animals or reflective surfaces. Even looking briefly into the laser beam can cause damage to the eyes.



Safety instructions for batteries/ rechargeable batteries

- **DANGER TO LIFE!** Keep batteries/rechargeable batteries out of reach of children. If accidentally swallowed seek immediate medical attention.
- Swallowing may lead to burns, perforation of soft tissue, and death. Severe burns can occur within 2 hours of ingestion.

-  **DANGER OF EXPLOSION!** Never recharge non-rechargeable batteries. Do not short-circuit batteries/rechargeable batteries and/or open them. Overheating, fire or bursting can be the result.
- Never throw batteries/rechargeable batteries into fire or water.
- Do not exert mechanical loads to batteries/rechargeable batteries.

Risk of leakage of batteries/rechargeable batteries

- Avoid extreme environmental conditions and temperatures, which could affect batteries/rechargeable batteries, e.g. radiators/direct sunlight.
- If batteries/rechargeable batteries have leaked, avoid contact with skin, eyes and mucous membranes with the chemicals! Flush immediately the affected areas with fresh water and seek medical attention!

-  **WEAR PROTECTIVE GLOVES!** Leaked or damaged batteries/rechargeable batteries can cause burns on contact with the skin. Wear suitable protective gloves at all times if such an event occurs.
- In the event of a leakage of batteries/rechargeable batteries, immediately remove them from the product to prevent damage.
- Only use the same type of batteries/rechargeable batteries. Do not mix used and new batteries/rechargeable batteries.
- Remove batteries/rechargeable batteries if the product will not be used for a longer period.

Risk of damage of the product

- Only use the specified type of battery/rechargeable battery!
- Insert batteries/rechargeable batteries according to polarity marks (+) and (-) on the battery/rechargeable battery and the product.
- Use a dry lint-free cloth or cotton swab to clean the contacts on the battery/rechargeable battery and in the battery compartment before inserting!
- Remove exhausted batteries/rechargeable batteries from the product immediately.

● Initial use

- Check that the delivery is complete and that there is no visible damage.
- Remove the packaging material from the product.

● Inserting/Changing batteries

- Open the battery compartment cover **5a** (see fig. B).
- Insert batteries into the battery compartment **5** (see fig. C). Make sure that the batteries are inserted in a correct polarity (see fig. C) before closing back the battery compartment cover **5a**.

Note: When the battery is low, the LED indicator **2** blinks.

Always replace all batteries at the same time. Only use batteries from the same manufacturer and with the same capacity.

- Remove the batteries from the product if it will not be in use for a prolonged period of time. In long periods of storage the batteries can corrode and can run themselves down.

● Switching on/off

- To switch the product on, push the LOCK switch **4** to the position **☐**. Immediately after being switched on, the product releases two laser lines from the laser beam opening **7**.
- To switch the product off, push the LOCK switch **4** to the position **☒**. When switched off, the pendulum unit is locked.

● Use automatic levelling system

- To work with automatic levelling, place the product on a level, firm surface, or fasten it with the 1/4"- tripod thread **6** to the tripod.
- When it is switched on, the automatic levelling system automatically corrects irregularities of $\pm 4^\circ$ within the self levelling area. The levelling is concluded when the laser lines stop moving and the LED indicator **2** goes green.
- If automatic levelling is not possible, e.g. because the base of the measuring tool deviates by more than 4° from the horizontal or because the product is being freely hand-held, the LED indicator **2** will go red and the horizontal and vertical laser lines will be switched off.

Note: operation without automatic levelling will always be indicated via the red LED indicator **2**.

Note: if the product is agitated or its position is changed during operation, the product will automatically re-level. After re-levelling check the positions of the horizontal and vertical laser lines against reference points to avoid errors.

● Using individual lines and crossed lines

- When the product is performing automatic levelling and the base of the measurement device deviates from the horizontal by less than 4° (green LED on), carefully press the H-button **1** to turn the horizontal line on or off.
- Or correspondingly press the V-button **3** to turn the vertical line on or off.

Crossed lines can be locked with this product:

- When the product is performing automatic levelling and the base of the measurement device deviates from the horizontal by less than 4° (green LED on) hold down the H-button **1** until the LED indicator **2** goes red. Now automatic levelling is switched off and the crossed lines are permanently switched on - even if the base of the measurement device deviates from the horizontal by more than 4° .
- You can turn this mode off again by pressing and holding down the H-button **1** until the LED indicator **2** goes green again. The automatic levelling system has been switched on again.

The crossed lines are turned off as soon as the base of the measuring tool deviates from the horizontal by more than 4° , and the LED indicator **2** will turn red again.

● Working without the automatic levelling system

- Put the LOCK switch **4** into the position .
- Hold down the H-button **1** until the red LED indicator **2** comes on. Now the product will release two laser lines from the laser beam opening **7** that are not levelled. Operation without automatic levelling will always be indicated via the red LED indicator **2**.

● Practical guidance

- Always use only the middle of the laser line for markings. The width of the line depends on the distance.

● Working with the tripod

Setup and alignment

1. Pull all the three legs [17] of the tripod apart. The plastic ring [15], which is connecting all the three cross hinges will be moved to the end of the middle column.
2. Release the blocking levers [16] and extend the legs until you get your desired height.
3. Then, fold-back all those blocking levers [16].
4. Check the straight positioning by using the bubble level [11]. If the tripod is straight, the air bubble will be positioned in the centre of the circle. If necessary, readjust the length of the legs [17].
5. If additional height is necessary, loosen the locking screw [14] and extend the centre column to desired height. Once reached the desired height, tighten the locking screw [14].
6. For a horizontal alignment of the tripod flat head [18], loosen the long handle [12] by turning anti-clockwise and move the handle up or down as desired. If the air bubble of the spirit level [11] is located exactly in the middle of the circle, the tripod flat head is aligned horizontally. Then, tighten the long handle [12] by turning it clockwise.
7. If necessary, loosen the locking screw [13] to rotate the tripod flat head [18] up to 360 degree horizontally to get desired side. Once reached the desired side, tighten the locking screw [13].
8. If necessary, loosen the locking screw [10] to adjust the angle of the tripod flat head [18] up to 90 degree vertically to get desired angle. Once reached the desired angle, tighten the locking screw [10].

Securing the Cross Line Laser

Align ¼"-thread [6] of cross line laser with the ¼"-quick-release fixing screw [8] of the quick shoe and make sure to tighten the screw well by screwing the metal bracket [9] clockwise. The metal bracket [9] is on the bottom side of the quick shoe [19].

Removing quick shoe from tripod:

User can just remove the cross line laser together with quick shoe [19] from tripod by following below steps:

1. Pull the lever [11a] on the tripod flat head [18] along the side.
2. Remove the quick shoe [19].
3. If want to put back the cross line laser on the tripod again, pull the lever [11a] on the tripod flat head [18] and place the quick shoe [19] back firmly on the tripod flat head [18]. Then, release the lever [11a] to bring back to original position and to firmly hold the quick shoe [19] (see fig. A).

4. Check the tight fitting of the quick shoe [19] within the tripod flat head [18].

● Maintenance and cleaning

The product requires no maintenance.

- **ATTENTION!** Never submerge the product in water or other liquids. Do not allow water to enter into the product during cleaning.
- Keep the product clean to ensure good, secure work.
- Use a dry cloth to clean the outside.
- Clean the laser beam opening [7] with a soft air jet. In cases of heavy contamination, remove the dirt with a slightly damp Q-tip. Do not exert any strong pressure!

A WARNING! For repair purposes the product may only be opened by a professional.

- Have the measuring tool repaired by qualified professionals and only with original replacement parts. This ensures that the safety of the measuring tool is maintained.

● Storage

- If you will not be using the product for a prolonged period of time, remove the batteries and store it in a clean, dry place that is not exposed to direct sunlight.

● Disposal

The packaging is made entirely of recyclable materials, which you may dispose of at local recycling facilities.



Observe the marking of the packaging materials for waste separation, which are marked with abbreviations (a) and numbers (b) with following meaning: 1-7: plastics/20-22: paper and fibreboard/80-98: composite materials.



Contact your local refuse disposal authority for more details of how to dispose of your worn-out product.



To help protect the environment, please dispose of the product properly when it has reached the end of its useful life and not in the household waste. Information on collection points and their opening hours can be obtained from your local authority.

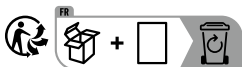

The product incl. accessories and packaging materials are recyclable and are subject to extended producer responsibility. Dispose them separately, following the illustrated Info-tri (sorting information), for better waste treatment. The Triman logo is valid in France only.

Faulty or used batteries/rechargeable batteries must be recycled in accordance with Directive 2006/66/EC and its amendments. Please return the batteries/rechargeable batteries and/or the product to the available collection points.



Environmental damage through incorrect disposal of the batteries/rechargeable batteries!

Batteries/rechargeable batteries may not be disposed of with the usual domestic waste. They may contain toxic heavy metals and are subject to hazardous waste treatment rules and regulations. The chemical symbols for heavy metals are as follows: Cd = cadmium, Hg = mercury, Pb = lead. That is why you should dispose of used batteries/rechargeable batteries at a local collection point.

● Warranty

The product has been manufactured to strict quality guidelines and meticulously examined before delivery. In the event of product defects you have legal rights against the retailer of this product. Your legal rights are not limited in any way by our warranty detailed below.

The warranty for this product is 3 years from the date of purchase. The warranty period begins on the date of purchase. Please keep the original sales receipt in a safe location. This document is required as your proof of purchase.

Should this product show any fault in materials or manufacture within 3 years from the date of purchase, we will repair or replace it – at our choice – free of charge to you. This warranty becomes void if the product has been damaged, or used or maintained improperly.

The warranty applies to defects in material or manufacture. This warranty does not cover product parts subject to normal wear, thus possibly considered consumables (e.g. batteries) or for damage to fragile parts, e.g. switches, rechargeable batteries or glass parts.

● Warranty claim procedure

To ensure quick processing of your case, please observe the following instructions:

Please have the till receipt and the item number (IAN 422038_2204) available as proof of purchase.

You will find the item number on the rating plate, an engraving on the front page of the instructions for use (bottom left), or as a sticker on the rear or bottom of the product.

If functional or other defects occur, please contact the service department listed either by telephone or by e-mail.

You can return a defective product to us free of charge to the service address that will be provided to you. Ensure that you enclose the proof of purchase (till receipt) and information about what the defect is and when it occurred.

● Service

GB Service Great Britain

Tel.: 08000569216

E-Mail: owim@lidl.co.uk

IE Service Ireland



Tel.: 1800 200736







E-Mail: owim@lidl.ie



Légende des pictogrammes utilisés	Page 33
Introduction	Page 34
Utilisation conforme	Page 34
Descriptif des pièces	Page 35
Contenu de la livraison.....	Page 35
Caractéristiques techniques.....	Page 36
Consignes de sécurité	Page 36
Consignes de sécurité relatives aux piles / aux piles rechargeables	Page 38
Mise en service	Page 39
Insérer / remplacer les piles.....	Page 39
Mise en marche / arrêt	Page 39
Utilisation du nivellement automatique	Page 39
Utilisation de lignes uniques ou croisées	Page 40
Travailler sans nivellement automatique.....	Page 41
Instructions de travail	Page 41
Travailler avec le trépied	Page 41
Entretien et nettoyage	Page 42
Rangement	Page 43
Mise au rebut	Page 43
Garantie	Page 44
Faire valoir sa garantie.....	Page 46
Service après-vente	Page 46

Légende des pictogrammes utilisés

	Veillez lire le mode d'emploi.
	Risque d'explosion !
	Porter des gants de protection !
	Attention !
	Protégez-vous contre les rayons laser !
	Ne regardez pas le rayon laser !
	Courant continu/Tension continue
	Piles fournies
	Consignes de sécurité Instructions de manipulation
	Le sigle CE confirme la conformité avec les directives UE applicables au produit.
	Gardez les piles hors de portée des enfants.
	Ne jetez pas de piles au feu.
	Ne pas insérer les piles en inversant la polarité (+ et -).
	Ne détériorez pas/ne déformez pas les piles.

	N'ouvrez pas/ne démontez pas les piles.
	Utilisez uniquement des piles de type/de marque identique.
	Ne mélangez pas des piles usagées avec des piles neuves.
	Les piles ne sont pas rechargeables.
	Tenez les piles éloignées de l'eau et d'une humidité excessive.
	Ne mettez pas les piles en court-circuit.
	Respectez la polarité lors de l'insertion des piles (+ et -).

Niveau laser en croix

● Introduction



Nous vous félicitons pour l'achat de votre nouveau produit. Vous avez opté pour un produit de grande qualité. Le mode d'emploi fait partie intégrante de ce produit. Il contient des indications importantes pour la sécurité, l'utilisation et la mise au rebut. Veuillez lire consciencieusement toutes les indications d'utilisation et de sécurité du produit. Ce produit doit uniquement être utilisé conformément aux instructions et dans les domaines d'application spécifiés. Lors d'une cession à tiers, veuillez également remettre tous les documents.

● Utilisation conforme

Le produit est adapté pour déterminer et vérifier les lignes horizontales et verticales. Ce produit est exclusivement conçu pour un usage dans des locaux fermés. Toute autre utilisation ou modification du produit est considérée comme non conforme et peut être source de graves dangers.

Le fabricant décline toute responsabilité pour les dommages résultant d'une utilisation non conforme. Non conçu pour une utilisation commerciale.

● Descriptif des pièces

- 1 Bouton H (marche/arrêt de la ligne horizontale)
- 2 Voyant lumineux LED de contrôle (rouge : nivellement désactivé, vert nivellement activé)
- 3 Touche V (pour allumer/éteindre la ligne verticale)
- 4 Bouton de verrouillage (LOCK)
- 5 Compartiment à piles
- 5a Couvercle du compartiment à piles
- 6 ¼"-Filetage pour trépied (partie inférieure)
- 7 Ouverture de sortie du laser
- 8 Vis de fixation ¼" (pour l'alignement avec le filetage de trépied ¼" du laser en croix)
- 9 Support métallique (pour le réglage de la vis ¼" sur la plaque à changement rapide)
- 10 Vis de fermeture (pour l'ajustement de l'angle de tête plate de trépied jusqu'à 90 degrés)
- 11 Niveau à bulle
- 11a Levier (pour la fixation de la plaque à changement rapide)
- 12 Longue poignée
- 13 Vis de fermeture (pour tourner la tête plate de trépied jusqu'à 360 degrés à l'horizontale)
- 14 Vis de fermeture (pour le réglage en hauteur de la colonne centrale)
- 15 Bague en plastique
- 16 Leviers de blocage (pour le réglage en hauteur des pieds)
- 17 Pieds du trépied
- 18 Tête plate de trépied
- 19 Plaque à changement rapide

● Contenu de la livraison

- 1 laser en croix
- 1 pied
- 2 piles 1,5V, de type AA
- 1 mode d'emploi

● Caractéristiques techniques

Tension de service :	3 V \equiv
Zone de travail au moins ¹⁾ :	10 m
Précision du nivellement :	+/- 0,5 mm/m
Zone de nivellement autonome typique :	$\pm 4^\circ$
Temps de nivellement typique :	env. 4 secondes
Température de fonctionnement :	+5 °C–35 °C
Humidité de l'air relative max. :	$\leq 90\%$
Classe de laser :	2
Longueur d'ondes (λ) :	620–690 nm
Puissance P max. :	1 mW
Prise avec trépied :	1/4"
Piles :	2 x piles 1,5 V, type AA
Poids du produit :	260 g (sans piles)
Poids du trépied :	320 g
Dimensions du produit :	env. 70 x 61 x 90 mm
Taille du pied :	65 cm

1) La plage de fonctionnement peut être réduite en raison de conditions ambiantes défavorables (p. ex. exposition directe au soleil).



Consignes de sécurité

- **RISQUE D'ASPHYXIE !** Les matériaux d'emballages (par.ex. plastiques ou en polystyrène) ne doivent pas être utilisés comme jouet. Ne laissez jamais les matériaux d'emballages à portée des enfants. Le matériel d'emballage n'est pas un jouet.
- N'utilisez pas l'outil de mesure dans des atmosphères explosives où il y a des liquides inflammables, des gaz ou des poussières. Des étincelles peuvent notamment survenir dans le produit et sont susceptibles d'enflammer les poussières ou la vapeur.
- Ce produit peut être utilisé par des enfants à partir de l'âge de 8 ans ainsi que par des personnes aux capacités physiques, sensorielles ou mentales réduites ou encore par toute personne manquant d'expérience et/ou de connaissances à condition d'être sous surveillance ou d'avoir été instruites quant à l'utilisation sûre de ce produit ainsi que des dangers qui en résultent. Ne laissez pas les enfants jouer avec le produit. Le nettoyage et l'entretien ne doivent pas être effectués par les enfants à condition de les surveiller.
- Ne jamais laisser le produit sans surveillance et éteignez-le après l'avoir utilisé. D'autres personnes pourraient être aveuglées par le faisceau laser. Risque de lésion oculaire.

- Protégez le produit contre l'humidité et les rayons solaires directs.
- Ne pas exposer le produit à des variations de température ou températures extrêmes. Par exemple, ne le laissez pas dans la voiture en été pendant une longue durée. Avant d'utiliser le produit, laissez-le d'abord se remettre à température ambiante s'il a été exposé à de fortes variations de température. Lors de températures ou variations de température extrêmes, la précision du produit peut être altérée.
- Évitez les chocs violents ou la chute de l'outil de mesure. Des dommages causés sur l'outil pourraient en altérer sa précision. Comparez la ligne laser à une ligne de référence horizontale ou verticale connue après un choc ou une chute violente.
- Éteignez l'outil de mesure lorsque vous le transportez. Lorsque l'appareil est éteint, l'unité pendulaire est verrouillée, ce qui peut être endommagé en cas de mouvement brusque.
- Ne placez pas l'outil de mesure près de stimulateurs cardiaques. L'aimant à l'intérieur de l'outil de mesure produit un champ qui peut affecter le fonctionnement des stimulateurs cardiaques.
- Gardez l'outil de mesure à distance des supports de données magnétiques et des dispositifs magnétiques sensibles. L'effet de l'aimant peut entraîner une perte de données irréversible.



⚠ AVERTISSEMENT ! Protégez-vous contre les rayons laser !

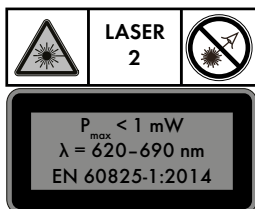

- Ne regardez pas directement dans le faisceau laser ou dans l'ouverture du laser 7.
- ⚠ **AVERTISSEMENT !** Regarder le faisceau laser à l'aide d'instruments optiques (par ex. loupe, loupe grossissante, etc.) peut représenter un risque pour les yeux.
- ⚠ **ATTENTION !** Si des commandes ou dispositifs de réglage autres que ceux spécifiés ici sont utilisés ou que d'autres procédures sont effectuées, cela peut entraîner une exposition dangereuse au rayonnement.
- N'orientez jamais le laser sur des surfaces réfléchissantes, des personnes ou des animaux. Un seul contact visuel bref avec le faisceau peut provoquer des lésions oculaires.



Consignes de sécurité relatives aux piles/aux piles rechargeables

- **DANGER DE MORT !** Rangez les piles/piles rechargeables hors de la portée des enfants. En cas d'ingestion, consultez immédiatement un médecin !
- Une ingestion peut entraîner des brûlures, une perforation des tissus mous et la mort. Des brûlures graves peuvent apparaître dans les 2 heures suivant l'ingestion.
-  **RISQUE D'EXPLOSION !** Ne rechargez jamais des piles non rechargeables. Ne court-circuitiez pas les piles/piles rechargeables et/ou ne les ouvrez pas ! Autrement, vous risquez de provoquer une surchauffe, un incendie ou une explosion.
- Ne jetez jamais des piles/piles rechargeables au feu ou dans l'eau.
- Ne pas soumettre les piles/piles rechargeables à une charge mécanique.

Risque de fuite des piles/piles rechargeables

- Évitez d'exposer les piles/piles rechargeables à des conditions et températures extrêmes susceptibles de les endommager, par ex. sur des radiateurs/exposition directe aux rayons du soleil.
- Lorsque les piles/piles rechargeables fuient, évitez tout contact du produit chimique avec la peau, les yeux ou les muqueuses ! Rincez les zones touchées à l'eau claire et consultez immédiatement un médecin !
-  **PORTER DES GANTS DE PROTECTION !** Les piles/piles rechargeables endommagées ou sujettes à des fuites peuvent provoquer des brûlures au contact de la peau. Vous devez donc porter des gants adéquats pour les manipuler.
- En cas de fuite des piles/piles rechargeables, retirez-les aussitôt du produit pour éviter tout endommagement.
- Utilisez uniquement des piles/piles rechargeables du même type. Ne mélangez pas des piles/piles rechargeables usées et neuves !
- Retirez les piles/piles rechargeables, si vous ne comptez pas utiliser le produit pendant une période prolongée.

Risque d'endommagement du produit

- Exclusivement utiliser le type de pile/pile rechargeable spécifié.
- Insérez les piles/piles rechargeables conformément à l'indication de polarité (+) et (-) indiquée sur la pile/pile rechargeable et sur le produit.
- Avant l'insertion de la pile, nettoyez les contacts de la pile/de la pile rechargeable ainsi que ceux présents dans le compartiment à

piles en vous servant d'un chiffon sec et non pelucheux ou d'un coton-tige !

- Retirez immédiatement les piles/piles rechargeables usées du produit.

● Mise en service

- Vérifiez que les éléments de la livraison sont au complet, et constatez si des dommages sont visibles.
- Veuillez retirer entièrement les matériaux composant l'emballage du produit.

● Insérer/remplacer les piles

- Ouvrez le couvercle compartiment à piles **5a** (voir Fig. B).
- Placez les piles dans le compartiment à piles **5** (voir Fig. C). Assurez-vous de bien respecter la polarité (voir Fig. C) avant de refermer le couvercle du compartiment à piles **5a**.

Remarque : Lorsque l'état de la batterie est faible, le voyant lumineux LED de contrôle **2** clignote.

Utilisez uniquement des piles provenant d'un même fabricant et de même capacité.

- Lorsque l'appareil reste longtemps sans être utilisé, retirez les piles du produit. Pendant une longue période de stockage, les piles peuvent se corroder et se décharger elles-mêmes.

● Mise en marche/arrêt

- Pour allumer le produit, mettez le bouton de verrouillage LOCK **4** en position **1**. Le produit envoie deux lignes laser à partir de l'ouverture de sortie laser **7** immédiatement après la mise en marche.
- Pour éteindre le produit, mettez le bouton de verrouillage LOCK **4** en position **2**. Lorsque l'appareil est éteint, l'unité pendulaire est verrouillée.

● Utilisation du nivellement automatique

- Pour travailler avec le système de nivellement automatique, placez le produit sur un support horizontal et stable, ou attachez-le au trépied avec le fil du trépied 1/4" **6**.
- Une fois allumé, le système de nivellement automatique compense automatiquement les inégalités dans la plage autonivelante de $\pm 4^\circ$.

Le nivellement s'effectue aussitôt que les lignes laser ne se déplacent plus et le voyant lumineux LED [2] vert est allumé.

- Si le nivellement automatique n'est pas possible, Par exemple, par exemple parce que la partie inférieure de l'outil de mesure dévie de plus de 4 ° de l'horizontale ou si le produit est tenu en main, le témoin lumineux LED [2] rouge s'allume et les lignes laser horizontales et verticales sont éteintes.

Remarque : Le travail sans nivellement automatique est toujours indiqué par le voyant LED rouge [2].

Remarque : En cas de chocs ou de changements de position pendant le fonctionnement, le nivellement du produit est automatiquement réinstallé. Après le nouveau nivellement, vérifiez la position de la ligne laser horizontale ou verticale avec des points de référence pour éviter les erreurs.

● Utilisation de lignes uniques ou croisées

- Si le produit est en nivellement automatique et que la partie inférieure de l'outil de mesure est inférieure à 4 ° de l'horizontale (LED verte allumé), appuyez sur le bouton H [1] pour activer ou désactiver la ligne horizontale.
- Appuyez sur la touche V [3] pour activer ou désactiver la ligne verticale.

Les lignes croisées peuvent être déterminées avec ce produit :

- Si le produit est en nivellement automatique et que la partie inférieure de l'outil de mesure est inférieure à 4 ° de l'horizontale (LED verte allumé), maintenez le bouton H [1] prudemment jusqu'à ce que le voyant lumineux LED [2] rouge s'allume. Désormais, le nivellement automatique est désactivé et les lignes croisées sont allumées en permanence - même si la partie inférieure de l'outil de mesure dévie plus de 4 ° de l'horizontale.
- Vous pouvez désactiver ce mode en appuyant et en maintenant enfoncée le bouton H [1] jusqu'à ce que le voyant LED [2] soit à nouveau vert. Le nivellement automatique est à nouveau activé.

Les lignes croisées sont éteintes dès que la partie inférieure de l'outil de mesure diffère de plus de 4 ° par rapport à l'horizontale, et le témoin lumineux LED [2] devient de nouveau rouge.

● Travailler sans nivellement automatique

- Basculez le bouton de verrouillage LOCK [4] en position .
- Maintenez le bouton H [1] enfoncé jusqu'à ce que le voyant lumineux LED [2] rouge s'allume. Maintenant, le produit envoie deux lignes laser à partir de l'ouverture de sortie laser [7], qui ne sont pas nivelées. Le travail sans nivellement automatique est toujours indiqué par le voyant LED rouge [2].

● Instructions de travail

- Utilisez uniquement le centre de la ligne laser pour le marquage. La largeur de la ligne laser change avec la distance.

● Travailler avec le trépied

Montage et alignement

1. Dépliez les trois pieds [17] du trépied. La bague en plastique [15] reliant les trois articulations transversales est déplacée vers le centre de la colonne centrale.
2. Débloquez les leviers de blocage [16] et rallongez les pieds jusqu'à la hauteur souhaitée.
3. Repliez ensuite tous les leviers de blocage [16].
4. Vérifiez l'alignement droit au moyen du niveau à bulle [11]. Lorsque le trépied est bien droit, la bulle d'air se trouve au centre du cercle. Réajustez le cas échéant la longueur des pieds [17].
5. Desserrez la vis de fermeture [14] et rallongez le cas échéant la colonne centrale si une plus grande hauteur est souhaitée. Serrez la vis de fermeture [14] dès que la hauteur souhaitée est atteinte.
6. Pour un alignement horizontal de la tête plate de trépied [18], débloquent la poignée longue [12] en la tournant dans le sens anti-horaire et en la déplaçant vers le haut ou le bas. La tête plate de trépied est alignée à l'horizontale lorsque la bulle d'air du niveau [11] se trouve exactement au centre du cercle. Serrez la poignée longue [12] en la tournant dans le sens horaire.
7. Desserrez le cas échéant la vis de fermeture [13] pour pouvoir tourner la tête plate de trépied [18] jusqu'à 360 degrés à l'horizontale et atteindre la position souhaitée. Serrez la vis de fermeture [13] dès que la position souhaitée est atteinte.
8. Desserrez le cas échéant la vis de fermeture [10] pour ajuster l'angle de tête plate de trépied [18] jusqu'à 90 degrés à la verticale et atteindre l'angle souhaité. Serrez la vis de fermeture [10] dès que l'angle souhaité est atteint.

Fixation du laser en croix

Alignez le filetage $\frac{1}{4}$ " [6] du laser en croix sur la vis de fixation $\frac{1}{4}$ " [8] de la plaque à changement rapide et assurez-vous que la vis est bien serrée en tournant le support métallique [9] dans le sens horaire. Le support métallique [9] se trouve sur le côté inférieur de la plaque à changement rapide [19].

Retirer la plaque à changement rapide du trépied

Vous pouvez retirer facilement du pied le niveau laser en croix ainsi que la plaque à changement rapide [19] en respectant les étapes suivantes :

1. Tirez le levier [11a] de la tête plate de trépied [18] sur le côté.
2. Retirez la plaque à changement rapide [19].
3. Si vous souhaitez de nouveau fixer le laser en croix sur le trépied, tirez le levier [11a] de tête plate de trépied [18] et fixez de nouveau la plaque à changement rapide [19] sur la tête plate de trépied [18]. Débloquez ensuite le levier [11a] pour le placer en position de départ et fixer la plaque à changement rapide [19] (Fig. A).
4. Vérifiez que la plaque à changement rapide [19] est suffisamment fixée sur la tête plate de trépied [18].

● Entretien et nettoyage

Le produit ne nécessite pas de maintenance.

- **ATTENTION !** Ne plongez jamais le produit dans de l'eau, ni dans d'autres liquides. L'humidité ne peut pas pénétrer à l'intérieur du produit lors du nettoyage.
- Veillez à ce que le produit soit toujours propre, pour travailler de manière correcte et sécurisée.
- Utilisez un chiffon sec pour le nettoyage du boîtier.
- Nettoyez l'ouverture de sortie du laser [7] avec un jet d'air doux. Pour les impuretés plus tenaces, enlevez la saleté avec un cotontige légèrement humidifié. Ne pas exercer de fortes pressions lors de cette manipulation !

⚠ Avertissement ! Le produit ne peut être ouvert que par un spécialiste.

- Faites uniquement appel à des spécialistes qualifiés utilisant uniquement des pièces de rechange d'origine. Cette mesure permet d'assurer le maintien de la sécurité de l'outil de mesure.

● Rangement

- Si vous n'utilisez plus le produit pendant une longue période, enlevez les piles et stockez-le dans un endroit propre, sec et protégé des rayons directs du soleil.

● Mise au rebut

L'emballage se compose de matières recyclables pouvant être mises au rebut dans les déchetteries locales.



Veillez respecter l'identification des matériaux d'emballage pour le tri sélectif, ils sont identifiés avec des abbréviations (a) et des chiffres (b) ayant la signification suivante : 1-7 : plastiques/20-22 : papiers et cartons/80-98 : matériaux composite.



Votre mairie ou votre municipalité vous renseigneront sur les possibilités de mise au rebut des produits usagés.



Afin de contribuer à la protection de l'environnement, veuillez ne pas jeter votre produit usagé dans les ordures ménagères, mais éliminez-le de manière appropriée. Pour obtenir des renseignements concernant les points de collecte et leurs horaires d'ouverture, vous pouvez contacter votre municipalité.

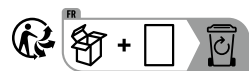

Le produit ainsi que les accessoires et les matériaux d'emballage sont recyclables et relèvent de la responsabilité élargie du producteur. Éliminez-les séparément, en suivant l'Info-tri illustrée, dans l'intérêt d'un meilleur traitement des déchets. Le logo Triman n'est valable qu'en France.

Les piles/piles rechargeables défectueuses ou usagées doivent être recyclées conformément à la directive 2006/66/CE et ses modifications. Les piles et/ou piles rechargeables et/ou le produit doivent être retournés dans les centres de collecte proposés.



Pollution de l'environnement par la mise au rebut incorrecte des piles/piles rechargeables !

Les piles/piles rechargeables ne doivent pas être mises au rebut avec les ordures ménagères. Elles peuvent contenir des métaux lourds toxiques

et doivent être considérées comme des déchets spéciaux. Les symboles chimiques des métaux lourds sont les suivants : Cd = cadmium, Hg = mercure, Pb = plomb. Pour cette raison, veuillez toujours déposer les piles/piles rechargeables usagées dans les conteneurs de recyclage communaux.

● **Garantie**

Article L217-16 du Code de la consommation

Lorsque l'acheteur demande au vendeur, pendant le cours de la garantie commerciale qui lui a été consentie lors de l'acquisition ou de la réparation d'un bien meuble, une remise en état couverte par la garantie, toute période d'immobilisation d'au moins sept jours vient s'ajouter à la durée de la garantie qui restait à courir. Cette période court à compter de la demande d'intervention de l'acheteur ou de la mise à disposition pour réparation du bien en cause, si cette mise à disposition est postérieure à la demande d'intervention.

Indépendamment de la garantie commerciale souscrite, le vendeur reste tenu des défauts de conformité du bien et des vices rédhibitoires dans les conditions prévues aux articles L217-4 à L217-13 du Code de la consommation et aux articles 1641 à 1648 et 2232 du Code Civil.

Article L217-4 du Code de la consommation

Le vendeur livre un bien conforme au contrat et répond des défauts de conformité existant lors de la délivrance.

Il répond également des défauts de conformité résultant de l'emballage, des instructions de montage ou de l'installation lorsque celle-ci a été mise à sa charge par le contrat ou a été réalisée sous sa responsabilité.

Article L217-5 du Code de la consommation

Le bien est conforme au contrat :

- 1° S'il est propre à l'usage habituellement attendu d'un bien semblable et, le cas échéant :
 - s'il correspond à la description donnée par le vendeur et posséder les qualités que celui-ci a présentées à l'acheteur sous forme d'échantillon ou de modèle ;
 - s'il présente les qualités qu'un acheteur peut légitimement attendre eu égard aux déclarations publiques faites par le vendeur, par le producteur ou par son représentant, notamment dans la publicité ou l'étiquetage ;
- 2° Ou s'il présente les caractéristiques définies d'un commun accord par les parties ou être propre à tout usage spécial recherché par

l'acheteur, porté à la connaissance du vendeur et que ce dernier a accepté.

Article L217-12 du Code de la consommation

L'action résultant du défaut de conformité se prescrit par deux ans à compter de la délivrance du bien.

Article 1641 du Code civil

Le vendeur est tenu de la garantie à raison des défauts cachés de la chose vendue qui la rendent impropre à l'usage auquel on la destine, ou qui diminuent tellement cet usage que l'acheteur ne l'aurait pas acquise, ou n'en aurait donné qu'un moindre prix, s'il les avait connus.

Article 1648 1er alinéa du Code civil

L'action résultant des vices rédhibitoires doit être intentée par l'acquéreur dans un délai de deux ans à compter de la découverte du vice.

Les pièces détachées indispensables à l'utilisation du produit sont disponibles pendant la durée de la garantie du produit.

Le produit a été fabriqué selon des critères de qualité stricts et contrôlé consciencieusement avant sa livraison. En cas de défaillance, vous êtes en droit de retourner ce produit au vendeur. La présente garantie ne constitue pas une restriction de vos droits légaux.

Ce produit bénéficie d'une garantie de 3 ans à compter de sa date d'achat. La durée de garantie débute à la date d'achat. Veuillez conserver le ticket de caisse original. Il fera office de preuve d'achat.

Si un problème matériel ou de fabrication devait survenir dans 3 ans suivant la date d'achat de ce produit, nous assurons à notre discrétion la réparation ou le remplacement du produit sans frais supplémentaires. La garantie prend fin si le produit est endommagé suite à une utilisation inappropriée ou à un entretien défaillant.

La garantie couvre les vices matériels et de fabrication. Cette garantie ne s'étend ni aux pièces du produit soumises à une usure normale (p. ex. des piles) et qui, par conséquent, peuvent être considérées comme des pièces d'usure, ni aux dommages sur des composants fragiles, comme des interrupteurs, des batteries ou des éléments fabriqués en verre.

● Faire valoir sa garantie

Pour garantir la rapidité d'exécution de la procédure de garantie, veuillez respecter les indications suivantes :

Veuillez conserver le ticket de caisse et la référence du produit (IAN 422038_2204) à titre de preuve d'achat pour toute demande.

Le numéro de référence de l'article est indiqué sur la plaque d'identification, gravé sur la page de titre de votre manuel (en bas à gauche)

ou sur un autocollant apposé sur la face arrière ou inférieure du produit.

En cas de dysfonctionnement du produit, ou de tout autre défaut, contactez en premier lieu le service après-vente par téléphone ou par e-mail aux coordonnées indiquées ci-dessous.

Vous pouvez alors envoyer franco de port tout produit considéré comme défectueux au service clientèle indiqué, accompagné de la preuve d'achat (ticket de caisse) et d'une description écrite du défaut avec mention de sa date d'apparition.

● Service après-vente

FR Service après-vente France

Tél. : 0800904879

E-Mail : owim@lidl.fr

BE Service après-vente Belgique

Tél. : 080071011

Tél. : 80023970 (Luxembourg)

E-Mail : owim@lidl.be



Legenda van de gebruikte pictogrammen	Pagina 48
Inleiding	Pagina 49
Correct gebruik	Pagina 49
Beschrijving van de onderdelen.....	Pagina 50
Omvang van de levering.....	Pagina 50
Technische gegevens.....	Pagina 50
Veiligheidsinstructies	Pagina 51
Veiligheidsinstructies voor batterijen / accu's	Pagina 52
Ingebruikname	Pagina 53
Batterijen plaatsen / vervangen.....	Pagina 54
In- / Uitschakelen	Pagina 54
Automatische nivelleerfunctie gebruiken	Pagina 54
Enkele lijn en gekruiste lijnen gebruiken	Pagina 55
Zonder automatische nivellering werken.....	Pagina 55
Werkinstructies	Pagina 55
Met het statief werken	Pagina 56
Onderhoud en reiniging	Pagina 57
Opslag	Pagina 57
Afvoer	Pagina 57
Garantie	Pagina 58
Afwikkeling in geval van garantie	Pagina 59
Service	Pagina 59

Legenda van de gebruikte pictogrammen

	Lees a.u.b. de gebruiksaanwijzing.
	Explosiegevaar!
	Veiligheidshandschoenen dragen!
	Opgelet!
	Bescherm u tegen laserstraling!
	Niet in de laserstraal kijken!
	Gelijkstroom/-spanning
	Inclusief batterijen
 	Veiligheidsinstructies Instructies
	Het CE-keurmerk bevestigt de conformiteit met de voor het product van toepassing zijnde EU-richtlijnen.
	Houd de batterijen buiten het bereik van kinderen.
	Gooi batterijen niet in het vuur.
	Plaats batterijen niet met de verkeerde polariteit (+ en -).
	Beschadig/vervorm batterijen niet.

	Open/demonteer batterijen niet.
	Gebruik alleen batterijen van hetzelfde type / hetzelfde merk.
	Gebruik nooit gebruikte en nieuwe batterijen tegelijk.
	Gewone batterijen kunnen niet weer worden opgeladen.
	Houd batterijen uit de buurt van water en overmatig vocht.
	Sluit batterijen niet kort.
	Plaats batterijen met de juiste polariteit (+ en -).

Kruislijnenlaser

● Inleiding



Hartelijk gefeliciteerd met de aankoop van uw nieuwe product. U heeft voor een hoogwaardig product gekozen. De gebruiksaanwijzing is een deel van het product. Deze bevat belangrijke aanwijzingen voor veiligheid, gebruik en verwijdering. Maakt U zich voor de ingebruikname van het product met alle bedienings- en veiligheidsvoorschriften vertrouwd. Gebruik het product alleen zoals beschreven en voor de aangegeven toepassingsgebieden. Overhandig alle documenten bij doorgifte van het product aan derden.

● Correct gebruik

Het product is geschikt voor het bepalen en controleren van horizontale en verticale lijnen. Het product is uitsluitend bedoeld voor gebruik in gesloten ruimtes. Elke wijziging of elk ander gebruik van het product is niet doelmatig en houdt een aanzienlijk ongevalsrisico in. De fabrikant

is niet aansprakelijk voor schade die terug te voeren is op ondoelmatig gebruik. Niet bedoeld voor commercieel gebruik.

● Beschrijving van de onderdelen

- 1 H-knop (voor het in-/uitschakelen van de horizontale lijn)
- 2 Led-controlelampje (rood: nivellering uit, groen: nivellering aan)
- 3 V-knop (voor het in-/uitschakelen van de verticale lijn)
- 4 LOCK-schakelaar
- 5 Batterijvak
- 5a Batterijvak-deksel
- 6 ¼"-schroefdraad voor statief (onderkant)
- 7 Laser-opening
- 8 ¼"-bevestigingsschroef (voor het uitlijnen met de ¼"-statiefschroefdraad van de kruislijnlaser)
- 9 Metalen houder (voor het afstellen van de ¼"-schroef op de snelwisselplaat)
- 10 Borgschroef (voor het aanpassen van de hoek van de statief-kop tot max. 90 graden)
- 11 Waterpas
- 11a Hendel (voor het bevestigen van de snelwisselplaat)
- 12 Lange draaigreep
- 13 Borgschroef (voor het draaien van de statief-kop tot max. 360 graden horizontaal)
- 14 Borgschroef (voor het instellen van de hoogte van de middenkolom)
- 15 Kunststof ring
- 16 Vergrendeling (voor het instellen van de hoogte van de poten)
- 17 Statiefpoten
- 18 Statief-kop
- 19 Snelwisselplaat

● Omvang van de levering

- 1 kruislijnlaser
- 1 statief
- 2 1,5V-batterijen, type AA
- 1 gebruiksaanwijzing

● Technische gegevens

Voedingsspanning: 3 V \equiv
Werkbereik minstens¹⁾: 10 m

Nivellerings-nauwkeurigheid:	+/- 0,5 mm/m
Zelfnivelleringsbereik typisch:	± 4°
Nivelleringsstijd typisch:	ca. 4 seconden
Bedrijfstemperatuur:	+5 °C - 35 °C
Relatieve luchtvochtigheid max.:	≤ 90%
Laserklasse:	2
Golflengte (λ):	620-690 nm
Maximaal vermogen P max:	1 mW
Aansluiting statief:	¼"
Batterijen:	2 x 1,5 V-batterijen, type AA
Gewicht product:	260 g (zonder batterijen)
Gewicht statief:	320 g
Afmetingen product:	ca. 70 x 61 x 90 mm
Afmetingen statief:	65 cm

1) Het werkbereik kan door ongunstige omgevingsfactoren (bijv. direct zonlicht) verminderd worden.



Veiligheidsinstructies

- **VERSTIKKINGSGEVAAR!** Verpakkingsmateriaal (bijv. folie of polystyreen) mag niet worden gebruikt om ermee te spelen. Houd kinderen altijd uit de buurt van het verpakkingsmateriaal. Het verpakkingsmateriaal is geen speelgoed.
- Gebruik het meetapparaat niet in een omgeving waar explosiegevaar bestaat of waarin zich brandbare vloeistoffen, gasen of stofwolken bevinden. In het product kunnen vonken ontstaan die het stof of de dampen kunnen ontsteken.
- Dit product kan door kinderen vanaf 8 jaar alsmede door personen met beperkte fysieke, sensorische of mentale vaardigheden of een gebrek aan ervaring en/of kennis worden gebruikt, als zij onder toezicht staan of geïnstrueerd werden met betrekking tot het veilige gebruik van het product en de hieruit voortvloeiende gevaren begrepen hebben. Kinderen mogen niet met het product spelen. Reiniging en onderhoud mogen niet door kinderen worden uitgevoerd, tenzij ze onder toezicht staan.
- Laat het ingeschakelde product niet onbeheerd achter en schakel het product na gebruik uit. Andere personen zouden door de laserstraal verblind kunnen worden. Gevaar voor oogletsel.
- Bescherm het product tegen vocht en directe zonnestraling.
- Stel het product niet bloot aan extreme temperaturen of temperatuurschommelingen. Laat het bijvoorbeeld niet voor lange tijd in de auto liggen. Laat het product bij grote temperatuurschommelingen eerst acclimatiseren alvorens het in bedrijf te nemen. Bij extreme

temperaturen of temperatuurschommelingen kan de nauwkeurigheid van het product beïnvloed worden.

- Vermijd heftige schokken of het omvallen van het meetapparaat. Door beschadigingen aan het meetapparaat kan de nauwkeurigheid worden beïnvloed. Vergelijk na een heftige schok of val de laserlijn ter controle met een bekende horizontale of verticale referentie-lijn.
- Schakel het meetapparaat uit als het wordt vervoerd. Bij het uitschakelen wordt het pendelmechanisme vastgezet daar dit bij heftige bewegingen kan worden beschadigd.
- Breng het meetapparaat niet in de buurt van pacemakers. Door de magneet binnenin het meetapparaat wordt een magnetisch veld opgewekt dat de functie van pacemakers kan beïnvloeden.
- Houd het meetapparaat uit de buurt van magnetische dataopslag en apparatuur die gevoelig is voor magnetische straling. De werking van de magneet kan leiden tot het onomkeerbaar verlies van data.



⚠ WAARSCHUWING! Bescherm u tegen laserstraling!

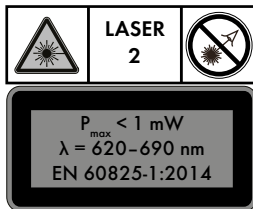

- Kijk nooit direct in de laserstraal of in de opening van de laserstraal **7**.

⚠ WAARSCHUWING! Het observeren van de laserstraal met optische instrumenten (bijv. loep, vergrootglas e. d.) is schadelijk voor de ogen.

⚠ VOORZICHTIG! Als er andere dan de hier genoemde bedienings- of afstelfuncties worden gebruikt of andere handelingen worden uitgevoerd, kan dit tot gevaarlijke blootstelling aan straling leiden.

- Richt de laserstraal nooit op reflecterende oppervlakken, personen of dieren. Slechts een kort zichtcontact met de laserstraal kan al leiden tot oogletsel.



Veiligheidsinstructies voor batterijen/accu's

- **LEVENSGEVAAR!** Houd batterijen/accu's buiten het bereik van kinderen. Raadpleeg bij inslikken onmiddellijk een arts!

- Inslikken kan leiden tot inwendige verbrandingen, perforatie van zacht weefsel en tot de dood. Ernstige inwendige verbrandingen kunnen binnen 2 uur na het inslikken optreden.
-  **EXPLOSIEGEVAAR!** Laad niet oplaadbare batterijen nooit op. Sluit de batterijen/accu's niet kort en/of open deze niet. Daardoor kan de batterij oververhit raken, in brand vliegen of exploderen.
- Gooi batterijen/accu's nooit in het vuur of water.
- Stel batterijen/accu's nooit bloot aan mechanische belastingen.

Risico dat de batterijen/accu's lekken

- Vermijd extreme omstandigheden en temperaturen die invloed op de batterijen/accu's zouden kunnen hebben bijv. radiatoren/direct zonlicht.
- Bij lekkende batterijen/accu's het contact van de chemicaliën met de huid, ogen en slijmvliezen vermijden! Spoel de desbetreffende plekken direct af met schoon water en raadpleeg onmiddellijk een arts!
-  **DRAAG VEILIGHEIDSHANDSCHOENEN!** Lekkende of beschadigde batterijen/accu's kunnen in geval van huidcontact chemische brandwonden veroorzaken. Draag daarom in dit geval geschikte veiligheidshandschoenen.
- Als de batterijen/accu's lekken, dient u deze direct uit het product te halen om beschadigen te vermijden.
- Gebruik alleen batterijen/accu's van hetzelfde type. Gebruik nooit nieuwe en oude batterijen/accu's door elkaar!
- Verwijder de batterijen/accu's, als u het product gedurende een langere periode niet gebruikt.

Risico op beschadiging van het product

- Gebruik uitsluitend het aangegeven type batterij/accu!
- Plaats de batterijen/accu's volgens de weergegeven polariteit (+) en (-) op batterij/accu en op product.
- Reinig de contacten van de batterij/accu en in het batterijvak voor het plaatsen met een droge, pluisvrije doek of wattenstaafje!
- Verwijder verbruikte batterijen/accu's direct uit het product.

● Ingebruikname

- Controleer de levering op volledigheid en op zichtbare beschadigingen.
- Verwijder al het verpakkingsmateriaal van het product.

● Batterijen plaatsen/vervangen

- Open het batterijvak-deksel **5a** (zie afb. B).
- Plaats de batterijen in het batterijvak **5** (zie afb. C). Controleer of de batterijen goed zijn geplaatst (zie afb. C) voordat u het batterijvak-deksel **5a** weer sluit.

Opmerking: bij sterk ontladen batterijen knippert het led-controlelampje **2**.

Vervang altijd alle batterijen gelijktijdig. Gebruik alleen batterijen van dezelfde fabrikant en met gelijke capaciteit.

- Verwijder de batterijen uit het product als het gedurende een langere tijd niet wordt gebruikt. De batterijen kunnen bij langdurige opslag corroderen en zichzelf ontladen.

● In-/Uitschakelen

- Voor het inschakelen van het product schuift u de LOCK-schakelaar **4** in de positie **■**. Het product projecteert meteen na het inschakelen twee laserlijnen uit de laseropening **7**.
- Voor het uitschakelen van het product schuift u de LOCK-schakelaar **4** in de positie **■**. Bij het uitschakelen wordt het pendelmechanisme vastgezet.

● Automatische nivelleerfunctie gebruiken

- Om met de automatische nivelleerfunctie te werken, zet u het product op een horizontale, vaste ondergrond of bevestigt u het met de ¼"- schroefdraad **6** op het statief.
- Na het inschakelen compenseert de automatische nivelleerfunctie ongelijkheden binnen het zelfnivelleringsbereik van $\pm 4^\circ$ automatisch. De nivellering is klaar zodra de laserlijnen niet meer bewegen en het led-controlelampje **2** groen oplicht.
- Als de automatische nivellering niet mogelijk is, bijv. omdat de onderkant van het meetapparaat niet waterpas staat en daar meer dan 4° van afwijkt of als het product los in de hand wordt gehouden, dan licht het led-controlelampje **2** rood op en de horizontale en verticale laserlijnen worden uitgeschakeld.

Opmerking: het werken zonder automatische nivellering wordt altijd door het rode led-controlelampje **2** aangegeven.

Opmerking: bij verstoringen of verplaatsingen tijdens het in bedrijf zijn stelt het product automatisch de nivellering opnieuw in. Controleer na een nieuwe nivellering de positie van de horizontale

of verticale laserlijn ten opzichte van referentiepunten om fouten te voorkomen.

● Enkele lijn en gekruiste lijnen gebruiken

- Als het product zich in de automatische nivellering bevindt en de onderkant van het meetapparaat minder dan 4° van waterpas afwijkt (groene led aan), drukt u voorzichtig op de H-knop **1** om de horizontale lijn in- of uit te schakelen.
- Druk respectievelijk op de V-knop **3** om de verticale lijn in- of uit te schakelen.

De gekruiste lijnen kunnen bij dit product vastgezet worden:

- Als het product zich in de automatische nivellering bevindt en de onderkant van het meetapparaat minder dan 4° van waterpas afwijkt (groene led aan), houdt u de H-knop **1** ingedrukt tot het led-controlelampje **2** rood wordt. De automatische nivellering is nu uitgeschakeld en de gekruiste lijnen zijn permanent ingeschakeld – ook als de onderkant van het meetapparaat meer dan 4° van waterpas afwijkt.
- U kunt deze modus weer uitschakelen door de H-knop **1** in te drukken en deze ingedrukt te houden tot het led-controlelampje **2** weer groen is. De automatische nivellering is weer ingeschakeld.

De gekruiste lijnen worden uitgeschakeld zodra de onderkant van het meetapparaat meer dan 4° van waterpas afwijkt, het led-controlelampje **2** wordt dan weer rood.

● Zonder automatische nivellering werken

- Schuif de LOCK-schakelaar **4** in de positie .
- Houd de H-knop **1** ingedrukt tot het rode led-controlelampje **2** gaat branden. Het product projecteert nu twee laserlijnen uit de laseropening **7** die niet genivelleerd zijn. Het werken zonder automatische nivellering wordt altijd door het rode led-controlelampje **2** aangegeven.

● Werkinstructies

- Gebruik altijd alleen het midden van de laserlijn voor het markeren. De breedte van de laserlijn verandert naar gelang de afstand.

● Met het statief werken

Opbouw en afstelling

1. Klap de drie poten [17] van het statief uit elkaar. De kunststof ring [15] die de drie dwarsstangen verbindt, wordt naar het uiteinde van de middenkolom geschoven.
2. Maak de vergrendeling [16] los en verleng de poten tot op de gewenste hoogte.
3. Klap daarna al deze vergrendelingen [16] weer dicht.
4. Controleer of het geheel recht staat met behulp van de waterpas [11]. Als het statief recht staat, bevindt de luchtbel zich in het midden van de cirkel. Stel de lengte van de poten [17] eventueel opnieuw af.
5. Draai de borgschroef [14] los en verleng de middenkolom eventueel als er meer hoogte nodig is. Draai de borgschroef [14] weer vast als de gewenste hoogte is bereikt.
6. Draai voor een horizontale uitlijning van de statief-kop [18] de lange draaigreep [12] los door deze tegen de klok in te draaien en net zo ver naar boven of beneden te bewegen als nodig is. Als de luchtbel van de waterpas [11] zich precies in het midden van de cirkel bevindt, is de statief-kop horizontaal uitgelijnd. Zet dan de lange draaigreep [12] weer vast door deze met de klok mee te draaien.
7. Draai indien gewenst de borgschroef [13] los om de statief-kop [18] tot max. 360 graden horizontaal te draaien om zo de gewenste positie te bereiken. Als u de gewenste positie hebt bereikt, zet u de borgschroef [13] weer vast.
8. Draai indien gewenst de borgschroef [10] los om de hoek van de statief-kop [18] verticaal tot max. 90 graden in te stellen om zo de gewenste hoek te verkrijgen. Als u de gewenste hoek hebt bereikt, zet u de borgschroef [10] weer vast.

Bevestigen van de kruislijnlaser

Breng de ¼"-schroefdraad [6] van de kruislijnlaser in lijn met de ¼"-bevestigingsschroef [8] van de snelwisselplaat en controleer of de schroef goed is vastgedraaid door de metalen houder [9] met de klok mee te draaien. De metalen houder [9] bevindt zich aan de onderkant van de snelwisselplaat [19].

Snelwisselplaat van het statief verwijderen

U kunt de kruislijnlaser eenvoudig samen met de snelwisselplaat [19] door de volgende stappen van het statief verwijderen:

1. Trek de hendel [11a] van de statief-kop [18] opzij.
2. Verwijder de snelwisselplaat [19].

- Als u de kruislijnlaser weer op het statief wilt bevestigen, trekt u aan de hendel **11a** van de statief-kop **18** en bevestigt u de snelwisselplaat **19** weer op de statief-kop **18**. Laat daarna de hendel **11a** los om deze weer in de uitgangspositie te brengen en de snelwisselplaat **19** te fixeren (afb. A).
- Controleer of de snelwisselplaat **19** goed stevig vastzit aan de statief-kop **18**.

● Onderhoud en reiniging

Het product is onderhoudsvrij.

- **ATTENTIE!** Dompel het product nooit onder in water of andere vloeistoffen. Bij het reinigen mag er geen vocht in het product binnendringen.
- Houd het product schoon om goed en veilig te kunnen werken.
- Gebruik voor het reinigen van de behuizing een droge doek.
- Reinig de opening van de laserstraal **7** met een zachte luchtstroom. Bij sterkere verontreinigingen het vuil verwijderen met een licht vochtig gemaakt wattenstaafje. Oefen daarbij geen sterke druk uit!
- ▲ **WAARSCHUWING!** Het product mag voor reparatie-doeleinden alleen door een vakman worden geopend.
- Laat het meetapparaat alleen door gekwalificeerde vaklieden en alleen met originele onderdelen repareren. Op deze wijze wordt gewaarborgd dat de veiligheid van het meetapparaat behouden blijft.

● Opslag

- Indien het product voor langere tijd niet wordt gebruikt, verwijder dan de batterijen en bewaar deze op een schone, droge plek zonder direct zonlicht.

● Afvoer

De verpakking bestaat uit milieuvriendelijke grondstoffen die u via de plaatselijke recyclingcontainers kunt afvoeren.



Neem de aanduiding van de verpakkingsmaterialen voor de afvalscheiding in acht. Deze zijn gemarkeerd met de afkortingen (a) en een cijfers (b) met de volgende betekenis: 1-7: kunststoffen/20-22: papier en vezelplaten/80-98: composietmaterialen.



Informatie over de mogelijkheden om het uitgediende product na gebruik te verwijderen, verstrekt uw gemeentelijke overheid.



Gooi het afgedankte product omwille van het milieu niet weg via het huisvuil, maar geef het af bij het daarvoor bestemde depot of het gemeentelijke milieupark. Over afgifteplaatsen en hun openingstijden kunt u zich bij uw aangewezen instantie informeren.

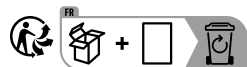

Het product, waaronder het toebehoren, en de verpakkingsmaterialen kunnen worden gerecycled en zijn onderhevig aan een uitgebreide verantwoordelijkheid van de fabrikant. Gooi ze apart weg, overeenkomstig de aangegeven Info-tri (informatie over afvalscheiding), voor een beter afvalbeheer. Het Triman-logo geldt alleen voor Frankrijk.

Defecte of verbruikte batterijen/accu's moeten volgens de richtlijn 2006/66/EG en veranderingen daarop worden gerecycled. Geef batterijen/accu's en/of het product af bij de daarvoor bestemde verzamelstations.



Milieuschade door foutieve verwijdering van de batterijen/accu's!

Batterijen/accu's mogen niet via het huisvuil worden weggegooid. Ze kunnen giftige zware metalen bevatten en vallen onder het chemisch afval. De chemische symbolen van de zware metalen zijn: Cd = cadmium, Hg = kwik, Pb = lood. Geef verbruikte batterijen/accu's daarom af bij een gemeentelijk inzamelpunt.

● **Garantie**

Het product wordt volgens strenge kwaliteitsrichtlijnen zorgvuldig geproduceerd en voor levering grondig getest. In geval van schade aan het product kunt u rechtmatig beroep doen op de verkoper van het product. Deze wettelijke rechten worden door onze hierna vermelde garantie niet beperkt.

Op dit product verlenen wij 3 jaar garantie vanaf aankoopdatum. De garantieperiode start op de dag van aankoop. Bewaar de originele kassabon alstublieft. Dit document is nodig als bewijs voor aankoop.

Wanneer binnen 3 jaar na de aankoopdatum van dit product een materiaal- of productiefout optreedt, dan wordt het product door ons – naar onze keuze – gratis voor u gerepareerd of vervangen. Deze garantie komt te vervallen als het product beschadigd wordt, niet correct gebruikt of onderhouden wordt.

De garantie geldt voor materiaal- en productiefouten. Deze garantie is niet van toepassing op productonderdelen, die onderhevig zijn aan normale slijtage en hierdoor als aan slijtage onderhevige onderdelen gelden (bijv. batterijen) of voor beschadigingen aan breekbare onderdelen, zoals bijv. schakelaars, accu's of dergelijke onderdelen, die gemaakt zijn van glas.

● Afwikkeling in geval van garantie

Om een snelle afhandeling van uw reclamatie te waarborgen dient u de volgende instructies in acht te nemen:

Houd bij alle vragen alstublieft de kassabon en het artikelnummer (IAN 422038_2204) als bewijs van aankoop bij de hand.

Het artikelnummer vindt u op de typeplaat, ingegraveerd, op het titelblad van uw handleiding (linksonder) of als sticker op de achter- of onderzijde. Wanneer er storingen in de werking of andere gebreken optreden, dient u eerst telefonisch of per e-mail contact met de onderstaande serviceafdeling op te nemen.

Een als defect geregistreerd product kunt u dan samen met uw aankoopbewijs (kassabon) en vermelding van de concrete schade alsmede het tijdstip van optreden voor u franco aan het u meegedeelde servicepunt verzenden.

● Service

NL Service Nederland

Tel.: 08000225537

E-Mail: owim@lidl.nl

BE Service België

Tel.: 080071011













Tel.: 80023970 (Luxemburg)

E-Mail: owim@lidl.be



Legenda zastosowanych piktogramów	Strona 61
Wstęp	Strona 62
Przeznaczenie produktu	Strona 62
Opis części	Strona 63
Zawartość	Strona 63
Dane techniczne	Strona 64
Wskazówki bezpieczeństwa	Strona 64
Wskazówki bezpieczeństwa dla baterii / akumulatorów ...	Strona 66
Uruchomienie	Strona 67
Wkładanie / Wymiana baterii	Strona 67
Włączanie / Wylączenie	Strona 67
Użycie niwelacji automatycznej	Strona 67
Używanie linii pojedynczej i linii skrzyżowanych	Strona 68
Praca bez niwelacji automatycznej	Strona 68
Wskazówki dotyczące pracy	Strona 69
Praca ze statywem	Strona 69
Konserwacja i czyszczenie	Strona 70
Przechowywanie	Strona 71
Utylizacja	Strona 71
Gwarancja	Strona 72
Sposób postępowania w przypadku naprawy gwarancyjnej	Strona 72
Serwis	Strona 73

Legenda zastosowanych piktogramów

	Proszę przeczytać instrukcję obsługi.
	Niebezpieczeństwo wybuchu!
	Zakładać rękawice ochronne!
	Uwaga!
	Należy chronić się przed promieniowaniem laserowym!
	Nie wpatrywać się w promień lasera!
	Prąd stały/napięcie stałe
	Z bateriami w zestawie
	Wskazówki bezpieczeństwa Instrukcja postępowania
	Znak CE potwierdza zgodność z dyrektywami UE mającymi zastosowanie do tego produktu.
	Baterie trzymać poza zasięgiem dzieci.
	Nie wrzucać baterii do ognia.
	Nie wkładać baterii w kierunku przeciwnym do prawidłowej polaryzacji (+ i -).
	Nie uszkodzać/odkształcać baterii.

	Nie otwierać/demontować baterii.
	Należy używać wyłącznie baterii tego samego typu/marki.
	Nie należy mieszać nowych baterii z zużytymi.
	Baterii nie można ponownie ładować.
	Baterie należy przechowywać z dala od wody i nadmiernej wilgoci.
	Nie zwierać baterii.
	Włożyć baterie z zachowaniem prawidłowej biegunowości (+ i -).

Laser krzyżowy

● Wstęp



Gratulujemy Państwu zakupu nowego produktu. Tym samym zdecydowali się Państwo na zakup produktu wysokiej jakości. Instrukcja obsługi jest częścią tego produktu. Zawiera ona ważne wskazówki dotyczące bezpieczeństwa, użytkowania i utylizacji. Przed pierwszym użyciem produktu należy zapoznać się ze wszystkimi wskazówkami dotyczącymi obsługi i bezpieczeństwa. Używać produktu wyłącznie zgodnie z jego poniżej opisanym przeznaczeniem. W przypadku przekazania produktu innej osobie należy dołączyć do niego całą jego dokumentację.

● Przeznaczenie produktu

Produkt nadaje się do ustalania i sprawdzania poziomych i pionowych linii. Ten produkt jest przeznaczony wyłącznie do użytku w zamkniętych miejscach zastosowania. Jakiegokolwiek inne użycie lub zmiany produktu uważane są za niezgodne z przeznaczeniem i kryją w sobie poważne

niebezpieczeństwo wypadku. Producent nie ponosi odpowiedzialności za szkody powstałe wskutek użycia produktu niezgodnego z jego przeznaczeniem. Nie jest on przeznaczony do celów zarobkowych.

● Opis części

- 1 Przycisk H (do włączania/wyłączania linii poziomej)
- 2 Lampka kontrolna LED (czerwona: niwelacja wyłączona, zielona: niwelacja włączona)
- 3 Przycisk V (do włączania/wyłączania linii pionowej)
- 4 Przełącznik LOCK
- 5 Komora baterii
- 5a Pokrywa komory baterii
- 6 Gwint statywu 1/4" (strona dolna)
- 7 Otwór wylotu lasera
- 8 Śruba mocująca 1/4" (do ustawiania z gwintem statywu 1/4" linio-
wego lasera krzyżowego)
- 9 Metalowy uchwyt (do ustawiania śruby 1/4" na płycie szybkiej
wymiany)
- 10 Śruba zabezpieczająca (do regulowania kąta płaskiej główki
statywu aż do 90 stopni)
- 11 Poziomica
- 11a Dźwignia (do mocowania płytki szybkiej wymiany)
- 12 Długi uchwyt
- 13 Śruba zabezpieczająca (do przekręcania płaskiej główki statywu
aż o 360 stopnie w poziomie)
- 14 Śruba zabezpieczająca (do ustawiania wysokości środkowej
kolumny)
- 15 Pierścień z tworzywa sztucznego
- 16 Dźwignie blokujące (do ustawiania wysokości nóżek)
- 17 Nóżki statywu
- 18 Płaska główka statywu
- 19 Płytki szybkiej wymiany

● Zawartość

- 1 laser krzyżowy
- 1 statyw
- 2 baterie 1,5V, typu AA
- 1 instrukcja obsługi

● Dane techniczne

Napięcie robocze:	3 V \equiv
Zakres pracy przynajmniej ¹⁾ :	10 m
Dokładność niwelacji:	+/- 0,5 mm/m
Zakres samoniwelacji typowy:	$\pm 4^\circ$
Czas niwelacji typowy:	ok. 4 sekundy
Temperatura robocza:	+5 °C-35 °C
Względna wilgotność powietrza maks.:	$\leq 90\%$
Klasa lasera:	2
Długość fal (λ):	620-690 nm
Maksymalna moc P maks.:	1 mW
Uchwyt statywu:	1/4"
Baterie:	2 x baterie 1,5 V, typu AA
Ciężar produktu:	260 g (bez baterii)
Ciężar statywu:	320 g
Wymiary produktu:	ok. 70 x 61 x 90 mm
Wymiary statywu:	65 cm

1) Zakres pracy może być ograniczony przez niekorzystne warunki otoczenia (np. bezpośrednie promienie słoneczne).



Wskazówki bezpieczeństwa

- **NIEBEZPIECZEŃSTWO UDUSZENIA SIĘ!** Materiały opakowaniowe (np. folie lub polistyren) nie mogą być używane do zabawy. Trzymać materiał opakowaniowy poza zasięgiem dzieci. Materiał opakowaniowy nie jest zabawką.
- Nie używać urządzenia pomiarowego w środowisku zagrożonym eksplozją, w którym znajdują się palne ciecze, gazy lub pyły. W produkcie mogą wytworzyć się iskry, które zapalą pył lub opary.
- Niniejszy produkt może być używany przez dzieci od lat 8 oraz przez osoby z ograniczonymi zdolnościami fizycznymi, sensorycznymi lub mentalnymi lub brakiem doświadczenia i/lub wiedzy, jeśli pozostają pod nadzorem lub zostały pouczone w kwestii bezpiecznego użycia produktu i rozumieją wynikające z niego zagrożenia. Dzieciom nie wolno bawić się produktem. Czyszczenie i konserwacja użytkownika nie mogą być przeprowadzane przez dzieci, chyba że są nadzorowane.
- Nie pozostawiać włączonego produktu bez nadzoru, jeśli jest używany i wyłączyć produkt po użyciu. Inne osoby mogłyby zostać oślepięte promieniem lasera. Niebezpieczeństwo odniesienia obrażeń oczu.
- Chronić produkt przed wilgocią i bezpośrednim promieniowaniem słonecznym.

- Nie narażać produktu na działanie ekstremalnych temperatur lub wahań temperatury. Nie pozostawiać go leżącego np. przez dłuższy czas w aucie. W przypadku większych wahań temperatury najpierw odczekać, aż produkt się zaadaptuje, zanim zostanie użyty. W przypadku ekstremalnych temperatur lub wahań temperatury precyzja produktu może być ograniczona.
- Unikać mocnych uderzeń lub upadków urządzenia pomiarowego. Przez uszkodzenie urządzenia pomiarowego dokładność może zostać ograniczona. Po mocnym uderzeniu lub upadku należy porównać linię lasera ze znaną poziomą lub pionową linią referencyjną w celu kontroli.
- Podczas transportu wyłączyć urządzenie pomiarowe. Podczas wyłączenia blokowana jest jednostka wahadła, która w innym razie mogłaby zostać uszkodzona przy silnych ruchach.
- Nie przynosić urządzenia pomiarowego w pobliże rozruszników serca. Poprzez magnes wewnątrz urządzenia pomiarowego tworzone jest pole, które może ograniczyć funkcję rozruszników serca.
- Trzymać urządzenie pomiarowe z dala od magnetycznych nośników danych i magnetycznie czułych urządzeń. Poprzez działanie magnesu może dojść do nieodwracalnej utraty danych.



⚠ OSTRZEŻENIE! Należy chronić się przed promieniowaniem laserowym!

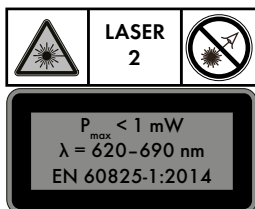

- Nigdy nie wpatrywać się bezpośrednio w promień lasera lub otwór wylotu lasera 7.
- ⚠ OSTRZEŻENIE!** Oglądanie promienia laserowego instrumentami optycznymi (np. przez lupę, szkło powiększające itp.) łączy się z uszkodzeniem wzroku.
- ⚠ OSTROŻNIE!** Jeśli używa się innych urządzeń manipulacyjnych lub regulacyjnych lub stosuje inne metody postępowania niż tutaj podane, może dojść do niebezpiecznego wpływu promieniowania.
- Nigdy nie należy kierować promienia lasera w stronę odbijających powierzchni, osób lub zwierząt. Już krótki kontakt wzrokowy z promieniem lasera może prowadzić do uszkodzenia wzroku.



Wskazówki bezpieczeństwa dla baterii/akumulatorów

- **ZAGROŻENIE ŻYCIA!** Baterie/akumulatory należy trzymać poza zasięgiem dzieci. W przypadku połknięcia należy natychmiast udać się do lekarza!
- Połknięcie może prowadzić do oparzeń, perforacji tkanki miękkiej i śmierci. Ciężkie poparzenia mogą wystąpić w ciągu 2 godzin po połknięciu.
-  **NIEBEZPIECZEŃSTWO WYBUCHU!** Baterii jednorazowego użytku nie wolno ładować ponownie. Baterii/akumulatorów nie należy zwierać i/lub otwierać. Może to doprowadzić do przegrzania, pożaru lub wybuchu.
- Nigdy nie należy wrzucać baterii/akumulatorów do ognia lub wody.
- Nigdy nie należy narażać baterii/akumulatorów na obciążenia mechaniczne.

Ryzyko wycieku kwasu z baterii/akumulatorów

- Należy unikać ekstremalnych warunków i temperatur, które mogą oddziaływać na baterie/akumulatory, np. kaloryferów/bezpośredniego działania promieniowania słonecznego.
- Jeśli wyciekną baterie/akumulatory, należy unikać kontaktu skóry, oczu i błon śluzowych z chemikaliami! Dotknięte miejsca natychmiast przepłukać czystą wodą i udać się do lekarza!
-  **ZAKŁADAĆ RĘKAWICE OCHRONNE!** Wylane lub uszkodzone baterie/akumulatory po dotknięciu skóry mogą spowodować poparzenia chemiczne. Dlatego należy w takim przypadku nakładać odpowiednie rękawice ochronne.
- W przypadku wycieku baterii/akumulatorów natychmiast usunąć je z produktu, aby uniknąć uszkodzeń.
- Używać wyłącznie baterii/akumulatorów tego samego typu. Nie zakładać razem nowych oraz zużytych baterii/akumulatorów!
- Jeżeli produkt nie jest przez dłuższy czas używany, baterie/akumulatory należy wyjąć.

Ryzyko uszkodzenia produktu

- Używać wyłącznie zalecanego rodzaju baterii/akumulatora!
- Włożyć baterie/akumulatory zgodnie z oznaczeniem biegunów (+) i (-) na baterii/akumulatorze i produkcie.
- Oczyszczyć styki baterii/akumulatora i w komorze baterii przed włożeniem suchą, niestrzępiącą się szmatką lub patyczkiem higienicznym!
- Zużyte baterie/akumulatory wyjąć jak najszybciej z produktu.

● Uruchomienie

- Sprawdzić zawartość pod kątem kompletności i widocznych uszkodzeń.
- Należy całkowicie usunąć materiał opakowania z produktu.



● **Wkładanie/Wymiana baterii**

- Otworzyć pokrywę komory na baterie [5a] (patrz rys. B).
- Włożyć baterie do komory baterii [5] (patrz rys. C). Upewnić się, że baterie są poprawnie włożone (patrz rys. C) przed ponownym zamknięciem pokrywy komory baterii [5a].

Wskazówka: przy niskim stanie baterii lampka kontrolna LED [2] miga. Wszystkie baterie należy zawsze wymieniać równocześnie. Używać wyłącznie baterii jednego producenta i o takiej samej pojemności.

- Wyjąć baterie z produktu, jeśli nie jest używany przez dłuższy czas. Przy dłuższym przechowywaniu baterie mogą korodować i ulec samoistnemu rozładowaniu.

● **Włączanie/Wyłączanie**

- W celu włączenia produktu przesunąć przełącznik LOCK [4] na pozycję . Produkt natychmiast po włączeniu wysyła dwie linie laserowe z otworu wylotu lasera [7].
- W celu wyłączenia produktu przesunąć przełącznik LOCK [4] na pozycję . Podczas wyłączenia blokowana jest jednostka wahadła.

● **Użycie niwelacji automatycznej**

- Aby pracować z niwelacją automatyczną, ustawić produkt na poziomym, stabilnym podłożu lub zamocować przy użyciu gwintu statywu 1/4" [6] na statywie.
- Po włączeniu niwelacja automatyczna wyrównuje nierówności w zakresie samoniwelacji $\pm 4^\circ$ automatycznie. Niwelacja jest zakończona, jeśli linie lasera przestają się ruszać, a lampka kontrolna LED [2] świeci na zielono.
- Jeśli automatyczna niwelacja nie jest możliwa, np. ponieważ dolna strona urządzenia pomiarowego odbiega ponad 4° od poziomu lub produkt trzymany jest swobodnie w ręku, wówczas lampka kontrolna LED [2] świeci na czerwono, a poziome i pionowe linie lasera są wyłączone.

Wskazówka: Praca bez niwelacji automatycznej wskazywana jest zawsze przez czerwoną lampkę kontrolną LED [2].

Wskazówka: W przypadku wstrząsów lub zmian położenia podczas pracy produkt ponownie jest niwelowany automatycznie. Po ponownej niwelacji należy sprawdzić pozycję poziomej lub pionowej linii lasera w odniesieniu do punktów referencyjnych, aby uniknąć błędów.

● Używanie linii pojedynczej i linii skrzyżowanych

- Jeśli produkt znajduje się w trybie niwelacji automatycznej, a dolna strona urządzenia pomiarowego odbiega od poziomu mniej niż 4° (włączona zielona kontrolka LED), ostrożnie nacisnąć przycisk H [1], aby włączyć lub wyłączyć linię poziomą.
- Odpowiednio do tego nacisnąć przycisk V [3], aby włączyć lub wyłączyć linię pionową.

Skrzyżowane linie w przypadku tego produktu można ustalić:

- Jeśli produkt znajduje się w trybie niwelacji automatycznej, a dolna strona urządzenia pomiarowego odbiega od poziomu mniej niż 4° (włączona zielona kontrolka LED), przytrzymać wciśnięty przycisk H [1], aż lampka kontrolna LED [2] będzie świeciła na czerwono. Teraz niwelacja automatyczna jest wyłączona, a skrzyżowane linie są włączone na stałe – nawet jeśli dolna strona urządzenia pomiarowego odbiega ponad 4° od poziomu.
- Tryb ten można ponownie wyłączyć poprzez naciśnięcie i przytrzymanie przycisku H [1], aż lampka kontrolna LED [2] znów zacznie świecić na zielono. Niwelacja automatyczna jest znów włączona.

Skrzyżowane linie zostaną wyłączone, tylko dolna strona urządzenia pomiarowego będzie odbiegać ponad 4° od poziomu, lampka kontrolna LED [2] znów świeci wówczas na czerwono.

● Praca bez niwelacji automatycznej

- Ustawić przełącznik LOCK [4] w pozycji .
- Przytrzymać wciśnięty przycisk H [1], aż włączy się czerwona lampka kontrolna LED [2]. Teraz produkt wysyła dwie linie laserowe z otworu wylotu lasera [7], które nie są niwelowane. Praca bez niwelacji automatycznej wskazywana jest zawsze przez czerwoną lampkę kontrolną LED [2].

● Wskazówki dotyczące pracy

- Do zaznaczania należy zawsze używać tylko środka linii laserowej. Szerokość linii lasera zmienia się wraz z odległością.

● Praca ze statywem

Montaż i ustawienie

1. Rozsunąć nóżki [17] statywu. Pierścień z tworzywa sztucznego [15], który łączy wszystkie trzy przeguby poprzeczne, zostanie przesunięty do końca środkowej kolumny.
2. Poluzować dźwignie blokujące [16] i przedłużyć nóżki, aż do żądanej wysokości.
3. Złożyć potem z powrotem wszystkie dźwignie blokujące [16].
4. Sprawdzić proste ułożenie przy pomocy poziomicy [11]. Jeśli statyw stoi prosto, to bąbelek powietrza znajduje się po środku koła. W razie konieczności na nowo ustawić długość nóżek [17].
5. Poluzować śrubę zabezpieczającą [14] i wydłużyć środkową kolumnę, jeśli potrzebna będzie większa wysokość. Dokręcić śrubę zabezpieczającą [14], jeśli osiągnęto się wybraną wysokość.
6. Aby płaską główkę statywu [18] ustawić w poziomie, należy poluzować długi uchwyt [12], w tym celu należy go przekręcić w kierunku przeciwnym do ruchu wskazówek zegara i w razie potrzeby poruszyć go do góry lub do dołu. Jeśli bąbelek powietrza poziomicy [11] znajduje się dokładnie po środku koła, to płaska główka statywu jest ustawiona poziomo. Dokręcić długi uchwyt [12], w tym celu należy go przekręcić w kierunku zgodnym z ruchem wskazówek zegara.
7. W razie potrzeby poluzować śrubę zabezpieczającą [13], aby płaską główkę statywu [18] przekręcić w poziomie aż do 360 stopni i osiągnąć wybraną pozycję. Dokręcić śrubę zabezpieczającą [13], jeśli osiągnęto się wybraną pozycję.
8. W razie potrzeby poluzować śrubę zabezpieczającą [10], aby ustawić płaską główkę statywu [18] w pionie o aż do 90 stopni i otrzymać wybrany kąt. Dokręcić śrubę zabezpieczającą [10], jeśli osiągnęto się wybrany kąt.

Mocowanie liniowego lasera krzyżowego

Ustawić gwint $\frac{1}{4}$ " [6] liniowego lasera krzyżowego na śrubie mocującej $\frac{1}{4}$ " [8] płytki szybkiej wymiany i upewnić się, że śruba jest mocno dokręcona, w tym celu należy przekręcić metalowy uchwyt [9] w kierunku zgodny z ruchem wskazówek zegara. Metalowy uchwyt [9] znajduje się u dołu płytki szybkiej wymiany [19].

Zdejmowanie ze statywu płytki szybkiej wymiany

Laser krzyżowy można łatwo zdjąć ze statywu z płytką szybkiej wymiany [19] wykonując następujące kroki:

1. Przesunąć w bok dźwignię [11a] płaskiej główki statywu [18].
2. Usunąć płytkę szybkiej wymiany [19].
3. Jeśli znów chce się przymocować laser do statywu, pociągnąć dźwignię [11a] płaskiej główki statywu [18] i przymocować płytkę szybkiej wymiany [19] znów do płaskiej główki statywu [18]. Następnie poluzować dźwignię [11a], aby umieścić ją w pozycji wyjściowej i zablokować płytkę szybkiej wymiany [19] (rys. A).
4. Sprawdzić, czy płytkę szybkiej wymiany [19] jest wystarczająco przymocowana do płaskiej główki statywu [18].

● Konserwacja i czyszczenie

Niniejszy produkt nie wymaga konserwacji.

- **UWAGA!** Nigdy nie należy zanurzać produktu w wodzie lub innych cieczach. Przy czyszczeniu do produktu nie może wnikać wilgoć.
- Produkt należy utrzymywać w czystości w celu poprawnej i bezpiecznej pracy.
- Do czyszczenia obudowy należy używać suchej ściereczki.
- Otwór wylotu lasera [7] czyścić łagodnym strumieniem powietrza. W przypadku silniejszych zanieczyszczeń usunąć brud lekko zwilżonym patyczkiem kosmetycznym. Nie wywierać przy tym silnego nacisku!

⚠ OSTRZEŻENIE! Produkt może być otwierany do celów naprawy wyłącznie przez fachowca.

- Urządzenie pomiarowe oddawać do naprawy tylko wykwalifikowanym specjalistom i tylko przy użyciu oryginalnych części zamiennych. Zapewnia to utrzymanie urządzenia pomiarowego w bezpiecznym stanie.

● Przechowywanie

- Jeśli produkt nie jest używany przez dłuższy czas, należy wyjąć baterie i przechowywać go w czystym, suchym miejscu bez bezpośrednich promieni słonecznych.

● Utylizacja

Opakowanie wykonane jest z materiałów przyjaznych dla środowiska, które można przekazać do utylizacji w lokalnym punkcie przetwarzania surowców wtórnych.



Przy segregowaniu odpadów prosimy zwrócić uwagę na oznakowanie materiałów opakowaniowych, oznaczone są one skrótami (a) i numerami (b) o następującym znaczeniu: 1-7: Tworzywa sztuczne/20-22: Papier i tektura/80-98: Materiały kompozytowe.



Informacji na temat możliwości utylizacji wyeksploatowanego produktu udziela urząd gminy lub miasta.



Z uwagi na ochronę środowiska nie wyrzucać urządzenia po zakończeniu eksploatacji do odpadów domowych, lecz prawidłowo zutylizować. Informacji o punktach zbiorczych i ich godzinach otwarcia udziela odpowiedni urząd.

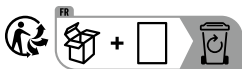

Produkt, w tym akcesoria i materiały opakowaniowe, nadają się do recyklingu i podlegają rozszerzonej odpowiedzialności producenta. Wyrzuc je osobno, zgodnie z ilustracją przedstawiającą informacje o sortowaniu, aby zapewnić lepszą utylizację odpadów. Logo Triman jest ważne tylko dla Francji.

Uszkodzone lub zużyte baterie/akumulatory muszą być poddane recyklingowi zgodnie z dyrektywą 2006/66/WE i jej zmianami. Oddać baterie/akumulatory i/lub produkt w dostępnych punktach zbiórki.



Niewłaściwa utylizacja baterii/ akumulatorów stwarza zagrożenie dla środowiska naturalnego!

Baterii/akumulatorów nie należy wyrzucać razem z odpadami domowymi. Mogą one zawierać szkodliwe metale ciężkie i należy je traktować jak odpady specjalne. Symbole chemiczne metali ciężkich są następujące: Cd = kadm, Hg = rtęć, Pb = ołów. Dlatego też zużyte baterie/akumulatory należy przekazywać do komunalnych punktów gromadzenia odpadów niebezpiecznych.

● Gwarancja

Produkt wyprodukowano według wysokich standardów jakości i poddano skrupulatnej kontroli przed wysyłką. W przypadku wad produktu nabywcy przysługują ustawowe prawa. Gwarancja nie ogranicza ustawowych praw nabywcy produktu.

Produkt objęte jest 3 gwarancją, licząc od daty zakupu. Gwarancja wygasa w razie zawinionego przez użytkownika uszkodzenia produktu, niewłaściwego użycia lub konserwacji.

W przypadku wystąpienia w ciągu 3 lat od daty zakupu wad materiałowych lub fabrycznych, dokonujemy – według własnej oceny – bezpłatnej naprawy lub wymiany produktu.

Świadczenie gwarancyjne obejmuje wady materiałowe i fabryczne. Gwarancja nie obejmuje części produktu ulegających normalnemu zużyciu, uznawanych za części zużywalne (np. baterie) oraz uszkodzeń części łamliwych, np. przełączników, akumulatorów lub wykonanych ze szkła.

Zgodnie z Kodeksem Cywilnym art. 581 §1 wraz z wymianą urządzenia lub ważnej części czas gwarancji rozpoczyna się na nowo.

● Sposób postępowania w przypadku naprawy gwarancyjnej

Aby zapewnić szybkie rozpatrzenie Państwa wniosku, prosimy stosować się do następujących wskazówek:

Przed skontaktowaniem się z działem serwisowym należy przygotować paragon i numer artykułu (IAN 422038_2204) jako dowód zakupu.

Numery artykułów można znaleźć na tabliczce znamionowej, na graterunku, na stronie tytułowej jego instrukcji (na dole po lewej stronie) lub jako naklejkę na stronie odwrotnej lub spodniej.

W razie wystąpienia błędów w działaniu lub innych wad, należy skontaktować się najpierw z wymienionym poniżej działem serwisowym telefonicznie lub pocztą elektroniczną.

Produkt uznany za uszkodzony można następnie z dołączeniem dowodu zakupu (paragonu) i podaniem, na czym polega wada i kiedy wystąpiła, przestać bezpłatnie na podany Państwu adres serwisu.

● Serwis

 **Serwis Polska**















Tel.: 008004911946

E-Mail: owim@lidl.pl



Legenda použitých piktogramů	Strana 75
Úvod	Strana 76
Použití ke stanovenému účelu	Strana 76
Popis dílů	Strana 77
Obsah dodávky	Strana 77
Technické údaje	Strana 77
Bezpečnostní upozornění	Strana 78
Bezpečnostní pokyny pro baterie a akumulátory	Strana 79
Uvedení do provozu	Strana 80
Vložení a výměna baterií	Strana 80
Zapínání a vypínání	Strana 81
Použití automatické nivelace	Strana 81
Použití jedné a křížených linií	Strana 81
Práce bez automatické nivelace	Strana 82
Pracovní pokyny	Strana 82
Práce se stativem	Strana 82
Údržba a čištění	Strana 83
Skladování	Strana 83
Zlikvidování	Strana 84
Záruka	Strana 85
Postup v případě uplatňování záruky	Strana 85
Servis	Strana 85

Legenda použitých piktogramů

	Přečtěte si návod k obsluze.
	Nebezpečí výbuchu!
	Noste ochranné rukavice!
	Pozor!
	Chraňte se před laserovým zářením!
	Nedívat se do laserového paprsku!
	Stejnoseměrný proud / stejnoseměrné napětí
	Včetně baterií
 	Bezpečnostní pokyny Instrukce
	Symbol CE potvrzuje shodu se směrnicemi EU, příslušnými pro daný výrobek.
	Baterie uchovávejte mimo dosah dětí.
	Nevhazujte baterie do ohně.
	Nevkládejte baterie s opačnou polaritou (+ a -).
	Baterie nepoškozujte/nedeformujte.

	Baterie neotevírejte/nerozebírejte.
	Používejte jen baterie stejného typu/značky.
	Nekombinujte použité baterie s novými.
	Baterie nejsou dobíjecí.
	Chraňte baterie před vodou a nadměrnou vlhkostí.
	Baterie nezkratujte.
	Vkládejte baterie se správnou polaritou (+ a -).

Křížový liniový laser

● Úvod



Blahopřejeme Vám ke koupi nového výrobku. Rozhodli jste se pro kvalitní produkt. Návod k obsluze je součástí tohoto výrobku. Obsahuje důležité pokyny pro bezpečnost, použití a likvidaci. Před použitím výrobku se seznamte se všemi pokyny k obsluze a bezpečnostními pokyny. Používejte výrobek jen popsáním způsobem a na uvedených místech. Při předání výrobku třetí osobě předejte i všechny podklady.

● Použití ke stanovenému účelu

Výrobek je vhodný na určení a kontrolu vodorovných a svislých linií. Výrobek je určen výhradně k použití v uzavřených místnostech. Jakékoli jiné použití nebo úprava výrobku je v rozporu s předpokládaným použitím a skrývá značné nebezpečí zranění. Výrobce neručí za škody vzniklé jiným použitím než použitím k určenému účelu. Výrobek není určen k využití k výtěžné činnosti.

● Popis dílů

- 1 Tlačítko H (na zapnutí a vypnutí vodorovné linie)
- 2 LED kontrolka (červená: nivelace vypnutá, zelená: nivelace zapnutá)
- 3 Tlačítko V (k zapnutí a vypnutí svislé linie)
- 4 Spínač LOCK
- 5 Příhrádka na baterie
- 5a Víčko příhrádky na baterie
- 6 Stativový závit 1/4" (spodní strana)
- 7 Otvor pro výstup laserového paprsku
- 8 Upevňovací šroub 1/4" (k seřízení pomocí závitů 1/4" stativu křížového laseru)
- 9 Kovový držák (k nastavení šroubu 1/4" na rychlovýměnné desce)
- 10 Jistící šroub (na jištění nastaveného úhlu ploché hlavy stativu až do 90 stupňů)
- 11 Vodováha
- 11a Páka (na připevnění rychlovýměnné desky)
- 12 Dlouhá rukojeť
- 13 Jistící šroub (na jištění vodorovného natočení ploché hlavy stativu až o 360 stupňů)
- 14 Jistící šroub (na jištění nastavené výšky středního sloupku)
- 15 Umělohmotný kroužek
- 16 Aretační páka (na aretaci nastavené výšky nohou)
- 17 Nohy stativu
- 18 Plochá hlava stativu
- 19 Rychlovýměnná deska

● Obsah dodávky

- 1 křížový laser
- 1 stativ
- 2 baterie 1,5V, typ AA
- 1 návod k obsluze

● Technické údaje

Provozní napětí:	3V===
Pracovní oblast nejméně ¹⁾ :	10 m
Přesnost nivelace:	+/- 0,5 mm/m
Rozsah samočinné nivelace typický:	± 4°
Doba nivelace typická:	cca 4 vteřiny
Provozní teplota:	+5 °C-35 °C
Relativní vlhkost maximálně:	≤ 90%

Třída laseru:	2
Vlnová délka (λ):	620–690 nm
Maximální výkon P max.:	1 mW
Závit stavivu:	1/4"
Baterie:	2 x baterie 1,5 V, typ AA
Váha výrobku:	260 g (bez baterií)
Váha stavivu:	320 g
Rozměry výrobku:	cca 70 x 61 x 90 mm
Rozměry stavivu:	65 cm

1) Pracovní dosah se může vlivem nepříznivých podmínek zmenšit (např. vlivem slunečního záření).



Bezpečnostní upozornění

- **NEBEZPEČÍ UDUŠENÍ!** S obalovými materiály (např. s fóliemi nebo polystyrolem) si děti nesmí hrát. Držte neustále obalový materiál mimo dosah dětí. Obalový materiál není hračkou.
- Nepracujte s výrobkem ve výbušném prostředí, ve kterém se nacházejí vznětlivé kapaliny, plyny nebo prachy. Ve výrobku vzniklé jiskry mohou zapálit prach nebo páry.
- Tento výrobek mohou používat děti od 8 let, osoby se sníženými fyzickými, smyslovými nebo duševními schopnostmi nebo s nedostatečnými zkušenostmi a znalostmi, jestliže budou pod dohledem nebo byly poučeny o bezpečném používání výrobku a chápou nebezpečí, která z jeho používání vyplývají. Děti si nesmí s výrobkem hrát. Děti nesmí provádět bez dohledu čištění ani uživatelskou údržbu výrobku.
- Nenechávejte zapnutý výrobek nikdy bez dohledu, po použití ho vždy vypněte. Ostatní osoby mohou být laserovým paprskem oslněny. Nebezpečí zranění zraku.
- Chraňte výrobek před mokrem a přímým slunečním zářením.
- Nevystavujte výrobek extrémním teplotám nebo teplotním výkyvům. Nenechávejte výrobek např. ležet delší dobu v autě. Při větších výkyvech teploty nechte nejdříve vyrovnat teplotu výrobku než ho uvedete do provozu. Extrémní teplota nebo její kolísání mohou ovlivnit přesnost výrobku.
- Chraňte výrobek před silnými nárazy nebo pády. Poškození výrobku může negativně ovlivnit jeho přesnost. Po pádu výrobku zkontrolujte laserové linie s referenčními vodorovnými a svislými liniemi.
- Před transportem výrobek vypněte. Po vypnutí se zablokuje kyvadlová jednotka, která by se mohla pohyby při transportu poškodit.
- Nepřibližujte výrobek do blízkosti kardiostimulátorů. Magnet uvnitř výrobku vytváří magnetické pole, které může negativně ovlivnit funkci kardiostimulátorů.

- Držte výrobek v odstupu od magnetických nosičů dat a přístrojů citlivých na magnetické pole. Působením magnetu může dojít k nevratným ztrátám dat.



- **⚠ VÝSTRAHA!** Chraňte se před laserovým zářením!

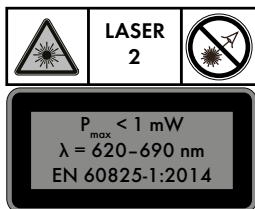

- Nedívejte se nikdy přímo do laserového paprsku resp. do výstupního otvoru **7**.
- **⚠ VÝSTRAHA!** Pozorování laserového paprsku optickými instrumenty ohrožuje zrak (např. lupou, zvětšovacím sklem, apod.).
- **⚠ POZOR!** V případě použití jiných než zde uvedených zařízení k obsluze, kalibraci nebo jiných pracovních postupů, může dojít k nebezpečnému účinku záření.
- Nemiřte laserovým paprskem na plochy, které ho odráží, osoby nebo zvířata. Již krátký pohled do laserového paprsku může vést ke zranění zraku.



Bezpečnostní pokyny pro baterie a akumulátory

- **NEBEZPEČÍ OHROŽENÍ ŽIVOTA!** Uchovávejte baterie a akumulátory mimo dosah dětí. V případě spolknutí okamžitě vyhledejte lékařskou pomoc!
- Při požití může dojít k popáleninám, perforaci měkkých tkání a úmrtí. K závažným popáleninám může dojít do 2 hodin po požití.
- **NEBEZPEČÍ VÝBUCHU!** Nenabíjecí baterie nikdy znovu nenabíjejte. Baterie nebo akumulátory nezkratujte ani je neotevírejte. Hrozí přehřátí, nebezpečí požáru nebo jejich prasknutí.
- Nikdy neházejte baterie nebo akumulátory do ohně ani do vody.
- Nevystavujte baterie nebo akumulátory mechanickému zatížení.

Nebezpečí vytečení baterií/akumulátorů

- Zabraňte extrémním podmínkám a teplotám, např. na topení anebo na slunci, které mohou negativně ovlivnit funkci baterií nebo akumulátorů.

- V případě vytečení baterií/akumulátorů zabraňte kontaktu chemikálií s pokožkou, očima a sliznicemi! Omyjte ihned postižená místa dostatečným množstvím čisté vody a vyhledejte lékařskou pomoc!
-  **NOSTE OCHRANNÉ RUKAVICE!** Vyteklé i poškozené baterie nebo akumulátory mohou při kontaktu s pokožkou způsobit její poleptání. Noste proto vhodné rukavice.
- V případě vytečení ihned odstraňte baterie nebo akumulátory z výrobku, abyste zabránili jeho poškození!
- Používejte jen baterie nebo akumulátory stejného typu. Nekombinujte staré baterie nebo akumulátory s novými!
- Odstraňte baterie nebo akumulátory při delším nepoužívání z výrobku.

Nebezpečí poškození výrobku

- Používejte jen udaný typ baterie nebo akumulátoru!
- Nasazujte baterie nebo akumulátory podle označení polarit (+) a (-) na bateriích nebo akumulátorech a na výrobku.
- Vyčistěte kontakty na baterii/akumulátoru a v přihrádce na baterie před jejich vložením suchou utěrkou, která nepouští vlákna, nebo vatovým tamponem!
- Vybité baterie nebo akumulátory ihned vyjměte z výrobku.

● Uvedení do provozu

- Zkontrolujte úplnost obsahu dodávky a jeho bezvadný stav.
- Odstraňte veškerý obalový materiál z výrobku.



● Vložení a výměna baterií

- Otevřete víčko přihrádky na baterie **5a** (viz obr. B).
- Vložte baterie do přihrádky na baterie **5** (viz obr. C). Zkontrolujte, zda jsou baterie správně vloženy (viz obr. C) dříve, než opět zavřete víčko přihrádky na baterie **5a**.

Poznámka: Při nízkém stavu nabití baterie bliká LED kontrolka **2**. Vyměňujte vždy všechny baterie. Používejte baterie jen jednoho výrobce a se stejnou kapacitou.

- Při delším nepoužívání výrobku vyjměte baterie. Při delším skladování baterie korodují a vybíjí se.

● Zapínání a vypínání

- K zapnutí výrobku posuňte spínač LOCK [4] do polohy . Ihned po zapnutí vysílá výrobek z výstupního otvoru [7] dvě laserové linie.
- K vypnutí výrobku posuňte spínač LOCK [4] do polohy . Po vypnutí se zablokuje kyvadlová jednotka.

● Použití automatické nivelace

- Pro práci s nivelační automatikou postavte výrobek na pevný, vodorovný podklad a přišroubujte ho pomocí závitu $\frac{1}{4}$ " [6] na stativ.
- Po zapnutí vyrovná automatika nerovnosti v rozmezí samočinné nivelace $\pm 4^\circ$. Nivelace je ukončená jakmile se laserové linie nepohybují a LED kontrolka [2] svítí zeleně.
- Jestliže není automatická nivelace možná, např. když je spodní strana výrobku odkloněná od vodorovné polohy o více než 4° nebo jestliže je výrobek drženy v ruce, pak svítí LED kontrolka [2] červeně a obě linie, vodorovná i svislá, se vypnou.

Poznámka: Používání bez automatické nivelace je vždy signalizováno červenou LED kontrolkou [2].

Poznámka: Po ořesech nebo změně polohy během provozu se výrobek zase automaticky niveluje. Po nové nivelaci zkontrolujte polohu vodorovné resp. svislé linie pomocí referenčních bodů, abyste vyloučili jejich chybné projekce.

● Použití jedné a křížených linií

- Jestliže se výrobek automaticky niveluje a jeho spodní strana je méně než 4° od vodorovné polohy (zelená LED svítí), stiskněte pro zapnutí resp. vypnutí opatrně tlačítko H [1].
- Pro zapnutí resp. vypnutí svislé linie stiskněte odpovídajícím způsobem tlačítko V [3].

Překřížené linie jsou u tohoto výrobku viditelné:

- Jestliže se výrobek automaticky niveluje a jeho spodní strana se odchyluje o méně než 4° od vodorovné polohy (LED svítí zeleně), přidržte tlačítko H [1] až se LED [2] rozsvítí červeně. Nyní je automatická nivelace vypnutá, překřížené linie jsou trvale zapnuté - i když se spodní strana výrobku od vodorovné polohy odchyluje o více než 4° .
- Tento režim můžete zase vypnout stisknutím a přidržením tlačítka H [1] až se zase LED kontrolka [2] rozsvítí zeleně. Automatická nivelace je zase zapnutá.

Překřížené linie se vypnou, jakmile se spodní strana výrobku odchýlí od vodorovné polohy o více než 4°, LED kontrolka [2] potom svítí zase červeně.

● Práce bez automatické nivelace

- Nastavte spínač LOCK [4] do polohy .
- Přidržte tlačítko H [1] stisknuté, až se rozsvítí LED kontrolka [2] červeně. Nyní vysílá výrobek z výstupního otvoru [7] dvě laserové linie, které nejsou nivelované. Používání výrobku bez automatické nivelace je vždy signalizováno červenou LED kontrolkou [2].

● Pracovní pokyny

- Na označení používejte vždy jen střed laserové linie. Šířka laserové linie se mění se vzdáleností.

● Práce se stativem

Postavení a seřízení

1. Roztáhněte nohy stativu [17]. Umělohmotný kroužek [15], spojující všechny tři příčné klouby, se pohybuje směrem ke konci středního sloupku.
2. Povolte aretační páky [16] a prodlužte nohy na požadovanou výšku stativu.
3. Zaklapněte všechny aretační páky [16] zase zpátky.
4. Zkontrolujte vyrovnaní pomocí vodováhy [11]. Stativ stojí rovně když je vzduchová bublinka uprostřed kruhu. V případě potřeby nastavte znovu délku nohou [17].
5. V případě, že je zapotřebí větší výška, povolte jistící šroub [14] a prodlužte střední sloupek. Po nastavení požadované výšky utáhněte pevně jistící šroub [14].
6. Pro vodorovné vyrovnaní ploché hlavy stativu [18] povolte dlouhou rukojeť [12] otočením proti směru chodu hodinových ručiček a podle potřeby pohybujte nahoru nebo dolů. Plochá hlava stativu je vyrovnaná do vodorovné polohy, jestliže je vzduchová bublinka vodováhy [11] uprostřed kruhu. Potom utáhněte dlouhou rukojeť [12] otáčením ve směru chodu hodinových ručiček.
7. K vodorovnému otočení ploché hlavy stativu [18] až o 360 stupňů do požadované polohy povolte nejdříve jistící šroub [13]. Po nastavení požadované polohy jistící šroub [13] pevně utáhněte.

- Ke svislému nastavení ploché hlavy stativu [18] až o 90 stupňů, k dosažení požadovaného úhlu povolte nejdříve jisticí šroub [10]. Po nastavení požadovaného úhlu utáhněte pevně jisticí šroub [10].

Přípevnění křížového laseru

Nasměřujte závit 1/4" [6] křížového laseru na upevňovací šroub 1/4" [8] rychlovýměnné desky a utáhněte pevně šroub otáčením kovového držáku [9] ve směru hodinových ručiček. Kovový držák [9] je na spodní straně rychlovýměnné desky [19].

Sejmutí rychlovýměnné desky ze stativu

Křížový laser spolu s rychloupínací deskou [19] můžete následujícím způsobem snadno odmontovat ze stativu:

- Zatáhněte za páku [11a] ploché hlavy stativu [18] do strany.
- Sejměte rychlovýměnnou desku [19].
- Jestliže chcete křížový laser zase na stativ připevnit, zatáhněte za páku [11a] ploché hlavy stativu [18] a připevněte rychlovýměnnou desku [19] na plochou hlavu stativu [18]. K dosažení výchozí polohy a zafixování rychlovýměnné desky [19] povolte páku [11a] (obr. A).
- Zkontrolujte, jestli je rychlovýměnná deska [19] dostatečně připevněná na ploché hlavě stativu [18].

● Údržba a čištění

Výrobek nevyžaduje údržbu.

- **POZOR!** Neponořujte výrobek nikdy do vody nebo jiných tekutin. Při čištění nesmí vniknout do výrobku vlhkost.
- Udržujte výrobek v čistotě pro dobrou a bezpečnou práci.
- Na čištění tělesa používejte suchý hadr.
- Výstupní otvor pro laserový paprsek [7] čistěte mírným proudem vzduchu. Silná znečištění vyčistěte mírně navlhčenou vatovou tyčinkou. Na výrobek netlačte!

⚠ VÝSTRAHA! Výrobek smí za účelem opravy otevřít jen odborník.

- Opravovat nechte výrobek jen kvalifikovaným personálem a jen s originálními náhradními díly. Tím zajistíte zachování bezpečnosti výrobku.

● Skladování

- V případě, že nebudete výrobek delší dobu používat, vyjměte baterie a skladujte ho na čistém, suchém, před prachem a přímým sluncem chráněném místě.

● Zlikvidování

Obal se skládá z ekologických materiálů, které můžete zlikvidovat prostřednictvím místních sběrů recyklovatelných materiálů.



Při třídění odpadu se řiďte podle označení obalových materiálů zkratkami (a) a čísly (b), s následujícím významem: 1-7: umělé hmoty/20-22: papír a lepenka/80-98: složené látky.



O možnostech likvidace vysloužilých zařízení se informujte u správy vaší obce nebo města.



V zájmu ochrany životního prostředí vysloužilý výrobek nevyhazujte do domovního odpadu, ale předejte k odborné likvidaci. O sběrnách a jejich otevíracích hodinách se můžete informovat u příslušné správy města nebo obce.

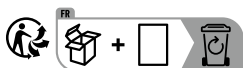

Výrobek vč. příslušenství a obalové materiály jsou recyklovatelné a podléhají rozšířené odpovědnosti výrobce. Likvidujte je odděleně podle ilustrovaných Info-tri (informace o třídění), abyste mohli lépe nakládat s odpady. Logo Triman platí jen pro Francii.

Vadné nebo vybité baterie resp. akumulátory se musí, podle směrnice 2006/66/ES a jejich příslušných změn, recyklovat. Baterie, akumulátory i výrobek odevzdejte zpět do nabízených sběrů.



Ekologické škody v důsledku chybné likvidace baterií/akumulátorů!

Baterie/akumulátory se nesmí zlikvidovat v domácím odpadu. Mohou obsahovat jedovaté těžké kovy a musí se zpracovávat jako zvláštní odpad. Chemické symboly těžkých kovů: Cd = kadmium, Hg = rtuť, Pb = olovo. Proto odevzdejte opotřebované baterie/akumulátory u komunální sběrně.

● Záruka

Výrobek byl vyroben s nejvyšší pečlivostí podle přísných kvalitativních směrnic a před odesláním prošel výstupní kontrolou. V případě závad máte možnost uplatnění zákonných práv vůči prodejci. Vaše práva ze zákona nejsou omezena naší níže uvedenou zárukou.

Na tento artikl platí 3 záruka od data zakoupení. Záruční lhůta začíná od data zakoupení. Uchovejte si dobře originál pokladní stvrzenky. Tuto stvrzenku budete potřebovat jako doklad o zakoupení.

Pokud se do 3 let od data zakoupení tohoto výrobku vyskytne vada materiálu nebo výrobní vada, výrobek Vám – dle našeho rozhodnutí – bezplatně opravíme nebo vyměníme. Tato záruka zaniká, jestliže se výrobek poškodí, neodborně použil nebo neobdržel pravidelnou údržbu.

Záruka platí na vady materiálu a výrobní vady. Tato záruka se nevztahuje na díly výrobku podléhající opotřebení (např. na baterie), dále na poškození křehkých, choulostivých dílů, např. vypínačů, akumulátorů nebo dílů zhotovených ze skla.

● Postup v případě uplatňování záruky

Pro zajištění rychlého zpracování Vašeho případu se řiďte následujícími pokyny:

Pro všechny požadavky si připravte pokladní stvrzenku a číslo artiklu (IAN 422038_2204) jako doklad o zakoupení.

Číslo artiklu najdete na typovém štítku, gravuře, titulní stránce návodu (vlevo dole) nebo na nálepce na zadní nebo spodní straně.

V případě poruch funkce nebo jiných závad nejdříve kontaktujte, telefonicky nebo e-mailem, v následujícím textu uvedené servisní oddělení. Výrobek registrovaný jako vadný potom můžete s příloženým dokladem o zakoupení (pokladní stvrzenkou) a údaji k závadě a kdy k ní došlo, bezplatně zaslat na adresu servisu, která Vám byla sdělena.

● Servis

 **Servis Česká republika**















Tel.: 800600632

E-Mail: owim@lidl.cz



Legenda použitých piktogramov	Strana 87
Úvod	Strana 88
Používanie v súlade s určeným účelom	Strana 88
Popis častí	Strana 89
Obsah dodávky	Strana 89
Technické údaje	Strana 89
Bezpečnostné upozornenia	Strana 90
Bezpečnostné upozornenia týkajúce sa batérií / akumulátorových batérií	Strana 91
Uvedenie do prevádzky	Strana 92
Výmena / vkladanie batérií	Strana 92
Za- / vypnutie	Strana 93
Používanie nivelačnej automatiky	Strana 93
Používanie jednotlivých línií a skrížených línií	Strana 93
Práca bez nivelačnej automatiky	Strana 94
Pracovné pokyny	Strana 94
Práca so statívom	Strana 94
Údržba a čistenie	Strana 95
Skladovanie	Strana 96
Likvidácia	Strana 96
Záruka	Strana 97
Postup v prípade poškodenia v záruke	Strana 97
Servis	Strana 98

Legenda použitých piktogramov

	Prečítajte si návod na obsluhu.
	Nebezpečenstvo explózie!
	Noste ochranné rukavice!
	Pozor!
	Chráňte sa pred laserovým žiarením!
	Nepozerajte do laserového lúča!
	Jednosmerný prúd / napätie
	Vrátane batérií
 	Bezpečnostné upozornenia Manipulačné pokyny
	Značka CE potvrdzuje zhodu so smernicami EÚ vzťahujúcimi sa na tento výrobok.
	Držte batérie mimo dosahu detí.
	Nehádzte batérie do ohňa.
	Nevkladajte batérie s opačnou polaritou (+ a -).
	Nepoškodte/nezdeformujte batérie.

	Batérie neotvárajte/nerozoberajte.
	Používajte iba batérie rovnakého typu/rovnakej značky.
	Nemiešajte staré batérie s novými.
	Batérie nie sú znovunabíjateľné.
	Batérie uchovávajte mimo dosahu vody a nadmernej vlhkosti.
	Batérie neskratujte.
	Vložte batérie s ohľadom na správnu polaritu (+ a -).

Križový líniový laser

● Úvod



Blahoželáme Vám ku kúpe Vášho nového výrobku. Rozhodli ste sa pre veľmi kvalitný výrobok. Návod na obsluhu je súčasťou tohto výrobku. Obsahuje dôležité upozornenia týkajúce sa bezpečnosti, používania a likvidácie. Skôr ako začnete výrobok používať, oboznámte sa so všetkými pokynmi k obsluhu a bezpečnosti. Výrobok používajte iba v súlade s popisom a v uvedených oblastiach používania. V prípade postúpenia výrobku ďalším osobám odovzdajte aj všetky dokumenty patriace k výrobku.

● Používanie v súlade s určeným účelom

Výrobok je vhodný na stanovenie a kontrolovanie vodorovných a zvislých línií. Výrobok je vhodný výlučne na prevádzku v uzatvorených miestach nasadenia. Akékoľvek iné použitie alebo zmena výrobku je v rozpore s určeným účelom a predstavuje značné nebezpečenstvá úrazu. Výrobca nezodpovedá za škody vzniknuté používaním výrobku, ktoré je v rozpore s jeho určeným účelom. Nevhodné na priemyselné používanie.

● Popis častí

- 1 Tlačidlo H (pre za-/vypnutie horizontálnej línie)
- 2 LED-kontrolka (červená: nivelácia vypnutá, zelená: nivelácia zapnutá)
- 3 Tlačidlo V (pre za-/vypnutie vertikálnej línie)
- 4 Spínač LOCK
- 5 Priečnik pre batérie
- 5a Kryt priečnika pre batérie
- 6 ¼"-závit statívu (spodná strana)
- 7 Výstupný otvor pre laserový lúč
- 8 ¼"-Upevňovacia skrutka (pre nasmerovanie s ¼"-závitom statívu krížového lasera)
- 9 Kovový držiak (pre nastavenie ¼"-skrutky na rýchlovýmennnej platni)
- 10 Poistná skrutka (pre nastavenie uhla plochej hlavy statívu až do 90 stupňov)
- 11 Vodováha
- 11a Páka (pre upevnenie rýchlovýmennnej platne)
- 12 Dlhá rukoväť
- 13 Poistná skrutka (pre otočenie plochej hlavy statívu až o 360 stupňov horizontálne)
- 14 Poistná skrutka (pre nastavenie výšky stredného stĺpika)
- 15 Plastový krúžok
- 16 Aretačná páka (pre nastavenie výšky nôh)
- 17 Nohy statívu
- 18 Plochá hlava statívu
- 19 Rýchlovýmenná platňa

● Obsah dodávky

- 1 krížový laser
- 1 statív
- 2 1,5V-batérie, typ AA
- 1 návod na používanie

● Technické údaje

Prevádzkové napätie:	3 V \equiv
Pracovná oblasť minimálne ¹⁾ :	10 m
Presnosť nivelácie:	+/- 0,5 mm/m
Samonivelačná oblasť typicky:	± 4°
Čas nivelácie typicky:	cca. 4 sekundy
Prevádzková teplota:	+5 °C - 35 °C

Relatívna vlhkosť vzduchu max.:	≤ 90%
Laserová trieda:	2
Vlnová dĺžka (λ):	620–690 nm
Maximálny výkon P max:	1 mW
Upnutie statívu:	¼"
Batérie:	2 x 1,5V batéria, typ AA
Hmotnosť produktu:	260 g (bez batérií)
Hmotnosť statívu:	320 g
Rozmery produktu:	cca. 70 x 61 x 90 mm
Rozmery statívu:	65 cm

1) Pracovná oblasť môže byť v dôsledku nepriaznivých okolitých podmienok (napr. priame slnečné žiarenie) zmenšená.



Bezpečnostné upozornenia

- **NEBEZPEČENSTVO ZADUSENIA!** Obalový materiál (napr. fólie alebo polystyrén) nesmie byť používaný na hranie. Obalový materiál držte vždy mimo dosahu detí. Obalový materiál nie je hračka.
- Nepoužívajte merací nástroj v okolí s nebezpečenstvom explózie, v ktorom sa nachádzajú horľavé kvapaliny, plyny alebo prachy. Vo výrobku môžu byť vytvárané iskry, ktoré môžu zapáliť prach alebo výpary.
- Tento výrobok môžu používať deti od 8 rokov, ako aj osoby so zníženými psychickými, sensorickými alebo duševnými schopnosťami alebo s nedostatkom skúseností a/alebo vedomostí, ak sú pod dozorom, alebo ak boli poučené ohľadom bezpečného používania výrobku, a ak porozumeli nebezpečenstvám spojeným s jeho používaním. Deti sa s výrobkom nesmú hrať. Čistenie a údržbu nesmú vykonávať deti, okrem prípadu, keď sú pod dozorom.
- Zapnutý výrobok nenechávajte bez dozoru a po použití ho vypnite. Iné osoby môžu byť oslepené laserovým lúčom. Nebezpečenstvo poranenia očí.
- Chráňte výrobok pred vlhkosťou a priamym slnečným žiarením.
- Nevystavujte výrobok extrémnym teplotám alebo teplotným výkyvom. Nenechávajte ho napr. ležať dlhší čas v aute. Pri väčších teplotných výkyvoch nechajte výrobok pred uvedením do prevádzky prispôbiť sa teplote okolia. Pri extrémnych teplotách alebo teplotných výkyvoch môže byť ovplyvnená presnosť výrobku.
- Zabráňte silným nárazom alebo pádom meracieho nástroja. Poškodením meracieho nástroja sa môže narušiť jeho presnosť. Po silnom náraze alebo páde porovnajte laserovú líniu za účelom kontroly so známou vodorovnou alebo zvislou referenčnou líniou.

- Počas transportu merací nástroj vypnite. Pri vypnutí je kyvadlová jednotka zablokovaná, pretože by sa pri silných pohyboch mohla poškodiť.
- Merací nástroj držte v bezpečnej vzdialenosti od kardiostimulátorov. Magnet vo vnútri meracieho nástroja vytvára pole, ktoré môže ovplyvňovať funkciu kardiostimulátorov.
- Držte merací nástroj vzdialený od magnetických nosičov údajov a magneticky senzibilných prístrojov. V dôsledku účinku magnetu môže dôjsť k nezvratným stratám údajov.



VAROVANIE! Chráňte sa pred laserovým žiarením!

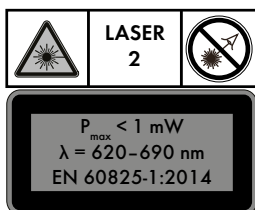

- Nepozerajte sa priamo do laserového lúča resp. do výstupného otvoru pre laserový lúč [7].

VAROVANIE! Pozorovanie laserového lúča optickými nástrojmi (napr. lupa, zväčšovacie sklá a pod.) je spojené s ohrozením očí.

- ⚠ **POZOR!** Ak sú používané iné ovládacie alebo nastavovacie zariadenia alebo sú uskutočnené iné spôsoby postupu ako je tu uvedené, môže to viesť k nebezpečnému pôsobeniu žiarenia.
- Nikdy nenasmerujte laserový lúč na reflektujúce povrchy, osoby alebo zvieratá. I krátky vizuálny kontakt s laserovým lúčom môže viesť k poškodeniu očí.



Bezpečnostné upozornenia týkajúce sa batérií/akumulátorových batérií

- **NEBEZPEČENSTVO OHROZENIA ŽIVOTA!** Batérie/akumulátorové batérie držte mimo dosahu detí. V prípade prehltnutia okamžite vyhľadajte lekára!
- Prehltnutie môže mať za následok popáleniny, perforáciu mäkkých tkanív a smrť. Ťažké popáleniny môžu nastať do 2 hodín po prehltnutí.
- **NEBEZPEČENSTVO EXPLÓZIE!** Nenabíjateľné batérie nikdy znova nenabíjajte. Batérie/akumulátorové batérie neskratujte a/alebo neotvárajte. Následkom môže byť prehriatie, požiar alebo explózia.



- Batérie/akumulátorové batérie nikdy nehádzte do ohňa alebo vody.
- Nevystavujte batérie/akumulátorové batérie mechanickej záťaži.

Riziko vytečenia batérií/akumulátorových batérií

- Batérie/akumulátorové batérie nikdy nevystavujte extrémnym podmienkam a teplotám, ktoré by na ne mohli pôsobiť, napr. na vykurovacích telesách/priamom slnečnom žiarení.
- Ak batérie/akumulátorové batérie vytekli, zabráňte kontaktu pokožky, očí a slizníc s chemikáliami! Ihneď vypláchnite postihnuté miesta väčším množstvom čistej vody a okamžite vyhľadajte lekára!
-  **NOSTE OCHRANNÉ RUKAVICE!** Vytečené alebo poškodené batérie/akumulátorové batérie môžu pri kontakte s pokožkou spôsobiť poleptanie. V takom prípade preto noste vhodné ochranné rukavice.
- V prípade vytečenia batérií/akumulátorových batérií ich ihneď vyberte z výrobku, aby ste predišli vzniku škôd.
- Používajte iba batérie/akumulátorové batérie rovnakého typu. Nekombinujte staré batérie/akumulátorové batérie s novými!
- Ak produkt dlhší čas nepoužívate, vyberte z neho batérie/akumulátorové batérie.

Riziko poškodenia produktu

- Používajte výhradne uvedený typ batérií/akumulátorových batérií!
- Vložte batérie/akumulátorové batérie podľa označenia polarity (+) a (-) na batérii/akumulátorovej batérii a výrobku.
- Pred vložením očistite kontakty na batérii/akumulátorovej batérii a v priečinku pre batériu suchou handričkou, ktorá nepúšťa vlákna, alebo vatovou tyčinkou!
- Vybité batérie/akumulátorové batérie ihneď vyberte z produktu.

● Uvedenie do prevádzky

- Skontrolujte obsah dodávky ohľadom úplnosti a viditeľných poškodení.
- Odstráňte celý obalový materiál z výrobku.



● Výmena/vkladanie batérií

- Otvorte kryt priečinka pre batérie **5a** (pozri obr. B).
- Do priečinka pre batérie **5** vložte batérie (pozri obr. C). Uistite sa, že sú batérie správne vložené (pozri obr. C) predtým, ako opäť zatvoríte priečinku pre batérie **5a**.

Poznámka: Pri nízkej nabitosti batérie bliká LED-kontrolka [2]. Vymeňte vždy všetky batérie naraz. Používajte iba batérie od rovnakého výrobcu a s rovnakou kapacitou.

- Ak výrobok dlhší čas nepoužívate, vyberte z neho batérie. Pri dlhšom uskladnení môžu batérie korodovať a samé sa vybiť.

● Za-/vypnutie

- Pre zapnutie výrobku posuňte spínač LOCK [4] do pozície . Ihneď po zapnutí vysielajú produkt dve laserové línie z výstupného otvoru pre laserový lúč [7].
- Pre vypnutie výrobku posuňte spínač LOCK [4] do pozície . Pri vypnutí je kyvadlová jednotka zablokovaná.

● Používanie nivelačnej automatiky

- Pre používanie nivelačnej automatiky postavte výrobok na vodorovnú, pevnú podložku alebo ho upevnite pomocou 1/4"- závitú statíva [6] na statíve.
- Nivelačná automatika po zapnutí automaticky vyrovná nerovnosti vrámci samonivelačnej oblasti $\pm 4^\circ$. Nivelácia je ukončená, ak náhle sa už laserové línie nepohybujú a LED-kontrolka [2] svieti zeleno.
- Ak nie je možná automatická nivelácia, napr. pretože sa spodná strana meracieho nástroja odchyľuje o viac ako 4° od vodorovnej alebo držíte výrobok voľne v ruke, svieti LED-kontrolka [2] červeno a horizontálne a vertikálne laserové línie sú vypnuté.

Poznámka: Práca bez nivelačnej automatiky je vždy zobrazená prostredníctvom červenej LED-kontrolky [2].

Poznámka: Pri otrasoch alebo zmene polohy počas prevádzky je výrobok automaticky znovu vyrovnaný. Po novej nivelácii skontrolujte pozíciu vodorovných resp. zvislých laserových línií vzhľadom k referenčným bodom, aby ste predišli chybám.

● Používanie jednotlivých línií a skrížených línií

- Keď sa výrobok nachádza v automatickej nivelácii a spodná strana meracieho nástroja sa odchyľuje menej ako 4° od vodorovnej (zelená LED svieti), opatrne stlačte tlačidlo H [1], aby ste za- resp. vypli horizontálnu líniu.
- Zodpovedajúc tomu stlačte tlačidlo V [3], aby ste za- resp. vypli vertikálnu líniu.

Skrížené línie môžu byť u tohto výrobku zaistené:

- Keď sa výrobok nachádza v automatickej nivelácii a spodná strana meracieho nástroja sa odchyľuje menej ako 4° od vodorovnej (zelená LED svieti), držte tlačidlo H [1] stlačené, až kým bude LED-kontrolka [2] červená. Teraz je automatická nivelácia vypnutá a skrížené línie sú permanentne zapnuté – aj keď sa spodná strana meracieho nástroja odchyľuje viac ako 4° od vodorovnej.
- Tento režim môžete znova vypnúť tak, že stlačíte tlačidlo H [1] a držíte ho, kým LED-kontrolka [2] opäť svieti zeleno. Niveláčna automatika je znova zapnutá.

Skrížené línie sa vypnú, akonáhle sa spodná strana meracieho nástroja odchyľuje viac ako 4° od vodorovnej, LED-kontrolka [2] potom svieti znova červeno.

● Práca bez niveláčnej automatiky

- Spínač LOCK [4] posuňte do pozície .
- Podržte stlačené tlačidlo H [1], kým sa nezapne červená LED-kontrolka [2]. Teraz produkt z výstupného otvoru pre laserový lúč [7] vysielá dve laserové línie, ktoré nie sú nivelované. Práca bez niveláčnej automatiky je vždy zobrazená prostredníctvom červenej LED-kontrolky [2].

● Pracovné pokyny

- Na označenie vždy používajte iba stred laserovej línie. Šírka laserovej línie sa mení so vzdialenosťou.

● Práca so statívom

Montáž a nastavenie

1. Rozložte tri nohy statívu [17] od seba. Plastový krúžok [15], ktorý spája všetky tri priečne kĺby, sa posunie na koniec strednej priečky.
2. Uvoľnite aretačné páky [16] a predĺžte nohy na želanú dĺžku.
3. Potom všetky tieto aretačné páky sklopte naspäť [16].
4. Skontrolujte rovné nastavenie pomocou vodováhy [11]. Keď statív stojí rovno, nachádza sa vzduchová bublina v strede kruhu. V prípade potreby nastavte dĺžku nôh nanovo [17].
5. Uvoľnite poistnú skrutku [14] a predĺžte strednú priečku podľa potreby, ak je potrebná väčšia výška. Pevne zatahnite poistnú skrutku [14], keď ste dosiahli želanú výšku.

6. Pre horizontálne nastavenie plochej hlavy statívu [18] uvoľnite dlhú rukoväť [12] tak, že ju zatočíte proti smeru hodinových ručičiek a podľa potreby hýbete smerom hore alebo dole. Keď sa vzduchová bublina vodováhy [11] nachádza presne v strede kruhu, je plochá hlava statívu horizontálne nastavená. Potom pevne zatiahnite dlhú rukoväť [12] tak, že ju zatočíte v smere hodinových ručičiek.
7. V prípade potreby uvoľnite poistnú skrutku [13], aby ste plochú hlavu statívu [18] otočili až do 360 stupňov horizontálne a dosiahli želanú pozíciu. Keď dosiahnete želanú pozíciu, pevne zatiahnite poistnú skrutku [13].
8. V prípade potreby uvoľnite poistnú skrutku [10], aby ste uhol plochej hlavy statívu [18] nastavili vertikálne až do 90 stupňov a dosiahli želaný uhol. Keď dosiahnete želaný uhol, pevne zatiahnite poistnú skrutku [10].

Upevnenie krížového lasera

Vyrovajte ¼"-závit [6] krížového lasera na ¼"-upevňovacej skrutke [8] rýchlovýmennej platne a uistite sa, že je skrutka pevne zatiahnutá tak, že kovový držiak [9] otáča v smere hodinových ručičiek. Kovový držiak [9] sa nachádza na spodnej strane rýchlovýmennej platne [19].

Odstránenie rýchlovýmennej platne zo statívu

Krížový laser môžete jednoducho odstrániť zo statívu spolu s rýchlovýmennou platňou [19] pomocou nasledujúcich krokov:

1. Potiahnite páku [11a] plochej hlavy statívu [18] nabok.
2. Odstráňte rýchlovýmennú platňu [19].
3. Ak chcete krížový laser opäť umiestniť na statív, potiahnite páku [11a] plochej hlavy statívu [18] a opäť umiestnite rýchlovýmennú platňu [19] na plochú hlavu statívu [18]. Potom uvoľnite páku [11a], aby ste ju dostali do východiskovej pozície a upevnili rýchlovýmennú platňu [19] (obr. A).
4. Skontrolujte, či je rýchlovýmenná platňa [19] dostatočne upevnená na plochej hlave statívu [18].

● Údržba a čistenie

Výrobok si nevyžaduje údržbu.

- **POZOR!** Výrobok nikdy neponárajte do vody alebo iných kvapalín. Pri čistení do výrobku nesmie preniknúť vlhkosť.
- Udržiavajte výrobok čistý, aby ste mohli dobre a bezpečne pracovať.
- Na čistenie schránky používajte suchú handričku.

- Výstupný otvor pre laserový lúč čistíte [7] pomocou jemného laserového lúča. Pri silnejších znečisteniach odstráňte nečistotu jemne navlhčenou vatovou tyčinkou. Nevytvárajte pritom silný tlak!

VAROVANIE! Za účelom opravy smie výrobok otvárať iba kvalifikovaný odborník.

- Opravu meracieho nástroja smie vykonávať iba kvalifikovaný odborný personál a možno pritom používať iba originálne náhradné diely. Tým sa zabezpečí zachovanie bezpečnosti meracieho náradia.

● Skladovanie

- Ak výrobok dlhší čas nepoužívate, vyberte z neho batérie a uskladnite ich na suchom, čistom mieste bez priameho slnečného žiarenia.

● Likvidácia

Obal pozostáva z ekologických materiálov, ktoré môžete odovzdať na miestnych recyklačných zberných miestach.



Všimajte si prosím označenie obalových materiálov pre triedenie odpadu, sú označené skratkami (a) a číslami (b) s nasledujúcim významom: 1-7: Plasty/20-22: Papier a kartón/80-98: Spojené látky.



O možnostiach likvidácie opotrebovaného výrobku sa môžete informovať na Vašej obecnej alebo mestskej správe.



Ak výrobok doslúžil, v záujme ochrany životného prostredia ho neodhodte do domového odpadu, ale odovzdajte na odbornú likvidáciu. Informácie o zberných miestach a ich otváracích hodinách získate na Vašej príslušnej správe.

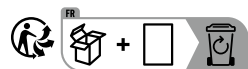

Výrobok vr. príslušenstva a obalové materiály sú recyklovateľné a podliehajú rozšírenej zodpovednosti výrobcu. Pre lepšie spracovanie odpadu ich zlikvidujte oddelene podľa obrázkov Info-tri (informácie o triedení). Trimán-Logo platí iba pre Francúzsko.

Defektné alebo použité batérie/akumulátorové batérie musia byť odovzdané na recykláciu podľa smernice 2006/66/ES a jej zmien.

Batérie/akumulátorové batérie a/alebo výrobok odovzdajte prostredníctvom dostupných zberných stredísk.



Nesprávna likvidácia batérii/akumulátorových batérii ničí životné prostredie!

Batérie/akumulátorové batérie sa nesmú likvidovať spolu s domovým odpadom. Môžu obsahovať jedovaté ťažké kovy a je potrebné zaobchádzať s nimi ako s nebezpečným odpadom. Chemické značky ťažkých kovov sú nasledovné: Cd = kadmium, Hg = ortuť, Pb = olovo. Opotrebované batérie/akumulátorové batérie preto odovzdajte v komunálnej zberni.

● Záruka

Tento výrobok bol dôkladne vyrobený podľa prísnych akostných smerníc a pred dodaním svedomito testovaný. V prípade nedostatkov tohto výrobku Vám prináležia zákonné práva voči predajcovi produktu. Tieto zákonné práva nie sú našou nižšie uvedenou zárukou obmedzené.

Na tento produkt poskytujeme 3-ročnú záruku od dátumu nákupu. Záručná doba začína plynúť dátumom kúpy. Starostlivo si prosím uschovajte originálny pokladničný lístok. Tento doklad je potrebný ako dôkaz o kúpe.

Ak sa v rámci 3 rokov od dátumu nákupu tohto výrobku vyskytne chyba materiálu alebo výrobná chyba, výrobok Vám bezplatne opravíme alebo vymeníme – podľa nášho výberu. Táto záruka zaniká, ak bol produkt poškodený, neodborne používaný alebo neodborne udržiavaný.

Poskytnutie záruky sa vzťahuje na chyby materiálu a výrobné chyby. Táto záruka sa nevzťahuje na časti produktu, ktoré sú vystavené normálnemu opotrebovaniu, a preto ich je možné považovať za opotrebovateľné diely (napr. batérie) alebo na poškodenia na rozbitných dieloch, napr. na spínači, akumulátorových batériách alebo častiach, ktoré sú zhotovené zo skla.

● Postup v prípade poškodenia v záruke

Pre zaručenie rýchleho spracovania Vašej požiadavky dodržte prosím nasledujúce pokyny:

Pre všetky otázky majte pripravený pokladničný doklad a číslo výrobku (IAN 422038_2204) ako dôkaz o kúpe.

Číslo výrobku nájdete na typovom štítku, gravúre, na prednej strane Vášho návodu (dole vľavo) alebo ako nálepku na zadnej alebo spodnej strane.

Ak sa vyskytnú funkčné poruchy alebo iné nedostatky, najskôr telefonicky alebo e-mailom kontaktujte následne uvedené servisné oddelenie. Produkt označený ako defektný potom môžete s priloženým dokladom o kúpe (pokladničný lístok) a uvedením, v čom spočíva nedostatok a kedy sa vyskytol, bezplatne odoslať na Vám oznámenú adresu servisného pracoviska.









● Servis







SK Servis Slovensko
Tel.: 0800 008158
E-pošta: owim@lidl.sk



Leyenda de pictogramas utilizados	Página 100
Introducción	Página 101
Uso adecuado	Página 101
Descripción de los componentes	Página 102
Volumen de suministro	Página 102
Características técnicas	Página 103
Aviso sobre seguridad	Página 103
Indicaciones de seguridad sobre las pilas / baterías	Página 105
Puesta en funcionamiento	Página 106
Colocar / cambiar las pilas	Página 106
Encendido / apagado	Página 106
Utilizar nivelación automática	Página 106
Utilización de una línea única y de líneas cruzadas	Página 107
Trabajar sin nivelación automática	Página 107
Indicaciones de trabajo	Página 108
Trabajar con el trípode	Página 108
Mantenimiento y limpieza	Página 109
Almacenamiento	Página 109
Eliminación	Página 110
Garantía	Página 111
Tramitación de la garantía	Página 111
Asistencia	Página 112

Legenda de pictogramas utilizados

	Lea las instrucciones de uso.
	¡Peligro de explosión!
	¡Use guantes de seguridad!
	¡Atención!
	¡Protéjase de la radiación láser!
	¡No mire directamente al láser!
	Corriente / tensión continua
	Pilas incluidas
 	Indicaciones de seguridad Instrucciones de uso
	El marcado CE confirma la conformidad con las normativas de la UE aplicables al producto.
	Mantenga las pilas fuera del alcance de los niños.
	No arroje las pilas al fuego.
	No introduzca las pilas en sentido contrario a la polaridad correcta (+ y -).
	No dañe/deforme las pilas.

	No abra/desmonte las pilas.
	Utilice únicamente pilas del mismo tipo/de la misma marca.
	No mezcle pilas gastadas con pilas nuevas.
	Las pilas no son recargables.
	Mantenga las pilas lejos del agua y de la humedad excesiva.
	No cortocircuite las pilas.
	Coloque las pilas con la polaridad correcta (+ y -).

Nivel láser de líneas cruzadas

● Introducción



Enhorabuena por la adquisición de su nuevo producto. Ha optado por un producto de alta calidad. El manual de instrucciones forma parte de este producto. Contiene importantes indicaciones sobre seguridad, uso y eliminación. Antes de usar el producto, familiarícese con todas las indicaciones de manejo y de seguridad. Utilice el producto únicamente como se describe a continuación y para las aplicaciones indicadas. Adjunte igualmente toda la documentación en caso de entregar el producto a terceros.

● Uso adecuado

El producto sirve para emitir y revisar líneas horizontales y verticales. El producto es apto exclusivamente para su uso en espacios cerrados. Cualquier otro uso o modificación del producto se considerará inadecuado y conllevará considerables peligros de accidente. El fabricante

no se hace responsable de los daños que puedan derivarse de un uso indebido del producto. No apto para uso industrial.

● Descripción de los componentes

- 1 Botón H (para encender/apagar la línea horizontal)
- 2 LED de control (rojo: nivelación desactivada, verde: nivelación activada)
- 3 Botón V (para encender/apagar la línea vertical)
- 4 Interruptor LOCK
- 5 Compartimento de las pilas
- 5a Tapa del compartimento de las pilas
- 6 Rosca para trípode ¼" (parte inferior)
- 7 Orificio de salida del láser
- 8 Tornillo de fijación de ¼" (para orientar con la rosca del trípode de ¼" del láser de líneas cruzadas)
- 9 Soporte de metal (para ajustar el tornillo de ¼" en la zapata rápida)
- 10 Tornillo de seguridad (para ajustar el ángulo del cabezal plano del trípode hasta en 90 grados)
- 11 Nivel de burbuja
- 11a Palanca (para fijar la zapata rápida)
- 12 Mango largo
- 13 Tornillo de seguridad (para girar el cabezal plano del trípode hasta 360 grados en horizontal)
- 14 Tornillo de seguridad (para ajustar la altura de la columna central)
- 15 Anillo de plástico
- 16 Palanca de bloqueo (para ajustar la altura de las patas)
- 17 Patas del trípode
- 18 Cabezal plano del trípode
- 19 Zapata rápida

● Volumen de suministro

- 1 láser de líneas cruzadas
- 1 trípode
- 2 pilas 1,5V, tipo AA
- 1 manual de instrucciones

● Características técnicas

Tensión de servicio:	3 V \equiv
Área de trabajo mínima ¹⁾ :	10 m
Precisión de nivelado:	+/- 0,5 mm/m
Rango de nivelación automática típico:	\pm 4°
Tiempo de nivelado típico:	aprox. 4 segundos
Temperatura de funcionamiento:	+5 °C-35 °C
Humedad relativa máx.:	\leq 90 %
Clase de láser:	2
Longitud de onda (λ):	620-690 nm
Potencia máxima P máx:	1 mW
Sujeción de trípode:	1/4"
Pilas:	2 x pilas 1,5V, tipo AA
Peso del producto:	260 g (sin pilas)
Peso del trípode:	320 g
Dimensiones del producto:	aprox. 70 x 61 x 90 mm
Dimensiones del trípode:	65 cm

1) El área de trabajo puede disminuir si las condiciones ambientales no son favorables (por ej. bajo la acción directa del sol).



Aviso sobre seguridad

- **¡PELIGRO DE ASFIXIA!** El material de embalaje (por ej. láminas o poliestireno) no debe utilizarse para jugar. Mantenga el material del embalaje fuera del alcance de los niños. El material de embalaje no es un juguete.
- No utilice la herramienta de medición en zonas potencialmente explosivas en las que haya líquidos, gases o polvos inflamables. En el producto pueden formarse chispas que podrían encender el polvo o los vapores.
- Este producto puede ser utilizado por niños mayores de 8 años, así como por personas con capacidades físicas, sensoriales o mentales reducidas o que cuenten con poca experiencia y/o falta de conocimientos, siempre y cuando se les haya enseñado cómo utilizar el producto de forma segura y hayan comprendido los peligros que pueden resultar de un mal uso del mismo. No permita que los niños jueguen con el producto. Los niños no deben llevar a cabo la limpieza o el mantenimiento del aparato, excepto en caso de que estén supervisados por un adulto.
- No deje el producto encendido sin supervisión y el producto después de su uso. Es posible que otras personas queden deslumbradas por el láser. Riesgo de lesiones en los ojos.

- Proteja el producto de la humedad y la exposición directa a la radiación solar.
- No exponga el producto a temperaturas ni cambios de temperatura extremos. No lo deje, por ejemplo, en el coche durante mucho tiempo. En caso de grandes cambios de temperatura, deje atemperar el producto antes de utilizarlo. En caso de temperaturas y cambios de temperatura extremos puede verse afectada la precisión del producto.
- Prevenga golpes y caídas fuertes en la herramienta de medición. Si la herramienta de medición se daña, podría verse afectada su precisión. En caso de recibir un golpe fuerte o una caída, compare la línea del láser con una línea de referencia horizontal o vertical.
- Apague la herramienta de medición antes de transportarla. Al apagarla queda bloqueada la unidad pendular, que de lo contrario puede dañarse con los movimientos bruscos.
- No coloque la herramienta de medición cerca de marcapasos. El imán del interior de la herramienta de medición genera un campo magnético que puede dañar el funcionamiento del marcapasos.
- Mantenga la herramienta de medición alejada de soportes magnéticos y de dispositivos sensibles a los campos magnéticos. La acción del imán pueden producir pérdidas de datos irreversibles.
-  **⚠ ¡ADVERTENCIA!** ¡Protéjase de la radiación láser!

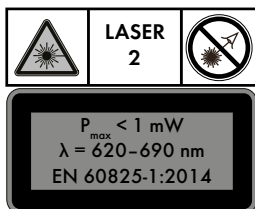

- No mire directamente al haz de láser ni al orificio de salida de este **7**.
- **⚠ ¡ADVERTENCIA!** Observar el láser con instrumentos ópticos (por ej. lupas, lentes de aumento, etc.) va relacionado con riesgos para los ojos.
- **⚠ ¡CUIDADO!** Si se utilizan dispositivos de manejo y ajuste o se emplean métodos distintos a los aquí dispuestos, podría producirse una peligrosa exposición a la radiación.
- Nunca dirija el láser hacia superficies reflectantes, personas o animales. Tan solo un breve contacto visual podría provocar daños permanentes de visión.



Indicaciones de seguridad sobre las pilas/baterías

- **¡PELIGRO DE MUERTE!** Mantenga las pilas/baterías fuera del alcance de los niños. ¡En caso de ingestión, acuda inmediatamente a un médico!
- La ingestión puede provocar quemaduras, perforaciones de tejidos blandos y la muerte. Las quemaduras graves pueden aparecer pasadas 2 horas tras la ingestión.
-  **¡PELIGRO DE EXPLOSIÓN!** No recargue nunca pilas no recargables. No ponga las pilas/baterías en cortocircuito ni tampoco las abra. Estas podrían recalentarse, explotar o provocar un incendio.
- Nunca arroje pilas/baterías al fuego o al agua.
- No aplique cargas mecánicas sobre las pilas/baterías.

Riesgo de sulfatación de las pilas/baterías

- Evite condiciones y temperaturas extremas que puedan influir en el funcionamiento de las pilas/baterías, por ejemplo, acercarlas a un radiador o exponerlas directamente a la luz solar.
- ¡Si las pilas/baterías se sulfatan, evite el contacto de la piel, los ojos y las mucosas con los productos químicos! ¡En caso de entrar en contacto con el ácido, lave inmediatamente la zona afectada con abundante agua y busque atención médica!
-  **¡UTILICE GANTES DE SEGURIDAD!** Las pilas/baterías sulfatadas o dañadas pueden provocar abrasiones al entrar en contacto con la piel. Por tanto, es imprescindible el uso de guantes de protección en estos casos.
- En caso de sulfatación de las pilas/baterías, retírelas inmediatamente del producto para evitar daños.
- Utilice únicamente pilas/baterías del mismo tipo. ¡No mezcle pilas/baterías usadas con nuevas!
- Retire las pilas/baterías del producto si no va a utilizarlo durante un período de tiempo prolongado.

Riesgo de daño del producto

- ¡Utilice exclusivamente el tipo de pila/batería indicado!
- Introduzca las pilas/baterías teniendo en cuenta la polaridad marcada con (+) y (-) tanto en las pilas/baterías como en el producto.
- ¡Limpie los contactos de la pila/batería y en el compartimento de las pilas antes de la inserción con un paño seco y libre de pelusas o un bastoncillo de algodón!
- Retire inmediatamente las pilas/baterías agotadas del producto.



● Puesta en funcionamiento

- Compruebe que la entrega esté completa y busque posibles daños visibles.
- Retire completamente el material de embalaje del producto.

● Colocar/cambiar las pilas

- Abra la tapa del compartimento de las pilas [5a] (ver fig. B).
- Coloque las pilas en el compartimento de las pilas [5] (ver fig. C). Asegúrese de que las pilas están bien colocadas (ver fig. C), antes de cerrar de nuevo la tapa del compartimento de las pilas [5a].
Nota: si la batería está baja el LED de control [2] parpadeará. Sustituya siempre todas las pilas a la vez. Utilice únicamente pilas de un mismo fabricante y de idéntica capacidad.
- Retire las pilas del producto si no lo va a utilizar durante un período de tiempo prolongado. Si almacena las pilas durante mucho tiempo pueden corroerse y descargarse.

● Encendido/apagado

- Para encender el producto ponga el interruptor LOCK [4] en posición . Al encenderse, el producto emitirá inmediatamente dos líneas láser desde el orificio de salida del láser [7].
- Para apagar el producto ponga el interruptor LOCK [4] en posición . Al apagarlo queda bloqueada la unidad pendular.

● Utilizar nivelación automática

- Para trabajar con la nivelación automática coloque el producto sobre una superficie horizontal y firme, o fíjelo mediante la rosca 1/4" [6] a un trípode.
- Una vez encendida, la nivelación automática iguala todas las irregularidades dentro del rango de $\pm 4^\circ$ de forma automática. La nivelación concluye en cuanto las líneas láser dejen de moverse y el LED de control [2] se ilumina en verde.
- Si no es posible realizar la nivelación automática, por ej. porque la parte inferior de la herramienta de medición difiere en más de 4° de la línea horizontal o porque el producto se sostiene libre con una mano, el LED de control [2] se ilumina en rojo y las líneas láser horizontales y verticales se apagan.

Nota: el trabajo sin nivelación automática se muestra siempre mediante el LED de control [2] rojo.

Nota: si el producto recibe sacudidas o cambia de posición mientras está en funcionamiento, volverá a nivelarse de forma automática. Para evitar fallos, compruebe con la nueva nivelación la posición de la línea láser horizontal o vertical en comparación con un punto de referencia.

● Utilización de una línea única y de líneas cruzadas

- Cuando el producto se encuentre en modo de nivelación automática y la parte inferior de la herramienta de medición difiera de la horizontal menos de 4° (LED verde encendido), presione ligeramente el botón H [1] para encender o apagar la línea horizontal.
- Pulse el botón V [3] para encender/apagar la línea vertical.

Las líneas cruzadas pueden fijarse con este producto:

- Si el producto se encuentra en modo de nivelación automática y la parte inferior de la herramienta de medición difiera de la horizontal menos de 4° (LED verde encendido), mantenga pulsado el botón H [1] hasta que el LED de control [2] se ilumine en rojo. Entonces se apagará la nivelación automática y las líneas cruzadas se activarán de forma permanente, incluso si la parte inferior de la herramienta de medición difiere en más de 4° de la horizontal.
- Puede volver a desactivar este modo manteniendo pulsado el botón H [1] hasta que el LED de control [2] vuelva a iluminarse en verde. La nivelación automática volverá a activarse.

Las líneas cruzadas se desactivan en cuanto la parte inferior de la herramienta de medición difiera en más de 4° de la horizontal, el LED de control [2] vuelve a iluminarse en rojo.

● Trabajar sin nivelación automática

- Ponga el interruptor LOCK [4] en la posición .
- Mantenga el botón H [1] pulsado hasta que se encienda el LED de control [2] rojo. Entonces el producto emitirá dos líneas láser no niveladas del orificio de salida del láser [7]. El trabajo sin nivelación automática se muestra siempre mediante el LED de control [2] rojo.

● Indicaciones de trabajo

- Utilice siempre únicamente el centro de la línea láser para marcar. La anchura de la línea láser cambia con la distancia.

● Trabajar con el trípode

Montaje y ajuste

1. Despliegue las patas [17] del trípode. El anillo de plástico [15], que une las tres articulaciones, se desplaza hasta el final de la columna central.
2. Abra las palancas de bloqueo [16] y alargue las patas hasta la altura deseada.
3. A continuación cierre todas las palancas de bloqueo [16].
4. Compruebe con un nivel de burbuja [11] que ha quedado en posición recta. Si el trípode está recto, la burbuja quedará en el centro del círculo. Si es necesario, vuelva a ajustar el largo de las patas [17].
5. Suelte el tornillo de seguridad [14] y alargue la columna central según sea necesario, si requiere una altura mayor. Apriete el tornillo de seguridad [14] cuando alcance la altura deseada.
6. Para colocar el cabezal plano del trípode [18] en horizontal, suelte el mango largo [12] girándolo en sentido contrario a las agujas del reloj y moviéndolo hacia arriba o abajo según sea necesario. Cuando la burbuja del nivel [11] se encuentre justo en el centro del círculo, el cabezal plano del trípode ya estará horizontal. A continuación apriete el mango largo [12] girándolo en el sentido de las agujas del reloj.
7. Suelte el tornillo de seguridad [13] todo lo necesario para girar hasta 360 grados en horizontal el cabezal plano del trípode [18] y alcanzar la posición deseada. Una vez alcanzada la posición deseada, apriete bien el tornillo de seguridad [13].
8. Suelte el tornillo de seguridad [10] todo lo necesario para ajustar el ángulo del cabezal plano del trípode [18] hasta 90 grados en vertical y alcanzar el ángulo deseado. Una vez alcanzado el ángulo deseado, apriete bien el tornillo de seguridad [10].

Fijación del láser de líneas cruzadas

Ajuste la rosca de $\frac{1}{4}$ " [6] del láser de líneas cruzadas al tornillo de fijación de $\frac{1}{4}$ " [8] de la zapata rápida y asegúrese de que el tornillo esté bien apretado girando el soporte de metal [9] en el sentido de las agujas del reloj. El soporte de metal [9] se encuentra en la zona inferior de la zapata rápida [19].

Separar la zapata rápida del trípode

Puede retirar el láser de líneas cruzadas del trípode junto con el sistema de acoplamiento rápido [19] fácilmente mediante los siguientes pasos:

1. Tire hacia un lado de la palanca [11a] del cabezal plano del trípode [18].
2. Separe la zapata rápida [19].
3. Si desea volver a fijar el láser de líneas cruzadas al trípode, levante la palanca [11a] del cabezal plano del trípode [18] y vuelva a fijar la zapata rápida [19] al cabezal plano del trípode [18]. Suelte la palanca [11a] para colocarla en la posición inicial y fijar la zapata rápida [19] (fig. A).
4. Compruebe si la zapata rápida [19] queda suficientemente fijada al cabezal plano del trípode [18].

● Mantenimiento y limpieza

El producto no requiere mantenimiento.

- **¡ATENCIÓN!** Nunca sumerja el producto en agua o en otros líquidos. Al limpiar el producto no debe caer ningún líquido en su interior.
- Mantenga el producto siempre limpio para trabajar adecuadamente y de forma segura.
- Para limpiar la carcasa, utilice un paño seco.
- Limpie el orificio de salida del láser [7] con un chorro de aire suave. En caso de suciedad incrustada, retírela con un bastoncillo ligeramente humedecido. ¡No ejerza demasiada presión!

⚠ ¡ADVERTENCIA! El producto solo puede ser abierto por personal cualificado para su reparación.

- La herramienta de medición solamente puede ser reparada por personal cualificado y con piezas de repuesto originales. De esta forma se garantiza la seguridad de la herramienta de medición.

● Almacenamiento

- Si no va a utilizar el producto durante mucho tiempo, saque las pilas y guárdelo en un lugar limpio y seco, en el que no reciba radiación solar directa.

● Eliminación

El embalaje está compuesto por materiales no contaminantes que pueden ser desechados en el centro de reciclaje local.



Tenga en cuenta el distintivo del embalaje para la separación de residuos. Está compuesto por abreviaturas (a) y números (b) que significan lo siguiente: 1-7: plásticos/20-22: papel y cartón/80-98: materiales compuestos.



Para obtener información sobre las posibilidades de desecho del producto al final de su vida útil, acuda a la administración de su comunidad o ciudad.



Para proteger el medio ambiente no tire el producto junto con la basura doméstica cuando ya no le sea útil. Deséchelo en un contenedor de reciclaje. Diríjase a la administración competente para obtener información sobre los puntos de recogida de residuos y sus horarios.

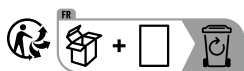

El producto, incluidos los accesorios, y el material de embalaje son reciclables y están sujetos a la responsabilidad extendida del fabricante. Deséchelos por separado siguiendo la información ilustrada de recogida selectiva para un mejor tratamiento de los residuos. El logotipo Trimán se aplica solo para Francia.

Las pilas/baterías defectuosas o usadas deben ser recicladas según lo indicado en la directiva 2006/66/CE y en sus modificaciones. Recicle las pilas/baterías y/o el producto en los puntos de recogida adecuados.



¡Daños en el medio ambiente por un reciclaje indebido de las pilas/baterías!

Las pilas/baterías no deben eliminarse junto con los residuos domésticos. Estas pueden contener metales pesados tóxicos que deben tratarse conforme a la normativa aplicable a los residuos especiales. Los símbolos químicos de los metales pesados son: Cd = cadmio, Hg = mercurio, Pb = plomo. Las pilas/baterías deben reciclarse en un punto de recolección específico para ello.

● **Garantía**

El producto ha sido fabricado cuidadosamente siguiendo exigentes normas de calidad y ha sido probado antes de su entrega. En caso de defecto del producto, usted tiene derechos legales frente al vendedor del mismo. Nuestra garantía (abajo indicada) no supone una restricción de dichos derechos legales.

Este producto dispone de una garantía de 3 años desde la fecha de compra. El plazo de garantía comienza a partir de la fecha de compra. Por favor, conserve adecuadamente el justificante de compra original. Este documento se requerirá como prueba de que se realizó la compra.

Si en el plazo de 3 años a partir de la fecha de compra se produce un fallo de material o fabricación en este producto, repararemos el producto o lo sustituiremos gratuitamente por un producto nuevo (según nuestra elección). La garantía quedará anulada si el producto resulta dañado o es utilizado o mantenido de forma inadecuada.

La garantía cubre defectos de materiales o de fabricación. Esta garantía no cubre aquellos componentes del producto sometidos a un desgaste normal y que, por ello, puedan considerarse piezas de desgaste (por ej. las pilas). Tampoco cubre daños de componentes frágiles como, por ejemplo, los interruptores, baterías y piezas de cristal.

● **Tramitación de la garantía**

Para garantizar una rápida tramitación de su consulta, tenga en cuenta las siguientes indicaciones:

Para realizar cualquier consulta, tenga a mano el recibo y el número de artículo (IAN 422038_2204) como justificante de compra. Encontrará el número de artículo en una inscripción de la placa identificativa, en la portada de las instrucciones (abajo a la izquierda) o en una pegatina en la parte posterior o inferior.

Si el producto fallase o presentase algún defecto, póngase primero en contacto con el departamento de asistencia indicado, ya sea por teléfono o correo electrónico.

Puede enviarnos el producto defectuoso libre de franqueo adjuntando el recibo de compra (ticket de compra) e indicando dónde está y cuándo ha ocurrido el fallo a la dirección de asistencia que le indicamos.

● Asistencia

ES Asistencia en España

Tel.: 900984948

E-Mail: owim@lidl.es



Legende af de anvendte piktogrammer	Side 114
Indledning	Side 115
Formålsbestemt anvendelse	Side 115
Beskrivelse af de enkelte dele	Side 116
Leverede dele	Side 116
Tekniske data.....	Side 117
Sikkerhedshenvisninger	Side 117
Sikkerhedshenvisninger for batterier / akkuer	Side 119
Ibrugtagning	Side 120
Isættelse / skift af batterier	Side 120
Tænding / slukning	Side 120
Anvende nivelleringsautomatik	Side 120
Anvendelse af en enkelt linje og krydsede linjer.....	Side 121
Arbejde uden nivelleringsautomatik	Side 121
Arbejdshenvisninger.....	Side 121
Arbejde med stativet	Side 122
Vedligeholdelse og rengøring	Side 123
Opbevaring	Side 123
Bortskaffelse	Side 123
Garanti	Side 124
Afvikling af garantisager	Side 125
Service	Side 125

Legende af de anvendte piktogrammer

	Læs betjeningsvejledningen.
	Eksplisionsfare!
	Bær beskyttelseshandsker!
	Advarsel!
	Sørg for at beskytte dig mod laserstråling!
	Se ikke ind i laserstrålen!
	Jævnstrøm/-spænding
	Med batterier
	Sikkerhedsanvisninger
	Handlingsanvisninger
	CE-mærket bekræfter overensstemmelsen med de pågældende EU-retningslinjer for dette produkt.
	Hold batterierne uden for børns rækkevidde.
	Smid ikke batterier ind i åben ild.
	Isæt ikke batterier omvendt i forhold til den rigtige polaritet (+ og -).
	Batterier må ikke beskadiges/deformeres.

	Batterier må ikke åbnes/skilles ad.
	Brug kun batterier af samme type/mærke.
	Bland ikke brugte batterier med nye.
	Batterierne er ikke genopladelige.
	Hold batterier på afstand af vand og for meget fugt.
	Batterier må ikke kortsluttes.
	Isæt batterier iht. den rigtige polaritet (+ og -).

Krydslinjelaser

● Indledning



Hjerteligt tillykke med købet af dit nye produkt. Med købet har du besluttet dig for et førsteklasses produkt. Betjeningsvejledningen er del af dette produkt. Den indeholder vigtige henvisninger til sikkerhed, brug og bortskaffelse. Gør dig inden brugen fortrolig med alle betjenings- og sikkerhedshenvisninger af produktet. Brug kun produktet som beskrevet og til de angivne anvendelsesområder. Udlevér alle dokumenter ved videregivelse af produktet til tredjemand.

● Formålsbestemt anvendelse

Dette produkt er egnet til at bestemme og kontrollere vandrette og lodrette linjer. Produktet er udelukkende egnet til brug i lukkede områder. Enhver anden anvendelse eller ændring af produktet er ikke bestemmelsesmæssigt korrekt og kan forårsage alvorlige skader. For skader der er opstået på grund af uhensigtsmæssig anvendelse påtager

producenten sig ikke noget ansvar. Ikke beregnet til den erhvervsmæssige anvendelse.

● Beskrivelse af de enkelte dele

- 1 H-tast (for at tænde/slukke den horisontale linje)
- 2 LED-Kontrollampe (rød: nivellering slukket, grøn: nivellering tændt)
- 3 V-tast (for at tænde/slukke den vertikale linje)
- 4 LOCK-kontakt
- 5 Batterirum
- 5a Batterirumslåg
- 6 ¼"-stativgevind (underside)
- 7 Laserudgangsåbning
- 8 ¼"-Fastgørelsesskrue (til justering med ¼"-krydslinjelaserens stativgevind)
- 9 Metalholder (til indstilling af ¼"-skruen ved hurtigudløsningspladen)
- 10 Sikringskrue (til justering af vinklen af det flade hovede på stativet på op til 90 grader)
- 11 Vaterpas
- 11a Håndtag (til fastgørelse af hurtigudløsningspladen)
- 12 Langt greb
- 13 Sikringskrue (til drejning af det flade hovede på stativet på op til 360 grader i vandret position)
- 14 Sikringskrue (til indstilling af højden af midtersøjlen)
- 15 Kunststofring
- 16 Fastgørelshåndtag (til indstilling af benenes højde)
- 17 Stativben
- 18 Det flade hovede af stativet
- 19 Hurtigudløsningsplade

● Leverede dele

- 1 krydslinjelaser
- 1 stativ
- 2 1,5V-batterier, type AA
- 1 betjeningsvejledning

● Tekniske data

Driftspænding:	3 V ₌₌₌
Arbejdsområde mindst ¹⁾ :	10 m
Nivelleringsnøjagtighed:	+/- 0,5 mm/m
Selvnivelleringsområde typisk:	± 4°
Nivelleringsstid typisk:	ca. 4 sekunder
Driftstemperatur:	+5 °C–35 °C
Relativ luftfugtighed max.:	≤ 90 %
Laserklasse:	2
Bølgelængde (λ):	620–690 nm
Maksimal effekt P maks.:	1 mW
Stativoptagelse:	¼"
Batterier:	2 x 1,5 V-batterier, type AA
Vægt produkt:	260 g (uden batterier)
Vægt stativ:	320 g
Mål produkt:	ca. 70 x 61 x 90 mm
Mål stativ:	65 cm

1) Arbejdsområdet kan pga. ugunstige omgivelsesbetingelser (fx direkte sollys) blive forringet.





Sikkerhedshenvisninger

- **KVÆLNINGSFARE!** Emballagematerialer (fx folier eller polystyrol) må ikke anvendes til leg. Hold altid emballagematerialet uden for børns rækkevidde. Emballagen er ikke noget legetøj.
- Anvend ikke måleværktøjet i eksplosionsfarlige omgivelser, hvor der befinder sig brændbare væsker, gasser eller støv. I produktet kan der opstå gnister, der kan antænde støv eller dampe.
- Dette produkt kan benyttes af børn fra 8 år og op, samt af personer med forringede fysiske, følelsesmæssige eller mentale evner eller mangel på erfaring og viden, når de er under opsyn eller er blevet vejledt med hensyn til produktet og forstår de deraf resulterende farer. Børn må ikke lege med produktet. Rengøring og brugervedligeholdelse må ikke gennemføres af børn, medmindre de er under opsyn.
- Lad det tændte produkt ikke være uden opsyn og sluk produktet efter brug. Andre personer kan blive blændet af laserstrålen. Risiko for øjenskader.
- Beskyt produktet mod fugt og direkte sollys.
- Udsæt ikke produktet for ekstreme temperaturer eller temperaturudsvingninger. Lad fx ikke produktet ligge længere tid i bilen. Produktet bør tempereres ved større temperaturudsvingninger inden du tager

produktet i brug. Ved ekstreme temperaturer eller temperaturudsvingninger kan produktets præcision blive påvirket.

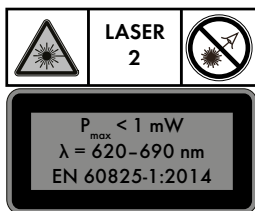
- Undgå voldsomme stød eller fald af måleværktøjet. Ved beskadigelser af måleværktøjet kan nøjagtigheden blive påvirket. Sammenlign til kontrol efter hårde stød eller fald laserlinjen med en kendt vandret eller lodret referencelinje.
- Sluk måleværktøjet når du transporter det. Ved slukning bliver pendulenheden låst, som ellers kan blive beskadiget ved heftige bevægelser.
- Anbring ikke måleværktøjet i nærheden af pacemakere. Igennem en magnet inden i måleværktøjet bliver der frembragt et felt, som kan have en negativ indvirkning på pacemakere.
- Hold måleværktøjet væk fra magnetiske databærere og apparater der er følsomme over for magnetisme. Igennem magnetens virkning kan der ske uoprettelige datatab.
-  **⚠ ADVARSEL!** Sørg for beskyttelse mod laserstråling!



- Se ikke direkte ind i laserstrålen, henholdsvis ind i laserudgangsåbningen .
- **⚠ ADVARSEL!** Observation af laserstrålen med optiske instrumenter (fx lup, forstørrelsesglas eller lign.) er forbundet med fare for øjenskader.
- **⚠ FORSIGTIG!** Hvis der anvendes andre end de her angivne betjenings- eller justeringsanordninger eller der bruges andre fremgangsmåder, kan dette føre til farlig stråling.
- Ret aldrig laserstrålen mod reflekterende overflader, personer eller dyr. Allerede en kort visuel kontakt kan føre til øjenskader.



Sikkerhedshenvisninger for batterier/akkuer

- **LIVSFARE!** Hold batterier/akkuer udenfor børns rækkevidde. Opsøg i tilfælde af slugning straks lægehjælp!
- Indtagelse kan forårsage forbrændinger, perforering af blødt væv og døden. Alvorlige forbrændinger kan forekomme inden for 2 timer efter indtagelse.
-  **EKSPLOSIONSFARE!** Genoplad aldrig ikkeopladelige batterier igen. Kortslut ikke batterier/akkuer og/eller åben disse ikke. Der kan opstå overophedning, brandfare eller eksplosion.
- Smid batterier/akkuer aldrig i ild eller vand.
- Udsæt batterier/akkuer ikke for mekanisk belastning.

Risiko for udsivning fra batteriene/akkuerne

- Undgå ekstreme betingelser og temperaturer, som kan påvirke batterier/akkuer, f.eks. varmelegemer/direkte sollys.
- Hvis batterier/akkuer er lækket, skal du undgå at få kemikalierne på huden, i øjnene og i slimhinderne! Skyl de berørte steder med det samme med klart vand og opsøg en læge!
-  **BÆR BESKYTTELSESHANDSKER!** Udløbne eller beskadigede batterier/akkuer kan forårsage ætsninger ved berøring med huden. Bær i dette tilfælde derfor egne beskyttelseshandsker.
- I tilfælde af en lækage hos batterierne/akkuerne, skal De fjerne disse med det samme fra produktet for at undgå beskadigelser.
- Anvend kun batterier/akkuer af samme type. Bland ikke gamle batterier/akkuer med nye!
- Fjern batterierne/akkuerne, når produktet ikke anvendes i en længere periode.

Risiko for beskadigelse af produktet

- Anvend udelukkende den angivne batteri-/akkutype!
- Indsæt batterier/akkuer iht. polaritetsmærkningen (+) og (-) til batteri/akku og produktet.
- Rengør kontakter ved batteriet/det genopladelige batteri og i batterirummet før ilægningen med en tør, fnugfri klud eller en vatpind!
- Fjern brugte batterier/akkuer omgående fra produktet.

● Ibrugtagning

- Kontrollér leveringen for fuldstændighed og for synlige skader.
- Fjern det samlede emballagemateriale fra produktet.

● Isættelse/skift af batterier

- Åben batterirumslåget **5a** (se afbildning B).
- Læg batterierne ind i batterirummet **5** (se afbildning C). Vær opmærksom på, at batterierne er isat korrekt (se afbildning C) inden du lukker batterirumslåget **5a**.

Bemærk: ved lav batteritilstand blinker LED-kontrollampen **2**. Skift altid alle batterier samtidigt. Anvend kun batterier fra samme producent og med samme kapacitet.

- Fjern batterierne fra produktet, hvis du ikke bruger det i længere tid. Batterierne kan ved længere tids opbevaring korrodere og aflade sig selv.

● Tænding/slukning

- For at tænde produktet, skub LOCK-kontakten **4** i position **1**. Produktet udsender umiddelbart efter tænding to laserlinjer ud af laserudgangsåbningen **7**.
- For at slukke produktet, skub LOCK-kontakten **4** i position **2**. Ved slukning bliver pendulenheden låst.

● Anvende nivelleringsautomatik

- For at arbejde med nivelleringsautomatikken, opstil produktet på et vandret, fast underlag eller fastgør produktet med 1/4"-stativgevindtet **6** på stativet.
- Efter ibrugtagningen udjævner nivelleringsautomatikken automatisk ujævnheder inden for selvnivelleringsniveauet med $\pm 4^\circ$. Nivelleringen er afsluttet, så snart laserlinjen ikke bevæger sig mere og LED-kontrollampen **2** lyser grønt.
- Hvis automatisk nivellering ikke er muligt, fx fordi måleværktøjets underside afviger mere end 4° fra vater eller produktet holdes i hånden, lyser LED-kontrollampen **2** rød og de horisontale og vertikale laserlinjer slukkes.

Bemærk: arbejde uden nivelleringsautomatik bliver altid vist med en rød LED-kontrollampe **2**.

Bemærk: ved rystelser eller forandret placering ved brug bliver produktet nivelleret automatisk. Kontrollér efter en ny nivellering, positionen af den vandrette henholdsvis den lodrette laserlinje i forhold til referencepunkter for at undgå fejl.

● Anvendelse af en enkelt linje og krydsede linjer

- Hvis produktet befinder sig i den automatiske nivellering og måleværktøjets underside afviger mindre end 4° fra vater (grøn LED lyser), tryk forsigtigt på H-tasten **1** for at tænde eller slukke den horisontale linje.
- Tryk tilsvarende på V-tasten **3**, for at tænde eller slukke den vertikale linje.

De krydsede linjer kan fastsættes ved dette produkt:

- Hvis produktet befinder sig i den automatiske nivellering og måleværktøjets underside afviger mindre end 4° fra vater (grøn LED lyser), tryk vedvarende på H-tasten **1** indtil LED-kontrollampen **2** lyser rødt. Nu er den automatiske nivellering slukket og de krydsede linjer er tændt permanent - også hvis undersiden af måleværktøjet afviger mere end 4° fra vater.
- Du kan slukke denne tilstand, idet du trykker på H-tasten **1** og holder den trykket indtil LED-kontrollampen **2** igen lyser grønt. Nivelleringsautomatikken er atter tændt.

De krydsede linjer slukkes, så snart undersiden af måleværktøjet afviger mere end 4° fra vater. LED-kontrollampen **2** lyser igen rødt.

● Arbejde uden nivelleringsautomatik

- Skub LOCK-kontakten **4** i position .
- Tryk vedvarende på H-tasten **1** indtil den røde LED-kontrollampe **2** lyser op. Nu udsender produktet to laserlinjer ud af laserudgangsåbningen **7** som ikke er nivelleret. Arbejdet uden nivelleringsautomatik bliver altid vist med en rød LED-kontrollampe **2**.

● Arbejdshenvisninger

- Anvend altid kun midten af laserlinjen til markering. Bredden af laserlinjen ændres med afstanden.

● Arbejde med stativet

Opsætning og justering

1. Træk de tre ben [17] af stativet fra hinanden. Kunststofringen [15] som forbinder alle tre tværgående led, bevæges til enden af midtersøjlen.
2. Løsn fastgørelseshåndtaget [16] og forlæng benene indtil den ønskede højde.
3. Klap derefter fastgørelseshåndtaget [16] tilbage.
4. Kontrollér den lige justering ved hjælp af vaterpasset [11]. Når stativet står lige, befinder der sig en luftboble i midten af cirklen. Indstil længden af benene [17] ved behov påny.
5. Løsn sikringskruen [14] og forlæng midtersøjlen efter behov, hvis du har brug for at øge højden. Spænd sikringskruen [14] fast, hvis den ønskede højde er nået.
6. Løsn til den horisontale justering af det flade hovede på stativet [18], det lange greb [12], idet du drejer det mod urets retning og ved behov bevæger den op og ned. Hvis luftboblen af vaterpasset [11] befinder sig præcis i midten af cirklen er det flade hovede på stativet justeret horisontalt. Spænd det lange greb [12] fast, idet du drejer det med urets retning.
7. Løsn ved behov sikringskruen [13], for at dreje det flade hovede på stativet [18] horisontalt med op til 360 grader og opnå den ønskede position. Hvis du har opnået den ønskede position, spænd sikringskruen [13] fast.
8. Løsn ved behov sikringskruen [10], for at indstille vinklen af det flade hoved på stativet [18] vertikalt med op til 90 grader og opnå den ønskede vinkel. Hvis du har opnået den ønskede vinkel, spænd sikringskruen [10] fast.

Fastgørelse af krydslinjelaseren

Juster ¼"-krydslinjelaserens gevind [6] ved ¼"- hurtigudløsningspladens fastgørelsesskrue [8] og sørg for, at skruen er spændt fast ved at dreje metalholderen [9] med uret. Metalholderen [9] befinder sig på undersiden af hurtigudløsningspladen [19].

Fjerne hurtigudløsningsplade fra stativet

Du kan også fjerne krydslinjelaseren sammen med lynkoblingspladen [19] fra stativet ved at gennemføre følgende trin:

1. Træk håndtaget [11a] af det flade hovede på stativet [18] til side.
2. Fjern hurtigudløsningspladen [19].
3. Hvis du igen vil fastgøre krydslinjelaseren til stativet, træk i håndtaget [11a] af det flade hovede på stativet [18] og fastgør hurtigudløsningspladen [19] igen på det flade hovede på stativet [18]. Løsn håndtaget

11a) derefter, for at bringe den i udgangspositionen og for at fiksere hurtigudløsningspladen 19 (afbildning A).

4. Kontrollér om hurtigudløsningspladen 19 er gjort tilstrækkeligt fast ved det flade hovede på stativet 18.

● Vedligeholdelse og rengøring

Produktet er vedligeholdelsesfrit.

- **OBS!** Sænk produktet aldrig i vand eller andre væsker. Ved rengøring må der ikke trænge fugt ind i produktet.
- Hold produktet rent for at arbejde godt og sikkert.
- Anvend til rengøring af kabinettet en tør klud.
- Rengør laserudgangsåbningen 7 med en blid luftstrøm. Ved stærk forurening, fjern snavs med en let fugtig vatpind. Udsæt derved ikke produktet for tryk!

⚠ ADVARSEL! Produktet må i forbindelse med reparation kun åbnes af en fagkyndig person.

- Lad måleværktøjet kun blive repareret af kvalificerede fagpersoner og kun med originale reservedele. Dermed sikres, at måleværktøjets sikkerhed bibeholdes.

● Opbevaring

- Skulle produktet ikke blive brugt i længere tid, fjernes batterierne, hvorefter produktet opbevares tørt og rent uden direkte sollys.

● Bortskaffelse

Indpakningen består af miljøvenlige materialer, som De kan bortskaffe over de lokale genbrugssteder.



Bemærk forpakkingsmaterialernes mærkning til affaldssorteringen, disse er mærket med forkortelser (a) og numre (b) med følgende betydning: 1-7: kunststoffer/20-22: papir og pap/80-98: kompositmaterialer.



De får oplyst muligheder til bortskaffelse af det udtjente produkt hos deres lokale myndigheder eller bystyre.



For miljøets skyld, så må produktet aldrig smides ud sammen med husholdningsaffaldet, når det er udtjent, men skal afleveres til en fagmæssig korrekt bortskaffelse. De kan informere Dem vedrørende opsamlingssteder og deres åbningstider hos deres ansvarlige forvaltning.

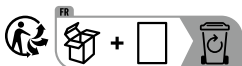

Produktet og tilbehøret og emballagematerialer kan genbruges og er underlagt udvidet producentansvar. De skal bortskaffes separat. Følg de viste mærkater med sorteringsoplysninger, så de bortskaffes på en bedre måde. Triman-logoet gælder kun for Frankrig.

Defekte eller brugte batterier/akkuer skal genbruges iht. retningslinje 2006/66/EF og dennes ændringer. Aflever batterier/akkuer og/eller produktet via et af de tilbudte indsamlingssteder.



Miljøskader gennem forkert bortskaffelse af batterierne/akkuerne!

Batterier/akkuer må ikke bortskaffes via husholdningsaffaldet. De kan indeholde giftige tungmetaller og er underlagt behandlingen for særaffald. De kemiske symboler for tungmetaller er følgende: Cd = kadmium, Hg = kviksølv, Pb = bly. Afleverer derfor brugte batterier/akkuer hos en kommunal genbrugsstation.

● Garanti

Produktet blev produceret omhyggeligt efter de strengeste kvalitetskrav og kontrolleret grundigt inden levering. Hvis der forekommer mangler ved dette produkt, så har de juridiske rettigheder over for sælgeren af dette produkt. Disse juridiske rettigheder indskrænkes ikke af vores garanti, der beskrives i det følgende.

De får 3 års garanti fra købsdatoen på dette produkt. Garantifristen begynder med købsdatoen. Opbevar den originale kassebon på et sikkert sted. Denne kassebon behøves som dokumentation for købet.

Hvis der inden for 3 år fra købsdatoen af for dette produkt opstår en materiale- eller fabrikationsfejl, bliver produktet repareret eller erstattet – efter vores valg – af os uden omkostninger for dem. Garantien bortfalder, hvis produktet bliver beskadiget eller ikke anvendes eller vedligeholdes korrekt.

Garantien gælder for materiale- eller fabrikationsfejl. Denne garanti dækker ikke produktdele, som er udsat for normalt slid og derfor kan betragtes som normale sliddele (f.eks. batterier) eller ved skader på skrøbelige dele; f.eks. kontakter, akkumulatorer som er fremstillet af glas.

● Afvikling af garantisager

For at kunne garantere en hurtig sagsbehandling af deres forespørgsel, bedes De følge følgende anvisninger:

Opbevar kassebon og artikelnummer (IAN 422038_2204) som købsdokumentation, så disse kan fremlægges på forespørgsel. Artikelnumrene er angivet på typeskiltet, ved en indgraving, på forsiden af vejledningen (nederst til venstre) eller på et mærkat på bag- eller undersiden. Hvis der forekommer funktionsfejl eller andre mangler, skal De først kontakte nedenstående serviceafdeling telefonisk eller via e-mail. Et produkt, der er registreret som defekt, kan De derefter sende portofrit til den meddelte serviceadresse ved vedlæggelse af købsbeviset (kassebon) og angivelsen af, hvori manglen består, og hvornår den er opstået.

● Service

DK Service Danmark







Tel.: 80253972

E-Mail: owim@lidl.dk



Legenda dei pittogrammi utilizzati	Pagina	127
Introduzione	Pagina	128
Utilizzo conforme	Pagina	128
Descrizione dei componenti	Pagina	129
Contenuto della confezione	Pagina	129
Dati tecnici	Pagina	130
Avvertenze in materia di sicurezza	Pagina	130
Avvertenze di sicurezza per batterie / accumulatori	Pagina	132
Messa in funzione	Pagina	133
Inserimento / sostituzione delle batterie	Pagina	133
Accensione / Spegnimento	Pagina	133
Utilizzo del livellamento automatico	Pagina	133
Utilizzo dei raggi singoli e incrociati	Pagina	134
Lavorare senza livellamento automatico	Pagina	134
Indicazioni di lavoro	Pagina	135
Lavorare con l'asta telescopica	Pagina	135
Manutenzione e pulizia	Pagina	136
Conservazione	Pagina	137
Smaltimento	Pagina	137
Garanzia	Pagina	138
Gestione dei casi in garanzia	Pagina	138
Assistenza	Pagina	139

Legenda dei pittogrammi utilizzati

	Leggere il manuale di istruzioni.
	Pericolo di esplosione!
	Indossare guanti protettivi!
	Attenzione!
	Proteggersi dall'irraggiamento laser!
	Non guardare nella luce emessa dal laser!
	Tensione / corrente continua
	Batterie incluse
 	Avvertenze di sicurezza Istruzioni per l'uso
	Il marchio CE garantisce la conformità con le Direttive UE specifiche per il prodotto.
	Tenere le batterie lontano dalla portata dei bambini.
	Non gettare le batterie nel fuoco.
	Inserire le batterie rispettando la polarità corretta (+ e -).
	Non danneggiare/deformare le batterie.

	Non aprire/rompere le batterie.
	Utilizzare soltanto batterie dello stesso tipo/ della stessa marca.
	Non mescolare batterie vecchie e nuove.
	Le batterie non sono ricaricabili.
	Tenere il prodotto lontano da acqua e umidità eccessiva.
	Non cortocircuitare le batterie.
	Inserire le batterie con la polarità corretta (+ e -).

Livella laser a croce

● Introduzione



Congratulazioni per l'acquisto del vostro nuovo prodotto. Avete optato per un prodotto di alta qualità. Le istruzioni d'uso sono parte integrante di questo prodotto. Esse contengono importanti avvertenze sulla sicurezza, l'impiego e lo smaltimento. Prima dell'utilizzo del prodotto, prendere conoscenza di tutte le istruzioni d'uso e delle avvertenze di sicurezza. Utilizzare il prodotto solo come descritto e per i campi di applicazione indicati. Consegnare tutte le documentazioni su questo prodotto quando viene ceduto a terzi.

● Utilizzo conforme

Il prodotto è adatto all'individuazione e al controllo di linee orizzontali e verticali. Il prodotto è adatto esclusivamente all'uso in ambienti chiusi. Ogni altro utilizzo o modifica al prodotto è da considerarsi non conforme alla destinazione d'uso e può essere un'elevata fonte di pericolo. Il

produttore non risponde dei danni causati da un utilizzo improprio del prodotto. Non adatto all'uso commerciale.

● Descrizione dei componenti

- 1 Tasto H (per l'accensione/lo spegnimento della linea orizzontale)
- 2 Spia luminosa LED di controllo (rossa: livellamento spento, verde: livellamento acceso)
- 3 Tasto V (per l'accensione/lo spegnimento della linea verticale)
- 4 Interruttore LOCK
- 5 Vano batterie
- 5a Coperchio del vano batterie
- 6 Filettatura ¼" asta telescopica (lato inferiore)
- 7 Apertura di fuoriuscita laser
- 8 Vite di fissaggio ¼" (per allineare con il treppiede ¼" del laser a linee incrociate)
- 9 Supporto metallico (per regolare la vite ¼" della piastra a cambio rapido)
- 10 Vite di sicurezza (per regolare l'angolo della testa piatta del treppiedi fino a 90 gradi)
- 11 Livella
- 11a Leva (per fissare la piastra a cambio rapido)
- 12 Impugnatura lunga
- 13 Vite di sicurezza (per girare la testa piatta del treppiedi fino a 360 gradi in orizzontale)
- 14 Vite di sicurezza (per impostare l'altezza della colonna centrale)
- 15 Anello in plastica
- 16 Leva di arresto (per impostare l'altezza delle gambe)
- 17 Gambe del treppiedi
- 18 Testa piatta del treppiedi
- 19 Piastra a cambio rapido

● Contenuto della confezione

- 1 livella laser a raggio incrociato
- 1 asta telescopica
- 2 batterie da 1,5V, tipo AA
- 1 manuale di istruzioni per l'uso

● Dati tecnici

Tensione di esercizio:	3 V===
Area di lavoro minima ¹⁾ :	10 m
Precisione di livellamento:	+/- 0,5 mm/m
Normale area di autolivellamento:	± 4°
Normale durata del livellamento:	ca. 4 secondi
Temperatura di esercizio:	+5 °C-35 °C
Umidità relativa dell'aria max.:	≤ 90 %
Classe laser:	2
Lunghezza onde (λ):	620-690 nm
Potenza massima P max.:	1 mW
Montatura asta telescopica:	¼"
Batterie:	2 x batterie da 1,5 V, tipo AA
Peso prodotto:	260 g (senza batterie)
Peso asta telescopica:	320 g
Dimensioni prodotto:	ca. 70 x 61 x 90 mm
Dimensioni asta telescopica:	65 cm

1) L'area di lavoro può essere ridotta da condizioni ambientali sfavorevoli (ad es. irraggiamento solare diretto).



Avvertenze in materia di sicurezza

- **PERICOLO DI SOFFOCAMENTO!** I materiali di imballaggio (come pellicole plastificate o polistirolo) non devono essere utilizzati per giocare. Tenere il materiale dell'imballaggio sempre fuori della portata dei bambini. Il materiale dell'imballaggio non è un giocattolo.
- Non utilizzare lo strumento di misura in ambienti a rischio d'esplosione dove si trovino liquidi, gas o polveri infiammabili. Nel prodotto possono generarsi scintille che possono infiammare la polvere o i gas.
- Questo prodotto può essere utilizzato da bambini di età superiore agli 8 anni, da persone con capacità fisiche, sensoriali o mentali ridotte o da persone inesperte solo se supervisionate o preventivamente istruite sull'utilizzo in sicurezza del prodotto e solo se informate dei pericoli legati al prodotto stesso. I bambini non possono giocare con il prodotto. La pulizia e la manutenzione non devono essere effettuate da bambini, a meno che non siano supervisionati.
- Non lasciare il prodotto acceso inosservato e spegnere il prodotto dopo l'uso. Altre persone possono essere accecate dal raggio laser. Rischio di lesioni agli occhi.
- Proteggere il prodotto da umidità e irraggiamento solare diretto.
- Non esporre il prodotto a temperature estreme o oscillazioni di temperatura. Non lasciarlo ad esempio per un tempo prolungato

in auto. Far equilibrare innanzitutto il prodotto in caso di forti oscillazioni di temperatura prima di metterlo in funzione. In caso di temperature estreme o oscillazioni di temperatura, la precisione del prodotto potrebbe essere compromessa.

- Evitare forti urti o cadute dello strumento di misura. Danneggiando lo strumento di misura è possibile comprometterne la precisione. Dopo un forte urto o una caduta, comparare come controllo il raggio laser con una linea di riferimento orizzontale o verticale nota.
- Spegnerlo lo strumento di misura quando lo si trasporta. Durante lo spegnimento, l'unità a pendolo viene bloccata poiché può essere danneggiata in caso di movimenti bruschi.
- Non avvicinare lo strumento di misura in prossimità di pacemaker. Il magnete presente all'interno dello strumento di misura genera un campo che può compromettere il funzionamento del pacemaker.
- Tenere lo strumento di misura lontano dai supporti dati magnetici e da apparecchi sensibili dal punto di vista magnetico. A causa del magnete è possibile perdere irreversibilmente i dati.



⚠ ATTENZIONE! Proteggersi dall'irraggiamento laser!

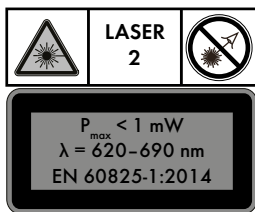

- Non guardare direttamente nel raggio laser né nell'apertura di fuoriuscita del laser 7.

⚠ ATTENZIONE! Osservare il raggio laser con strumenti ottici (ad es. lente d'ingrandimento, laser di ingrandimento o simili) comporta una possibile lesione agli occhi.

⚠ ATTENZIONE! Un utilizzo di dispositivi d'uso o di regolazione diversi da quelli ivi indicati o un'esecuzione di altre procedure possono condurre a un irraggiamento pericoloso.

- Non indirizzare mai il raggio laser verso superfici, persone o animali. Un breve contatto visivo con il raggio laser sarebbe sufficiente a provocare danni alla vista.



Avvertenze di sicurezza per batterie/accumulatori

- **PERICOLO DI MORTE!** Tenere le batterie/gli accumulatori fuori dalla portata dei bambini. In caso di ingerimento consultare subito un medico!
- L'ingerimento può provocare ustioni, perforazione di tessuti molli e la morte. Eventuali ustioni gravi possono comparire anche nel corso delle 2 ore successive all'ingerimento.
-  **PERICOLO DI ESPLOSIONE!** Non ricaricare mai batterie non ricaricabili. Non cortocircuitare e/o aprire le batterie o gli accumulatori. Ne conseguirebbe un rischio di incendio, surriscaldamento o scoppio.
- Non gettare mai le batterie/gli accumulatori nel fuoco o in acqua.
- Non esercitare alcuna pressione meccanica sulle batterie/sugli accumulatori.

Rischio di perdita di liquido dalle batterie/dagli accumulatori

- Evitare condizioni e temperature estreme che possano ripercuotersi sulle batterie/sugli accumulatori, quali ad esempio la vicinanza a termosifoni o l'irraggiamento solare diretto.
- Evitare il contatto delle sostanze chimiche con la pelle, gli occhi e le mucose in caso di fuoriuscita del liquido dalle batterie/dagli accumulatori! Sciacquare subito le aree colpite con acqua pulita e consultare immediatamente un medico!
-  **INDOSSARE GUANTI PROTETTIVI!** Batterie e accumulatori danneggiati o che presentano perdite possono corrodere la pelle in caso di contatto. Pertanto, in questo caso indossare sempre guanti di protezione adatti.
- Nel caso di perdita di liquido delle batterie/degli accumulatori, rimuoverli subito dal prodotto per evitare danneggiamenti.
- Utilizzare solamente batterie/gli accumulatori dello stesso tipo. Non mischiare le batterie/gli accumulatori vecchi con quelli nuovi!
- Rimuovere le batterie/gli accumulatori, quando il prodotto non viene utilizzato a lungo.

Rischio di danneggiamento del prodotto

- Utilizzare esclusivamente il tipo di batterie/di accumulatori indicato!
- Inserire le batterie/gli accumulatori secondo il contrassegno della polarità (+) e (-) sulla batteria/sull'accumulatore del prodotto.
- Pulire i contatti della batteria/dell'accumulatore e quelli presenti nel vano portabatterie con un panno asciutto e privo di lanugine o un bastoncino cotonato prima dell'inserimento!

- Rimuovere immediatamente le batterie/gli accumulatori esausti dal prodotto.

● Messa in funzione

- Verificare la completezza della fornitura e l'assenza di danni visibili.
- Rimuovere dal prodotto l'intero materiale di imballaggio.

● Inserimento/sostituzione delle batterie



- Aprire il coperchio **5a** del vano batterie (vedi Fig. B).
- Inserire le batterie nel vano batterie **5** (vedi Fig. C). Prima di richiudere il coperchio **5a** del vano batterie (vedi Fig. C), accertarsi che le batterie siano correttamente installate.

Nota: in caso di batteria quasi scarica, la spia LED di controllo **2** lampeggia.

Sostituire sempre tutte le batterie contemporaneamente. Utilizzare esclusivamente le batterie di un unico produttore ed aventi la stessa capacità.

- Estrarre le batterie dal prodotto se non si utilizza per un tempo prolungato. Le batterie possono corrodersi o scaricarsi in caso di uno stoccaggio prolungato.

● Accensione/Spengimento

- Spingere l'interruttore LOCK **4** in posizione  per l'accensione del prodotto. Il prodotto emette immediatamente dopo l'accensione due raggi laser dall'apertura di fuoriuscita del laser **7**.
- Spingere l'interruttore LOCK **4** in posizione  per lo spegnimento del prodotto. Durante lo spegnimento l'unità a pendolo si blocca.

● Utilizzo del livellamento automatico

- Per lavorare con il livellamento automatico collocare il prodotto su una superficie orizzontale e solida oppure fissarlo con una filettatura 1/4" per asta telescopica **6** sull'asta telescopica stessa.
- Dopo l'accensione, il livellamento automatico pareggia automaticamente le disuguaglianze all'interno dell'intervallo di autolivellamento $\pm 4^\circ$. Il livellamento è concluso quando i raggi laser non si muovono più e la spia luminosa LED di controllo **2** si illumina di verde.

- Nel caso in cui il livellamento automatico non fosse più possibile, ad esempio perché il lato inferiore dello strumento di misura si discosta di più di 4° dall'orizzontale oppure il prodotto viene sostenuto liberamente in mano, la spia luminosa LED di controllo [2] si illumina di rosso e i raggi laser orizzontali e verticali si spengono.

Nota: la spia luminosa LED di controllo [2] rossa mostra sempre il lavoro senza livellamento automatico.

Nota: in caso di scosse o modifiche della posizione durante l'uso, il prodotto viene livellato di nuovo automaticamente. Dopo un nuovo livellamento verificare la posizione dei raggi laser orizzontali o verticali in base ai punti di riferimenti per evitare errori.

● Utilizzo dei raggi singoli e incrociati

- Se il prodotto si trova nella modalità di livellamento automatico e il lato inferiore dello strumento di misura si discosta meno di 4° dall'orizzontale (LED verde acceso), premere con cautela il tasto H [1] per accendere e spegnere il raggio orizzontale.
- Premere il tasto V [3] per accendere o spegnere il raggio verticale.

I raggi incrociati possono essere rilevati in questo prodotto come segue:

- Se il prodotto si trova nella modalità di livellamento automatico e il lato inferiore dello strumento di misura si discosta meno di 4° dall'orizzontale (LED verde acceso), tenere premuto il tasto H [1] fino a quando la spia luminosa LED di controllo [2] rossa non si accenda. Il livellamento automatico è ora spento e i raggi incrociati sono accesi permanentemente, anche se il lato inferiore dello strumento di misura ha uno scostamento superiore a 4° dalle orizzontali.
- È possibile spegnere di nuovo questa modalità premendo il tasto H [1] e tenendolo premuto fino a quando la spia luminosa LED di controllo [2] non si illumina di nuovo di verde. Il livellamento automatico è di nuovo acceso.

I raggi incrociati vengono spenti non appena il lato inferiore dello strumento di misura presenti uno scostamento superiore a 4° dalle orizzontali; la spia luminosa LED di controllo [2] si illumina quindi di rosso.

● Lavorare senza livellamento automatico

- Spostare l'interruttore LOCK [4] in posizione .
- Tenere premuto il tasto H [1] fino a quando la spia luminosa LED di controllo [2] rossa si illumina. Il prodotto emette ora due raggi laser dall'apertura di fuoriuscita del laser [7] che non sono livellati.

La spia luminosa LED di controllo **2** rossa mostra sempre il lavoro senza livellamento automatico.

● Indicazioni di lavoro

- Utilizzare sempre solamente il centro del raggio laser per la marcatura. La larghezza del raggio laser si modifica con la distanza.

● Lavorare con l'asta telescopica

Montaggio e allineamento

1. Aprire le tre gambe **17** del treppiede. L'anello in plastica **15** che collega tutte e tre i raccordi obliqui si muove fino alla fine della colonna centrale.
2. Allentare la leva di arresto **16** e prolungare le gambe fino a raggiungere l'altezza desiderata.
3. Richiudere quindi tutte le leve di arresto **16**.
4. Verificare che l'allineamento sia dritto con l'ausilio della livella **11**. Se il treppiede è dritto, la bolla ad aria si trova nel centro del cerchio. Regolare nuovamente la lunghezza delle gambe in caso di necessità **17**.
5. Allentare la vite di sicurezza **14** e allungare la colonna centrale se si necessita un'altezza maggiore. Avvitare saldamente la vite di sicurezza **14** quando si raggiunge l'altezza desiderata.
6. Allentare l'impugnatura lunga **12** per allineare orizzontalmente la testa piatta del treppiede **18** ruotandola in senso antiorario e muovendola in alto e in basso in caso di necessità. Se la bolla ad aria della livella **11** si trova esattamente nel centro del cerchio, la testa piatta del treppiede è allineata orizzontalmente. Avvitare saldamente l'impugnatura lunga **12** ruotandola in senso orario.
7. In caso di necessità, allentare la vite di sicurezza **13** per ruotare la testa piatta del treppiede **18** fino a 360 gradi orizzontalmente e a raggiungere la posizione desiderata. Avvitare saldamente la vite di sicurezza **13** quando si raggiunge la posizione desiderata.
8. Allentare in caso di necessità la vite di sicurezza **10** per impostare verticalmente l'angolo della testa piatta del treppiede **18** fino a 90 gradi e di raggiungere l'angolo desiderato. Avvitare saldamente la vite di sicurezza **10** quando si raggiunge l'angolo desiderato.

Fissaggio del laser a linee incrociate

Allineare la filettatura $\frac{1}{4}$ " [6] del laser a linee incrociate con la vite di fissaggio $\frac{1}{4}$ " [8] della piastra a cambio rapido e assicurarsi di aver avvitato saldamente la vite ruotando il supporto metallico [9] in senso orario. Il supporto metallico [9] si trova sul lato inferiore della piastra a cambio rapido [19].

Rimozione della piastra a cambio rapido dal treppiede

È possibile staccare il laser a linee incrociate insieme alla piastra di sostituzione rapida [19] dallo stativo seguendo i passi di seguito indicati:

1. Tirare a lato la leva [11a] della testa piatta del treppiede [18].
2. Rimuovere la piastra a cambio rapido [19].
3. Se si desidera fissare nuovamente il laser a linee incrociate al treppiede, tirare la leva [11a] della testa piatta del treppiede [18] e rifissare la piastra a cambio rapida [19] sulla testa piatta del treppiede [18]. Allentare quindi la leva [11a] per portarla nella posizione di partenza e fissare la piastra a cambio rapido [19] (fig. A).
4. Verificare che la piastra a cambio rapido [19] situata sulla testa piatta del treppiedi [18] sia sufficientemente fissata.

● Manutenzione e pulizia

Il prodotto non necessita di manutenzione.

- **ATTENZIONE!** Non immergere mai il prodotto in acqua o in altri liquidi. Durante la pulizia non deve penetrare umidità nel prodotto.
- Tenere pulito il prodotto per lavorare bene e in modo sicuro.
- Utilizzare un panno asciutto per pulire l'alloggiamento.
- Pulire l'apertura di fuoriuscita del laser [7] con un getto d'aria delicato. In caso di sporco ostinato, rimuovere le impurità con un cotton fioc leggermente inumidito. Non esercitare molta pressione nel farlo!

⚠ ATTENZIONE! Il prodotto può essere aperto esclusivamente da personale specializzato.

- Fare riparare lo strumento di misura soltanto da personale tecnico qualificato e soltanto con pezzi di ricambio originali. In questo modo, si garantirà il funzionamento corretto e sicuro dello strumento di misura.

● Conservazione

- In caso di un inutilizzo prolungato del prodotto, rimuovere le batterie e conservare il prodotto in un luogo asciutto, pulito e privo di polvere, lontano dall'irraggiamento solare diretto.

● Smaltimento

L'imballaggio è composto da materiali ecologici che possono essere smaltiti presso i siti di raccolta locali per il riciclo.



Osservare l'identificazione dei materiali di imballaggio per lo smaltimento differenziato, i quali sono contrassegnati da abbreviazioni (a) e da numeri (b) con il seguente significato: 1-7: plastiche/20-22: carta e cartone/80-98: materiali compositi.



E' possibile informarsi circa le possibilità di smaltimento del prodotto usato presso l'amministrazione comunale o cittadina.



Per questioni di tutela ambientale non gettare il prodotto usato tra i rifiuti domestici, ma provvedere invece al suo corretto smaltimento. Presso l'amministrazione competente è possibile ricevere informazioni circa i siti di raccolta e i relativi orari di apertura.

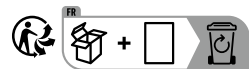

Il prodotto, i suoi accessori e i materiali di imballaggio sono riciclabili e soggetti alla responsabilità estesa del produttore. Per un migliore trattamento dei rifiuti, smaltirli separatamente seguendo i diversi simboli della raccolta differenziata. Il logo Triman è valido solamente per la Francia.

Le batterie/gli accumulatori difettosi o usati devono essere riciclati secondo la direttiva 2006/66/CE e relative modifiche. Smaltire le batterie/gli accumulatori e/o il prodotto presso i punti di raccolta indicati.



Uno smaltimento scorretto delle batterie/gli accumulatori procura danni all'ambiente!

È vietato smaltire le batterie/gli accumulatori con i rifiuti domestici. Possono contenere metalli pesanti nocivi e sono soggetti a smaltimento

come rifiuti speciali. I simboli chimici dei metalli pesanti sono i seguenti: Cd = cadmio, Hg = mercurio, Pb = piombo. Consegnare, pertanto, le batterie/gli accumulatori esausti presso un punto di raccolta comunale.

● **Garanzia**

Il prodotto è stato prodotto secondo severe direttive di qualità e controllato con premura prima della consegna. In caso di difetti del prodotto, l'acquirente può far valere i propri diritti legali nei confronti del venditore. Questi diritti legali non vengono limitati in alcun modo dalla garanzia di seguito riportata.

Questo prodotto è garantito per 3 anni a partire dalla data di acquisto. Il termine di garanzia ha inizio a partire dalla data di acquisto. Conservare lo scontrino di acquisto originale in buone condizioni. Questo documento servirà a documentare l'avvenuto acquisto.

Il prodotto da Lei acquistato dà diritto ad una garanzia di 3 anni a partire dalla data di acquisto. La presente garanzia decade nel caso di danneggiamento del prodotto, di utilizzo o di manutenzione inadeguati.

La prestazione in garanzia vale per difetti del materiale o di fabbricazione. Questa garanzia non si estende a componenti del prodotto esposti a normale logorio, che possono pertanto essere considerati come componenti soggetti a usura (esempio capacità della batteria, calcificazione, lampade, pneumatici, filtri, spazzole...). La garanzia non si estende altresì a danni che si verificano su componenti delicati (esempio interruttori, batterie, parti realizzate in vetro, schermi, accessori vari) nonché danni derivanti dal trasporto o altri incidenti.

● **Gestione dei casi in garanzia**

Per garantire un rapido disbrigo delle proprie pratiche, seguire le istruzioni seguenti:

Per ogni richiesta si prega di conservare lo scontrino e il codice dell'articolo (IAN 422038_2204) come prova d'acquisto.

Il numero d'articolo può essere dedotto dalla targhetta, da un'incisione, dal frontespizio delle istruzioni (in basso a sinistra) oppure dall'adesivo applicato sul retro o sul lato inferiore.

In caso di disfunzioni o avarie, contattare innanzitutto i partner di assistenza elencati di seguito telefonicamente oppure via e-mail.

Si può inviare il prodotto ritenuto difettoso all'indirizzo del centro di assistenza indicato con spedizione esente da affrancatura, completo del documento di acquisto (scontrino) e della descrizione del difetto, specificando anche quando tale difetto si è verificato.

● Assistenza







IT Assistenza Italia
Tel.: 800790789
E-Mail: owim@lidl.it



Az alkalmazott piktogramok jelmagyarázata	Oldal	141
Bevezető	Oldal	142
Rendeltetésszerű használat	Oldal	142
Alkatrészleírás	Oldal	143
A csomag tartalma.....	Oldal	143
Műszaki adatok	Oldal	143
Biztonsági utasítások	Oldal	144
Az elemekre /akkukra vonatkozó biztonsági tudnivalók..	Oldal	145
Üzembehelyezés	Oldal	146
Az elemek behelyezése / cseréje.....	Oldal	146
Be- / kikapcsolás.....	Oldal	147
A kiegyenlítő-automatika használata.....	Oldal	147
Az egyes és a keresztezett vonalak használata.....	Oldal	147
A kiegyenlítő-automatika nélküli munkavégzés.....	Oldal	148
A munkára vonatkozó tudnivalók	Oldal	148
Állvánnyal történő munkavégzés:.....	Oldal	148
Karbantartás és tisztítás	Oldal	150
Tárolás	Oldal	150
Mentesítés	Oldal	150
Garancia	Oldal	151
Garanciális ügyek lebonyolítása	Oldal	152
Szerviz	Oldal	152

Az alkalmazott piktogramok jelmagyarázata

	Olvassa el a Használati utasítást.
	Robbanásveszély!
	Viseljen védőkesztyűt!
	Figyelem!
	Védje magát a lézersugárzástól!
	Ne nézzen a lézerefénybel!
	Egyenáram / -feszültség
	Elemek mellékelve
	Biztonsági tudnivalók Kezelési utasítások
	A CE-jelölés a termékre vonatkozó EU-irányelveknek való megfelelést tanúsítja.
	Az elemeket gyermekektől távol tárolja.
	Soha ne dobja tűzbe az elemeket.
	Ne helyezze be az elemeket a megfelelő polaritással (+ és -) ellentétesen.
	Ne rongálja meg/deformálja az elemeket.

	Ne nyissa fel/szerelje szét az elemeket.
	Csak azonos típusú/márkájú elemeket használjon.
	Ne használjon egyszerre használt és új elemeket.
	Az elemek nem újratölthetők.
	Tartsa távol az elemeket víztől és túlzott nedvességtől.
	Ne zárja rövidre az elemeket.
	A helyes polaritással (+ és -) helyezze be az elemeket.

Keresztvonalas lézer

● Bevezető



Gratulálunk új termékének vásárlása alkalmából. Ezzel a döntésével vállalatunk értékes terméke mellett döntött. A használati utasítás ezen termék része. A biztonságra, a használatára és a megsemmisítésre vonatkozó fontos tudnivalókat tartalmazza. A termék használata előtt ismerje meg az összes használati és biztonsági tudnivalót. A terméket csak a leírtak szerint és a megadott felhasználási területeken alkalmazza. A termék harmadik személy számára való továbbadása esetén kézbesítse vele annak a teljes dokumentációját is.

● **Rendeltetészerű használat**

A termék a vízszintes és függőleges vonalak kiszámítására és ellenőrzésére alkalmas. A termék kizárólag zárt helyiségekben üzemeltethető. Minden más jellegű használat vagy a termék megváltoztatása nem rendeltetészerűnek minősül és rendkívül balesetveszélyes. A nem

rendeltetészerű használatból fakadó károkért a gyártó nem vállal felelősséget. Nem ipari felhasználásra való.

● Alkatrészleírás

- 1 H-gomb (a vízszintes vonal be-/kikapcsolásához)
- 2 LED-ellenőrzőlámpa (piros: szintezés ki, zöld: szintezés be)
- 3 V-gomb (a függőleges vonal be-/kikapcsolásához)
- 4 LOCK-kapcsoló
- 5 Elemrekesz
- 5a Elemrekeszfedél
- 6 ¼"-os Állvány-menet (alsó oldal)
- 7 Lézer kimeneti nyílás
- 8 ¼"-rögzítőcsavar (a keresztvonalas lézer ¼"statív-csavarmentével történő beállításához)
- 9 Fém tartórész (a cserélhető lemez ¼" csavarjának beállítására)
- 10 Biztosítócsavar (a statív lapos feje szögének justírozásához 90 fokig)
- 11 Vízszintmérő
- 11a Kar (a cserélhető lemez rögzítésére)
- 12 Hosszú markolat
- 13 Biztosítócsavar (a statív lapos fején elforgatására vízszintesen 360 fokig)
- 14 Biztosítócsavar (a középső oszlop magasságának beállítására)
- 15 Műanyag gyűrű
- 16 Beállító kar (a lábak magasságának beállítására)
- 17 Statívlábak
- 18 Statív lapos fej
- 19 Cserélhető lemez

● A csomag tartalma

- 1 körvonalas lézer
- 1 állvány
- 2 1,5V-os elem, AA típus
- 1 használati útmutató

● Műszaki adatok

Üzemi feszültség:	3V===
Mukaterület legalább ¹⁾ :	10 m
Kiegyenlítési pontosság:	+/- 0,5 mm/m

Tipikus önkiegyenlítő pontosság:	$\pm 4^\circ$
Tipikus kiegyenlítési idő:	kb. 4 másodperc
Üzemi hőmérséklet:	$+5^\circ\text{C} - 35^\circ\text{C}$
A levegő relatív páratartalma max.:	$\leq 90\%$
Lézerosztály:	2
Hullámhossz (λ):	620–690 nm
Maximális teljesítmény P max:	1 mW
Állványfoglalat:	1/4"
Elemek:	2 x 1,5 V-os elem, AA típus
A termék súlya:	260 g (elem nélkül)
Az állvány súlya:	320 g
A termék mérete:	kb. 70 x 61 x 90 mm
Az állvány mérete:	65 cm

1) A mérőterületet a kedvezőtlen környezeti körülmények (pl. közvetlen napsütés) lecsökkenthetik.



Biztonsági utasítások

- **FULLADÁSVESZÉLY!** A csomagolóanyaggal (pl. fóliák, vagy polisztirol) nem szabad játszani. Tartsa távol a csomagolóanyagot a gyerekektől. A csomagolóanyag nem játékszer.
- Ne dolgozzon a mérőkészülékkel robbanásveszélyes környezetben, ahol gyúlékony folyadék, gőz, gáz vagy por található. A termékben szikrák képződhetnek, amelyek a port, vagy a gőzöket meggyújtathatják.
- A terméket 8 éves kor feletti gyermekek, valamint korlátozott fizikai, érzékszervi vagy szellemi képességgel élő vagy nem megfelelő tapasztalattal és tudással rendelkező személyek csak felügyelet mellett, illetve a termék biztonságos használatára vonatkozó felvilágosítás és/vagy a lehetséges veszélyek megértése után használhatják. Ne hagyja a gyerekeket a termékkel játszani. A tisztítást és karbantartást gyermek csak felügyelet mellett végezheti.
- A bekapcsolt terméket ne hagyja felügyelet nélkül és a használat végétével kapcsolja ki azt. A lézersugár más személyeket megvakíthat. Szemsérülés veszélye.
- Óvja a terméket nedvességtől és a közvetlen napsugárzástól.
- Ne tegye ki a terméket szélsőséges hőmérsékletnek, vagy hőingadozásnak. Ne hagyja azt pl. hosszabb időre az autóban. Nagyobb hőingadozást követően hagyja, hogy a termék alkalmazkodjon a hőmérséklethez, mielőtt üzembe veszi azt. Extrém hőmérsékleten, vagy hőingadozás esetén a termék pontossága csökkenhet.
- Kerülje az erős ütések, vagy a mérőeszköz leesését. A mérőeszköz sérülése miatt a pontosság csökkenhet. Erős ütközést, vagy

leesést követően a lézervonalat hasonlítsa össze egy ismert vízszintes, vagy függőleges referenciavonallal.

- Kapcsolja ki a mérőeszközt, ha szállítja azt. Kikapcsoláskor az ingaegységet rögzítjük, különben az erős mozgás károsíthatná.
- Ne tegye a mérőeszközt szívritmusszabályozó közelébe. A mérőeszköz belsejében lévő mágnes olyan mezőt képez, amely a szívritmusszabályozó működését ronthatja.
- Tartsa a mérőeszközt mágneses adattárolóktól és a mágnesességre kényes készülékektől távol. A mágnes hatására visszafordíthatatlan adatvesztésre kerülhet sor.



⚠ FIGYELMEZTETÉS! Védje magát a lézersugárzástól!

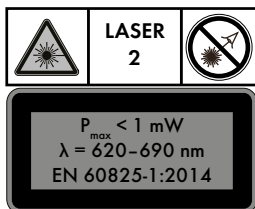

- Ne nézzen közvetlenül a lézersugárba, ill. a lézernyílásba **7**.

⚠ FIGYELMEZTETÉS! A lézersugár optikai eszközökkel (pl. mikroszkóppal, nagyítóval, stb.) történő megfigyelése veszélyezteti a szemet.

⚠ VIGYÁZAT! Ha az itt megadott kezelő-, vagy kalibrálóeszközöket használ, vagy a leírtaktól eltérő módon jár el, úgy az veszélyes sugárzási hatásokat okozhat.

- Soha ne irányítsa a lézersugarat fényvisszaverő felületekre, személyekre, vagy állatokra. Már rövid belepillantás a lézersugárba is szemkárosodást okozhat.



Az elemekre/akkukra vonatkozó biztonsági tudnivalók

- **ÉLETVESZÉLY!** Tartsa távol az elemeket/akkumulátorokat a gyermekektől. Lenyelés esetén azonnal forduljon orvoshoz!
- A lenyelés égési sérülésekhez, puha szövetek perforációjához és halálhoz vezethet. 2 órán belül a lenyelés után súlyos égési sérülések léphetnek fel.



ROBBANÁSVESZÉLY! Soha ne töltsen a nem feltölthető elemeket. Az elemeket/akkukat tilos rövidre zárni és/vagy felnyitni. Ennek következménye túlhevülés, tűzveszély vagy a kihasadásuk lehet.

- Soha ne dobja az elemeket/akkukat tűzbe vagy vízbe.
- Ne tegye ki az elemeket/akkukat mechanikai terhelésnek!

Az elemek/akkuk kifolyásának kockázata

- Kerülje a szélsőséges körülményeket és hőmérsékleteket, mint pl. fűtőtestek/közvetlen napsugárzás, amelyek hatással lehetnek az elemekre/akkukra.
- Ha az elemek/akkumulátorok kifolytak, kerülje el bőr, a szemek és a nyálkahártyák vegyszerekkel való érintkezését! Azonnal mossa le az érintett helyet tiszta vízzel és forduljon orvoshoz!
-  **VISELJEN VÉDŐKESZTYŰT!** A kifutott, vagy sérült elemek/akkuk a bőrrel érintkezve felmarhatják azt. Ezért ilyen esetben mindenképpen húzzon megfelelő védőkesztyűt.
- Az elem/akku kifolyása esetén távolítsa el azt azonnal a termékből a sérülések elkerülése érdekében.
- Csak azonos típusú elemeket/akkukat használjon! Ne használjon együtt régi és új elemeket/akkukat!
- Távolítsa el az elemeket/akkukat, ha hosszabb ideig nem használja a terméket.

A termék sérülésének veszélye

- Kizárólag a megadott típusú elemeket/akkukat használja.
- Az elemeket/akkut a termék és az elem/akku (+) és (-) polaritásjelzésének megfelelően helyezze be.
- Behelyezés előtt tisztítsa meg az elem/akkumulátor és az elemrekesz érintkezőit egy száraz, szőszmentes kendővel vagy fültisztító pálcikával!
- A lemerült elemeket/akkukat haladéktalanul távolítsa el a készülékből.

● Üzembehelyezés

- Ellenőrizze a szállítmányt a teljesség és a látható károk vonatkozásában.
- Távolítsa el teljesen a csomagolóanyagot a termékről.



● Az elemek behelyezése/cseréje

- Nyissa ki az elemrekeszfedelet **5a** (lásd B ábra).
- Helyezze az elemeket az elemrekeszbe **5** (lásd C ábra). Győződjön meg róla, hogy az elemek körben helyesen lettek berakva (lásd C ábra), mielőtt újra bezárná az elemrekeszfedelet **5a**.

Tudnivaló: Gyenge elem esetén a LED-ellenőzőlámpa [2] villog. Mindig egyszerre cserélje az összes elemet. Csak egyazon gyártó azonos teljesítményű elemét használja.

- Ha a terméket hosszabb ideig nem használja, távolítsa el az elemeket a készülékből. Az elemek hosszabb használaton kívüli idő esetén rozsdásodhatnak és maguktól lemerülhetnek.

● Be-/kikapcsolás

- A termék bekapcsolásához tolja a LOCK-kapcsolót [4] -helyzetbe. A termék a bekapcsolást követően azonnal két lézervonalat bocsát ki a lézernyílásból [7].
- A termék kikapcsolásához tolja a LOCK-kapcsolót [4] -helyzetbe. Kikapcsoláskor az ingagyiséget rögzítjük.

● A kiegyenlítő-automatika használata

- A kiegyenlítőautomatikával történő munkavégzéshez tegye a terméket egy vízszintes, szilárd alapra, vagy rögzítse azt az 1/4"-os állványfoglallal [6] az állványra.
- A bekapcsolást követően a kiegyenlítőautomatika a $\pm 4^\circ$ -os kiegyenlítő tartományon belül kiegyenlíti az egyenletlenségeket. A kiegyenlítés kizárt, ha a lézervonalak nem mozognak és ha a LED-ellenőzőlámpa [2] zölden világít.
- Ha az automatikus kiegyenlítés nem lehetséges, mert p. a mérőeszköz alja több mint 4° -ban eltér a vízszintestől, vagy ha a terméket szabadkézzel tartjuk, akkor a LED-ellenőzőlámpa [2] pirosan világít és a vízszintes és fűhőleges lézervonalak kikapcsolnak.

Tudnivaló: A kiegyenlítőautomatika nélküli munkavégzést a piros LED-ellenőzőlámpa [2] jelzi.

Tudnivaló: Rázkodás, vagy a üzemelés alatti szintváltás esetén a termék automatikusan újra kiegyenlítődik. Az ismételt kiegyenlítést követően ellenőrizze a vízszintes ill. a függőleges lézervonal referenciapontokhoz viszonyított helyzetét a hibák elkerülése érdekében.

● Az egyes és a keresztezett vonalak használata

- Ha a termék az automatikus kiegyenlítő módban található és ha a mérőeszköz alsó oldala kevesebb mint 4° -ban tér el a vízszintestől (zöld LED bekapcsol), óvatosan nyomja meg a H-gombot [1] a vízszintes vonal be- ill. kikapcsolásához.

- Nyomja meg a V-gombot [3], a függőleges vonal be- ill. kikapcsolásához.

Keresztezett vonalak esetén ennél a terméknel megállapítható:

- Ha a termék az automatikus kiegyenlítő módban található és ha a mérőeszköz alsó oldala kevesebb mint 4°-ban tér el a vízszintestől (zöld LED bekapcsol), tartsa lenyomva a H-gombot [1] amíg a LED-ellenőrzőlámpa [2] piros nem lesz. Ekkor az automatikus kiegyenlítés kikapcsol és a keresztezett vonalak folyamatosan bekapcsolva maradnak - akkor is, ha a mérőeszköz alsó oldala 4°-nál nagyobb mértékben eltér a vízszintestől.
- Ezta amódot újra kikapcsolhatja, ha lenyomva tartja a H-gombot [1], amíg a LED-ellenőrzőlámpa [2] ismét zölden nem világít. A kiegyenlítőautomatika újra bekapcsolva.

A keresztezett vonalak ismét be vannak kapcsolva, amint azonban a mérőeszköz alsó oldala 4°-nál nagyobb mértékben eltér a vízszintestől, a LED-ellenőrzőlámpa [2] ismét pirosan világít.

● A kiegyenlítő-automatika nélküli munkavégzés

- Tolja a LOCK-kapcsolót [4] az  állásba.
- HaTartsa lenyomva a H-gombot [1] amíg a piros LED-ellenőrzőlámpa [2] be nem kapcsol. A termékékkor két lézervonalat bocsát ki a lézernyílásból [7], amelyek nincsenek kiegyenlítve. A kiegyenlítőautomatika nélküli munkavégzést mindig a piros LED-ellenőrzőlámpa [2] jelzi.

● A munkára vonatkozó tudnivalók

- Mindig csak a lézervonal közepét használja a jelöléshez. A lézervonal szélessége a távolsággal változik.

● Állvánnyal történő munkavégzés:

Összeszerelés és beállítás

1. Húzza szét a statív három lábát [17]. A három átlós csuklót összekötő műanyag gyűrű [15] a középső oszlop közepe felé mozog.
2. Lazítsa meg a rögzítő kart [16] és hosszabbítsa meg a lábakat a kívánt magasságra.
3. Hajtsa vissza a rögzítő kart [16].

4. A vízmérték [11] segítségével ellenőrizze az egyenes beállítást. A légbuborék a kör közepén van, ha a statív egyenesen áll. Szükség esetén állítsa be újra a lábak [17] hosszúságát.
5. Lazítsa meg a biztosítócsavart [14] és hosszabbítsa meg a középső oszlopot, ha nagyobb magasság szükséges. Húzza meg a biztosítócsavart [14], ha elérte a kívánt magasságot.
6. A statív lapos fejének [18] vízszintes beállításához lazítsa meg a hosszú markolatot [12] oly módon, hogy elforgatja az óramutató járásával ellentétes irányban és szükség szerint felfelé vagy lefelé mozgatja. Ha a vízmérték légbuboréka [11] pontosan a kör közepén van, akkor a statív lapos feje be van állítva. Ekkor húzza meg a hosszú markolatot [12] oly módon, hogy az óramutató járásával megegyező irányban elforgatja.
7. Szükség esetén lazítsa meg a biztosítócsavart [13] a statív lapos fejének [18] legfeljebb 360 fokban történő vízszintes elforgatásához és a kívánt pozíció eléréséhez. Ha elérte a kívánt pozíciót, húzza meg a biztosítócsavart [13].
8. Szükség esetén lazítsa meg a biztosítócsavart [10] a statív lapos fejének [18] legfeljebb 90 fokban történő függőleges beállításához és a kívánt szög eléréséhez. Ha elérte a kívánt pozíciót, húzza meg a biztosítócsavart [10].

A keresztvonalas lézer rögzítése

Állítsa be a keresztvonalas lézer ¼" csavarmenetét [6] a cserélhető lemez ¼" rögzítőcsavarján [8] és győződjön meg arról, hogy szorosan meg legyen húzva a csavar, úgy hogy elforgatja a fém tartórészt [9] az óramutató járásával megegyező irányban. A fém tartórész [9] a cserélhető lemez alsó oldalán található [19].

A cserélhető lemez eltávolítása a statívról

A keresztvonalas lézert a gyorscserelemez [19] együtt egyszerűen eltávolíthatja az állványról a következő lépésekkel:

1. Húzza oldalra a statív lapos fejének [18] karját [11a].
2. Távolítsa el a cserélhető lemezt [19].
3. Ha ismét a statívról szeretné rögzíteni a keresztvonalas lézert, húzza meg a statív lapos fejének [18] karját [11a], és rögzítse a cserélhető lemezt [19] ismét a statív lapos fejére [18]. Ezután lazítsa meg a kart [11a] a kiindulási helyzetbe történő visszaállításhoz és a cserélhető lemez [19] rögzítéséhez (A ábra).
4. Ellenőrizze, hogy a cserélhető lemez [19] megfelelően rögzítve legyen a statív lapos fején [18].

● Karbantartás és tisztítás

A termék nem igényel karbantartást.

- **FIGYELEM!** Soha ne merítse a terméket vízbe vagy más folyadékba. A tisztítás során nem kerülhet folyadék a termékbe.
- Tartsa a terméket tisztán, hogy jól és biztosan dolgozhasson.
- A burkolat tisztításához egy száraz kendőt használjon.
- Enyhe légárammal tisztítsa a lézernyílást [7]. Erős szennyeződés esetén távolítsa el a szennyeződést egy enyhén benedvesített fülpiszkáló rúddal. Ezalatt ne fejtse ki erős nyomást!

⚠ FIGYELMEZTETÉS! A terméket javítás céljából csak szakember nyithatja fel.

- A mérőeszközt csak képzett szakemberrel és csak eredeti tartozékokkal javíttassa. Ezzel garantálja, hogy mérőeszköze biztonságos maradjon.

● Tárolás

- Ha hosszabb ideig nem használja a terméket, vegye ki az elemeket, majd egy tiszta, száraz, napfénytől mentes helyen tárolja a terméket.

● Mentesítés

A csomagolás környezetbarát anyagokból készült, amelyeket a helyi újrahasznosító helyeken adhat le ártalmatlanítás céljából.



A hulladék elkülönítéséhez vegye figyelembe a csomagolóanyagban található jelzéseket. Ezek rövidítéseket (a) és számokat (b) tartalmaznak a következő jelentéssel: 1-7: műanyagok/20-22: papír és karton/80-98: kötőanyagok.



A kiszolgált termék megsemmisítési lehetőségeiről lakóhelye illetékes önkormányzatánál tájékozódhat.



A környezete érdekében, ne dobja a kiszolgált terméket a háztartási szemétbe, hanem adja le szakszerű ártalmatlanításra. A gyűjtőhelyekről és azok nyitvatartási idejéről az illetékes önkormányzatnál tájékozódhat.

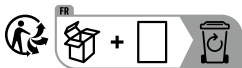

A termék, beleértve a tartozékokat és a csomagolóanyagokat is, újrahasznosítható, és a gyártó kiterjesztett felelőssége alá tartozik. A jobb hulladékkezelés érdekében az ábrán látható információk (szortírozási információk) alapján külön ártalmatlanítsa őket. A Triman-logó csak Franciaországra vonatkozik.

A hibás vagy elhasznált elemeket/akkukat a 2006/66/EK irányelv és módosításai értelmében újra kell hasznosítani. Szolgáltassa vissza az elemeket/akkukat és/vagy a terméket az ajánlott gyűjtőállomásokon keresztül.



Környezeti károk az elemek/akkuk hibás megsemmisítése következtében!

Az elemeket/akkukat nem szabad a háziszemétkébe dobni. Mérgező hatású nehézfémeket tartalmazhatnak és ezért különleges kezelést igénylő hulladéknak számítanak. A nehézfémek vegyjelei a következők: Cd = kadmium, Hg = higany, Pb = ólom. Ezért az elhasznált elemeket/akkukat egy közösségi gyűjtőhelyen adja le.

● Garancia

A terméket szigorú minőségi előírások betartásával gondosan gyártottuk, és szállítás előtt lelkiismeretesen ellenőriztük. Ha a terméken hiányosságot tapasztal, akkor a termék eladójával szemben törvényes jogok illetik meg Önt. Ezeket a törvényes jogokat a következőkben ismertetett garancia vállalásunk nem korlátozza.

A termékre 3 év garanciát adunk a vásárlás dátumától számítva. A garanciális idő a vásárlás dátumával kezdődik. Kérjük, jól őrizze meg a pénztári blokkot. Ez a bizonylat szükséges a vásárlás tényének az igazolásához.

Ha a termék vásárlásától számított 3 éven belül anyag- vagy gyártási hiba merül fel, akkor a válaszáskunk szerint a terméket ingyen megjavítjuk vagy kicseréljük. A garancia megszűnik, ha a terméket megrongálták, nem szakszerűen kezelték vagy tartották karban.

A garancia az anyag- vagy gyártáshibákra vonatkozik. A garancia nem terjed ki azokra a termékrészekre, melyek normál kopásnak vannak

kitéve és ezért fogyóeszköznek tekinthetők (pl. elemek), vagy a törékeny részekre sérülésére, pl. kapcsolók, akkuk, vagy üvegből készült részek.

● Garanciális ügyek lebonyolítása

Ügyének gyors elintézetősége céljából, kérjük kövesse az alábbi útmutatást:

Kérjük, kérdések esetére készítse elő a pénztárblokkot és a cikkszámot (IAN 422038_2204) a vásárlás tényének az igazolására.

Kérjük, hogy a cikkszámot olvassa le a típustábláról, a gravírozásból, az Útmutató címlapjáról (balra lent), illetve a hátoldalon, vagy a termék alján található matricáról.

Amennyiben működési hibák, vagy egyéb hiányosság lépne fel, előszöris vegye fel a kapcsolatot a következőkben megnevezett szervizek egyikével telefonon, vagy e-mailen.

A hibásnak ítélt terméket ezután a vásárlást igazoló blokk, valamint a hiba leírásának és keletkezési idejének mellékelésével díjmentesen postázhatja az Önnel közölt szervizcímre.

● Szerviz

 **Szerviz Magyarország**

Tel.: 0680021536

E-mail: owim@lidl.hu



Legenda uporabljenih piktogramov	Stran 154
Uvod	Stran 155
Predvidena uporaba	Stran 155
Opis delov	Stran 156
Obseg dobave	Stran 156
Tehnični podatki	Stran 157
Varnostni napotki	Stran 157
Varnostni napotki za baterije / akumulatorje	Stran 158
Začetek uporabe	Stran 159
Vstavljanje / menjava baterij	Stran 160
Vklop / izklop	Stran 160
Uporaba nivelirne avtomatike	Stran 160
Uporaba posameznih črt ali križanja črt	Stran 161
Delo brez nivelirne avtomatike	Stran 161
Navodila za delo	Stran 161
Delo s stojalom	Stran 161
Vzdrževanje in čiščenje	Stran 163
Skladiščenje	Stran 163
Odstranjevanje	Stran 163
Garancija	Stran 164
Postopek pri uveljavljanju garancije	Stran 164
Servis	Stran 165
Garancijski list	Stran 166

Legenda uporabljenih piktogramov

	Preberite navodilo za uporabo.
	Nevarnost eksplozije!
	Nosite zaščitne rokavice!
	Pozor!
	Zaščitite se pred laserskim sevanjem!
	Ne glejte v laserski žarek!
	Enosmerni tok / enosmerna napetost
	Baterije priložene
	Varnostni napotki Navodila za upravljanje
	Znak CE potrjuje skladnost z EU-direktivami, ki zadevajo izdelek.
	Baterije hranite zunaj dosega otrok.
	Baterij ne vrzite v ogenj.
	Baterij ne vstavljajte v nasprotju s pravilno polarnostjo (+ in -).
	Baterij ne poškodujte/deformirajte.

	Baterij ne odpirajte/razstavljajte.
	Uporabljajte samo baterije istega tipa/iste znamke.
	Nikoli ne mešajte rabljenih in novih baterij.
	Baterije niso namenjene za polnjenje.
	Baterije ne smejo priti v stik z vodo in čezmerno vlago.
	Ne povzročite kratkega stika baterij.
	Vstavite baterije pravilno glede na polarnost (+ in -).

Križno linijski laser

● Uvod



Iskrene čestitke ob nakupu vašega novega izdelka. Odločili ste se za zelo kakovosten izdelek. To navodilo za uporabo je sestavni del tega izdelka. Vsebuje pomembna navodila za varnost, uporabo in odstranitev. Preden začnete izdelek uporabljati, se seznanite z vsemi navodili za uporabo in varnostnimi napotki. Izdelek uporabljajte samo tako, kot je opisano, in samo za navedena področja uporabe. Če izdelek odstopite novemu lastniku, mu zraven izročite tudi vse dokumente.

● Predvidena uporaba

Izdelek je primeren za ugotavljanje in preverjanje vodoravnih in navpičnih črt. Izdelek je primeren izključno za obratovanje na zaprtih mestih uporabe. Kakršna koli drugačna uporaba ali sprememba izdelka ni v skladu z določili in predstavlja znatno nevarnost nesreč. Za poškodbe,

nastale zaradi nenamenske uporabe, proizvajalec ne prevzema odgovornosti. Ni namenjen za poslovno uporabo.

● Opis delov

- 1 Tipka H (za vklop/izklop vodoravne črte)
- 2 LED kontrolna lučka (rdeča: niveliranje izklopljeno, zelena: niveliranje vklopljeno)
- 3 Tipka V (za vklop/izklop navpične črte)
- 4 Stikalo LOCK
- 5 Predalček za baterije
- 5a Pokrov predalčka za baterije
- 6 ¼" navoj stojala (spodnja stran)
- 7 Izstopna odprtina laserja
- 8 ¼" pritrdilni vijak (za uravnavanje z ¼" navojem stojala križnega laserja)
- 9 Kovinski nosilec (za nastavljanje ¼"vijaka na ploščo za hitro menjavo)
- 10 Pritrdilni vijak (za nastavljanje kota ploščate glave stojala do 90 stopinj)
- 11 Vodna tehtnica
- 11a Vzvod (za pritrnitev plošče za hitro menjavo)
- 12 Dolg ročaj
- 13 Pritrdilni vijak (za vrtenje ploske glave stojala do 360 stopinj vodoravno)
- 14 Pritrdilni vijak (za nastavljanje višine srednjega stebra)
- 15 Obroč iz umetne mase
- 16 Aretirni vzvod (za nastavljanje višine nog)
- 17 Noge stojala
- 18 Ploska glava stojala
- 19 Plošča za hitro menjavo

● Obseg dobave

- 1 laser s križnima črtama
- 1 stojalo
- 2 1,5-voltni bateriji, tip AA
- 1 navodilo za uporabo

● Tehnični podatki

Obratovalna napetost:	3 V \equiv
Delovno območja najmanj ¹⁾ :	10 m
Natančnost niveliranja:	+/- 0,5 mm/m
Tipično območja samoniveliranja:	$\pm 4^\circ$
Tipični čas niveliranja:	pribl. 4 sekunde
Obratovalna temperatura:	+5 °C–35 °C
Relativna vlažnost zraka, maks.:	$\leq 90\%$
Razred laserja:	2
Valovna dolžina (λ):	620–690 nm
Največja moč P maks:	1 mW
Vpenjalo stojala:	1/4"
Baterije:	2 x 1,5-voltna baterija, tip AA
Teža izdelka:	260 g (brez baterij)
Teža stojala:	320 g
Mere izdelka:	pribl. 70 x 61 x 90 mm
Mere stojala:	65 cm

1) Delovno območje se lahko zaradi neugodnih pogojev okolice (npr. neposrednega sončnega sevanja) zmanjša.



Varnostni napotki

- **NEVARNOST ZADUŠITVE!** Embalažni materiali (npr. folije ali polistirol) se ne smejo uporabljati kot igrače. Otrok ne pustite v bližino embalažnega materiala. Embalažni material ni igrača.
- Z merilnim orodjem ne delajte v okolici, kjer obstaja nevarnost eksplozije in v kateri se lahko nahajajo gorljive tekočine, plini ali prah. Na izdelku lahko pride do nastanka isker, zaradi katerih se prah ali hlapi vnamejo.
- Ta izdelek lahko uporabljajo otroci od 8. leta naprej ter osebe z zmanjšanimi telesnimi, zaznavnimi ali duševnimi sposobnostmi ali osebe s pomanjkljivimi izkušnjami in/ali znanjem, če so pod nadzorom ali če so bili poučeni o varni uporabi izdelka in razumejo nevarnosti, do katerih lahko pride med uporabo. Otroci se ne smejo igrati z izdelkom. Čiščenje in vzdrževanje smejo izvajati otroci samo v primeru, če so pod nadzorom.
- Vklapljenega izdelka ne puščajte nenadzorovanega in po uporabi izklopite izdelek. Laserski žarek lahko zaslepi druge osebe. Nevarnost poškodb oči.
- Izdelek zaščitite pred mokroto in neposrednimi sončnimi žarki.
- Izdelka ne izpostavljajte ekstremnim temperaturam ali temperaturnim nihanjem. Npr. ne pustite ga dlje časa v avtomobilu. Pri močnih

temperaturnih nihanjih pustite izdelek, da se prilagodi na temperaturo, preden ga začnete uporabljati. Ekstremne temperature ali temperaturna nihanja lahko vplivajo na natančnost izdelka.

- Preprečite močne udarce ali padce merilnega orodja. Poškodbe merilnega orodja lahko negativno vplivajo na natančnost. Po močnem udarcu ali padcu primerjajte lasersko črto z znano vodoravno ali navpično referenčno črto.
- Merilno orodje med prevozom izklopite. Ob izklopu se nihajna enota zapahne, saj jo lahko večji premiki poškodujejo.
- Merilnega orodja ne približujte srčnim spodbujevalnikom. Zaradi magnetov v notranjosti merilnega orodja se ustvari polje, ki lahko negativno vpliva na delovanje srčnega spodbujevalnika.
- Merilnega orodja ne približujte magnetnim nosilcem podatkov in napravam, občutljivim na magnetne. Zaradi učinkovanja magnetov lahko pride do nepopravljive izgube podatkov.



⚠ OPOZORILO! Zaščitite se pred laserskim sevanjem!

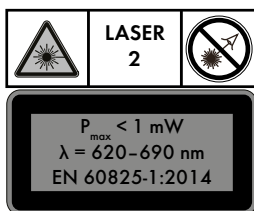

- Ne glejte neposredno v laserski žarek oz. v izstopno odprtino laserja **7**.

⚠ OPOZORILO! Gledanje laserskega žarka z optičnimi instrumenti (npr. z lupo, povečevalnim steklom ipd.) je povezano s tveganjem za poškodbe oči.

- ⚠ **PREVIDNO!** Če uporabljate druge naprave za upravljanje in nastavljanje, ki niso navedene tukaj, ali če izvajate druge postopke, lahko to privede do nevarnega učinkovanja žarkov.
- Laserskega žarka nikoli ne usmerjajte v odsevne površine, osebe ali živali. Že kratek vizualni stik z laserskim žarkom lahko povzroči poškodbe oči.



Varnostni napotki za baterije/ akumulatorje

- **SMRTNA NEVARNOST!** Baterije/akumulatorje shranjujte zunaj dosega otrok. V primeru zaužitja nemudoma poiščite zdravniško pomoč!

- Zaužitje lahko privede do opeklin, perforacij mehkega tkiva in smrti. Do hudih opeklin lahko pride v 2 urah po zaužitju.
-  **NEVARNOST EKSPLOZIJE!** Baterij, ki niso predvidene za polnjenje, nikoli znova ne polnite. Ne povzročite kratkega stika baterij/akumulatorjev in/ali jih odpirajte. Posledice so lahko pregretje in nevarnost požara, lahko jih tudi raznese.
- Baterij/akumulatorjev nikoli ne mečite v ogenj ali vodo.
- Baterij/akumulatorjev ne izpostavljajte mehanskim obremenitvam.

Tveganje iztekanja baterij/akumulatorjev

- Izogibajte se izrednim pogojem in temperaturam, ki bi lahko vplivale na baterije/akumulatorje, npr. na radiatorju/neposredni sončni svetlobi.
- Če baterije/akumulatorji iztečejo, preprečite stik kemikalij s kožo, z očmi in s sluznicami! Prizadeta mesta takoj sperite s čisto vodo in takoj poiščite zdravniško pomoč!
-  **NOSITE ZAŠČITNE ROKAVICE!** Iztekle ali poškodovane baterije/akumulatorji lahko ob stiku s kožo povzročijo razjede. V takšnem primeru nosite primerne zaščitne rokavice.
- V primeru iztekanja baterij/akumulatorjev le-te takoj odstranite iz izdelka, da preprečite poškodbe.
- Uporabljajte samo baterije/akumulatorje enakega tipa. Ne mešajte starih baterij/akumulatorjev z novimi!
- Baterije/akumulatorje odstranite, kadar izdelka dlje časa ne uporabljate.

Tveganje poškodb izdelka

- Uporabljajte izključno navedeni tip baterije/akumulatorja!
- Baterije/akumulatorje vstavite v izdelek skladno z oznakama polarnosti (+) in (-) na bateriji/akumulatorju in izdelku.
- Pred vstavljanjem očistite kontakte baterije/akumulatorja in v predalčku za baterije s suho krpo, ki ne pušča vlaken ali z vati-rano palčko!
- Iztrošene baterije/akumulatorje nemudoma odstranite iz izdelka.

● Začetek uporabe

- Preverite dobavo glede popolnosti in vidnih poškodb.
- Z izdelka odstranite ves embalažni material.

● Vstavljanje/menjava baterij



- Odprite pokrov predalčka za baterije [5a] (glejte sliko B).
- Vstavite baterije v predalček za baterije [5] (glejte sliko C). Prepričajte se, ali so baterije pravilno vstavljene (glejte sliko C), preden znova zaprete pokrov predalčka za baterije [5a].

Napotek: Pri skoraj izpraznjenih baterijah utripa kontrolna lučka LED [2].

Vse baterije vedno zamenjajte istočasno. Uporabljajte le baterije enega proizvajalca in enake zmogljivosti.

- Če izdelka dlje časa ne uporabljate, odstranite bateriji. Pri daljši hrambi lahko baterije korodirajo in se samodejno izpraznijo.

● Vklop/izklop

- Za vklop izdelka premaknite stikalo LOCK [4] v položaj . Izdelek takoj po vklopu pošlje dve laserski črti iz izstopne odprtine laserja [7].
- Za izklop izdelka premaknite stikalo LOCK [4] v položaj . Ob izklopu se nihajna enota zapahne.

● Uporaba nivelirne avtomatike

- Za delo z nivelirno avtomatiko postavite izdelek na vodoravno, trdno podlago ali pa ga pritrdite z 1/4" navojem [6] na stojalo.
- Po vklopu nivelirna avtomatika samodejno izravnava neravnine znotraj območja samoniveliranja $\pm 4^\circ$. Niveliranje je zaključeno, ko se laserski črti več ne premikata in LED kontrolna lučka [2] sveti zeleno.
- Če samodejno niveliranje ni mogoče, npr. če spodnja stran merilnega orodja odstopa več kot 4° od vodoravne podlage ali če izdelek držite v roki, potem sveti LED kontrolna lučka [2] rdeče in vodoravne in navpične črte se izklopijo.

Napotek: Delo z nivelirno avtomatiko je vedno prikazano prek rdeče LED kontrolne lučke [2].

Napotek: V primeru pretresa ali spremembe položaja med obratovanjem se izdelek samodejno znova nivelira. Po ponovnem niveliranju preverite položaj vodoravne oz. navpične laserske črte glede na referenčne točke, da boste preprečili napake.

● Uporaba posameznih črt ali križanja črt

- Ko je izdelek v načinu samodejnega niveliranja in spodnja stran merilnega orodja odstopa od vodoravne črte manj kot 4° (zelena LED lučka sveti), previdno pritisnite tipko H **1**, da vklopite oz. izklopite vodoravno črto.
- Ustrezno pritisnite tipko V **3**, da vklopite oz. izklopite navpično črto.

Križane črte lahko pri tem izdelku določajo:

- Ko je izdelek v načinu samodejnega niveliranja in spodnja stran merilnega orodja odstopa od vodoravne črte manj kot 4° (zelena LED lučka sveti), previdno pritisnite tipko H **1**, da LED kontrolna lučka **2** zasveti rdeče. Zdaj je samodejno niveliranje izklopljeno in križane črte so trajno vklopljene – tudi če je spodnja stran merilnega orodja več kot 4° odmaknjena od vodoravne podlage.
- Ta način lahko znova izklopite tako, da pritisnete in zadržite tipko H **1**, da LED kontrolna lučka **2** znova zasveti zeleno. Nivelirna avtomatika je znova vklopljena.

Križane črte se izklopijo, takoj ko merilno orodje odstopa več kot 4° od vodoravne podlage, LED kontrolna lučka **2** pa v tem primeru spet sveti rdeče.

● Delo brez nivelirne avtomatike

- Premaknite stikalo LOCK **4** v položaj .
- Pritisnite in zadržite tipko H **1**, da se vklopi rdeča LED kontrolna lučka **2**. Zdaj pošilja izdelek dve laserski črti iz izstopne odprtine laserja **7**, ki nista nivelirani. Delo z nivelirno avtomatiko je vedno prikazano prek rdeče LED kontrolne lučke **2**.

● Navodila za delo

- Za označevanje vedno uporabljajte le sredino laserske črte. Širina laserske črte se spreminja z oddaljenostjo.

● Delo s stolalom

Sestavljanje in usmerjanje

1. Razklopite tri noge **17** stojala. Obroč iz umetne mase **15**, ki povezuje vse tri prečne zglobe, se premakne do konca srednjega stebra.
2. Popustite aretirni vzvod **16** in podaljšajte noge do zelene višine.
3. Nato sklopite vse te aretirne vzvode **16**.

4. Preverite ravno usmerjenost s pomočjo vodne tehtnice [11]. Če je stojalo naravnost, je zračni mehurček na sredini kroga. Po potrebi popravite dolžino nog [17].
5. Popustite pritrdilni vijak [14] in po potrebi podaljšajte srednji steber, če potrebujete večjo višino. Zategnite pritrdilni vijak [14], ko je dosežena želena višina.
6. Za vodoravno usmeritev ploske glave stojala [18] popustite dolgi ročaj [12], tako da ga zavrtite v nasprotni smeri urnega kazalca in po potrebi premaknete navzgor ali navzdol. Ko je zračni mehurček vodne tehtnice [11] natančno v sredini kroga, je ploska glava stojala usmerjena vodoravno. Nato zategnite dolgi ročaj [12], tako da ga zavrtite v smeri urnega kazalca.
7. Po potrebi popustite pritrdilni vijak [13], da zavrtite plosko glavo stojala [18] za do 360 stopinj vodoravno in dosežete želeni položaj. Ko dosežete želeni položaj, zategnite pritrdilni vijak [13].
8. Po potrebi popustite pritrdilni vijak [10], da nastavite kot ploske glave stojala [18] navpično za do 90 stopinj in dobite želeni kot. Ko dosežete želeni kot, zategnite pritrdilni vijak [10].

Pritrditev križnega laserja

Poravnajte $\frac{1}{4}$ " navoj [6] križnega laserja na $\frac{1}{4}$ " pritrdilni vijak [8] plošče za hitro menjavo in poskrbite, da bo vijak zategnjen, tako da kovinski nosilec [9] zavrtite v smeri urnega kazalca. Kovinski nosilec [9] je na spodnji strani plošče za hitro menjavo [19].

Odstranjevanje plošče za hitro menjavo s stojala

Laser s križnimi črtami lahko preprosto odstranite skupaj s ploščo za hitro menjavo [19] s stojala z naslednjimi koraki:

1. Povlecite vzvod [11a] ploske glave stojala [18] v stran.
2. Odstranite ploščo za hitro menjavo [19].
3. Če želite križni laser znova pritrditi na stojalo, povlecite za vzvod [11a] ploske glave stojala [18] in pritrdite ploščo za hitro menjavo [19] znova na plosko glavo stojala [18]. Nato popustite vzvod [11a], da ga vrnete v izhodiščni položaj in pritrdite ploščo za hitro menjavo [19] (sl. A).
4. Preverite, ali je plošča za hitro menjavo [19] ustrezno pritrjena na plosko glavo stojala [18].

● Vzdrževanje in čiščenje

Izdelek ne potrebuje vzdrževanja.

- **POZOR!** Izdelka nikoli ne potaplajte v vodo ali druge tekočine. Med čiščenjem v izdelek ne sme priti vlaga.
- Izdelek mora biti čist, da lahko dobro in varno delate.
- Za čiščenje ohišja uporabljajte suho krpo.
- Izstopno odprtino laserja  čistite z rahlim curkom zraka. Pri močnejši umazaniji odstranite umazanijo z rahlo navlaženo vatirano palčko. Pri tem ne pritiskajte premočno!



OPOZORILO! Izdelek sme za namene popravila odpreti le strokovnjak.

- Merilno orodje dajte v popravilo samo kvalificiranemu strokovnemu osebju in samo z uporabo originalnih nadomestnih delov. S tem se zagotovi, da varnost merilnega orodja ostane ohranjena.

● Skladiščenje

- Če izdelka dlje časa ne boste uporabljali, odstranite bateriji in ju shranite na čistem, suhem mestu brez neposredne sončne svetlobe.

● Odstranjevanje

Embalaza je narejena iz okolju primernih materialov, ki jih lahko oddate za recikliranje na lokalnih zbirališčih odpadkov.



Upoštevajte oznake embalažnih materialov za ločevanje odpadkov, ki so označene s kraticami (a) in števkami (b) z naslednjim pomenom: 1–7: umetne mase/20–22: papir in karton/80–98: vezni materiali.



O možnostih odstranjevanja odsluženega izdelka se lahko pozanimате pri svoji občinski ali mestni upravi.



Ko je vaš izdelek dotrajan, ga zaradi varovanja okolja ne odvrzite med gospodinjne odpadke, temveč ga oddajte na ustreznem zbirališču tovrstnih odpadkov. O zbirnih mestih in njihovih delovnih časih se lahko pozanimате pri svoji pristojni občinski upravi.

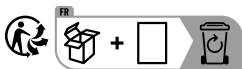

Izdelek z dodatki in embalažni materiali so primerni za recikliranje. Zanje veljajo določila proizvajalčeve razširjene odgovornosti. Za boljše ravnanje z odpadki jih odlagajte ločeno, upoštevajoč prikazane informacije o razvrščanju. Logotip Triman velja samo za Francijo.

Pokvarjene ali iztrošene baterije/akumulatorje je treba reciklirati v skladu z Direktivo 2006/66/ES in njenimi spremembami. Baterije/akumulatorje in/ali izdelek vrnite na ponujenih zbirnih mestih.



Škoda na okolju zaradi napačnega odstranjevanja baterij/akumulatorjev!

Baterij/akumulatorjev ni dovoljeno odstraniti skupaj z gospodinjskimi odpadki. Vsebujejo lahko strupene težke kovine in so podvržene določbam za ravnanje z nevarnimi odpadki. Kemični simboli težkih kovin so naslednji: Cd = kadmij, Hg = živo srebro, Pb = svinec. Zato iztrošene baterije/akumulatorje oddajte na komunalnem zbirnem mestu.

● **Garancija**

● **Postopek pri uveljavljanju garancije**

Za zagotovitev hitre obdelave vašega primera vas prosimo, da sledite naslednjim napotkom:

Prosimo, da za vsa vprašanja pripravite račun in številko izdelka (IAN 422038_2204) kot dokazilo o nakupu.

Številko izdelka najdete na identifikacijski ploščici, gravuri, naslovni strani v navodilih (spodaj levo) ali na nalepki na hrbtni ali spodnji strani.

Če pride do napačnega delovanja ali drugih pomanjkljivosti, se obrnite najprej na v nadaljevanju navedeni servisni oddelek po telefonu ali prek e-pošte.

Izdelek, označen kot okvarjen, lahko nato brez poštnine pošljete na navedeni naslov servisa, zraven pa priložite potrdilo o nakupu (blagajniški račun) in navedite, za kakšno pomanjkljivost gre in kdaj je nastala.

● Servis

Servis Slovenija

Tel.: 00386 (0) 80 080 917

E-Mail: infofon@lidl.si





Pooblašteni serviser:

OWIM GmbH & Co. KG

Stiftsbergstraße 1

74167 Neckarsulm

NEMČIJA

 00386 (0) 80 080 917

 infofon@lidl.si

Garancijski list

1. S tem garancijskim listom OWIM GmbH & Co. KG, Stiftsbergstraße 1, 74167 Neckarsulm, Nemčija jamčimo, da bo izdelek v garancijskem roku ob normalni in pravilni uporabi brezhibno deloval in se zavezujemo, da bomo ob izpolnjenih spodaj navedenih pogojih odpravili morebitne pomanjkljivosti in okvare zaradi napak v materialu ali izdelavi oziroma po svoji presoji izdelek zamenjali ali vrnilo kupnino.
2. Garancija je veljavna na ozemlju Republike Slovenije.
3. Garancijski rok za proizvod je 3 leta od datuma izročitve blaga. Datum izročitve blaga je razviden iz računa.
4. Če izdelek ne izpolnjuje specifikacij ali nima lastnosti, navedenih v garancijskem listu ali oglaševalskem sporočilu, lahko potrošnik najprej zahteva odpravo napak. O napaki mora potrošnik obvestiti proizvajalca ali pooblaščen servis (kontaktna številka in elektronski naslov navedena zgoraj) in zahtevati odpravo napak. Kupec je dolžan ob uveljavljanju zahtevka predložiti garancijski list in račun, kot potrdilo in dokazilo o nakupu ter dnevu izročitve blaga. Svetujemo vam, da pred tem natančno preberete navodila o sestavi in uporabi izdelka.
5. Rok za odpravo napake je 30 dni od dneva, ko je proizvajalec ali pooblaščen servis prejel zahtevo za odpravo napake. Če napake v tem roku niso odpravljene, mora proizvajalec potrošniku brezplačno zamenjati blago z enakim, novim in brezhibnim blagom. Rok se lahko zaradi narave in kompleksnosti blaga, narave in resnosti neskladnosti ter napora, ki je potreben za dokončanje popravila ali zamenjave podaljša za najkrajši čas, ki je potreben za dokončanje popravila, vendar največ za 15 dni. O številu dni podaljšane roka in razlogih za podaljšanje mora biti potrošnik obveščen pred potekom 30 dnevnega roka za odpravo napak.
6. Če v roku 30 dni oz. v primeru podaljšanja v roku 45 dni blago ni popravljeno ali blago ni zamenjano z novim, lahko potrošnik od proizvajalca zahteva vračilo celotne kupnine ali zahteva sorazmerno znižanje kupnine. Sorazmerno znižanje kupnine je sorazmerno zmanjšanju vrednosti blaga, ki ga je potrošnik prejel, v primerjavi z vrednostjo, ki bi jo imelo blago, če bi bilo skladno.
7. Če se neskladnost pojavi v manj kot 30 dneh od dobave blaga, lahko potrošnik ob predložitvi blaga od proizvajalca takoj zahteva vračilo plačanega zneska.









8. Proizvajalec oziroma pooblaščen servis lahko potrošniku za čas popravila blaga, za katero je bila izdana obvezna garancija, zagotovi brezplačno uporabo podobnega blaga. Če proizvajalec potrošniku ne zagotovi nadomestnega blaga v začasno uporabo, ima potrošnik pravico uveljavljati škodo, ki jo je utrpel, ker blaga ni mogel uporabljati od trenutka, ko je zahteval popravilo ali zamenjavo, do njune izvršitve.
9. Stroške za material, nadomestne dele, delo, prenos in prevoz izdelkov, ki nastanejo pri odpravljanju okvar oziroma nadomestitvi blaga z novim, krije proizvajalec.
10. V primeru zamenjave blaga ali zamenjave bistvenega dela blaga z novim se potrošniku izda nov garancijski list.
11. V primeru, da proizvod popravlja nepooblaščen servis ali nepooblaščen oseba, kupec ne more uveljavljati zahtevkov iz te garancije.
12. Vzroki za okvaro oziroma nedelovanje izdelka morajo biti lastnosti stvari same in ne vzroki, ki so zunaj proizvajalčeve oziroma prodajalčeve sfere. Kupec ne more uveljavljati zahtevkov iz te garancije, če se ni držal priloženih navodil za sestavo in uporabo izdelka ali če je izdelek kakorkoli spremenjen ali nepravilno vzdrževan.
13. Proizvajalec zagotavlja proti plačilu popravilo, vzdrževanje blaga, nadomestne dele in priklopne aparate vsaj tri leta po poteku garancijskega roka.
14. Obrabni deli oz. potrošni material so izvzeti iz garancije.
15. Vsi potrebni podatki za uveljavljanje garancije in podatki, ki identificirajo blago za katerega velja garancija se nahajajo na dveh ločenih dokumentih (garancijski list, račun).
16. Ta garancija proizvajalca ne izključuje zakonske pravice potrošnika, da zoper prodajalca v primeru neskladnosti blaga brezplačno uveljavlja jamčevalne zahtevke. Ta garancija prav tako ne izključuje pravic potrošnika, ki izhajajo iz obveznega jamstva za skladnost blaga.

Značenje korištenih simbola	Stranica 169
Uvod	Stranica 170
Namjenska uporaba	Stranica 170
Opis dijelova	Stranica 171
Opseg isporuke	Stranica 171
Tehnički podatci	Stranica 172
Sigurnosne upute	Stranica 172
Sigurnosne upute za baterije/punjive baterije	Stranica 174
Puštanje u rad	Stranica 175
Umetanje / zamjena baterija	Stranica 175
Uključivanje / isključivanje	Stranica 175
Korištenje automatskog niveliranja	Stranica 175
Korištenje pojedinačne linije i unakrsnih linija	Stranica 176
Rad bez automatskog niveliranja	Stranica 176
Radne upute	Stranica 176
Rad sa stativom	Stranica 177
Održavanje i čišćenje	Stranica 178
Skladištenje	Stranica 178
Zbrinjavanje	Stranica 178
Jamstvo	Stranica 179
Postupak u slučaju koji je pokriven jamstvom	Stranica 180
Servis	Stranica 180

Značenje korištenih simbola

	Pročitajte upute za uporabu.
	Opasnost od eksplozije!
	Nosite zaštitne rukavice!
	Pažnja!
	Zaštitite se od laserskih zraka!
	Ne gledati u laserske zrake!
	Istosmjerna struja / napon
	Baterije su sadržane
 	Sigurnosne napomene Upute za rukovanje
	CE oznaka potvrđuje sukladnost s uredbom EU-a koje se odnose na proizvod.
	Držite baterije van dohvata djece.
	Ne bacajte baterije u vatru.
	Nemojte umetati baterije s neispravnim polovima (+ i -).
	Nemojte oštetiti/izobličiti baterije.

	Nemojte otvarati/rastavljati baterije.
	Uvijek koristite baterije istog tipa / iste robne marke.
	Ne miješajte istrošene baterije s novima.
	Baterije se ne mogu ponovno puniti.
	Držite baterije podalje od vode i prekomjerne vlage.
	Ne stavljajte baterije u kratki spoj.
	Umetnite baterije s ispravnim polaritetom (+ i -).

Laser za križne linije

● Uvod



Čestitamo vam na kupnji Vašeg novog proizvoda. Ovom kupnjom odlučili ste se za visokokvalitetan proizvod. Upute za uporabu su sastavni dio ovog proizvoda. One sadrže važne upute o sigurnosti, uporabi i zbrinjavanju otpada. Prije upotrebe proizvoda upoznajte se sa svim njegovim uputama za korištenje i sigurnosnim uputama. Koristite proizvod samo kako je opisano i u navedene svrhe. U slučaju prosljeđivanja proizvoda trećim osobama, izručite također svu pripadajuću dokumentaciju.

● Namjenska uporaba

Proizvod je prikladan za izračun i provjeru vodoravnih i okomitih linija. Proizvod je prikladan isključivo za rad u unutarnjem prostoru, u suhom prostoru korištenja. Svaki drugi oblik uporabe ili svaka promjena na proizvodu smatra se nenamjenskom i predstavlja znatnu opasnost od

ozljeda. Proizvođač ne odgovara za štete nastale uslijed nedozvoljene upotrebe. Nije namijenjeno za komercijalno korištenje.

● Opis dijelova

- 1 H-tipka (za uključivanje/isključivanje vodoravne linije)
- 2 LED-kontrolna svjetiljka (crvena: niveliranje isključeno, zelena: niveliranje uključeno)
- 3 V-tipka (za uključivanje/isključivanje okomite linije)
- 4 LOCK-prekidač
- 5 prefinac za baterije
- 5a poklopac prefinca za baterije
- 6 ¼"-navoj stativa (donja strana)
- 7 izlazni otvor lasera
- 8 ¼"-vijak za pričvršćivanje (za usmjerivanje s ¼"-navojem stativa unakrsnog linijskog lasera)
- 9 metalni držač (za podešavanje ¼"-vijka na ploči za brzo mijenjanje)
- 10 sigurnosni vijak (za podešavanje kuta plosnate glave stativa na do 90 stupnjeva)
- 11 razulja
- 11a poluga (za pričvršćenje ploče za brzo mijenjanje)
- 12 dugačka drška
- 13 sigurnosni vijak (za okretanje plosnate glave stativa za do 360 stupnjeva vodoravno)
- 14 sigurnosni vijak (za podešavanje visine srednjeg stupa)
- 15 plastični prsten
- 16 poluge za blokiranje (za podešavanje visine nogu)
- 17 noge stativa
- 18 plosnata glava stativa
- 19 ploča za brzo mijenjanje

● Opseg isporuke

- 1 unakrsni linijski laser
- 1 stativ
- 2 1,5V-baterije, tipa AA
- 1 upute za uporabu

● Tehnički podatci

Radni napon:	3 V \equiv
Radno područje minimalno ¹⁾ :	10 m
Preciznost niveliranja:	+/- 0,5 mm/m
Područje samostalnog niveliranja tipično:	$\pm 4^\circ$
Vrijeme niveliranja tipično:	cca 4 sekunde
Radna temperatura:	+5 °C–35 °C
Relativna vlažnost zraka maks.:	$\leq 90\%$
Klasa lasera:	2
Dužina valova (λ):	620–690 nm
Maksimalna snaga P maks:	1 mW
Prihvat stativa:	¼"
Baterije:	2 x 1,5 V-baterije, tipa AA
Težina proizvoda:	260 g (bez baterija)
Težina stativa:	320 g
Dimenzije proizvoda:	cca 70 x 61 x 90 mm
Dimenzije stativa:	65 cm

1) Radno područje se može umanjiti zbog nepovoljnih okolnih uvjeta (npr. izravnog sunčevog zračenja).





Sigurnosne upute

- **OPASNOST OD GUŠENJA!** Ambalažni materijali (npr. folije ili polistiro) se ne smiju koristiti za igru. Ambalažni materijal uvijek držite podalje od djece. Ambalažni materijal nije igračka.
- Ne radite s ovim uređajem za mjerenje u okolini u kojoj prijete opasnost od eksplozije, u kojoj se nalaze zapaljive tekućine, plinovi ili prašine. U proizvodu mogu nastati iskre koje mogu zapaliti prašinu ili pare.
- Ovaj proizvod mogu upotrebljavati djeca starija od 8 godina, kao i osobe s umanjenim fizičkim, senzoričkim ili metalnim sposobnostima ili s nedovoljnim iskustvom i/ili znanjem, ako su pod nadzorom ili su podučeni o sigurnoj uporabi uređaja i ako su razumjeli opasnosti koje iz toga proizlaze. Djeca se ne smiju igrati s proizvodom. Čišćenje i održavanje od strane korisnika ne smiju vršiti djeca, osim ako su pod nadzorom.
- Ne ostavljajte uključen proizvod bez nadzora i isključite proizvod nakon uporabe. Druge osobe bi mogle biti zaslijepljene laserskim zrakama. Opasnost od ozljeda očiju.
- Zaštitite proizvod od mokrine i izravnih sunčevih zraka.
- Ne izlažite proizvod ekstremnim temperaturama ili promjenama temperature. Ne ostavljajte ga npr. duže vrijeme u automobilu.

Pustite da se proizvod kod većih promjena temperature prilagodi temperaturi prije nego što ga pustite u rad. Kod ekstremnih temperatura ili promjena temperature može doći do smetnje u preciznosti proizvoda.

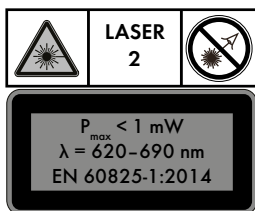
- Spriječite jake udarce ili padove ovog uređaja za mjerenje. Oštećenja uređaja za mjerenje mogu izazvati smetnje u preciznosti. Nakon jakog udara ili pada usporedite lasersku liniju s nekom poznatom vodoravnom ili okomitom referentnom linijom radi kontrole.
- Isključite uređaj za mjerenje kada ga transportirate. Kod isključivanja se zablokira njihalo, koje se inače prilikom jakih pokreta može oštetiti.
- Ne donosite njihalo u blizinu srčanih simulatora. Zbog magneta u unutrašnjosti uređaja za mjerenje nastaje polje koje može ometati rad srčanih simulatora.
- Držite uređaj za mjerenje podalje od magnetnih krovni nosača i uređaja osjetljivih na magnete. Djelovanjem magneta može doći do nepovratnih gubitaka podataka.
-  **UPOZORENJE!** Zaštitite se od laserskih zraka!



- Ne gledajte izravno u lasersku zraku tj. u izlazni otvor lasera 7.
-  **UPOZORENJE!** Promatranje laserske zrake s optičkim instrumentima (npr. povećalom, staklima za povećavanje i dr.) je vezano uz ugrožavanje očiju.
-  **OPREZ!** Ako se koristi druga oprema za rukovanje ili podešavanje koja nije ovdje navedena ili se koriste druge metode postupanja koje nisu ovdje navedene, to može dovesti do opasnog djelovanja zračenja.
- Nikada ne usmjeravajte lasersku zraku na reflektirajuće površine, osobe ili životinje. Već kratko gledanje u lasersku zraku može dovesti do oštećenja očiju.



Sigurnosne upute za baterije/ punjive baterije

- **OPASNOST PO ŽIVOT!** Baterije/punjive baterije držite podalje od djece. U slučaju gutanja odmah potražite liječničku pomoć!
- Gutanje može rezultirati opeklinama, perforacijom mekih tkiva i smrću. Teške opekotine mogu se pojaviti u roku od 2 sata nakon gutanja.
-  **OPASNOST OD EKSPLOZIJE!** Nikada ne punite baterije koje nisu namijenjene za punjenje. Ne pravite kratki spoj na baterijama/punjivim baterijama i ne otvarajte ih. Posljedice mogu biti pregrijavanje baterije, požar ili eksplozija.
- Ne bacajte baterije/punjive baterije nikada u vatru ili vodu.
- Ne izlažite baterije/punjive baterije nikakvom mehaničkom opterećenju!

Opasnost od curenja baterija/punjivih baterija

- Izbjegavajte ekstremne uvjete i temperature koje mogu djelovati na baterije/punjive baterije, npr. radijatore/izravno izlaganje suncu.
- Ako su punjive baterije/jednokratne baterije iscurjele, spriječite dodir kože, očiju i sluznica sa kemikalijama! Odmah isperite pogođena mjesta čistom vodom i potražite liječnika!
-  **NOSITE ZAŠTITNE RUKAVICE!** Iscurjele ili oštećene baterije/punjive baterije mogu uzrokovati ozljede kiselinom, ako dođu u kontakt s kožom. Stoga u takvom slučaju obavezno nosite odgovarajuće zaštitne rukavice.
- U slučaju da baterije/punjive baterije iscuru, odmah ih izvadite iz proizvoda, da biste spriječili oštećenja.
- Uvijek koristite baterije/punjive baterije istog tipa. Ne miješajte stare baterije/punjive baterije s novima!
- Odstranite baterije/punjive baterije, ako proizvod duže vremena nije u uporabi.

Opasnost od oštećenja proizvoda

- Upotrebljavajte isključivo baterije/punjive baterije navedenog tipa!
- Umetnite baterije/punjive baterije prema obilježenim polovima (+) i (-) na bateriji/punjivoj bateriji i proizvodu.
- Očistite kontakte na bateriji/punjivoj bateriji i u pretincu za bateriju prije nego što je umetnete suhom krpom koja ne ostavlja vlakna ili vatenim štapićem!
- Odmah odstranite slabe baterije/punjive baterije iz proizvoda.

● Puštanje u rad

- Provjerite cjelovitost isporuke i da li pokazuje vidljiva oštećenja.
- Otklonite sav ambalažni materijal sa proizvoda.

● Umetanje/zamjena baterija



- Otvorite poklopac prefinca za baterije [5a] (vidi sl. B).
- Umetnite baterije u prefinac za baterije [5] (vidi sl. C). Uvjerite se da su baterije pravilno umetnute (vidi sl. C), prije nego što ponovno zatvorite poklopac prefinca za baterije [5a].

Napomena: kod slabe napunjenosti baterije LED-kontrolna svjetiljka [2] žmigava.

Uvijek istovremeno zamijenite sve baterije. Koristite samo baterije istog proizvođača i istog kapaciteta.

- Izvadite baterije iz proizvoda, ako ga dulje vrijeme ne koristite. Pri likom duljeg skladištenja baterije mogu korodirati i same se isprazniti.

● Uključivanje/isključivanje

- Da biste isključili proizvod, gurnite LOCK-prekidač [4] na položaj . Proizvod odmah nakon uključivanja projicira dvije laserske linije iz izlaznog otvora lasera [7].
- Da biste isključili proizvod, gurnite LOCK-prekidač [4] u položaj . Kod isključivanja se zablokira njihalo.

● Korištenje automatskog niveliranja

- Da biste radili s automatskim niveliranjem, postavite proizvod na vodoravnu, čvrstu podlogu ili ga pričvrstite s 1/4"- navojem stativa [6] na stativ.
- Nakon uključivanja, automatsko niveliranje automatski izjednačava neravnine unutar područja samostalnog niveliranja od $\pm 4^\circ$. Niveliranje je završeno čim se laserske linije više ne kreću i LED-kontrolna svjetiljka [2] svijetli zeleno.
- Ako automatsko niveliranje nije moguće, npr. jer donja strana uređaja za mjerenje odstupa više od 4° od horizontale ili se proizvod slobodno drži u ruci, tada LED-kontrolna svjetiljka [2] svijetli crveno i vodoravne i okomite laserske linije se isključuju.

Napomena: na rad bez automatskog niveliranja uvijek ukazuje crvena LED-kontrolna svjetiljka [2].

Napomena: prilikom potresanja ili promjene položaja za vrijeme rada, proizvod se automatski ponovno iznivelira. Nakon ponovnog niveliranja provjerite položaj vodoravne tj. okomite laserske linije u odnosu na referentne točke, da spriječite pogreške.

● Korištenje pojedinačne linije i unakrsnih linija

- Kada se proizvod nalazi u automatskom niveliranju i donja strana uređaja za mjerenje odstupa manje od 4° od horizontale (zeleni LED je uključen), oprezno pritisnite H-tipku [1], da vodoravnu liniju uključite tj. isključite.
- Pritisnite sukladno tome V-tipku [3], da uključite tj. isključite okomitu liniju.

Unakrsne linije se mogu ustanoviti kod ovog proizvoda:

- Kada se proizvod nalazi u automatskom niveliranju i donja strana uređaja za mjerenje odstupa manje od 4° od horizontale (zeleni LED je uključen), držite H-tipku [1] pritisnutom sve dok LED-kontrolna svjetiljka [2] ne postane crvena. Sada je automatsko niveliranje isključeno i unakrsne linije su uključene za stalno - čak i kada donja strana uređaja za mjerenje odstupa više od 4° od horizontale.
- Ovaj modus možete ponovno isključiti, tako da H-tipku [1] pritisnete i držite, sve dok LED-kontrolna svjetiljka [2] ponovno ne zasvijetli zeleno. Automatsko niveliranje je ponovno uključeno.

Unakrsne linije se isključuju čim donja strana uređaja za mjerenje odstupa više od 4° od horizontale, LED-kontrolna svjetiljka [2] tada opet svijetli crveno.

● Rad bez automatskog niveliranja

- Gurnite LOCK-prekidač [4] u položaj .
- Držite H-tipku [1] pritisnutom, sve dok se LED-kontrolna svjetiljka [2] ne uključi. Sada proizvod projicira dvije laserske linije iz izlaznog otvora lasera [7], koje nisu nivelirane. Na rad bez automatskog niveliranja uvijek ukazuje crvena LED-kontrolna svjetiljka [2].

● Radne upute

- Za označavanje uvijek koristite samo sredinu laserskih linija. Širina laserskih linija se mijenja s udaljenošću.

● Rad sa stativom

Sastavljanje i usmjeravanje

1. Razvucite tri noge [17] stativa. Plastični prsten [15], koji spaja sva tri poprečna zgloba, se pomiče prema kraju srednjeg stupa.
2. Otpustite poluge za blokiranje [16] i produžite noge do željene visine.
3. Zatim nazad sklopite sve te poluge za blokiranje [16].
4. Provjerite ravnu usmjerenost pomoću razulje [11]. Kada stativ stoji ravno, zračni mjehur se nalazi u sredini kruga. Po potrebi podesite dužinu nogu iznova [17].
5. Otpustite sigurnosni vijak [14] i produžite srednji stup po potrebi, ako je potrebna veća visina. Zategnite sigurnosni vijak [14], kada je postignuta željena visina.
6. Za vodoravno usmjeravanje plosnate glave stativa [18], otpustite dugačku dršku [12], tako da ju okrećete u smjeru suprotnom od smjera kazaljke na satu i da ju po potrebi pomičete prema gore ili prema dolje. Kada se zračni mjehur razulje [11] nalazi točno u sredini kruga, plosnata glava stativa je usmjerena vodoravno. Zatim zategnite dugačku dršku [12], tako da ju okrećete u smjeru kazaljke na satu.
7. Po potrebi otpustite sigurnosni vijak [13], da plosnatu glavu stativa [18] okrenete za do 360 stupnjeva vodoravno i postignete željeni položaj. Kada je postignut željeni položaj, zategnite sigurnosni vijak [13].
8. Po potrebi otpustite sigurnosni vijak [10], da kut plosnate glave stativa [18] podesite do 90 stupnjeva okomito i postignete željeni kut. Kada je postignut željeni kut, zategnite sigurnosni vijak [10].

Pričvršćivanje unakrsnog linijskog lasera

Usmjerite ¼"-navoj [6] unakrsnog linijskog lasera na ¼"- pričvršnom vijku [8] ploče za brzo mijenjanje i osigurajte se da je vijak zategnut, tako što ćete metalni držač [9] okrenuti u smjeru kazaljke na satu. Metalni držač [9] se nalazi na donjoj strani ploče za brzo mijenjanje [19].

Skidanje ploče za brzo mijenjanje sa stativa

Križni linijski laser možete zajedno s pločom za brzu zamjenu [19] jednostavno ukloniti sa stativa putem sljedećih koraka:

1. Povucite polugu [11a] plosnate glave stativa [18] u stranu.
2. Odstranite ploču za brzo mijenjanje [19].
3. Ako unakrsni linijski laser ponovno želite pričvrstiti na stativ, povucite polugu [11a] plosnate glave stativa [18] i pričvrstite ploču za brzo mijenjanje [19] ponovno na plosnatoj glavi stativa [18]. Zatim otpustite polugu [11a], da ju dovedete u početni položaj i da pričvrstite ploču za brzo mijenjanje [19] (sl. A).

4. Provjerite da li je ploča za brzo mijenjanje [19] na plosnatoj glavi stativa [18] dovoljno pričvršćena.

● Održavanje i čišćenje

Nije potrebno održavanje proizvoda.

- **UPOZORENJE!** Ne uranjajte proizvod nikada u vodu ili druge tekućine. Prilikom čišćenja ne smije prodrijeti nikakva tekućina u proizvod.
- Držite proizvod čistim, da biste mogli dobro i sigurno raditi.
- Za čišćenje kućišta koristite suhu krpu.
- Očistite izlazni otvor lasera [7] blagim zračnim mlazom. Grublju prljavštinu otklanjajte blago navlaženim štapićem s vatom. Pritom ne primjenjujte jak pritisak!

▲ UPOZORENJE! Proizvod u svrhu popravljivanja smije otvarati samo kvalificirani stručnjak.

- Prepustite popravke uređaja za mjerenje isključivo kvalificiranom stručnom osoblju i samo s originalnim rezervnim dijelovima. Time omogućavate daljnju sigurnost Vašeg uređaja za mjerenje.

● Skladištenje

- Ako proizvod duže vrijeme ne koristite, izvadite baterije i skladištite ga na čistom, suhom mjestu bez izravnog sunčevog zračenja.

● Zbrinjavanje

Ambalaža se sastoji od ekološki neškodljivih materijala koje možete zbrinuti na lokalnim mjestima za reciklažu.



Uvažavajte obilježavanje ambalaže za odvajanje otpada, ono je obilježeno s kraticama (a) i brojevima (b) sa slijedećim značenjem: 1-7: plastika/20-22: papir i karton/80-98: miješani materijali.



O mogućnostima zbrinjavanja dotrajalog proizvoda možete se raspitati kod vaše općinske ili gradske uprave.



Zbog zaštite okoliša ne bacajte dotrajali proizvod u kućni otpad, već ga predajte stručnom zbrinjavanju. Informacije o mjestima za sakupljanje otpada i njihovom radnom vremenu možete dobiti pri Vašem nadležnom općinskom uredu.

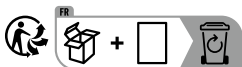

Proizvod uklj. pribor i materijali za pakiranje mogu se reciklirati i podliježu proširenoj odgovornosti proizvođača. Odložite ih odvojeno, slijedeći ilustrirani Info-tri (informacije o razvrstavanju), za bolji tretman otpada. Triman-Logo važi samo za Francusku.

Oštećene ili potrošene baterije/punjive baterije se moraju reciklirati u skladu s Direktivom 2006/66/EZ i njenim izmjenama. Vratite baterije/punjive baterije i/ili proizvod putem ponuđenih ustanova za sakupljanje otpada.



Štete za okoliš zbog krivog zbrinjavanja baterija/punjivih baterija!

Baterije/punjive baterije se ne smiju zbrinjavati zajedno s kućnim otpadom. One mogu sadržavati otrovne teške metale i podliježu zbrinjavanju kao poseban otpad. Kemijski simboli teških metala su slijedeći: Cd = kadmij, Hg = živa, Pb = olovo. Stoga predajte istrošene baterije/punjive baterije na komunalno mjesto za sabiranje otpada.

● Jamstvo

Proizvod se brižno izrađuje prema strogim smjernicama kvalitete i prije isporuke savjesno ispituje. U slučaju nedostataka na ovom proizvodu, na raspolaganju imate zakonska prava protiv prodavača tog uređaja. Vaša zakonska prava ovim našim jamstvom koje je predstavljeno u nastavku, ostaju netaknuta.

Za ovaj proizvod dobivate jamstvo u trajanju od 3 godine od datuma kupnje. Jamstveni rok počinje s datumom kupovine. Molimo dobro sačuvajte originalan račun s blagajne. To je dokumentacija kao dokaz kupovine koji će se zahtijevati.

Ako u razdoblju od 3 godine od datuma kupovine ovog proizvoda nastane kakva greška na materijalu ili tvornička greška, proizvod ćemo – prema našem izboru – besplatno popraviti ili zamijeniti. Ovo jamstvo se poništava, kada se proizvod ošteti, nestručno koristi ili ne održava.

Jamstvo vrijedi za nedostatke na materijalu ili tvorničke pogreške. Ovo jamstvo se ne proteže na dijelove proizvoda, koji podliježu normalnom trošenju i stoga se mogu smatrati kao normalni potrošni dijelovi (npr.

baterije) ili za oštećenja na krhkim dijelovima, npr. prekidaču, punjivim baterijama ili takvi, koji su izrađeni od stakla.

U slučaju manjeg popravka jamstveni rok se produljuje onoliko koliko je kupac bio lišen uporabe stvari.

Međutim, kad je zbog neispravnosti stvari izvršena njezina zamjena ili njezin bitni popravak, jamstveni rok počinje teći ponovno od zamjene, odnosno od vraćanja popravljene stvari.

Ako je zamijenjen ili bitno popravljen samo neki dio stvari, jamstveni rok počinje teći ponovno samo za taj dio.

● Postupak u slučaju koji je pokriven jamstvom

Kako biste osigurali brzu obradu svojeg zahtjeva, molimo vas da slijedite sljedeće upute:

Za sve upite pripremite račun i broj artikla (IAN 422038_2204) kao dokaz o kupnji.

Broj artikla možete naći na tipskoj pločici, na gravuri, na naslovnoj stranici vaših uputa (dolje lijevo) ili na naljepnici na stražnjoj ili donjoj strani.

Ukoliko nastanu greške u funkcioniranju ili drugi kvarovi, kontaktirajte najprije u nastavku navedeno odjeljenje servisa putem telefona ili e-maila.

Otkriven kao neispravan proizvod, možete ga onda poslati na spomenutu adresu servisa bez poštarine za vas, s dokazom o kupnji (račun) i opisom kakav je kvar i kada je nastao.















● Servis







 **Servis Hrvatska**
Tel.: 0800806355
E-Mail: owim@lidl.hr



Legenda pictogramelor utilizate	Pagina	182
Introducere	Pagina	183
Utilizare corespunzătoare	Pagina	183
Descrierea componentelor	Pagina	184
Pachetul de livrare	Pagina	184
Date tehnice	Pagina	185
Indicații de siguranță	Pagina	185
Indicații de siguranță pentru baterii / acumulatori	Pagina	187
Punerea în funcțiune	Pagina	188
Introducere / schimbarea bateriilor.....	Pagina	188
Pornire / oprire.....	Pagina	188
Folosirea sistemului automat de nivelare.....	Pagina	188
Folosirea liniilor individuale și a liniilor încrucișate	Pagina	189
Funcționarea fără sistem automat de nivelare	Pagina	189
Indicații de lucru.....	Pagina	190
Lucrul cu stativul	Pagina	190
Întreținere și curățare	Pagina	191
Depozitare	Pagina	191
Înlăturare	Pagina	191
Garanție	Pagina	192
Modul de desfășurare în caz de garanție.....	Pagina	193
Service	Pagina	194

Legenda pictogramelor utilizate

	Citiți manualul de utilizare.
	Pericol de explozie!
	Purtați mănuși de protecție!
	Atenție!
	Protejați-vă de razele laser!
	Nu priviți niciodată în razele laser!
	Curent continuu / tensiune continuă
	Baterii incluse
	Indicații de siguranță Indicații de utilizare
	Simbolul CE atestă conformitatea cu directivele UE corespunzătoare produsului.
	Nu lăsați bateriile la îndemâna copiilor.
	Nu aruncați bateriile în foc.
	Nu introduceți bateriile contrar polarității corecte (+ și -).
	Nu deteriorați/deformați bateriile.

	Nu deschideți/dezasamblați bateriile.
	Folosiți numai baterii de același tip/de aceeași marcă.
	Nu amestecați bateriile folosite cu cele noi.
	Bateriile nu sunt reîncărcabile.
	Țineți bateriile la depărtare de apă și umiditate în exces.
	Nu scurtcircuitați bateriile.
	Introduceți bateriile conform polarității corecte (+ și -).

Laser cu linii în cruce

● Introducere



Vă felicităm pentru achiziționarea noului dumneavoastră produs. Ați ales un produs de înaltă calitate. Manualul de utilizare reprezintă o parte integrantă a acestui produs. Acesta conține informații importante referitoare la siguranță, la utilizare și la eliminarea ca deșeu. Înainte de utilizarea acestui produs, familiarizați-vă mai întâi cu instrucțiunile de utilizare și de siguranță. Folosiți produsul numai în modul descris și numai în domeniile de utilizare indicate. Predați toate documentele aferente în cazul în care înstrăinați produsul.

● Utilizare corespunzătoare

Produsul este adecvat pentru redarea și pentru verificarea liniilor drepte și perpendiculare. Produsul este destinat exclusiv pentru utilizarea în spații interioare. Orice altă utilizare sau modificare a produsului este considerată necorespunzătoare scopului și reprezintă pericole de accidente grave. Producătorul nu își asumă răspunderea pentru daunele

rezultate din utilizarea necorespunzătoare. Nu este destinat utilizării în scopuri comerciale.

● Descrierea componentelor

- 1 Tasta H (pentru pornirea/oprirea liniei orizontale)
- 2 Indicator de control luminos cu LED (roșu: nivelare oprit, verde: nivelare pornit)
- 3 Tasta V (pentru pornirea/oprirea liniei verticale)
- 4 Întrerupător LOCK (BLOCARE)
- 5 Compartiment pentru baterii
- 5a Capacul compartimentului pentru baterii
- 6 Filet stativ ¼"-{spate)
- 7 Orificiu ieșire laser
- 8 ¼"-Șurub de fixare (pentru alieniere cu ¼" filetul stativ al laserului pentru liniere în cruce)
- 9 Suport metalic (pentru reglarea ¼" șurubului de pe placa de schimbare rapidă)
- 10 Șurub de siguranță (pentru ajustarea unghiului capului plat al stativului până la 90 grade)
- 11 Nivelă cu bulă de aer
- 11a Levier (pentru fixarea plăcii cu schimbare rapidă)
- 12 Mâner lung
- 13 Șurub de siguranță (pentru rotirea capului plat al stativului până la 360 grade, pe orizontală)
- 14 Șurub de siguranță (pentru reglarea înălțimii coloanei centrale)
- 15 Inel din plastic
- 16 Levier pentru blocare (pentru reglarea înălțimii picioarelor)
- 17 Picioare stativ
- 18 Cap plat stativ
- 19 Placă cu schimbare rapidă

● Pachetul de livrare

- 1 Nivelă laser cu linii în cruce
- 1 Trepied
- 2 1,5V-baterii, tip AA
- 1 Manual de utilizare

● Date tehnice

Tensiune de funcționare:	3 V 
Zona de lucru cel puțin ¹⁾ :	10 m
Exactitate nivelare:	+/- 0,5 mm/m
Interval autonivelare tipic:	± 4°
Durata autonivelară tipică:	cca. 4 secunde
Temperatura de funcționare:	+5 °C - 35 °C
Umiditatea relativă a aerului max.:	≤ 90%
Clasa de laser:	2
Lungimea undei (λ):	620-690 nm
Putere maximă P max:	1 mW
Preluare stativ:	¼"
Baterii:	2 x baterii 1,5V, tip AA
Greutate produs:	260 g (fără baterii)
Greutate stativ:	320 g
Dimensiuni produs:	cca. 70 x 61 x 90 mm
Dimensiuni stativ:	65 cm

1) Raza de acțiune poate fi redusă datorită condițiilor nefavorabile de mediu (de ex. acțiunea directă a razelor solare).



Indicații de siguranță

- **PERICOL DE AXFIXIERE!** Materialele de ambalaj (de ex. folii sau polistiren) nu trebuie folosite pentru a vă juca cu ele. Nu păstrați ambalajul la îndemâna copiilor. Materialul de ambalaj nu este o jucărie.
- Nu lucrați cu aparatul de măsurat într-un mediu cu pericol de explozie în care se află lichide, gaze sau prafuri inflamabile. În produs se pot produce flame care pot aprinde praful sau aburii.
- Acest produs poate fi utilizat de copii de peste 8 ani, precum și de persoanele cu capacități fizice, senzoriale sau mintale reduse sau cu lipsă de experiență și/sau cunoștințe, doar dacă aceștia sunt supravegheați sau au fost instruiți referitor la utilizarea sigură a produsului și pericolele ce pot rezulta. Copii nu au voie să se joace cu produsul. Curățarea și întreținere nu trebuie efectuate de copii, ci doar atunci când sunt supravegheați.
- Nu lăsați produsul pornit nesupravegheat și opriți produsul după utilizare. Alte persoane pot fi vizate de raza laser. Risc de vătămare a ochilor.
- Protejați produsul de umezeală și de acțiunea directă a razelor solare.

- Nu supuneți produsul temperaturilor extreme sau oscilațiilor de temperatură. Nu lăsați produsul să stea o perioadă îndelungată în mașină. În cazul oscilațiilor mari de temperatură lăsați produsul să își echilibreze temperatura înainte de a îl pune în funcțiune. În cazul temperaturilor extreme sau a oscilațiilor de temperatură precizia produsului poate fi influențată.
- Evitați lovirea sau căderea aparatului de măsurat. Prin deteriorarea aparatului de măsurat se poate influența exactitatea. După o lovitură puternică sau o cădere comaprați linia laser pentru control cu o linie de referință știută dreptă sau perpendiculară.
- Opriti aparatul de măsurat atunci când îl transportați. La oprire unitatea pendulantă este blocată, în caz contrar se poate deteriora în cazul mișcărilor puternice.
- Nu folosiți aparatul de măsurat în apropierea dispozitivelor cardiace. Prin magnetul din interiorul aparatului magnetic se creează un câmp care poate influența funcționarea aparatelor cardiace.
- Țineți aparatul de măsurat la distanță de dispozitivele de transfer de date magnetice și de aparatele magnetice sensibile. Prin acțiunea magnetului se poate produce pierderea ireversibilă de date.



⚠ AVERTISMENT! Protejați-vă de razele laser!

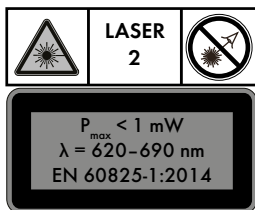

- Nu priviți direct în fasciculul laser sau în orificiul de ieșire laser 7.
- ⚠ AVERTISMENT!** Observarea razei laser cu instrumente optice (de ex. lupe, ochelari de măsurare, etc.) este legată de lezarea ochilor.
- ⚠ ATENȚIE!** Dacă se folosesc alte dispozitive de operare și reglare sau alte moduri de utilizare acest lucru poate duce la un efect periculos al razelor.
- Nu îndreptați niciodată razele laser către suprafețe sau materiale reflectorizante, persoane sau animale. Chiar și un scurt contact vizual cu raza laser poate duce la leziuni oculare.



Indicații de siguranță pentru baterii/acumulatori

- **PERICOL DE MOARTE!** Țineți bateriile/acumulatorii la distanță de copii. Consultați imediat un medic în caz de înghițire!
- Înghițirea poate cauza arsuri, perforări ale țesuturilor moi și moartea. Arsurile grave pot apărea în decurs de 2 ore după înghițire.
-  **PERICOL DE EXPLOZIE!** Nu încărcați niciodată bateriile care nu sunt reîncărcabile. Nu supuneți bateriile/acumulatorii unui scurtcircuit și/sau nu le deschideți. Ur-marea pot fi supraîncălzirea, pericol de incendiu sau spargerea.
- Nu aruncați niciodată bateriile/acumulatorii în foc sau apă.
- Nu supuneți bateriile/acumulatorii unei solicitări mecanice.

Risc de scurgere al bateriilor/acumulatorului

- Evitați expunerea bateriilor/acumulatorilor condițiilor și temperaturilor extreme, de exemplu, așezându-le pe radiatoare/direct în soare.
- Dacă bateriile/acumuloarele se scurg, evitați contactul pielii, ochilor și mucoaselor cu substanțele chimice! Clătiți imediat locul respectiv cu apă curată și consultați un medic!
-  **PURTAȚI MÂNUȘI DE PROTECȚIE!** Bateriile/acumulatorii scurse sau deteriorate pot cauza arsuri în cazul contactului cu pielea. De aceea, purtați în acest caz mănuși de protecție corespunzătoare.
- În cazul scurgerii bateriilor/acumulatorului scoateți-le imediat din produs pentru a evita deteriorările.
- Folosiți numai baterii/acumulatori de același tip. Nu amestecați bateriile/acumulatorii vechi cu cele noi!
- Scoateți bateriile/acumulatorii, dacă produsul nu a fost folosit pentru un timp îndelungat.

Riscul deteriorării produsului

- Oloșiți exclusiv tipul indicat de baterie/acumulator!
- Introduceți bateriile/acumulatorii conform marcajului polarității (+) și (-) pe bateria/acumulator și al produsului.
- Curățați contactele bateriei/acumulatorului și din compartimentul de baterii înainte de introducere cu o lavetă uscată, fără scame sau cu un bețișor cu vată!
- Îndepărtați imediat bateriile/acumulatorii descărcați din produs.

● Punerea în funcțiune

- Verificați livrarea cu privire la completitudine și daune vizibile.
- Scoateți complet materialul de ambalaj de pe produs.

● **Introducere/schimbarea bateriilor**



- Deschideți capacul compartimentului pentru baterii [5a] (a se vedea fig. B).
- Introduceți bateriile în compartimentul pentru baterii [5] (a se vedea fig. C). Asigurați-vă că bateriile sunt introduse corect (a se vedea fig. C) și închideți din nou capacul compartimentului pentru baterii [5a].

Indicație: în cazul unui nivel redus al bateriei, indicatorul de control cu LED [2] pâlpâie.

Schimbați întotdeauna toate bateriile în același timp. Folosiți doar baterii de la producător și cu aceeași capacitate.

- Scoateți bateriile din produs dacă nu îl mai folosiți pentru un timp îndelungat. Bateriile se pot coroda în cazul unei depozitări îndelungate și se pot descărca singure.

● **Pornire/oprire**

- Pentru pornirea produsului împingeți întrerupătorul blocare [4] în poziția . Produsul transmite imediat după pornire două linii laser din orificiu ieșire laser [7].
- Pentru oprire produsului împingeți întrerupătorul blocare [4] în poziția . La oprire unitatea pendulantă este blocată.

● **Folosirea sistemului automat de nivelare**

- Pentru a lucra cu sistemul automat de nivelare, așezați produsul pe o suprafață echilibrată, fermă sau fixați-l cu un trepied cu filet 1/4" [6] de stativ.
- După pornire sistemul automat de nivelare echilibrează inegalitățile în interiorul intervalului de autonivelare de $\pm 4^\circ$ în mod automat. Nivelarea s-a încheiat de îndată de liniile laser nu se mai mișcă și indicatorul luminos de control cu LED [2] iluminează verde.
- Dacă nivelarea automată nu este posibilă de ex. mai mult de 4° față de cea echilibrată sau dacă produsul este ținut liber în mână atunci indicatorul luminos cu LED [2] iluminează roșu și liniile orizontale și verticale sunt oprite.

Indicație: Operațiunile fără sistemul automat de nivelare se afișează întotdeauna prin indicatorul luminos de control cu LED [2].

Indicație: În cazul vibrațiilor sau a modificărilor poziției în timpul funcționării produsul este nivelat automat. Verificați după o echilibrare nou poziția dreaptă resp. perpendiculară a liniei laser cu privire la punctele de referință pentru a evita erorile.

● Folosirea liniilor individuale și a liniilor încrucișate

- Dacă produsul se află în modul automat de echilibrare și partea inferioară a aparatului de măsură are o deviație mai mică cu 4° față de linia dreaptă (LED verde pornit), apăsați cu grijă tasta H [1] pentru a porni resp. pentru a opri linia orizontală.
- Apăsați tasta V [3] pentru a porni resp. pentru a opri linia verticală.

Liniile încrucișate pot fi identificate la acest produs:

- Dacă produsul se află în modul automat de echilibrare și partea inferioară a aparatului de măsură are o deviație mai mică cu 4° față de linia dreaptă (LED verde pornit), țineți apăsată tasta H [1] până când indicatorul de control cu LED [2] este roșu. Acum echilibrarea automat este oprită și liniile încrucișate sunt pornire permanent chiar și atunci când partea de jos a aparatului de măsurat are o deviație cu peste 4° față de linia dreaptă.
- Puteți opri acest mod prin apăsarea și ținerea apăsată a tastei H [1] până când indicatorul luminos de control cu LED [2] se aprinde din nou verde. Sistemul automat de nivelare este din nou pornit.

Liniile încrucișate sunt oprite imediat ce partea inferioară a dispozitivului de măsurare are o deviație cu 4° mai mare față de linia dreaptă, indicatorul luminos de control cu LED [2] se aprinde din nou roșu.

● Funcționarea fără sistem automat de nivelare

- Împingeți întrerupătorul LOCK [4] în poziție .
- Țineți apăsată tasta H [1] până când indicatorul luminos de control LED [2] se aprinde roșu. Acum produsul transmite două linii laser din diagrama laser [7] care nu sunt nivelate. Operațiunile fără sistemul automat de nivelare se afișează întotdeauna prin indicatorul luminos de control cu LED [2].

● Indicații de lucru

- Folosiți întotdeauna doar mijlocul liniei laser pentru a marca. Lățimea liniei laser se modifică o dată cu distanța.

● Lucrul cu stativul

Montaj și aliniere

1. Desfaceți cele trei picioare [17] ale stativului. Inelul din plastic [15], care unește cele trei articulații transversale, este mișcat până la capătul coloanei centrale.
2. Desfaceți levierul pentru blocare [16] și prelungiți picioarele până la înălțimea dorită.
3. După aceea, rabatați din nou levierul pentru blocare [16].
4. Verificați alinierea dreaptă cu ajutorul nivelei cu bulă de aer [11]. Dacă stativul are o poziție dreaptă, bula cu aer se află în mijlocul cercului. Reglați acum din nou, dacă este cazul, lungimea picioarelor [17].
5. Desfaceți șurubul de siguranță [14] și prelungiți coloana centrală după caz, atunci când este necesară o înălțime mai mare. Strângeți bine șurubul de siguranță [14] atunci când s-a obținut înălțimea dorită.
6. Pentru alinierea la orizontală a capului plat al stativului [18] desfaceți mânerul lung [12], rotindu-l în sens contrar acelor de ceasornic și, dacă este cazul, mișcați-l în sus sau în jos. Dacă bula cu aer a nivelei cu bulă de aer [11] se află exact în mijlocul cercului, atunci capul plat al stativului este aliniat la orizontală. Strângeți bine după aceea, mânerul lung [12] rotindu-l în sensul acelor de ceasornic.
7. Dacă este necesar, desfaceți șurubul de siguranță [13], pentru a roti capul plat al stativului [18] cu până la 360 grade pe orizontală și pentru a obține poziția dorită. Dacă ați obținut poziția dorită, strângeți bine șurubul de siguranță [13].
8. Desfaceți, dacă este necesar șurubul de siguranță [10], pentru a regla unghiul capului plat al stativului [18] pe verticală, până la 90 grade și pentru a menține unghiul dorit. Dacă ați obținut unghiul dorit, strângeți bine șurubul de siguranță [10].

Fixarea laserului pentru liniere în cruce

Aliniați $\frac{1}{4}$ " filetul [6] laserului pentru liniere în cruce la $\frac{1}{4}$ " șurubul [8] plăcii de schimbare rapidă și asigurați-vă că șurubul este strâns bine, rotind suportul metalic [9] în sensul acelor de ceasornic. Suportul metalic [9] se află pe fundul plăcii de schimbare rapidă [19].

Îndepărtarea plăcii cu schimbare rapidă de pe stativ

Puteți îndepărta laserul de linie încrucișată împreună cu placa de schimbare rapidă [19] de pe stativ prin următorii pași:

1. Trageți într-o parte levierul [11a] capului plat al stativului [18].
2. Îndepărtați placa cu schimbare rapidă [19].
3. Dacă doriți să fixați din nou laserul pentru liniere în cruce pe stativ, trageți levierul [11a] capului plat al stativului [18] și fixați placa cu schimbare rapidă [19] din nou, pe capul plat al stativului [18]. Desfaceți după aceea levierul [11a], pentru a-l aduce în poziția inițială și pentru a fixa placa cu schimbare rapidă [19] (fig. A).
4. Verificați dacă placa cu schimbare rapidă [19] este fixată suficient pe capul plat al stativului [18].

● Întreținere și curățare

Produsul nu necesită efectuarea lucrărilor de întreținere.

- **ATENȚIE!** Nu scufundați niciodată produsul în apă sau în alte lichide. În timpul curățării nu trebuie să pătrundă umezeala în produs.
- Păstrați produsul curat, pentru a putea lucra bine și sigur.
- Pentru curățarea caracasei utilizați o lavetă uscată.
- Curățați orificiul de ieșire al laserului [7] cu un jet de aer. În cazul murdărilor persistente, eliminați murdăria cu bețișoare ușor umezite. Nu exercitați presiune puternică!

⚠ AVERTISMENT! Produsul poate fi deschis pentru reparații doar de personalul de specialitate.

- Dispuneți repararea aparatului de măsurat numai de către persoane calificate și numai cu piese de schimb originale. Astfel se asigură păstrarea siguranței aparatului de măsurat.

● Depozitare

- Dacă nu folosiți produsul pe o perioadă îndelungată scoateți bateriile și depozitați-l într-un loc curat, uscat, fără acțiunea directă a razelor solare.

● Înlăturare

Ambalajul este produs din materiale ecologice care pot fi eliminate la punctele locale de reciclare.



Respectați marcajul materialelor de ambalaj pentru eliminarea deșeurilor, acestea sunt marcate de abrevierile (a) și cifrele (b) cu următoarea semnificație: 1-7: plastice/20-22: hârtie și carton/80-98: substanțe de conexiune.



Puteți obține informații despre posibilitățile de eliminare a produsului de la administrația locală.



Pentru a proteja mediul înconjurător nu eliminați produsul dumneavoastră la gunoiul menajer atunci când nu mai poate fi folosit, ci predați-l la un punct de colectare. Vă puteți informa cu privire la punctele de colectare și orarul acestora de la administrația competentă.

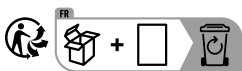

Produsul, incl. accesoriile, și materialele de ambalare sunt reciclabile și fac obiectul responsabilității extinse a producătorului. Eliminați-le separat, urmând informațiile ilustrate (informații de sortare), pentru o mai bună tratare a deșeurilor. Logo Triman este valabil doar pentru Franța.

Bateriile/acumulatorii defecți sau consumați trebuie reciclați conform Directivei 2006/66/CE și a modificărilor ei. Înapoițați bateriile și/sau acumulatorii prin intermediul punctelor de colectare indicate.



Deteriorarea mediului înconjurător prin aruncarea greșită a bateriilor/acumulatorilor!

Bateriile/acumulatorii nu trebuie aruncate în gunoiul menajer. Ele pot conține metale grele toxice și se supun tratamentului deșeurilor periculoase. Simbolurile chimice ale metalelor grele sunt următoarele: Cd = cadmiu, Hg = mercur, Pb = plumb. De aceea, predați bateriile/acumulatorii consumate la un punct de colectare comună.

● Garanție

Produsul a fost produs cu atenție conform unor standarde stricte de calitate și verificat înainte de livrare. În cazul defectelor la nivelul acestui produs aveți drepturi legale față de vânzătorul produsului. Aceste drepturi legale nu sunt limitate de garanția noastră prezentată în continuare.

Pentru acest produs primiți o garanție de 3 ani de la data achiziției. Perioada garanției începe la data achiziției. Vă rugăm să păstrați bonul de casă original. Acesta reprezintă dovada achiziției.

Dacă în decurs de 3 ani de la data achiziției acestui produs se înregistrează un defect de material sau de fabricație, vă reparăm sau înlocuim gratuit produsul - la alegerea noastră - produsul. Dreptul de garanție se stinge dacă produsul este deteriorat, utilizat sau întreținut în mod necorespunzător.

Garanția se aplică numai pentru defecte de material și de fabricație. Această garanție nu acoperă piesele componente ale produsului care prezintă umre normale de uzură și care sunt văzute ca piese de schimb sau deteriorările la nivelul pieselor casante, de exemplu întrerupătoare, acumulatori sau piese fabricate din sticlă.

Timpul de nefuncționare din cauza lipsei de conformitate apărute în cadrul termenului de garanție prelungește termenul de garanție legală de conformitate și cel al garanției comerciale și curge, după caz, din momentul la care a fost adusă la cunoștința vânzătorului lipsa de conformitate a produsului sau din momentul prezentării produsului la vânzător/unitatea service până la aducerea produsului în stare de utilizare normală și, respectiv, al notificării în scris în vederea ridicării produsului sau predării efective a produsului către consumator.

Produsele de folosință îndelungată care înlocuiesc produsele defecte în cadrul termenului de garanție vor beneficia de un nou termen de garanție care curge de la data preschimbării produsului.

● Modul de desfășurare în caz de garanție

Pentru a garanta o prelucrare rapidă a problemei dumneavoastră, vă rugăm să respectați următoarele indicații:

Pentru orice solicitare, vă rugăm să aveți la îndemână bonul de casă și numărul de articol (IAN 422038_2204) ca dovadă de achiziție.

Numărul articolului îl luați de pe plăcuța cu date tehnice, o gravură, de pe fișa cu date a instrucțiunilor (jos stânga) sau ca abțibild de pe partea din spate sau de jos.

Dacă apar erori de funcționare sau alte erori, contactați apoi departamentul de service prin telefon sau prin email.

Produsul defect îl puteți transmite la adresa de service fără timbru cu prezentarea dovezii de achiziție (bon) și cu menționarea daunei și când a apărut.

● Service

RO Service România

Tel.: 0800890239



E-Mail: owim@lidl.ro



Легенда на използваните пиктограми	Страница 196
Увод	Страница 197
Употреба по предназначение.....	Страница 197
Описание на частите.....	Страница 198
Обем на доставката.....	Страница 198
Технически данни.....	Страница 199
Указания за безопасност	Страница 199
Указания за безопасност при работа с батерии/акумулаторни батерии.....	Страница 201
Пускане в действие	Страница 202
Поставяне / смяна на батериите.....	Страница 202
Включване / Изключване.....	Страница 202
Използване на автоматичното нивелиране.....	Страница 203
Използване на единична и кръстосани линии.....	Страница 203
Работа без автоматичното нивелиране.....	Страница 204
Указания за работа.....	Страница 204
Работа със статива.....	Страница 204
Поддръжка и почистване	Страница 206
Съхранение	Страница 206
Изхвърляне	Страница 206
Гаранция	Страница 207
Гаранционни условия.....	Страница 208
Обхват на гаранцията.....	Страница 208
Процедура при гаранционен случай.....	Страница 209
Ремонтен сервиз/извънгаранционно обслужване.....	Страница 209
Сервизно обслужване.....	Страница 210
Вносител.....	Страница 210
Процедиране в случай на рекламация.....	Страница 210
Сервиз.....	Страница 211

Легенда на използваните пиктограми

	Прочетете ръководството за експлоатация.
	Опасност от експлозия!
	Носете защитни ръкавици!
	Внимание!
	Пазете се от лазерното лъчение!
	Не гледайте в лазерния лъч!
	Постоянен ток/постоянно напрежение
	Включително батерии
 	Указания за безопасност Указания за действия
	Маркировката CE потвърждава съответствието с директивите на ЕС, приложими за продукта.
	Дръжте батериите извън обсега на деца.
	Не хвърляйте батериите в огън.
	Не поставяйте батериите обратно на правилната полярност (+ и -).
	Не повреждайте/не деформирайте батериите.

	Не отваряйте/не разглобявайте батериите.
	Използвайте батерии само от еднакъв тип/ еднаква марка.
	Не смесвайте стари батерии с нови.
	Батериите не могат да се презареждат.
	Дръжте батериите далече от вода и прекомерна влага.
	Не свързвайте батериите накъсо.
	Поставете батериите с правилната полярност (+ и -).

Лазер с кръстосани линии

● Увод



Поздравяваме Ви с покупката на този нов продукт. Вие избрахте висококачествен продукт. Ръководството за експлоатация е съставна част от този продукт. То съдържа важни указания за безопасността, използването и отстраняването като отпадък. Преди употреба на продукта се запознайте с всички указания за обслужване и безопасност. Използвайте продукта само съгласно описанието и за посочените области на употреба. При предоставяне на продукта на трети лица предайте също и всички инструкции.

● **Употреба по предназначение**

Продуктът е подходящ за определяне и проверка на хоризонтални и вертикални линии. Продуктът е предназначен за употреба само в затворени помещения. Всяко друго приложение или промяна на продукта се счита за нецелесъобразно и крие значителни

опасности от злополуки. Производителят не носи отговорност за повреди в резултат на неправилна употреба. Не е предназначен за професионални цели.

● Описание на частите

- 1 Н-бутон (за включване/изключване на хоризонталната линия)
- 2 LED контролна лампа (червено: нивелиране изкл., зелено: нивелиране вкл.)
- 3 V-бутон (за включване/изключване на вертикалната линия)
- 4 LOCK превключвател
- 5 Отделение за батериите
- 5a Капак на отделението за батериите
- 6 Гнездо с ¼" резба на статива (долна страна)
- 7 Изходен отвор на лазера
- 8 ¼"скрепителен винт (за подравняване посредством ¼"резбата на статива на лазера с кръстосани линии)
- 9 Метален държач (за регулиране на ¼"винта на плочата за бързо освобождаване)
- 10 Фиксиращ винт (за настройване ъгъла на плоската глава на статива на до 90 градуса)
- 11 Нивелир
- 11a Лост (за закрепване на плочата за бързо освобождаване)
- 12 Дълга ръкохватка
- 13 Фиксиращ винт (за завъртане на плоската глава на статива на до 360 градуса хоризонтално)
- 14 Фиксиращ винт (за регулиране височината на средната колона)
- 15 Пластмасов пръстен
- 16 Фиксиращ лост (за регулиране височината на краката)
- 17 Крака на статива
- 18 Плоска глава на статива
- 19 Плоча за бързо освобождаване

● Обем на доставката

- 1 лазер с кръстосани линии
- 1 статив
- 2 батерии 1,5V, тип AA
- 1 ръководство за експлоатация

● Технически данни

Работно напрежение:	3 V \equiv
Работен диапазон минимум ¹⁾ :	10 m
Точност на нивелиране:	+/- 0,5 mm/m
Диапазон на самонивелиране, типичен:	$\pm 4^\circ$
Време за нивелиране, типично:	ок. 4 секунди
Работна температура:	+5 °C–35 °C
Относителна влажност на въздуха макс.:	$\leq 90\%$
Клас на лазера:	2
Дължина на вълната (λ):	620–690 nm
Максимална мощност P max:	1 mW
Захващане на статива:	1/4"
Батерии:	2 x 1,5 V батерии, тип AA
Тегло на продукта:	260 g (без батерии)
Тегло на статива:	320 g
Размери на продукта:	ок. 70 x 61 x 90 mm
Размери на статива:	65 cm

1) Работният диапазон може да намалява при неблагоприятни условия на околната среда (напр. директна слънчева светлина).



Указания за безопасност

- **ОПАСНОСТ ОТ ЗАДУШАВАНЕ!** Опаковъчните материали (напр. фолиа или полистирол) не бива да се използват за игра. Винаги дръжте децата далече от опаковъчния материал. Опаковъчният материал не е играчка.
- Не работете с измервателния уред във взривоопасна среда, в която се съдържат запалими течности, газове или прахообразни вещества. В продукта може да възникне искра, която да възпламени праха или изпаренията.
- Този продукт може да се използва от деца над 8 годишна възраст, както и от лица с ограничени физически, сензорни или умствени способности или без опит и/или знания, ако са под надзор или са били инструктирани за безопасната употреба на продукта и разбират произтичащите от това опасности. Децата не бива да играят с продукта. Почистването и потребителската поддръжка да не се извършват от деца, освен ако те не са под надзор.

- Не оставяйте включения продукт без наблюдение и изключвайте продукта след употреба. Други хора могат да бъдат заслепени от лазерния лъч. Опасност от нараняване на очите.
- Пазете продукта от влага и директни слънчеви лъчи.
- Не излагайте продукта на екстремни температури или температурни колебания. Не го оставяйте продължително време напр. в автомобила. При по-големи температурни колебания оставете продукта първо да се климатизира, преди да го пуснете в действие. Екстремните температури или температурните колебания могат да повлияят върху прецизността на продукта.
- Избягвайте силни удари или падане на продукта. Повредите на измервателния уред могат да повлияят върху точността. След силен удар или падане сравнете за проверка лазерната линия с позната хоризонтална или вертикална референтна линия.
- Изключвайте измервателния уред, когато го транспортирате. При изключване махалото се блокира, тъй като в противен случай може да се повреди при резки движения.
- Не поставяйте измервателния уред в близост до сърдечни стимулатори. Магнитът във вътрешността на измервателния уред създава поле, което може да наруши функцията на сърдечните стимулатори.
- Съхранявайте измервателния уред далече от магнитни носители на данни и магниточувствителни устройства. Въздействието на магнита може да доведе до необратима загуба на данни.



⚠ ПРЕДУПРЕЖДЕНИЕ! Пазете се от лазерното лъчение!

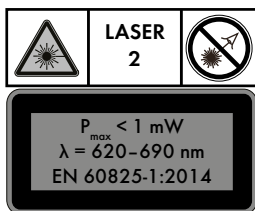

- Не гледайте директно в лазерния лъч, респ. в изходния отвор на лазера 7.

⚠ ПРЕДУПРЕЖДЕНИЕ! Гледането на лазерния лъч с оптични инструменти (напр. лупа, увеличително стъкло и др.) е свързано с опасност за очите.

- ⚠ **ВНИМАНИЕ!** Ако се използват устройства за работа или настройка, различни от описаните тук, или се прилагат други способи, това може да доведе до опасно излагане на радиация.

- Никога не насочвайте лазерния лъч върху рефлектиращи повърхности, хора или животни. Дори кратък зрителен контакт с лазерния лъч може да доведе до увреждане на очите.



Указания за безопасност при работа с батерии/акумулаторни батерии

- **ОПАСНОСТ ЗА ЖИВОТА!** Дръжте батериите/акумулаторните батерии извън обсега от деца. В случай на поглъщане незабавно потърсете лекар!
- Поглъщането може да доведе до изгаряния, перфорация на меките тъкани и смърт. В рамките на 2 часа след поглъщането могат да възникнат тежки изгаряния.
-  **ОПАСНОСТ ОТ ЕКСПЛОЗИЯ!** Никога не зареждайте повторно батерии за еднократна употреба. Не свързвайте батериите/акумулаторните батерии нахъсо и/или не ги отваряйте. Това може да доведе до прегряване, опасност от пожар или пръсване.
- Никога не хвърляйте батериите/акумулаторните батерии в огън или вода.
- Не излагайте батериите/акумулаторните батерии на механично натоварване.

Риск от изтичане на батерии/акумулаторни батерии

- Избягвайте екстремни условия и температури, които могат да повлияят на батериите/акумулаторните батерии, напр. отоплителни тела/пряка слънчева светлина.
- Ако батериите/акумулаторните батерии са изтекли, избягвайте контакт на химикали с кожата, очите и лигавиците! Веднага изплакнете засегнатите места с чиста вода и потърсете лекар!
-  **НОСЕТЕ ПРЕДПАЗНИ РЪКАВИЦИ!** Изтеклите или повредени батерии/акумулаторни батерии могат да причинят изгаряния при контакт с кожата. Затова в случая носете подходящи предпазни ръкавици.
- В случай на изтичане на батерията/акумулаторната батерия веднага я извадете от продукта, за да се предотвратите повреда.
- Използвайте само батерии/акумулаторни батерии от един и същ тип. Не смесвайте стари и нови батерии/акумулаторни батерии!
- Изваждайте батериите/акумулаторните батерии от продукта, ако той няма да се използва по-дълго време.

Риск от повреда на продукта

- Използвайте само посочения тип батерии/акумулаторни батерии!
- Поставайте батериите/акумулаторните батерии съобразно обозначението за полярност (+) и (-) върху тях и върху продукта.
- Преди поставяне почистете контактите на батерията/акумулаторната батерия и в отделението за батерията със суха кърпа, която не оставя власинки, или с клечка за уши!
- Незабавно отстранявайте от продукта изтощените батерията/акумулаторната батерия.

● Пускане в действие

- Проверете доставката за комплектност и видими повреди.
- Отстранете напълно опаковъчния материал от продукта.

● Поставяне/смяна на батериите

- Отворете капака на отделението за батериите **5a** (виж фиг. B).
- Поставете батериите в отделението **5** (виж фиг. C). Уверете се, че батериите са поставени правилно (виж фиг. C), преди да затворите отново капака на отделението **5a**.

Указание: При нисък заряд на батериите LED контролната лампа **2** мига.

Винаги сменяйте всички батерии едновременно. Използвайте само батерии от един производител и с еднакъв капацитет.

- Изваждайте батериите от продукта, ако няма да го използвате дълго време. Батериите могат да корозират при продължително съхранение и да се разредят от само себе си.

● Включване/Изключване

- За включване на продукта плъзнете LOCK превключвателя **4** в положение **1**. Веднага след включването на продукта от изходния отвор **7** излизат две лазерни линии.
- За изключване на продукта плъзнете LOCK превключвателя **4** в положение **2**. При изключване махалото се блокира.

● Използване на автоматичното нивелиране

- За работа с автоматичното нивелиране поставете продукта върху хоризонтална, твърда повърхност или го закрепете в гнездото с 1/4" резба [6] върху статива.
- След включване автоматичното нивелиране изравнява неравностите в рамките на диапазона на самонивелиране от $\pm 4^\circ$. Нивелирането приключва, когато лазерните линии престанат да се движат и LED контролната лампа [2] свети в зелено.
- Ако не е възможно автоматично нивелиране, тъй като напр. долната страна на измервателния уред се отклонява на повече от 4° от хоризонталата или продуктът се държи свободно в ръка, тогава LED контролната лампа [2] свети в червено и хоризонталните и вертикалните лазерни линии се изключват.

Указание: Работата без автоматично нивелиране винаги се отчита от червената LED контролна лампа [2].

Указание: При вибрации или промени в положението по време на работа продуктът автоматично се нивелира отново. След повторно нивелиране проверете положението на хоризонталната, респ. вертикалната лазерна линия по отношение на референтните точки, за да избегнете грешки.

● Използване на единична и кръстосани линии

- Когато продуктът е в процес на автоматично нивелиране и долната страна на измервателния уред се отклонява с по-малко 4° от хоризонталата (зелен LED включен), внимателно натиснете H-бутона [1], за да включите или изключите хоризонталната линия.
- Съответно натиснете V-бутона [3], за да включите или изключите вертикалната линия.

Кръстосаните линии при този продукт могат да се установят:

- Когато продуктът е в процес на автоматично нивелиране и долната страна на измервателния уред се отклонява с по-малко 4° от хоризонталата (зелен LED включен), задръжте натиснат H-бутона [1], докато LED контролната лампа [2] светне в червено. Сега автоматичното нивелиране е изключено, а кръстосаните линии са постоянно включени – дори когато долната страна на измервателния уред се отклонява с повече от 4° от хоризонталата.

- Можете да изключите отново този режим, като натиснете и задържите H-бутона [1], докато LED контролната лампа [2] светне в зелено. Автоматичното нивелиране е включено отново. Кръстосаните линии се изключват, когато долната страна на измервателния уред се отклонява с повече от 4° от хоризонталата, тогава LED контролната лампа [2] свети отново в червено.

● Работа без автоматичното нивелиране

- Плъзнете LOCK превключвателя [4] в положение .
- Задръжте H-бутона [1] натиснат, докато червената LED контролна лампа [2] се включи. Сега от изходния отвор [7] излизат две лазерни линии, които не са нивелирани. Работата без автоматично нивелиране винаги се отчита от червената LED контролна лампа [2].

● Указания за работа

- Използвайте винаги само средата на лазерната линия за маркиране. Ширината на лазерната линия се променя с разстоянието.

● Работа със статива

Монтиране и подравняване

1. Разтворете краката [17] на статива. Пластмасовият пръстен [15], свързващ трите напречни шарнира, се премества до края на средната колона.
2. Освободете фиксиращите лостове [16] и удължете краката до необходимата височина.
3. След това сгънете всички лостове [16].
4. Проверете хоризонталното подравняване с помощта на нивелира [11]. Когато стативът е подравнен, въздушното мехурче е в средата на кръга. При необходимост регулирайте повторно дължината на краката [17].
5. Развийте фиксиращия винт [14] и при необходимост удължете средната колона, ако е нужна по-голяма височина. Затегнете фиксиращия винт [14], когато е постигната необходимата височина.
6. За хоризонтално подравняване на плоската глава на статива [18] развийте дългата ръкохватка [12], като я завъртите обратно на часовниковата стрелка и при необходимост я изместите

нагоре или надолу. Ако въздушното мехурче на нивелира **11** е точно в средата на кръга, плоската глава на статива е хоризонтално подравнена. Затегнете дългата ръкохватка **12**, като я завъртите по посока на часовниковата стрелка.

7. При необходимост развийте фиксиращия винт **13**, за да завъртите хоризонтално плоската глава на статива **18** на до 360 градуса и да постигнете необходимото положение. При постигане на необходимото положение затегнете фиксиращия винт **13**.
8. При необходимост развийте фиксиращия винт **10**, за да регулирате вертикално ъгъла на плоската глава на статива **18** на до 90 градуса и да получите необходимия ъгъл. При постигане на необходимия ъгъл затегнете фиксиращия винт **10**.

Закрепване на лазера с кръстосани линии

Подравнете $\frac{1}{4}$ " резбата **6** на лазера с кръстосани линии спрямо $\frac{1}{4}$ " скрепителния винт **8** на плочата за бързо освобождаване и се уверете, че винтът е затегнат, като завъртите металния държач **9** по посока на часовниковата стрелка. Металният държач **9** се намира от долната страна на плочата за бързо освобождаване **19**.

Отстраняване на плочата за бързо освобождаване от статива

Можете да отстраните лесно лазера с кръстосани линии заедно с пластината за бързо освобождаване **19** от статива, като изпълните следните стъпки:

1. Преместете лоста **11a** на плоската глава на статива **18** настрани.
2. Отстранете плочата за бързо освобождаване **19**.
3. Ако отново искате да закрепите лазера с кръстосани линии върху статива, издърпайте лоста **11a** на плоската глава на статива **18** и закрепете повторно плочата за бързо освобождаване **19** върху плоската глава на статива **18**. След това освободете лоста **11a**, за да го поставите в основно положение и да фиксирате плочата за бързо освобождаване **19** (фиг. А).
4. Проверете дали плочата за бързо освобождаване **19** е достатъчно добре закрепена към плоската главна на статива **18**.

● Поддръжка и почистване

Продуктът не се нуждае от поддръжка.

- **ВНИМАНИЕ!** Никога не потапяйте продукта във вода или други течности. При почистване в продукта не бива да прониква влага.
- Поддържайте продукта чист, за да работи надеждно и безопасно.
- За почистване на корпуса използвайте суха кърпа.
- Почиствайте изходния отвор на лазера **7** със слаба въздушна струя. Отстранявайте по-силното замърсяване с леко навлажнена кълчка за уши. Не упражнявайте силен натиск!

⚠ ПРЕДУПРЕЖДЕНИЕ! Продуктът може да се отваря за ремонт само от специалист.

- Ремонтите на Вашия измервателен уред следва да се извършват само от квалифициран персонал и само с оригинални резервни части. С това се гарантира запазването на безопасността на измервателния уред.

● Съхранение

- Ако продължително време няма да използвате продукта, извадете батериите и го съхранете на чисто, сухо място без директна слънчева светлина.

● Изхвърляне

Опаковката е изработена от екологични материали, които може да предадете в местните пунктове за рециклиране.



За разделното събиране на отпадъците съблюдавайте маркировката на опаковъчните материали, те са маркирани със съкращения (a) и цифри (b) със следното значение: 1–7: пластмаси/20–22: хартия и картон/80–98: композитни материали.



Относно възможностите за отстраняване на излезлия от употреба продукт като отпадък се информирайте от Вашата общинска или градска управа.



В интерес на опазването на околната среда не изхвърляйте излезлия от употреба продукт заедно с битовите отпадъци, а го предайте за правилно рециклиране. За събирателните пунктове и тяхното работно време можете да се информирате от местната управа.

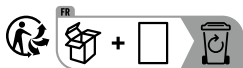

Продуктът вкл. аксесоарите и опаковката могат да се рециклират и са предмет на разширената отговорност на производителя. Изхвърляйте ги отделно като следвате илюстрираната информация (за сортиране) за по-добро третиране на отпадъците. Tripan-логото важи само за Франция.

Дефектните или изтощени батерии/акумулаторни батерии подлежат на рециклиране съгласно Директива 2006/66/ЕО и нейните изменения. Предавайте батериите/акумулаторните батерии и/или продукта в пунктовете за рециклиране.



Щети върху околната среда поради неправилно обезвреждане на батериите/акумулаторните батерии!

Батериите/акумулаторните батерии не бива да се изхвърлят заедно с битовите отпадъци. Те могат да съдържат отровни тежки метали и подлежат на специална преработка. Химическите символи на тежките метали са, както следва: Cd = кадмий, Hg = живак, Pb = олово. Затова предавайте изтощените батерии/акумулаторни батерии в общински събирателен пункт.

● Гаранция

Уважаеми клиенти,
за този уред получавате 3 години гаранция от датата на покупката. В случай на несъответствие на продукта с договора за продажба Вие имате законно право да предявите рекламация пред продавача на продукта при условията и в сроковете, определени в глава трета, раздел II и III и глава четвърта от Закона за предоставяне на цифрово съдържание и цифрови услуги и за продажба на стоки (ЗПЦСЦУПС)*.

Вашите права, произтичащи от посочените разпоредби, не се ограничават от нашата по-долу представена търговска гаранция,

не са свързани с разходи за потребителите и независимо от нея продавачът на продукта отговаря за липсата на съответствие на потребителската стока с договора за продажба съгласно ЗПЦСЦУПС.

● Гаранционни условия

Гаранционният срок е 3 години от датата на получаване на стоката. Пазете добре оригиналната касова бележка. Този документ е необходим като доказателство за покупката. Ако в рамките на три години от датата на закупуване на този продукт се появи дефект на материала или производствен дефект, продуктът ще бъде безплатно ремонтиран или заменен. Гаранцията предполага в рамките на тригодишния гаранционен срок да се представят дефектният уред, касовата бележка (касовият бон), както и всички други документи, установяващи наличието на дефект и писмено да се обясни в какво се състои дефектът и кога е възникнал. Ако дефектът е покрит от нашата гаранция, Вие ще получите обратно ремонтирания или нов продукт. В случай на замяна на дефектна стока първоначалните гаранционен срок и гаранционни условия се запазват. В случай на ремонт на дефектна стока, срокът на ремонта се прибавя към гаранционния срок. За евентуално наличните и установени повреди и дефекти още при покупката трябва да се съобщи веднага след разопаковането. Евентуалните ремонти след изтичане на гаранционния срок са срещу заплащане.

Ремонтът или замяната на продукта не поражда нова гаранция.

● Обхват на гаранцията

Уредът е произведен грижливо според строгите изисквания за качество и добросъвестно изпитан преди доставка. Гаранцията важи за дефекти на материала или производствени дефекти. Гаранцията не обхваща консумативите, както и частите на продукта, които подлежат на нормално износване, поради което могат да бъдат разглеждани като бързо износващи се части (например филтри или приставки) или повредите на чупливи части (например прекъсвачи, батерии или такива произведени от стъкло). Гаранцията отпада, ако уредът е повреден поради неправилно използване или в резултат на неосъществяване на техническа поддръжка. За правилната употреба на продукта трябва точно да се спазват всички указания в упътването за експлоатация. Предназначение и действия, които не се препоръчват от упътването за експлоатация

или за които то предупреждава, трябва задължително да се избягват. Продуктът е предназначен само за частна, а не за професионална употреба. При злоупотреба и неправилно третиране, употреба на сила и при интервенции, които не са извършени от клона на нашия оторизиран сервиз, гаранцията отпада.

● Процедура при гаранционен случай

За да се гарантира бърза обработка на Вашия случай, следвайте следните указания:

- За всички запитвания подгответе касовата бележка и идентификационния номер (IAN 422038_2204) като доказателство за покупката.
- Вземете артикулния номер от фабричната табелка.
- При възникване на функционални или други дефекти първо се свържете по телефона или чрез имейл с долупосочения сервизен отдел. След това ще получите допълнителна информация за уреждането на Вашата рекламация.
- След съгласуване с нашия сервиз можете да изпратите дефектния продукт на посочения Ви адрес на сервиза безплатно за Вас, като приложите касовата бележка (касовия бон) и посочите писмено в какво се състои дефектът и кога е възникнал. За да се избегнат проблеми с приемането и допълнителни разходи, задължително използвайте само адреса, който Ви е посочен. Осигурете изпращането да не е като експресен товар или като друг специален товар. Изпратете уреда заедно с всички принадлежности, доставени при покупката, и осигурете достатъчно сигурна транспортна опаковка.

● Ремонтен сервиз/извънгаранционно обслужване

Ремонти извън гаранцията можете да възложите на клона на нашия сервиз срещу заплащане. Той с удоволствие ще Ви направи предварителна калкулация. Можем да обработваме само уреди, които са достатъчно опаковани и изпратени с платени транспортни разходи.

Внимание: Изпратете Вашия уред на клона на нашия сервиз почистен и с указание за дефекта.

Уредите, предмет на извънгаранционно обслужване, изпратени с неплатени транспортни разходи – с наложен платеж, като експресен или друг специален товар – не се приемат.

Ние ще извършим безплатно изхвърлянето на изпратените от Вас дефектни уреди.

● Сервизно обслужване

България

Тел.: 008001184975

Е-мейл: owim@lidl.bg

IAN 422038_2204

● Вносител

Моля, обърнете внимание, че следващият адрес не е адрес на сервиза. Първо се свържете с горепосочения сервизен център.

ОВИМ ГмБХ & Ко.КГ

Щифтсбергщрасе 1

74167 Некарсулм

ГЕРМАНИЯ

*Като физическо лице – потребител, независимо от настоящата търговска гаранция, Вие се ползвате от правата на законовата гаранция, предоставена от Закона за предоставяне на цифрово съдържание и цифрови услуги и за продажбата на стоки/ЗПЦСЦУПС/. По-специално Вие имате право при несъответствие на стоката да бъде извършен ремонт или замяна по Ваш избор, освен ако това е невъзможно или е свързано с непропорционално големи разходи за продавача. Вие имате право на пропорционално намаляване на цената или на разваляне на договора при наличие на условията на чл. 33, ал. 3 от ЗПЦСЦУПС. Условията и сроковете на законовата гаранция са регламентирани в глава трета, раздел II и III и в глава четвърта на ЗПЦСЦУПС

● Процедуриране в случай на рекламация

За да се гарантира бързо обработване на Вашата заявка, следвайте указанията по-долу:

Моля, при всички запитвания дръжте на разположение касовия бон и номера на артикула (IAN 422038_2204) като доказателство за покупката.

Номерът на артикула е посочен върху типовата табелка, гравюра, титулната страница на Вашето ръководство (долу вляво) или върху стикера от задната или долната страна на уреда.

При възникнали функционални дефекти или други повреди, първо се свържете по телефона или по електронната поща с посочения по-долу сервиз.

Продуктът, който е регистриран като дефектен, можете да изпратите след това без пощенски разходи на посочения Ви сервиз, като приложите документ за закупуването (касов бон) и описание, в какво се състои повредата и кога е възникнала.

● Сервиз

Сервиз България















Телефон: 008001184975







Е-мейл: owim@lidl.bg



Υπόμνημα των χρησιμοποιούμενων εικονογραμμάτων	Σελίδα	214
Εισαγωγή	Σελίδα	214
Χρήση σύμφωνη με τις προδιαγραφές.....	Σελίδα	214
Περιγραφή μερών	Σελίδα	215
Περιεχόμενα παράδοσης.....	Σελίδα	215
Τεχνικά χαρακτηριστικά.....	Σελίδα	216
Υποδείξεις ασφαλείας	Σελίδα	216
Υποδείξεις ασφάλειας για μπαταρίες/ επαναφορτιζόμενες μπαταρίες	Σελίδα	218
Θέση σε λειτουργία	Σελίδα	219
Τοποθέτηση / Αντικατάσταση μπαταριών.....	Σελίδα	219
Ενεργοποίηση / Απενεργοποίηση	Σελίδα	219
Χρήση του αυτόματου συστήματος ισοστάθμισης.....	Σελίδα	220
Χρήση μόνης γραμμής και διασταυρούμενων γραμμών....	Σελίδα	220
Εργασία χωρίς το αυτόματο σύστημα ισοστάθμισης.....	Σελίδα	221
Υποδείξεις εργασίας	Σελίδα	221
Εργασία με τον στατήρα.....	Σελίδα	221
Συντήρηση και καθαρισμός	Σελίδα	223
Αποθήκευση	Σελίδα	223
Απόσυρση	Σελίδα	223
Εγγύηση	Σελίδα	224
Διεκπεραίωση της εγγύησης.....	Σελίδα	225
Σέρβις.....	Σελίδα	225

Υπόμνημα των χρησιμοποιούμενων εικονογραμμάτων

	Διαβάστε το εγχειρίδιο οδηγιών χρήσης.
	Κίνδυνος έκρηξης!
	Φοράτε προστατευτικά γάντια!
	Προσοχή!
	Προστατευτείτε από την ακτινοβολία λέιζερ!
	Μην κοιτάζετε την ακτίνα λέιζερ!
	Συνεχές ρεύμα / Συνεχής τάση
	Συμπεριλαμβάνονται μπαταρίες
	Υποδείξεις ασφάλειας Οδηγίες χειρισμού
	Η ένδειξη CE πιστοποιεί τη συμμόρφωση με τους κανονισμούς ΕΕ που αντιστοιχούν στο προϊόν.
	Κρατήστε τις μπαταρίες μακριά από παιδιά.
	Μην πετάτε τις μπαταρίες στη φωτιά.
	Τοποθετείτε τις μπαταρίες όχι με αντίθετη πολικότητα (+ και -).
	Μην προκαλείτε ζημιά/παραμορφώνετε στις/τις μπαταρίες.

	Μην ανοίγετε/αποσυναρμολογείτε τις μπαταρίες.
	Χρησιμοποιείτε μπαταρίες μόνο του ίδιου τύπου/της ίδιας μάρκας.
	Μην χρησιμοποιείτε παλιές μπαταρίες μαζί με καινούργιες.
	Οι μπαταρίες δεν είναι επαναφορτιζόμενες.
	Κρατήστε το προϊόν μακριά από νερό και υπερβολική υγρασία.
	Μη βραχυκυκλώνετε τις μπαταρίες.
	Τοποθετείτε τις μπαταρίες με τη σωστή πολικότητα (+ και -).

Αλφάδι laser σταυρού

● Εισαγωγή



Σας συγχαίρουμε για την αγορά του νέου σας προϊόντος. Επιλέξατε ένα προϊόν υψηλών προδιαγραφών. Οι οδηγίες χρήσης είναι μέρος αυτού του προϊόντος. Περιέχουν σημαντικές πληροφορίες σχετικά με την ασφάλεια, το χειρισμό και την απόρριψη. Πριν τη χρήση του προϊόντος εξοικειωθείτε με όλες τις οδηγίες χρήσης και ασφαλείας. Χρησιμοποιείτε το προϊόν μόνο με τον τρόπο που περιγράφεται και για τον τομέα εφαρμογής που αναφέρεται. Σε περίπτωση μεταβίβασης του προϊόντος σε τρίτους παραδώστε μαζί και όλα τα έγγραφα.

● Χρήση σύμφωνα με τις προδιαγραφές

Το προϊόν είναι κατάλληλο για τον προσδιορισμό και τον έλεγχο οριζοντίων και κατακορύφων γραμμών. Το προϊόν είναι κατάλληλο αποκλειστικά για τη λειτουργία σε κλειστούς χώρους. Οποιαδήποτε άλλη χρήση ή τροποποίηση του προϊόντος θεωρείται αντικανονική και

εγκυμονεί σοβαρούς κινδύνους ατυχημάτων. Σε περίπτωση χρήσης εκτός των προδιαγραφών, ο κατασκευαστής δεν αναλαμβάνει καμία ευθύνη για τυχόν βλάβες που θα προκύψουν. Δεν προορίζεται για επαγγελματική χρήση.

● Περιγραφή μερών

- 1 Πλήκτρο H (για ενεργοποίηση/απενεργοποίηση της οριζόντιας γραμμής)
- 2 Ενδεικτική λυχνία LED (κόκκινη: ισοστάθμιση ανενεργή, πράσινη: ισοστάθμιση ενεργή)
- 3 Πλήκτρο V (για ενεργοποίηση/απενεργοποίηση της κατακόρυφης γραμμής)
- 4 Διακόπτης LOCK
- 5 Θήκη μπαταριών
- 5α Κάλυμμα θήκης μπαταριών
- 6 ¼"-σπείρωμα στατήρα (κάτω πλευρά)
- 7 Άνοιγμα εξόδου λέιζερ
- 8 ¼"-βίδα στερέωσης (για την ευθυγράμμιση με το ¼"-σπείρωμα του στατήρα του λέιζερ διασταυρούμενων γραμμών)
- 9 Μεταλλική βάση (για τη ρύθμιση της ¼"-βίδας στην πλάκα ταχείας αποσύνδεσης)
- 10 Βίδα ασφάλισης (για τη ρύθμιση της γωνίας της επίπεδης κεφαλής του στατήρα έως και 90 μοίρες)
- 11 Αλφάδι
- 11α Μοχλός (για τη στερέωση της πλάκας ταχείας αποσύνδεσης)
- 12 Μακριά λαβή
- 13 Βίδα ασφάλισης (για τη στρέψη της επίπεδης κεφαλής του στατήρα έως και 360 μοίρες οριζοντίως)
- 14 Βίδα ασφάλισης (για τη ρύθμιση του ύψους του κεντρικού στύλου)
- 15 Πλαστικός δακτύλιος
- 16 Μοχλός ασφάλισης (για τη ρύθμιση του ύψους των ποδιών)
- 17 Πόδια στατήρα
- 18 Επίπεδη κεφαλή στατήρα
- 19 Πλάκα ταχείας αποσύνδεσης

● Περιεχόμενα παράδοσης

- 1 λέιζερ σταυρωτών γραμμών
- 1 στατήρας
- 2 Μπαταρίες 1,5V, τύπου AA
- 1 εγχειρίδιο οδηγιών χρήσης

● Τεχνικά χαρακτηριστικά

Τάση λειτουργίας:	3 V===
Εύρος εργασίας τουλάχιστον ¹⁾ :	10 m
Ακρίβεια ισοστάθμισης:	+/- 0,5 mm/m
Τυπικό εύρος αυτόματης ισοστάθμισης:	± 4°
Τυπικός χρόνος ισοστάθμισης:	περ. 4 δευτερόλεπτα
Θερμοκρασία λειτουργίας:	+5 °C-35 °C
Μέγ. σχετική υγρασία αέρα:	≤ 90 %
Κατηγορία λέιζερ:	2
Μήκος κύματος (λ):	620-690 nm
Μέγιστη ισχύς P max:	1 mW
Υποδοχή στατήρα:	¼"
Μπαταρίες:	2 μπαταρίες 1,5V, τύπου AA
Βάρος προϊόντος:	260 g (χωρίς μπαταρίες)
Βάρος στατήρα:	320 g
Διαστάσεις προϊόντος:	περ. 70 x 61 x 90 mm
Διαστάσεις στατήρα:	65 cm

1) Το εύρος εργασίας μπορεί να μειωθεί από μη ευνοϊκές περιβαλλοντικές συνθήκες (π.χ. άμεση ηλιακή ακτινοβολία).



Υποδείξεις ασφαλείας

- **ΚΙΝΔΥΝΟΣ ΑΣΦΥΞΙΑΣ!** Απαγορεύεται τα υλικά συσκευασίας (π.χ. διαφάνειες ή πολυστυρόλιο) να χρησιμοποιούνται για παιχνίδι. Κρατάτε πάντα τα παιδιά μακριά από το υλικό συσκευασίας. Το υλικό συσκευασίας δεν είναι παιχνίδι.
- Μη δουλεύετε με το προϊόν σε περιβάλλον, όπου υφίσταται κίνδυνος έκρηξης ή όπου υπάρχουν εύκαυστα υγρά, αέρια ή σκόνης. Στο προϊόν μπορεί να παραχθούν σπίθες, οι οποίες μπορεί να αναφλέξουν τη σκόνη ή τους ατμούς.
- Το παρόν προϊόν μπορεί να χρησιμοποιηθεί από παιδιά άνω των 8 ετών καθώς και από πρόσωπα με μειωμένες φυσικές, αισθητηριακές ή πνευματικές ικανότητες ή με έλλειψη εμπειρίας και/ή γνώσης, όταν επιβλέπονται ή έχουν ενημερωθεί σχετικά με την ασφαλή χρήση του προϊόντος και έχουν καταλάβει τους κινδύνους που προκύπτουν από αυτό. Τα παιδιά απαγορεύεται να παίζουν με το προϊόν. Καθαρισμός και συντήρηση χρήστη απαγορεύεται να εκτελούνται από παιδιά, εκτός αν επιβλέπονται.
- Μην αφήνετε το ενεργοποιημένο προϊόν ανεπιτήρητο και απενεργοποιείτε το προϊόν μετά από κάθε χρήση. Από την ακτίνα λέιζερ θα μπορούσαν να τυφλωθούν άλλα άτομα. Κίνδυνος τραυματισμού των ματιών.

- Προστατεύετε το προϊόν από την υγρασία και την άμεση ηλιακή ακτινοβολία.
- Μην εκθέτετε το προϊόν σε ακραίες θερμοκρασίες ή σε διακυμάνσεις θερμοκρασίας. Μην το αφήνετε π.χ. για πολλή ώρα μέσα στο αυτοκίνητο. Σε περιπτώσεις ισχυρών διακυμάνσεων της θερμοκρασίας πρέπει να περιμένετε να σταθεροποιηθεί πρώτα η θερμοκρασία του προϊόντος, προτού το θέσετε σε λειτουργία. Υπό ακραίες θερμοκρασίες ή ισχυρές διακυμάνσεις της θερμοκρασίας μπορεί να διαταραχθεί η ακρίβεια του προϊόντος.
- Αποφεύγετε ισχυρές κρούσεις ή πτώσεις του εργαλείου μέτρησης. Από ζημιές του εργαλείου μέτρησης μπορεί να διαταραχθεί η ακρίβεια. Μετά από ισχυρή πρόσκρουση ή πτώση συγκρίνετε τη γραμμή λέιζερ με μια γνωστή οριζόντια ή κάθετη γραμμή αναφοράς για να την ελέγξετε.
- Απενεργοποιείτε το εργαλείο μέτρησης όταν το μεταφέρετε. Κατά την απενεργοποίηση ασφαλίζεται η μονάδα εκκρεμούς, η οποία διαφορετικά σε έντονες κινήσεις μπορεί να υποστεί βλάβες.
- Μην φέρνετε το εργαλείο μέτρησης κοντά σε βηματοδότες. Λόγω του μαγνήτη στο εσωτερικό του εργαλείου μέτρησης δημιουργείται ένα πεδίο, το οποίο μπορεί να διαταράξει τη λειτουργία των βηματοδοτών.
- Κρατάτε το εργαλείο μέτρησης μακριά από μαγνητικούς φορείς δεδομένων και μαγνητικά ευαίσθητες συσκευές. Λόγω της δράσης του μαγνήτη μπορεί να προκύψει ανεπανόρθωτη απώλεια δεδομένων.



⚠ ΠΡΟΕΙΔΟΠΟΙΗΣΗ! Προστατευτείτε από την ακτινοβολία λέιζερ!

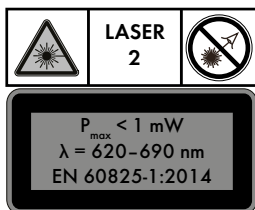

- Μην κοιτάζετε ποτέ απευθείας στην ακτίνα λέιζερ ή αντίστοιχα στο άνοιγμα εξόδου του λέιζερ 7.

⚠ ΠΡΟΕΙΔΟΠΟΙΗΣΗ! Η παρατήρηση της ακτίνας λέιζερ με οπτικά όργανα (π.χ. μεγεθυντικός φακός, μεγεθυντικά γυαλιά κλπ.) εγκυμονεί κίνδυνο για τα μάτια.

- ⚠ **ΠΡΟΦΥΛΑΞΗ!** Σε περίπτωση που χρησιμοποιηθούν άλλες διατάξεις χειρισμού ή ρύθμισης ή εκτελεστούν άλλες διαδικασίες, διαφορετικές από τις εδώ αναφερόμενες, αυτό μπορεί να οδηγήσει σε επικίνδυνη επίδραση ακτινοβολίας.

- Μην κατευθύνετε ποτέ την ακτίνα λέιζερ σε ανακλαστικές επιφάνειες, πρόσωπα ή ζώα. Ακόμη και μια σύντομη οπτική επαφή με την ακτίνα λέιζερ μπορεί να οδηγήσει σε βλάβες στα μάτια.



Υποδειξεις ασφάλειας για μπαταρίες/ επαναφορτιζόμενες μπαταρίες

- **ΘΑΝΑΣΙΜΟΣ ΚΙΝΔΥΝΟΣ!** Κρατάτε μπαταρίες/επαναφορτιζόμενες μπαταρίες μακριά από παιδιά. Σε περίπτωση κατάποσης, απευθυνθείτε αμέσως σε γιατρό!
- Η κατάποση ενδέχεται να προκαλέσει εγκαύματα, διάτρηση μαλακού ιστού και θάνατο. Σοβαρά εγκαύματα ενδέχεται να εμφανιστούν εντός 2 ωρών μετά την κατάποση.
-  **ΚΙΝΔΥΝΟΣ ΕΚΡΗΞΗΣ!** Απαγορεύεται αυστηρά η επαναφόρτιση των μη-επαναφορτιζόμενων μπαταριών. Μην βραχυκυκλώνετε ή/και μην ανοίγετε μπαταρίες/επαναφορτιζόμενες μπαταρίες. Οι συνέπειες μπορεί να είναι υπερθέρμανση, κίνδυνος πυρκαγιάς ή έκρηξη των μπαταριών.
- Μην πετάτε ποτέ μπαταρίες/επαναφορτιζόμενες μπαταρίες σε φωτιά ή νερό.
- Μην εκθέτετε μπαταρίες/επαναφορτιζόμενες μπαταρίες σε μηχανική καταπόνηση.

Κίνδυνος διαρροής μπαταριών/επαναφορτιζόμενων μπαταριών

- Αποφεύγετε τις ακραίες συνθήκες και θερμοκρασίες, που ενδέχεται να επηρεάσουν μπαταρίες/επαναφορτιζόμενες μπαταρίες, π.χ. θερμαντικά σώματα/άμεση ηλιακή ακτινοβολία.
- Αν διαρρεύσουν οι μπαταρίες/επαναφορτιζόμενες μπαταρίες, αποφύγετε την επαφή χημικών με το δέρμα, τα μάτια και τις βλεννογόνους! Ξεπλύνετε το σημείο άμεσα με καθαρό νερό και αναζητήστε έναν γιατρό!
-  **ΦΟΡΑΤΕ ΠΡΟΣΤΑΤΕΥΤΙΚΑ ΓΑΝΤΙΑ!** Μπαταρίες/επαναφορτιζόμενες μπαταρίες με διαρροή ή με φθορά ενδέχεται να προκαλέσουν ερεθισμούς σε περίπτωση επαφής με το δέρμα. Για αυτό το λόγο φοράτε σε τέτοια περίπτωση κατάλληλα προστατευτικά γάντια.
- Στην περίπτωση μιας διαρροής των μπαταριών/επαναφορτιζόμενων μπαταριών απομακρύνετε τις αμέσως από το προϊόν, προς αποφυγή ζημιών.
- Χρησιμοποιείτε μπαταρίες/επαναφορτιζόμενες μπαταρίες μόνο του ίδιου τύπου. Μην χρησιμοποιείτε παλιές μπαταρίες/επαναφορτιζόμενες μπαταρίες μαζί με καινούργιες!

- Αφαιρέστε τις μπαταρίες/επαναφορτιζόμενες μπαταρίες, όταν το προϊόν δεν χρησιμοποιείται για μεγάλο χρονικό διάστημα.

Κίνδυνος ζημιάς του προϊόντος

- Χρησιμοποιήστε αποκλειστικά τον τύπο μπαταριών/επαναφορτιζόμενων μπαταριών που αναφέρεται!
- Εισάγετε τις μπαταρίες/επαναφορτιζόμενες μπαταρίες σύμφωνα με την σήμανση πολικότητας (+) και (-) στην μπαταρία/επαναφορτιζόμενη μπαταρία και στο προϊόν.
- Καθαρίστε τις επαφές στην μπαταρία/επαναφορτιζόμενη μπαταρία και στην θήκη μπαταριών πριν την τοποθέτηση με ένα στεγνό πανί που δεν αφήνει χνούδι ή μια μπατονέτα!
- Απομακρύνετε άδειες μπαταρίες/επαναφορτιζόμενες μπαταρίες αμέσως από το προϊόν.

● Θέση σε λειτουργία

- Ελέγξτε την παράδοση για πληρότητα και ορατές ζημιές.
- Απομακρύνετε όλα τα υλικά συσκευασίας από το προϊόν.

● Τοποθέτηση/Αντικατάσταση μπαταριών

- Ανοίξτε το κάλυμμα της θήκης μπαταριών [5a] (βλέπε εικ. Β).
- Τοποθετήστε τις μπαταρίες στη θήκη των μπαταριών [5] (βλέπε εικ. C). Βεβαιωθείτε ότι οι μπαταρίες έχουν τοποθετηθεί σωστά (βλέπε εικ. C), προτού ξανακλείσετε το κάλυμμα της θήκης μπαταριών [5a].

Υπόδειξη: Σε χαμηλή κατάσταση φόρτισης των μπαταριών αναβοσβήνει η ενδεικτική λυχνία LED [2].

Αντικαθιστάτε πάντοτε όλες τις μπαταρίες ταυτόχρονα. Χρησιμοποιείτε μόνο μπαταρίες του ίδιου κατασκευαστή και με την ίδια χωρητικότητα.

- Αφαιρέστε τις μπαταρίες από το προϊόν σε περίπτωση που δεν πρόκειται να το χρησιμοποιήσετε για μεγάλο χρονικό διάστημα. Σε περίπτωση αποθήκευσης μακράς διάρκειας οι μπαταρίες μπορούν να διαβρωθούν και να αποφορτιστούν μόνες τους.

● Ενεργοποίηση/Απενεργοποίηση

- Για την ενεργοποίηση του προϊόντος ωθήστε τον διακόπτη LOCK [4] στη θέση . Το προϊόν εκπέμπει αμέσως μετά την ενεργοποίηση δύο γραμμές λέιζερ από το άνοιγμα εξόδου λέιζερ [7].

- Για την απενεργοποίηση του προϊόντος ωθήστε τον διακόπτη LOCK [4] στη θέση . Κατά την απενεργοποίηση ασφαλίζεται η μονάδα εκκρεμούς.

● Χρήση του αυτόματου συστήματος ισοστάθμισης

- Για να δουλέψετε με το αυτόματο σύστημα ισοστάθμισης, τοποθετήστε το προϊόν επάνω σε ένα οριζόντιο, σταθερό υπόθεμα ή στερεώστε το με το 1/4" σπείρωμα στατήρα [6] στον στατήρα.
- Μετά την ενεργοποίηση το αυτόματο σύστημα ισοστάθμισης αντισταθμίζει αυτόματα ανωμαλίες εντός του εύρους αυτόματης ισοστάθμισης των $\pm 4^\circ$. Η ισοστάθμιση έχει ολοκληρωθεί, μόλις οι γραμμές λέιζερ δεν κινούνται πλέον και η ενδεικτική λυχνία LED [2] ανάψει πράσινη.
- Σε περίπτωση που η αυτόματη ισοστάθμιση δεν είναι δυνατή, επειδή π.χ. η κάτω πλευρά του εργαλείου μέτρησης αποκλίνει περισσότερο από 4° από την οριζόντια γραμμή ή το προϊόν κρατιέται ελεύθερα στο χέρι, τότε η ενδεικτική λυχνία LED [2] ανάβει κόκκινη και οι οριζόντιες και κατακόρυφες γραμμές λέιζερ απενεργοποιούνται.

Υπόδειξη: Η εργασία χωρίς το αυτόματο σύστημα ισοστάθμισης υποδεικνύεται πάντοτε από την κόκκινη ενδεικτική λυχνία LED [2].

Υπόδειξη: Το προϊόν ισοσταθμίζεται ξανά αυτόματα σε περίπτωση δονήσεων ή αλλαγών θέσης κατά τη λειτουργία. Μετά από μία εκ νέου ισοστάθμιση ελέγξτε τη θέση της οριζόντιας ή αντίστοιχα της κατακόρυφης γραμμής λέιζερ σε σχέση με σημεία αναφοράς, για να αποφύγετε σφάλματα.

● Χρήση μονής γραμμής και διασταυρούμενων γραμμών

- Εάν το προϊόν βρίσκεται στην αυτόματη ισοστάθμιση και η κάτω πλευρά του εργαλείου μέτρησης αποκλίνει περισσότερο από 4° από την οριζόντια (το πράσινο LED ανάβει), πιέστε προσεκτικά το πλήκτρο H [1], ώστε να ενεργοποιήσετε ή αντίστοιχα να απενεργοποιήσετε την οριζόντια γραμμή.
- Αντίστοιχως, πιέστε το πλήκτρο V [3], ώστε να ενεργοποιήσετε ή αντίστοιχα να απενεργοποιήσετε την κατακόρυφη γραμμή.

Σε αυτό το προϊόν, οι διασταυρούμενες γραμμές μπορούν να μονιμοποιηθούν:

- Εάν το προϊόν βρίσκεται στην αυτόματη ισοστάθμιση και η κάτω πλευρά του εργαλείου μέτρησης αποκλίνει περισσότερο από 4°

από την οριζόντιο (το πράσινο LED ανάβει), κρατήστε πιεσμένο το πλήκτρο H [1], έως ότου η ενδεικτική λυχνία LED [2] γίνει κόκκινη. Η αυτόματη ισοστάθμιση είναι πλέον απενεργοποιημένη και οι διασταυρούμενες γραμμές είναι μόνιμα ενεργοποιημένες – ακόμα και αν η κάτω πλευρά του εργαλείου μέτρησης αποκλίνει περισσότερο από 4° από την οριζόντιο.

- Μπορείτε να απενεργοποιήσετε και πάλι αυτόν τον τρόπο λειτουργίας πιέζοντας το πλήκτρο H [1] και κρατώντας το, έως ότου η ενδεικτική λυχνία LED [2] ξαναάψει πράσινη. Το αυτόματο σύστημα ισοστάθμισης έχει επανενεργοποιηθεί.

Οι διασταυρούμενες γραμμές απενεργοποιούνται μόλις η κάτω πλευρά του εργαλείου μέτρησης αποκλίνει περισσότερο από 4° από την οριζόντιο. Τότε η ενδεικτική λυχνία LED [2] ανάβει και πάλι κόκκινη.

● Εργασία χωρίς το αυτόματο σύστημα ισοστάθμισης

- Ωθήστε τον διακόπτη LOCK [4] στη θέση .
- Κρατήστε το πλήκτρο H [1] πιεσμένο, έως ότου η κόκκινη ενδεικτική λυχνία LED [2] ενεργοποιηθεί. Το προϊόν εκπέμπει τώρα δύο γραμμές λέιζερ από το άνοιγμα εξόδου λέιζερ [7], οι οποίες δεν είναι ισοσταθμισμένες. Η εργασία χωρίς το αυτόματο σύστημα ισοστάθμισης υποδεικνύεται πάντοτε από την κόκκινη ενδεικτική λυχνία LED [2].

● Υποδείξεις εργασίας

- Χρησιμοποιείτε πάντοτε μόνο το κέντρο της γραμμής λέιζερ για σήμανση. Το πλάτος της γραμμής λέιζερ αλλάζει με την απόσταση.

● Εργασία με τον στατήρα

Στήσιμο και ευθυγράμμιση

1. Ανοίξτε τα τρία πόδια [17] του στατήρα. Ο πλαστικός δακτύλιος [15] που συνδέει και τις τρεις εγκάρσιες αρθρώσεις μετακινείται στο άκρο του κεντρικού στύλου.
2. Χαλαρώστε τον μοχλό ασφάλισης [16] και επιμηκύνετε τα πόδια έως το επιθυμητό ύψος.
3. Ξανασφίξτε έπειτα όλους τους μοχλούς ασφάλισης [16].
4. Ελέγξτε με το αλφάδι [11] αν ο στατήρας είναι οριζόντιος. Αν ο στατήρας είναι οριζόντιος, η φυσαλίδα αέρα θα βρίσκεται στο

κέντρο του κύκλου. Εάν χρειάζεται, ξαναρυθμίστε το ύψος των ποδιών [17].

- Ξεσφίξτε τη βίδα ασφάλισης [14] και επιμηκύνετε τον κεντρικό σύλο αν είναι απαραίτητο, σε περίπτωση που απαιτείται μεγαλύτερο ύψος. Σφίξτε τη βίδα ασφάλισης [14] όταν το επιθυμητό ύψος επιτευχθεί.
- Για την οριζόντια ευθυγράμμιση της επίπεδης κεφαλής του στατήρα [18], ξεσφίξτε τη μακριά λαβή [12] στρέφοντάς την ενάντια στη φορά των δεικτών του ρολογιού και, αν χρειάζεται, μετακινώντας την προς τα πάνω ή προς τα κάτω. Εάν η φυσαλίδα αέρα του αλφαδιού [11] βρίσκεται ακριβώς στο κέντρο του κύκλου, η επίπεδη κεφαλή του στατήρα είναι ευθυγραμμισμένη οριζόντια. Σφίξτε τότε τη μακριά λαβή [12] στρέφοντάς τη κατά τη φορά των δεικτών του ρολογιού.
- Αν χρειάζεται, ξεσφίξτε τη βίδα ασφάλισης [13], προκειμένου να στρέψετε την επίπεδη κεφαλή του στατήρα [18] έως και 360 μοίρες οριζοντίως και να επιτύχετε την επιθυμητή θέση. Όταν επιτύχετε την επιθυμητή θέση, σφίξτε τη βίδα ασφάλισης [13].
- Αν χρειάζεται, ξεσφίξτε τη βίδα ασφάλισης [10] για να ρυθμίσετε τη γωνία της επίπεδης κεφαλής του στατήρα [18] κατακορύφως έως και 90 μοίρες και να επιτύχετε την επιθυμητή γωνία. Όταν επιτύχετε την επιθυμητή γωνία, σφίξτε τη βίδα ασφάλισης [10].

Στερέωση του λέιζερ διασταυρούμενων γραμμών

Ευθυγραμμίστε το ¼"-σπείρωμα [6] του λέιζερ διασταυρούμενων γραμμών με τη ¼"- βίδα στερέωσης [8] της πλάκας ταχείας αποσύνδεσης και βεβαιωθείτε ότι η βίδα βιδώθηκε σφιχτά στρέφοντας τη μεταλλική βάση [9] κατά τη φορά των δεικτών του ρολογιού. Η μεταλλική βάση [9] βρίσκεται στην κάτω πλευρά της πλάκας ταχείας αποσύνδεσης [19].

Αφαίρεση της πλάκας ταχείας αποσύνδεσης από τον στατήρα

Μπορείτε να αφαιρέσετε απλά το λέιζερ διασταυρούμενων γραμμών μαζί με την πλάκα ταχείας αποσύνδεσης [19] από τον στατήρα ακολουθώντας τα εξής βήματα:

- Τραβήξτε τον μοχλό [11a] της επίπεδης κεφαλής του στατήρα [18] στο πλάι.
- Αφαιρέστε την πλάκα ταχείας αποσύνδεσης [19].
- Εάν θελήσετε να ξαναστερεώσετε το λέιζερ διασταυρούμενων γραμμών στον στατήρα, τραβήξτε τον μοχλό [11a] της επίπεδης κεφαλής του στατήρα [18] και ξαναστερεώστε την πλάκα ταχείας αποσύνδεσης [19] στην επίπεδη κεφαλή του στατήρα [18]. Ξεσφίξτε έπειτα τον μοχλό [11a] για να τον φέρετε στην αρχική θέση και να σταθεροποιήσετε την πλάκα ταχείας αποσύνδεσης [19] (εικ. Α).
- Ελέγξτε αν η πλάκα ταχείας αποσύνδεσης [19] είναι επαρκώς σταθεροποιημένη στην επίπεδη κεφαλή του στατήρα [18].

● Συντήρηση και καθαρισμός

Το προϊόν δεν χρειάζεται συντήρηση.

- **ΠΡΟΣΟΧΗ!** Ποτέ μη βυθίζετε το προϊόν μέσα σε νερό ή άλλα υγρά. Κατά τον καθαρισμό δεν επιτρέπεται να δεισδύσει υγρασία μέσα στο προϊόν.
- Διατηρείτε το προϊόν καθαρό, ώστε να μπορείτε να δουλεύετε καλά και με ασφάλεια.
- Χρησιμοποιήστε για τον καθαρισμό του περιβλήματος ένα στεγνό πανί.
- Καθαρίζετε το άνοιγμα εξόδου λείζερ **7** με ήπια δέσμη αέρα. Σε περίπτωση ισχυρότερων ρύπων απομακρύνετε την ακαθαρσία με μια ελαφρώς νωπή μπατονέτα. Κατά τη διαδικασία αυτή μην ασκείτε ισχυρή πίεση!

⚠ ΠΡΟΕΙΔΟΠΟΙΗΣΗ! Το προϊόν επιτρέπεται να ανοιχτεί για σκοπούς επισκευής μόνο από τον ειδικό.

- Αναθέστε την επιδιόρθωση του εργαλείου μέτρησης μόνο σε εξειδικευμένο ειδικό προσωπικό και χρησιμοποιείτε αποκλειστικά αυθεντικά ανταλλακτικά. Έτσι διασφαλίζεται η διατήρηση της ασφάλειας του εργαλείου μέτρησης.

● Αποθήκευση

- Σε περίπτωση που το προϊόν δεν πρόκειται να χρησιμοποιηθεί για μεγάλο διάστημα, αφαιρέστε τις μπαταρίες και αποθηκεύστε το σε καθαρό, στεγνό χώρο χωρίς άμεση ηλιακή ακτινοβολία.

● Απόσυρση

Η συσκευασία αποτελείται από υλικά φιλικά προς το περιβάλλον, τα οποία μπορείτε να διαθέσετε στους χώρους ανακύκλωσης της περιοχής σας.



Προσέξτε τον χαρακτηρισμό των υλικών συσκευασίας για τον διαχωρισμό απορριμμάτων, αυτά είναι χαρακτηρισμένα από συντόμευσεις (a) και αριθμούς (b) με την ακόλουθη σημασία: 1-7: πλαστικά/20-22: χαρτί και χαρτόνι/80-98: σύνθετο υλικό.



Για πληροφορίες σχετικά με τις δυνατότητες απόρριψης του προϊόντος που δεν χρησιμοποιείται πλέον, απευθυνθείτε στις αρμόδιες υπηρεσίες της κοινότητας ή του δήμου σας.



Για την προστασία του περιβάλλοντος, μην απορρίπτετε το άχρηστο πλέον προϊόν στα οικιακά απορρίμματα, αλλά παραδώστε το στα ειδικά Κέντρα απόρριψης. Για τα σημεία συλλογής και τις ώρες λειτουργίας τους απευθυνθείτε στις αρμόδιες υπηρεσίες.

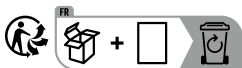

Το προϊόν, συμπεριλ. των αξεσουάρ και των υλικών συσκευασίας, είναι ανακυκλώσιμο και υπόκειται στη διευρυμένη ευθύνη του κατασκευαστή. Απορρίπτετέ τα ξεχωριστά τηρώντας τις απεικονιζόμενες πληροφορίες ταξινόμησης για καλύτερη επεξεργασία των αποβλήτων. Το λογότυπο Triman ισχύει μόνο για τη Γαλλία.

Οι ελαττωματικές ή άχρηστες επαναφοριζόμενες μπαταρίες πρέπει να ανακυκλώνονται σύμφωνα με την οδηγία 2006/66/ΕΚ και τις αλλαγές της. Δίνετε τις μπαταρίες/επαναφοριζόμενες μπαταρίες και/ή το προϊόν πίσω στα διαθέσιμα κέντρα συλλογής.



Καταστροφή του περιβάλλοντος λόγω εσφαλμένης απόρριψης μπαταριών/επαναφοριζόμενων μπαταριών!

Απαγορεύεται η απόρριψη των μπαταριών/επαναφοριζόμενων μπαταριών στα οικιακά απορρίμματα. Ενδέχεται να περιέχουν δηλητηριώδη βαρέα μέταλλα και συγκαταλέγονται στα απορρίμματα ειδικής επεξεργασίας. Τα χημικά σύμβολα βαρέων μετάλλων είναι τα ακόλουθα: Cd = Κάδμιο, Hg = Υδράργυρος, Pb = Μόλυβδος. Για το λόγο αυτό παραδώστε τις εξαντλημένες μπαταρίες/επαναφοριζόμενες μπαταρίες στα κατάλληλα σημεία συλλογής.

● Εγγύηση

Το προϊόν κατασκευάστηκε προσεκτικά κάτω από αυστηρές οδηγίες ποιότητας και ελέγχθηκε επιμελώς πριν από την αποστολή. Σε περίπτωση βλαβών στο προϊόν έχετε νομικά δικαιώματα προς τον πωλητή του προϊόντος. Τα νομικά δικαιώματα δεν περιορίζονται από την εγγύηση που παρατίθεται παρακάτω.

Για το παρόν προϊόν σας παρέχεται δικαίωμα εγγύησης 3 ετών από την ημερομηνία αγοράς. Η εγγύηση ισχύει από την ημερομηνία αγοράς. Παρακαλείσθε να φυλάζετε με προσοχή την ταμειακή απόδειξη. Το συγκεκριμένο έγγραφο θα απαιτηθεί ως αποδεικτικό αγοράς.

Σε περίπτωση που εντός του διαστήματος των 3 ετών από την ημερομηνία αγοράς αυτού του προϊόντος προκύψει κάποιο σφάλμα υλικού ή κατασκευής, το προϊόν επισκευάζεται ή αντικαθίσταται από εμάς – κατόπιν επιλογής μας – δωρεάν. Αυτή η εγγύηση παύει να ισχύει αν το προϊόν πάθει βλάβη, χρησιμοποιηθεί ή συντηρηθεί εκτός των προδιαγραφών.

Η εγγύηση ισχύει για σφάλματα υλικού ή κατασκευής. Αυτή η εγγύηση δεν επεκτείνεται σε μέρη προϊόντος, τα οποία εκτέθηκαν σε φυσιολογική φθορά και για αυτό το λόγο μπορούν να θεωρηθούν ως φθαρτά μέρη (π.χ. μπαταρίες) ή για βλάβες σε εύθραυστα μέρη, π.χ. διακόπτες, επαναφορτιζόμενες μπαταρίες ή παρόμοια, τα οποία είναι κατασκευασμένα από γυαλί.

Με την αντικατάσταση της συσκευής, σύμφωνα με το ΝΟΜΟΣ 2251/1994, ξεκινάει εκ νέου ο χρόνος εγγύησης.

● Διεκπεραίωση της εγγύησης

Για να εξασφαλίσουμε τη γρήγορη επεξεργασία του αιτήματός σας, παρακαλούμε ακολουθήστε τις παρακάτω υποδείξεις:

Σε περίπτωση ερωτήματος παρακαλείσθε να έχετε διαθέσιμο το παραστατικό αγοράς και τον κωδικό προϊόντος (IAN 422038_2204) ως αποδεικτικό της αγοράς σας.

Μπορείτε να βρείτε τον αριθμό προϊόντος στην πινακίδα τύπου, σε μια εγχάραξη, στην σελίδα τίτλων των οδηγιών σας, (κάτω αριστερά) ή ως αυτοκόλλητο στην πίσω ή κάτω σελίδα.

Αν προκύψουν σφάλματα λειτουργίας ή άλλου είδους ελαττώματα, επικοινωνήστε αρχικά μέσω τηλεφώνου ή email με το τμήμα εξυπηρέτησης πελατών που αναφέρεται ακολούθως.

Ένα προϊόν που αναγνωρίζεται ως ελαττωματικό, μπορείτε μετά να το αποστείλετε χωρίς ταχυδρομικά τέλη στην ενημερωμένη σε εσάς διεύθυνση service επισυνάπτοντας την απόδειξη αγοράς (απόδειξη ταμείου) και την ένδειξη, που υφίσταται το ελάττωμα και τότε προέκυψε.

● Σέρβις

 **Σέρβις Ελλάδα**

Τηλ: 00800 491800674

Email: owim@lidl.gr



OWIM GmbH & Co. KG

Stiftsbergstraße 1
74167 Neckarsulm
GERMANY

Model-No.: HG05420
Version: 11/2022

Stand der Informationen · Last Information
Update · Version des informations · Stand
van de informatie · Stan informacii · Stav
informací · Stav informácií · Estado de las
informaciones · Tilstand af information
Versione delle informazioni · Információk
állása · Stanje informacij · Stanje informacija
Versiunea informațiilor · Актуалност на
информацията · Έκδοση των πληροφοριών:
08/2022 · Ident.-No.: HG05420082022-8

