



DEKO-SOLARLEUCHE/SOLAR LIGHT DECORATION/LAMPE SOLAIRE DÉCORATIVE

DE AT CH

DEKO-SOLARLEUCHE

Kurzanleitung

FR BE

LAMPE SOLAIRE DÉCORATIVE

Guide de démarrage rapide

PL

DEKORACYJNA LAMPKA SOLARNA

Krótki instrukcja

SK

DEKORATÍVNE SOLÁRNE SVIETIDLO

Kratka navodila

DK

SOLCELLELAMPE

Kort vejledning

HU

NAPELEMES DEKORLÁMPA

Rövid útmutató

GB IE

SOLAR LIGHT DECORATION

Short manual

NL BE

DECORATIEVE SOLARLAMP

Korte handleiding

CZ

DEKORATIVNÍ SOLÁRNÍ SVÍTLIDLO

Krátký návod

ES

LÁMPARA SOLAR DECORATIVA

Guía rápida

IT

LAMPADA DECORATIVA A ENERGIA SOLARE

Guida rapida

DE/AT/CH	Kurzanleitung	Seite	6
GB/IE	Short manual	Page	14
FR/BE	Guide de démarrage rapide	Page	21
NL/BE	Korte handleiding	Pagina	30
PL	Krótką instrukcja	Strona	38
CZ	Stručný návod	Strana	46
SK	Krátky návod	Strana	53
ES	Guía rápida	Página	60
DK	Kort vejledning	Side	68
IT	Guida rapida	Pagina	75
HU	Rövid útmutató	Oldal	83

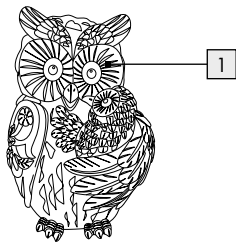
A

HG06098A

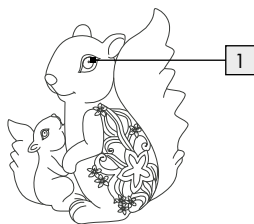

HG06098B

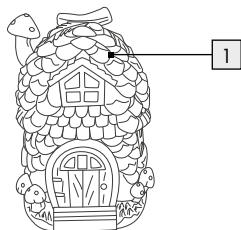

HG06098C

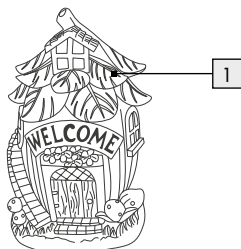

HG06098D

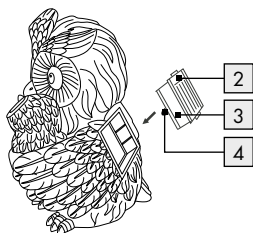
B

HG06098A

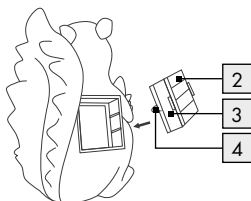

HG06098B

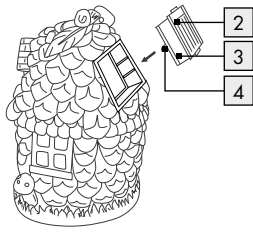

HG06098C

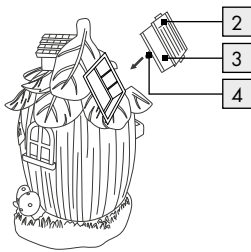



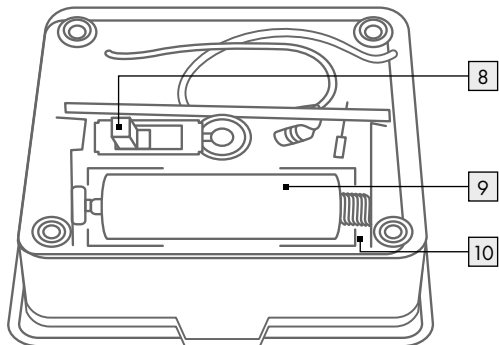
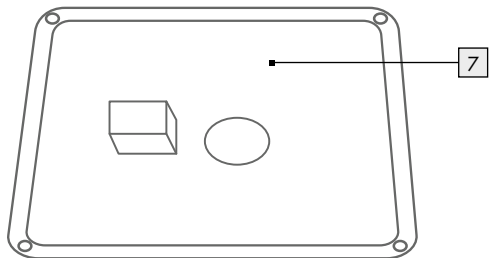
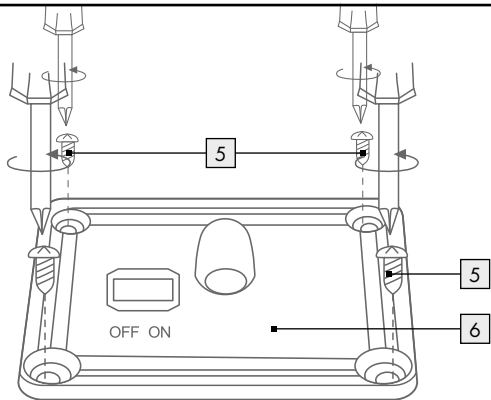

HG06098D

C



Legende der verwendeten Piktogramme	Seite 7
Einleitung	Seite 7
Bestimmungsgemäße Verwendung.....	Seite 7
Teilebeschreibung.....	Seite 7
Lieferumfang.....	Seite 7
Technische Daten.....	Seite 8
Sicherheitshinweise	Seite 8
Produktspezifische Sicherheitshinweise.....	Seite 8
Sicherheitshinweise für Batterien/Akkus.....	Seite 8
Bedienung	Seite 9
Produkt aufstellen.....	Seite 9
Akku austauschen.....	Seite 10
Akku aufladen.....	Seite 10
Wartung und Reinigung	Seite 10
Fehler beheben	Seite 10
Entsorgung	Seite 11
Garantie	Seite 12
Abwicklung im Garantiefall.....	Seite 13
Service.....	Seite 13

Legende der verwendeten Piktogramme

	Gleichstrom/-spannung		Spritzwassergeschützt
	Sicherheitshinweise Handlungsanweisungen		Das CE-Zeichen bestätigt die Konformität mit den für das Produkt zutreffenden EU-Richtlinien.

Deko-Solarleuchte

● Einleitung

Bei diesem Dokument handelt es sich um eine verkürzte Druckausgabe der vollständigen Bedienungsanleitung. Durch das Scannen des QR-Codes gelangen Sie direkt auf die Lidl-Service-Seite (www.lidl-service.com) und können durch die Eingabe der Artikelnummer (IAN) 452573_2310 die vollständige Bedienungsanleitung einsehen und herunterladen.

Die Kurzanleitung ist Bestandteil dieses Produkts. Machen Sie sich vor der Benutzung des Produkts mit allen Bedien- und Sicherheitshinweisen vertraut. Bewahren Sie die Kurzanleitung gut auf und händigen Sie alle Unterlagen bei Weitergabe des Produkts an Dritte mit aus.



● Bestimmungsgemäße Verwendung

Das Produkt dient nur zur Dekoration im Außenbereich und ist für Beleuchtungszwecke ungeeignet. Dieses Produkt ist nur für den Einsatz in privaten Haushalten vorgesehen. Das Produkt ist nicht für den gewerblichen Einsatz oder für andere Einsatzbereiche bestimmt.

● Teilebeschreibung

- 1 Dekorationsgehäuse
- 2 Solarpanel
- 3 Solarpanel-Einsatz
- 4 LED
- 5 Befestigungsschraube
- 6 Akkufachabdeckung
- 7 Dichtungsring
- 8 EIN-/AUS-Schalter
- 9 Akku
- 10 Akkufach

● Lieferumfang

- 1 Deko-Solarleuchte mit Akku
- 1 Bedienungsanleitung

● Technische Daten

Betriebsspannung:	1,2V===
Akku:	1 x 1,2V=== 300 mAh 2/3 AAA Ni-MH-Akku
LED:	1 x LED
Leistung:	max. 0,025 W
Schutzart:	IP44 (spritzwassergeschützt)
Leuchtdauer (bei vollem Akku):	ca. 8 Stunden



Sicherheitshinweise

VOR GEBRAUCH BITTE DIE BEDIENUNGSANLEITUNG LESEN! BEDIENUNGSANLEITUNG SORGFÄLTIG AUFBEWAHREN! HÄNDIGEN SIE ALLE UNTERLAGEN BEI WEITERGABE DES PRODUKTES AN DRITTE EBENFALLS MIT AUS.

-  **⚠️ WARNUNG! LEBENS- UND UNFALLGEFAHREN FÜR KLEINKINDER UND KINDER!** Lassen Sie Kinder niemals unbeaufsichtigt mit dem Verpackungsmaterial. Es besteht Erstickungsgefahr durch Verpackungsmaterial. Kinder unterschätzen häufig die Gefahren. Halten Sie Kinder stets vom Verpackungsmaterial fern. Dieses Produkt ist kein Spielzeug.
- Dieses Produkt kann von Kindern ab 14 Jahren und darüber sowie von Personen mit verringerten physischen, sensorischen oder mentalen Fähigkeiten oder Mangel an Erfahrung und Wissen benutzt werden, wenn sie beaufsichtigt oder bezüglich des sicheren Gebrauchs des Produkts unterwiesen wurden und die daraus

resultierenden Gefahren verstehen. Kinder dürfen nicht mit dem Produkt spielen. Reinigung und Benutzerwartung dürfen nicht von Kindern ohne Beaufsichtigung durchgeführt werden.

- Nicht geeignet für Kinder unter 14 Jahren. Von Kindern fernhalten.
- Verwenden Sie das Produkt nicht, wenn Sie irgendwelche Beschädigungen feststellen.
- Schalten Sie das Produkt aus, wenn Sie es in dunkler Umgebung lagern, um eine Entladung des Akkus zu vermeiden.
- Die LED ist nicht austauschbar.
- Sollte die LED am Ende ihrer Lebensdauer ausfallen, muss das ganze Produkt ersetzt werden.

● Produktspezifische Sicherheitshinweise

- Achten Sie darauf, dass das Solarpanel ² nicht verschmutzt oder im Winter durch Schnee und Eis bedeckt ist. Dies verringert die Leistungsfähigkeit des Solarpanels.



Sicherheitshinweise für Batterien/Akkus

- **LEBENSGEFAHR!** Halten Sie Batterien/Akkus außer Reichweite von Kindern. Suchen Sie im Falle eines Verschluckens sofort einen Arzt auf!
- Verschlucken kann zu Verbrennungen, Perforation von Weichgewebe und Tod führen. Schwere Verbrennungen können innerhalb von 2 Stunden nach dem Verschlucken auftreten.



EXPLOSIONSGEFAHR!

Laden Sie nicht aufladbare Batterien niemals wieder auf.

Schließen Sie Batterien/Akkus nicht kurz und/oder öffnen Sie diese nicht. Überhitzung, Brandgefahr oder Platzen können die Folge sein.

- Werfen Sie Batterien/Akkus niemals in Feuer oder Wasser.
- Setzen Sie Batterien/Akkus keiner mechanischen Belastung aus.

Risiko des Auslaufens von Batterien/Akkus

- Vermeiden Sie extreme Bedingungen und Temperaturen, die auf Batterien/Akkus einwirken können, z. B. auf Heizkörpern/durch direkte Sonneneinstrahlung.
- Wenn Batterien/Akkus ausgelaufen sind, vermeiden Sie den Kontakt von Haut, Augen und Schleimhäuten mit den Chemikalien! Spülen Sie die betroffenen Stellen sofort mit klarem Wasser und suchen Sie einen Arzt auf!



SCHUTZHANDSCHUHE

TRAGEN! Ausgelaufene oder beschädigte Batterien/Akkus

können bei Berührung mit der Haut Verätzungen verursachen. Tragen Sie deshalb in diesem Fall geeignete Schutzhandschuhe.

- Im Falle eines Auslaufens der Batterien/Akkus entfernen Sie diese sofort aus dem Produkt, um Beschädigungen zu vermeiden.
- Verwenden Sie nur Batterien/Akkus des gleichen Typs. Mischen Sie nicht alte Batterien/Akkus mit neuen!
- Entfernen Sie die Batterien/Akkus, wenn das Produkt längere Zeit nicht verwendet wird.

Risiko der Beschädigung des Produkts

- Verwenden Sie ausschließlich den angegebenen Batterietyp/Akkutyp!
- Setzen Sie Batterien/Akkus gemäß der Polaritätskennzeichnung (+) und (-) an Batterie/Akku und des Produkts ein.
- Reinigen Sie Kontakte an Batterie/Akku und im Batteriefach vor dem Einlegen mit einem trockenen, fusselfreien Tuch oder Wattestäbchen!
- Entfernen Sie erschöpfte Batterien/Akkus umgehend aus dem Produkt.

● Bedienung

1. Nehmen Sie den Solarpanel-Einsatz **3** heraus. Nehmen Sie – falls nötig – ein Werkzeug zur Hilfe.
2. Schieben Sie den EIN-/AUS-Schalter **8** auf ON, damit sich das Produkt bei Dämmerung automatisch einschaltet.
3. Setzen Sie den Solarpanel-Einsatz **3** wieder in das Dekorationsgehäuse **1** ein.
4. Ihr Produkt ist nun einsatzbereit.

● Produkt aufstellen

- Um ein optimales Ergebnis zu erzielen, stellen Sie das Produkt an einem Ort auf, an dem das Solarpanel **2** möglichst lange direkter Sonneneinstrahlung ausgesetzt ist.
- Stellen Sie sicher, dass das Solarpanel **2** nicht von einer anderen Lichtquelle, wie z. B. Hof- oder Straßenbeleuchtung, beeinflusst wird, da sich das Produkt sonst in der Dämmerung nicht einschaltet.

- Bei niedriger Helligkeit schaltet sich das Produkt automatisch ein, bei normaler Umgebungshelligkeit schaltet sich das Produkt wieder aus.

● Akku austauschen (siehe Abb. B + C)

Um eine optimale Leistung zu erzielen, sollte der Akku alle 12 Monate ausgetauscht werden.

1. Nehmen Sie den Solarpanel-Einsatz **[3]** heraus. Schieben Sie den EIN-/AUS-Schalter **[8]** auf OFF, um das Produkt auszuschalten. Lösen Sie mittels eines kleinen Kreuzschlitzschraubendrehers die Befestigungsschrauben **[5]** und hebeln Sie die Akkufachabdeckung **[6]** mittels eines Schlitzschraubendrehers auf.
2. Ersetzen Sie den alten Akku **[9]** durch einen neuen. Achten Sie beim Einsetzen auf die richtige Polarität. Diese wird im Akkufach **[10]** angezeigt. Verwenden Sie nur Akkus des empfohlenen Typs (siehe „Technische Daten“).
3. Schließen Sie die Akkufachabdeckung **[6]**, ziehen Sie die Befestigungsschrauben **[5]** mittels eines kleinen Kreuzschlitzschraubendrehers an. Schieben Sie den EIN-/AUS-Schalter **[8]** auf ON, damit das Produkt sich bei Dunkelheit einschalten kann.

Hinweis: Achten Sie auf den korrekten Sitz des Dichtungsringes. Die Schutzart IP44 ist nur gegeben, wenn der Dichtungsring **[7]** ordnungsgemäß sitzt.

● Akku aufladen

Achten Sie darauf, dass das Produkt eingeschaltet sein muss, wenn der Akku lädt. Die Ladedauer des Akkus bei Nutzung des Solarpanels ist abhängig von der Lichtintensität der Sonneneinstrahlung und dem Einfallwinkel des Lichts auf das Solarpanel **[2]**. Stellen Sie das Solarpanel **[2]** möglichst senkrecht zum Licht einfallwinkel auf. So erhalten Sie die höchste Strahlungsintensität.

● Wartung und Reinigung



Die LED **[4]** ist nicht austauschbar. Das Produkt ist bis auf einen erforderlichen Wechsel des Akkus wartungsfrei.

- Reinigen Sie das Produkt regelmäßig mit einem trockenen, fusselfreien Tuch oder einer Bürste. Verwenden Sie bei stärkeren Verschmutzungen ein leicht angefeuchtetes Tuch oder eine Bürste.

● Fehler beheben

Hinweis: Das Produkt enthält empfindliche, elektronische Bauteile. Daher ist es möglich, dass es durch Funkübertragungsgeräte in unmittelbarer Nähe gestört wird. Falls Sie Störungen in der Funktion feststellen, entfernen Sie solche Störquellen aus der Umgebung des Produktes.

Hinweis: Elektrostatische Entladungen können zu Funktionsstörungen führen. Entfernen Sie bei solchen Funktionsstörungen kurzzeitig den Akku und setzen Sie diesen erneut ein.

Fehler	Ursache	Lösung
Das Produkt schaltet sich nicht ein, obwohl es den ganzen Tag von der Sonne angestrahlt wurde.	Künstliche Lichtquellen, wie z. B. Straßenlichter, stören das Produkt.	Stellen Sie das Produkt an eine Stelle, an der es nicht von anderen Lichtquellen gestört werden kann.
Das Produkt schaltet sich nicht oder nur kurz ein.	Der Akku  ist kaputt, leer oder die Sonneneinstrahlung hat nicht ausgereicht.	Tauschen Sie den Akku  aus oder stellen Sie das Produkt an eine Stelle, an der es mehr Sonneneinstrahlung erhält.

● Entsorgung

Die Verpackung besteht aus umweltfreundlichen Materialien, die Sie über die örtlichen Recyclingstellen entsorgen können.



Beachten Sie die Kennzeichnung der Verpackungsmaterialien bei der Abfalltrennung, diese sind gekennzeichnet mit Abkürzungen (a) und Nummern (b) mit folgender Bedeutung: 1-7: Kunststoffe/20-22: Papier und Pappe/80-98: Verbundstoffe.



Möglichkeiten zur Entsorgung des ausgedienten Produkts erfahren Sie bei Ihrer Gemeinde- oder Stadtverwaltung.



Das Symbol der durchgestrichenen Mülltonne bedeutet, dass dieses Gerät am Ende der Nutzungszeit nicht über den Haushaltsmüll entsorgt werden darf. Das Gerät ist bei eingerichteten Sammelstellen, Wertstoffhöfen oder Entsorgungsbetrieben abzugeben. Zudem sind Vertrieber von Elektro- und Elektronikgeräten sowie Vertrieber von Lebensmitteln zur Rücknahme verpflichtet. LIDL bietet Ihnen Rückgabemöglichkeiten direkt

in den Filialen und Märkten an. Rückgabe und Entsorgung sind für Sie kostenfrei. Beim Kauf eines Neugerätes haben Sie das Recht, ein entsprechendes Altgerät unentgeltlich zurückzugeben. Zusätzlich haben Sie die Möglichkeit, unabhängig vom Kauf eines Neugerätes, unentgeltlich (bis zu drei) Altgeräte abzugeben, die in keiner Abmessung größer als 25 cm sind. Bitte löschen Sie vor der Rückgabe alle personenbezogenen Daten. Bitte entnehmen Sie vor der Rückgabe Batterien oder Akkumulatoren, die nicht vom Altgerät umschlossen sind, sowie Lampen, die zerstörungsfrei entnommen werden können und führen diese einer separaten Sammlung zu.



Das Produkt inkl. Zubehör und die Verpackungsmaterialien sind recyclebar und unterliegen einer erweiterten Herstellerverantwortung. Entsorgen Sie diese getrennt, den abgebildeten Info-tri (Sortierinformation) folgend, für eine bessere Abfallbehandlung. Das Triman-Logo gilt nur für Frankreich.

Defekte oder verbrauchte Akkus müssen gemäß Richtlinie 2006/66/EG und deren Änderungen recycelt werden. Geben Sie Akkus und/oder das Produkt über die angebotenen Sammeleinrichtungen zurück.



Umweltschäden durch falsche Entsorgung der Akkus!

Das Symbol der durchgestrichenen Mülltonne auf Batterien oder Akkus bedeutet, dass Sie Batterien und Akkus nicht im Hausmüll entsorgen dürfen.

Entnehmen Sie die Batterien/den Akku-Pack aus dem Produkt vor der Entsorgung.

Diese können giftige Schwermetalle enthalten und unterliegen der Sondermüllbehandlung. Die chemischen Symbole der Schwermetalle sind wie folgt: Cd = Cadmium, Hg = Quecksilber, Pb = Blei.

Sie sind gesetzlich verpflichtet, alte Batterien und Akkus nach Gebrauch zurückzugeben. Geben Sie deshalb verbrauchte Batterien und Akkus kostenfrei im Handelsgeschäft z. B. in Ihrer LIDL Filiale oder bei einer kommunalen Sammelstelle ab.

Batterien und Akkus können Stoffe enthalten, die schädlich für die menschliche Gesundheit und Umwelt sind. Nur bei einer getrennten Sammlung und Verwertung von alten Batterien und Akkus können die negativen Auswirkungen vermieden werden.

Seien Sie besonders vorsichtig beim Umgang mit lithiumhaltigen Batterien und Akkus, da bei unsachgemäßer Verwendung eine erhöhte

Brandgefahr besteht. Kleben Sie dazu die Pole ab, um einen äußeren Kurzschluss zu vermeiden.

Nutzen Sie Batterien mit langer Lebensdauer oder Akkus, um die Entstehung von Abfällen aus Alt-Batterien zu verringern. Beachten Sie die Anweisungen zum Lagern, und vermeiden Sie das vollständige Ent- und Aufladen des Akkus, um die Lebensdauer zu verlängern.

Darüber hinaus sollten Sie Batterien oder Elektro- und Elektronikgeräte mit Batterien oder Akkus nicht im öffentlichen Raum zurücklassen, um eine Vermüllung zu vermeiden. Prüfen Sie Möglichkeiten, Batterien einer Wiederverwendung zuzuführen, anstatt diese zu entsorgen, beispielsweise durch Instandsetzung der Batterie.

● Garantie

Das Produkt wurde nach strengen Qualitätsrichtlinien hergestellt und vor der Auslieferung sorgfältig geprüft. Im Falle von Material- oder Herstellungsfehlern haben Sie gegenüber dem Verkäufer des Produkts gesetzliche Rechte. Ihre gesetzlichen Rechte werden in keiner Weise durch unsere unten aufgeführte Garantie eingeschränkt.

Die Garantie für dieses Produkt beträgt 3 Jahre ab Kaufdatum. Die Garantiezeit beginnt mit dem Kaufdatum. Bewahren Sie den Originalkaufbeleg an einem sicheren Ort auf, da dieses Dokument als Nachweis des Kaufs erforderlich ist.

Alle Schäden oder Mängel, die bereits zum Zeitpunkt des Kaufs vorhanden sind, müssen unverzüglich nach dem Auspacken des Produkts gemeldet werden.

Sollte das Produkt innerhalb von 3 Jahren ab Kaufdatum einen Material- oder Herstellungsfehler aufweisen, werden wir es – nach unserer Wahl – kostenlos für Sie reparieren oder ersetzen. Die Garantiezeit verlängert sich durch einen stattgegebenen Gewährleistungsanspruch nicht. Dies gilt auch für ersetzte und reparierte Teile.

Diese Garantie erlischt, wenn das Produkt beschädigt oder unsachgemäß verwendet oder gewartet wurde.

Die Garantie deckt Material- und Herstellungsfehler ab. Diese Garantie erstreckt sich weder auf Produktteile, die normalem Verschleiß unterliegen, und somit als Verschleißteile gelten (z. B. Batterien, Schläuche, Farbpatronen), noch auf Schäden an zerbrechlichen Teilen, z. B. Schalter oder Teile aus Glas.

Bei diesem Produkt gilt die Garantiezeit auch für den Akku.

● Abwicklung im Garantiefall

Um eine schnelle Bearbeitung Ihres Anliegens zu gewährleisten, folgen Sie bitte den folgenden Hinweisen:

Bitte halten Sie für alle Anfragen den Kassenbon und die Artikelnummer (IAN 452573_2310) als Nachweis für den Kauf bereit.

Die Artikelnummer entnehmen Sie bitte dem Typenschild, einer Gravur, auf dem Titelblatt Ihrer Bedienungsanleitung (unten links) oder als Aufkleber auf der Rück- oder Unterseite des Produkts.

Sollten Funktionsfehler oder sonstige Mängel auftreten, kontaktieren Sie zunächst die nachfolgend benannte Serviceabteilung telefonisch oder per E-Mail.

Ein als defekt erfasstes Produkt können Sie dann unter Beifügung des Kaufbelegs (Kassenbon) und der Angabe, worin der Mangel besteht und wann er aufgetreten ist, für Sie portofrei an die Ihnen mitgeteilte Service-Anschrift übersenden.

● Service

DE Service Deutschland

Tel.: 0800 5435 111

E-Mail: owim@lidl.de

AT Service Österreich

Tel.: 0800 292726

E-Mail: owim@lidl.at

CH Service Schweiz





Tel.: 0800562153

E-Mail: owim@lidl.ch

CE IP 44

List of pictograms used	Page 15
Introduction	Page 15
Proper use.....	Page 15
Description of parts and features.....	Page 15
Scope of delivery.....	Page 15
Technical data.....	Page 16
Safety instructions	Page 16
Product-specific safety instructions.....	Page 16
Safety instructions for batteries/rechargeable batteries.....	Page 16
Operation	Page 17
Setting up the product.....	Page 17
Replacing the rechargeable battery.....	Page 18
Charging the rechargeable battery.....	Page 18
Maintenance and care	Page 18
Troubleshooting	Page 18
Disposal	Page 19
Warranty	Page 20
Warranty claim procedure.....	Page 20
Service.....	Page 20

List of pictograms used

	Direct current/voltage		Splashproof
	Safety information Instructions for use		CE mark indicates conformity with relevant EU directives applicable for this product.

Solar light decoration

● Introduction

This document is a shorter printed version of the complete instruction manual. Scanning the QR code takes you straight to the Lidl service website (www.lidl-service.com) where you can view and download the complete instruction manual by entering the article number (IAN) 452573_2310.

The short guide forms an integral part of this product. Prior to using the product, familiarize yourself with all operation and safety notes. Store the short guide in a safe place, and if you give the product to third parties, all documentation should be passed on to them as well.



● Proper use

The product is only for decoration outdoors and is unsuitable for lighting purposes. The product is suitable for private household use. The product is not intended for commercial use or for use in other applications.

● Description of parts and features

- 1 Decoration housing
- 2 Solar panel
- 3 Solar panel compartment
- 4 LED
- 5 Fastening screw
- 6 Battery compartment cover
- 7 Sealing ring
- 8 ON/OFF button
- 9 Rechargeable battery
- 10 Battery compartment

● Scope of delivery

- 1 LED Solar lamp with rechargeable battery
- 1 Instructions for use

● Technical data

Operating voltage:	1.2V===
Rechargeable battery:	1 x 1.2V=== 300mAh 2/3 AAA Ni-MH battery
LED:	1 x LED
Power:	max. 0.025W
Degree of Protection:	IP44 (splash proof)
Lighting time (with full charge):	approx. 8 hours



Safety instructions

PLEASE READ THE INSTRUCTIONS FOR USE PRIOR TO USE! PLEASE KEEP THE INSTRUCTIONS IN A SAFE PLACE! IF PASSING THIS PRODUCT ON TO A THIRD PARTY ALSO INCLUDE ALL DOCUMENTS.

-  **⚠ WARNING! DANGER TO LIFE AND RISK OF ACCIDENTS FOR INFANTS AND CHILDREN!** Never leave children alone and unsupervised with the packaging material. There is always a risk of suffocation if children play with the packaging material. Children often underestimate risks. Always keep children away from the packaging material. This product is not a toy.
- This product may be used by children age 14 years and up, as well as by persons with reduced physical, sensory or mental capacities, or lacking experience and/or knowledge, so long as they are supervised or instructed in the safe use of the product and understand the associated

risks. Children should not be allowed to play with the product. Cleaning and user maintenance should not be performed by children without supervision.

- Not suitable for children under 14 years. Keep away from children.
- Do not use the product if you detect any kind of damage.
- Always switch off the product, when storing it in dark environment, in order not to discharge the rechargeable battery.
- The LED is not replaceable.
- If the LED fails at the end of its life, the entire product must be replaced.

● Product-specific safety instructions

- Make sure that the solar panel 2 is free of dirt and free of snow and ice in winter. Otherwise the performance of the solar panel will diminish.



Safety instructions for batteries/rechargeable batteries

- **DANGER TO LIFE!** Keep batteries/rechargeable batteries out of reach of children. If accidentally swallowed seek immediate medical attention.
- Swallowing may lead to burns, perforation of soft tissue and death. Severe burns can occur within 2 hours of ingestion.
-  **DANGER OF EXPLOSION!** Never recharge non-rechargeable batteries. Do not short-circuit batteries/rechargeable batteries

and/or open them. Overheating, fire or bursting can be the result.

- Never throw batteries/rechargeable batteries into fire or water.
- Do not exert mechanical loads to batteries/rechargeable batteries.

Risk of leakage of batteries/ rechargeable batteries

- Avoid extreme environmental conditions and temperatures, which could affect batteries/rechargeable batteries, e.g. radiators/direct sunlight.
- If batteries/rechargeable batteries have leaked, avoid contact with skin, eyes and mucous membranes with the chemicals! Flush immediately the affected areas with fresh water and seek medical attention!



WEAR PROTECTIVE

GLOVES! Leaked or damaged batteries/rechargeable

batteries can cause burns on contact with the skin. Wear suitable protective gloves at all times if such an event occurs.

- In the event of a leakage of batteries/rechargeable batteries, immediately remove them from the product to prevent damage.
- Only use the same type of batteries/rechargeable batteries. Do not mix used and new batteries/rechargeable batteries.
- Remove batteries/rechargeable batteries if the product will not be used for a longer period.

Risk of damage of the product

- Only use the specified type of battery/rechargeable battery!
- Insert batteries/rechargeable batteries according to polarity marks (+) and (-)

on the battery/rechargeable battery and the product.

- Use a dry, lint-free cloth or cotton swab to clean the contacts on the battery/rechargeable battery and in the battery compartment before inserting!
- Remove exhausted batteries/rechargeable batteries from the product immediately.

● Operation

1. Take out the solar panel compartment **[3]**. If necessary, take a tool to help.
2. Switch the ON/OFF button **[8]** to ON position, the product will automatically switch on at dusk.
3. Put the solar panel compartment **[3]** back into decoration housing **[1]**.
4. Your product is ready for use.

● Setting up the product

- In order to achieve the best result, set the product up in a place where the solar panel **[2]** will get direct sunlight for as long as possible.
- Make sure that the solar panel **[2]** is not influenced by any other source of light such as yard or street lighting as otherwise the product will not come on in twilight.
- The product automatically switches on in twilight conditions and off again when normal outdoor lighting conditions return.

● Replacing the rechargeable battery (see Fig. B + C)

The rechargeable battery should be replaced every 12 months to ensure optimum performance.

1. Take out the solar panel compartment [3]. Switch the ON/OFF button [8] to OFF position to switch off the product. Loosen the fastening screws [5] by using a small cross head screwdriver and then lever out the battery compartment cover [6] with the help of a slot screwdriver.
2. Exchange the old rechargeable battery [9] to a new one. Take care to the correct polarity, when inserting the new rechargeable battery. The polarity is indicated in the battery compartment [10]. The new rechargeable battery has to have the same technical data like the old one (see "Technical data").
3. Now again fasten the battery compartment cover [6], fasten the fastening screws [5] by using a small cross head screwdriver. Switch the ON/OFF button [8] to ON position to enable the product switching on during darkness.

Note: Pay attention to the seal ring. Degree of protection IP44 can only be guaranteed if the sealing ring [7] is properly seated.

● Charging the rechargeable battery

Note that the product must be switched on when the rechargeable battery is charging.

The charging time of the rechargeable battery when the solar panel is used depends on the intensity of the sunlight and the angle of incidence of the light on the solar panel [2]. Place the solar panel [2] as perpendicular as possible to the angle of incidence of the light. In this way you will receive the highest light levels.

● Maintenance and care



The LED [4] cannot be replaced. The product is maintenance-free, except for any necessary change of rechargeable battery.

- Clean the product regularly with a dry, lint-free cloth or brush. Use a slightly dampened cloth or brush to remove more stubborn dirt.

● Troubleshooting

Note: This product has delicate electronic components. This means that if it is placed near an object that transmits radio signals, it could cause interference. If you notice that the product is malfunctioning, remove any sources of interference from the area of the product.

Note: Electrostatic discharges may cause product to malfunction. In the event of such malfunctions, remove the rechargeable battery briefly and reinsert them.

Error	Cause	Solution
The product will not switch on even though the sun shone on the product all day.	Artificial sources of light, e.g. street lighting, are interfering with the product.	Set up the product in a place where it cannot be disturbed by other sources of light.
The product does not come on or comes on only briefly.	The rechargeable battery  is broken or empty or there was not enough sunlight.	Replace the rechargeable battery  or set up the product in a place where it can receive more sunlight.

● Disposal

The packaging is made entirely of recyclable materials, which you may dispose of at local recycling facilities.



Observe the marking of the packaging materials for waste separation, which are marked with abbreviations (a) and numbers (b) with following meaning: 1-7: plastics/ 20-22: paper and fibreboard/ 80-98: composite materials.



Contact your local refuse disposal authority for more details of how to dispose of your worn-out product.



To help protect the environment, please dispose of the product properly when it has reached the end of its useful life and not in the household waste. Information on collection points and their opening hours can be obtained from your local authority.



The product incl. accessories and packaging materials are recyclable and are subject to extended producer responsibility. Dispose them separately, following the illustrated Info-tri (sorting information), for better waste treatment. The Triman logo is valid in France only.

Defective or exhausted rechargeable batteries must be recycled in accordance with Directive 2006/66/EC and its amendments. Return the battery and/or the product through the appropriate collection facilities.



Improper disposal of rechargeable batteries can damage the environment!

Rechargeable batteries must not be disposed of with the household refuse. They may contain toxic heavy metals and require to be handled as special waste. The chemical symbols of heavy metals are: Cd = cadmium, Hg = mercury, Pb = lead. That is why you should dispose of used batteries at a local collection point.

● **Warranty**

The product has been manufactured to strict quality guidelines and meticulously examined before delivery. In the event of material or manufacturing defects you have legal rights against the retailer of this product. Your legal rights are not limited in any way by our warranty detailed below.

The warranty for this product is 3 years from the date of purchase. The warranty period begins on the date of purchase. Keep the original sales receipt in a safe location as this document is required as proof of purchase.

Any damage or defects already present at the time of purchase must be reported without delay after unpacking the product.

Should the product show any fault in materials or manufacture within 3 years from the date of purchase, we will repair or replace it – at our choice – free of charge to you. The warranty period is not extended as a result of a claim being granted. This also applies to replaced and repaired parts.

This warranty becomes void if the product has been damaged, or used or maintained improperly.

The warranty covers material or manufacturing defects. This warranty does not cover product parts subject to normal wear and tear, thus considered consumables (e.g. batteries, tubes, cartridges), nor damage to fragile parts, e.g. switches or glass parts.

For this product, the rechargeable battery is also covered by its warranty period.

● **Warranty claim procedure**

To ensure quick processing of your case, please observe the following instructions:

Please have the till receipt and the item number (IAN 452573_2310) available as proof of purchase.

You will find the item number on the rating plate, an engraving on the front page of the instructions for use (bottom left), or as a sticker on the rear or bottom of the product.

If functional or other defects occur, please contact the service department listed either by telephone or by e-mail.

You can return a defective product to us free of charge to the service address that will be provided to you. Ensure that you enclose the proof of purchase (till receipt) and information about what the defect is and when it occurred.

● **Service**

Ⓞ **Service Great Britain**

Tel.: 0800 0569216

E-Mail: owim@lidl.co.uk

Ⓞ **Service Ireland**





Tel.: 1800 200736

E-Mail: owim@lidl.ie

CE IP44

Légende des pictogrammes utilisés	Page 22
Introduction	Page 22
Utilisation conforme	Page 22
Descriptif des pièces	Page 22
Contenu de la livraison.....	Page 22
Caractéristiques techniques.....	Page 23
Indications de sécurité	Page 23
Instructions de sécurité spécifiques au produit.....	Page 23
Consignes de sécurité relatives aux piles/aux piles rechargeables.....	Page 24
Utilisation	Page 24
Installation du produit.....	Page 25
Remplacement de la pile.....	Page 25
Recharger la pile.....	Page 25
Entretien et nettoyage	Page 25
Problèmes et solutions	Page 26
Mise au rebut	Page 26
Garantie	Page 27
Faire valoir sa garantie.....	Page 28
Service après-vente.....	Page 29

Légende des pictogrammes utilisés

	Courant continu/Tension continue		Protégé contre les projections d'eau
	Instructions de sécurité Instructions de manipulation		La marque CE indique la conformité aux directives européennes applicables à ce produit.

Lampe solaire décorative

● Introduction

Ce document est une version imprimée abrégée du mode d'emploi complet. En scannant le code QR, vous accédez directement à la page de service de Lidl (www.lidl-service.com), et en saisissant le numéro d'article (IAN) 452573_2310, vous pouvez consulter et télécharger le mode d'emploi complet.

Ce mode d'emploi résumé fait partie de ce produit. Avant d'utiliser le produit pour la première fois, veuillez lire soigneusement toutes les instructions d'utilisation et consignes de sécurité. Veuillez conserver le mode d'emploi résumé et fournir tous les documents aux autres utilisateurs lorsque vous leur transmettez le produit.



● Utilisation conforme

Le produit sert uniquement de décoration en extérieur et ne convient pas à des fins d'éclairage. Ce produit est uniquement destiné à un usage domestique et privé. Le produit n'est pas destiné à une utilisation commerciale ou à d'autres domaines d'utilisation.

● Descriptif des pièces

- 1 Boîtier de décoration
- 2 Panneau solaire
- 3 Empiècement pour panneau solaire
- 4 LED
- 5 Vis de fixation
- 6 Couverture du compartiment à pile
- 7 Joint d'étanchéité
- 8 Interrupteur MARCHE/ARRÊT
- 9 Pile rechargeable
- 10 Compartiment à pile

● Contenu de la livraison

- 1 lampe solaire de décoration avec pile rechargeable
- 1 mode d'emploi

● Caractéristiques techniques

Tension de

fonctionnement : 1,2V===

Pile rechargeable : 1 x 1,2V=== 300 mAh

Pile rechargeable

Ni-MH 2/3 AAA

LED :

1 x LED

Puissance :

max. 0,025 W

Indice de protection : IP44 (protection contre les projections d'eau)

Durée d'éclairage

(lorsque la pile rechargeable est

entièrement

chargée) :

env. 8 heures



Indications de sécurité

VEUILLEZ LIRE LE MODE D'EMPLOI AVANT UTILISATION ! LE MODE D'EMPLOI EST À CONSERVER SOIGNEUSEMENT ! LORSQUE VOUS REMETTEZ L'APPAREIL À D'AUTRES UTILISATEURS, VEUILLEZ ÉGALEMENT LEUR TRANSMETTRE TOUS LES DOCUMENTS LIÉS À CELUI-CI.



AVERTISSEMENT ! DANGER DE MORT ET RISQUE D'ACCIDENTS

POUR ENFANTS EN BAS ÂGE ET ENFANTS !

Ne jamais laisser les enfants sans surveillance avec le matériel d'emballage. L'emballage présente un risque d'étouffement. Les enfants sous-estiment souvent le danger. Tenez toujours les enfants éloignés du matériel d'emballage. Ce produit n'est pas un jouet.

- Ce produit peut être utilisé par des enfants âgés de 14 ans et plus ainsi que par des personnes ayant des capacités physiques, sensorielles ou mentales réduites ou manquant d'expérience ou de connaissances, à la condition qu'ils soient surveillés ou s'ils ont été informés de l'utilisation sûre du produit et s'ils en comprennent les risques liés à son utilisation. Les enfants ne doivent pas jouer avec le produit. Le nettoyage et l'entretien ne doivent pas être effectués par des enfants laissés sans surveillance.
- Ne convient pas aux enfants de moins de 14 ans. Garder hors de portée des enfants !
- Ne pas utiliser ce produit si vous constatez le moindre dommage.
- Éteignez le produit si vous l'entrezposez dans un endroit sombre afin d'éviter que les piles se déchargent.
- La LED n'est pas remplaçable.
- Si la LED arrive en fin de vie, l'ensemble du produit doit alors être remplacé.

● Instructions de sécurité spécifiques au produit

- Veillez à ce que le panneau solaire 2 soit propre ou qu'il ne soit pas recouvert de neige ou de glace en hiver. Ceci réduit la performance du panneau solaire.



Consignes de sécurité relatives aux piles/aux piles rechargeables

- **DANGER DE MORT !** Rangez les piles/piles rechargeables hors de la portée des enfants. En cas d'ingestion, consultez immédiatement un médecin !
- Une ingestion peut entraîner des brûlures, une perforation des tissus mous et la mort. Des brûlures graves peuvent apparaître dans les 2 heures suivant l'ingestion.



RISQUE D'EXPLOSION !

- Ne rechargez jamais des piles non rechargeables. Ne court-circuitez pas les piles/piles rechargeables et/ou ne les ouvrez pas ! Autrement, vous risquez de provoquer une surchauffe, un incendie ou une explosion.
- Ne jetez jamais des piles/piles rechargeables au feu ou dans l'eau.
- Ne pas soumettre les piles/piles rechargeables à une charge mécanique.

Risque de fuite des piles/piles rechargeables

- Évitez d'exposer les piles/piles rechargeables à des conditions et températures extrêmes susceptibles de les endommager, par ex. sur des radiateurs/exposition directe aux rayons du soleil.
- Lorsque les piles/piles rechargeables fuient, évitez tout contact du produit chimique avec la peau, les yeux ou les muqueuses ! Rincez les zones touchées à l'eau claire et consultez immédiatement un médecin !



PORTER DES GANTS DE PROTECTION ! Les piles/piles rechargeables endommagées ou sujettes à des fuites peuvent

provoquer des brûlures au contact de la peau. Vous devez donc porter des gants adéquats pour les manipuler.

- En cas de fuite des piles/piles rechargeables, retirez-les aussitôt du produit pour éviter tout endommagement.
- Utilisez uniquement des piles/piles rechargeables du même type. Ne mélangez pas des piles/piles rechargeables usées et neuves !
- Retirez les piles/piles rechargeables, si vous ne comptez pas utiliser le produit pendant une période prolongée.

Risque d'endommagement du produit

- Exclusivement utiliser le type de pile/pile rechargeable spécifié.
- Insérez les piles/piles rechargeables conformément à l'indication de polarité (+) et (-) indiquée sur la pile/pile rechargeable et sur le produit.
- Avant l'insertion de la pile, nettoyez les contacts de la pile/de la pile rechargeable ainsi que ceux présents dans le compartiment à piles en vous servant d'un chiffon sec et non pelucheux ou d'un coton-tige !
- Retirez immédiatement les piles/piles rechargeables usées du produit.

● Utilisation

1. Retirez l'empêchement pour panneau solaire [3]. Si nécessaire, aidez-vous d'un outil.
2. Placez l'interrupteur MARCHÉ/ARRÊT [8] sur ON (MARCHÉ), afin que le produit s'allume automatiquement au crépuscule.
3. Remplacez l'unité de panneau solaire [3] dans le boîtier de décoration [1].
4. Votre produit est désormais prêt à l'emploi.

● Installation du produit

- Pour obtenir un résultat optimal, placez le produit dans un lieu où le panneau solaire [2] est exposé le plus longtemps possible aux rayons directs du soleil.
- Assurez-vous que le panneau solaire [2] n'est pas influencé par une autre source de lumière, par ex. un éclairage de cour ou de rue, car le produit ne s'allumera sinon pas au crépuscule.
- En cas de faible niveau de luminosité, le produit s'allume automatiquement, tandis que le produit s'éteint à nouveau lors d'un niveau ambiant de luminosité normale.

● Remplacement de la pile (voir ill. B + C)

Afin d'assurer une puissance optimale, il convient de remplacer la batterie tous les 12 mois.

1. Retirez l'empîchement pour panneau solaire [3]. Placez l'interrupteur MARCHÉ/ARRÉT [8] sur OFF pour éteindre le produit. Desserrez les vis de fixation [5] à l'aide d'un petit tournevis cruciforme et soulevez le couvercle du compartiment à pile [6] au moyen d'un tournevis plat.
2. Remplacez la pile rechargeable [9] usagée par une pile neuve. Veillez à respecter la polarité lors de la mise en place des piles. La polarité est indiquée dans le compartiment à pile [10]. Utilisez uniquement des piles rechargeables correspondant au type spécifié (voir « Caractéristiques techniques »).

3. Fermez le couvercle du compartiment à pile [6] et serrez les vis de fixation [5] au moyen d'un petit tournevis cruciforme. Placez l'interrupteur MARCHÉ/ARRÉT [8] sur ON afin que le produit puisse se mettre en marche dans l'obscurité.

Remarque : Veillez à la bonne assise du joint d'étanchéité. L'indice de protection IP44 est uniquement garanti lorsque le joint d'étanchéité [7] est correctement en place.

● Recharger la pile

Tenez compte du fait que le produit doit être allumé lorsque la pile rechargeable charge. La durée de charge de la pile rechargeable lors de l'utilisation du panneau solaire dépend de l'intensité lumineuse du rayonnement solaire, et de l'angle d'incidence de la lumière sur le panneau solaire [2]. Placez le panneau solaire [2] si possible perpendiculairement à la direction d'incidence de la lumière. Vous obtiendrez ainsi une intensité de rayonnement maximale.

● Entretien et nettoyage



Les LED [4] ne peuvent être remplacées. Hormis le remplacement de la pile en cas de besoin, le produit ne nécessite pas d'entretien.

- Nettoyez régulièrement le produit avec un chiffon sec et non pelucheux ou avec une brosse. En cas de salissures plus tenaces, utilisez un chiffon ou une brosse légèrement humidifiés.

● Problèmes et solutions

Remarque : Le produit contient des composants électroniques fragiles. Il peut donc être perturbé par la proximité d'appareils émettant des ondes radios. Si vous remarquez des défaillances lors du fonctionnement du produit, éloignez les sources d'interférences se trouvant à proximité du produit.

Remarque : Les décharges électrostatiques peuvent entraîner des dysfonctionnements. En cas de dérangements, enlever la pile, puis la réinsérer au bout d'un moment.

Dysfonctionnement	Cause	Solution
Le produit ne s'allume pas, alors qu'il est resté exposé au soleil toute la journée.	Des sources de lumière artificielles, par ex. des lampadaires, perturbent le produit.	Placez le produit à un endroit où il ne risque pas d'être gêné par d'autres sources de lumière.
Le produit ne s'allume pas ou s'éteint peu après.	La pile rechargeable  est défectueuse, vide ou le rayonnement solaire n'est pas suffisant.	Remplacez la pile rechargeable  ou placez le produit à un endroit où il reçoit une meilleure exposition aux rayons solaires.

● Mise au rebut

L'emballage se compose de matières recyclables pouvant être mises au rebut dans les déchetteries locales.



Veillez respecter l'identification des matériaux d'emballage pour le tri sélectif, ils sont identifiés avec des abréviations (a) et des chiffres (b) ayant la signification suivante : 1-7 : plastiques/20-22 : papiers et cartons/80-98 : matériaux composite.



Votre mairie ou votre municipalité vous renseigneront sur les possibilités de mise au rebut des produits usagés.



Afin de contribuer à la protection de l'environnement, veuillez ne pas jeter votre produit usagé dans les ordures ménagères, mais éliminez-le de manière appropriée. Pour obtenir des renseignements concernant les points de collecte et leurs horaires d'ouverture, vous pouvez contacter votre municipalité.



Le produit ainsi que les accessoires et les matériaux d'emballage sont recyclables et relèvent de la responsabilité élargie du producteur. Élimi-

nez-les séparément, en suivant l'Info-tri illustrée, dans l'intérêt d'un meilleur traitement des déchets. Le logo Triman n'est valable qu'en France.

Les accus défectueux ou usés doivent être recyclés conformément à la directive 2006/66/CE et ses modifications. Les piles et/ou le produit doivent être retournés dans les centres de collecte proposés.



Pollution de l'environnement due à une mise au rebut erronée des piles !

Les piles ne doivent pas être mises au rebut dans les ordures ménagères. Elles peuvent contenir des métaux lourds toxiques et doivent être considérées comme des déchets spéciaux. Les symboles chimiques des métaux lourds sont les suivants : Cd = cadmium, Hg = mercure, Pb = plomb. Pour cette raison, veuillez toujours déposer les piles usagées dans les conteneurs de recyclage de la commune.

● Garantie

Article L217-16 du Code de la consommation

Lorsque l'acheteur demande au vendeur, pendant le cours de la garantie commerciale qui lui a été consentie lors de l'acquisition ou de la réparation d'un bien meuble, une remise en état couverte par la garantie, toute période d'immobilisation d'au moins sept jours vient s'ajouter à la durée de la garantie qui restait à courir. Cette période court à compter de la demande d'intervention de l'acheteur ou de la mise à disposition pour réparation du bien en cause, si cette mise à disposition est postérieure à la demande d'intervention.

Indépendamment de la garantie commerciale souscrite, le vendeur reste tenu des défauts de conformité du bien et des vices rédhibitoires dans les conditions prévues aux articles L217-4 à L217-13 du Code de la consommation et aux articles 1641 à 1648 et 2232 du Code Civil.

Article L217-4 du Code de la consommation

Le vendeur livre un bien conforme au contrat et répond des défauts de conformité existant lors de la délivrance.

Il répond également des défauts de conformité résultant de l'emballage, des instructions de montage ou de l'installation lorsque celle-ci a été mise à sa charge par le contrat ou a été réalisée sous sa responsabilité.

Article L217-5 du Code de la consommation

Le bien est conforme au contrat :

- 1° S'il est propre à l'usage habituellement attendu d'un bien semblable et, le cas échéant :
 - s'il correspond à la description donnée par le vendeur et possède les qualités que celui-ci a présentées à l'acheteur sous forme d'échantillon ou de modèle ;
 - s'il présente les qualités qu'un acheteur peut légitimement attendre eu égard aux déclarations publiques faites par le vendeur, par le producteur ou par son représentant, notamment dans la publicité ou l'étiquetage ;
- 2° Ou s'il présente les caractéristiques définies d'un commun accord par les parties ou être propre à tout usage spécial recherché par l'acheteur, porté à la connaissance du vendeur et que ce dernier a accepté.

Article L217-12 du Code de la consommation

L'action résultant du défaut de conformité se prescrit par deux ans à compter de la délivrance du bien.

Article 1641 du Code civil

Le vendeur est tenu de la garantie à raison des défauts cachés de la chose vendue qui la rendent impropre à l'usage auquel on la destine, ou qui diminuent tellement cet usage que l'acheteur ne l'aurait pas acquise, ou n'en aurait donné qu'un moindre prix, s'il les avait connus.

Article 1648 1er alinéa du Code civil

L'action résultant des vices rédhibitoires doit être intentée par l'acquéreur dans un délai de deux ans à compter de la découverte du vice.

Les pièces détachées indispensables à l'utilisation du produit sont disponibles pendant la durée de la garantie du produit.

Le produit a été fabriqué selon des critères de qualité stricts, et contrôlé consciencieusement avant sa livraison. En cas de défaut de matériau ou de fabrication, vous avez des droits légaux vis-à-vis du vendeur du produit. Vos droits légaux ne sont en aucun cas limités par notre garantie mentionnée ci-dessous.

La garantie de ce produit est de 3 ans à partir de la date d'achat. La période de garantie commence à la date d'achat. Conservez l'original de la preuve d'achat dans un endroit sûr car ce document est nécessaire pour prouver l'achat.

Tout dommage ou défaut déjà présent au moment de l'achat doit être signalé immédiatement après le déballage du produit.

Si le produit présente un défaut de matériau ou de fabrication dans les 3 ans qui suivent la date d'achat, nous le réparerons ou le remplacerons - à notre choix - gratuitement pour vous. La période de garantie n'est pas prolongée par une demande de garantie acceptée. Cette mesure s'applique également pour les pièces remplacées et réparées.

Cette garantie est annulée si le produit a été endommagé ou utilisé ou entretenu de manière incorrecte.

La garantie couvre les défauts de matériau et de fabrication. Cette garantie ne couvre pas les pièces du produit qui sont soumises à une usure normale et qui sont donc considérées comme des pièces d'usure (par exemple les piles, les tuyaux, les cartouches d'encre), ni les dommages aux pièces fragiles, par exemple les interrupteurs ou les pièces en verre.

La durée de garantie de ce produit vaut également pour la batterie.

● Faire valoir sa garantie

Pour garantir la rapidité d'exécution de la procédure de garantie, veuillez respecter les indications suivantes :

Veuillez conserver le ticket de caisse et la référence du produit (IAN 452573_2310) à titre de preuve d'achat pour toute demande.

Le numéro de référence de l'article est indiqué sur la plaque d'identification, gravé sur la page de titre de votre manuel (en bas à gauche) ou sur un autocollant apposé sur la face arrière ou inférieure du produit.

En cas de dysfonctionnement du produit, ou de tout autre défaut, contactez en premier lieu le service après-vente par téléphone ou par e-mail aux coordonnées indiquées ci-dessous. Vous pouvez alors envoyer franco de port tout produit considéré comme défectueux au service clientèle indiqué, accompagné de la preuve d'achat (ticket de caisse) et d'une description écrite du défaut avec mention de sa date d'apparition.

● Service après-vente

FR Service après-vente France

Tél. : 0800904879

E-Mail : owim@lidl.fr

BE Service après-vente Belgique

Tél. : 080071011

Tél. : 80023970 (Luxembourg)

E-Mail : owim@lidl.be

CE IP44

Legenda van de gebruikte pictogrammen	Pagina 31
Inleiding	Pagina 31
Correct gebruik	Pagina 31
Beschrijving van de onderdelen.....	Pagina 31
Omvang van de levering.....	Pagina 31
Technische gegevens.....	Pagina 32
Veiligheidsinstructies	Pagina 32
Productspecifieke veiligheidsinstructies.....	Pagina 32
Veiligheidsinstructies voor batterijen/accu's	Pagina 32
Bediening	Pagina 33
Product plaatsen	Pagina 33
Batterij vervangen	Pagina 34
Batterij opladen.....	Pagina 34
Onderhoud en reiniging	Pagina 34
Storingen verhelpen	Pagina 34
Afvoer	Pagina 35
Garantie	Pagina 36
Afwikkeling in geval van garantie	Pagina 36
Service	Pagina 37

Legenda van de gebruikte pictogrammen

	Gelijkstroom/-spanning		Spatwaterdicht
	Veiligheidsinstructies Instructies		De CE-markering duidt op conformiteit met relevante EU-richtlijnen die van toepassing zijn op dit product.

Decoratieve solarlamp

● Inleiding

Bij dit document gaat het om een verkorte versie van de volledige gebruiksaanwijzing. Door het scannen van de QR-code komt u direct op de Lidl-Service-pagina (www.lidl-service.com) en kunt u door het invoeren van het artikelnummer (IAN) 452573_2310 de volledige gebruiksaanwijzing bekijken en downloaden.

De beknopte handleiding maakt deel uit van het product. Maak u voor het gebruik van het product vertrouwd met alle bedienings- en veiligheidsinstructies. Bewaar de beknopte handleiding zorgvuldig en overhandig alle documenten bij de doorgifte van het product aan derden.



● Correct gebruik

Het product is alleen bedoeld als decoratie voor buiten en is niet geschikt als verlichtingsmiddel. Dit product is uitsluitend bestemd voor het gebruik in privé-huishoudens. Het product is niet geschikt voor commercieel gebruik of voor gebruik op andere gebieden.

● Beschrijving van de onderdelen

- 1 Decoratieve behuizing
- 2 Zonnepaneel
- 3 Zonnepaneel-inzet
- 4 Led
- 5 Bevestigingsschroef
- 6 Batterijvak-deksel
- 7 Afdichting
- 8 AAN-/UIT-schakelaar
- 9 Opladbare batterij
- 10 Batterijvak

● Omvang van de levering

- 1 decoratieve lamp met zonnepaneel en batterij
- 1 gebruiksaanwijzing

● Technische gegevens

Bedrijfsspanning:	1,2V===
Batterij:	1 x 1,2V=== 300 mAh 2/3 AAA Ni-MH-batterij
Led:	1 x led
Vermogen:	max. 0,025 W
Beschermingstype:	IP44 (spatwaterdicht)
Verlichtingsduur (bij volledig opgeladen batterij):	ca. 8 uur



Veiligheidsinstructies

VOOR GEBRUIK ALSTUBLIEFT DE GEBRUIKSAANWIJZING LEZEN! GEBRUIKSAANWIJZING ZORGVULDIG BEWAREN! OVERHANDIG ALLE DOCUMENTEN BIJ DOORGIFTE VAN HET PRODUCT AAN DERDEN.

-  **WAARSCHUWING! LEVENSGEVAAR EN KANS OP ONGEVALLEN BIJ KLEUTERS EN KINDEREN!** Laat kinderen nooit zonder toezicht bij het verpakkingsmateriaal. Er bestaat kans op verstikking door verpakkingsmateriaal. Kinderen onderschatten vaak de gevaren. Houd kinderen altijd uit de buurt van het verpakkingsmateriaal. Dit product is géén speelgoed.
- Dit product kan door kinderen vanaf 14 jaar en ouder alsmede door personen met verminderde fysieke, sensorische of mentale vaardigheden of een gebrek aan ervaring en kennis worden gebruikt,

als zij onder toezicht staan of geïnstrueerd werden met betrekking tot het veilige gebruik van het product en zij de hieruit voortvloeiende gevaren begrijpen. Kinderen mogen niet met het product spelen. Reiniging en onderhoud mogen niet door kinderen zonder toezicht worden uitgevoerd.

- Niet geschikt voor kinderen jonger dan 14 jaar. Uit de buurt van kinderen houden.
- Gebruik het product niet als u beschadigingen heeft geconstateerd.
- Schakel het product uit als u het in een donkere omgeving bewaart, om een ontlading van de batterij te voorkomen.
- De led is niet vervangbaar.
- Mocht de led aan het einde van de levensduur uitvallen, dan dient het gehele product te worden vervangen.

● Productspecifieke veiligheidsinstructies

- Let erop dat het zonnepaneel 2 niet verontreinigd of in de winter door sneeuw en ijs bedekt is. Dit vermindert de prestaties van het zonnepaneel.



Veiligheidsinstructies voor batterijen/accu's

- **LEVENSGEVAAR!** Houd batterijen/accu's buiten het bereik van kinderen. Raadpleeg bij inslikken onmiddellijk een arts!
- Inslikken kan leiden tot inwendige verbrandingen, perforatie van zacht weefsel en tot de dood. Ernstige inwendige verbrandingen kunnen binnen 2 uur na het inslikken optreden.

-  **EXPLOSIEGEVAAR!** Laad niet oplaadbare batterijen nooit op. Sluit de batterijen/accu's niet kort en/of open deze niet. Daardoor kan de batterij oververhit raken, in brand vliegen of exploderen.
- Gooi batterijen/accu's nooit in het vuur of water.
- Stel batterijen/accu's nooit bloot aan mechanische belastingen.

Risico dat de batterijen/accu's lekken

- Vermijd extreme omstandigheden en temperaturen die invloed op de batterijen/accu's zouden kunnen hebben bijv. radiatoren/direct zonlicht.
- Bij lekkende batterijen/accu's het contact van de chemicaliën met de huid, ogen en slijmvliezen vermijden! Spoel de desbetreffende plekken direct af met schoon water en raadpleeg onmiddellijk een arts!

-  **DRAAG VEILIGHEIDSHANDSCHOENEN!** Lekkende of beschadigde batterijen/accu's kunnen in geval van huidcontact chemische brandwonden veroorzaken. Draag daarom in dit geval geschikte veiligheidshandschoenen.
- Als de batterijen/accu's lekken, dient u deze direct uit het product te halen om beschadigingen te vermijden.
- Gebruik alleen batterijen/accu's van hetzelfde type. Gebruik nooit nieuwe en oude batterijen/accu's door elkaar!
- Verwijder de batterijen/accu's, als u het product gedurende een langere periode niet gebruikt.

Risico op beschadiging van het product

- Gebruik uitsluitend het aangegeven type batterij/accu!
- Plaats de batterijen/accu's volgens de weergegeven polariteit (+) en (-) op batterij/accu en op product.
- Reinig de contacten van de batterij/accu en in het batterijvak voor het plaatsen met een droge, pluisvrije doek of wattenstaafje!
- Verwijder verbruikte batterijen/accu's direct uit het product.

● Bediening

1. Haal de zonnepaneel-inzet **3** eruit. Gebruik hierbij -indien nodig- gereedschap.
2. Schuif de AAN-/UIT-schakelaar **8** op ON zodat het product bij schemering automatisch aan gaat.
3. Plaats de zonnepaneel-inzet **3** weer in de decoratieve behuizing **1**.
4. Uw product is nu gereed voor gebruik.

● Product plaatsen

- Voor een optimaal resultaat plaatst u het product op een plek waar het zonnepaneel **2** zo lang mogelijk aan direct zonlicht wordt blootgesteld.
- Zorg ervoor dat het zonnepaneel **2** niet door een andere lichtbron, bijv. tuin- of straatverlichting, beïnvloed wordt, aangezien het product anders tijdens de schemering niet wordt ingeschakeld.
- Bij weinig licht gaat het product automatisch aan, bij normaal omgevingslicht schakelt het product zichzelf weer uit.

● Batterij vervangen (zie afb. B + C)

Voor een optimaal vermogen dient u de batterij om de 12 maanden te vervangen.

1. Haal de zonnepaneel-inzet **3** eruit. Schuif de AAN-/UIT-schakelaar **8** op OFF om het product uit te schakelen. Draai met behulp van een kleine kruiskopschroevendraaier de bevestigingsschroeven **5** los en til het deksel van het batterijvak **6** op met behulp van een gewone schroevendraaier.
2. Vervang de oude batterij **9** door een nieuwe. Let tijdens het plaatsen op de juiste polariteit. Deze wordt in het batterijvak **10** aangegeven. Gebruik alleen oplaadbare batterijen van het aanbevolen type (zie 'Technische gegevens').
3. Sluit het batterijvak-deksel **6**, draai de bevestigingsschroeven **5** met behulp van een kleine kruiskopschroevendraaier vast. Schuif de AAN-/UIT-schakelaar **8** op ON zodat het product als het donker is vanzelf aan gaat.

Opmerking: zorg ervoor dat de afdichting goed zit. De IP44-bescherming is alleen gegarandeerd als de afdichting **7** op de juiste manier is gemonteerd.

● Batterij opladen

Let erop dat het product ingeschakeld moet zijn als de batterij oplaadt. De laadduur van de batterij bij gebruik van de zonnepaneel is afhankelijk van de lichtintensiteit van de zonnestralen en de invalshoek van het licht op het

zonnepaneel **2**. Zet het zonnepaneel **2** zo haaks mogelijk op de invalshoek van het licht. Zo krijgt het zonnepaneel het meeste licht.

● Onderhoud en reiniging



De LED's **4** kunnen niet worden vervangen. Het product is, afgezien van het vervangen van de batterij, onderhoudsvrij.

- Reinig het product regelmatig met een droge, pluisvrije doek of een borstel. Gebruik bij sterke verontreinigingen een iets vochtig gemaakte doek of een borstel.

● Storingen verhelpen

Opmerking: het product bevat gevoelige elektronische componenten. Daarom kan het product worden gestoord door draadloze radiografische apparaten in de buurt. Bij eventuele functionele storingen moeten mogelijke storingsbronnen uit de omgeving van het product worden verwijderd.

Opmerking: elektrostatische ontladingen kunnen leiden tot functiestoringen. Verwijder in geval van dergelijke functiestoringen even de batterij en plaats deze opnieuw.

Storing	Oorzaak	Oplossing
Het product gaat niet aan, terwijl het product de hele dag aan de zon was blootgesteld.	Kunsmatige lichtbronnen, zoals bijv. straatlantaarns, storen het product.	Plaats het product op een plek, waar het niet kan worden gestoord door andere lichtbronnen.
Het product gaat niet of slechts kort aan.	De oplaadbare batterij  is kapot, leeg of er was niet voldoende zonlicht.	Vervang de oplaadbare batterij  of plaats het product op een plek waar het meer zonlicht krijgt.

● Afvoer

De verpakking bestaat uit milieuvriendelijke grondstoffen die u via de plaatselijke recyclingcontainers kunt afvoeren.



Neem de aanduiding van de verpakkingsmaterialen voor de afvalscheiding in acht. Deze zijn gemarkeerd met de afkortingen (a) en een cijfers (b) met de volgende betekenis: 1-7: kunststoffen/ 20-22: papier en vezelplaten/ 80-98: composietmaterialen.



Informatie over de mogelijkheden om het uitgediende product na gebruik te verwijderen, verstrekt uw gemeentelijke overheid.



Gooi het afgedankte product omwille van het milieu niet weg via het huisvuil, maar geef het af bij het daarvoor bestemde depot of het gemeentelijke milieupark. Over afgifteplaatsen en hun openingstijden kunt u zich bij uw aangewezen instantie informeren.



Het product, waaronder het toebehoren, en de verpakkingsmaterialen kunnen worden gerecycled en zijn onderhevig aan een uitgebreide verantwoordelijkheid van de fabrikant. Gooi ze apart weg, overeenkomstig de aangegeven Info-tri (informatie over afvalscheiding), voor een beter afvalbeheer. Het Triman-logo geldt alleen voor Frankrijk.

Defecte of verbruikte batterijen/accu's moeten volgens de richtlijn 2006/66/EG en veranderingen daarop worden gerecycled. Geef batterijen/accu's en/of het product af bij de daarvoor bestemde verzamelstations.



Milieuschade door foutieve verwijdering van de batterijen/accu's!

Batterijen/accu's mogen niet via het huisvuil worden weggegooid. Ze kunnen giftige zware metalen bevatten en vallen onder het chemisch

afval. De chemische symbolen van de zware metalen zijn: Cd = cadmium, Hg = kwik, Pb = lood. Geef verbruikte batterijen/accu's daarom af bij een gemeentelijk inzamelpunt.

● **Garantie**

Het product werd volgens strenge kwaliteitsrichtlijnen gemaakt en voor de uitlevering zorgvuldig gecontroleerd. In geval van materiaal- of fabricagefouten hebt u tegenover de verkoper van het product wettelijke rechten. Uw wettelijke rechten worden op geen enkele manier door onze hieronder vermelde garantie beperkt.

De garantie voor dit product bedraagt 3 jaar vanaf aankoopdatum. De garantietermijn gaat in op de datum van aankoop. Bewaar het originele bewijs van aankoop op een veilige plek aangezien dit document nodig is als bewijs.

Alle beschadigingen of gebreken die reeds op het moment van aankoop aanwezig zijn, moeten meteen na het uitpakken van het product worden gemeld.

Mocht het product binnen 3 jaar na aankoopdatum een materiaal- of fabricagefout vertonen, zullen wij het – naar onze keuze – gratis voor u repareren of vervangen. De garantietermijn wordt door een plaatsgevonden garantiEVERLENING niet verlengd. Dit geldt ook voor vervangen en gerepareerde onderdelen.

Deze garantie vervalt als het product werd beschadigd of onjuist is gebruikt of onderhouden.

De garantie dekt materiaal- en fabricagefouten af. Deze garantie is noch van toepassing op productonderdelen die onderhevig zijn aan normale slijtage en dus als slijtagedelen gelden (bijv. batterijen, slangen, inktpatronen), noch op schade aan breekbare onderdelen, bijv. schakelaars of onderdelen van glas.

Bij dit product geldt de garantietermijn ook voor de accu/batterij.

● **Afwikkeling in geval van garantie**

Om een snelle afhandeling van uw reclamatie te waarborgen dient u de volgende instructies in acht te nemen:

Houd bij alle vragen alstublieft de kassabon en het artikelnummer (IAN 452573_2310) als bewijs van aankoop bij de hand.

Het artikelnummer vindt u op de typeplaat, ingegraveerd, op het titelblad van uw handleiding (linksonder) of als sticker op de achter- of onderzijde.

Wanneer er storingen in de werking of andere gebreken optreden, dient u eerst telefonisch of per e-mail contact met de onderstaande service-afdeling op te nemen.

Een als defect geregistreerd product kunt u dan samen met uw aankoopbewijs (kassabon) en vermelding van de concrete schade alsmede het tijdstip van optreden voor u franco aan het u meegeedeelde servicepunt verzenden.

● Service

(NL) Service Nederland

Tel.: 08000225537

E-Mail: owim@lidl.nl

(BE) Service België

Tel.: 080071011

Tel.: 80023970 (Luxemburg)

E-Mail: owim@lidl.be

CE IP44

Legenda zastosowanych piktogramów	Strona 39
Wstęp	Strona 39
Zastosowanie zgodne z przeznaczeniem	Strona 39
Opis części	Strona 39
Zawartość	Strona 39
Dane techniczne	Strona 40
Wskazówki bezpieczeństwa	Strona 40
Wskazówki dotyczące bezpieczeństwa charakterystyczne dla produktu	Strona 40
Wskazówki bezpieczeństwa dla baterii/akumulatorów	Strona 40
Obsługa	Strona 41
Ustawianie produktu	Strona 41
Wymiana akumulatora	Strona 42
Ładowanie akumulatora	Strona 42
Konserwacja i czyszczenie	Strona 42
Usuwanie błędów	Strona 42
Utylizacja	Strona 43
Gwarancja	Strona 44
Sposób postępowania w przypadku naprawy gwarancyjnej	Strona 45
Serwis	Strona 45

Legenda zastosowanych piktoграмów

	Prąd stały/napięcie stałe		Ochrona przed przyskajającą wodą
	Wskazówki bezpieczeństwa Instrukcja postępowania		Znak CE wskazuje zgodność z odpowiednimi Dyrektywami UE dotyczącymi tego produktu.

Dekoracyjna lampa solarna

● Wstęp

Niniejszy dokument jest skróconą, wydrukowaną wersją kompletnej instrukcji obsługi. Zeskanowanie kodu QR przeniesie Cię bezpośrednio na stronę serwisu Lidl (www.lidl-service.com) i po wpisaniu numeru artykułu (IAN) 452573_2310 będziesz mógł/a obejrzeć i pobrać pełną instrukcję obsługi.

Krótką instrukcją stanowi część składową tego produktu. Przed użyciem produktu należy zapoznać się ze wszystkimi wskazówkami dotyczącymi obsługi i bezpieczeństwa. Krótką instrukcję należy zachować i w przypadku przekazania produktu innej osobie przekazać również całą dokumentację.



● Zastosowanie zgodne z przeznaczeniem

Produkt służy tylko do dekoracji na zewnątrz i nie nadaje się do oświetlania. Niniejszy produkt przeznaczony jest wyłącznie do użytku w gospodarstwie domowym. Produkt nie jest przeznaczony do użytku komercyjnego lub innych rodzajów zastosowań.

● Opis części

- 1 Ozdobna obudowa
- 2 Panel słoneczny
- 3 Wkładka panelu solarnego
- 4 Dioda LED
- 5 Śruba mocująca
- 6 Pokrywa komory na akumulator
- 7 Pierścień uszczelniający
- 8 Przełącznik WŁĄCZ/WYŁĄCZ
- 9 Akumulator
- 10 Komora na akumulator

● Zawartość

- 1 ozdobna lampa solarna z akumulatorem
- 1 instrukcja obsługi

● Dane techniczne

Napięcie robocze:	1,2V===
Akumulator:	1 x 1,2V=== 300mAh 2/3 AAA akumulator Ni-MH
Diody LED:	1 x dioda LED
Moc:	maks. 0,025 W
Stopień ochrony:	IP44 (ochrona przed pryskającą wodą)
Czas świecenia (przy naładowanym akumulatorze):	ok. 8 godzin



Wskazówki bezpieczeństwa

PRZED UŻYCIEM NALEŻY ZAPOZNAĆ SIĘ Z INSTRUKCJĄ OBSŁUGI! INSTRUKCJĘ OBSŁUGI NALEŻY ZACHOWAĆ! W PRZYPADKU PRZEKAZANIA PRODUKTU OSOBIE TRZECIEJ PROSIMY O DOŁĄCZENIE WSZYSTKICH NALEŻĄCYCH DO PRODUKTU INSTRUKCJI I INNYCH DOKUMENTÓW.

-  **OSTRZEŻENIE!**
**NIEBEZPIECZEŃSTWO
ODNIESIENIA OBRAŹEN
I UTRATY ŻYCIA PRZEZ DZIECI!**
W żadnym wypadku nie pozostawiać dzieci bez nadzoru w pobliżu opakowania. Istnieje niebezpieczeństwo uduszenia się materiałem opakowaniowym. Dzieci często nie dostrzegają niebezpieczeństwa. Trzymać dzieci z dala od materiału opakowaniowego. Niniejszy produkt nie jest zabawką.
- Niniejszy produkt może być używany przez dzieci od lat 14 oraz przez osoby z obniżonymi zdolnościami fizycznymi,

sensorycznymi lub mentalnymi lub brakiem doświadczenia i/lub wiedzy, jeśli pozostają pod nadzorem lub zostały pouczone w kwestii bezpiecznego użycia produktu i rozumieją wynikające z niego zagrożenia. Dzieci nie mogą bawić się produktem. Czyszczenie i konserwacja nie mogą być wykonywane przez dzieci bez nadzoru.

- Nie nadaje się dla dzieci poniżej 14 lat. Trzymać z dala od dzieci.
- Nie używać produktu w razie wykrycia jakiegokolwiek uszkodzenia.
- Wyłączyć produkt, jeśli jest przechowywany w ciemnym otoczeniu, aby uniknąć rozładowania baterii.
- Dioda LED nie jest wymienna.
- Jeśli dioda LED przestanie działać, należy wymienić cały produkt.

● Wskazówki dotyczące bezpieczeństwa charakterystyczne dla produktu

- Należy uważać, aby panel słoneczny  nie był zabrudzony lub w zimie przykryty śniegiem lub lodem. Zmniejsza to wydajność panelu słonecznego.



Wskazówki bezpieczeństwa dla baterii/ akumulatorów

- **ZAGROŻENIE ŻYCIA!** Baterie/akumulatory należy trzymać poza zasięgiem dzieci. W przypadku połknięcia należy natychmiast udać się do lekarza!

- Połknięcie może prowadzić do oparzeń, perforacji tkanki miękkiej i śmierci. Ciężkie poparzenia mogą wystąpić w ciągu 2 godzin po połknięciu.



NIEBEZPIECZEŃSTWO

WYBUCHU! Baterii jednorazowego użytku nie wolno ładować ponownie. Baterii/akumulatorów nie należy zwierać i/lub otwierać. Może to doprowadzić do przegrzania, pożaru lub wybuchu.

- Nigdy nie należy wrzucać baterii/akumulatorów do ognia lub wody.
- Nigdy nie należy narażać baterii/akumulatorów na obciążenia mechaniczne.

Ryzyko wycieku kwasu z baterii/akumulatorów

- Należy unikać ekstremalnych warunków i temperatur, które mogą oddziaływać na baterie/akumulatory, np. kaloryferów/bezpośredniego działania promieniowania słonecznego.
- Jeśli wyciekną baterie/akumulatory, należy unikać kontaktu skóry, oczu i błon śluzowych z chemikaliami! Dotknięte miejsca natychmiast przepłukać czystą wodą i udać się do lekarza!



ZAKŁADAĆ RĘKAWICE OCHRONNE! Wylane lub uszkodzone baterie/akumulatory

po dotknięciu skóry mogą spowodować poparzenia chemiczne. Dlatego

- należy w takim przypadku nakładać odpowiednie rękawice ochronne.
- W przypadku wycieku baterii/akumulatorów natychmiast usunąć je z produktu, aby uniknąć uszkodzeń.
- Używać wyłącznie baterii/akumulatorów tego samego typu. Nie zakładać razem

nowych oraz zużytych baterii/akumulatorów!

- Jeżeli produkt nie jest przez dłuższy czas używany, baterie/akumulatory należy wyjąć.

Ryzyko uszkodzenia produktu

- Używać wyłącznie zalecanego rodzaju baterii/akumulatora!
- Włożyć baterie/akumulatory zgodnie z oznaczeniem biegunów (+) i (-) na baterii/akumulatorze i produkcie.
- Oczyszczyć styki baterii/akumulatora i w komorze baterii przed włożeniem suchą, niestrzępiącą się szmatką lub patyczkiem higienicznym!
- Zużyte baterie/akumulatory wyjąć jak najszybciej z produktu.

● Obsługa

1. Wyjąć wkładkę panelu solarnego **[3]**. W razie potrzeby użyć narzędzia.
2. Przesunąć przełącznik WŁ./WYŁ. **[8]** na pozycję ON, aby produkt automatycznie włączył się podczas zapadania zmroku.
3. Ponownie włożyć panel słoneczny **[3]** do ozdobnej obudowy **[1]**.
4. Produkt jest gotowy do zastosowania.

● Ustawianie produktu

- Aby osiągnąć optymalny wynik, postawić produkt w miejscu, w którym panel solarny **[2]** jest wystawiony jak najdłużej na bezpośrednie promienie słoneczne.
- Upewnić się, że na panel solarny **[2]** nie wpływa inne źródło światła, jak np. oświetlenie podwórza lub uliczne, ponieważ

w takim razie produkt nie włączy się o zmierzchu.

- Przy niskiej jasności produkt włącza się automatycznie, przy zwykłej jasności otoczenia produkt ponownie się wyłącza.

● Wymiana akumulatora (rys. B + C)

Aby osiągnąć optymalną wydajność akumulator powinien być wymieniany co 12 miesięcy.

1. Wyjąć wkładkę panelu solarnego [3]. Przesunąć przełącznik WŁĄCZ/WYŁĄCZ [8] na pozycję OFF, aby wyłączyć produkt. Za pomocą małego śrubokrętu krzyżakowego odkręcić śruby mocujące [5] i podważyć pokrywę komory akumulatora [6] śrubokrętem do rowków prostych.
2. Wymienić stary akumulator [9] na nowy. Podczas wkładania należy zwrócić uwagę na właściwą biegunowość. Jest ona oznaczona w komorze akumulatora [10]. Używać wyłącznie akumulatorów zalecanego typu (patrz „Dane techniczne”).
3. Zamknąć pokrywę komory na akumulator [6], przykręcić śruby mocujące [5] za pomocą małego śrubokrętu krzyżakowego. Przesunąć przełącznik WŁĄCZ/WYŁĄCZ [8] na pozycję ON, aby produkt mógł się włączyć w ciemności.

Wskazówka: Zwrócić uwagę na poprawne osadzenie pierścienia uszczelniającego. Rodzaj ochrony IP44 występuje tylko wtedy, jeśli pierścień uszczelniający [7] jest poprawnie osadzony.

● Ładowanie akumulatora

Należy pamiętać, że produkt powinien być włączony podczas ładowania akumulatora. Czas ładowania akumulatora przy użyciu panela słonecznego zależy od intensywności światła promieni słonecznych i kąta padania światła na panel słoneczny [2]. Panel słoneczny [2] należy ustawić możliwie najbardziej prostopadle do kąta padania promieni światła. W ten sposób można uzyskać największą intensywność oddziaływania promieni.

● Konserwacja i czyszczenie



Wymiana diod LED [4] jest niemożliwa. Produkt nie wymaga konserwacji aż do wymaganej wymiany akumulatora.

- Regularnie czyścić produkt suchą, niestrzępiącą się szmatką lub szczotką. W razie mocniejszych zabrudzeń użyć lekko zwilżonej szmatki lub szczotki.

● Usuwanie błędów

Wskazówka: Produkt zawiera wrażliwe części elektroniczne. Z tego względu znajdujące się w pobliżu urządzenia emitujące fale radiowe mogą powodować zakłócenie jego działania. W przypadku stwierdzenia zakłóceń w działaniu należy usunąć tego rodzaju źródła zakłóceń z otoczenia produktu.

Wskazówka: Wyładowania elektrostatyczne mogą prowadzić do zakłóceń w działaniu. W przypadku tego rodzaju zakłóceń w funkcjonowaniu na krótko wyjąć akumulator i włożyć go ponownie.

Usterka	Przyczyna	Rozwiązanie
Produkt nie włącza się, chociaż przez cały dzień był oświetlony słońcem.	Sztuczne źródła światła, jak np. lampy uliczne, wpływają na produkt.	Ustawić produkt w miejscu, w którym inne źródła światła nie będą mogły zakłócać jego działania.
Produkt nie włącza się lub włącza tylko na krótko.	Akumulator jest zepsuty  , wyczerpany lub promienie słoneczne były niewystarczające.	Wymienić akumulator  lub postawić produkt w miejscu, w którym uzyska więcej promieni słonecznych.

● Utylizacja

Opakowanie wykonane jest z materiałów przyjaznych dla środowiska, które można przekazać do utylizacji w lokalnym punkcie przetwarzania surowców wtórnych.



Przy segregowaniu odpadów prosimy zwrócić uwagę na oznakowanie materiałów opakowaniowych, oznaczone są one skrótami (a) i numerami (b) o następującym znaczeniu: 1-7: Tworzywa sztuczne/20-22: Papier i tektura/80-98: Materiały kompozytowe.



Informacji na temat możliwości utylizacji wyeksploatowanego produktu udziela urząd gminy lub miasta.



Z uwagi na ochronę środowiska nie wyrzucać urządzenia po zakończeniu eksploatacji do odpadów domowych, lecz prawidłowo zutylizować. Informacji o punktach zbiorczych i ich godzinach otwarcia udziela odpowiedni urząd.

Elektroodpady nie mogą być wyrzucane do pojemników do selektywnej zbiórki odpadów

komunalnych. Można je oddać w specjalnie wyznaczonych miejscach np. Punkt Selektywnej Zbiórki Odpadów Komunalnych lub/bądź w punktach handlowych oferujących w sprzedaży sprzęt elektroniczny.

Należy postępować zgodnie z obowiązującymi w Polsce przepisami dotyczącymi selektywnej zbiórki urządzeń elektrycznych i elektronicznych. Zużyty sprzęt może mieć szkodliwy wpływ na środowisko i zdrowie ludzi z uwagi na potencjalną zawartość niebezpiecznych substancji, mieszanin oraz części składowych. Gospodarstwo domowe spełnia ważną rolę w przyczynianiu się do ponownego użycia i odzysku surowców wtórnych, w tym recyklingu zużytego sprzętu. Na tym etapie kształtuje się postawy, które wpływają na zachowanie wspólnego dobra jakim jest czyste środowisko naturalne.



Produkt, w tym akcesoria i materiały opakowaniowe, nadają się do recyklingu i podlegają rozszerzonej odpowiedzialności producenta.

Wyrzuć je osobno, zgodnie z ilustracją przedstawiającą informacje o sortowaniu, aby zapewnić lepszą utylizację odpadów. Logo Triman jest ważne tylko dla Francji.

Uszkodzone lub zużyte baterie/akumulatory muszą być poddane recyklingowi zgodnie z dyrektywą 2006/66/WE i jej zmianami. Oddać baterie/akumulatory i/lub produkt w dostępnych punktach zbiórki.



Niewłaściwa utylizacja baterii/akumulatorów stwarza zagrożenie dla środowiska naturalnego!

Baterii/akumulatorów nie należy wyrzucać razem z odpadami domowymi. Mogą one zawierać szkodliwe metale ciężkie i należy je traktować jak odpady specjalne. Symbole chemiczne metali ciężkich są następujące: Cd = kadm, Hg = rtęć, Pb = ołów. Dlatego też zużyte baterie/akumulatory należy przekazywać do komunalnych punktów gromadzenia odpadów niebezpiecznych.

● Gwarancja

Produkt został wyprodukowany zgodnie z surowymi wytycznymi dotyczącymi jakości i dokładnie przetestowane przed dostawą. W przypadku wad materiałowych lub produkcyjnych przysługują Państwu prawa ustawowe wobec sprzedawcy produktu. Państwa prawa ustawowe nie są w żaden sposób ograniczone przez naszą gwarancję przedstawioną poniżej.

Gwarancja na ten produkt wynosi 3 lata od daty zakupu. Okres gwarancji rozpoczyna

się od daty zakupu. Proszę przechowywać oryginalny rachunek w bezpiecznym miejscu, ponieważ ten dokument jest wymagany jako dowód zakupu.

Wszelkie uszkodzenia lub wady obecne już w momencie zakupu należy zgłosić niezwłocznie po rozpakowaniu produktu.

Jeżeli w ciągu 3 lat od daty zakupu produkt wykáže wady materiałowe lub produkcyjne, to – według naszego uznania – bezpłatnie go naprawimy lub wymienimy. Okres gwarancji nie ulega przedłużeniu o przyznane roszczenie gwarancyjne. Dotyczy to również wymienionych i naprawionych części.

Niniejsza gwarancja traci ważność, jeśli produkt został uszkodzony, był niewłaściwie użytkowany lub konserwowany.

Gwarancja obejmuje wady materiałowe i produkcyjne. Niniejsza gwarancja nie obejmuje części produktu, które podlegają normalnemu zużyciu i dlatego są uważane za części zużywalne (np. baterie, węże, wkłady atramentowe), ani nie obejmuje uszkodzeń części delikatnych, np. przetłaczników lub części wykonanych ze szkła.

W przypadku tego produktu okres gwarancji dotyczy również akumulatora.

Zgodnie z Kodeksem Cywilnym art. 581 §1 wraz z wymianą urządzenia lub ważnej części czas gwarancji rozpoczyna się na nowo.

● Sposób postępowania w przypadku naprawy gwarancyjnej

Aby zapewnić szybkie rozpatrzenie Państwa wniosku, prosimy stosować się do następujących wskazówek:

Przed skontaktowaniem się z działem serwisowym należy przygotować paragon i numer artykułu (IAN 452573_2310) jako dowód zakupu.

Numery artykułów można znaleźć na tabliczce znamionowej, na grawerunku, na stronie tytułowej jego instrukcji (na dole po lewej stronie) lub jako naklejkę na stronie odwrotnej lub spodniej.

W razie wystąpienia błędów w działaniu lub innych wad, należy skontaktować się najpierw z wymienionym poniżej działem serwisowym telefonicznie lub pocztą elektroniczną.

Produkt uznany za uszkodzony można następnie z dołączeniem dowodu zakupu (paragonu) i podaniem, na czym polega wada i kiedy wystąpiła, przesłać bezpłatnie na podany Państwu adres serwisu.

● Serwis

Serwis Polska

Tel.: 008004911946

E-Mail: owim@lidl.pl

CE IP44

Legenda použitých piktogramů	Strana 47
Úvod	Strana 47
Použití ke stanovenému účelu	Strana 47
Popis dílů	Strana 47
Obsah dodávky	Strana 47
Technická data	Strana 48
Bezpečnostní pokyny	Strana 48
Specifické bezpečnostní pokyny k výrobku	Strana 48
Bezpečnostní pokyny pro baterie a akumulátory	Strana 48
Obsluha	Strana 49
Postavení výrobku	Strana 49
Výměna akumulátoru	Strana 49
Nabíjení akumulátoru	Strana 50
Údržba a čištění	Strana 50
Odstranění poruch	Strana 50
Zlikvidování	Strana 51
Záruka	Strana 51
Postup v případě uplatňování záruky	Strana 52
Servis	Strana 52

Legenda použitých piktogramů

	Stejnoseměrný proud/ stejnoseměrné napětí		Ochrana před stříkající vodou
	Bezpečnostní upozornění Instrukce		Značka CE vyjadřuje soulad s příslušnými směnicemi EU, které se vztahují na tento výrobek.

Dekorativní solární svítidlo

● Úvod

Tento dokument je zkrácenou tištěnou verzí kompletního návodu k obsluze. Naskenováním QR kódu se dostanete přímo na servisní stránku firmy Lidl (www.lidl-service.com) a můžete zadáním čísla artiklu (IAN) 452573_2310 zobrazit a stáhnout kompletní návod k obsluze.

Stručný návod k použití je součástí tohoto výrobku. Před použitím výrobku se seznámte se všemi provozními a bezpečnostními pokyny. Stručný návod k obsluze si dobře uschovejte a při předávání výrobku třetím osobám předejte všechny podklady.



● Použití ke stanovenému účelu

Výrobek slouží pouze k dekoraci venkovního prostoru a není vhodný jako zdroj světla. Tento výrobek je určený jen pro privátní použití v domácnosti. Výrobek není určen ke komerčnímu nebo jinému využívání.

● Popis dílů

- 1 Dekorační kryt
- 2 Solární panel
- 3 Nástavec se solárním panelem
- 4 LED
- 5 Upevňovací šroub
- 6 Víčko přihrádky na akumulátor
- 7 Těsnění
- 8 Vypínač ZAP/VYP
- 9 Akumulátor
- 10 Přihrádka na akumulátor

● Obsah dodávky

- 1 dekorační solární svítidlo s akumulátorem
- 1 návod k obsluze

● Technická data

Provozní napětí:	1,2 V===
Akumulátor:	1 x 1,2 V=== 300 mAh 2/3 AAA Ni-MH akumulátor
LED:	1 x LED
Příkon:	maximálně 0,025 W
Druh ochrany:	IP44 (chráněno proti stříkající vodě)
Doba svícení (po úplném nabití akumulátoru):	cca 8 hodin



Bezpečnostní pokyny

PŘED POUŽITÍM SI PŘEČTĚTE NÁVOD K OBSLUZE! NÁVOD K OBSLUZE SI PEČLIVĚ USCHOVEJTE! PŘI PŘEDÁNÍ VÝROBKU K NĚMU SOUČASNĚ PŘIPOJTE I VŠECHNY JEHO PODKLADY.

-  **⚠ VÝSTRAHA! NEBEZPEČÍ OHROŽENÍ ŽIVOTA MALÝCH I VELKÝCH DĚTÍ!**
Nenechávejte děti nikdy samotné s obalovým materiálem. Hrozí nebezpečí udušení obalovým materiálem. Děti nebezpečí často podceňují. Chraňte neustále obalový materiál před dětmi. Tento výrobek není hračka.
■ Tento výrobek mohou používat děti od 14 let, osoby se sníženými fyzickými, smyslovými nebo duševními schopnostmi nebo s nedostatečnými zkušenostmi a znalostmi, jestliže budou pod dohledem nebo byly poučeny o bezpečném používání výrobku a chápou nebezpečí, která z jeho používání vyplývají. S výrobkem si

děti nesmí hrát. Děti nesmí bez dohledu provádět čištění ani uživatelskou údržbu výrobku.

- Nevhodné pro děti do 14 let. Chrání před dětmi.
- Výrobek nepoužívejte, jestliže jste zjistili nějaká poškození.
- Pokud výrobek skladujete ve tmě, vypněte ho, abyste tím zamezili vybití akumulátoru.
- LED nelze vyměnit.
- Po výpadku LED na konci životnosti zařízení musíte vyměnit celý výrobek.

● Specifické bezpečnostní pokyny k výrobku

- Dbejte na to, aby nebyl solární panel 2 znečištěný nebo v zimě pokrytý sněhem a ledem. Snižuje to výkonnost solárního panelu.



Bezpečnostní pokyny pro baterie a akumulátory

- **NEBEZPEČÍ OHROŽENÍ ŽIVOTA!**
Uchovávejte baterie a akumulátory mimo dosah dětí. V případě spolknutí okamžitě vyhledejte lékařskou pomoc!
■ Při požití může dojít k popáleninám, perforaci měkkých tkání a úmrtí. K závažným popáleninám může dojít do 2 hodin po požití.
-  **NEBEZPEČÍ VÝBUCHU!**
Nenabíjecí baterie nikdy znovu nenabíjejte. Baterie nebo akumulátory nezkratujte ani je neotevírejte. Hrozí přehřátí, nebezpečí požáru nebo jejich prasknutí.

- Nikdy neházejte baterie nebo akumulátory do ohně ani do vody.
- Nevystavujte baterie nebo akumulátory mechanickému zatížení.

Nebezpečí vytečení baterií/akumulátorů

- Zabraňte extrémním podmínkám a teplotám, např. na topení anebo na slunci, které mohou negativně ovlivnit funkci baterií nebo akumulátorů.
- V případě vytečení baterií/akumulátorů zabraňte kontaktu chemikálií s pokožkou, očima a sliznicemi! Omyjte ihned postižená místa dostatečným množstvím čisté vody a vyhledejte lékařskou pomoc!



NOSTE OCHRANNÉ RUKAVICE! Vyteklé i poškozené

- baterie nebo akumulátory mohou při kontaktu s pokožkou způsobit její poleptání. Noste proto vhodné rukavice.
- V případě vytečení ihned odstraňte baterie nebo akumulátory z výrobku, abyste zabránili jeho poškození!
- Používejte jen baterie nebo akumulátory stejného typu. Nekombinujte staré baterie nebo akumulátory s novými!
- Odstraňte baterie nebo akumulátory při delším nepoužívání z výrobku.

Nebezpečí poškození výrobku

- Používejte jen udaný typ baterie nebo akumulátoru!
- Nasazujte baterie nebo akumulátory podle označení polarit (+) a (-) na bateriích nebo akumulátorech a na výrobku.
- Vyčistěte kontakty na baterii/akumulátoru a v přihrádce na baterie před jejich vložením suchou utěrkou, která nepouští vlákna, nebo vatovým tamponem!

- Vybité baterie nebo akumulátory ihned vyjměte z výrobku.

● **Obsluha**

1. Vyjměte nástavec se solárním panelem [3]. Pokud je to nutné, použijte nářadí.
2. Přepněte vypínač ZAP/VYP [8] do polohy ON (zapnuto), aby se výrobek při setmění automaticky zapnul.
3. Opět nasadte nástavec solárního panelu [3] do dekoračního krytu [1].
4. Nyní je výrobek připraven k použití.

● **Postavení výrobku**

- K dosažení optimálního výsledku postavte výrobek na místo, na kterém bude solární panel [2] co nejdéle vystaven přímému slunečnímu záření.
- Zajistěte, aby nebyl solární panel [2] ovlivněn jiným zdrojem světla, např. osvětlením ve dvoře nebo pouličním osvětlením, protože jinak se výrobek po setmění nerozsvítí.
- Při nízké intenzitě světla se výrobek automaticky rozsvítí, za obvyklé intenzity okolního světla se výrobek opět zhasne.

● **Výměna akumulátoru (viz obr. B + C)**

K dosažení optimálního výkonu by se měl akumulátor každých 12 měsíců vyměnit.

1. Vyměňte nástavec se solárním panelem [3]. K vypnutí výrobku přepněte vypínač ZAP/VYP [8] do polohy OFF (vypnuto). Malým křížovým šroubovákem vyšroubujte upevňovací šrouby [5] a vypačte víčko přihrádky na akumulátor [6] plochým šroubovákem.
2. Vyměňte starý akumulátor [9] za nový. Při vkládání dávejte pozor na správnou polaritu. Polarita je vyznačena v přihrádce na akumulátor [10]. Používejte pouze akumulátory doporučeného typu (viz „Technická data“).
3. Uzavřete víčko přihrádky na akumulátor [6] a utáhněte upevňovací šrouby [5] malým křížovým šroubovákem. Přepněte vypínač ZAP/VYP [8] do polohy ON, aby se výrobek za tmy rozsvítil.

Upozornění: Pozor na správné usazení těsnicího kroužku. Krytí IP44 je zajištěno pouze za předpokladu, že je těsnicí [7] kroužek správně umístěn.

● Nabíjení akumulátoru

Nezapomeňte, že výrobek musí být při nabíjení akumulátoru zapnutý. Doba nabíjení akumulátoru při používání solárního panelu je závislá na intenzitě slunečního záření a na

úhlu dopadu světla na solární panel [2]. Umístěte solární panel [2] tak, aby na něj dopadalo sluneční světlo pokud možno kolmo. Tím zajistíte nejvyšší intenzitu ozáření.

● Údržba a čištění

LED [4] nelze vyměnit. Výrobek nevyžaduje, až na případnou výměnu akumulátoru, žádnou údržbu.

- Výrobek čistěte pravidelně suchou utěrkou, která nepouší vlákna, nebo kartáčkem. Při silném znečištění použijte mírně navlhlou utěrku nebo kartáček.

● Odstranění poruch

Upozornění: Výrobek obsahuje citlivé elektronické součástky. Proto je možné, že je rušen výrobky v bezprostřední blízkosti, které pracují s rádiovými signály. Pokud zjistíte poruchy, odstraňte rušící zdroje z blízkosti výrobku.

Upozornění: Elektrostatické výboje mohou vést k poruchám funkce. Při poruchách vyjměte krátce akumulátor a znovu ho vložte do svítidla.

Porucha	Příčina	Řešení
Výrobek se nerozsvítí, i když byl celý den vystaven slunečnímu záření.	Umělé zdroje světla, jako např. pouliční osvětlení, ruší výrobek.	Umístěte výrobek na místě, na kterém nemůže být rušen jinými zdroji světla.
Výrobek se vůbec nerozsvěcuje nebo se rozsvítí jen na chvíli.	Vadný nebo vybitý akumulátor [9], nebo nebyla dostatečná intenzita slunečního záření.	Vyměňte akumulátor [9] nebo umístěte výrobek na místo s větší intenzitou slunečního záření.

● Zlikvidování

Obal se skládá z ekologických materiálů, které můžete zlikvidovat prostřednictvím místních sběrů recyklovatelných materiálů.



Při třídění odpadu se řiďte podle označení obalových materiálů zkratkami (a) a čísly (b), s následujícím významem: 1–7: umělé hmoty/20–22: papír a lepenka/80–98: složené látky.



O možnostech likvidace vysloužilých zařízení se informujte u správy vaší obce nebo města.



V zájmu ochrany životního prostředí vysloužilý výrobek nevyhazujte do domovního odpadu, ale předejte k odborné likvidaci. O sběrnách a jejich otevíracích hodinách se můžete informovat u příslušné správy města nebo obce.



Výrobek vč. příslušenství a obalové materiály jsou recyklovatelné a podléhají rozšířené odpovědnosti výrobce. Likvidujte je odděleně podle ilustrovaných Info-tri (informace o třídění), abyste mohli lépe nakládat s odpady. Logo Triman platí jen pro Francii.

Vadné nebo vybité baterie resp. akumulátory se musí, podle směrnice 2006/66/ES a jejich příslušných změn, recyklovat. Baterie, akumulátory i výrobek odevzdejte zpět do nabízených sběrů.



● Ekologické škody v důsledku chybné likvidace baterií/akumulátorů!

Baterie/akumulátory se nesmí zlikvidovat v domácím odpadu. Mohou obsahovat jedovaté těžké kovy a musí se zpracovávat jako zvláštní odpad. Chemické symboly těžkých kovů: Cd = kadmium, Hg = rtuť, Pb = olovo. Proto odevzdejte opotřebované baterie/akumulátory u komunální sběry.

● Záruka

Výrobek byl vyroben podle přísných směrnic kvality a před dodáním pečlivě otestován. V případě materiálních nebo výrobních vad máte zákonná práva vůči prodejci výrobku. Vaše zákonná práva nejsou níže uvedeno zárukou nijak omezená.

Záruka na tento výrobek je 3 roky od data zakoupení. Záruční doba začíná dnem zakoupení. Originál dokladu o zakoupení si uschovejte na bezpečném místě, protože tento doklad je vyžadován jako doklad o koupi.

Jakékoli poškození nebo závady, které se vyskytly již v okamžiku nákupu, musí být nahlášeny ihned po vybalení výrobku.

Pokud se u výrobku během 3 let od data zakoupení projeví vada materiálu nebo výrobní

vada, pak vám ho podle naší volby bezplatně opravíme nebo vyměníme. Záruční doba se po uznané reklamaci neprodlužuje. To platí také pro vyměněné a opravené díly.

Tato záruka je neplatná, pokud byl výrobek poškozený nebo nesprávně používán anebo udržovaný.

Záruka se kryje na materiálové a výrobní vady. Tato záruka se nevztahuje na díly výrobku, které podléhají běžnému opotřebení, a tím platí jako opotřebitelné díly (např. baterie, hadice, inkoustové barevné patrony), ani se nevztahuje na poškození rozbitných dílů, např. spínačů nebo dílů ze skla.

U tohoto výrobku se záruční doba vztahuje také na akumulátor.

● Postup v případě uplatňování záruky

Pro zajištění rychlého zpracování Vašeho případu se řiďte následujícími pokyny:

Pro všechny požadavky si připravte pokladní stvrzenku a číslo artiklu (IAN 452573_2310) jako doklad o zakoupení.

Číslo artiklu najdete na typovém štítku, gravuře, titulní stránce návodu (vlevo dole) nebo na nálepce na zadní nebo spodní straně.

V případě poruch funkce nebo jiných závad nejdříve kontaktujte, telefonicky nebo e-mailem, v následujícím textu uvedené servisní oddělení.

Výrobek registrovaný jako vadný potom můžete s příloženým dokladem o zakoupení (pokladní stvrzenkou) a údaji k závadě a kdy k ní došlo, bezplatně zaslat na adresu servisu, která Vám byla sdělena.

● Servis

 **Servis Česká republika**

Tel.: 800600632

E-Mail: owim@lidl.cz

CE IP 44

Legenda použitých piktogramov	Strana 54
Úvod	Strana 54
Používanie v súlade s určeným účelom	Strana 54
Popis častí	Strana 54
Obsah dodávky	Strana 54
Technické údaje	Strana 55
Bezpečnostné upozornenia	Strana 55
Bezpečnostné pokyny špecifické pre výrobok	Strana 55
Bezpečnostné upozornenia týkajúce sa batérií/akumulátorových batérií	Strana 55
Obsluha	Strana 56
Postavenie produktu	Strana 56
Výmena akumulátorovej batérie	Strana 57
Nabíjanie akumulátorovej batérie	Strana 57
Údržba a čistenie	Strana 57
Odstraňovanie porúch	Strana 57
Likvidácia	Strana 58
Záruka	Strana 59
Postup v prípade poškodenia v záruke	Strana 59
Servis	Strana 59

Legenda použitých piktogramov

	Jednosmerný prúd/napätie		S ochranou proti striekajúcej vode
	Bezpečnostné upozornenia Manipulačné pokyny		Značka CE uvádza zhodu s príslušnými smernicami EÚ platnými pre tento výrobok.

Dekoratívne solárne svetidlo

● Úvod

Tento dokument je skrátenou tlačенou verziou celého návodu na ovládanie. Naskenovaním QR kódu sa dostanete priamo na stránku servisu Lidl (www.lidl-service.com) a zadaním čísla výrobku (IAN) 452573_2310 si môžete prezrieť a stiahnuť kompletný návod na ovládanie.

Tento krátky návod je súčasťou tohto výrobku. Pred použitím výrobku sa oboznámte so všetkými obslužnými a bezpečnostnými upozorneniami. Krátky návod si dobre uschovajte a v prípade postúpenia výrobku ďalším osobám im odovzdajte aj všetky dokumenty patriace k výrobku.



● Používanie v súlade s určeným účelom

Tento výrobok slúži iba na dekoráciu v oblasti exteriéru a nie je vhodný na osvetľovacie účely. Tento výrobok je určený len na používanie v súkromných domácnostiach. Tento výrobok nie je určený na komerčné účely alebo pre iné oblasti nasadenia.

● Popis častí

- 1 Dekoračná schránka
- 2 Solárny panel
- 3 Vložka solárneho panela
- 4 LED
- 5 Upevňovacia skrutka
- 6 Kryt priečinka pre akumulátorovú batériu
- 7 Tesniaci krúžok
- 8 ZA-/VYPÍNAČ
- 9 Akumulátorová batéria
- 10 Priečinko pre akumulátorovú batériu

● Obsah dodávky

- 1 dekoračné solárne svetidlo s akumulátorovou batériou
- 1 návod na používanie

● Technické údaje

Prevádzkové napätie:	1,2V===
Akumulátorová batéria:	1 x 1,2V=== 300mAh 2/3 AAA Ni-MH akumulátorová batéria
LED:	1 x LED
Výkon:	max. 0,025W
Druh ochrany:	IP44 (ochrana proti striekajúcej vode)
Doba svietenia (pri plnej akumulátorovej batérii):	cca. 8 hodín



Bezpečnostné upozornenia

PRED POUŽITÍM SI PROSÍM PREČÍTAJTE NÁVOD NA POUŽÍVANIE! NÁVOD NA POUŽÍVANIE SI STAROSTLIVO USCHOVAJTE! AK VÝROBOK ODOVZDÁTE TRETEJ OSOBE, ODOVZDAJTE JEJ S NÍM I VŠETKY PODKLADY.

-  **VAROVANIE! NEBEZPEČENSTVO OHROZENIA ŽIVOTA A NEBEZPEČENSTVO ÚRAZU PRE MALÉ A STARŠIE DETI!** Nikdy nenechávajte deti bez dozoru s obalovým materiálom. Hrozí nebezpečenstvo udusenía obalovým materiálom. Deti často podceňujú nebezpečenstvá. Obalový materiál držte vždy mimo dosahu detí. Tento výrobok nie je určený na hranie.
- Tento výrobok môžu používať deti od 14 rokov, ako aj osoby so zníženými

psychickými, senzorickými alebo duševnými schopnosťami alebo s nedostatkom skúseností a vedomostí, ak sú pod dozorom, alebo ak boli poučené ohľadom bezpečného používania výrobku, a ak porozumeli nebezpečenstvám spojeným s jeho používaním. Deti sa s výrobkom nesmú hrať. Čistenie a údržbu nesmú vykonávať deti bez dozoru.

- Nevhodné pre deti do 14 rokov. Držte v bezpečnej vzdialenosti od detí.
- Výrobok nepoužívajte, ak zistíte akékoľvek poškodenia.
- Ak výrobok skladujete v tmavom prostredí, vypnite ho, aby ste zabránili vybitiu batérie.
- LED nie je možné vymeniť.
- Ak LED na konci svojej životnosti vypadne, je potrebné vymeniť celý výrobok.

● Bezpečnostné pokyny špecifické pre výrobok

- Dbajte na to, aby solárny panel  nebol znečistený alebo v zimnom období pokrytý snehom a ľadom. Následkom toho sa znižuje výkon solárneho panela.



Bezpečnostné upozornenia týkajúce sa batérii/akumulátorových batérii

- **NEBEZPEČENSTVO OHROZENIA ŽIVOTA!** Batérie/akumulátorové batérie držte mimo dosahu detí. V prípade prehľadnutia okamžite vyhľadajte lekára!

- Prehltnutie môže mať za následok popáleniny, perforáciu mäkkých tkanív a smrť. Ťažké popáleniny môžu nastať do 2 hodín po prehltnutí.



NEBEZPEČENSTVO EXPLOZIE!

- Nenabíjateľné batérie nikdy znova nenabíjajte. Batérie/akumulátorové batérie neskratujte a/alebo neotvárajte. Následkom môže byť prehriatie, požiar alebo explózia.
- Batérie/akumulátorové batérie nikdy nehádzte do ohňa alebo vody.
- Nevystavujte batérie/akumulátorové batérie mechanickej záťaži.

Riziko vytečenia batérií/akumulátorových batérií

- Batérie/akumulátorové batérie nikdy nevystavujte extrémnym podmienkam a teplotám, ktoré by na ne mohli pôsobiť, napr. na vykurovacích telesách/priamom slnečnom žiarení.
- Ak batérie/akumulátorové batérie vytekli, zabráňte kontaktu pokožky, očí a slizníc s chemikáliami! Ihneď vypláchnite postihnuté miesta väčším množstvom čistej vody a okamžite vyhľadajte lekára!



NOSTE OCHRANNÉ

RUKAVICE! Vytečené alebo poškodené batérie/akumulátorové batérie môžu pri kontakte s pokožkou spôsobiť poleptanie. V takom prípade preto noste vhodné ochranné rukavice.

- V prípade vytečenia batérií/akumulátorových batérií ich ihneď vyberte z výrobku, aby ste predišli vzniku škôd.
- Používajte iba batérie/akumulátorové batérie rovnakého typu. Nekombinujte staré batérie/akumulátorové batérie s novými!

- Ak produkt dlhší čas nepoužívate, vyberte z neho batérie/akumulátorové batérie.

Riziko poškodenia produktu

- Používajte výhradne uvedený typ batérií/akumulátorových batérií!
- Vložte batérie/akumulátorové batérie podľa označenia polarity (+) a (-) na batérii/akumulátorovej batérii a výrobku.
- Pred vložením očistite kontakty na batérii/akumulátorovej batérii a v priečinku pre batériu suchou handričkou, ktorá nepúšťa vlákna, alebo vatovou tyčinkou!
- Vybité batérie/akumulátorové batérie ihneď vyberte z produktu.

● Obsluha

1. Vyberte vložku solárneho panela **[3]** von. V prípade potreby si pomôžte náradím.
2. Posuňte ZA-/VYPÍNAČ **[8]** na ON, aby sa výrobok pri súmraku automaticky zapol.
3. Opäť nasadte vložku solárneho panela **[3]** do dekoračnej schránky **[1]**.
4. Váš produkt je teraz pripravený na používanie.

● Postavenie produktu

- Pre dosiahnutie optimálneho výsledku umiestnite produkt na miesto, kde bude solárny panel **[2]** čo najdlhšie vystavený priamemu slnečnému žiareniu.
- Zabezpečte, aby solárny panel **[2]** nebol ovplyvňovaný iným zdrojom svetla, napr. osvetlením dvora alebo pouličným osvetlením, pretože inak sa produkt za súmraku nezapne.

- Pri nedostatku jasů sa výrobok automaticky zapne, pri bežnej svetlosti okolia sa výrobok znovu vypne.

● Výmena akumulátorovej batérie (pozri obr. B + C)

Pre dosiahnutie optimálneho výkonu by ste mali akumulátorovú batériu vymeniť každých 12 mesiacov.

1. Vyberte vložku solárneho panela [3] von. Posuňte ZA-/VYPÍNAČ [8] do pozície OFF pre vypnutie výrobku. Pomocou malého krížového skrutkovača uvoľnite upevňovacie skrutky [5] a pomocou šrobováka vypáčte kryt priečinka pre akumulátorové batérie [6].
2. Vymeňte starú akumulátorovú batériu [9] za novú. Pri vkladaní dodržte správnu polaritu. Táto je zobrazená v priečinku pre akumulátorovú batériu [10]. Používajte len akumulátorové batérie odporúčaného typu (pozri „Technické údaje“).
3. Zatvorte kryt priečinka pre akumulátorovú batériu [6], zatahnite upevňovacie skrutky [5] pomocou malého krížového skrutkovača. Posuňte ZA-/VYPÍNAČ [8] na ON, aby sa výrobok pri stmievaní mohol zapnúť.

Upozornenie: Dbajte na správne priliehanie tesniaceho krúžku. Druh ochrany IP44 je zaručený iba vtedy, keď tesniaci krúžok [7] správne prilieha.

● Nabíjanie akumulátorovej batérie

Dbajte na to, aby bol výrobok počas nabíjania akumulátorovej batérie zapnutý. Doba nabíjania akumulátorovej batérie pri používaní solárneho panela je závislá od svetelnej intenzity slnečného žiarenia a uhla dopadu svetla na solárny panel [2]. Solárny panel [2] umiestnite pokiaľ možno kolmo k uhlu dopadu svetla. Takto získate maximálnu intenzitu žiarenia.

● Údržba a čistenie



LED diódy [4] nie je možné vymeniť. Výrobok si okrem potrebnej výmeny akumulátorovej batérie nevyžaduje žiadnu údržbu.

- Výrobok pravidelne čistite suchou handričkou, ktorá nepúšťa vlákna, alebo kefou. Pri silnejšom znečistení použite jemne navlhčenú handričku alebo kefu.

● Odstraňovanie porúch

Upozornenie: Výrobok obsahuje citlivé elektronické súčiastky. Preto je možné, že bude rušený rádiovými prenosovými zariadeniami v bezprostrednej blízkosti. Ak zistíte funkčné poruchy, odstráňte takéto rušivé zdroje z okolia produktu.

Upozornenie: Elektrostatické výboje môžu viesť k funkčným poruchám. Pri takýchto funkčných poruchách na chvíľu vyberte akumulátorovú batériu a znova ju vložte.

Porucha	Príčina	Riešenie
Výrobok sa nezapína, hoci naň celý deň svietilo slnko.	Umelé svetelné zdroje ako napr. pouličné lampy rušia produkt.	Postavte výrobok na také miesto, na ktorom nebude môcť byť rušený inými svetelnými zdrojmi.
Výrobok sa nezapína alebo sa zapne len nakrátko.	Akumulátorová batéria  je pokazená, vybitá alebo nestačilo slnečné svetlo.	Vymeňte akumulátorovú batériu  alebo postavte výrobok na také miesto, na ktorom dostane viac slnečného svetla.

● Likvidácia

Obal pozostáva z ekologických materiálov, ktoré môžete odovzdať na miestnych recyklačných zberných miestach.



Všímajte si prosím označenie obalových materiálov pre triedenie odpadu, sú označené skratkami (a) a číslami (b) s nasledujúcim významom: 1–7: Plasty/20–22: Papier a kartón/80–98: Spojené látky.



O možnostiach likvidácie opotrebovaného výrobku sa môžete informovať na Vašej obecnej alebo mestskej správe.



Ak výrobok doslúžil, v záujme ochrany životného prostredia ho neodhodte do domového odpadu, ale odovzdajte na odbornú likvidáciu. Informácie o zberných miestach a ich otváracích hodinách získate na Vašej príslušnej správe.



Výrobok vr. príslušenstva a obalové materiály sú recyklovateľné a podliehajú rozšírenej zodpovednosti výrobcu. Pre lepšie spracovanie odpadu ich zlikvidujte oddelene podľa obrázkov Info-tri (informácie o triedení). Triman-Logo platí iba pre Francúzsko.

Defektné alebo použité batérie/akumulátorové batérie musia byť odovzdané na recykláciu podľa smernice 2006/66/ES a jej zmien. Batérie/akumulátorové batérie a/alebo výrobok odovzdajte prostredníctvom dostupných zberných stredísk.



Nesprávna likvidácia batérii/akumulátorových batérii ničí životné prostredie!

Batérie/akumulátorové batérie sa nesmú likvidovať spolu s domovým odpadom. Môžu obsahovať jedovaté ťažké kovy a je potrebné zaobchádzať s nimi ako s nebezpečným odpadom. Chemické značky ťažkých kovov sú

nasledovné: Cd = kadmium, Hg = ortuť, Pb = olovo. Opotrebované batérie/akumulátorové batérie preto odovzdajte v komunálnej zberni.

● **Záruka**

Izdelek je bila izdelan v skladu s strogimi pravili o kakovosti in pred dobavo natančno preverjen. V primeru napak v materialu ali pri izdelavi imate zakonsko določene pravice do prodajalca izdelka. Vaše zakonske pravice na noben način niso omejene s spodaj navedeno garancijo.

Garancija za ta izdelek je 3 leta od datuma nakupa. Garancijska doba začne teči od datuma nakupa. Originalno potrdilo o nakupu shranite na varnem mestu, saj je ta dokument potreben kot dokazilo o nakupu.

Vse poškodbe ali pomanjkljivosti, prisotne že v trenutku nakupa, je treba prijaviti takoj po razpakiranju izdelka.

Če se na izdelku v 3 letih po datumu nakupa pojavi napaka v materialu ali izdelavi, ga bomo – po lastni izbiri – brezplačno popravili ali zamenjali. Garancijska doba se zaradi odobrenega garancijskega zahtevka ne podaljša. To velja tudi za zamenjane in popravljene dele.

Ta garancija neha veljati, če je bil izdelek poškodovan, nepravilno uporabljen ali vzdrževan.

Garancija zajema napake v materialu in proizvodnji. Ta garancija ne zajema delov izdelka, ki so podvrženi običajni obrabi in tako veljajo za obrabne dele (npr. baterije, gibke cevi,

barvne kartuše), in ne poškodb lomljivih delov, npr. stikal ali steklenih delov.

Pri tem izdelku velja garancijska doba tudi za akumulatorsko baterijo.

● **Postup v primeru poškodovanja v zavarovanju**

Pre zaručenie rýchleho spracovania Vašej požiadavky dodržte prosím nasledujúce pokyny:

Pre všetky otázky majte pripravený pokladničný doklad a číslo výrobku (IAN 452573_2310) ako dôkaz o kúpe.

Číslo výrobku nájdete na typovom štítku, gravúre, na prednej strane Vášho návodu (dole vľavo) alebo ako nálepku na zadnej alebo spodnej strane.

Ak sa vyskytnú funkčné poruchy alebo iné nedostatky, najskôr telefonicky alebo e-mailom kontaktujte následne uvedené servisné oddelenie. Produkt označený ako defektný potom môžete s priloženým dokladom o kúpe (pokladničný lístok) a uvedením, v čom spočíva nedostatok a kedy sa vyskytol, bezplatne odoslať na Vám oznámenú adresu servisného pracoviska.

● **Servis**

SK Servis Slovensko

Tel.: 0800 008158

E-pošta: owim@lidl.sk

CE IP 44

Legenda de pictogramas utilizados	Página 61
Introducción	Página 61
Especificaciones de uso	Página 61
Descripción de los componentes	Página 61
Volumen de suministro	Página 61
Características técnicas	Página 62
Indicaciones de seguridad	Página 62
Indicaciones de seguridad específicas del producto	Página 62
Indicaciones de seguridad sobre las pilas/baterías	Página 62
Manejo	Página 63
Colocar el producto	Página 63
Cambiar la batería	Página 64
Cargar la batería	Página 64
Mantenimiento y limpieza	Página 64
Solucionar problemas	Página 64
Eliminación	Página 65
Garantía	Página 66
Tramitación de la garantía	Página 66
Asistencia	Página 67

Leyenda de pictogramas utilizados

	Corriente/tensión continua		Protección contra salpicaduras de agua
	Indicaciones de seguridad Instrucciones de uso		La marca CE indica la conformidad con las directivas de la UE aplicables a este producto.

Lámpara solar decorativa

● Introducción

Este documento se trata de una copia impresa acortada del manual de instrucciones completo. Escaneando el código QR accede directamente a la página del Servicio Lidl (www.lidl-service.com) donde, introduciendo el número de artículo (IAN) 452573_2310, puede consultar y descargar el manual de instrucciones completo.

La guía de inicio rápido es parte integrante de este producto. Antes de usar el producto, familiarícese con todas las indicaciones de manejo y seguridad. Conserve bien la guía de inicio rápido y entregue todos los documentos en caso de transferir el producto a terceros.



● Especificaciones de uso

El producto es un elemento de decoración para zonas exteriores y no está diseñado para iluminación. Este producto ha sido diseñado exclusivamente para uso doméstico. Este producto no ha sido concebido para un uso comercial ni para otros usos diferentes al previsto.

● Descripción de los componentes

- 1 Carcasa decorativa
- 2 Panel solar
- 3 Inserto de panel solar
- 4 Bombilla LED
- 5 Tornillo de fijación
- 6 Tapa del compartimento de la batería
- 7 Anillo de junta
- 8 Interruptor de ENCENDIDO/APAGADO
- 9 Batería
- 10 Compartimento de la batería

● Volumen de suministro

- 1 lámpara solar decorativa con batería
- 1 manual de instrucciones

● Características técnicas

Tensión de servicio:	1,2V===
Batería:	1 x batería Ni-MH de 1,2V=== 300mAh 2/3 AAA
Bombilla LED:	1 x bombilla LED
Potencia:	máx. 0,025 W
Tipo de protección:	IP44 (a prueba de salpicaduras)
Duración de luz (con batería cargada):	aprox. 8 horas



Indicaciones de seguridad

¡LEA LAS INSTRUCCIONES DE USO ANTES DE UTILIZAR EL PRODUCTO! ¡CONSERVE CUIDADOSAMENTE LAS INSTRUCCIONES DE USO! ADJUNTE IGUALMENTE TODA LA DOCUMENTACIÓN EN CASO DE ENTREGAR EL PRODUCTO A TERCEROS.

-  **¡ADVERTENCIA!**
¡PELIGRO DE MUERTE Y ACCIDENTES PARA BEBÉS

Y NIÑOS! Nunca deje a los niños sin vigilancia con el material de embalaje. Existe peligro de asfixia por el material de embalaje. A menudo los niños no son conscientes de los peligros. Mantenga el material de embalaje fuera del alcance de los niños. Este producto no es un juguete.

- Este producto puede ser utilizado por niños mayores de 14 años, así como por personas con capacidades físicas, sensoriales o mentales reducidas o que cuenten con poca experiencia y falta de conocimientos, siempre y cuando se les haya

enseñado cómo utilizar el producto de forma segura y hayan comprendido los peligros que pueden resultar de un mal uso del mismo. No deje que los niños jueguen con el producto. Las labores de limpieza y mantenimiento no pueden ser efectuadas por niños sin la supervisión de un adulto.

- No apropiado para niños menores de 14 años. Mantener fuera del alcance de los niños.
- Nunca utilice el producto si detecta algún tipo de daño.
- Apague el producto cuando lo guarde en un lugar oscuro para evitar que se descargue la batería.
- La bombilla LED no es reemplazable.
- Si la bombilla LED falla al final de su vida útil, deberá reemplazar todo el producto.

● Indicaciones de seguridad específicas del producto

- Procure que el panel solar  no se ensucie ni se cubra de nieve o hielo en invierno. Esto disminuye la potencia del panel solar.



Indicaciones de seguridad sobre las pilas/baterías

- **¡PELIGRO DE MUERTE!** Mantenga las pilas/baterías fuera del alcance de los niños. ¡En caso de ingestión, acuda inmediatamente a un médico!
- La ingestión puede provocar quemaduras, perforaciones de tejidos blandos y

la muerte. Las quemaduras graves pueden aparecer pasadas 2 horas tras la ingestión.

-  **¡PELIGRO DE EXPLOSIÓN!** No recargue nunca pilas no recargables. No ponga las pilas/baterías en cortocircuito ni tampoco las abra. Estas podrían recalentarse, explotar o provocar un incendio.
- Nunca arroje pilas/baterías al fuego o al agua.
- No aplique cargas mecánicas sobre las pilas/baterías.

Riesgo de sulfatación de las pilas/ baterías

- Evite condiciones y temperaturas extremas que puedan influir en el funcionamiento de las pilas/baterías, por ejemplo, acercarlas a un radiador o exponerlas directamente a la luz solar.
- ¡Si las pilas/baterías se sulfatan, evite el contacto de la piel, los ojos y las mucosas con los productos químicos! ¡En caso de entrar en contacto con el ácido, lave inmediatamente la zona afectada con abundante agua y busque atención médica!
-  **¡UTILICE GUANTES DE SEGURIDAD!** Las pilas/baterías sulfatadas o dañadas pueden provocar abrasiones al entrar en contacto con la piel. Por tanto, es imprescindible el uso de guantes de protección en estos casos.
- En caso de sulfatación de las pilas/baterías, retírelas inmediatamente del producto para evitar daños.
- Utilice únicamente pilas/baterías del mismo tipo. ¡No mezcle pilas/baterías usadas con nuevas!

- Retire las pilas/baterías del producto si no va a utilizarlo durante un período de tiempo prolongado.

Riesgo de daño del producto

- ¡Utilice exclusivamente el tipo de pila/batería indicado!
- Introduzca las pilas/baterías teniendo en cuenta la polaridad marcada con (+) y (-) tanto en las pilas/baterías como en el producto.
- ¡Limpie los contactos de la pila/batería y en el compartimento de las pilas antes de la inserción con un paño seco y libre de pelusas o un bastoncillo de algodón!
- Retire inmediatamente las pilas/baterías agotadas del producto.

● Manejo

1. Extraiga el inserto de panel solar **[3]**. Si fuera necesario, ayúdese de una herramienta.
2. Ponga el interruptor de ENCENDIDO/APAGADO **[8]** en ON para que el producto se encienda y se cargue automáticamente al anochecer.
3. Vuelva a colocar el inserto de panel solar **[3]** en la carcasa decorativa **[1]**.
4. El producto ya está listo para su uso.

● Colocar el producto

- Para obtener un resultado óptimo, coloque el producto en un lugar en el que el panel solar **[2]** esté expuesto el mayor tiempo posible a la luz solar directa.
- Asegúrese de que el panel solar **[2]** no recibe la influencia de otra fuente de luz,

como p. ej. el alumbrado de una finca o de la calle pues, de ser así, el producto no se encenderá al anochecer.

- En caso de poca claridad, el producto se enciende de forma automática y con claridad normal, el producto se vuelve a apagar.

● Cambiar la batería (ver fig. B + C)

Para conseguir el mejor rendimiento, debería cambiar la batería cada 12 meses.

1. Extraiga el inserto de panel solar [3]. Desplace el interruptor de ENCENDIDO/APAGADO [8] a la posición OFF para apagar el producto. Saque los tornillos de fijación [5] utilizando un destornillador de cruz pequeño y eleve la tapa del compartimento de la batería [6] empleando un destornillador plano.
2. Cambie la batería antigua [9] por una nueva. Al introducir la batería, asegúrese de que la polaridad sea la correcta. Esta se especifica en el compartimento de la batería [10]. Utilice únicamente baterías del tipo recomendado (ver «Características técnicas»).
3. Cierre la tapa del compartimento de la batería [6] y apriete los tornillos de fijación [5] utilizando un destornillador de cruz pequeño. Desplace el interruptor de ENCENDIDO/APAGADO [8] a la posición ON para que el producto se encienda en la oscuridad.

Nota: Compruebe que el anillo de junta esté correctamente colocado. El tipo de protección

IP44 se aplica solo cuando el anillo de junta [7] está colocado correctamente.

● Cargar la batería

Tenga en cuenta que el producto deberá estar encendido mientras la batería se carga. La duración de la recarga de la batería al usar el panel solar depende de la intensidad de luz de la radiación solar y del ángulo de incidencia de la luz en el panel solar [2]. Coloque el panel solar [2] lo más vertical posible hacia el ángulo de incidencia de la luz. De esta manera obtendrá la mayor intensidad de radiación.

● Mantenimiento y limpieza

La bombilla LED [4] no es reemplazable. El producto no requiere mantenimiento alguno, a excepción del cambio de batería.

- Limpie el producto periódicamente con un paño seco sin pelusas o con un cepillo. Para la suciedad más persistente, utilice un paño ligeramente humedecido o un cepillo.

● Solucionar problemas

Nota: El producto contiene componentes electrónicos sensibles. Por ello, la proximidad de aparatos de radiotransmisión puede afectar al producto. En caso de detectar daños en el funcionamiento, retire las fuentes de interferencias del entorno del producto.

Nota: Las cargas electrostáticas pueden producir fallos de funcionamiento. Si se dan

tales fallos, retire unos instantes la batería e introdúzcala de nuevo.

Problema	Causa	Solución
El producto no se enciende a pesar de que la lámpara ha recibido la luz solar todo el día.	Las fuentes de luz artificial, como p. ej. la luz de las farolas, interfieren con el producto.	Coloque el producto en un lugar donde no pueda verse afectado por otras fuentes luminosas.
El producto no se enciende o solo lo hace brevemente.	La batería [9] está defectuosa o la radiación solar no ha sido suficiente.	Sustituya la batería [9] o coloque el producto en un lugar donde reciba más radiación solar.

● Eliminación

El embalaje está compuesto por materiales no contaminantes que pueden ser desechados en el centro de reciclaje local.



Tenga en cuenta el distintivo del embalaje para la separación de residuos. Está compuesto por abreviaturas (a) y números (b) que significan lo siguiente: 1-7: plásticos/20-22: papel y cartón/80-98: materiales compuestos.



Para obtener información sobre las posibilidades de desecho del producto al final de su vida útil, acuda a la administración de su comunidad o ciudad.



Para proteger el medio ambiente no tire el producto junto con la basura doméstica cuando ya no le sea útil. Deséchelo en un contenedor de reciclaje. Diríjase a la administración competente para

obtener información sobre los puntos de recogida de residuos y sus horarios.



El producto, incluidos los accesorios, y el material de embalaje son reciclables y están sujetos a la responsabilidad extendida del fabricante. Deséchelos por separado siguiendo la información ilustrada de recogida selectiva para un mejor tratamiento de los residuos. El logotipo Triman se aplica solo para Francia.

Las pilas/baterías defectuosas o usadas deben ser recicladas según lo indicado en la directiva 2006/66/CE y en sus modificaciones. Recicle las pilas/baterías y/o el producto en los puntos de recogida adecuados.



¡Daños en el medio ambiente por un reciclaje indebido de las pilas/baterías!

Las pilas/baterías no deben eliminarse junto con los residuos domésticos. Estas pueden contener metales pesados tóxicos que deben tratarse conforme a la normativa aplicable a los residuos especiales. Los símbolos químicos de los metales pesados son: Cd = cadmio, Hg = mercurio, Pb = plomo. Las pilas/baterías deben reciclarse en un punto de recolección específico para ello.

● Garantía

El producto ha sido fabricado según normas de calidad exigentes y ha sido probado minuciosamente antes de la entrega. En caso de fallos de material o de fabricación, dispone de derechos legales frente al vendedor del producto. Nuestra garantía mencionada a continuación no restringe sus derechos legales de ningún modo.

La garantía para este producto es de 3 años a partir de la fecha de compra. La garantía empieza el día de la fecha de compra. Conserve el justificante de compra original en un lugar seguro, ya que este documento es necesario para demostrar la compra.

Todos los daños o defectos ya presente en el momento de la compra deben informarse inmediatamente tras desembalar el producto.

Si el producto presenta defectos de material o fabricación en los 3 años a partir de la fecha de compra, lo repararemos o sustituiremos, según nuestra elección, gratuitamente para

usted. El período de garantía no se extiende por una reclamación de garantía aprobada. Esto también es aplicable a las piezas sustituidas y reparadas.

La garantía pierde su validez si el producto se daña o se utiliza o mantiene de forma inadecuada.

La garantía cubre defectos de material y fabricación. Esta garantía no cubre las piezas del producto sujetas a un uso y desgaste normal y, por lo tanto, consideradas piezas de desgaste (por ej. pilas, baterías, mangueras, cartuchos de tinta) ni los daños a las piezas frágiles, por ej. interruptores o piezas de cristal.

En este producto, el periodo de garantía se aplica también para la batería.

● Tramitación de la garantía

Para garantizar una rápida tramitación de su consulta, tenga en cuenta las siguientes indicaciones:

Para realizar cualquier consulta, tenga a mano el recibo y el número de artículo (IAN 452573_2310) como justificante de compra.

Encontrará el número de artículo en una inscripción de la placa identificativa, en la portada de las instrucciones (abajo a la izquierda) o en una pegatina en la parte posterior o inferior.

Si el producto fallase o presentase algún defecto, póngase primero en contacto con el departamento de asistencia indicado, ya sea por teléfono o correo electrónico.

Puede enviarnos el producto defectuoso libre de franqueo adjuntando el recibo de compra (ticket de compra) e indicando dónde está y cuándo ha ocurrido el fallo a la dirección de asistencia que le indicamos.

● Asistencia

ES Asistencia en España





Tel.: 900984948

E-Mail: owim@lidl.es

CE IP44

Billedtekst til de anvendte piktogrammer	Side 69
Indledning	Side 69
Formålsbestemt anvendelse	Side 69
Beskrivelse af de enkelte dele	Side 69
Leverede dele	Side 69
Tekniske data.....	Side 70
Sikkerheds- henvisninger	Side 70
Produktspecifikke sikkerhedshenvisninger	Side 70
Sikkerhedshenvisninger for batterier/akkuer.....	Side 70
Betjening	Side 71
Opstilling af produkt	Side 71
Udskiftning af akku	Side 71
Opladning af det genopladelige batteri	Side 72
Vedligeholdelse og rengøring	Side 72
Rettelse af fejl	Side 72
Bortskaffelse	Side 73
Garanti	Side 73
Afvikling af garantisager	Side 74
Service	Side 74

Billedtekst til de anvendte pictogrammer

	Jævnstrøm/-spænding		SprøjtEVandsbeskyttet
	Sikkerhedsanvisninger Handlingsanvisninger		CE-mærket indikerer at produktet er i overensstemmelse med relevante EU-direktiver gældende for produktet.

Solcellelampe

● Indledning

Dette dokument er en forkortet, trykt udgave af den komplette betjeningsvejledning. Ved at scanne QR-koden har du direkte adgang til Lidl-service-siden (www.lidl-service.com) og kan åbne den komplette betjeningsvejledning ved at indtaste varenummeret (IAN) 452573_2310 og downloade den.

Den korte vejledning er del af dette produkt. Gør dig fortroligt med alle betjenings- og sikkerhedsanvisninger før produktet anvendes. Opbevar den korte vejledning godt og udlever alle bilag ved videregivelse til tredjemand.



● Formålsbestemt anvendelse

Produkt er egnet til udendørs dekoration og er ikke egnet til belysning. Dette produkt er udelukkende bestemt til anvendelse i private husholdninger. Produktet er ikke beregnet til den erhvervsmæssige indsats eller andre indsatsområder.

● Beskrivelse af de enkelte dele

- 1 Dekorationskabinet
- 2 Solarpanel
- 3 Solpanel-indsats
- 4 LED
- 5 Fastgørelsesskrue
- 6 Batterirumsafdækning
- 7 Tætningsring
- 8 TÆND-/SLUK-kontakt
- 9 Genopladeligt batteri
- 10 Batterirum

● Leverede dele

- 1 solcellelampe til dekoration med genopladeligt batteri
- 1 betjeningsvejledning

● Tekniske data

Driftspænding:	1,2V===
Genopladeligt batteri:	1 x 1,2V=== 300mAh 2/3 AAA Ni-MH-batteri
LED:	1 x LED
Effekt:	maks. 0,025 W
Beskyttelsestype:	IP44 (sprøjtevandsbeskyttet)
Brændetid (ved fuldt opladet genopladeligt batteri):	ca. 8 timer



Sikkerheds-henvisninger

LÆS VENLIGST BRUGSVEJLEDNINGEN IGENNEM FØR IBRUGTAGNING! OPBEVAR BETJENINGSVEJLEDNINGEN OMHYGGELIGT! HVIS DE GIVER PRODUKTET VIDERE TIL EN ANDEN PERSON, BEDES DU LIGELEDES VIDERE GIVE ALLE DOKUMENTER.

-  **ADVARSEL! LIVS- OG ULYKKEFARER FOR SMÅBØRN OG BØRN!**
Lad børn aldrig lege med emballagen uden at være under opsyn. Der består kvælningsfare pga. emballagematerialet. Børn undervurderer hyppigt farerne. Hold altid børn væk fra emballagematerialet. Dette produkt er ikke noget legetøj.
- Dette produkt kan benyttes af børn fra 14-års alderen og opad samt af personer med forringede fysiske, følelsesmæssige eller mentale evner eller mangel på erfaring og viden, når de er under opsyn eller er blevet vejledt i forhold til brug af

produktet og forstår de dermed forbundne farer. Børn må ikke lege med produktet. Rengøring og brugervedligeholdelse må ikke foretages af børn uden opsyn.

- Ikke egnet til børn under 14 år. Skal holdes på afstand af børn.
- Anvend ikke produktet, når De konstaterer nogle beskadigelser.
- Sluk for produktet, når De opbevarer det i mørk omgivelse for at undgå en afladning af batteriet.
- LED'en kan ikke udskiftes.
- Hvis LED'en i slutningen af dens levetid svigter, skal hele produktet erstattes.

● Produktspecifikke sikkerhedshenvisninger

- Sørg for, at solpanelet  ikke er snavset eller dækket af sne og is om vinteren. Dette forringere solpanelets effektivitet.



Sikkerhedshenvisninger for batterier/akkuer

- **LIVSFARE!** Hold batterier/akkuer udenfor børns rækkevidde. Opsøg i tilfælde af slugning straks lægehjælp!
- Indtagelse kan forårsage forbrændinger, perforering af blødt væv og døden. Alvorlige forbrændinger kan forekomme inden for 2 timer efter indtagelse.
-  **EKSPLOSIONSFARE!** Genoplad aldrig ikkeopladelige batterier igen. Kortslut ikke batterier/akkuer og/eller åben disse ikke. Der kan opstå overophedning, brandfare eller eksplosion.

- Smid batterier/akkuer aldrig i ild eller vand.
- Udsæt batterier/akkuer ikke for mekanisk belastning.

Risiko for udsivning fra batteriene/akkuerne

- Undgå ekstreme betingelser og temperaturer, som kan påvirke batterier/akkuer, f.eks. varmelegemer/direkte sollys.
- Hvis batterier/akkuer er lækket, skal du undgå at få kemikalierne på huden, i øjnene og i slimhinderne! Skyl de berørte steder med det samme med klart vand og opsig en læge!



BÆR BESKYTTELSESHANDSKER!

Udløbne eller beskadigede batterier/akkuer

kan forårsage ætsninger ved berøring med huden. Bær i dette tilfælde derfor egnede beskyttelsehandsker.

- I tilfælde af en lækage hos batterierne/akkuerne, skal De fjerne disse med det samme fra produktet for at undgå beskadigelser.
- Anvend kun batterier/akkuer af samme type. Bland ikke gamle batterier/akkuer med nye!
- Fjern batterierne/akkuerne, når produktet ikke anvendes i en længere periode.

Risiko for beskadigelse af produktet

- Anvend udelukkende den angivne batteri-/akkutype!
- Indsæt batterier/akkuer iht. polaritetsmærkningen (+) og (-) til batteri/akku og produktet.
- Rengør kontakter ved batteriet/det genopladelige batteri og i batterirummet før ilægningen med en tør, fnugfri klud eller en vatpind!

- Fjern brugte batterier/akkuer omgående fra produktet.

● Betjening

1. Fjern solpanel-indsatsen [3]. Brug i givet fald et værktøj.
2. Skub TÆND-/SLUK-kontakten [8] i position ON, så produktet automatisk tændes ved dæmring.
3. Indsæt solarpanel-indsatsen [3] igen i dekorationskabinettet [1].
4. Dit produkt er nu driftsklar.

● Opstilling af produkt

- Opstil produktet på et sted, hvor solpanelet [2] er udsat for så meget sollys som muligt, for at opnå et optimalt resultat.
- Vær opmærksom på, at solpanelet [2] ikke påvirkes af andre lyskilder, som f.eks. gård- eller gadelys, da produktet ellers ikke tændes i skumringen.
- Ved lav lysstyrke tændes produktet automatisk, ved normal lysforhold slukkes produktet igen.

● Udskiftning af akku (se afbildning B + C)

For at opnå en optimal ydelse, bør akkuen udskiftes for hver tolvte måned.

1. Fjern solpanel-indsatsen [3]. Skub TÆND-/SLUK-kontakten [8] i position OFF, for at slukke for produktet. Løsn ved hjælp af en lille stjerneskruetrækker

fastgørelsesskruerne [5] og lirk batterirumsafdækningen [6] af ved hjælp af en kærveskruetrækker.

2. Erstat det gamle batteri [9] med et nyt. Vær ved isætningen opmærksom på den korrekte polaritet. Denne vises i batterirummet [10]. Anvend kun batterier af den anbefalede type (se „Tekniske data“).
3. Luk batterirumsafdækningen [6], spænd fastgørelsesskruerne [5] fast ved hjælp af en lille stjerneskruetrækker. Skub TÆND-/SLUK-kontakten [8] i position ON, så at produktet kan tændes i mørke.

Bemærk: Vær opmærksom på, at tætningsringen sidder korrekt. Beskyttelsesgraden IP44 er kun garanteret, hvis tætningsringen [7] sidder korrekt.

● Opladning af det genopladelige batteri

Vær opmærksom på, at produktet skal være tændt for at det genopladelige batteri lader. Batteriets opladningstid ved brug af solpanelet er afhængig af solindstrålingens lysintensitet og lysets indfaldsvinkel på solpanelet [2].

Opstil solarpanelet [2] så lodret som muligt i forhold til lysindfaldsvinklen. På den måde opnås den højeste stråleintensitet.

● Vedligeholdelse og rengøring

LED'erne [4] er ikke udskiftelige. Produktet er, udover et påkrævet akkusift, vedligeholdelsesfrit.

- Rengør produkt regelmæssigt med en tør, frugfri klud eller en børste. Anvend en let fugtet klud eller en børste ved kraftig snavs.

● Rettelse af fejl

Bemærk: Produktet indeholder følsomme elektroniske byggedele. Derfor er det muligt, at det forstyrres af radiosendeapparater i umiddelbar nærhed. Hvis De konstaterer forstyrrelser i funktionen, så skal sådanne forstyrrelseskilder fjernes fra produktets omgivelser.

Bemærk: Elektrostatisk afladning kan resultere i funktionsforstyrrelser. Fjern ved sådanne funktionsforstyrrelser kortvarigt akkuen og indsæt denne påny.

Fejl	Årsag	Løsning
Produktet tændes ikke, selvom det har været udsat for sollys hele dagen.	Kunstige lyskilder, som f.eks. gadelys forstyrrer produktet.	Opstil produktet på et sted, hvor det ikke kan forstyrres af andre lyskilder.
Produktet tændes ikke eller kun i kort tid.	Det genopladelige batteri [9] er defekt, tomt eller lysets indfaldsvinkel er ikke tilstrækkeligt.	Udskift det genopladelige batteri [9] eller opstil produktet et andet sted, hvor der er mere sollys.

● Bortskaffelse

Indpakningen består af miljøvenlige materialer, som De kan bortskaffe over de lokale genbrugssteder.



Bemærk forpakkingsmaterialernes mærkning til affaldssorteringen, disse er mærket med forkortelser (a) og numre (b) med følgende betydning: 1-7: kunststoffer/20-22: papir og pap/80-98: kompositmaterialer.



De får oplyst muligheder til bortskaffelse af det udtjente produkt hos deres lokale myndigheder eller bystyre.



For miljøets skyld, så må produktet aldrig smides ud sammen med husholdningsaffaldet, når det er udtjent, men skal afleveres til en fagmæssig korrekt bortskaffelse. De kan informere Dem vedrørende opsamlingssteder og deres åbningstider hos deres ansvarlige forvaltning.



Produktet og tilbehøret og emballagematerialer kan genbruges og er underlagt udvidet producentansvar. De skal bortskaffes separat. Følg de viste mærkater med sorteringsoplysninger, så de bortskaffes på en bedre måde. Triman-logoet gælder kun for Frankrig.

Defekte eller brugte batterier/akkuer skal genbruges iht. retningslinje 2006/66/EF og dennes ændringer. Aflever batterier/akkuer og/eller produktet via et af de tilbudte indsamlingssteder.



Miljøskader gennem forkert bortskaffelse af batterierne/akkuerne!

Batterier/akkuer må ikke bortskaffes via husholdningsaffaldet. De kan indeholde giftige tungmetaller og er underlagt behandlingen for særaffald. De kemiske symboler for tungmetaller er følgende: Cd = kadmium, Hg = kviksølv, Pb = bly. Aflever derfor brugte batterier/akkuer hos en kommunal genbrugsstation.

● Garanti

Produktet er blevet fremstillet efter strenge kvalitetsstandarder og kontrolleret nøje før udlevering. I tilfælde af materiale- eller produktionsfejl kan du i medfør af loven gøre krav gældende over for sælgeren af produktet. Dine lovmæssige rettigheder begrænses på ingen måde af den af os nedennævnte garanti.

Garantien på dette produkt gælder i 3 år regnet fra købsdatoen. Garantien gælder fra købsdatoen. Opbevar den originale kvittering et sikkert sted, da dette dokument forlanges forelagt som dokumentation for købet.

Alle skader eller mangler, der allerede forefindes på tidspunktet for købet, skal straks meddeles efter udpakningen af produktet.

Hvis der inden for 3 år regnet fra købsdatoen viser sig en materiale- eller produktionsfejl på

produktet, reparerer eller udskifter vi det – efter vores valg – gratis for dig. Garantiperioden forlænges ikke som følge af et imødekommet krav om garanti. Dette gælder også for udskiftede og reparerede dele.

Denne garanti bortfalder, hvis produktet er blevet beskadiget eller anvendt og vedligeholdt forkert.

Garantien dækker materiale- og produktionsfejl. Denne garanti dækker hverken produktdele, der er udsat for normal slitage og derfor er at betragte som sliddele (f.eks. batterier, slanger, farvepatroner), eller skader på skrøbelige dele, f.eks. kontakter eller dele af glas.

Ved dette produkt gælder garantiperioden også for det genopladelige batteri.

● Afvikling af garantisager

For at kunne garantere en hurtig sagsbehandling af deres forespørgsel, bedes De følge følgende anvisninger:

Opbevar kassebon og artikelnummer (IAN 452573_2310) som købsdokumentation, så disse kan fremlægges på forespørgsel. Artikelnumrene er angivet på typeskiltet, ved en indgravering, på forsiden af vejledningen (nederst til venstre) eller på et mærkat på bag- eller undersiden. Hvis der forekommer funktionsfejl eller andre mangler, skal De først kontakte nedenstående serviceafdeling telefonisk eller via e-mail.

Et produkt, der er registreret som defekt, kan De derefter sende portofrit til den meddelte

serviceadresse ved vedlæggelse af købsbeviset (kassebon) og angivelsen af, hvori manglen består, og hvornår den er opstået.

● Service

 **Service Danmark**

Tel.: 80253972

E-Mail: owim@lidl.dk

CE IP44

Legenda dei pittogrammi utilizzati	Pagina 76
Introduzione	Pagina 76
Utilizzo conforme alla destinazione d'uso.....	Pagina 76
Descrizione dei componenti.....	Pagina 76
Contenuto della confezione.....	Pagina 76
Specifiche tecniche.....	Pagina 77
Avvertenze di sicurezza	Pagina 77
Avvertenze per la sicurezza specifiche del prodotto.....	Pagina 77
Avvertenze di sicurezza per batterie/accumulatori.....	Pagina 77
Uso	Pagina 78
Collocazione del prodotto.....	Pagina 78
Sostituzione della batteria.....	Pagina 79
Ricarica della batteria.....	Pagina 79
Manutenzione e pulizia	Pagina 79
Risoluzione degli errori	Pagina 79
Smaltimento	Pagina 80
Garanzia	Pagina 81
Gestione dei casi in garanzia.....	Pagina 81
Assistenza.....	Pagina 82

Legenda dei pittogrammi utilizzati

	Tensione/corrente continua		Protetto contro gli spruzzi d'acqua
	Avvertenze di sicurezza Istruzioni per l'uso		Il marchio CE indica la conformità con le rilevanti direttive UE applicabili a questo prodotto.

Lampada decorativa a energia solare

● Introduzione

Questo documento è un'edizione abbreviata delle istruzioni per l'uso complete. Facendo la scansione del codice QR puoi accedere direttamente alla pagina del servizio di assistenza Lidl (www.lidl-service.com) e inserendo il codice articolo (IAN) 452573_2310 puoi scaricare e visionare le istruzioni per l'uso complete.

Le istruzioni brevi sono parte integrante di questo prodotto. Prima dell'uso del prodotto leggere attentamente tutte le indicazioni per l'uso e le avvertenze di sicurezza. Conservare bene le istruzioni brevi e consegnare tutta la documentazione in caso di cessione del prodotto a terzi.



● Utilizzo conforme alla destinazione d'uso

Il prodotto serve soltanto a scopi decorativi in ambienti esterni e non è adatto per l'illuminazione. Questo prodotto è destinato esclusivamente a un uso domestico privato. Il prodotto non è destinato all'uso commerciale né ad altri impieghi.

● Descrizione dei componenti

- 1 Alloggiamento decorativo
- 2 Pannello solare
- 3 Inserto pannello solare
- 4 LED
- 5 Vite di fissaggio
- 6 Coperchio del vano batterie
- 7 Guarnizione
- 8 Interruttore ON/OFF
- 9 Batteria
- 10 Vano batterie

● Contenuto della confezione

- 1 lampada decorativa a energia solare, con batteria
- 1 manuale di istruzioni per l'uso

● Specifiche tecniche

Tensione di esercizio:	1,2V===
Batteria:	1 x 1,2V=== 300mAh 2/3 batterie AAA Ni-MH
LED:	1 x LED
Potenza:	max. 0,025 W
Tipo di protezione:	IP44 (protetto contro gli spruzzi d'acqua)
Durata d'illuminazione (a batteria comple- tamente carica):	ca. 8 ore



Avvertenze di sicurezza

PRIMA DELL'UTILIZZO LEGGERE IL MANUALE DI ISTRUZIONI PER L'USO! CONSERVARE CON CURA IL MANUALE DI ISTRUZIONI PER L'USO! CONSEGNARE TUTTA LA DOCUMENTAZIONE RELATIVA AL PRODOTTO IN CASO DI CESSIONE A TERZI.

-  **ATTENZIONE! PERICOLO DI MORTE E DI INCIDENTE PER NEONATI E BAMBINI!** Non lasciare mai i bambini privi di sorveglianza con il materiale di imballaggio. Il materiale di imballaggio potrebbe provocarne il soffocamento. I bambini sottovalutano spesso i pericoli. Tenere sempre il materiale d'imballaggio fuori dalla portata dei bambini. Questo prodotto non è un giocattolo.
- Questo prodotto può essere usato da bambini dai 14 anni in su e da persone con capacità fisiche, sensoriali o mentali limitate, oppure senza esperienza e conoscenza in merito, soltanto se sorvegliate

oppure istruite circa un uso sicuro del prodotto e se dimostrano di comprendere i pericoli a esso connessi. I bambini non devono giocare con il prodotto. La pulizia e la manutenzione eseguibili dall'utente non possono essere effettuate da bambini senza la supervisione di un adulto.

- Non adatto a bambini di età inferiore ai 14 anni. Tenere fuori dalla portata dei bambini.
- Non utilizzare il prodotto se si rilevano danneggiamenti.
- Se viene conservato in un ambiente buio, spegnere il prodotto per evitare che la batteria si scarichi.
- Il LED non è sostituibile.
- Sostituire l'intero prodotto quando il LED giunge al termine della propria vita di servizio.

● Avvertenze per la sicurezza specifiche del prodotto

- Assicurarsi che il pannello solare  non si sporchi o che non venga coperto da neve e ghiaccio in inverno. Ciò comporterebbe una riduzione in termini di efficienza del pannello solare.



Avvertenze di sicurezza per batterie/accumulatori

- **PERICOLO DI MORTE!** Tenere le batterie/gli accumulatori fuori dalla portata dei bambini. In caso di ingerimento consultare subito un medico!

- L'ingerimento può provocare ustioni, perforazione di tessuti molli e la morte. Eventuali ustioni gravi possono comparire anche nel corso delle 2 ore successive all'ingerimento.



PERICOLO DI ESPLOSIONE!

Non ricaricare mai batterie non ricaricabili. Non cortocircuitare

e/o aprire le batterie o gli accumulatori. Ne conseguirebbe un rischio di incendio, surriscaldamento o scoppio.

- Non gettare mai le batterie/gli accumulatori nel fuoco o in acqua.
- Non esercitare alcuna pressione meccanica sulle batterie/sugli accumulatori.

Rischio di perdita di liquido dalle batterie/dagli accumulatori

- Evitare condizioni e temperature estreme che possano ripercuotersi sulle batterie/sugli accumulatori, quali ad esempio la vicinanza a termosifoni o l'irraggiamento solare diretto.
- Evitare il contatto delle sostanze chimiche con la pelle, gli occhi e le mucose in caso di fuoriuscita del liquido dalle batterie/dagli accumulatori! Sciacquare subito le aree colpite con acqua pulita e consultare immediatamente un medico!



INDOSSARE GUANTI PROTETTIVI!

Batterie e accumulatori danneggiati o che

presentano perdite possono corrodere la pelle in caso di contatto. Pertanto, in questo caso indossare sempre guanti di protezione adatti.

- Nel caso di perdita di liquido delle batterie/degli accumulatori, rimuoverli subito dal prodotto per evitare danneggiamenti.
- Utilizzare solamente batterie/gli accumulatori dello stesso tipo. Non mischiare le

batterie/gli accumulatori vecchi con quelli nuovi!

- Rimuovere le batterie/gli accumulatori, quando il prodotto non viene utilizzato a lungo.

Rischio di danneggiamento del prodotto

- Utilizzare esclusivamente il tipo di batterie/di accumulatori indicato!
- Inserire le batterie/gli accumulatori secondo il contrassegno della polarità (+) e (-) sulla batteria/sull'accumulatore del prodotto.
- Pulire i contatti della batteria/dell'accumulatore e quelli presenti nel vano porta-batterie con un panno asciutto e privo di lanugine o un bastoncino cotonato prima dell'inserimento!
- Rimuovere immediatamente le batterie/gli accumulatori esausti dal prodotto.

● Uso

1. Estrarre l'insero pannello solare **[3]**. Se necessario, utilizzare un attrezzo.
2. Posizionare l'interruttore ON/OFF **[8]** su ON di modo che il prodotto si attivi automaticamente al tramonto.
3. Reinserire l'insero pannello solare **[3]** nell'alloggiamento decorativo **[1]**.
4. Il prodotto è ora pronto per l'uso.

● Collocazione del prodotto

- Per ottenere un risultato ottimale, installare il prodotto in un luogo dove il pannello solare **[2]** sia esposto il più a lungo possibile alla luce diretta del sole.

- Assicurarsi che il pannello solare [2] non subisca l'influsso di un'altra fonte luminosa, ad es. l'illuminazione di un cortile o quella stradale, perché in tal caso il prodotto non si accenderebbe al tramonto.
- In presenza di scarsa luminosità, il prodotto si accende automaticamente, mentre in presenza di una luce normale il prodotto si spegne nuovamente.

● Sostituzione della batteria (vedi Fig. B + C)

Per raggiungere una prestazione ottimale, la batteria deve essere sostituita ogni 12 mesi.

1. Estrarre l'inserito pannello solare [3]. Per spegnere il prodotto spostare l'interruttore ON/OFF [8] su OFF. Allentare le viti di fissaggio [5] con un piccolo cacciavite a croce e sollevare il coperchio del vano batterie [6] con un cacciavite a intaglio.
2. Sostituire la batteria vecchia [9] con una nuova. Durante l'inserimento assicurarsi di rispettare la corretta polarità. Essa è indicata all'interno del vano batterie [10]. Utilizzare soltanto batterie della tipologia indicata (vedi „Specifiche tecniche“).
3. Chiudere il coperchio del vano batterie [6] e serrare le viti di fissaggio [5] con un cacciavite a croce piccolo. Spostare l'interruttore ON/OFF [8] su ON in modo che il prodotto si accenda con l'oscurità.

Nota: assicurarsi che la guarnizione sia correttamente in sede. Il tipo di protezione IP44 è attivo solo se la guarnizione [7] è correttamente in sede.

● Ricarica della batteria

Accertarsi che il prodotto sia acceso quando la batteria è in carica. La durata di ricarica della batteria durante l'uso del pannello solare dipende dall'intensità luminosa dell'irraggiamento solare e dall'angolo di incidenza della luce sul pannello solare [2]. Collocare il pannello solare [2] nella posizione più perpendicolare possibile rispetto all'angolo di incidenza della luce. In questo modo si otterrà la massima intensità di irraggiamento.

● Manutenzione e pulizia



Il LED [4] non è sostituibile. Il prodotto non ha bisogno di manutenzione fino a quando non diventa necessario sostituire la batteria.

- Pulire regolarmente il prodotto con un panno asciutto e privo di pelucchi o con una spazzola. In caso di sporco ostinato, utilizzare una spazzola o un panno leggermente inumidito.

● Risoluzione degli errori

Nota: il prodotto contiene componenti elettronici sensibili. Quindi è possibile che venga disturbato dalla presenza di apparecchi a trasmissione radio nelle immediate vicinanze. Se si rilevano problemi di funzionamento, rimuovere tali fonti di disturbo dalle vicinanze del prodotto.

Nota: le scariche elettrostatiche possono provocare malfunzionamenti. In tal caso, rimuovere per poco tempo la batteria e inserirla nuovamente.

Problema	Causa	Soluzione
Il prodotto non si accende, sebbene sia stato esposto tutto il giorno alla luce solare.	Fonti di illuminazione artificiali, ad esempio l'illuminazione stradale, interferiscono con il prodotto.	Posizionare il prodotto in un punto in cui altre fonti di illuminazione non possano interferire con esso.
Il prodotto non si accende o resta acceso solo per poco tempo.	La batteria  è guasta oppure la luce solare non è sufficiente.	Sostituire la batteria  oppure posizionare il prodotto in un luogo in cui possa ricevere maggiore luce solare.

● Smaltimento

L'imballaggio è composto da materiali ecologici che possono essere smaltiti presso i siti di raccolta locali per il riciclo.



Osservare l'identificazione dei materiali di imballaggio per lo smaltimento differenziato, i quali sono contrassegnati da abbreviazioni (a) e da numeri (b) con il seguente significato: 1-7: plastiche/20-22: carta e cartone/80-98: materiali compositi.



È possibile informarsi circa le possibilità di smaltimento del prodotto usato presso l'amministrazione comunale o cittadina.



Per questioni di tutela ambientale non gettare il prodotto usato tra i rifiuti domestici, ma provvedere invece al suo corretto smaltimento. Presso l'amministrazione competente è possibile ricevere informazioni circa i siti di raccolta e i relativi orari di apertura.



Il prodotto, i suoi accessori e i materiali di imballaggio sono riciclabili e soggetti alla responsabilità estesa del produttore. Per un migliore trattamento dei rifiuti, smaltirli separatamente seguendo i diversi simboli della raccolta differenziata. Il logo Triman è valido solamente per la Francia.

Le batterie/gli accumulatori difettosi o usati devono essere riciclati secondo la direttiva 2006/66/CE e relative modifiche. Smaltire le batterie/gli accumulatori e/o il prodotto presso i punti di raccolta indicati.



Uno smaltimento scorretto delle batterie/gli accumulatori procura danni all'ambiente!

È vietato smaltire le batterie/gli accumulatori con i rifiuti domestici. Possono contenere metalli pesanti nocivi e sono soggetti a smaltimento come rifiuti speciali. I simboli chimici dei metalli pesanti sono i seguenti: Cd = cadmio,

Hg = mercurio, Pb = piombo. Consegnare, pertanto, le batterie/gli accumulatori esausti presso un punto di raccolta comunale.

● **Garanzia**

Il prodotto è stato fabbricato accuratamente secondo severe direttive di qualità ed è stato controllato meticolosamente prima della consegna. In caso di difetti di materiale o fabbricazione l'acquirente può far valere diritti legali nei confronti del venditore. La nostra garanzia sotto riportata non costituisce alcun limite ai diritti legali dell'acquirente.

Questo prodotto è garantito per 3 anni con decorrenza dalla data di acquisto. La garanzia decorre dalla data d'acquisto. Conservare lo scontrino originale in un posto sicuro perché questo documento viene richiesto come prova dell'avvenuto acquisto.

Tutti i danni o difetti presenti già al momento dell'acquisto devono essere comunicati subito dopo l'apertura della confezione.

Se entro 3 anni dalla data di acquisto di questo prodotto si rileva un difetto di materiale o di fabbricazione, noi procederemo, a nostra discrezione, alla riparazione o sostituzione gratuita del prodotto o al rimborso del prezzo di acquisto. Un eventuale intervento in garanzia non prolunga né rinnova il periodo di garanzia stesso. Ciò vale anche per le parti sostituite e riparate.

Questa garanzia decade in caso di danneggiamento oppure uso o manutenzione impropri del prodotto.

La prestazione in garanzia vale per difetti del materiale o di fabbricazione. Questa garanzia non si estende a componenti del prodotto esposti a normale logorio, che possono pertanto essere considerati come componenti soggetti a usura (esempio capacità della batteria, calcificazione, lampade, pneumatici, filtri, spazzole...). La garanzia non si estende altresì a danni che si verificano su componenti delicati (esempio interruttori, batterie, parti reattivate in vetro, schermi, accessori vari) nonché danni derivanti dal trasporto o altri incidenti. Per questo prodotto la durata della garanzia vale anche per la batteria.

Il periodo di garanzia di questo prodotto vale anche per la batteria.

● **Gestione dei casi in garanzia**

Per garantire un rapido disbrigo delle proprie pratiche, seguire le istruzioni seguenti:

Per ogni richiesta si prega di conservare lo scontrino e il codice dell'articolo (IAN 452573_2310) come prova d'acquisto. Il numero d'articolo può essere dedotto dalla targhetta, da un'incisione, dal frontespizio delle istruzioni (in basso a sinistra) oppure dall'adesivo applicato sul retro o sul lato inferiore. In caso di disfunzioni o avarie, contattare innanzitutto i partner di assistenza elencati di seguito telefonicamente oppure via e-mail. Si può inviare il prodotto ritenuto difettoso all'indirizzo del centro di assistenza indicato con spedizione esente da affrancatura, completo del documento di acquisto (scontrino) e della descrizione del difetto, specificando anche quando tale difetto si è verificato.

● Assistenza

IT **Assistenza Italia**

Tel.: 800790789

E-Mail: owim@lidl.it

CE IP44

Az alkalmazott piktogramok jelmagyarázata	Oldal 84
Bevezető	Oldal 84
Rendeltetésszerű használat.....	Oldal 84
Alkatrészleírás.....	Oldal 84
A csomag tartalma.....	Oldal 84
Műszaki adatok.....	Oldal 85
Biztonsági tudnivalók	Oldal 85
Termékspecifikus biztonsági tudnivalók.....	Oldal 85
Az elemekre/akkukra vonatkozó biztonsági tudnivalók.....	Oldal 85
Használat	Oldal 86
A termék felállítása.....	Oldal 86
Az akkumulátor cseréje.....	Oldal 87
Akkumulátor feltöltése.....	Oldal 87
Karbantartás és tisztítás	Oldal 87
Hibaelhárítás	Oldal 87
Mentesítés	Oldal 88
Garancia	Oldal 89
Garanciális ügyek lebonyolítása.....	Oldal 89
Szerviz.....	Oldal 89

Az alkalmazott piktogramok jelmagyarázata

	Egyenáram/-feszültség		Fröccsenő víz ellen védett
	Biztonsági tudnivalók Kezelési utasítások		A CE-jelzés a termékre vonatkozó releváns EU-irányelvek betartását jelöli.

Napelemes dekorlámpa

● Bevezető

Ez a dokumentum a teljes használati útmutató rövidített nyomtatott változata. A QR-kód beolvasásával Ön egyenesen a Lidl-Service oldalára látogathat (www.lidl-service.com) és a (IAN) 452573_2310 cikkszám megadásával megtekintheti és letöltheti a teljes használati útmutatót.

A gyors üzembe helyezési útmutató a termék része. A termék használata előtt ismerje meg valamennyi használati és biztonsági tudnivalót. Őrizze meg jól a gyors üzembe helyezési útmutatót és amennyiben harmadik félnek továbbadja a terméket, adja át a hozzá tartozó dokumentációt is.



● Rendeltetésszerű használat

A termék csak kültéri dekorációs célokat szolgál és világítás céljára alkalmatlan. Ez a készülék csak magánháztartásokban való használatra készült. A terméket nem közületi felhasználásra, vagy egyéb alkalmazásra szánták.

● Alkatrészleírás

- 1 Dekoratív burkolat
- 2 Napelem-panel
- 3 Napelempanel-betét
- 4 LED
- 5 Rögzítőcsavar
- 6 Akkumulátorrekesz-fedél
- 7 Tömítőgyűrű
- 8 BE/KI kapcsoló
- 9 Akkumulátor
- 10 Akkumulátorrekesz

● A csomag tartalma

- 1 napelemes diszlámpa akkumulátorral
- 1 használati útmutató

● Műszaki adatok

Üzemi feszültség:	1,2V===
Akkumulátor:	1 x 1,2V=== 300 mAh 2/3 AAA Ni-MH akkumulátor
LED:	1 db LED
Teljesítmény:	max. 0,025 W
Védettség:	IP44 (fröccsenő víz ellen védett)
Világítási időtartam (teljesen feltöltött akkumulátor esetén):	kb. 8 óra



Biztonsági tudnivalók

HASZNÁLAT ELŐTT, KÉRJÜK OLVASSA EL A HASZNÁLATI ÚTMUTATÓT! KÉRJÜK, GONDOSAN ŐRIZZE MEG A HASZNÁLATI ÚTMUTATÓT! AMENNYIBEN A TERMÉKET HARMADIK SZEMÉLYNEK TOVÁBBADJA, ADJA ÁT NEKI A TELJES DOKUMENTÁCIÓT IS.

-  **FIGYELMEZTETÉS!**
ÉLET - ÉS BALESETVESZÉLY
KISGYERMEKEK ÉS GYERMEKEK SZÁMÁRA! Soha ne hagyja a gyerekeket felügyelet nélkül a csomagolóanyaggal. A csomagolóanyagok miatt fulladásveszély áll fenn. A gyerekek gyakran alábecsülik a veszélyeket. Mindig tartsa a gyerekeket távol a csomagolóanyagoktól. Ez a termék nem játékszer.
- A terméket 14 éves kor feletti gyermekek, valamint korlátozott fizikai, érzékszervi vagy szellemi képességgel élő vagy nem megfelelő tapasztalattal és tudással rendelkező személyek csak felügyelet mellett,

illetve a termék biztonságos használatára vonatkozó felvilágosítás és a lehetséges veszélyek megértése után használhatják. Gyermekek nem játszhatnak a termékkel. A tisztítást és a karbantartást gyermekek nem végezhetik felügyelet nélkül.

- Nem alkalmas 14 év alatti gyermekeknek. Gyermekektől távol tartandó.
- Ne használja a terméket, ha bármiféle károsodást fedez fel rajta.
- Kapcsolja ki a terméket, ha azt sötét környezetben tárolja, hogy elkerülje az elem lemerülését.
- A LED nem cserélhető.
- Ha a LED-ek az élettartamuk végén kiégnek, akkor az egész terméket ki kell cserélni.

● Termékspecifikus biztonsági tudnivalók

- Győződjön meg arról, hogy a napelemes panel  nem szennyezett, illetve télen nem borítja hó vagy jég. Az csökkenti a napelemes panel teljesítőképességét.



Az elemekre/ akkukra vonatkozó biztonsági tudnivalók

- **ÉLETVESZÉLY!** Tartsa távol az elemeket/akkumulátorokat a gyermekektől. Lenyelés esetén azonnal forduljon orvoshoz!
- A lenyelés égési sérülésekhez, puha szövetek perforációjához és halálhoz vezethet. 2 órán belül a lenyelés után súlyos égési sérülések léphetnek fel.



ROBBANÁSVESZÉLY!

Soha ne töltsa a nem feltölthető elemeket. Az elemeket/akkukat

tilos rövidre zární és/vagy felnyitni. Annak következménye túlhevülés, tűzveszély vagy a kihatásaduk lehet.

- Soha ne dobja az elemeket/akkukat tűzbe vagy vízbe.
- Ne tegye ki az elemeket/akkukat mechanikai terhelésnek!

Az elemek/akkuk kifolyásának kockázata

- Kerülje a szélsőséges körülményeket és hőmérsékleteket, mint pl. fűtőtestek/közvetlen napsugárzás, amelyek hatással lehetnek az elemekre/akkukra.
- Ha az elemek/akkumulátorok kifolytak, kerülje el a bőrt, a szemeket és a nyálkahártyákat vegyszerekkel való érintkezését! Azonnal mossa le az érintett helyet tiszta vízzel és forduljon orvoshoz!



VISELJEN VÉDŐKESZTYŰT!

A kifutott, vagy sérült elemek/akkuk a bőrrel érintkezve felmarhatják azt. Ezért ilyen esetben mindenképpen húzzon megfelelő védőkesztyűt.

- Az elem/akku kifolyása esetén távolítsa el azt azonnal a termékből a sérülések elkerülése érdekében.
- Csak azonos típusú elemeket/akkukat használjon! Ne használjon együtt régi és új elemeket/akkukat!
- Távolítsa el az elemeket/akkukat, ha hosszabb ideig nem használja a terméket.

A termék sérülésének veszélye

- Kizárólag a megadott típusú elemeket/akkukat használja.
- Az elemeket/akkut a termék és az elem/akku (+) és (-) polaritás-jelzésének megfelelően helyezze be.
- Behelyezés előtt tisztítsa meg az elem/akkumulátor és az elemrekesz érintkezőit egy száraz, szőszmentes kendővel vagy fűltisztító pálcikával!
- A lemerült elemeket/akkukat haladéktalanul távolítsa el a készülékből.

● Használat

1. Vegye ki a napelempanel-betétet **3**. Ha szükséges, használjon szerszámot.
2. Tolja a BE/KI kapcsolót **8** ON állásba ahhoz, hogy a termék alkonyatkor automatikusan bekapcsoljon.
3. Helyezze a napelempanel **3** betétet ismét a dekoratív burkolatba **1**.
4. A termék készen áll a használatra.

● A termék felállítása

- Az optimális eredmény elérése érdekében olyan helyen állítsa fel a terméket, ahol a napelempanel **2** lehetőleg hosszú ideig közvetlen napfényt kap.
- Győződjön meg róla, hogy a napelempanelt **2** nem befolyásolja más fényforrás, mint pl. az udvari vagy utcai világítás, mivel a termék így nem kapcsol be alkonyatkor.
- Alacsony fényerő mellett a termék automatikusan bekapcsol, normál környezeti fénynél a termék újra kikapcsol.

● Az akkumulátor cseréje (lásd B + C - ábra)

Optimális teljesítmény elérése érdekében, az akkukat 12 hónaponként ki kell cserélni.

1. Vegye ki a napelempanel-betétet [3]. A termék kikapcsolásához tolja a BE/KI kapcsolót [8] OFF állásba. Egy kis csillag-csavarhúzóval lazítsa meg a rögzítőcsavarokat [5] és emelje fel az akkumulátorrekesz fedelét [6] egy sima csavarhúzóval.
2. Cserélje a régi akkumulátort [9] egy újra. A behelyezésnél ügyeljen a helyes polarításra. Ez az akkumulátorrekeszben [10] meg van jelölve. Csak az ajánlott típusú akkumulátorokat használja (lásd „Műszaki adatok”).
3. Zárja le az akkumulátorrekesz-fedelelet [6], majd húzza meg a rögzítőcsavarokat [5] egy kis csillagfejű csavarhúzóval. Tolja a BE/KI kapcsolót [8] ON állásba ahhoz, hogy a termék sötétben bekapcsoljon.

Tudnivaló: Ügyeljen a tömítőgyűrűk korrekt elhelyezkedésére. Kizárólag abban az esetben nyújt IP44-es védettséget, amennyiben a tömítőgyűrűt [7] rendeltetésszerűen helyezték el.

● Akkumulátor feltöltése

Ügyeljen arra, hogy a termék be legyen kapcsolva, amikor az akkumulátor töltődik. Az akkumulátor töltési ideje a napelem használata esetén a napsugárzás fényintenzitásától és a napelemes panelre [2] eső fény beesési szögétől függ. A napelemes panelt [2] lehetőleg a fényugarak beesési szögére merőlegesen

állítsa fel. Ezáltal érhető el a legnagyobb fényerősség.

● Karbantartás és tisztítás

A LED-ek [4] nem cserélhetők. A termék a szükség szerinti akku-cserétől eltekintve nem igényel karbantartást.

- Rendszeresen tisztítsa meg a terméket egy száraz, szőszmentes kendővel vagy kefével. Makacsabb szennyeződés esetén használjon enyhén benedvesített kendőt vagy kefét.

● Hibaelhárítás

Tudnivaló: A termék érzékeny elektronikus szerkezeti elemeket tartalmaz. Ezért lehetséges, hogy azt a közvetlen közelben levő rádióhullámokat sugárzó készülékek megzavarják. Ha működési zavarokat állapít meg, távolítsa el az ilyen zavaró forrásokat a termék környékéről.

Tudnivaló: Elektrosztatikus kisülések működési zavarokhoz vezethetnek. Ilyen működési zavarok előállása esetén távolítsa el a lámpából rövid időre az akkukat és utána helyezze azokat újra vissza.

Hiba	Okok	Megoldás
A termék nem kapcsolódik be annak ellenére, hogy egész nap érte nap.	A mesterséges fényforrások, úgymint pl. az utcai fényszórók zavarják a terméket.	Olyan helyen állítsa fel a terméket, ahol azt más fényforrás nem zavarhatja.
A termék nem, vagy csak rövid időre kapcsol be.	Az akkumulátor [9] töltőment, üres vagy nem elégséges a napsugárzás.	Cserélje ki az akkumulátort [9], vagy olyan helyre állítsa fel a terméket, ahol több napfény éri.

● Mentesítés

A csomagolás környezetbarát anyagokból készült, amelyeket a helyi újrahasznosító helyeken adhat le ártalmatlanítás céljából.



A hulladék elkülönítéséhez vegye figyelembe a csomagolóanyagban található jelzéseket. Ezek rövidítéseket (a) és számokat (b) tartalmaznak a következő jelentéssel: 1-7: műanyagok/20-22: papír és karton/80-98: kötőanyagok.



A kiszolgált termék megsemmisítési lehetőségeiről lakóhelye illetékes önkormányzatánál tájékozódhat.



A környezete érdekében, ne dobja a kiszolgált terméket a háztartási szemétkébe, hanem adja le szakszerű ártalmatlanításra. A gyűjtőhelyekről és azok nyitvatartási idejéről az illetékes önkormányzatnál tájékozódhat.



A termék, beleértve a tartozékokat és a csomagolóanyagokat is, újrahasznosítható, és a gyártó kiterjesztett felelőssége alá tartozik. A jobb hulladékkezelés érdekében az ábrán látható információk (szortírozási információk) alapján külön ártalmatlanítsa őket. A Trimanlogó csak Franciaországra vonatkozik.

A hibás vagy elhasznált elemeket/akkukat a 2006/66/EK irányelv és módosításai értelmében újra kell hasznosítani. Szolgáltassa vissza az elemeket/akkukat és/vagy a terméket az ajánlott gyűjtőállomásokon keresztül.



Környezeti károk az elemek/akkuk hibás megsemmisítése következtében!

Az elemeket/akkukat nem szabad a háztartási szemétkébe dobni. Mérgező hatású nehézfémeket tartalmazhatnak és ezért különleges kezelést igénylő hulladéknak számítanak. A nehézfémek vegyjelei a következők: Cd = kadmium,

Hg = higany, Pb = ólom. Ezért az elhasznált elemeket/akkukat egy közösségi gyűjtőhelyen adja le.

● **Garancia**

A terméket gondosan, szigorú minőségi előírások betartásával gyártottuk, és a szállítás előtt gondosan ellenőriztük. Anyag- vagy gyártási hibák esetén a termék eladójával szemben törvényes jogok illetik meg. Az Ön törvényes jogait az általunk alább meghatározott garancia semmilyen módon nem korlátozza.

Erre a termékre 3 év garanciát adunk a vásárlás dátumától számítva. A garancia idő a vásárlás dátumával kezdődik. Biztonságos helyen őrizze meg az eredeti vásárlói bizonylatot, mert ez a dokumentum szükséges a vásárlás bizonyításához.

A vásárláskor fennálló károkat és hiányosságokat a termék kicsomagolása után haladéktalanul jelezze.

Ha ezen a terméken a vásárlástól számított 3 éven belül anyag- vagy gyártási hibát észlel, választásunk szerint ingyenesen megjavítjuk vagy kicseréljük a terméket. A garancia idő nem hosszabbodik meg a helyette nyújtott szavatossági igény által. Ez a kicserélt vagy javított alkatrészekre is érvényes.

A garancia megszűnik, ha a terméket megromgálták, ill. nem szakszerűen kezelték vagy végezték a karbantartást.

A garancia az anyag- vagy gyártási hibákra vonatkozik. A garancia nem terjed ki azokra

a termékrészekre, melyek normál kopásnak vannak kitéve és ezért azok kopóalkatrészeknek (pl. elemek, csövek, színpatronok), tekintetűk, illetve a törékeny részekre, pl. kapcsolók vagy üvegből készült részek.

Ennél a terméknél a jótállási idő az akkumulátorra is vonatkozik.

● **Garanciális ügyek lebonyolítása**

Ügyének gyors elintézetősége céljából, kérjük kövesse az alábbi útmutatást:

Kérjük, kérdések esetére készítse elő a pénztárblokkot és a cikkszámot (IAN 452573_2310) a vásárlás tényének az igazolására.

Kérjük, hogy a cikkszámot olvassa le a típus tábláról, a gravírozásból, az Útmutató címlapjáról (balra lent), illetve a hátoldalon, vagy a termék alján található matricáról.

Amennyiben működési hibák, vagy egyéb hiányosság lépne fel, először vegye fel a kapcsolatot a következőkben megnevezett szervizek egyikével telefonon, vagy e-mailen. A hibásnak ítélt terméket ezután a vásárlást igazoló blokk, valamint a hiba leírásának és keletkezési idejének mellékelésével díjmentesen postázhatja az Önnel közölt szervizcímre.

● **Szerviz**

 **Szerviz Magyarország**

Tel.: 0680021536

E-mail: owim@lidl.hu

CE IP 44

OWIM GmbH & Co. KG

Stiftsbergstraße 1
74167 Neckarsulm
GERMANY

Model-No.: HG06098A/HG06098B/
HG06098C/HG06098D
Version: 05/2024

Stand der Informationen · Last Information Update
Version des informations · Stand van de informatie
Stan informacj · Stav informací · Stav informácií
Estado de las informaciones · Tilstand af information
Versione delle informazioni · Információk állása:
01/2024 · Ident.-No.: HG06098A/B/C/D012024-8

IAN 452573_2310

