



florabest



BARBECUE PLIANT

TARGA GMBH
Coesterweg 45
DE-59494 Soest
GERMANY

Version des informations - Stand der Informationen:
12 / 2017 - Ident.-No.: FPG 3 B1 122017-1

(FR)

Mode d'emploi et consignes de sécurité

(DE) (AT)

Bedienungsanleitung und Sicherheitshinweise

IAN 296072



IAN 296072

(FR)

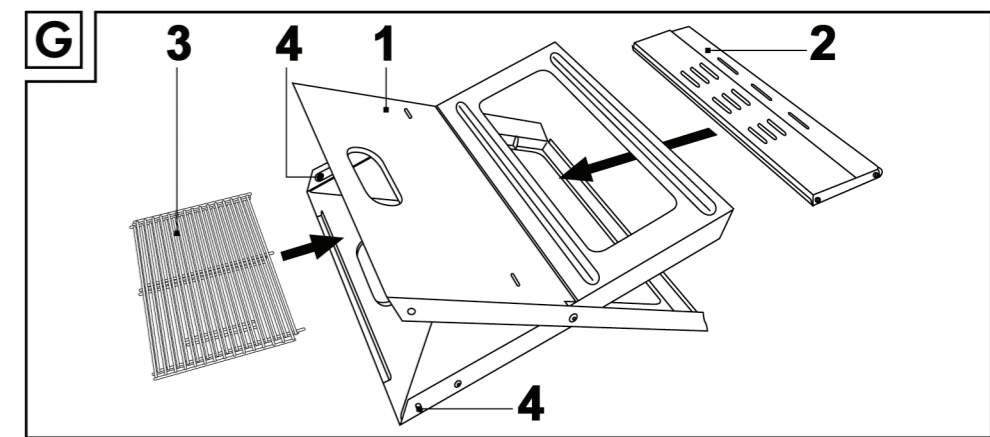
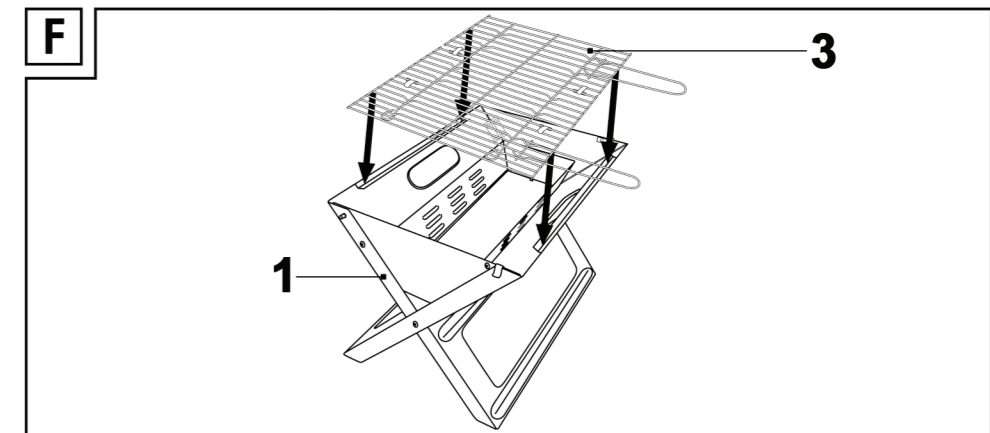
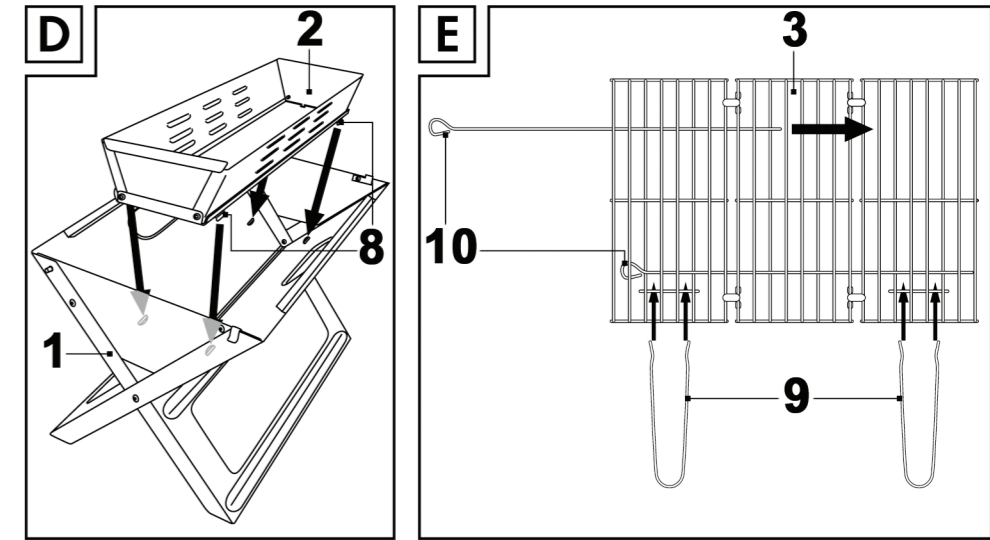
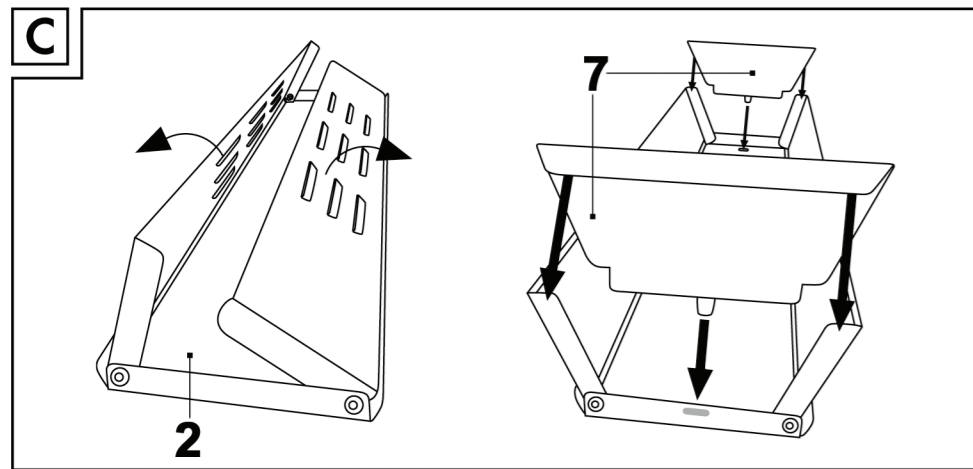
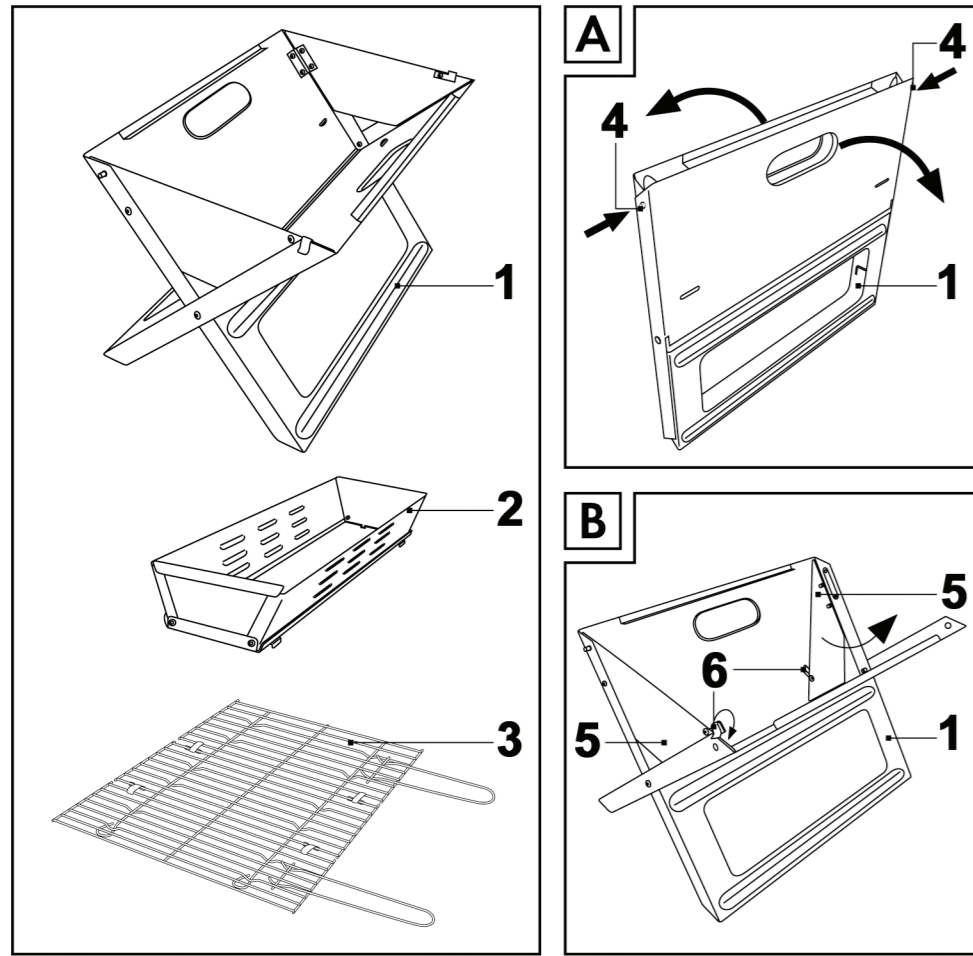

Français.....	2
Deutsch	14

Table des matières

1. Utilisation conforme	3
2. Contenu de la livraison	3
3. Caractéristiques techniques	3
4. Consignes de sécurité	4
5. Droits d’auteur	5
6. Montage.....	6
7. Avant la mise en service	6
8. Mise en service	6
9. Entretien/nettoyage	7
10. Entreposage en cas de non-utilisation.....	7
11. Directives environnementales et indications concernant l’élimination des déchets.....	8
12. Informations concernant la garantie.....	8

Félicitations !

Grâce à l’achat du barbecue portable FLORABEST FPG 3 B1 (ci-après désigné par « barbecue »), vous avez fait le choix d’un produit de haute qualité.

Avant la première mise en service, familiarisez-vous avec le barbecue en lisant attentivement le présent mode d’emploi. Veuillez notamment respecter les consignes de sécurité et n’utiliser le barbecue que dans les domaines d’application décrits et indiqués dans le présent mode d’emploi.

Veuillez conserver le présent mode d’emploi. Veuillez également transmettre tous les documents en cas de transfert du barbecue.

1. Utilisation conforme

Ce barbecue convient uniquement à cuisiner des aliments adaptés aux grillades. Le barbecue doit être exclusivement utilisé à l'extérieur et jamais dans des espaces fermés. Ce barbecue n'est pas prévu pour une utilisation en entreprise ou pour une exploitation commerciale. Utilisez uniquement les accessoires livrés par le fabricant.

Veillez respecter les réglementations et la législation en vigueur dans le pays d'utilisation.

2. Contenu de la livraison

Retirez le barbecue et tous les accessoires de leur emballage. Retirez tous les matériaux d'emballage et vérifiez que tous les composants sont présents dans leur intégralité et qu'ils sont en bon état. En cas de livraison incomplète ou endommagée, veuillez vous adresser au fabricant.

- **Barbecue portable avec accessoires**
- **Mode d'emploi et instructions de montage**

Le présent mode d'emploi est doté d'une enveloppe pliable. Une illustration chiffrée du barbecue et des pièces fournies est reproduite sur la face interne de l'enveloppe. Vous pouvez laisser ces pages de couverture dépliées pendant que vous lisez un autre chapitre du mode d'emploi. Vous pouvez ainsi repérer à tout moment tous les éléments. Les chiffres désignent les éléments suivants :

1	Support
2	Bac pour charbon de bois
3	Grille de cuisson
4	Boulons de verrouillage
5	Partie latérale
6	Pincés de verrouillage
7	Plaque latérale
8	Dispositifs de blocage
9	Poignées (2 - pour la grille de cuisson)
10	Stabilisateurs (2 - pour la grille de cuisson)

3. Caractéristiques techniques

Dimensions :	plié :	env. 46 x 43 x 3 cm (L x h x p)
	monté :	env. 46 x 30 x 30 cm (L x h x p)
	Surface de cuisson :	env. 44 x 29 cm (L x p)
Poids		total : env. 4 kg
Combustible		Charbon de bois

Les caractéristiques techniques ainsi que la conception peuvent être soumises à des modifications sans avertissement préalable.

4. Consignes de sécurité

Préalablement à la première utilisation de l'appareil, veuillez lire attentivement les instructions suivantes et respectez tous les avertissements, même si la manipulation d'appareils électroniques et électroménagers vous est familière. Conservez ce mode d'emploi soigneusement en vue d'une consultation ultérieure. Si vous vendez ou confiez l'appareil à une autre personne, vous devez absolument lui fournir le présent mode d'emploi. Il fait partie intégrante de l'appareil.

Signification des symboles utilisés



DANGER ! Ce symbole, avertissant d'un « Danger », désigne une situation à caractère dangereux qui, si elle n'est pas évitée, peut provoquer des blessures graves, voire présenter un danger de mort.



AVERTISSEMENT ! Ce symbole indique des consignes importantes pour un fonctionnement en toute sécurité du barbecue et pour la protection de l'utilisateur.



DANGER ! Ce symbole met en garde l'utilisateur contre les risques de brûlure.



Ce symbole attire l'attention sur des informations complémentaires sur le sujet.



Ce symbole indique qu'il est obligatoire de consulter le mode d'emploi.



N'utilisez pas le barbecue dans des espaces fermés et/ou habitables, tels qu'un immeuble, une tente, une caravane, un camping-car ou un bateau. Il existe un danger de mort par intoxication au monoxyde de carbone.



DANGER ! Ne jamais utiliser ce barbecue dans un espace clos afin d'éviter tout risque d'intoxication au monoxyde de carbone, ce qui peut entraîner la mort en très peu de temps.



DANGER ! Ce barbecue ne doit être utilisé que sur une surface plane, solide et résistante à la chaleur, et jamais à proximité de matériaux, de liquides ou de gaz inflammables. Ménagez suffisamment d'espace entre le barbecue et les murs, ainsi qu'entre le barbecue et d'autres objets, et ne laissez jamais le barbecue sans surveillance pendant et après usage, tant qu'il est encore chaud. Il y a un risque d'incendie !



DANGER ! Utilisez seulement, pour allumer ou rallumer le barbecue, des produits conformes à la norme européenne EN 1860-3. N'utilisez jamais d'essence ou d'alcool à brûler. Cela pourrait causer des déflagrations ou des développements de chaleurs incontrôlables et avoir pour conséquence des blessures sérieuses ou des incendies. Risque de blessure et d'incendie !



DANGER ! Si des matières grasses prennent feu sur le barbecue, **ne versez de l'eau sur la grille en aucun cas !** Cela pourrait entraîner une explosion de matières liquides brûlantes. Utilisez à la place une couverture, par exemple, afin d'éteindre l'incendie.



DANGER ! N'utilisez que du charbon de bois avec ce barbecue, jamais d'autres combustibles. Il y a un risque d'incendie !



DANGER ! Lors de la cuisson, portez des gants résistants à la chaleur conformément au règlement relatif aux équipements de protection individuelle (catégorie II concernant la protection contre les risques thermiques, DIN-EN 407). Employez des ustensiles adaptés pour retourner les aliments, tels qu'une pince à barbecue, afin d'éviter les brûlures. Risque de brûlure !



DANGER ! Attendez que le barbecue soit entièrement refroidi avant de le nettoyer. Il y a un risque de brûlure !



AVERTISSEMENT ! Tenez le barbecue éloigné des enfants et des animaux domestiques.



AVERTISSEMENT ! Versez maximum 0,6 kg de charbon de bois dans le bac pour charbon de bois (2).



AVERTISSEMENT ! Ce barbecue atteint des températures très élevées et ne doit jamais être déplacé lorsqu'il est en cours d'utilisation !



AVERTISSEMENT ! Laissez le charbon de bois se consumer après utilisation, ne versez jamais de l'eau pour éteindre le feu.



AVERTISSEMENT ! Assurez-vous que tout le charbon de bois a été consommé et refroidi avant d'enlever les cendres.

5. Droits d'auteur

Tous les contenus du présent mode d'emploi sont soumis aux droits d'auteur et sont mis à disposition du lecteur exclusivement à titre d'information. Toute copie ou reproduction des données et informations sans l'accord explicite et écrit de l'auteur est interdite. Cette disposition s'applique également en cas d'utilisation commerciale des contenus et données. Le texte et les illustrations sont conformes à l'état de la technique lors de l'impression. Sous réserve de modifications.

6. Montage

Retirez le barbecue et tous les accessoires de leur emballage et vérifiez que la livraison est bien complète. Retirez tous les films de protection. Conservez l'emballage hors de portée des enfants et mettez-le au rebut en respectant l'environnement.



Aucun outil n'est nécessaire pour monter le barbecue.

Pour monter le barbecue, procédez de la manière suivante :

- Appuyez simultanément sur les deux boulons de verrouillage (4) situés du côté extérieur du barbecue et déployez le support (1). Référez-vous à l'illustration **A**.
- À présent, faites pivoter les deux parties latérales (5) vers l'extérieur. Fixez les parties latérales (5) à l'aide des pinces de verrouillage (6) sur la partie extérieure du support (1). Référez-vous à l'illustration **B**.
- Ouvrez à présent le bac pour charbon de bois (2) en dépliant les deux côtés longitudinaux. Ensuite, placez les deux plaques latérales (7) depuis le haut dans le bac pour charbon de bois déplié (2) jusqu'à entendre un clic. Référez-vous à l'illustration **C**.
- Placez maintenant le bac pour charbon de bois (2) sur le support monté (1) depuis le haut. Afin que le bac (2) soit bien fixé, les quatre dispositifs de blocage (8) doivent accrocher les ouvertures correspondantes situées sur le support (1). Référez-vous à l'illustration **D**.
- Dépliez la grille de cuisson (3). Insérez ensuite les deux stabilisateurs (10) dans la partie inférieure de la grille de cuisson (3). Accrochez les deux poignées (9) dans les espaces prévus à cet effet situés sur la grille de cuisson (3), et ceci depuis le haut. Référez-vous à l'illustration **E**.
- Placez la grille de cuisson (3) sur le support (1). Assurez-vous que la grille de cuisson (3) est placée correctement à l'avant et à l'arrière des plaques de support. Référez-vous à l'illustration **F**.

7. Avant la mise en service



Avant la première mise en service, il est recommandé de nettoyer la grille de cuisson (3) avec de l'eau savonneuse chaude.



Faites chauffer le barbecue pendant au moins 30 minutes avant la première utilisation afin de brûler les éventuels résidus de la fabrication. Des odeurs peuvent émaner du barbecue durant cette étape, cela est parfaitement normal.

8. Mise en service



DANGER ! Ce barbecue ne doit être utilisé que sur une surface plane, solide et résistante à la chaleur, et jamais à proximité de matériaux, de liquides ou de gaz inflammables. Ménagez suffisamment d'espace entre le barbecue et les murs, ainsi qu'entre le barbecue et d'autres objets, et ne laissez jamais le barbecue sans surveillance pendant et après usage, tant qu'il est encore chaud. Il y a un risque d'incendie !



DANGER ! Utilisez seulement, pour allumer ou rallumer le barbecue, des produits conformes à la norme européenne EN 1860-3. N'utilisez jamais d'essence ou d'alcool à brûler. Cela pourrait causer des déflagrations ou des développements de chaleurs incontrôlables et avoir pour conséquence des blessures sérieuses ou des incendies. Risque de blessure et d'incendie !

- Recouvrez le fond du bac pour charbon de bois (2) avec du charbon de bois.
- Répartissez ensuite 2-3 allume-barbecues sur le charbon de bois avant de les allumer à l'aide d'un briquet ou d'allumettes.
- Dès que les allume-barbecues auront pris feu, remplissez prudemment le bac (2) de charbon de bois. Prenez garde à ne pas éteindre les allumes-barbecues.
- L'état idéal des braises est reconnaissable à la couche de cendres blanche qui se forme à la surface du charbon de bois et lorsque les allume-barbecues sont complètement brûlés.
- Répartissez le charbon de bois de manière uniforme dans le bac pour charbon de bois (2) à l'aide d'un objet métallique adapté.
- Placez la grille de cuisson (3) et préparez-vous à commencer la cuisson.
- Attendez encore un peu que la grille de cuisson (3) soit chaude avant de commencer à cuire les aliments.
- Retirez les aliments à cuire au moment désiré/lorsque le degré de cuisson souhaité a été atteint.

Bon appétit !

9. Entretien/nettoyage



Attendez que le barbecue soit entièrement refroidi pour le nettoyer. Sinon, il y a un risque de brûlure !

Aucun composant de ce barbecue ne nécessite un entretien régulier. Un torchon, de l'eau et un nettoyeur courant suffisent pour un nettoyage normal. Afin de ne pas endommager le barbecue, n'utilisez pas de nettoyeur agressif ou abrasif.

Un nettoyeur et une éponge suffisent pour le nettoyage de la grille de cuisson (3). Il peut être utile de faire tremper la grille de cuisson (3) dans de l'eau avant de la laver, afin de ramollir les résidus tenaces qui se sont formés pendant la cuisson. Rincez la grille de cuisson (3) avec de l'eau claire après lavage pour enlever toute trace du produit nettoyeur.

10. Entreposage en cas de non-utilisation

- Suivez les étapes de montage dans le sens inverse afin de démonter le barbecue.
- Rangez les deux plaques latérales (7), les deux poignées (9) et les deux stabilisateurs (10) dans le bac pour charbon de bois (2) et repliez-le.
- Vous pouvez ranger la grille de cuisson pliée (3) dans la partie supérieure du support, et le bac pour charbon de bois (2) dans la partie inférieure. Référez-vous à l'illustration **G**.
- Repliez à présent le support (1) et fixez les boulons de verrouillage (4).

11. Directives environnementales et indications concernant l'élimination des déchets

Attendez que les matières combustibles soient entièrement refroidies, voire consommées, avant de les jeter dans des récipients prévus à cet effet et faits de matériaux non inflammables.

L'élimination conforme des anciens appareils permet de préserver l'environnement et votre santé. Des renseignements complémentaires concernant l'élimination réglementaire des anciens appareils peuvent être obtenus auprès de la municipalité, des services d'élimination des déchets, ou du commerce ayant vendu l'appareil.



L'élimination de l'emballage doit également respecter les directives environnementales. Les cartons peuvent être déposés dans les bacs de collecte de vieux papiers ou aux points de collecte publics en vue de leur recyclage. Les films et plastiques utilisés dans les emballages d'origine sont collectés par les entreprises de ramassage des déchets locales et éliminés de manière respectueuse de l'environnement.



Le produit est recyclable, il est soumis à la responsabilité du fabricant et doit être collecté séparément.

12. Informations concernant la garantie

Garantie de TARGA GmbH



Cher client, chère cliente,

La garantie accordée sur ce produit est de trois ans à partir de la date d'achat. En cas de vice sur ce produit, vous disposez de droits que vous pouvez faire valoir vis-à-vis du vendeur du produit. L'exercice de ces droits n'est pas limité par notre garantie exposée ci-après.

Conditions de garantie

La période de garantie commence à la date d'achat. Merci de conserver soigneusement le ticket de caisse d'origine. Il vous sera demandé comme preuve d'achat. Si un vice matériel ou de fabrication survient dans les trois ans qui suivent la date d'achat de ce produit, le produit sera réparé ou remplacé gratuitement, le choix restant à notre discrétion.

Période de garantie et droits résultant de vices

La période de garantie n'est pas prolongée en cas de son exercice. La même chose s'applique pour les pièces remplacées et réparées. Les dégâts et vices éventuellement présents dès l'achat doivent être signalés immédiatement dès le déballage. Une fois la période de garantie écoulée, toute réparation est payante.

Prestations incluses dans la garantie

L'appareil a été fabriqué selon des directives qualité strictes et a été soigneusement contrôlé avant d'être livré. La garantie s'applique aux défauts matériels ou de fabrication. Cette garantie ne s'étend pas aux pièces soumises à une usure normale et qui peuvent donc être considérées comme des pièces d'usure, ni aux dégâts sur les pièces fragiles comme p. ex. les interrupteurs, les piles rechargeables ou les pièces en verre. Cette garantie est invalidée si le produit est endommagé, est utilisé ou entretenu de manière inappropriée. Pour assurer une utilisation conforme du produit, toutes les instructions indiquées dans le mode d'emploi doivent être soigneusement respectées. Les utilisations et manipulations non conseillées dans le mode d'emploi ou qui font l'objet d'un avertissement doivent impérativement être évitées. Ce produit est destiné exclusivement à une utilisation privée et non commerciale. La garantie prend fin en cas de manipulation abusive et inappropriée, de recours à la force et d'interventions qui ne sont pas effectuées par notre service technique autorisé. La réparation ou le remplacement du produit ne prolonge pas d'autant la période de garantie.

Processus d'application de la garantie

Afin de permettre un traitement rapide de votre demande, nous vous prions de suivre les indications suivantes :

- Avant de mettre votre produit en service, merci de lire avec attention la documentation jointe. Si un problème survient qui ne peut être résolu de cette manière, merci de vous adresser à notre assistance téléphonique.
- Pour toute demande, ayez la référence de l'article et si disponible, le numéro de série, à portée de main pour apporter la preuve de votre achat.
- S'il est impossible d'apporter une solution par téléphone, notre assistance téléphonique organisera une intervention technique en fonction de l'origine de la panne.

Indépendamment de la garantie commerciale souscrite, le vendeur reste tenu des défauts de conformité du bien et des vices rédhibitoires dans les conditions prévues aux articles L217-4 à L217-13 du Code de la consommation et aux articles 1641 à 1648 et 2232 du Code Civil.

Article L217-16 du Code de la consommation

Lorsque l'acheteur demande au vendeur, pendant le cours de la garantie commerciale qui lui a été consentie lors de l'acquisition ou de la réparation d'un bien meuble, une remise en état couverte

par la garantie, toute période d'immobilisation d'au moins sept jours vient s'ajouter à la durée de la garantie qui restait à courir. Cette période court à compter de la demande d'intervention de l'acheteur ou de la mise à disposition pour réparation du bien en cause, si cette mise à disposition est postérieure à la demande d'intervention.

Article L217-4 du Code de la consommation

Le vendeur livre un bien conforme au contrat et répond des défauts de conformité existant lors de la délivrance.

Il répond également des défauts de conformité résultant de l'emballage, des instructions de montage ou de l'installation lorsque celle-ci a été mise à sa charge par le contrat ou a été réalisée sous sa responsabilité.

Article L217-5 du Code de la consommation

Le bien est conforme au contrat :

1° S'il est propre à l'usage habituellement attendu d'un bien semblable et, le cas échéant :

- s'il correspond à la description donnée par le vendeur et posséder les qualités que celui-ci a présentées à l'acheteur sous forme d'échantillon ou de modèle ;
- s'il présente les qualités qu'un acheteur peut légitimement attendre eu égard aux déclarations publiques faites par le vendeur, par le producteur ou par son représentant, notamment dans la publicité ou l'étiquetage ;

2° Ou s'il présente les caractéristiques définies d'un commun accord par les parties ou être propre à tout usage spécial recherché par l'acheteur, porté à la connaissance du vendeur et que ce dernier a accepté.

Article L217-12 du Code de la consommation

L'action résultant du défaut de conformité se prescrit par deux ans à compter de la délivrance du bien.

Article 1641 du Code civil

Le vendeur est tenu de la garantie à raison des défauts cachés de la chose vendue qui la rendent impropre à l'usage auquel on la destine, ou qui diminuent tellement cet usage que l'acheteur ne l'aurait pas acquise, ou n'en aurait donné qu'un moindre prix, s'il les avait connus.

Article 1648 1er alinéa du Code civil

L'action résultant des vices rédhibitoires doit être intentée par l'acquéreur dans un délai de deux ans à compter de la découverte du vice.

Les pièces détachées indispensables à l'utilisation du produit sont disponibles pendant la durée de la garantie du produit.

**Service**

Téléphone : 01 - 70700853

E-Mail : service.FR@targa-online.com**IAN: 296072****Fabricant**

Important : l'adresse suivante n'est pas l'adresse de notre service technique. Contactez d'abord notre service technique aux coordonnées ci-dessus.

TARGA GmbH

Coesterweg 45

DE-59494 Soest

ALLEMAGNE

Garantie de TARGA GmbH



Cher client, chère cliente,

La garantie accordée sur ce produit est de trois ans à partir de la date d'achat. En cas de vice sur ce produit, vous disposez de droits que vous pouvez faire valoir vis-à-vis du vendeur du produit. L'exercice de ces droits n'est pas limité par notre garantie exposée ci-après.

Conditions de garantie

La période de garantie commence à la date d'achat. Merci de conserver soigneusement le ticket de caisse d'origine. Il vous sera demandé comme preuve d'achat. Si un vice matériel ou de fabrication survient dans les trois ans qui suivent la date d'achat de ce produit, le produit sera réparé ou remplacé gratuitement, le choix restant à notre discrétion.

Période de garantie et droits résultant de vices

La période de garantie n'est pas prolongée en cas de son exercice. La même chose s'applique pour les pièces remplacées et réparées. Les dégâts et vices éventuellement présents dès l'achat doivent être signalés immédiatement dès le déballage. Une fois la période de garantie écoulée, toute réparation est payante.

Prestations incluses dans la garantie

L'appareil a été fabriqué selon des directives qualité strictes et a été soigneusement contrôlé avant d'être livré. La garantie s'applique aux défauts matériels ou de fabrication. Cette garantie ne s'étend pas aux pièces soumises à une usure normale et qui peuvent donc être considérées comme des pièces d'usure, ni aux dégâts sur les pièces fragiles comme p. ex. les interrupteurs, les piles rechargeables ou les pièces en verre. Cette garantie est invalidée si le produit est endommagé, est utilisé ou entretenu de manière inappropriée. Pour assurer une utilisation conforme du produit, toutes les instructions indiquées dans le mode d'emploi doivent être soigneusement respectées. Les utilisations et manipulations non conseillées dans le mode d'emploi ou qui font l'objet d'un avertissement doivent impérativement être évitées. Ce produit est destiné exclusivement à une utilisation privée et non commerciale. La garantie prend fin en cas de manipulation abusive et inappropriée, de recours à la force et d'interventions qui ne sont pas effectuées par notre service technique autorisé. La réparation ou le remplacement du produit ne prolonge pas d'autant la période de garantie.

Processus d'application de la garantie

Afin de permettre un traitement rapide de votre demande, nous vous prions de suivre les indications suivantes :

- Avant de mettre votre produit en service, merci de lire avec attention la documentation jointe. Si un problème survient qui ne peut être résolu de cette manière, merci de vous adresser à notre assistance téléphonique.
- Pour toute demande, ayez la référence de l'article et si disponible, le numéro de série, à portée de main pour apporter la preuve de votre achat.
- S'il est impossible d'apporter une solution par téléphone, notre assistance téléphonique organisera une intervention technique en fonction de l'origine de la panne.



Service

BE	Téléphone :	02 - 58 87 036
	E-Mail :	service.BE@targa-online.com
LU	Téléphone :	02 02 04 223
	E-Mail :	service.LU@targa-online.com
CH	Téléphone :	044 - 55 10 057
	E-Mail :	service.CH@targa-online.com

IAN: 296072



Fabricant

Important : l'adresse suivante n'est pas l'adresse de notre service technique. Contactez d'abord notre service technique aux coordonnées ci-dessus.

TARGA GmbH
Coesterweg 45
DE-59494 Soest
ALLEMAGNE

Inhaltsverzeichnis

1. Bestimmungsgemäße Verwendung	15
2. Lieferumfang	15
3. Technische Daten	15
4. Sicherheitshinweise	16
5. Urheberrecht	17
6. Montage	18
7. Vor der Inbetriebnahme	18
8. Inbetriebnahme	18
9. Wartung / Reinigung	19
10. Lagerung bei Nichtbenutzung	19
11. Umwelthinweise und Entsorgungsangaben	20
12. Garantiehinweise	20

Herzlichen Glückwunsch!

Mit dem Kauf des Picknick-Grills FLORABEST FPG 3 B1, nachfolgend als Grill bezeichnet, haben Sie sich für ein hochwertiges Produkt entschieden.

Machen Sie sich vor der ersten Inbetriebnahme mit dem Grill vertraut und lesen Sie diese Bedienungsanleitung aufmerksam durch. Beachten Sie vor allem die Sicherheitshinweise und benutzen Sie den Grill nur, wie in dieser Bedienungsanleitung beschrieben und für die angegebenen Einsatzbereiche.

Bewahren Sie diese Bedienungsanleitung gut auf. Händigen Sie alle Unterlagen bei Weitergabe des Grills an Dritte ebenfalls mit aus.

1. Bestimmungsgemäße Verwendung

Dieser Grill ist ausschließlich zum Zubereiten von grillbaren Speisen geeignet. Der Grill darf ausschließlich im Freien verwendet werden und niemals innerhalb von geschlossenen Räumen. Der Grill ist nicht für den Einsatz in einem Unternehmen bzw. den gewerblichen Einsatz vorgesehen. Benutzen Sie nur das vom Hersteller mitgelieferte Zubehör.

Bitte beachten Sie die Landesvorschriften bzw. Gesetze des jeweiligen Einsatzlandes.

2. Lieferumfang

Nehmen Sie den Grill und alle Zubehörteile aus der Verpackung. Entfernen Sie alle Verpackungsmaterialien und überprüfen Sie, ob alle Komponenten vollständig und unbeschädigt sind. Im Falle einer unvollständigen oder beschädigten Lieferung wenden Sie sich bitte an den Hersteller.

- **Picknick-Grill mit Zubehör**
- **Bedienungsanleitung mit Montagehinweisen**

Diese Bedienungsanleitung ist mit einem ausklappbaren Umschlag versehen. Auf der Innenseite des Umschlags sind der Grill und die mitgelieferten Teile mit einer Bezifferung abgebildet. Sie können diese Umschlagseiten ausgeklappt lassen, während Sie weitere Kapitel der Bedienungsanleitung lesen. So haben Sie immer eine Referenz zu den Teilen vor Augen. Die Ziffern haben folgende Bedeutung:

1	Standfuß
2	Holzkohleschale
3	Grillrost
4	Verriegelungsbolzen
5	Seitenteil
6	Verriegelungsklammern
7	Seitenblech
8	Arretierungen
9	Griffe (2 Stück - für Grillrost)
10	Stabilisierungsstrebe (2 Stück - für Grillrost)

3. Technische Daten

Abmessungen:	zusammengeklappt:	ca. 46 x 43 x 3 cm (B x H x T)
	aufgebaut:	ca. 46 x 30 x 30 cm (B x H x T)
	Grillfläche:	ca. 44 x 29 cm (B x T)
Gewicht	gesamt: ca. 4 kg	
Brennstoff	Grillholzkohle	

Änderungen der technischen Daten sowie des Designs können ohne Ankündigung erfolgen.

4. Sicherheitshinweise

Vor der ersten Verwendung des Gerätes lesen Sie bitte die folgenden Anweisungen genau durch und beachten Sie alle Warnhinweise, selbst wenn Ihnen der Umgang mit elektronischen und Haushaltsgeräten vertraut ist. Bewahren Sie diese Bedienungsanleitung sorgfältig als zukünftige Referenz auf. Wenn Sie das Gerät verkaufen oder weitergeben, händigen Sie unbedingt auch diese Bedienungsanleitung aus. Sie ist Bestandteil des Gerätes.

Erläuterung der verwendeten Symbole



GEFAHR! Dieses Symbol, mit dem Hinweis „Gefahr“, kennzeichnet eine drohende gefährliche Situation, die, wenn Sie nicht verhindert wird, zu schweren Verletzungen oder sogar zum Tod führen kann.



WARNUNG! Dieses Symbol kennzeichnet wichtige Hinweise für den sicheren Betrieb des Grills und zum Schutz des Anwenders.



GEFAHR! Dieses Symbol kennzeichnet Gefahren für die Gesundheit durch Verbrühen/Verbrennen..



Dieses Symbol kennzeichnet weitere informative Hinweise zum Thema.



Dieses Symbol weist darauf hin, dass die Bedienungsanleitung beachtet werden muss.



Betreiben Sie den Grill nicht in geschlossenen und/oder bewohnbaren Räumen, z.B. Gebäuden, Zelten, Wohnwagen, Wohnmobilen, Booten. Es besteht Lebensgefahr durch Kohlenmonoxid-Vergiftung.



GEFAHR! Betreiben Sie den Grill nur außerhalb von geschlossenen Räumen. Ansonsten besteht die Gefahr einer Kohlenmonoxidvergiftung, die in kürzester Zeit zum Tod führen kann.



GEFAHR! Betreiben Sie den Grill nur auf einem ebenen, wärmebeständigen, festen Untergrund und nicht in der Nähe von brennbaren Materialien, Flüssigkeiten oder Gasen. Lassen Sie ausreichend Abstand zu Wänden und anderen Gegenständen und lassen Sie den Grill während des Betriebes und danach, solange dieser heiß ist, niemals unbeaufsichtigt. Es besteht Brandgefahr!



GEFAHR! Verwenden Sie zum Anzünden oder Wiederanzünden ausschließlich Anzündhilfen, die der europäischen Norm EN 1860-3 entsprechen. Verwenden Sie niemals Benzin oder Brennspiritus. Sonst besteht die Gefahr von Verpuffungen oder unkontrollierbaren Hitzeentwicklungen, die zu schlimmsten Verbrennungen oder Bränden führen können. Es besteht Verletzungsgefahr und Brandgefahr!



GEFAHR! Sollte sich Fett auf dem Grill entzünden, **löschen Sie dieses niemals mit Wasser!** Es besteht die Gefahr einer explosionsartigen Verpuffung. Benutzen Sie stattdessen zum Löschen z. B. eine Löschdecke, mit der Sie den Brand ersticken.



GEFAHR! Verwenden Sie den Grill ausschließlich mit Holzkohle, niemals mit anderen Brennstoffen. Es besteht Brandgefahr!



GEFAHR! Tragen Sie beim Grillen hitzebeständige Handschuhe gemäß PSA Verordnung (Kategorie II bzgl. Hitzeschutz, DIN-EN 407). Benutzen Sie zum Wenden des Grillgutes geeignetes Werkzeug, z.B. eine Grillzange, um Verbrennungen vorzubeugen. Es besteht Verbrennungsgefahr.



GEFAHR! Lassen Sie vor einer Reinigung den Grill vollständig abkühlen. Es besteht Verbrennungsgefahr!



WARNUNG! Halten Sie Kinder und Haustiere vom Grill fern.



WARNUNG! Befüllen Sie die Holzkohleschale (2) mit maximal 0,6 kg Grillholzkohle!



WARNUNG! Dieser Grill wird sehr heiß und darf während des Betriebes nicht bewegt werden!



WARNUNG! Lassen Sie nach dem Grillen die restliche Grillholzkohle verglühen und löschen Sie diese nicht mit Wasser.



WARNUNG! Stellen Sie sicher, dass die Grillholzkohle vollständig ausgebrannt und abgekühlt ist, bevor Sie die Asche entfernen.

5. Urheberrecht

Alle Inhalte dieser Bedienungsanleitung unterliegen dem Urheberrecht und werden dem Leser ausschließlich als Informationsquelle bereitgestellt. Jegliches Kopieren oder Vervielfältigen von Daten und Informationen ist ohne ausdrückliche und schriftliche Genehmigung durch den Autor verboten. Dies betrifft auch die gewerbliche Nutzung der Inhalte und Daten. Text und Abbildungen entsprechen dem technischen Stand bei Drucklegung. Änderungen vorbehalten.

6. Montage

Nehmen Sie den Grill und alle Zubehörteile aus der Verpackung und überprüfen Sie die Vollständigkeit der Lieferung. Entfernen Sie alle Schutzfolien. Halten Sie das Verpackungsmaterial von Kindern fern und entsorgen Sie es umweltgerecht.



Für die Montage des Grills wird kein Werkzeug benötigt.

Gehen Sie zur Montage des Grills folgendermaßen vor:

- Drücken Sie gleichzeitig die zwei Verriegelungsbolzen (4) an den Grillaußenseiten ein und klappen Sie den Standfuß (1) auseinander. Beachten Sie dazu Abbildung **A**.
- Schwenken Sie nun die zwei Seitenteile (5) nach außen. Sichern Sie die Seitenteile (5) mit den Verriegelungsklammern (6) an der Außenseite des Standfußes (1). Beachten Sie hierzu Abbildung **B**.
- Falten Sie nun die Holzkohleschale (2) auseinander, indem Sie die zwei Längsseiten ausklappen. Stecken Sie anschließend die zwei Seitenbleche (7) von oben in die ausgeklappte Holzkohleschale (2), bis diese hörbar einrasten. Beachten Sie hierzu Abbildung **C**.
- Stellen Sie jetzt die Holzkohleschale (2) von oben in den montierten Standfuß (1). Für einen sicheren Halt der Holzkohleschale (2) müssen die vier Arretierungen (8) in die entsprechenden Aussparungen im Standfuß (1) greifen. Beachten Sie hierzu Abbildung **D**.
- Falten Sie jetzt den Grillrost (3) auseinander. Schieben Sie anschließend auf der Unterseite die zwei Stabilisierungsstreben (10) durch den Grillrost (3). Hängen Sie zuletzt die zwei Griffe (9) an den vorgesehenen Stellen von oben in den Grillrost (3) ein. Beachten Sie hierzu Abbildung **E**.
- Legen Sie den Grillrost (3) auf den Standfuß (1). Achten Sie darauf, dass der Grillrost (3) vorne und hinten sicher auf den Auflageblechen aufliegt. Beachten Sie hierzu Abbildung **F**.

7. Vor der Inbetriebnahme



Wir empfehlen, vor der ersten Inbetriebnahme den Grillrost (3) mit warmem Spülwasser zu reinigen.



Heizen Sie den Grill vor der ersten Inbetriebnahme für mindesten 30 Minuten auf, um mögliche Fertigungsrückstände zu verbrennen. Während dieser Zeit kann es zu Geruchsentwicklung kommen, diese ist aber völlig normal.

8. Inbetriebnahme



GEFAHR! Betreiben Sie den Grill nur auf einem ebenen, wärmebeständigen, festen Untergrund und nicht in der Nähe von brennbaren Materialien, Flüssigkeiten oder Gasen. Lassen Sie ausreichend Abstand zu Wänden und anderen Gegenständen und lassen Sie den Grill während des Betriebes und danach, solange dieser heiß ist, niemals unbeaufsichtigt. Es besteht Brandgefahr!



GEFAHR! Verwenden Sie zum Anzünden oder Wiederanzünden ausschließlich Anzündhilfen, die der europäischen Norm EN 1860-3 entsprechen. Verwenden Sie niemals Benzin oder Brennspiritus. Sonst besteht die Gefahr von Verpuffungen oder unkontrollierbaren Hitzeentwicklungen, die zu schlimmsten Verbrennungen oder Bränden führen können. Es besteht Verletzungsgefahr und Brandgefahr!

- Füllen Sie soviel Grillholzkohle in die Holzkohleschale (2), dass der Boden bedeckt ist.
- Verteilen Sie nun 2-3 Feststoffanzündhilfen auf der Grillholzkohle und zünden Sie diese mit einem Feuerzeug oder Streichhölzern an.
- Wenn die Anzündhilfen richtig brennen, füllen Sie die Holzkohleschale (2) vorsichtig mit Grillholzkohle auf. Achten Sie darauf, die Anzündhilfen nicht zu ersticken.
- Den idealen Zustand der Glut erkennen Sie daran, dass sich auf der Grillholzkohle eine weiße Ascheschicht bildet und die Anzündhilfen vollständig verbrannt sind.
- Verteilen Sie die Grillholzkohle mit einem geeigneten Metallgegenstand gleichmäßig in der Holzkohleschale (2).
- Setzen Sie den Grillrost (3) auf und beginnen Sie mit dem Grillen.
- Warten Sie noch kurze Zeit, bis der Grillrost (3) aufgeheizt ist und beginnen Sie dann mit dem Grillen.
- Entnehmen Sie das Grillgut, wenn der gewünschte Garpunkt/ Bräunungsgrad erreicht ist.

Guten Appetit!

9. Wartung / Reinigung



Warten Sie mit der Reinigung bis der Grill vollständig abgekühlt ist. Andernfalls besteht Gefahr durch Verbrennungen!

Der Grill beinhaltet keine regelmäßig zu wartenden Teile. Für die normale Reinigung verwenden Sie ein Spültuch und Wasser mit einem handelsüblichen Spülmittel. Verwenden Sie keine aggressiven oder scheuernden Reinigungsmittel, um Beschädigungen zu vermeiden.

Für die Reinigung des Grillrostes (3) eignen sich ein Haushaltsschwamm und Spülmittel. Bei starken Verkrustungen am Grillrost (3) ist es hilfreich, wenn dieser vor der Reinigung in Wasser eingelegt wird, um die Verkrustungen aufzuweichen. Spülen Sie nach der Reinigung den Grillrost (3) mit klarem Wasser ab, um Spülmittelreste zu entfernen.

10. Lagerung bei Nichtbenutzung

- Demontieren Sie den Grill zunächst in umgekehrter Reihenfolge wie bei der Montage.
- 2 Seitenbleche (7), 2 Griffe (9) und 2 Stabilisierungsstreben (10) verstauen Sie in der Holzkohleschale (2) und klappen diese dann zu.
- Den zusammengefalteten Grillrost (3) können Sie im oberen Teil des Standfußes, die Holzkohleschale (2) im unteren Teil verstauen. Beachten Sie hierzu Abbildung **G**.
- Klappen Sie nun den Standfuß (1) zusammen und lassen Sie die Verriegelungsbolzen (4) einrasten

11. Umwelthinweise und Entsorgungsangaben

Entsorgen Sie den Brennstoff, wenn dieser vollständig abgekühlt, bzw. ausgebrannt ist, in dafür vorgesehen Gefäße aus nicht brennbarem Material.

Mit der ordnungsgemäßen Entsorgung des alten Gerätes vermeiden Sie Umweltschäden und eine Gefährdung Ihrer persönlichen Gesundheit. Weitere Informationen zur vorschriftsgemäßen Entsorgung des alten Gerätes erhalten Sie bei der Stadtverwaltung, beim Entsorgungsamt oder in dem Geschäft, wo Sie das Gerät erworben haben.



Führen Sie auch die Verpackung einer umweltgerechten Entsorgung zu. Kartonagen können bei Altpapiersammlungen oder an öffentlichen Sammelplätzen zur Wiederverwertung abgegeben werden. Folien und Kunststoffe des Lieferumfangs werden über Ihr örtliches Entsorgungsunternehmen eingesammelt und umweltgerecht entsorgt.

12. Garantiehinweise

Garantie der TARGA GmbH

Sehr geehrte Kundin, sehr geehrter Kunde,

Sie erhalten auf dieses Gerät 3 Jahre Garantie ab Kaufdatum. Im Falle von Mängeln dieses Produkts stehen Ihnen gegen den Verkäufer des Produkts gesetzliche Rechte zu. Diese gesetzlichen Rechte werden durch unsere im Folgenden dargestellte Garantie nicht eingeschränkt.

Garantiebedingungen

Die Garantiefrist beginnt mit dem Kaufdatum. Bitte bewahren Sie den originalen Kassenbon gut auf. Diese Unterlage wird als Nachweis für den Kauf benötigt. Tritt innerhalb von drei Jahren ab dem Kaufdatum dieses Produkts ein Material- oder Fabrikationsfehler auf, wird das Produkt von uns – nach unserer Wahl – für Sie kostenlos repariert oder ersetzt.

Garantiezeit und gesetzliche Mängelansprüche

Die Garantiezeit wird durch die Gewährleistung nicht verlängert. Dies gilt auch für ersetzte und reparierte Teile. Eventuell schon beim Kauf vorhandene Schäden und Mängel müssen sofort nach dem Auspacken gemeldet werden. Nach Ablauf der Garantiezeit anfallende Reparaturen sind kostenpflichtig.

Garantieumfang

Das Gerät wurde nach strengen Qualitätsrichtlinien sorgfältig produziert und vor Auslieferung gewissenhaft geprüft. Die Garantieleistung gilt für Material- oder Fabrikationsfehler. Diese Garantie erstreckt sich nicht auf Produktteile, die normaler Abnutzung ausgesetzt sind und daher als Verschleißteile angesehen werden können oder für Beschädigungen an zerbrechlichen Teilen, z. B. Schalter, Akkus oder die aus Glas gefertigt sind. Diese Garantie verfällt, wenn das Produkt beschädigt, nicht sachgemäß benutzt oder gewartet wurde. Für eine sachgemäße Benutzung des Produkts sind alle in der Bedienungsanleitung aufgeführten Anweisungen genau einzuhalten. Verwendungszwecke und Handlungen, von denen in der Bedienungsanleitung abgeraten oder vor denen gewarnt wird, sind unbedingt zu vermeiden. Das Produkt ist nur für den privaten und nicht für

den gewerblichen Gebrauch bestimmt. Bei missbräuchlicher und unsachgemäßer Behandlung, Gewaltanwendung und bei Eingriffen, die nicht von unserer autorisierten Service-Niederlassung vorgenommen wurden, erlischt die Garantie. Mit Reparatur oder Austausch des Produkts beginnt kein neuer Garantiezeitraum.

Abwicklung im Garantiefall

Um eine schnelle Bearbeitung Ihres Anliegens zu gewährleisten, folgen Sie bitte den folgenden Hinweisen:

- Bitte lesen Sie vor Inbetriebnahme Ihres Produktes sorgfältig die beigefügte Dokumentation. Sollte es mal zu einem Problem kommen, welches auf diese Weise nicht gelöst werden kann, wenden Sie sich bitte an unsere Hotline.
- Bitte halten Sie für alle Anfragen den Kassenbon und die Artikelnummer bzw. wenn vorhanden die Seriennummer als Nachweis für den Kauf bereit.
- Für den Fall, dass eine telefonische Lösung nicht möglich ist, wird durch unsere Hotline in Abhängigkeit der Fehlerursache ein weiterführender Service veranlasst.



Service

DE Telefon: 02921 - 89 13 000
E-Mail: service.DE@targa-online.com

AT Telefon: 01 - 26 76 195
E-Mail: service.AT@targa-online.com

CH Telefon: 044 - 55 10 057
E-Mail: service.CH@targa-online.com

IAN: 296072



Hersteller

Bitte beachten Sie, dass die folgende Anschrift keine Serviceanschrift ist. Kontaktieren Sie zunächst die oben benannte Servicestelle.

TARGA GmbH
Coesterweg 45
DE-59494 Soest
DEUTSCHLAND

