

Melinera®



www.lidl-service.com



LED SUMMER FAIRY LIGHTS XXL

(GB) (IE) (NI)

LED SUMMER FAIRY LIGHTS XXL

Operation and Safety Notes

(FR) (BE)

GUIRLANDE À LED XXL

Instructions d'utilisation et consignes de sécurité

(DE) (AT) (CH)

LED-SOMMERLICHTERKETTE XXL

Bedienungs- und Sicherheitshinweise

(DK)

LED-SOMMERLYSKÆDE XXL

Brugs- og sikkerhedsanvisninger

(NL) (BE)

ZOMERSE LED-LAMPKETTING XXL

Bedienings- en veiligheidsinstructies

IAN 295951

(DK) (NL)

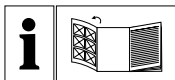

GB/IE/NL	Operation and Safety Notes	Page	5
DK	Brugs- og sikkerhedsanvisninger	Side	9
FR/BE	Instructions d'utilisation et consignes de sécurité	Page	13
NL/BE	Bedienings- en veiligheidsinstructies	Pagina	17
DE/AT/CH	Bedienungs- und Sicherheitshinweise	Seite	21

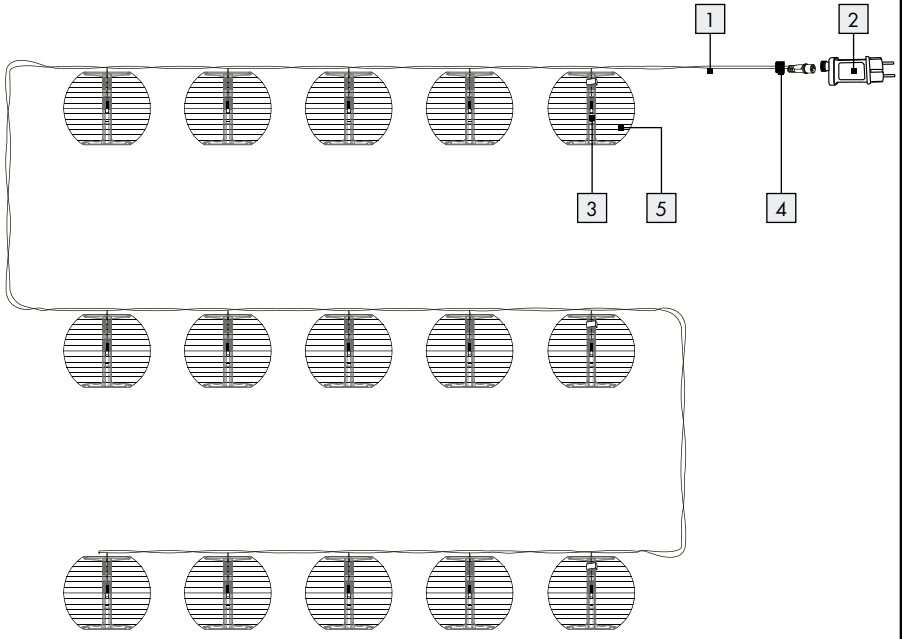
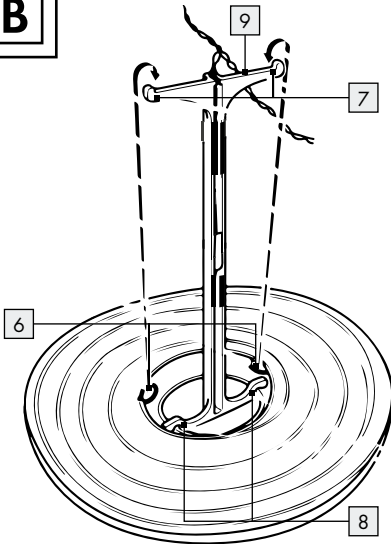
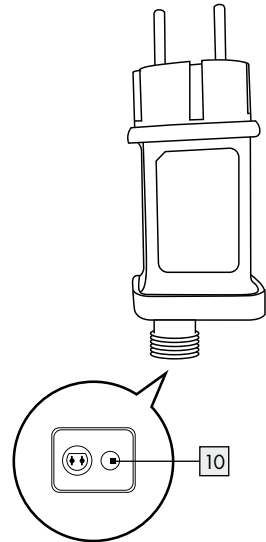
A**B****C**

List of pictograms used			
	Direct current		Independent lamp controlgear
	Alternating current		Polarity of output terminal
	Safety class II		6 hour timer with automatic repetition on a daily basis
	Short-circuit-proof safety isolating transformer		

LED Summer Fairy Lights XXL

● Introduction

We congratulate you on the purchase of your new product. You have chosen a high quality product. The instructions for use are part of the product. They contain important information concerning safety, use and disposal. Before using the product, please familiarise yourself with all of the safety information and instructions for use. Only use the product as described and for the specified applications. If you pass the product on to anyone else, please ensure that you also pass on all the documentation with it.

● Proper use



This product is suitable for use indoors and outdoors. This product is intended for use in private, domestic environment only and not for commercial purposes.

● Description of parts

- 1 Light chain
- 2 Mains adaptor
- 3 LEDs
- 4 Connection cap
- 5 Lantern
- 6 Eyelets

- 7 Hanger
- 8 Arms
- 9 Lantern stretcher
- 10 Timer button

● Technical data

Light chain + Mains adaptor:

Total power consumption: approx. 2.0W

Light chain:

Operating voltage: 4.5V ---
 LEDs: 3V --- , 15 x max.
 0.06 W (LEDs are non-replaceable)
 Protection system: IP44 (splashproof)
 Light chain (Model No. HG03495A/HG03495B)
 TÜV SÜD / GS certified

Mains adaptor:

Nom. voltage, primary: 220-240V~, 50-60 Hz
 Nom. voltage, secondary: 4.5V --- , 1.35W
 Protection class: II / \square
 Protection system: IP44 (splashproof)
 Mains adapter (Model No.: JT-DC4.5V1.35W-H1-IP44) SGS / GS certified

● Included items

- 1 LED Summer Fairy Lights XXL
- 15 lanterns
- 1 mains adapter
- 1 operating instructions



Safety information

YOU SHOULD STORE ALL SAFETY INFORMATION AND INSTRUCTIONS IN A SAFE PLACE IN CASE YOU NEED TO REFER TO THEM AGAIN IN THE FUTURE!

-  Always keep children away from the product.
- This product is not a toy and should not be played by children. Children are not able to understand the dangers that can occur when handling this product.
- This product can be used by children aged from 8 years and above and persons with reduced physical, sensory or mental capabilities or lack of experience and knowledge if they have been given supervision or instruction concerning use of the product in a safe way and understand the hazards involved. Children shall not play with the product. Cleaning and user maintenance shall not be made by children without supervision.
- Ensure that the product is installed by suitably experienced or qualified persons only.
- ▲ **CAUTION! RISK OF OVERHEATING!**
Do not operate the product inside the packaging.
- After use, keep the product in the packaging to prevent unwanted damage.
- Do not pull the product cable and make sure it is laid down properly so that no one walks or trips over it.
- Do not attach any other objects to the product.
- The illuminant is not replaceable.
- If the illuminant fails at the end of its life, the entire product must be replaced.

▲ **WARNING!** This product must not be used without all gaskets being properly installed.



Avoid the danger of death from electric shock!

- Before use, ensure that the mains voltage available is the same as the required operating voltage for the product (220–240V~).
- Before connecting the product to the mains you should always check the light chain and the mains adapter for any damage.
- Never use the product if you discover that it is damaged in any way.
- This products external flexible wiring is non-replaceable. Hence if it becomes damaged you must dispose of the entire product.
- Never open any of the electrical parts or insert any kind of object into them.
- Protect the mains cable from sharp edges, mechanical loads and hot surfaces.
- Do not install with sharp fasteners or nails.
- Always unplug the power pack from the socket before installation, dismantling or cleaning.
- Never touch the product plug or the product itself with wet hands.
- The product must not be electrically connected to another lighth chains.
- If the product is not in use for any length of time (e.g. holidays), disconnect it from the power supply.
- If you have any questions about the product or are unsure about any of its aspects, please seek the advice of an electrical equipment specialist.
- Only use the product with the supplied power pack for the type Model No.: JT-DC4.5V1.35W-H1-IP44; all warranty claims will otherwise expire.
- The light chain is protected against splashes of water (IP44) as long as the socket meets the minimum protection standard.

● Mounting the lampions (see Fig. B)

- Lay down the lanterns with the eyelets [6] (bigger openings) facing upwards.
- Insert the cordless end of the lantern stretcher [9] into the lampion's upper and lower opening. While doing so place the the lantern stretcher's two arms [8] centrally onto the rim of the lower opening.
- Hold on to the lantern stretcher. Pull the eyelets [6] upwards and hang them onto the hangers [7].

● Use

- Insert the plug on end of the light chain [1] into the socket of the mains adapter [2].
- Turn the connecting cap [4] of the mains lead clockwise to fix the connection.
- Insert the mains adapter [2] into the mains socket.
- Please note that the power adapter continues to draw a small amount of power even if the product is turned off as long as the power adapter is plugged into a power outlet. To switch the product off completely, unplug the power adapter from the socket.

● Timer function

The timer button [10] has three functions:

- To switch on the timer function, press the timer button [10] after the product is connected to the socket of power supply. The timer button [10] will light up when the timer function is activated.
- The product lights glow permanently for 6 hours and will be followed by a subsequent pause of 18 hours. Afterwards, the product will light up again at its designated turn on time for 6 hours followed by a subsequent pause of 18 hours.
- To switch off the timer function, press the timer button [10] again and the light of the timer button [10] will be turned off.

● Cleaning and care

⚠ CAUTION! DANGER OF ELECTRIC SHOCK!

First pull the mains adapter out of the mains socket.

⚠ CAUTION! DANGER OF ELECTRIC SHOCK!

For reasons of electrical safety the product must never be cleaned with water or other liquids or immersed in water.

- Do not use any solvents, petrol or similar items. This would damage the product.
- Only a dry, lint-free cloth should be used for cleaning.

● Disposal

The packaging is made entirely of recyclable materials, which you may dispose of at local recycling facilities.



Observe the marking of the packaging materials for waste separation, which are marked with abbreviations (a) and numbers (b) with following meaning: 1-7: plastics / 20-22: paper and fibre-board / 80-98: composite materials.



The product and packaging materials are recyclable, dispose of it separately for better waste treatment. The Triman logo is valid in France only.



Contact your local refuse disposal authority for more details of how to dispose of your worn-out product.



To help protect the environment, please dispose of the product properly when it has reached the end of its useful life and not in the household waste. Information on collection points and their opening hours can be obtained from your local authority.

● **Warranty**

The product has been manufactured to strict quality guidelines and meticulously examined before delivery. In the event of product defects you have legal rights against the retailer of this product. Your legal rights are not limited in any way by our warranty detailed below.

The warranty for this product is 3 years from the date of purchase. Should this product show any fault in materials or manufacture within 3 years from the date of purchase, we will repair or replace it – at our choice – free of charge to you.

The warranty period begins on the date of purchase. Please keep the original sales receipt in a safe location. This document is required as your proof of purchase. This warranty becomes void if the product has been damaged, or used or maintained improperly.

The warranty applies to defects in material or manufacture. This warranty does not cover product parts subject to normal wear, thus possibly considered consumables (e.g. batteries) or for damage to fragile parts, e.g. switches, rechargeable batteries or glass parts.

CE IP44

De anvendte piktogrammers legende

	Jævnstrøm		Uafhængigt driftapparat
	Vekselstrøm		Udgangtilslutningens polaritet
	Beskyttelsesklasse II		6-timers-timer med automatisk gentagelse i dagsrytmus
	Kortslutningsfast sikkerhedstransformator		

LED-sommerlyskæde XXL

● Indledning

Hjerteligt tillykke med købet af deres nye produkt. Du har besluttet dig for et produkt af høj kvalitet. Brugervejledningen er en del af dette produkt. Den indeholder vigtige informationer om sikkerhed, brug og bortskaffelse. Gør dig inden ibrugtagning af produktet fortrolig med alle betjenings- og sikkerhedsanvisninger. Benyt kun produktet som beskrevet og til de oplyste formål. Videregiv alle papirer, hvis du giver produktet videre til tredjemand.

● Formålsbestemt anvendelse



Dette produkt er egnet til inden- og uden-dørs brug. Produktet er kun beregnet til indsatsen i private husholdninger og ikke til den kommercielle brug.

● Beskrivelse af de enkelte dele

- 1 Lyskæde
- 2 Netdel
- 3 LED'er
- 4 Fastgørelsesgevind
- 5 Lampions
- 6 Maller
- 7 Holdere

- 8 Arme
- 9 Lampionspænder
- 10 Timer-knap

● Tekniske data

Lyskæde + netdel:

Effektoptagelse samlet: ca. 2,0 W

Lyskæde:

Driftsspænding: 4,5 V ---
LED'er: 3 V --- , 15 x maks.

0,06 W (LED'erne kan ikke udskiftes.)

Beskyttelsesart: IP44 (spøjtevandsbeskyttet)

Lyskæde (modelnummer HG03495A/HG03495B) TÜV SÜD / GS certificeret

Netdel:

Nominal spænding primær: 220–240 V~, 50–60 Hz

Nominal spænding sekundær: 4,5 V --- , 1,35 W

Beskyttelsesklasse: II /

Beskyttelsesart: IP44 (spøjtevandsbeskyttet)

Netdel (modelnummer JT-DC4.5V1.35W-H1-IP44) SGS / GS certificeret

● Leverede dele

- 1 LED-sommerlyskæde XXL
- 15 lanterner
- 1 netdel
- 1 betjeningsvejledning



Sikkerhedshenvisninger

OPBEVAR ALLE SIKKERHEDSHENVISNINGER OG VEJLEDNINGER TIL FREMTIDEN!

-  Hold børn altid væk fra produktet.
- Dette produkt er ikke noget legetøj, det hører ikke til i børns hænder. Børn kan ikke erkende de farer, som opstår i omgang med produktet.
- Dette produkt kan benyttes af børn fra 8-årsalderen og opad, samt af personer med forringede fysiske, følelsesmæssige eller mentale evner eller mangel på erfaring og viden, når de er under opsyn eller mht. brug af produktet er blevet vejledt og forstår de deraf resulterende farer. Børn må ikke lege med produktet. Rengøring og brugervedligeholdelse må ikke udføres af børn uden at være under opsyn.
- Sørg for, at produktet kun monteres af fagkyndige personer.

⚠ FORSIGTIG! OVEROPHEDNINGSFARE!

Produktet må ikke drives i emballagen.

- Opbevar produktet i emballagen efter brug, for at undgå uønskede beskadigelser.
- Træk ikke i produktets kabel og sørg for at det er lagt på sådan en måde, at ingen kan løbe hen over eller snuble over det.
- Fastgør ikke yderligere genstande ved produktet.
- Lyskilden er ikke udskiftelig.
- Skulle lyskilden i slutningen af dens levetid svigte, så bør hele produktet erstattes.



⚠ ADVARSEL! Produktet må ikke benyttes uden alle forskriftsmæssigt anbragte tætningsringe.



Undgå livsfare på grund af elektrisk stød!

- Sørg inden brugen for at den tilstedeværende netspænding stemmer overens med produktets påkrævede driftsspænding (220-240V~).
- Kontrollér inden hver nettilslutning lyskæden og netdelen for eventuelle beskadigelser.
- Brug aldrig produktet når De konstaterer nogle skader.
- Produktets ydre fleksible ledning kan ikke udskiftes; hvis ledningen er beskadiget så skal produktet bortskaffes.
- De elektriske dele må aldrig åbnes og der må ikke stikkes genstande ind i dem.
- Beskyt netledningen mod skarpe kanter, mekaniske belastninger og varme overflader.
- Må ikke fastgøres med skarpe klemmer eller søm.
- Træk kablet altid ud af stikdåsen, inden montagen, demonteringen eller rengøringen.
- Rør hverken ved produktets stik eller selve produktet med våde hænder.
- Produktet må ikke forbindes elektrisk med en anden lyskæde.
- Afbryd produktet fra strømmen, når produktet ikke bruges i længere tid.
- Når De har spørgsmål til produktet eller ikke er sikker, så spørg en elektrofaghandel til råds.
- Anvend produktet kun med den medleverede netdel af typen med modelnummer JT-DC4.5V1.35W-H1-IP44; ellers ophører alle samtlige garantikrav.
- Denne lyskæde er sprøjtevandsbeskyttet (IP44). Denne beskyttelsesart opretholdes kun, hvis den anvendte stikkontakt opfylder denne beskyttelsesart som minimum.

● Montering af lampion (se afbildning B)

- Læg lampionerne med mallerne  (større åbning) opad.
- Indsæt lampionspænderen  med den kabelløse ende gennem lampionens åbning foroven på åbningen forneden. Støt derved lampionspænderes begge arme  i midten af kanten hos åbningen forneden.

- Hold lampionspænderen. Træk mallerne opad **6** og hæng dem over holderne **7**.

● Anvendelse

- Stik lyskædens **1** stik i netdelens **2** bøsning.
- Drej netkablets **4** fastgørelsesgevind i urets retning for at fiksere forbindelsen.
- Stik netdelen **2** i stikdåsen.
- Sørg for at netdelen, også uden at produktet er i drift, optager en lille effekt, så længe netdelen befinder sig i stikdåsen. Til den komplette slukning, skal De fjerne netdelen fra stikdåsen.

● Timerfunktion

Timer-knappen **10 har 3 funktioner:**

- For at tænde timer-funktionen, skal du trykke på timer-knappen **10**, efter at du har tilsluttet produktet til stikkontakten. Timer-knappen **10** lyser op, når timer-funktionen er aktiveret.
- De kulørte lamper lyser konstant i 6 timer, efterfulgt af en gennemgående pause på 18 timer. Derefter lyser produktet påny i 6 timer med en fastlagt tændetid, efterfulgt af en gennemgående pause på 18 timer.
- For at slukke for timer-funktionen, tryk igen på timer-knappen **10** og lyset ved timer-knappen **10** slukkes.

● Rengøring og pleje

⚠ **FORSIGTIG! FARE FOR ELEKTRISK STØD!**

Træk først strømforsyningen ud af stikkontakten.

⚠ **FORSIGTIG! FARE FOR ELEKTRISK STØD!**

På grund af den elektriske sikkerhed, så må produktet aldrig renses med vand eller andre væsker eller dykkes ned i vand.

- Brug ingen løsningsmidler, benzin e.l. produktet ville tage skade af det.
- Anvend til rengøring kun en tør, fnugfri klud.

● Bortskaffelse

Indpakningen består af miljøvenlige materialer, som De kan bortskaffe over de lokale genbrugssteder.



Bemærk forpakkingsmaterialernes mærkning til affaldssorteringen, disse er mærket med forkortelser (a) og numre (b) med følgende betydning: 1-7: kunststoffer / 20-22: papir og pap / 80-98: kompositmaterialer.



Produktet og indpakkingsmaterialerne kan genbruges; bortskaf disse særskilt til en bedre affaldsbehandling. Triman-logoet gælder kun for Frankrig.



De får oplyst muligheder til bortskaffelse af det udtjente produkt hos deres lokale myndigheder eller bystyre.



For miljøets skyld, så må produktet aldrig smides ud sammen med husholdningsaffaldet, når det er udtjent, men skal afleveres til en fagmæssig korrekt bortskaffelse. De kan informere Dem vedrørende opsamlingssteder og deres åbningstider hos deres ansvarlige forvaltning.

● Garanti







Produktet blev produceret omhyggeligt efter de strengeste kvalitetskrav og kontrolleret grundigt inden levering. Hvis der forekommer mangler ved dette produkt, så har de juridiske rettigheder over for sælgeren af dette produkt. Disse juridiske rettigheder indskrænkes ikke af vores garanti, der beskrives i det følgende.

De får 3 års garanti fra købsdatoen på dette produkt. Garantifristen begynder med købsdatoen. Opbevar den originale kassebon på et sikkert sted. Denne kassebon behøves som dokumentation for købet.

Hvis der inden for 3 år fra købsdatoen af for dette produkt opstår en materiale- eller fabrikationsfejl, bliver produktet repareret eller erstattet – efter vores valg – af os uden omkostninger for dem. Garantien bortfalder, hvis produktet bliver beskadiget eller ikke anvendes eller vedligeholdes korrekt.

Garantien gælder for materiale- eller fabrikationsfejl. Denne garanti dækker ikke produktdele, som er udsat for normalt slid og derfor kan betragtes som normale sliddele (f.eks. batterier) eller ved skader på skrøbelige dele; f.eks. kontakter, akkumulatorer som er fremstillet af glas.

CE IP44

Légende des pictogrammes utilisés			
	Courant continu		Appareil de fonctionnement indépendant
	Courant alternatif		Polarité de la borne de sortie
	Classe de protection II		Minuterie 6 heures à répétition automatique au rythme journalier
	Transformateur de sécurité anti-court-circuit		

Guirlande à LED XXL

● Introduction

Nous vous félicitons pour l'achat de votre nouveau produit. Vous avez opté pour un produit de grande qualité. Le mode d'emploi fait partie intégrante de ce produit. Il contient des indications importantes pour la sécurité, l'utilisation et la mise au rebut. Veuillez lire consciencieusement toutes les indications d'utilisation et de sécurité du produit. Ce produit doit uniquement être utilisé conformément aux instructions et dans les domaines d'application spécifiés. Lors d'une cession à tiers, veuillez également remettre tous les documents.

● Utilisation conforme

 Ce produit est adapté à un usage à l'intérieur et à l'extérieur. Ce produit est uniquement destiné à un usage domestique et non à un usage commercial.

● Descriptif des pièces

- 1 Guirlande lumineuse
- 2 Alimentation électrique
- 3 LED
- 4 Filetage de fixation
- 5 Lampions
- 6 Oeillets

- 7 Fixations
- 8 Bras
- 9 Tendeur de lampion
- 10 Touche de minuterie

● Caractéristiques techniques

Guirlande lumineuse + alimentation électrique :

Puissance totale absorbée : env. 2,0W

Guirlande lumineuse :

Tension nominale : 4,5V ===
 LED : 3V ===, 15 x max. 0,06 W (Les LED ne peuvent pas être remplacées.)
 Type de protection : IP44 (protection contre les projections d'eau)

Guirlande lumineuse
 (n° de modèle HG03495A/HG03495B)
 Certifié TÜV SÜD/GS.

Alimentation électrique :

Tension nominale primaire : 220-240V~, 50/60Hz
 Tension nominale secondaire : 4,5V ===, 1,35 W
 Classe de protection : II/□
 Type de protection : IP44 (protection contre les projections d'eau)

Alimentation électrique (modèle n°
JT-DC4.5V1.35W-H1-IP44) certifiée SGS/GS

● Contenu de la livraison

- 1 Guirlande à LED XXL
- 15 Lampions
- 1 Alimentation électrique
- 1 Mode d'emploi



Indications de sécurité

CONSERVEZ TOUTES LES CONSIGNES DE SÉCURITÉ ET L'ENSEMBLE DES INSTRUCTIONS AFIN DE POUVOIR LES CONSULTER ULTÉRIEUREMENT !

-  Toujours tenir les enfants à l'écart du produit.
- Ce produit n'est pas un jouet et ne doit pas être manipulé par des enfants. Les enfants ne sont pas conscients des dangers liés à la manipulation de ce produit.
- Le produit peut être utilisé par des enfants âgés de 8 ans et plus ainsi que par des personnes ayant des capacités physiques, sensorielles ou mentales réduites ou manquant d'expérience ou de connaissances, s'ils sont surveillés ou s'ils ont été informés de l'utilisation sûre du produit et comprennent les risques liés à son utilisation. Les enfants ne doivent pas jouer avec le produit. Le nettoyage et l'entretien du produit ne doivent pas être effectués par des enfants laissés sans surveillance.
- Veillez à ce que le produit soit uniquement monté par des personnes compétentes.

⚠ ATTENTION ! RISQUE DE SURCHAUFFE !

- Ne pas faire fonctionner le produit dans son emballage.
- Après utilisation, rangez le produit dans son emballage pour éviter tout endommagement involontaire.
- Ne pas tirer sur le câble du produit et veiller à ce qu'il soit posé de manière à ce que personne ne puisse courir ou trébucher dessus.

- N'accrochez pas d'objets supplémentaires au produit.
- L'ampoule ne peut pas être remplacée.
- Si l'ampoule devait arriver en fin de vie, l'ensemble du produit devrait alors être remplacé.



AVERTISSEMENT ! Le produit ne doit pas être utilisée sans rondelle d'étanchéité correctement placée.



Prévention de risques mortels par électrocution !

- Avant l'utilisation, vérifiez que la tension secteur existante corresponde à la tension de service requise du produit (220-240V~).
- Vérifiez avant chaque branchement sur le secteur que la guirlande électrique et que le bloc d'alimentation ne présentent aucun signe de détérioration.
- N'utilisez jamais le produit si vous constatez le moindre endommagement.
- Le câble flexible externe du produit ne peut pas être remplacé ; si ce câble est endommagé, il faut mettre le produit au rebut.
- N'ouvrez jamais les composants électriques, et n'y insérez jamais d'objets quelconques.
- Protégez le câble secteur des bords tranchants, des contraintes mécaniques et des surfaces chaudes.
- Ne pas fixer le produit avec des agrafes pointues, ni des clous.
- Enlevez à chaque fois le bloc d'alimentation de la prise avant le montage, démontage ou nettoyage du produit.
- Ne pas saisir la fiche du produit ou le produit avec des mains mouillées.
- Le produit ne doit pas être raccordé électriquement à une autre guirlande lumineuse.
- En cas d'utilisation prolongée, débranchez le produit du secteur.
- Si vous avez des questions concernant le produit, ou si vous n'êtes pas sûrs, demandez conseil à un électricien.
- Utilisez uniquement le produit avec l'alimentation électrique fournie modèle n° JT-DC4.5V1.35W-H1-IP44; tout droit de garantie est annulé dans le cas contraire.

- Cette guirlande lumineuse est protégée contre les projections de liquide (IP44). Cet indice de protection est uniquement assuré si la prise de courant utilisée est au moins conforme à cet indice de protection.

● Montage d'un lampion (voir fig. B)

- Placez les lampions avec les œillets [6] (ouverture a plus large) vers le haut.
- Placez le tendeur de lampion [9], dont l'extrémité sans fil doit traverser l'ouverture supérieure, puis inférieure du lampion. À cet effet, appuyez les deux bras [8] du tendeur de lampion en les centrant sur la bordure de l'ouverture inférieure.
- Maintenez fermement le tendeur de lampion. Tirez les œillets vers le haut [6] et accrochez-les dans les supports [7].

● Application

- Branchez la fiche de la guirlande lumineuse [1] dans la prise de l'alimentation électrique [2].
- Tournez le filetage de fixation [4] du câble secteur dans le sens des aiguilles d'une montre pour fixer le branchement.
- Branchez l'alimentation électrique [2] sur la prise.
- Veuillez noter que l'alimentation électrique consomme une faible quantité d'électricité même lorsque le produit lumineux n'est pas en état de marche, et ce aussi longtemps que l'alimentation électrique est branchée au secteur. Pour éteindre complètement le produit, débranchez l'alimentation électrique du secteur.

● Fonction de minuteur

La touche de minuterie [10] dispose de 3 fonctions :

- Pour activer la fonction de minuterie, appuyez sur la touche de minuterie [10] après avoir branché le produit sur l'alimentation secteur.

La touche de minuterie [10] s'allume lorsque la fonction de minuterie est activée.

- Les lampions restent allumés en permanence pendant 6 heures, et sont suivis d'une pause en continu de 18 heures. Le produit s'allume de nouveau ensuite durant 6 heures à une heure de mise en marche définie, avant d'observer une pause en continu durant 18 heures.
- Afin de désactiver la fonction de minuterie, appuyez sur la touche de minuterie [10] et l'éclairage de touche de minuterie [10] s'éteint.

● Nettoyage et entretien

⚠ ATTENTION ! RISQUE D'ÉLECTROCUTION ! Toujours commencer par débrancher l'alimentation électrique de la prise de courant.

⚠ ATTENTION ! RISQUE D'ÉLECTROCUTION ! Pour des raisons de sécurité électrique, il est interdit de nettoyer le produit à l'eau ou avec d'autres liquides ou encore de la plonger dans de l'eau.

- N'utilisez pas de solvant, d'essence ou de produits similaires. Ceci endommagerait le produit.
- Pour procéder au nettoyage, utilisez uniquement un chiffon sec et non pelucheux.

● Mise au rebut

L'emballage se compose de matières recyclables pouvant être mises au rebut dans les déchetteries locales.



Veuillez respecter l'identification des matériaux d'emballage pour le tri sélectif, ils sont identifiés avec des abréviations (a) et des chiffres (b) ayant la signification suivante : 1-7 : plastiques / 20-22 : papiers et cartons / 80-98 : matériaux composite.



Le produit et les matériaux d'emballage sont recyclables, mettez-les au rebut séparément pour un meilleur traitement des déchets. Le logo Triman n'est valable qu'en France.



Votre mairie ou votre municipalité vous renseigneront sur les possibilités de mise au rebut des produits usagés.



Afin de contribuer à la protection de l'environnement, veuillez ne pas jeter votre produit usagé dans les ordures ménagères, mais éliminez-le de manière appropriée. Pour obtenir des renseignements concernant les points de collecte et leurs horaires d'ouverture, vous pouvez contacter votre municipalité.

considérées comme des pièces d'usure, ni aux dommages sur des composants fragiles, comme des interrupteurs, des batteries ou des éléments fabriqués en verre.

CE IP44

● Garantie

Le produit a été fabriqué selon des critères de qualité stricts et contrôlé consciencieusement avant sa livraison. En cas de défaillance, vous êtes en droit de retourner ce produit au vendeur. La présente garantie ne constitue pas une restriction de vos droits légaux.

Ce produit bénéficie d'une garantie de 3 ans à compter de sa date d'achat. La durée de garantie débute à la date d'achat. Veuillez conserver le ticket de caisse original. Il fera office de preuve d'achat.

Si un problème matériel ou de fabrication devait survenir dans 3 ans suivant la date d'achat de ce produit, nous assurons à notre discrétion la réparation ou le remplacement du produit sans frais supplémentaires. La garantie prend fin si le produit est endommagé suite à une utilisation inappropriée ou à un entretien défectueux.

La garantie couvre les vices matériels et de fabrication. Cette garantie ne s'étend ni aux pièces du produit soumises à une usure normale (p. ex. des piles) et qui, par conséquent, peuvent être

Legenda van de gebruikte pictogrammen

	Gelijkstroom		Onafhankelijk voorschakelapparaat
	Wisselstroom		Polariteit van de uitgangsaansluiting
	Beschermingsklasse II		6-uurs timer met automatische herhaling in een dagelijks ritme
	Tegen kortsluitingen bestendige veiligheidstransformator		

Zomerse LED-lampketting XXL

● Inleiding

Hartelijk gefeliciteerd met de aankoop van uw nieuwe product. U heeft voor een hoogwaardig product gekozen. De gebruiksaanwijzing is een deel van het product. Deze bevat belangrijke aanwijzingen voor veiligheid, gebruik en verwijdering. Maakt U zich voor de ingebruikname van het product met alle bedienings- en veiligheidsvoorschriften vertrouwd. Gebruik het apparaat alleen zoals beschreven en voor de aangegeven toepassingsgebieden. Overhandig alle documenten bij doorgifte van het product aan derden.

● Correct gebruik



Dit product is geschikt voor gebruik binnens- en buitenshuis. Het product is alleen bedoeld voor gebruik in privé-huishoudens en niet voor commerciële doeleinden.

● Beschrijving van de onderdelen

- 1 Lichtslinger
- 2 Transformator
- 3 LED's
- 4 Bevestigingsschroefdraad
- 5 Lampions

- 6 Ogen
- 7 Houders
- 8 Armen
- 9 Lampionspanner
- 10 Timer-knop

● Technische gegevens

Lichtslinger + transformator:

Opgenomen vermogen totaal: ca. 2,0W

Lichtslinger:

Bedrijfsspanning: 4,5V

Leds: 3V , 15 x
max. 0,06W
(De leds kunnen niet worden vervangen.)

Beschermingsgraad: IP44
(spatwaterdicht)

Lichtslinger (modelnr. HG03495A/HG03495B)
TÜV SÜD / GS gecertificeerd

Transformator:

Nominale spanning primair: 220-240V~,
50-60Hz

Nominale spanning secundair: 4,5V , 1,35W

Beschermingsniveau: II /

Beschermingsgraad: IP44 (spatwaterdicht)

Transformator (modelnr. JT-DC4.5V1.35W-H1-IP44)
SGS / GS gecertificeerd

● Omvang van de levering

- 1 zomerse LED-lampketting XXL
- 15 lampions
- 1 transformator
- 1 gebruiksaanwijzing



Veiligheidsinstructies

BEWAAR ALLE VEILIGHEIDSIINSTRUCTIES EN AANWIJZINGEN OM DEZE EVENTUEEL LATER TE KUNNEN RAADPLEGEN!

-  Houd kinderen altijd uit de buurt van het product.
- Dit product is geen speelgoed en hoort niet thuis in kinderhanden. Kinderen zijn zich niet bewust van de gevaren die tijdens het gebruik van het product kunnen ontstaan.
- Dit product kan door kinderen vanaf 8 alsmede door personen met verminderde fysieke, sensorische of mentale vaardigheden of een gebrek aan ervaring en kennis worden gebruikt, als zij onder toezicht staan of geïnstrueerd worden met betrekking tot het veilige gebruik van het product en zij de hieruit voortvloeiende gevaren begrijpen. Kinderen mogen niet met het product spelen. Reiniging en onderhoud mag niet door kinderen zonder toezicht worden uitgevoerd.
- Zorg ervoor dat het product alleen door vakkundige personen wordt gemonteerd.
-  **VOORZICHTIG! GEVAAR VOOR OVERVERHITTING!** Schakel het product niet in zolang het zich in de verpakking bevindt.
- Bewaar het product na gebruik weer in de verpakking om mogelijke beschadigingen te vermijden.
- Trek niet aan de kabel van het product en waarborg dat deze zodanig gelegd is dat niemand erover kan lopen of kan struikelen.
- Bevestig geen extra voorwerpen aan het product.
- Het verlichtingsmiddel kan niet worden vervangen.

- Mocht het verlichtingsmiddel aan het einde van zijn levensduur uitvallen, dient het gehele product te worden vervangen.

 **WAARSCHUWING!** Het product mag niet zonder alle correct gemonteerde afdichtingsringen worden gebruikt.



Vermijd levensgevaar door elektrische schokken!

- Verzeker u er voor gebruik van dat de bestaande netspanning met de vereiste bedrijfs-spanning van het product overeenkomt (220-240V~).
- Controleer de lichtslinger en de transformator op eventuele beschadigingen voordat u deze aan de stroom aansluit.
- Gebruik het product nooit wanneer u enige beschadiging heeft geconstateerd.
- De externe, flexibele kabel van dit product kan niet vervangen worden; als de kabel beschadigd is, moet het product worden afgevoerd.
- Open nooit één van de elektrische delen en steek er geen voorwerpen in.
- Bescherm de stroomkabel tegen scherpe randen, mechanische belastingen of warme oppervlaktes.
- Niet met scherpe klemmen of spijkers bevestigen.
- Trek de adapter voor de montage, demontage en reiniging altijd uit het stopcontact.
- Raak de netstekker van het product en het product zelf nooit aan met natte handen aan.
- Het product mag niet elektrisch met een andere lichtslinger worden verbonden.
- Onderbreek de stroomtoevoer naar het product als u dit gedurende een langere periode niet gebruikt.
- Indien u vragen over het product heeft of onzeker bent dan kunt u een elektricien raadplegen.
- Gebruik het product alleen met de meegeleverde transformator van het type modelnr. JT-DC4.5V1.35W-H1-IP44; anders komt de garantie te vervallen.
- Deze lichtslinger is spatwaterdicht (IP44). Deze beschermingsgraad blijft alleen behouden als het gebruikte stopcontact minimaal voldoet aan deze beschermingsgraad.

● Lampion monteren (zie afb. B)

- Leg de lampions met de ogen **6** (grotere opening) naar boven.
- Plaats de lampionspanner **9** met het kabelloze einde door de bovenste op de onderste opening van de lampion. Steun hierbij de beide armen **8** van de lampionspanner midden op de rand van de onderste opening.
- Houd de lampionspanner vast. Trek de ogen **6** naar boven en hang ze over de houders **7**.

● Gebruik

- Steek de stekker van de lichtslinger **1** in de bus van de transformator **2**.
- Draai de bevestigingsschroefdraad **4** van de stroomkabel rechtsom, om de verbinding te fixeren.
- Steek de transformator **2** in het stopcontact.
- Houd er rekening mee dat de transformator ook zonder gebruik van het product nog een gering vermogen opneemt, zolang de transformator zich in het stopcontact bevindt. Voor het volledig uitschakelen haalt u de transformator uit het stopcontact.

● Timerfunctie

De timer-knop **10** heeft 3 functies:

- Voor het inschakelen van de timer-functie drukt u op de timer-knop **10** nadat u het product op een contactdoos heeft aangesloten. De timer-knop **10** begint te branden als de timer-functie geactiveerd is.
- De lampions branden 6 uur lang constant, daarna volgt een aaneengesloten pauze van 18 uur. Daarna brandt het product opnieuw 6 uur lang vanaf de vastgelegde inschakeltijd, gevolgd door een aaneengesloten pauze van 18 uur.
- Om de timer-functie uit te schakelen, drukt u opnieuw op de timer-knop **10** waarna het lampje van de timer-knop **10** uit gaat.

● Reiniging en onderhoud

⚠ VOORZICHTIG! GEVAAR VOOR ELEKTRISCHE SCHOK! Trek eerst de transformator uit het stopcontact.

⚠ VOORZICHTIG! KANS OP EEN ELEKTRISCHE SCHOK! Omwille van de elektrische veiligheid mag het product nooit met water of andere vloeistoffen gereinigd en zeker niet daarin ondergedompeld worden.

- Gebruik geen oplosmiddelen, benzine e.d. Het product kan hierdoor beschadigd raken.
- Gebruik voor de reiniging alleen een droge, pluivrije doek.

● Afvoer

De verpakking bestaat uit milieuvriendelijke grondstoffen die u via de plaatselijke recyclingcontainers kunt afvoeren.



Neem de aanduiding van de verpakkingsmaterialen voor de afvalscheiding in acht. Deze zijn gemarkeerd met de afkortingen (a) en een cijfers (b) met de volgende betekenis: 1-7: kunststoffen / 20-22: papier en vezelplaten / 80-98: composietmaterialen.



Het product en de verpakkingsmaterialen zijn recyclebaar; verwijder deze afzonderlijk voor een betere afvalbehandeling. Het Triman-logo geldt alleen voor Frankrijk.



Informatie over de mogelijkheden om het uitgediende product na gebruik te verwijderen, verstrekt uw gemeentelijke overheid.



Gooi het afgedankte product omwille van het milieu niet weg via het huisvuil, maar geef het af bij het daarvoor bestemde depot of het gemeentelijke milieupark. Over afgifteplaatsen en hun openingstijden kunt u zich bij uw aangewezen instantie informeren.

● Garantie

Het product wordt volgens strenge kwaliteitsrichtlijnen zorgvuldig geproduceerd en voor levering grondig getest. In geval van schade aan het product kunt u rechtmatig beroep doen op de verkoper van het product. Deze wettelijke rechten worden door onze hierna vermelde garantie niet beperkt.







Op dit product verlenen wij 3 jaar garantie vanaf aankoopdatum. De garantieperiode start op de dag van aankoop. Bewaar de originele kassabon alstublieft. Dit document is nodig als bewijs voor aankoop.

Wanneer binnen 3 jaar na de aankoopdatum van dit product een materiaal- of productiefout optreedt, dan wordt het product door ons – naar onze keuze – gratis voor u gerepareerd of vervangen. Deze garantie komt te vervallen als het product beschadigd wordt, niet correct gebruikt of onderhouden wordt.

De garantie geldt voor materiaal- en productiefouten. Deze garantie is niet van toepassing op productonderdelen, die onderhevig zijn aan normale slijtage en hierdoor als aan slijtage onderhevige onderdelen gelden (bijv. batterijen) of voor beschadigingen aan breekbare onderdelen, zoals bijv. schakelaars, accu's of dergelijke onderdelen, die gemaakt zijn van glas.

CE IP44

Legende der verwendeten Piktogramme

	Gleichstrom		Unabhängiges Betriebsgerät
	Wechselstrom		Polarität des Ausgangsanschlusses
	Schutzklasse II		6-Stunden-Timer mit automatischer Wiederholung im Tagesrhythmus
	Kurzschlussfester Sicherheitstransformator		

LED-Sommerlichterkette XXL

● Einleitung

Wir beglückwünschen Sie zum Kauf Ihres neuen Produkts. Sie haben sich damit für ein hochwertiges Produkt entschieden. Die Bedienungsanleitung ist Teil dieses Produkts. Sie enthält wichtige Hinweise für Sicherheit, Gebrauch und Entsorgung. Machen Sie sich vor der Benutzung des Produkts mit allen Bedien- und Sicherheitshinweisen vertraut. Benutzen Sie das Produkt nur wie beschrieben und für die angegebenen Einsatzbereiche. Händigen Sie alle Unterlagen bei Weitergabe des Produkts an Dritte mit aus.

● Bestimmungsgemäße Verwendung



Dieses Produkt ist für den Betrieb im Innen- und Außenbereich geeignet. Das Produkt ist nur für den Einsatz in privaten Haushalten und nicht für den kommerziellen Gebrauch vorgesehen.

● Teilebeschreibung

- 1 Lichterkette
- 2 Netzteil
- 3 LEDs
- 4 Befestigungsgewinde
- 5 Lampions

- 6 Ösen
- 7 Halterungen
- 8 Arme
- 9 Lampionspanner
- 10 Timer Button

● Technische Daten

Lichterkette + Netzteil:

Leistungsaufnahme
gesamt: ca. 2,0W

Lichterkette:

Betriebsspannung: 4,5V ===
LEDs: 3V ==, 15 x max.
0,06 W (LEDs können nicht ausgetauscht werden.)

Schutzart: IP44 (spritzwassergeschützt)

Lichterkette (Modell-Nr. HG03495A/HG03495B)
TÜV SÜD / GS zertifiziert

Netzteil:

Nennspannung primär: 220-240V~,
50-60Hz

Nennspannung sekundär: 4,5V ===, 1,35W

Schutzklasse: II / □

Schutzart: IP44 (spritzwassergeschützt)

Netzteil (Modell-Nr. JT-DC4.5V1.35W-H1-IP44)
SGS / GS zertifiziert

● Lieferumfang

- 1 LED-Sommerlichterkette XXL
- 15 Laternen
- 1 Netzteil
- 1 Bedienungsanleitung



Sicherheitshinweise

BEWAHREN SIE ALLE SICHERHEITSHINWEISE UND ANWEISUNGEN FÜR DIE ZUKUNFT AUF!

-  Halten Sie Kinder stets vom Produkt fern.
- Dieses Produkt ist kein Spielzeug, es gehört nicht in Kinderhände. Kinder können die Gefahren, die im Umgang mit dem Produkt entstehen, nicht erkennen.
- Dieses Produkt kann von Kindern ab 8 Jahren und darüber sowie von Personen mit verringerten physischen, sensorischen oder mentalen Fähigkeiten oder Mangel an Erfahrung und Wissen benutzt werden, wenn sie beaufsichtigt und bezüglich des sicheren Gebrauchs des Produktes unterwiesen wurden und die daraus resultierenden Gefahren verstehen. Kinder dürfen nicht mit dem Produkt spielen. Reinigung und Benutzerwartung dürfen nicht von Kindern ohne Beaufsichtigung durchgeführt werden.
- Achten Sie darauf, dass das Produkt nur von fachkundigen Personen montiert wird.
- ▲ **VORSICHT! ÜBERHITZUNGSGEFAHR!** Betreiben Sie das Produkt nicht in der Verpackung.
- Bewahren Sie das Produkt nach Gebrauch wieder in der Verpackung auf, um ungewollte Beschädigungen zu vermeiden.
- Ziehen Sie nicht am Kabel des Produkts und stellen Sie sicher, dass es so verlegt ist, dass niemand darüber laufen oder stolpern kann.
- Befestigen Sie keine zusätzlichen Gegenstände am Produkt.
- Das Leuchtmittel ist nicht austauschbar.

- Sollte das Leuchtmittel am Ende seiner Lebensdauer ausfallen, muss das ganze Produkt ersetzt werden.
- ▲ **WARNUNG!** Das Produkt darf nicht ohne alle ordnungsgemäß angebrachten Dichtungsringe benutzt werden.



Vermeiden Sie Lebensgefahr durch elektrischen Schlag!

- Vergewissern Sie sich vor der Benutzung, dass die vorhandene Netzspannung mit der benötigten Betriebsspannung des Produktes übereinstimmt (220-240V~).
- Überprüfen Sie vor jedem Netzanschluss die Lichterkette und das Netzteil auf etwaige Beschädigungen.
- Benutzen Sie das Produkt niemals, wenn Sie irgendwelche Beschädigungen feststellen.
- Die äußere flexible Leitung des Produkts kann nicht ausgetauscht werden; falls die Leitung beschädigt ist, muss das Produkt entsorgt werden.
- Öffnen Sie niemals eines der elektrischen Betriebsmittel oder stecken irgendwelche Gegenstände in dieselben.
- Schützen Sie die Netzleitung vor scharfen Kanten, mechanischen Belastungen und heißen Oberflächen.
- Nicht mit scharfen Klammern oder Nägeln befestigen.
- Ziehen Sie immer das Netzteil vor der Montage, Demontage oder Reinigung aus der Steckdose.
- Berühren Sie weder den Stecker des Produkts noch das Produkt selbst mit nassen Händen.
- Das Produkt darf nicht mit einer anderen Lichterkette elektrisch verbunden werden.
- Bei längerer Nichtnutzung trennen Sie das Produkt vom Stromnetz.
- Wenn Sie Fragen zum Produkt haben oder sich nicht sicher sind, fragen Sie einen Elektrofachbetrieb um Rat.
- Verwenden Sie das Produkt nur mit dem mitgelieferten Netzteil des Typs Modell-Nr. JT-DC4.5V1.35W-H1-IP44; ansonsten erlöschen jegliche Gewährleistungsansprüche.
- Diese Lichterkette ist spritzwassergeschützt (IP44). Diese Schutzart bleibt nur erhalten,

wenn die verwendete Steckdose mindestens diese Schutzart erfüllt.

● **Lampion montieren** **(siehe Abb. B)**

- Legen Sie die Lampions mit den Ösen [6] (größere Öffnung) nach oben.
- Setzen Sie den Lampionspanner [9] mit dem kabellosen Ende durch die obere auf die untere Öffnung des Lampions ein. Stützen Sie dabei die beiden Arme [8] des Lampionspanners mittig auf den Rand der unteren Öffnung ab.
- Halten Sie den Lampionspanner fest. Ziehen Sie die Ösen [6] nach oben und hängen Sie sie über die Halterungen [7].

● **Anwendung**

- Stecken Sie den Stecker der Lichterkette [1] in die Buchse des Netzteils [2].
- Drehen Sie das Befestigungsgewinde [4] des Netzkabels im Uhrzeigersinn, um die Verbindung zu fixieren.
- Stecken Sie das Netzteil [2] in die Steckdose.
- Beachten Sie, dass das Netzteil auch ohne Betrieb des Produkts noch eine geringe Leistung aufnimmt, solange sich das Netzteil in der Steckdose befindet. Zum vollständigen Ausschalten entfernen Sie das Netzteil aus der Steckdose.

● **Timerfunktion**

Der Timer Button [10] hat 3 Funktionen:

- Um die Timer-Funktion einzuschalten, drücken Sie den Timer Button [10], nachdem Sie das Produkt an die Steckdose angeschlossen haben. Der Timer Button [10] leuchtet auf, wenn die Timer-Funktion aktiviert ist.
- Die Lampions leuchten dauerhaft für 6 Stunden, gefolgt von einer durchgängigen Pause von 18 Stunden. Danach leuchtet das Produkt erneut 6 Stunden zu einer festgelegten

Einschaltzeit, gefolgt von einer durchgängigen Pause von 18 Stunden.

- Um die Timer-Funktion auszuschalten, drücken Sie erneut den Timer Button [10] und das Licht am Timer Button [10] schaltet sich aus.

● **Reinigung und Pflege**

⚠ **VORSICHT! STROMSCHLAGEGFAHR!**

Ziehen Sie zuerst das Netzteil aus der Steckdose.

⚠ **VORSICHT! STROMSCHLAGEGFAHR!**

Aus Gründen der elektrischen Sicherheit darf das Produkt niemals mit Wasser oder anderen Flüssigkeiten gereinigt oder gar in Wasser getaucht werden.

- Benutzen Sie keine Lösungsmittel, Benzin o.ä. Das Produkt würde hierbei Schaden nehmen.
- Verwenden Sie zur Reinigung nur ein trockenes, fusselfreies Tuch.

● **Entsorgung**

Die Verpackung besteht aus umweltfreundlichen Materialien, die Sie über die örtlichen Recyclingstellen entsorgen können.



Beachten Sie die Kennzeichnung der Verpackungsmaterialien bei der Abfalltrennung, diese sind gekennzeichnet mit Abkürzungen (a) und Nummern (b) mit folgender Bedeutung: 1-7: Kunststoffe / 20-22: Papier und Pappe / 80-98: Verbundstoffe.



Das Produkt und die Verpackungsmaterialien sind recycelbar, entsorgen Sie diese getrennt für eine bessere Abfallbehandlung. Das Triman-Logo gilt nur für Frankreich.



Möglichkeiten zur Entsorgung des ausgedienten Produkts erfahren Sie bei Ihrer Gemeinde- oder Stadtverwaltung.



Werfen Sie Ihr Produkt, wenn es ausgedient hat, im Interesse des Umweltschutzes nicht in den Hausmüll, sondern führen Sie es einer fachgerechten Entsorgung zu. Über Sammelstellen und deren Öffnungszeiten können Sie sich bei Ihrer zuständigen Verwaltung informieren.

● **Garantie**

Das Produkt wurde nach strengen Qualitätsrichtlinien sorgfältig produziert und vor Anlieferung gewissenhaft geprüft. Im Falle von Mängeln dieses Produkts stehen Ihnen gegen den Verkäufer des Produkts gesetzliche Rechte zu. Diese gesetzlichen Rechte werden durch unsere im Folgenden dargestellte Garantie nicht eingeschränkt.

Sie erhalten auf dieses Produkt 3 Jahre Garantie ab Kaufdatum. Die Garantiefrist beginnt mit dem Kaufdatum. Bitte bewahren Sie den Original-Kassenbon gut auf. Diese Unterlage wird als Nachweis für den Kauf benötigt.

Tritt innerhalb von 3 Jahren ab dem Kaufdatum dieses Produkts ein Material- oder Fabrikationsfehler auf, wird das Produkt von uns – nach unserer Wahl – für Sie kostenlos repariert oder ersetzt. Diese Garantie verfällt, wenn das Produkt beschädigt, nicht sachgemäß benutzt oder gewartet wurde.

Die Garantieleistung gilt für Material- oder Fabrikationsfehler. Diese Garantie erstreckt sich nicht auf Produktteile, die normaler Abnutzung ausgesetzt sind (z. B. Batterien) und daher als Verschleißteile angesehen werden können oder für Beschädigungen an zerbrechlichen Teilen, z. B. Schalter, Akkus oder die aus Glas gefertigt sind.

CE IP44

OWIM GmbH & Co. KG

Stiftsbergstraße 1
DE-74167 Neckarsulm
GERMANY

Model-No.: HG03495A/HG03495B
Version: 12 / 2017

Last Information Update · Tilstand af information
Version des informations · Stand van de informatie
Stand der Informationen: 11 / 2017
Ident.-No.: HG03495A/B112017-6

IAN 295951

