



INFLATABLE BODYBOARD AUFBLASBARES BODYBOARD BODYBOARD GONFLABLE

(GB) (IE) (NI) (MT)

INFLATABLE BODYBOARD

Instructions for use

(FR) (CH) (BE)

BODYBOARD GONFLABLE

Notice d'utilisation

(IT) (CH) (MT)

TAVOLA DA BODYBOARD GONFIABILE

Istruzioni d'uso

(PT)

PRANCHA DE BODYBOARD INSUFLÁVEL

Manual de utilização

(DE) (AT) (CH) (BE)

AUFBLASBARES BODYBOARD

Gebrauchsanweisung

(NL) (BE)

OPBLAASBAAR BODYBOARD

Gebruiksaanwijzing

(ES)

TABLA DE BODYBOARD INFLABLE

Instrucciones de uso

UK CA CE

IAN 507028_2507

**(GB) (IE) (NI) (DE) (AT) (CH)
(FR) (BE) (NL) (IT) (ES) (PT)**

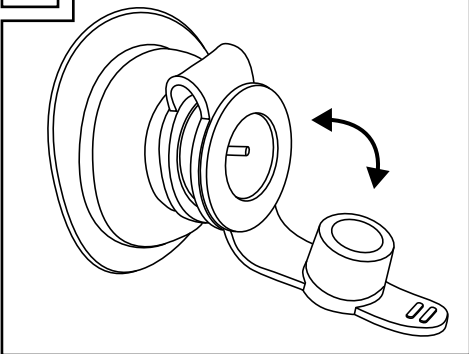
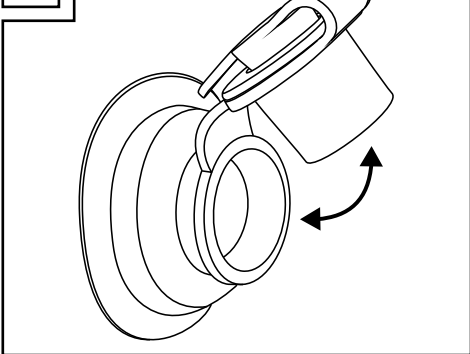
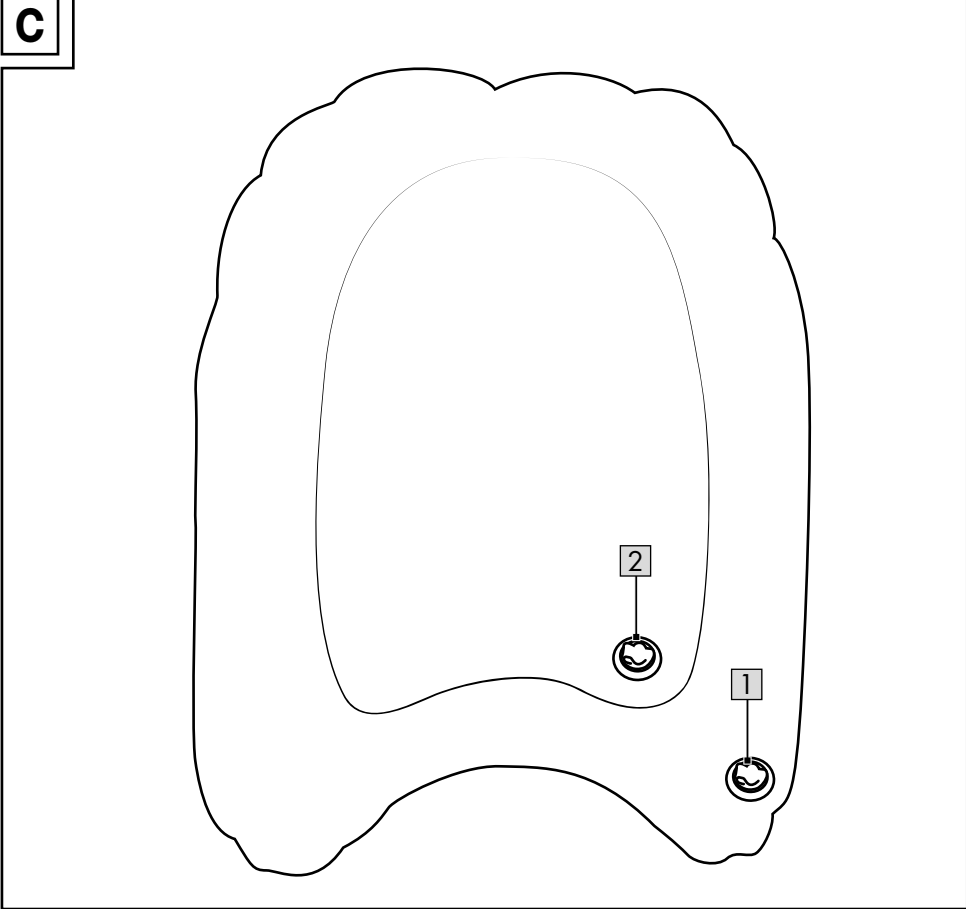
A**B****C**

Congratulations!

You have chosen to purchase a high-quality product. Familiarise yourself with the product before using it for the first time.



Read the following instructions for use carefully.

Use the product only as described and only for the given areas of application. Store these instructions for use carefully. When passing the product on to third parties, please also hand over all accompanying documents.

Scope of delivery

1 x bodyboard

1 x instructions for use

Technical data

Dimensions (inflated):

approx. 70 x 50 x 12cm (L x W x H)



Maximum load: 40kg



Date of manufacture (month/year):
12/2025



Delta-Sport Handelskontor GmbH hereby declares that this product conforms to the basic requirements and other applicable regulations.



UK Conformity Assessed
Delta-Sport Handelskontor GmbH hereby declares that this product complies with the essential requirements and the other relevant provisions.

Intended use

This product is a toy for children over the age of 3 and may only be used on the water by a person weighing no more than 40kg. The product is for private use.

The product is neither a buoyancy aid nor a winter sports product and is suitable only for those who can swim!

Not suitable for children under 3 years.

Warning! The surface to be used is the side on which the handles are located.

Safety instructions



Danger to life!

- Never leave children unsupervised with the packaging material. Risk of suffocation.
- Warning. Only to be used in water in which the child is within its depth and under adult supervision. For use by no more than one person at a time.
- Warning. No protection against drowning!
- Warning. None of the packaging and fastening materials are considered part of the toy and must always be removed for safety reasons before the product can be given to children to play with.



Avoiding material damage!

- All inflatable products are susceptible to cold. For this reason never unfold and inflate the product at a temperature lower than 15 C!
- In the event that the air pressure increases in the hot sun, it must be balanced accordingly by letting out air.
- Make sure that the product, especially when inflated, does not come into contact with stones, gravel, or sharp objects and does not rub or scrape against anything since this may lead to material damage.
- Use only the correct pump adapters to insert into the safety valves. The valves might otherwise be damaged.
- Do not overinflate because you then risk tearing open the welded seams. Close the valves properly after inflating.
- Avoid contact with sharp, hot, pointed, or dangerous objects.
- Check the product for damage and wear before each use. The product may be used only when in good working order and condition!

Inflation

WARNING!

- Always inflate all air chambers fully!
- Avoid overinflating the air chambers because you risk overstretching the welded seams or even tearing them open.
- Do not inflate by mouth.
- Use standard commercial foot pumps or double-stroke piston pumps with matching adapter attachments to inflate the product.
- Do not use a compressor or compressed air bottles to inflate the product. This can lead to damage to the product.
- Make sure that the chambers are filled with air uniformly and one after the other consecutively.
- Inflate the chambers just enough so that they are still slightly rippled on the inside after inflation.

Inflate the air chambers in the following sequence (fig. C):

1. - edge (1)
2. - reclining surface (2)

Inflate the air chamber and close the sealing caps (fig. A).

Deflation

To deflate the air chamber rapidly open the seals (fig. B).

Storage, cleaning

Always store the product at room temperature, deflated, clean and dry. The valves should always be closed during storage.

When storing for the winter do not put any sharp objects on the product and do not apply talcum powder.

Clean only with water and wipe dry afterwards with a cloth.

IMPORTANT! Never clean the product with harsh cleaning agents.

Disposal



Dispose of the product and packaging materials in accordance with current local regulations. Store the packaging materials (foil bags, for example) out of the reach of children. For further information about disposal of the product no longer needed, contact your local council. Dispose of the product and the packaging in an environmentally friendly manner.



The Recycling Code distinguishes different materials to be returned for recycling. The Code consists of the recycling symbol for the recycling process and a number that identifies the material.

Notes on the guarantee and service handling

The product was produced with great care and under continuous quality control. DELTA-SPORT HANDELSKONTOR GmbH gives private end customers a three-year guarantee on this product from the date of purchase (guarantee period) in accordance with the following provisions. The guarantee is only valid for material and manufacturing defects.

The guarantee does not cover parts that are subject to normal wear and tear and that are thus considered wear parts (e.g. batteries) and it does not cover fragile parts such as switches or parts that are made of glass.

Claims under this guarantee are excluded if the product has been used incorrectly, improperly, or contrary to the intended purpose, or if the provisions in the instructions for use were not observed, unless the end customer proves that a material or manufacturing defect exists that was not caused by one of the aforementioned circumstances.

Claims under the guarantee can only be made within the guarantee period by presenting the original sales receipt. Please therefore keep the original sales receipt. The guarantee period is not extended by any repairs carried out under the guarantee, under statutory guarantees, or as a gesture of goodwill. This also applies to replaced and repaired parts.

If you wish to make a claim please first contact the service hotline mentioned below or contact us by e-mail. If there is a guarantee case, then the product will be repaired or replaced free of charge to you or the purchase price will be refunded, depending on our choice. There are no further rights from the guarantee.

Your legal rights, in particular guarantee claims against the respective seller, are not limited by this guarantee.

IAN: 507028_2507

GB Service Great Britain

Tel.: 0800 404 7657

E-Mail: deltasport@lidl.co.uk

IE Service Ireland

NI Tel.: 1800 101010

E-Mail: deltasport@lidl.ie

MT Service Malta

Tel.: 80062230

E-Mail: deltasport@lidl.com.mt

Herzlichen Glückwunsch!

Mit Ihrem Kauf haben Sie sich für einen hochwertigen Artikel entschieden. Machen Sie sich vor der ersten Verwendung mit dem Artikel vertraut.



Lesen Sie hierzu aufmerksam die nachfolgende Gebrauchsanweisung.

Benutzen Sie den Artikel nur wie beschrieben und für die angegebenen Einsatzbereiche. Bewahren Sie diese Gebrauchsanweisung gut auf. Händigen Sie alle Unterlagen bei Weitergabe des Artikels an Dritte ebenfalls mit aus.

Lieferumfang

1 x Bodyboard

1 x Gebrauchsanweisung

Technische Daten

Maße (aufgeblasen):

ca. 70 x 50 x 12 cm (L x B x H)



Maximale Belastung: 40 kg



Herstellungsdatum (Monat/Jahr):
12/2025



Hiermit erklärt Delta-Sport Handelskontor GmbH, dass dieser Artikel mit den grundlegenden Anforderungen und den übrigen einschlägigen Bestimmungen übereinstimmt.

Bestimmungsgemäße

Verwendung

Dieser Artikel ist ein Spielzeug für Kinder ab 3 Jahren und darf nur von einer Person mit einem Maximalgewicht von 40 kg auf dem Wasser verwendet werden. Der Artikel dient dem privaten Gebrauch.

Der Artikel ist keine Schwimmhilfe, kein Wintersportartikel und nur für Schwimmer geeignet! Nicht geeignet für Kinder unter 3 Jahren.

Achtung! Die Nutzungsoberfläche ist die Seite, an der sich die Griffe befinden.

Sicherheitshinweise



Lebensgefahr!

- Lassen Sie Kinder niemals unbeaufsichtigt mit dem Verpackungsmaterial. Es besteht Erstickungsgefahr.
- Achtung. Nur im flachen Wasser und unter der Aufsicht von Erwachsenen verwenden. Maximal von einer Person benutzbar.
- Achtung. Kein Schutz gegen Ertrinken!
- Achtung. Alle Verpackungs- und Befestigungsmaterialien sind nicht Bestandteil des Spielzeugs und müssen aus Sicherheitsgründen stets entfernt werden, bevor der Artikel Kindern zum Spielen übergeben wird.



Vermeidung von Sachschäden!

- Alle Aufblasartikel sind kälteempfindlich. Den Artikel daher nie unter einer Temperatur von 15 °C auseinanderfalten und aufpumpen!
- Falls der Luftdruck in der prallen Sonne zunimmt, muss dieser durch Ablassen der Luft entsprechend ausgeglichen werden.
- Achten Sie darauf, dass der Artikel – besonders im aufgepumpten Zustand – nicht mit Steinen, Kies oder spitzen Gegenständen in Berührung gebracht wird und nirgends scheuert oder schleift, da ansonsten Beschädigungen am Material auftreten können.
- Nur geeignete Pumpenadapter in die Sicherheitsventile einstecken. Andernfalls könnten die Ventile beschädigt werden.
- Nicht zu prall aufpumpen, da ansonsten die Gefahr besteht, dass die Schweißnähte aufreißen. Ventile nach dem Aufpumpen gut verschließen.
- Kontakt mit scharfen, heißen, spitzen oder gefährlichen Gegenständen vermeiden.
- Prüfen Sie den Artikel vor jedem Gebrauch auf Beschädigungen oder Abnutzungen. Der Artikel darf nur in einwandfreiem Zustand verwendet werden!

Aufpumpen

ACHTUNG!

- Alle Luftkammern immer vollständig aufpumpen!
- Vermeiden Sie ein übermäßiges Aufpumpen der Luftkammern, da ansonsten die Gefahr einer Überdehnung besteht oder die Schweißnähte aufreißen könnten.
- Nicht mit dem Mund aufblasen.
- Verwenden Sie zum Aufpumpen des Artikels handelsübliche Fußpumpen oder Doppelhub-Kolbenpumpen mit entsprechenden Pumpenadaptern.
- Verwenden Sie zum Aufpumpen des Artikels weder einen Kompressor noch Druckluftflaschen. Dies kann zu Beschädigungen am Artikel führen.
- Achten Sie darauf, dass die Kammern gleichmäßig und nacheinander mit Luft befüllt werden.
- Pumpen Sie die Kammern nur so weit auf, dass diese nach dem Aufpumpen auf der Innenseite noch leicht wellig sind.

Pumpen Sie die Luftkammern in folgen-der Reihenfolge auf (Abb. C):

1. - Rand (1)
2. - Liegefläche (2)

Befüllen Sie die Luftkammern mit Luft und schließen Sie die Verschlusskappen (Abb. A).

Luft entleeren

Zum schnellen Entlüften der Luftkammern öffnen Sie die Verschlüsse (Abb. B).

Lagerung, Reinigung

Den Artikel immer trocken, sauber und unaufgepumpt bei Raumtemperatur lagern. Die Ventile sollten bei der Lagerung stets geschlossen sein. Beim Einlagern für den Winter keine scharfen Gegenstände auf den Artikel stellen und nicht mit Talkum einpudern.

Nur mit Wasser reinigen und anschließend mit einem Reinigungstuch trockenwischen.

WICHTIG! Nie mit scharfen Reinigungsmitteln reinigen.

Hinweise zur Entsorgung



Entsorgen Sie den Artikel und die Verpackungsmaterialien entsprechend den aktuellen örtlichen Vorschriften.

Bewahren Sie Verpackungsmaterialien (wie z. B. Folienbeutel) für Kinder unerreichbar auf. Weitere Informationen zur Entsorgung des ausgedienten Artikels erhalten Sie bei Ihrer Gemeinde- oder Stadtverwaltung. Entsorgen Sie den Artikel und die Verpackung umwelt-schonend.



Der Recycling-Code dient der Kennzeichnung verschiedener Materialien zur Rückführung in den Wiederverwertungskreislauf (Recycling). Der Code besteht aus einem Recyclingsymbol für den Verwertungskreislauf und einer Nummer, die das Material kennzeichnet.

Hinweise zur Garantie und Serviceabwicklung

Der Artikel wurde mit großer Sorgfalt und unter ständiger Kontrolle produziert. DELTA-SPORT HANDELSKONTOR GmbH räumt privaten Endkunden auf diesen Artikel drei Jahre Garantie ab Kaufdatum (Garantiefrist) nach Maßgabe der folgenden Bestimmungen ein. Die Garantie gilt nur für Material- und Verarbeitungsfehler. Die Garantie erstreckt sich nicht auf Teile, die der normalen Abnutzung unterliegen und deshalb als Verschleißteile anzusehen sind (z. B. Batterien) sowie nicht auf zerbrechliche Teile wie Schalter oder Teile, die aus Glas gefertigt sind.

Ansprüche aus dieser Garantie sind ausgeschlossen, wenn der Artikel unsachgemäß oder missbräuchlich oder nicht im Rahmen der vorgesehenen Bestimmung oder des vorgesehenen Nutzungsumfangs verwendet wurde oder Vorgaben in der Anleitung/Anweisung nicht beachtet wurden, es sei denn, der Endkunde weist nach, dass ein Material- oder Verarbeitungsfehler vorliegt, der nicht auf einem der vorgenannten Umstände beruht.

Ansprüche aus der Garantie können nur innerhalb der Garantiefrist unter Vorlage des Originalkassenbelegs geltend gemacht werden. Bitte bewahren Sie deshalb den Originalkassenbeleg auf. Die Garantiefrist wird durch etwaige Reparaturen aufgrund der Garantie, gesetzlicher Gewährleistung oder Kulanz nicht verlängert. Dies gilt auch für ersetzte und reparierte Teile.

Bitte wenden Sie sich bei Beanstandungen zunächst an die untenstehende Service-Hotline oder setzen Sie sich per E-Mail mit uns in Verbindung. Liegt ein Garantiefall vor, wird der Artikel von uns – nach unserer Wahl – für Sie kostenlos repariert, ersetzt oder der Kaufpreis erstattet. Weitere Rechte aus der Garantie bestehen nicht.

Ihre gesetzlichen Rechte, insbesondere Gewährleistungsansprüche gegenüber dem jeweiligen Verkäufer, werden durch diese Garantie nicht eingeschränkt.

IAN: 507028_2507

DE Kundenservice Deutschland
Tel.: 0800 5435 111
E-Mail: deltasport@lidl.de

AT Service Österreich
Tel.: 0800 447744
E-Mail: deltasport@lidl.at

CH Service Schweiz
Tel.: 0800 56 44 33
E-Mail: deltasport@lidl.ch

BE Service Belgien
Tel.: 0800 12089
E-Mail: deltasport@lidl.be

Félicitations !

Vous venez d'acquérir un article de grande qualité. Avant la première utilisation, familiarisez-vous avec l'article.



Pour cela, veuillez lire attentivement la notice d'utilisation suivante.

Utilisez l'article uniquement comme indiqué et pour les domaines d'utilisation mentionnés. Conservez bien cette notice d'utilisation. Si vous cédez l'article à un tiers, veuillez à lui remettre l'ensemble de la documentation.

Contenu de la livraison

1 x bodyboard

1 x notice d'utilisation

Données techniques

Dimensions (gonflé) :

env. 70 x 50 x 12 cm (L x l x H)



Charge maximale : 40 kg



Date de fabrication (mois/année) :
12/2025



Delta-Sport Handelskontor GmbH déclare par la présente que cet article est conforme aux exigences de base et aux autres dispositions en vigueur.

Utilisation conforme

Cet article est un jouet pour enfants à partir de 3 ans et ne peut être utilisé sur l'eau que par une personne d'un poids maximum de 40 kg. Cet article est destiné à un usage privé.

Cet article n'est pas une aide à la natation, ni un article de sport d'hiver et ne convient qu'aux nageurs !

Ne convient pas aux enfants de moins de 3 ans.

Attention ! Le côté à utiliser est la surface sur laquelle se trouvent les poignées.

Consignes de sécurité



Danger de mort !

- Ne laissez jamais des enfants manipuler le matériau d'emballage sans surveillance. Danger d'étouffement.
- Attention. À n'utiliser qu'en eau où l'enfant a pied et sous la surveillance d'un adulte. À utiliser par une seule personne à la fois.
- Attention. Aucune protection contre la noyade !
- Attention. Les matériaux d'emballage et de fixation ne font pas partie du jouet et doivent toujours être retirés pour des raisons de sécurité avant que les enfants ne puissent jouer avec.



Évitez les dégâts matériels !

- Tous les articles gonflables sont sensibles au froid. Par conséquent, ne jamais déplier et gonfler l'article à une température de moins de 15 °C !
- Si la pression de l'air augmente sous un soleil ardent, compensez en relâchant l'air en conséquence.
- Assurez-vous que l'article - en particulier lorsqu'il est gonflé - n'entre pas en contact avec des pierres, du gravier ou des objets coupants et qu'il ne frotte ni ne traîne nulle part, sinon son matériau pourrait être endommagé.
- N'insérez qu'un adaptateur de pompe approprié dans les valves de sécurité. Autrement, les valves pourraient être endommagées.
- Ne pas trop gonfler, sinon les lignes de soudure risquent de se déchirer. Fermez correctement les valves après le gonflage.
- Éviter le contact avec des objets coupants, chauds, pointus ou dangereux.
- Avant chaque utilisation, vérifiez que l'article ne montre aucun signe de dégradation ou d'usure. L'article ne doit être utilisé qu'en parfait état !

Gonflage

ATTENTION !

- Toutes les chambres à air doivent toujours être complètement gonflées !
- Évitez un gonflement excessif des chambres à air, sinon le matériau risque de se déformer ou les lignes de soudures peuvent se déchirer.
- Ne pas gonfler avec la bouche.
- Pour gonfler l'article, utilisez une pompe à pied disponible dans le commerce, ou bien une pompe à piston à double chambre avec un adaptateur approprié.
- Pour gonfler l'article, n'utilisez pas de compresseur ni de bouteilles d'air comprimé. Ceci peut endommager l'article.
- Assurez-vous que les chambres se remplissent uniformément d'air l'une après l'autre.
- Gonflez les chambres jusqu'à ce qu'elles soient encore légèrement ondulées sur la partie intérieure après avoir été gonflées.

Gonflez les chambres à air dans l'ordre suivant (fig. C) :

1. - Côté (1)
2. - Surface pour s'allonger (2)

Gonflez les chambres à air et fermez les capuchons (fig. A).

Dégonflage

Pour dégonfler rapidement les chambres à air, ouvrez les capuchons (fig. B).

Stockage, nettoyage

Rangez toujours l'article sec, propre et dégonflé dans un endroit à température ambiante. Les valves doivent toujours être fermées pendant le stockage.

Lors du stockage hivernal, ne placer aucun objet pointu sur le produit et ne pas pulvériser de talc.

Nettoyez uniquement avec de l'eau puis essuyez avec un chiffon de nettoyage.

IMPORTANT ! Ne jamais laver avec des produits de nettoyage agressifs.

Mise au rebut



* Ce produit est recyclable. Il est soumis à la responsabilité élargie du fabricant et est collecté séparément.



Éliminez le produit et les matériaux d'emballage conformément aux réglementations locales actuelles en vigueur. Conservez les matériaux d'emballage (comme les sachets en plastique) hors de portée des enfants. Vous obtiendrez plus d'informations relatives à l'élimination du produit usagé auprès de votre commune ou de votre municipalité. Éliminez le produit et l'emballage dans le respect de l'environnement.



Le code de recyclage est utilisé pour identifier les différents matériaux à retourner dans le cycle de recyclage. Ce code se compose du symbole de recyclage, représentant le cycle de recyclage ainsi que d'un numéro identifiant le matériau.

Indications concernant la garantie et le service après-vente

L'article a été produit avec grand soin et sous un contrôle constant. DELTA-SPORT HANDELSKONTOR GmbH accorde au client final privé une garantie de trois ans sur cet article à compter de la date d'achat (période de garantie) conformément aux dispositions suivantes. La garantie ne vaut que pour les défauts de matériaux et de fabrication. La garantie ne couvre pas les pièces soumises à une usure normale, lesquelles doivent donc être considérées comme des pièces d'usure (comme p. ex., les piles), de même qu'elle ne couvre pas les pièces fragiles, telles que les interrupteurs ou les pièces fabriquées en verre. Les réclamations au titre de cette garantie sont exclues si l'article a été utilisé de manière abusive ou inappropriée, hors du cadre de son usage ou du champ d'application prévu ou si les instructions de la notice d'utilisation n'ont pas été respectées, à moins que le client final ne prouve que l'article présentait un défaut de matériau ou de fabrication n'étant pas dû à l'une des conditions mentionnées ci-dessus.

Les réclamations au titre de la garantie ne peuvent être adressées pendant la période de garantie qu'en présentant le ticket de caisse original. Veuillez pour cela conserver le ticket de caisse original. Ceci s'applique également aux pièces remplacées et réparées.

Si vous avez des plaintes à formuler, veuillez d'abord contacter le service d'assistance téléphonique ci-dessous ou nous contacter par courrier électronique. Si le cas est couvert par la garantie, nous nous engageons - à notre appréciation - à réparer ou à remplacer l'article gratuitement pour vous ou à vous rembourser le prix d'achat. Aucun autre droit ne découle de la garantie.

Vos droits légaux, en particulier les droits de garantie contre le vendeur concerné, ne sont pas limités par cette garantie.

***Article L217-16 du Code de la consommation**

Lorsque l'acheteur demande au vendeur, pendant le cours de la garantie commerciale qui lui a été consentie lors de l'acquisition ou de la réparation d'un bien meuble, une remise en état couverte par la garantie, toute période d'immobilisation d'au moins sept jours vient s'ajouter à la durée de la garantie qui restait à courir. Cette période court à compter de la demande d'intervention de l'acheteur ou de la mise à disposition pour réparation du bien en cause, si cette mise à disposition est postérieure à la demande d'intervention.

Indépendamment de la garantie commerciale souscrite, le vendeur reste tenu des défauts de conformité du bien et des vices rédhibitoires dans les conditions prévues aux articles L217-4 à L217-13 du Code de la consommation et aux articles 1641 à 1648 et 2232 du Code Civil.

Article L217-4 du Code de la consommation

Le vendeur livre un bien conforme au contrat et répond des défauts de conformité existant lors de la délivrance.

Il répond également des défauts de conformité résultant de l'emballage, des instructions de montage ou de l'installation lorsque celle-ci a été mise à sa charge par le contrat ou a été réalisée sous sa responsabilité.

Article L217-5 du Code de la consommation

Le bien est conforme au contrat :

1° S'il est propre à l'usage habituellement attendu d'un bien semblable et, le cas échéant :

- s'il correspond à la description donnée par le vendeur et posséder les qualités que celui-ci a présentées à l'acheteur sous forme d'échantillon ou de modèle ;
- s'il présente les qualités qu'un acheteur peut légitimement attendre eu égard aux déclarations publiques faites par le vendeur, par le producteur ou par son représentant, notamment dans la publicité ou l'étiquetage ;

2° Ou s'il présente les caractéristiques définies d'un commun accord par les parties ou être propre à tout usage spécial recherché par l'acheteur, porté à la connaissance du vendeur et que ce dernier a accepté.

Article L217-12 du Code de la consommation

L'action résultant du défaut de conformité se prescrit par deux ans à compter de la délivrance du bien.

Article 1641 du Code civil

Le vendeur est tenu de la garantie à raison des défauts cachés de la chose vendue qui la rendent impropre à l'usage auquel on la destine, ou qui diminuent tellement cet usage que l'acheteur ne l'aurait pas acquise, ou n'en aurait donné qu'un moindre prix, s'il les avait connus.

Article 1648 1er alinéa du Code civil

L'action résultant des vices rédhibitoires doit être intentée par l'acquéreur dans un délai de deux ans à compter de la découverte du vice.

Les pièces détachées indispensables à l'utilisation du produit sont disponibles pendant la durée de la garantie du produit.

IAN: 507028_2507

FR Service France

Tel.: 0800 919 270

E-Mail: deltasport@lidl.fr

CH Service Suisse

Tel.: 0800 56 44 33

E-Mail: deltasport@lidl.ch

BE Service Belgique

Tel.: 0800 12089

E-Mail: deltasport@lidl.be

*n'est valable que pour la France

Gefeliciteerd!

Met uw aankoop hebt u voor een hoogwaardig artikel gekozen. Zorg ervoor dat u voor het eerste gebruik met het artikel vertrouwd raakt.



Lees hiervoor de volgende gebruiksaanwijzing zorgvuldig door.

Gebruik het artikel alleen zoals omschreven en voor het aangegeven doel. Bewaar deze gebruiksaanwijzing goed. Geef alle documenten mee als u het artikel aan iemand anders geeft.

In het leveringspakket inbegrepen

1 x bodyboard

1 x gebruiksaanwijzing

Technische gegevens

Afmetingen (opgeblazen):

ca. 70 x 50 x 12 cm (l x b x h)



Maximale belasting: 40 kg



Productiedatum (maand/jaar):

12/2025



Hiermee verklaart de firma Delta-Sport Handelskontor GmbH dat dit artikel met de fundamentele eisen en

de overige ter zake geldende bepalingen overeenstemt.

Voorgeschreven gebruik

Dit artikel is speelgoed voor kinderen met een leeftijd vanaf 3 jaar en mag alleen door een persoon met een maximumgewicht van 40 kg op het water gebruikt worden. Het artikel dient voor privégebruik.

Het artikel is geen zwemhulpmiddel, geen wintersportartikel en alleen geschikt voor zwemmers!

Niet geschikt voor kinderen jonger dan 3 jaar.

Waarschuwing! Het gebruiksooppervlak is de zijde waarop de handgrepen zich bevinden.

Veiligheidsinstructies



Levensgevaar!

- Laat kinderen nooit zonder toezicht met het verpakkingsmateriaal. Er bestaat verstikkingsgevaar.
- Waarschuwing. Gebruiken in water waar kinderen kunnen staan en onder toezicht van volwassenen. Maximaal bruikbaar door één persoon.
- Waarschuwing. Geen bescherming tegen verdrinken!
- Waarschuwing. Alle verpakkings- en bevestigingsmaterialen zijn geen bestanddeel van het speelgoed en moeten omwille van de veiligheid steeds verwijderd worden voordat het artikel aan kinderen overhandigd wordt om ermee te spelen.



Preventie van materiële schade!

- Alle opblaasartikelen zijn gevoelig voor koude. Het artikel daarom nooit onder een temperatuur van 15°C uitvouwen en oppompen!
- Indien de luchtdruk in de brandende zon toeneemt, moet deze passend gecompenseerd worden door de lucht te laten ontsnappen.
- Let erop dat het artikel – in het bijzonder in de opgepompte toestand – niet met stenen, grind of puntige voorwerpen in aanraking gebracht wordt en nergens schuurt of sleept, omdat er zich anders beschadigingen aan het materiaal kunnen voordoen.
- Uitsluitend geschikte pompadapters in de veiligheidsventielen steken. Anders zouden de ventielen beschadigd kunnen worden.
- Niet te stevig oppompen, omdat anders het gevaar bestaat dat de lasnaden openscheuren. Ventielen na het oppompen goed afsluiten.
- Contact met scherpe, hete, puntige of gevaarlijke voorwerpen vermijden.
- Controleer het artikel telkens vóór gebruik op beschadigingen of slijtageverschijnselen. Het artikel mag uitsluitend in een perfecte staat gebruikt worden!

Oppompen

WAARSCHUWING!

- Alle luchtkamers altijd volledig oppompen!
- Vermijd het bovenmatig oppompen van de luchtkamers. In het andere geval bestaat er gevaar voor overmatige uitzetting of zelfs voor het openscheuren van de lasnaden.
- Niet met de mond opblazen.
- Gebruik voor het oppompen van het artikel in de handel verkrijgbare voetpompen of met dubbele slag werkende zuigerpompen met passende pompadapters.
- Gebruik voor het oppompen van het artikel noch een compressor noch persluchtflessen. Dit kan tot beschadigingen aan het artikel leiden.
- Let erop dat de kamers gelijkmatig en achtereenvolgens met lucht gevuld worden.
- Pomp de kamers slechts zodanig op, dat deze na het oppompen aan de binnenzijde nog lichtjes golvend zijn.

Pomp de luchtkamers in onderstaande volgorde op (afb C):

1. - Rand (1)
2. - Ligvlak (2)

Vul de luchtkamers met lucht en sluit de afsluitkapjes (afb. A).

Lucht ledigen

Om de luchtkamers snel te ontlichten, opent u de afsluitingen (afb. B).

Opslag, reiniging

Het artikel altijd droog, schoon en niet opgepompt bij kamertemperatuur opbergen. De ventielen dienen tijdens de opslag steeds gesloten te zijn.

Tijdens de opslag in de winter geen scherpe voorwerpen op het artikel zetten en niet met talkpoeder bestrooien.

Reinig alleen met water en veeg vervolgens droog met een schoonmaakdoek.

BELANGRIJK! Reinig nooit met agressieve reinigingsmiddelen.

Afvalverwerking



Voer het artikel en de verpakkingsmaterialen af in overeenstemming met de actuele lokale voorschriften. Berg verpakkingsmaterialen (zoals bv. foliezakjes) op buiten het bereik van kinderen. Bijkomende informatie over de afvoer van het onbruikbaar geworden artikel krijgt u bij uw gemeente- of stadsbestuur. Voer het artikel en de verpakking milieuvriendelijk af.



De recyclingcode dient om verschillende materialen voor recyclingdoeleinden te kenmerken. De code bestaat uit een recyclingsymbool voor de recyclingcyclus en een nummer dat het materiaal kenmerkt.

Opmerkingen over garantie en serviceafhandeling

Het artikel werd met de grootste zorgvuldigheid en onder permanent toezicht geproduceerd. De firma DELTA-SPORT HANDELSKONTOR GmbH verleent particuliere eindklanten op dit artikel drie jaar garantie, te rekenen vanaf de datum van aankoop (garantietermijn) en dit op grond van de volgende bepalingen. De garantie geldt alleen voor materiaal- en verwerkingsfouten. De garantie is niet van toepassing op onderdelen die aan een normale slijtage onderhevig zijn en daarom als slijtageonderdelen te beschouwen zijn (bv. batterijen) en evenmin op breekbare onderdelen zoals schakelaars of onderdelen die van glas gemaakt zijn.

Uit de garantie voortvloeiende claims zijn uitgesloten als het artikel onvakkundig, verkeerd of niet in het kader van de voorziene bepaling of in het kader van het voorziene gebruiksdoel-einde gebruikt werd of indien richtlijnen in de gebruiksaanwijzing niet in acht genomen werden, tenzij de eindklant aantoont dat er sprake is van een materiaal- of verwerkingsfout die niet op één van de hoger vermelde omstandigheden gebaseerd is.

Uit de garantie voortvloeiende claims kunnen alleen tijdens de garantieperiode op vertoon van de originele kassabon ingediend worden. Gelieve daarom de originele kassabon te bewaren. De garantieperiode wordt door eventuele reparaties op grond van de garantie, wettelijke waarborg of coulance niet verlengd. Dit geldt ook voor vervangen en gerepareerde onderdelen.

Gelieve u bij klachten in eerste instantie tot de hieronder vermelde servicehotline te richten of met ons per e-mail contact op te nemen. Is er sprake van een garantiegeval, dan wordt het artikel door ons - naar onze keuze - voor u gratis gerepareerd, wordt het vervangen of wordt de aankoopsom terugbetaald. Verdere rechten op grond van de garantie bestaan niet.

Uw wettelijke rechten, in het bijzonder rechten op garantie tegenover de betreffende verkoper, worden door deze garantie niet beperkt.

IAN: 507028_2507

BE Service België

Tel.: 0800 12089

E-Mail: deltasport@lidl.be

NL Service Nederland

Tel.: 0800 0249630

E-Mail: deltasport@lidl.nl

Congratulazioni!

Avete acquistato un articolo di alta qualità. Consigliamo di familiarizzare con l'articolo prima di cominciare ad utilizzarlo.



Leggere attentamente le seguenti istruzioni d'uso.

Utilizzare l'articolo solo nel modo descritto e per gli ambiti di applicazione indicati. Conservare accuratamente queste istruzioni d'uso. In caso di trasferimento dell'articolo a terzi, consegnare tutti i documenti insieme all'articolo.

Contenuto della confezione

1 x bodyboard

1 x istruzioni d'uso

Dati tecnici

Dimensioni (a prodotto gonfiato):
circa 70 x 50 x 12 cm (L x L x A)



Carico massimo: 40 kg



Data di produzione (mese/anno):
12/2025



Con la presente, Delta-Sport Handelskontor GmbH dichiara che questo articolo è conforme ai requisiti di base e alle altre disposizioni pertinenti.

Utilizzo conforme

Questo articolo è un giocattolo per bambini da 3 anni di età e può essere utilizzato sull'acqua solo da una persona con un peso corporeo massimo di 40 kg. L'articolo è destinato all'utilizzo privato.

L'articolo non è un salvagente né un'attrezzatura per gli sport invernali ed è adatto solo a chi sa nuotare!

Non adatto ai bambini di età inferiore a 3 anni.

Avvertenza! La superficie di utilizzo è il lato sul quale si trovano le maniglie.

Indicazioni di sicurezza



Pericolo di morte!

- Non lasciare mai i bambini incustoditi con il materiale di imballaggio. Rischio di soffocamento.
- Avvertenza. Da utilizzare unicamente in acqua dove il bambino tocca il fondo con i piedi e sotto la sorveglianza di un adulto. Utilizzabile al massimo da una persona.
- Avvertenza. L'articolo non fornisce alcuna protezione contro l'annegamento!
- Avvertenza. Tutti i materiali della confezione e dei fissaggi non sono parte integrante del giocattolo e per motivi di sicurezza devono essere sempre tolti prima di affidare l'articolo ai bambini che ci giocheranno.



Evitare i danni materiali!

- Tutti gli articoli gonfiabili sono sensibili al freddo. Quindi non dispiegare e gonfiare mai l'articolo ad una temperatura inferiore a 15° C!
- Se la pressione dell'aria dovesse aumentare sotto la luce solare intensa, è necessario fare fuoriuscire dell'aria per compensare l'aumento di pressione.
- Assicurarsi che l'articolo - in particolare quando è gonfiato - non venga a contatto con pietre, ghiaia o oggetti appuntiti, e che non sfreghi né strisci contro alcun oggetto, altrimenti il materiale potrebbe subire dei danni.
- Inserire nelle valvole di sicurezza solo adeguati adattatori per pompe. In caso contrario le valvole potrebbero subire dei danni.
- Non gonfiare troppo, altrimenti si corre il rischio che le cuciture saldate si strappino. Dopo aver gonfiato l'articolo chiudere bene le valvole.
- Evitare il contatto con oggetti molto caldi, appuntiti o pericolosi.
- Prima di ogni utilizzo verificare che l'articolo non presenti danni o segni di usura. L'articolo può essere utilizzato solo se in perfetto stato!

Gonfiaggio

AVVERTENZA!

- Gonfiare sempre completamente tutte le camere d'aria!
- Evitare di gonfiare troppo le camere d'aria, altrimenti sussiste il rischio di dilatazione eccessiva oppure le cuciture saldate potrebbero strapparsi.
- Non gonfiare con la bocca.
- Per gonfiare l'articolo utilizzare delle pompe a pedale o a doppio cilindro comunemente reperibili in commercio con i relativi adattatori inseribili.
- Per gonfiare l'articolo non usare compressori né bombole di aria compressa. Ciò potrebbe danneggiare l'articolo.
- Assicurarsi che le camere d'aria siano gonfiate in modo uniforme e una dopo l'altra.
- Gonfiare le camere d'aria fino a quando, dopo averle gonfiate, il loro lato interno sia ancora leggermente ondulato.

Gonfiare le camere d'aria nella successione indicata (imm C):

1. - bordo esterno (1)
2. - superficie di sdraio (2)

Gonfiare le camere d'aria e chiudere i tappi delle valvole (imm. A).

Fare fuoriuscire l'aria

Per sgonfiare rapidamente le camere d'aria, aprire le chiusure (imm. B).

Conservazione, pulizia

Conservare l'articolo sempre asciutto, pulito e sgonfiato a temperatura ambiente. Quando l'articolo viene messo via le valvole devono sempre essere chiuse.

Quando si mette via l'articolo per l'inverno, non poggiare articoli taglienti sopra all'articolo, né applicare del talco.

Pulire solo con acqua e quindi asciugare con un panno.

IMPORTANTE! Non utilizzare mai detergenti aggressivi.

Smaltimento



Smaltire l'articolo e i materiali della confezione nel rispetto delle attuali normative locali. Conservare i materiali della confezione (come ad es. i sacchetti) in modo che non siano raggiungibili per i bambini. Presso la propria amministrazione comunale o cittadina è possibile ottenere ulteriori informazioni sullo smaltimento dell'articolo alla fine del suo periodo di impiego. Smaltire l'articolo e la confezione nel rispetto dell'ambiente.



Il codice di riciclaggio serve per indicare i diversi materiali per il loro ritorno al ciclo di riutilizzo (recycling). Il codice è composto da un simbolo di riciclaggio per il ciclo di riutilizzo e da un numero che contraddistingue il materiale.

Avvertenze sulla garanzia e sulla gestione dei servizi di assistenza

L'articolo è stato prodotto con la massima cura e sotto un continuo controllo. DELTA-SPORT HANDELSKONTOR GmbH concede ai clienti finali privati, su questo articolo, tre anni di garanzia dalla data di acquisto (termine di garanzia) sulla base delle seguenti disposizioni.

*La garanzia vale solo per i vizi di materiale e di lavorazione. La garanzia non si estende alle parti soggette ad un normale degradamento e che siano quindi da considerarsi come pezzi soggetti a usura (p. es. le batterie) né ai pezzi fragili come ad es. interruttori oppure pezzi in vetro.

**La garanzia vale per difetti del materiale o di fabbricazione. Questa garanzia non si estende a componenti del prodotto esposti a normale logorio, che possono pertanto essere considerati come componenti soggetti a usura (esempio capacità della batteria, calcificazione, lampade, pneumatici, filtri, spazzole...). La garanzia non si estende altresì a danni che si verificano su componenti delicati (esempio interruttori, batterie, parti realizzate in vetro, schermi, accessori vari) nonché a danni derivanti dal trasporto o altri incidenti.

Dalla presente garanzia sono escluse le richieste legate a casi di utilizzo non conforme oppure di abuso dell'articolo, oppure di utilizzo avvenuto non nell'ambito delle condizioni previste oppure del campo di impiego previsto, oppure in caso di non osservanza delle direttive riportate nelle istruzioni d'uso, a meno che il cliente non dimostri che sussista un vizio di materiale o di lavorazione che non sia riconducibile ad una delle circostanze riportate sopra. Le richieste di garanzia possono essere avanzate solo entro il relativo termine, su presentazione dello scontrino originale di acquisto. Si prega quindi di conservare lo scontrino originale. Il termine di garanzia non sarà prolungato a seguito di eventuali riparazioni effettuate sulla base della garanzia, della garanzia obbligatoria prevista per legge oppure di accondiscendenza.

Ciò vale anche per le parti sostituite oppure riparate.

In caso di contestazione rivolgersi dapprima alla hotline di assistenza sotto indicata oppure mettersi in contatto con noi via e-mail. Laddove sussista un caso coperto dalla garanzia, l'articolo sarà - a nostra discrezione - da noi riparato gratuitamente, sostituito oppure sarà rimborsato il prezzo di acquisto.

Non sussistono ulteriori diritti derivanti dalla garanzia. I vostri diritti giuridici, in particolare i diritti di garanzia obbligatoria prevista dalla legge nei confronti del relativo venditore, non sono limitati dalla presente garanzia.

IAN: 507028_2507

IT Assistenza Italia
Tel.: 800781188
E-Mail: deltasport@lidl.it

CH Assistenza Svizzera
Tel.: 0800 56 44 33
E-Mail: deltasport@lidl.ch

MT Assistenza Malta
Tel.: 80062230
E-Mail: deltasport@lidl.com.mt

*si applica solo alla Svizzera/Malta

**si applica solo all'Italia

¡Enhorabuena!

Con su compra se ha decidido por un artículo de gran calidad. Familiarícese con el artículo antes de usarlo por primera vez.



Para ello, lea detenidamente las siguientes instrucciones de uso.

Use el artículo solo de la forma descrita y para los campos de aplicación indicados. Conserve estas instrucciones de uso a buen recaudo. Entregue todos los documentos en caso de traspasar el artículo a terceros.

Contenido de suministro

1 bodyboard

1 instrucciones de uso

Datos técnicos

Medidas (inflada):

aprox. 70 x 50 x 12 cm (L x F x A)



Carga máxima: 40 kg



Fecha de fabricación (mes/año):
12/2025



Por la presente, Delta-Sport Handelskontor GmbH declara que este artículo cumple con los requisitos básicos y las demás disposiciones pertinentes.

Uso conforme al fin previsto

Este artículo es un juguete para niños mayores de 3 años y solo debe ser empleado en el agua por una persona con un peso máximo de 40 kg. Este artículo ha sido diseñado para el uso privado.

¡Este artículo no es una ayuda para nadar, ni un artículo para deportes de invierno y solo es apto para nadadores!

No conviene para niños menores de 3 años.

¡Advertencia! La superficie de uso es el lado en el que se encuentran las asas.

Indicaciones de seguridad



¡Peligro de muerte!

- No deje a los niños en ningún momento sin vigilancia con el material de embalaje. Existe peligro de asfixia.
- Advertencia. Utilizar solo en agua donde el niño pueda permanecer de pie y bajo vigilancia de un adulto. Apto para una sola persona.
- Advertencia. ¡No ofrece protección frente al ahogamiento!
- Advertencia. Los materiales de embalaje y fijación no forman parte del juguete y deben ser siempre retirados por motivos de seguridad antes de entregar el artículo a los niños para jugar.



¡Prevención de daños materiales!

- Todos los artículos inflables son sensibles al frío. ¡Por este motivo, el artículo no debe desplegarse ni inflarse a temperaturas inferiores a 15 °C!
- Si la presión de aire aumentara a pleno sol, esta deberá compensarse dejando salir aire correspondientemente.
- Tenga cuidado de que el artículo, especialmente si está inflado, no entre en contacto con piedras, grava u objetos puntiagudos, y que no frote ni roce con nada, ya que de lo contrario el material podría sufrir daños.
- Insertar únicamente adaptadores de bombeo adecuados en las válvulas de seguridad. De lo contrario, las válvulas podrían resultar dañadas.
- No llenar excesivamente, ya que de lo contrario existe el peligro de que las costuras soldadas se desgaren. Cerrar bien las válvulas después de llenarlas.
- Evitar el contacto con objetos punzantes, calientes, puntiagudos o peligrosos.
- Compruebe si el artículo presenta daños o signos de desgaste antes de cada uso. ¡El artículo solo debe ser usado si se encuentra en perfecto estado!

Inflado

¡ADVERTENCIA!

- ¡Todas las cámaras de aire deben llenarse siempre completamente!
- Evite llenar las cámaras de aire excesivamente ya que, de lo contrario, existe peligro de que se expandan demasiado o que las costuras soldadas se rompan.
- No llenar con la boca.
- Para llenar el artículo emplee bombas de pie de venta habitual en comercios o bombas de émbolo de carrera doble con adaptadores de bombeo adecuados.
- No emplee ni compresores ni botellas de aire comprimido para llenar el artículo. Esto podría dañarlo.
- Tenga cuidado de llenar las cámaras de forma homogénea y sucesivamente con aire.
- Infle las cámaras sólo hasta que después de inflarlas la parte interior conserve todavía un ligero ondulado.

Bombear las cámaras de aire conforme al orden (fig. C):

1. - Borde (1)
2. - Superficie para tumbarse (2)

Llene las cámaras de aire y cierre las tapas de cierre (fig. A).

Vaciar el aire

Abra los cierres para dejar salir el aire de las cámaras de aire con rapidez (fig. B).

Almacenamiento, limpieza

Guarde el artículo siempre seco, limpio y desinflado a temperatura ambiente. Las válvulas siempre deben estar cerradas durante el tiempo de almacenamiento.

Al almacenar el artículo para el invierno no colocar objetos punzantes sobre el mismo ni espolvorearlo con talco.

Limpie solo con agua y después seque con un paño de limpieza.

¡IMPORTANTE! No lo limpie con productos de limpieza agresivos.

Indicaciones para la eliminación



Elimine el artículo y los materiales de embalaje conforme a la correspondiente normativa local vigente. Guarde el material de embalaje (como, p. ej., las bolsas de plástico) fuera del alcance de los niños. En su administración local o municipal podrá obtener más información sobre la eliminación del artículo usado. Elimine el artículo y el embalaje de forma respetuosa con el medio ambiente.



El código de reciclaje se emplea para señalar los diferentes materiales para su retorno al ciclo de reciclaje. El código se compone de un símbolo de reciclaje para el ciclo de aprovechamiento y un número que señala el material.

Indicaciones relativas a la garantía y la gestión de servicios

El artículo ha sido fabricado con gran esmero y sometido a controles constantes. Para el mismo, DELTA-SPORT HANDELSKONTOR GmbH ofrece a los clientes finales particulares una garantía de tres años a contar desde la fecha de compra (periodo de garantía) con arreglo a las condiciones que se exponen a continuación. La garantía tiene validez únicamente para fallos del material y fabricación. La garantía no cubre las piezas sometidas a un desgaste normal y se consideren por ello piezas de desgaste (p. ej., pilas) así como tampoco a piezas frágiles como interruptores o piezas fabricadas en vidrio o cristal.

Se excluyen derechos derivados de esta garantía, si se ha realizado un uso incorrecto o abusivo del artículo o que no se encuentre dentro del marco del uso o ámbito de uso previstos o si no se ha observado lo recogido en el manual de instrucciones, a no ser que el cliente final demuestre que existen fallos del material o fabricación no derivados de una de las circunstancias expuestas anteriormente.

Las demandas derivadas de la garantía sólo podrán presentarse dentro del periodo de garantía exhibiendo el comprobante de compra original. Le rogamos, por ello, que conserve el comprobante de compra original. El periodo de garantía no se verá prolongado por ningún tipo de reparación realizada con motivo de la garantía, la garantía legal o como gesto de buena voluntad. Esto se aplica también a las piezas sustituidas o reparadas.

Por favor, dirija sus quejas primero a la línea telefónica del servicio de atención al cliente que se indica a continuación o póngase en contacto con nosotros por correo electrónico. Si el caso está cubierto por la garantía, a nuestra elección, repararemos o cambiaremos gratuitamente el artículo o le restituiremos el precio de compra del mismo. De la garantía no se derivan otros derechos.

Esta garantía no limitará sus derechos legales, especialmente los derechos de garantía frente al vendedor correspondiente.

IAN: 507028_2507

ES Servicio España
Tel.: 900 984 989
E-Mail: deltasport@lidl.es

Muitos parabéns!

Com esta compra, optou por um artigo de alta qualidade. Antes de o utilizar pela primeira vez, familiarize-se com o artigo.



Leia com atenção o seguinte manual de utilização.

Utilize o artigo apenas conforme descrito e para as aplicações indicadas. Guarde este manual de utilização num local seguro. No caso de transferir o artigo para terceiros, faça-o acompanhar de todos os documentos.

Material fornecido

1 prancha de bodyboard

1 manual de utilização

Dados técnicos

Dimensões (cheia):

aprox. 70 x 50 x 12 cm (C x L x A)



Capacidade de carga máxima: 40 kg



Data de fabrico (mês/ano):

12/2025



A Delta-Sport Handelskontor GmbH declara, por este meio, que este artigo está em conformidade com os requisitos básicos e outros regulamentos relevantes.

Utilização prevista

Este artigo é um brinquedo para crianças com idade igual ou superior a 3 anos e apenas pode ser usado na água por uma pessoa com um peso máximo de 40 kg. O artigo destina-se ao uso privado.

O artigo não é um auxiliar de flutuação, não é um artigo de desporto de inverno e deve ser usado apenas por pessoas que saibam nadar! Não é adequado para crianças com menos de 3 anos.

Atenção! A superfície de utilização é o lado onde se encontram as pegas.

Instruções de segurança



Perigo de morte!

- Nunca deixe as crianças com o material da embalagem sem supervisão. Há risco de asfixia.
- Atenção. Só utilizar em água onde a criança tenha pé e sob vigilância de adultos. Utilização por uma pessoa no máximo.
- Atenção. Não protege contra afogamento!
- Atenção. Todos os materiais da embalagem e de fixação não fazem parte do brinquedo e, por motivos de segurança, têm de ser sempre removidos antes de o artigo ser usado pelas crianças para brincar.



Prevenção de danos materiais!

- Todos os artigos insufláveis são sensíveis ao frio. Por isso, o artigo nunca deve ser desdobrado nem insuflado com temperaturas inferiores a 15 °C!
- Caso a pressão do ar aumente durante a exposição ao sol, esta deverá ser compensada adequadamente com a remoção de ar.
- Certifique-se de que o artigo – sobretudo quando estiver cheio – não entra em contacto com pedras, cascalho nem outros objetos afiados e não raspa em nada, para evitar danos no material.
- Insira apenas adaptadores de bombagem adequados nas válvulas de segurança. Caso contrário, as válvulas poderão ser danificadas.
- Não encha demasiado, pois há perigo de ruptura das costuras de soldadura. Feche bem as válvulas depois de encher.
- Evite o contacto com objetos afiados, quentes, pontiagudos ou perigosos.
- Antes de qualquer utilização, verifique se o artigo apresenta danos ou desgaste. O artigo só deve ser usado em perfeitas condições!

Insuflação

ATENÇÃO!

- Encha todas as câmaras-de-ar sempre na totalidade!
- Evite encher demasiado as câmaras-de-ar, caso contrário corre o risco de uma expansão excessiva ou de uma rutura das costuras de soldadura.
- Não soprar com a boca.
- Utilize bombas de pé convencionais ou bombas de êmbolo de duplo curso com adaptadores de bomba adequados para encher o artigo.
- Não utilize um compressor nem garrafas de ar comprimido para encher o artigo. Isso pode provocar danos no artigo.
- Certifique-se de que as câmaras são enchidas com ar de forma uniforme e consecutiva.
- Encha as câmaras-de-ar apenas até apresentarem uma leve ondulação no interior após o enchimento.

Encha as câmaras-de-ar na seguinte sequência (fig. C):

1. - Borda (1)
2. - Superfície de repouso (2)

Encha as câmaras-de-ar com ar e feche as tampas de fecho (fig. A).

Retirar o ar

Abra os fechos para esvaziar rapidamente as câmaras-de-ar (fig. B).

Armazenamento e limpeza

O artigo deve ser guardado sempre seco, limpo e vazio à temperatura ambiente. As válvulas devem estar sempre fechadas enquanto o artigo estiver guardado.

Quando guardar durante o inverno não coloque objetos afiados por cima do artigo nem polvilhe com talco.

Limpe apenas com água e, em seguida, seque com um pano de limpeza.

IMPORTANTE! Nunca efetue a limpeza com produtos de limpeza agressivos.

Instruções para a eliminação



Elimine o artigo e os materiais da embalagem de acordo com as normas locais vigentes. Mantenha os materiais da embalagem (como, por ex. saco de película) fora do alcance das crianças. Consulte a sua câmara municipal ou a sua junta de freguesia para obter outras informações para a eliminação do artigo fora de uso. Elimine o artigo e a embalagem de forma ambientalmente correta.



O código de reciclagem destina-se a identificar diferentes materiais para a reciclagem no circuito de reprocessamento (reciclagem). O código consiste num símbolo de reciclagem para o circuito de revalorização e num número que identifica o material.

Indicações sobre a garantia e o processamento de serviço

O artigo foi produzido com grande cuidado e sob controlo permanente. A DELTA-SPORT HANDELSKONTOR GmbH concede aos consumidores finais deste artigo três anos de garantia a partir da data de compra (prazo de garantia) de acordo com as seguintes disposições. A garantia aplica-se apenas a defeitos de material e de fabrico. A garantia não se aplica a peças que estejam sujeitas a desgaste normal e que, por isso, são consideradas peças de desgaste (por ex. pilhas), nem a peças quebráveis, por ex. interruptores, baterias ou peças em vidro.

São excluídos qualquer direitos a esta garantia, caso o artigo seja usado de forma incorreta ou abusiva ou fora do âmbito da disposição prevista ou do âmbito de utilização previsto ou em caso de desrespeito das especificações do manual de operação, exceto se o consumidor final comprovar a existência de um defeito de material ou fabrico que não esteja relacionado com as circunstâncias acima mencionadas.

Os direitos de garantia apenas podem ser acionados dentro do prazo da garantia com a apresentação do comprovativo de compra original. Por esse motivo, deverá guardar o comprovativo de compra original. O prazo de garantia não é alargado em caso de eventuais reparações ao abrigo da garantia, termos legais de garantia ou carência. O mesmo se aplica a peças substituídas ou reparadas. No caso de reclamações, contacte primeiro a linha de apoio indicada a seguir ou entre em contacto connosco por e-mail. Se for um caso de pedido de garantia, o artigo será reparado gratuitamente, substituído ou o valor da compra será reembolsado - de acordo com o nosso parecer. Não existem outros direitos decorrentes da garantia.

Os seus direitos legais legítimos, em especial os direitos de garantia perante o fabricante, não são limitados por esta garantia. Segundo a DL 67/2003, com a troca do aparelho dá-se início a um novo prazo de garantia. Depois de expirada a garantia, eventuais reparações implicam o pagamento de custos.

IAN: 507028_2507

PT Assistência Portugal
Tel.: 800849000
E-Mail: deltasport@lidl.pt



quefairedemesdechets.fr

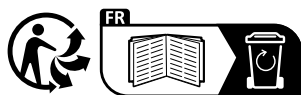

DELTA-SPORT HANDELSKONTOR GMBH
Wragekamp 6 • 22397 Hamburg
GERMANY

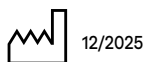

Delta-Sport-Nr.: BA-17300, BA-17301

09.11.2025 / AM 11:02

IAN 507028_2507

