

OWIM GmbH & Co. KG

Stiftsbergstraße 1
74167 Neckarsulm
GERMANY

Model No.: HG09968

Version: 01/2026

IAN 508172_2507

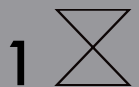



FOLDING TROLLEY / BOLLERWAGEN / CHARIOT À ROULETTES

GB IE NI MT

FOLDING TROLLEY

Assembly, operating and safety instructions

DE AT BE CH

BOLLERWAGEN

Montage-, Bedienungs- und Sicherheitshinweise

FR BE CH

CHARIOT À ROULETTES

Instructions de montage, d'utilisation et consignes de sécurité

NL BE

BOLDERKAR

Montage-, bedienings- en veiligheidsinstructies

IT CH MT

CARRELLO

Istruzioni di montaggio, d'uso e di sicurezza

ES

CARRITO CON RUEDAS

Instrucciones de montaje, utilización y advertencias de seguridad

PT

CARRINHO DE MÃO

Instruções de montagem, funcionamento e segurança

IAN 508172_2507

DE AT CH FR

ES IT MT PT

GB IE NI BE NL

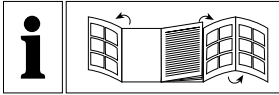

GB/IE/NL/MT	Assembly, operating and safety instructions	Page	5
DE/AT/BE/CH	Montage-, Bedienungs- und Sicherheitshinweise	Seite	9
FR/BE/CH	Instructions de montage, d'utilisation et consignes de sécurité	Page	14
NL/BE	Montage-, bedienings- en veiligheidsinstructies	Pagina	19
IT/CH/MT	Istruzioni di montaggio, d'uso e di sicurezza	Pagina	24
ES	Instrucciones de montaje, utilización y advertencias de seguridad	Página	29
PT	Instruções de montagem, funcionamento e segurança	Página	34

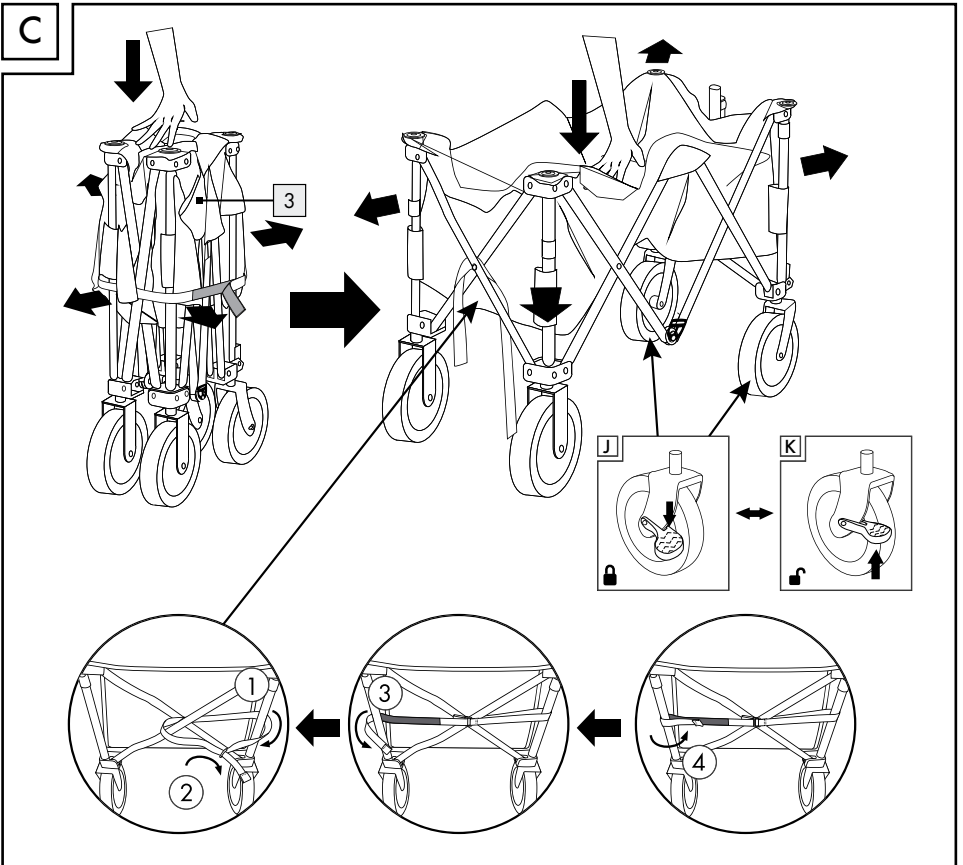
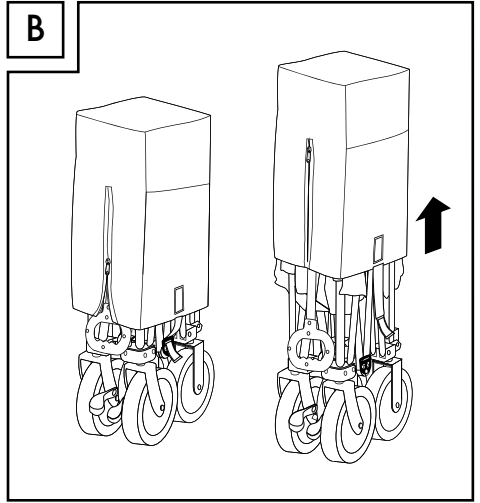
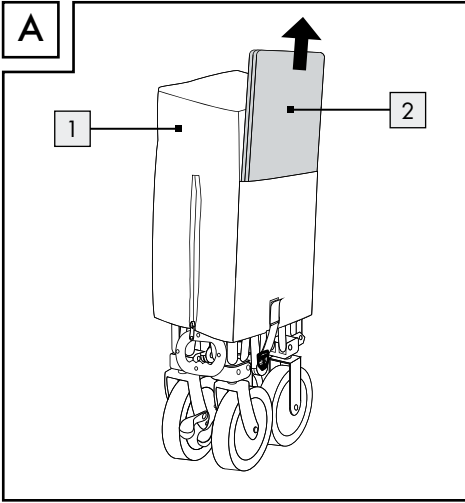

(GB) **IMPORTANT, RETAIN FOR FUTURE**
(IE)
(NI) **REFERENCE: READ CAREFULLY!**
(MT)

(DE) **WICHTIG, FÜR SPÄTERE**
(AT) **BEZUGNAHME AUFBEWAHREN:**
(BE) **SORGFÄLTIG LESEN!**
(CH)

(FR) **IMPORTANT, À CONSERVER**
(BE) **POUR CONSULTATION**
(CH) **ULTÉRIEURE : À LIRE**
ATTENTIVEMENT !

(NL) **BELANGRIJK, BEWAREN**
(BE) **VOOR LATERE RAADPLEGING:**
ZORGVULDIG LEZEN!

(IT) **IMPORTANTE! LEGGERE**
(CH) **ATTENTAMENTE E CONSERVARE**
(MT) **PER FUTURO RIFERIMENTO.**

(ES) **IMPORTANTE: CONSERVAR PARA**
CONSULTAS POSTERIORES: ¡LEER
ATENTAMENTE!

(PT) **IMPORTANTE, GUARDE PARA**
FUTURAS REFERÊNCIAS: LEIA
CUIDADOSAMENTE!

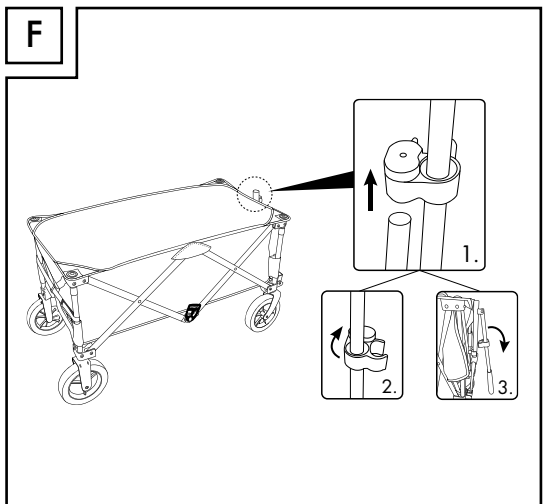
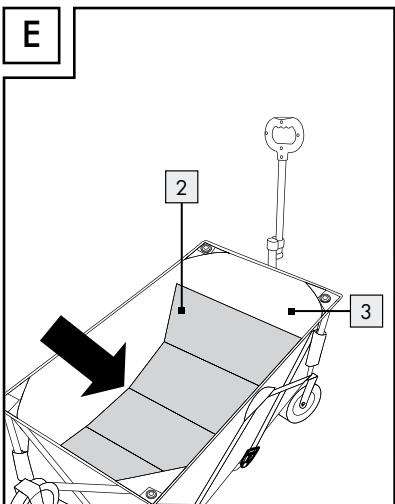
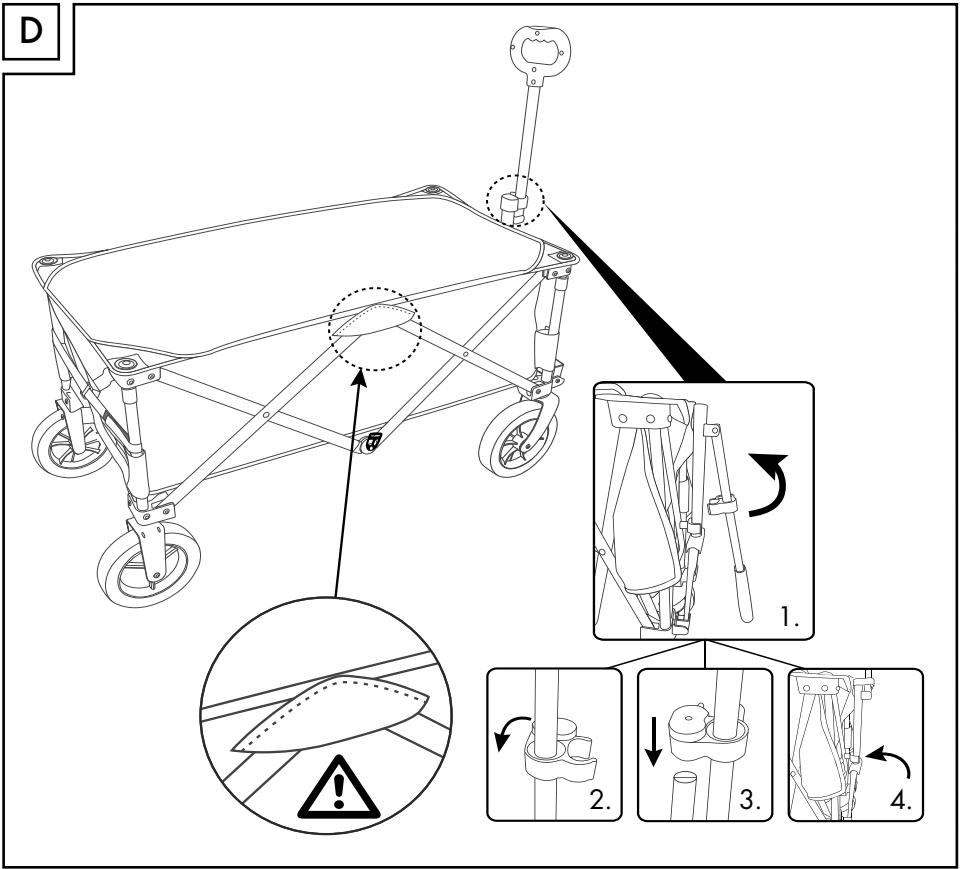

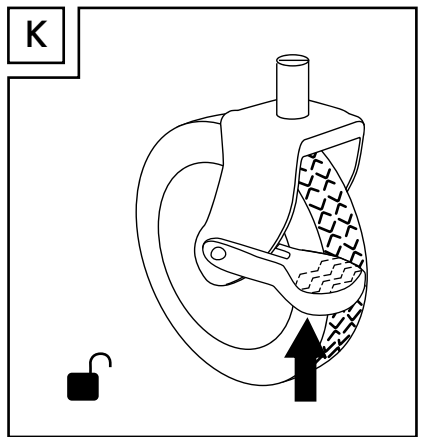
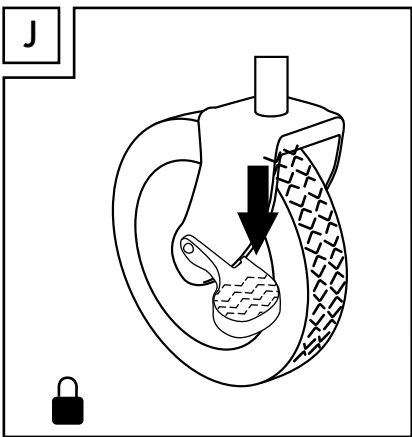
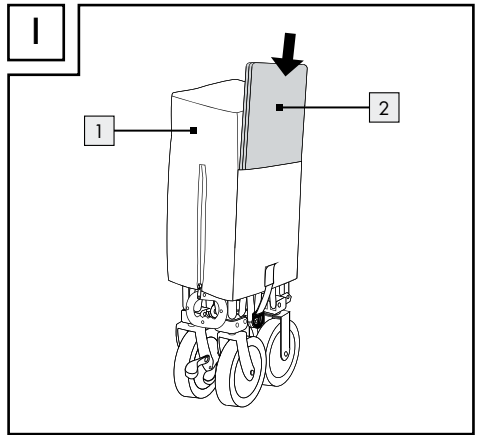
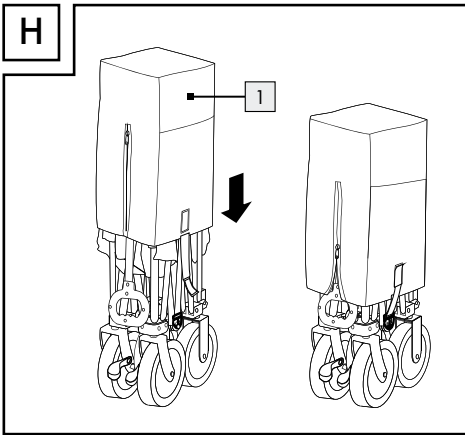
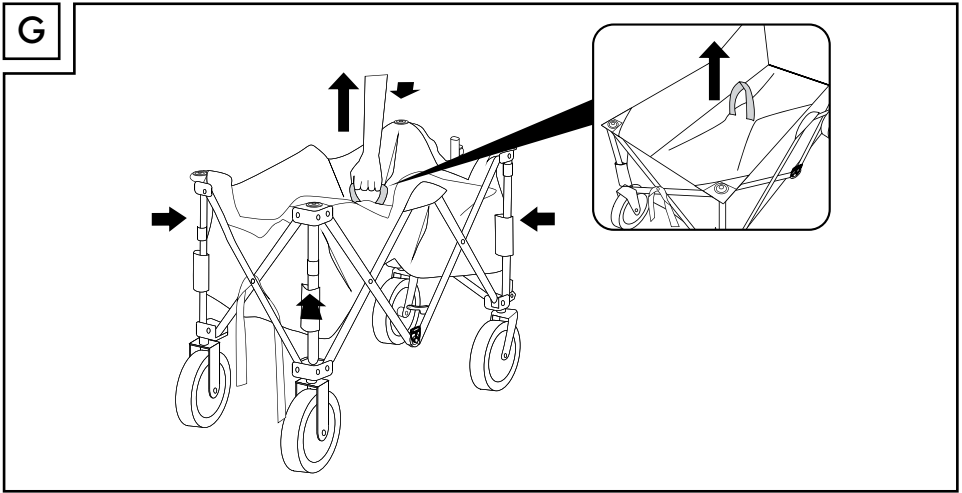

Introduction	Page	6
Intended use	Page	6
Scope of delivery	Page	6
Technical data	Page	6
General safety notes	Page	6
Assembly / Disassembly	Page	7
Fold the trolley	Page	7
Maintenance	Page	7
Cleaning and care	Page	8
Disposal	Page	8
Warranty	Page	8
Warranty claim procedure	Page	8
Service	Page	8

List of pictograms used



Safety Information
Instructions for use

FOLDING TROLLEY

● Introduction



We congratulate you on the purchase of your new product. You have chosen a high quality product. Familiarise yourself with the product before using it for the first time. In addition, please carefully refer to the operating instructions and the safety advice below. Only use the product as instructed and only for the indicated field of application. Keep these instructions in a safe place. If you pass the product on to anyone else, please ensure that you also pass on all the documentation with it.

You can download and view this and numerous other manuals at www.lidl-service.com. By scanning the QR code, you will be taken straight to the Lidl service website (www.lidl-service.com) where you can open your instruction manual by entering the article number (IAN) 508172_2507.

● Intended use

This product is a trolley which is designed to transport camping equipment, etc. amounting to a weight of max. 50 kg. This product should not be used by children. It is only intended for private use and is not intended for commercial use.

Not suitable for transporting children.

● Scope of delivery

- 1 Carrier bag **1**
- 1 Removable floor **2**
- 1 Folding trolley **3**
- 1 Set of instructions

● Technical data

- Dimensions: 98 x 49 x 115 cm
(L x W x H)
- Platform size: 92 x 48 x 36 cm
(L x W x H)
- Pack size: 77 x 20 x 33 cm
- Max. load: 50 kg
- Product weight: 11 kg



General safety notes

PLEASE READ THESE INSTRUCTIONS FOR USE CAREFULLY. KEEP ALL SAFETY NOTES AND INSTRUCTIONS IN A SAFE PLACE FOR FUTURE REFERENCE! FAILURE TO OBSERVE THESE INSTRUCTIONS WILL POSE A HAZARD TO YOU AND YOUR CHILD.



WARNING! RISK OF DEATH AND ACCIDENTS FOR TODDLERS AND CHILDREN!

Never leave children unsupervised with the packaging material. There is a danger of suffocation.



WARNING! Ensure that the product has been assembled properly before use.



WARNING! Ensure that all closing mechanisms of the product have snapped into place before use.

Make sure that the product is only assembled by persons who know how to do so.

Please ensure that the product is in good working condition before each use.



WARNING! Do not leave children unattended! The product is not a climbing frame or toy! Make sure that nobody climbs or leans on the product, particularly children. The product may otherwise become unbalanced and tip over. This may result in injury and/or damage.

The product may only be used by an adult.



Never place a load of more than 50 kg on the product.



- Do not place the product near stairs, steep ground or swimming pools.
- **⚠ WARNING!** Do not use it to transport people or animals. This may result in injury and/or damage.
- Pull the product slowly around corners.
- It is not permitted to use this product as a trailer for vehicles of any kind.
- This product is not suitable for attaching to a vehicle.
- Place objects in the centre of the product to transport them.
- **⚠ WARNING!** Do not sit on the side wall. Danger of tipping.
Note: In case of discoloration/ fading of supporting synthetic components they shall be exchanged.

● Assembly / Disassembly

- **⚠ WARNING!** Crushing and shearing points are present during assembly and disassembly.

Unfold the trolley:

1. Take out removable floor [2] from carrier bag [1], (see Fig. A).
2. Release the velcro strap of the carrier bag and remove the carrier bag [1] from the trolley [3], (see Fig. B).
3. Loosen the velcro on the long strap surrounding the trolley [3] and unfold the trolley (see Fig. C).
4. Tie the velcro strap according to Figure C to prevent the velcro strap fall to the floor.
 1. First, the strap with buckle pass through the shaft.
 2. Then insert strap with velcro into the buckle.
 3. Strap with velcro pass through another shaft.
 4. Lastly stick the velcro together to secure the strap on the shaft.
5. Unfold the handle in front of trolley [3] (see Fig. D1), turn the lock cap toward the lower part of the handle shaft. Push the lock cap downward and cover the lower part of the handle shaft.
6. Insert the middle joint of trolley frame into the cover at left and right side (see Fig. D).

- **⚠ WARNING!** When the trolley is stationary or not in use the handle must be secured with the locking clip (see Fig. D, picture 4).
7. Place removable floor [2] to the folding trolley [3], (see Fig. E). Fix the velcro strap on the folding trolley [3] to the shaft of the front and rear wheels.
 - Brakes are included with this product, located on the wheels below the handle (see Fig. C items J and K). User can initiate brake located in front wheels according to Fig. J, user can unlock the brake according to Fig. K.

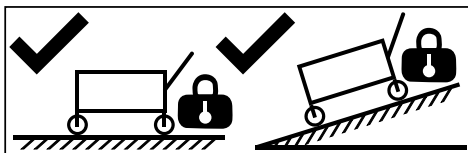

Trolley symbol:

CAUTION: Initiate the brake when the product is left in a stationary position.

● Fold the trolley

1. Remove the removable floor [2] from folding trolley [3].
2. Pull up the lock cap from handle shaft (see Fig. F1), turn the locking position toward the handle shaft, and fold the upper part of handle shaft downward.
3. Remove the velcro strap from the front and rear wheel shafts, then pull the strap in the middle of the folding trolley (see Fig. G).
4. Tighten the folded trolley with velcro strap.
5. Cover the trolley with carrier bag [1] and fixing the carrier bag to trolley by velcro strap (see Fig. H).
6. Insert the removable floor [2] to the side pocket of carrier bag [1] (see Fig. I).

● Maintenance

- Keep the product in a dry and cool place away from sunlight when not in use.
- Check regularly to ensure no damage on the product.
- Only use spare parts supplied by the manufacturer.

● **Cleaning and care**

- Use a damp, lint-free cloth to clean the product.

● **Disposal**

The packaging is made entirely of recyclable materials, which you may dispose of at local recycling facilities.

Contact your local refuse disposal authority for more details of how to dispose of your worn-out product.



The product incl. accessories, manual and packaging materials are recyclable and are subject to extended producer responsibility.

Dispose them separately, following the illustrated Info-tri (sorting information), for better waste treatment.

The Triman logo is valid in France only.

● **Warranty**

The product has been manufactured to strict quality guidelines and meticulously examined before delivery. In the event of material or manufacturing defects you have legal rights against the retailer of this product. Your legal rights are not limited in any way by our warranty detailed below.

The warranty for this product is 3 years from the date of purchase. The warranty period begins on the date of purchase. Keep the original sales receipt in a safe location as this document is required as proof of purchase.

Any damage or defects already present at the time of purchase must be reported without delay after unpacking the product.

Should the product show any fault in materials or manufacture within 3 years from the date of purchase, we will repair or replace it – at our choice – free of charge to you. The warranty period is not extended as a result of a claim being granted. This also applies to replaced and repaired parts.

This warranty becomes void if the product has been damaged, or used or maintained improperly.

The warranty covers material or manufacturing defects. This warranty does not cover product parts subject to normal wear and tear, thus considered consumables (e.g. batteries, rechargeable batteries, tubes, cartridges), nor damage to fragile parts, e.g. switches or glass parts.

● **Warranty claim procedure**

To ensure quick processing of your case, please observe the following instructions:

Please have the till receipt and the item number (IAN 508172_2507) available as proof of purchase.

You will find the item number on the rating plate, an engraving, on the front page of the instructions for use (bottom left), or as a sticker on the rear or bottom of the product.

If functional or other defects occur, please contact the service department listed either by telephone or by e-mail.

You can return a defective product to us free of charge to the service address that will be provided to you. Ensure that you enclose the proof of purchase (till receipt) and information about what the defect is and when it occurred.

● **Service**

Ⓜ **Service Great Britain**

Tel.: 0800 404 7657

E-Mail: owim@lidl.gb

Ⓜ **Service Ireland**

Tel.: 1800 101010

E-Mail: owim@lidl.ie

Ⓜ **Service Northern Ireland**

E-Mail: owim@lidl.ni

Ⓜ **Service Malta**

Tel.: 80062230

E-Mail: owim@lidl.mt

Einleitung	Seite 10
Bestimmungsgemäße Verwendung	Seite 10
Lieferumfang und Teilebeschreibung	Seite 10
Technische Daten	Seite 10
Allgemeine Sicherheitshinweise	Seite 10
Montage/Demontage	Seite 11
Bollerwagen zusammenklappen	Seite 11
Wartung	Seite 12
Reinigung und Pflege	Seite 12
Entsorgung	Seite 12
Garantie	Seite 12
Abwicklung im Garantiefall	Seite 13
Service	Seite 13

Legende der verwendeten Piktogramme



Sicherheitshinweise



Handlungsanweisungen

BOLLERWAGEN

● Einleitung



Wir beglückwünschen Sie zum Kauf Ihres neuen Produkts. Sie haben sich damit für ein hochwertiges Produkt

entschieden. Machen Sie sich vor der ersten Inbetriebnahme mit dem Produkt vertraut. Lesen Sie hierzu aufmerksam die nachfolgende Bedienungsanleitung und die Sicherheitshinweise. Benutzen Sie das Produkt nur wie beschrieben und für die angegebenen Einsatzbereiche. Bewahren Sie diese Anleitung an einem sicheren Ort auf. Händigen Sie alle Unterlagen bei Weitergabe des Produktes an Dritte mit aus.

Sie können dieses und zahlreiche andere Handbücher unter www.lidl-service.com herunterladen und ansehen. Durch Scannen des QR-Codes werden Sie direkt auf die Lidl-Service-Website (www.lidl-service.com) weitergeleitet, wo Sie durch Eingabe der Artikelnummer (IAN) 508172_2507 Ihre Bedienungsanleitung öffnen können.

● Bestimmungsgemäße Verwendung

Dieses Produkt ist als Transportwagen etwa für Campingzubehör o. Ä. mit einem Gewicht bis max. 50 kg bestimmt. Dieses Produkt sollte nicht von Kindern benutzt werden. Es ist nur für den privaten Gebrauch und nicht für den gewerblichen Einsatz bestimmt.

Nicht zum Transportieren von Kindern geeignet.

● Lieferumfang und Teilebeschreibung

- 1 Tragetasche **1**
- 1 Herausnehmbarer Boden **2**
- 1 Bollerwagen **3**
- 1 Anleitung

● Technische Daten

Maße: 98 x 49 x 115 cm (L x B x H)

Ladefläche: 92 x 48 x 36 cm (L x B x H)

Packmaß: 77 x 20 x 33 cm

Max. Beladung: 50 kg

Produktgewicht: 11 kg



Allgemeine Sicherheitshinweise

LESEN SIE DIESE BEDIENUNGSANLEITUNG AUFMERKSAM DURCH. BEWAHREN SIE ALLE SICHERHEITSHINWEISE UND ANWEISUNGEN FÜR DIE ZUKUNFT AN EINEM SICHEREN ORT AUF! BEI NICHTBEACHTUNG DROHEN GEFAHREN FÜR SIE UND GGF. AUCH FÜR IHR KIND.



⚠️ WARNUNG! LEBENS- UND UNFALL-GEFAHR FÜR KLEINKINDER UND KINDER!

Lassen Sie Kinder niemals unbeaufsichtigt mit dem Verpackungsmaterial. Es besteht Erstickungsgefahr.



⚠️ WARNUNG! Vergewissern Sie sich, dass das Produkt vor der Verwendung ordnungsgemäß montiert wurde.



⚠️ WARNUNG! Vergewissern Sie sich vor der Verwendung, dass alle Schließmechanismen im Rahmen des Produkts eingerastet sind.



Achten Sie darauf, dass das Produkt nur von fachkundigen Personen montiert wird.



Stellen Sie vor jedem Gebrauch sicher, dass sich das Produkt in einem einwandfreien Zustand befindet.



⚠️ WARNUNG! Lassen Sie Kinder nicht unbeaufsichtigt! Das Produkt ist kein Kletter- oder Spielgerät! Stellen Sie sicher, dass Personen, insbesondere Kinder, nicht auf das Produkt klettern bzw. sich nicht am Produkt anlehnen. Das Produkt kann aus dem Gleichgewicht kommen und umkippen. Verletzungen und/oder Beschädigungen können die Folgen sein.

- Das Produkt darf nur von Erwachsenen verwendet werden.



Beladen Sie das Produkt nie mit mehr als 50 kg.

- Stellen Sie das Produkt nicht in der Nähe von Treppen, abschüssigen Gelände oder Schwimmbädern auf.
- **⚠️ WARNUNG!** Befördern Sie keine Personen oder Tiere. Verletzungen und/oder Beschädigungen können die Folgen sein.
- Ziehen Sie das Produkt in Kurven langsam.
- Es ist nicht erlaubt, dieses Produkt als Anhänger für Fahrzeuge jeglicher Art zu benutzen.
- Das Produkt ist nicht dazu geeignet, an einem Kraftfahrzeug befestigt zu werden.
- Legen Sie Gegenstände beim Transport in die Mitte des Produktes.
- **⚠️ WARNUNG!** Setzen Sie sich nicht auf den Rahmen. Ansonsten könnte das Produkt kippen.

Hinweis: Falls sich Produktkomponenten, die für die Sicherung der Gesamtkonstruktion wichtig sind, verfärben oder ausbleichen, müssen diese ausgetauscht werden.

● Montage/Demontage

⚠️ WARNUNG! Während der Montage und Demontage besteht an einigen Stellen Quetsch- bzw. Schergefahr.

Bollerwagen montieren:

1. Nehmen Sie den herausnehmbaren Boden **[2]** aus der Tragetasche **[1]** (s. Abb. A).
2. Lösen Sie den Klettverschluss der Tragetasche **[1]** und ziehen Sie diese vom Bollerwagen **[3]** ab (s. Abb. B).
3. Lösen Sie den Klettverschluss am langen Riemen des Bollerwagens **[3]** und klappen Sie diesen auseinander (s. Abb. C).
4. Fixieren Sie die Klettverschlüsse wie in Abbildung C dargestellt, damit diese nicht zu Boden fallen.
 1. Schieben Sie hierzu zuerst den Riemen mit der Schnalle durch die Stange.

2. Stecken Sie dann den Klettriemen in die Schnalle.
 3. Schieben Sie den Klettriemen durch eine weitere Stange.
 4. Befestigen Sie zuletzt die Klettverschlüsse, um den Riemen an der Stange zu fixieren.
5. Klappen Sie Griffstange am vorderen Teil des Bollerwagens **[3]** nach oben (s. Abb. D1). Drehen Sie die Befestigungsvorrichtung in Richtung der unteren Griffstange. Drücken Sie die Befestigungsvorrichtung nach unten auf den unteren Bereich der Griffstange.
 6. Stecken Sie das mittlere Gelenk des Bollerwagenrahmens in die Haltevorrichtungen auf der linken und rechten Seite (s. Abb. D).

⚠️ WARNUNG! Wenn der Bollerwagen steht oder nicht benutzt wird, muss der Griff mit dem Verriegelungsclip gesichert werden (s. Abb. D/ Bild 4).

7. Legen Sie den herausnehmbaren Boden **[2]** in den Bollerwagen **[3]** (s. Abb. E). Befestigen Sie die Klettverschlüsse an den vorderen und hinteren Radstangen des Bollerwagens **[3]**.
 - Dieses Produkt enthält Bremsen, die sich an den Rädern unter dem Griff befinden (s. Abb. C/ Bild J und K). Fixieren Sie die Bremse an den Vorderrädern wie in Abbildung J dargestellt. Lösen Sie die Bremse wie in Abbildung K dargestellt.

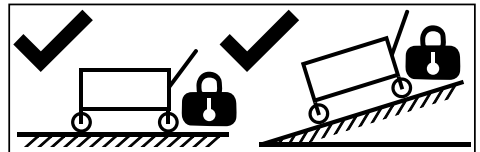

Bollerwagensymbol:

VORSICHT: Betätigen Sie die Bremse, sobald das Produkt zum Stehen kommt.

● Bollerwagen zusammenklappen

1. Nehmen Sie den herausnehmbaren Boden **[2]** aus dem Bollerwagen **[3]**.

2. Ziehen Sie die Sicherungskappe von der Griffstange (s. Abb. F1), drehen Sie die Befestigungsvorrichtung in Richtung der Griffstange und klappen Sie den oberen Teil der Griffstange herunter.
3. Lösen Sie die Klettverschlüsse an den vorderen und hinteren Radstangen und ziehen Sie dann das Halteband in der Mitte des Bollerwagens nach oben (s. Abb. G).
4. Sichern Sie den zusammengeklappten Bollerwagen mit dem Klettverschluss.
5. Stülpen Sie die Tragetasche **1** über den Bollerwagen, befestigen Sie diese mit dem Klettverschluss (s. Abb. H).
6. Verstauen Sie den herausnehmbaren Boden **2** in der Seitentasche der Tragetasche **1** (s. Abb. I).

● Wartung

- Bewahren Sie das Produkt bei Nichtbenutzung an einem trockenen und kühlen Ort fern von Sonnenlicht auf.
- Überprüfen Sie das Produkt regelmäßig auf Beschädigungen.
- Verwenden Sie nur vom Hersteller gelieferte Ersatzteile.

● Reinigung und Pflege

- Verwenden Sie zur Reinigung ein feuchtes und fusselfreies Tuch.

● Entsorgung

Die Verpackung besteht aus umweltfreundlichen Materialien, die Sie über die örtlichen Recyclingstellen entsorgen können. Möglichkeiten zur Entsorgung des ausgedienten Produkts erfahren Sie bei Ihrer Gemeinde- oder Stadtverwaltung.



Das Produkt inkl. Zubehör, die Anleitung und die Verpackungsmaterialien sind recyclebar und unterliegen einer erweiterten Herstellerverantwortung.

Entsorgen Sie diese getrennt, den abgebildeten Info-tri (Sortierinformation) folgend, für eine bessere Abfallbehandlung.

Das Triman-Logo gilt nur für Frankreich.

● Garantie

Das Produkt wurde nach strengen Qualitätsrichtlinien hergestellt und vor der Auslieferung sorgfältig geprüft. Im Falle von Material- oder Herstellungsfehlern haben Sie gegenüber dem Verkäufer des Produkts gesetzliche Rechte. Ihre gesetzlichen Rechte werden in keiner Weise durch unsere unten aufgeführte Garantie eingeschränkt.

Die Garantie für dieses Produkt beträgt 3 Jahre ab Kaufdatum. Die Garantiezeit beginnt mit dem Kaufdatum. Bewahren Sie den Originalkaufbeleg an einem sicheren Ort auf, da dieses Dokument als Nachweis des Kaufs erforderlich ist.

Alle Schäden oder Mängel, die bereits zum Zeitpunkt des Kaufs vorhanden sind, müssen unverzüglich nach dem Auspacken des Produkts gemeldet werden.

Sollte das Produkt innerhalb von 3 Jahren ab Kaufdatum einen Material- oder Herstellungsfehler aufweisen, werden wir es – nach unserer Wahl – kostenlos für Sie reparieren oder ersetzen. Die Garantiezeit verlängert sich durch einen stattgegebenen Gewährleistungsanspruch nicht. Dies gilt auch für ersetzte und reparierte Teile.

Diese Garantie erlischt, wenn das Produkt beschädigt oder unsachgemäß verwendet oder gewartet wurde.

Die Garantie deckt Material- und Herstellungsfehler ab. Diese Garantie erstreckt sich weder auf Produktteile, die normalem Verschleiß unterliegen, und somit als Verschleißteile gelten (z. B. Batterien, Akkus, Schläuche, Farbpatronen), noch auf Schäden an zerbrechlichen Teilen, z. B. Schalter oder Teile aus Glas.

● Abwicklung im Garantiefall

Um eine schnelle Bearbeitung Ihres Anliegens zu gewährleisten, folgen Sie bitte den folgenden Hinweisen:

Bitte halten Sie für alle Anfragen den Kassenbon und die Artikelnummer (IAN 508 172_2507) als Nachweis für den Kauf bereit.

Die Artikelnummer entnehmen Sie bitte dem Typenschild, einer Gravur, auf dem Titelblatt Ihrer Bedienungsanleitung (unten links) oder als Aufkleber auf der Rück- oder Unterseite des Produkts.

Sollten Funktionsfehler oder sonstige Mängel auftreten, kontaktieren Sie zunächst die nachfolgend benannte Serviceabteilung telefonisch oder per E-Mail.

Ein als defekt erfasstes Produkt können Sie dann unter Beifügung des Kaufbelegs (Kassenbon) und der Angabe, worin der Mangel besteht und wann er aufgetreten ist, für Sie portofrei an die Ihnen mitgeteilte Service-Anschrift übersenden.

● Service

DE Service Deutschland
Tel.: 0800 5435 111
E-Mail: owim@lidl.de

AT Service Österreich
Tel.: 0800 447744
E-Mail: owim@lidl.at

BE Service Belgien
Tél.: 0800 12089
E-Mail: owim@lidl.be

CH Service Schweiz
Tel.: 0800 56 44 33
E-Mail: owim@lidl.ch

Introduction	Page 15
Utilisation prévue	Page 15
Contenu de la livraison	Page 15
Caractéristiques techniques	Page 15
Notes générales de sécurité	Page 15
Montage/Démontage	Page 16
Pliez le chariot	Page 16
Entretien	Page 17
Nettoyage et entretien	Page 17
Mise au rebut	Page 17
Garantie	Page 17
Faire valoir sa garantie	Page 18
Service après-vente	Page 18

Liste des pictogrammes utilisés



Informations de sécurité



Instructions d'utilisation

CHARIOT À ROULETTES

● Introduction



Nous vous félicitons pour l'achat de votre nouveau produit. Vous avez opté pour un produit de grande qualité. Avant la

première mise en service, vous devez vous familiariser avec toutes les fonctions du produit. Veuillez lire attentivement le mode d'emploi ci-dessous et les consignes de sécurité. N'utilisez le produit que pour l'usage décrit et les domaines d'application cités. Conserver ces instructions dans un lieu sûr. Si vous donnez le produit à des tiers, remettez-leur également la totalité des documents. Vous pouvez télécharger et consulter ce manuel ainsi que de nombreux autres sur le site www.lidl-service.com. En scannant le code QR, vous serez directement redirigé vers le site du service Lidl (www.lidl-service.com), où vous pourrez ouvrir votre manuel d'instructions en saisissant le numéro d'article (IAN) 508172_2507.

● Utilisation prévue

Ce produit est un chariot conçu pour transporter du matériel de camping, etc. d'un poids maximal de 50 kg. Ce produit ne doit pas être utilisé par des enfants. Ce produit est uniquement destiné à un usage privé, et non à un usage commercial.

Ne convient pas pour le transport des enfants.

● Contenu de la livraison

- 1 Sac de transport ¹
- 1 Fond amovible ²
- 1 Chariot à roulettes ³
- 1 Notice d'utilisation

● Caractéristiques techniques

Dimensions : 98 x 49 x 115 cm
(L x l x H)

Dimensions de la plateforme : 92 x 48 x 36 cm
(L x l x H)

Taille de l'emballage : 77 x 20 x 33 cm

Charge max. : 50 kg

Poids du produit : 11 kg



Notes générales de sécurité

VEUILLEZ LIRE ATTENTIVEMENT CE MODE D'EMPLOI. CONSERVEZ TOUTES DES NOTES DE SÉCURITÉ ET INSTRUCTIONS DANS UN ENDROIT SÛR POUR TOUTE RÉFÉRENCE ULTÉRIEURE ! LE NON-RESPECT DE CES INSTRUCTIONS CONSTITUE UN DANGER POUR VOUS ET VOTRE ENFANT.



AVERTISSEMENT ! DANGER DE MORT ET D'ACCIDENTS POUR LES

TOUTS-PETITS ET LES ENFANTS ! Ne laissez jamais les enfants sans surveillance avec le matériel d'emballage. Il existe un danger de suffocation.



AVERTISSEMENT ! Assurez-vous que le produit a été assemblé correctement avant utilisation.



AVERTISSEMENT ! Assurez-vous que tous les mécanismes de fermeture du produit se sont enclenchés avant de l'utiliser.



Assurez-vous que le produit est uniquement assemblé par des personnes qui savent comment le faire.



Assurez-vous que le produit est en bon état de fonctionnement avant chaque utilisation.



AVERTISSEMENT ! Ne laissez pas les enfants sans surveillance ! Ce produit n'est pas une structure pour l'escalade ou un jouet ! Veillez à ce que personne ne grimpe ou ne s'appuie sur le produit, en particulier les enfants. Dans le cas contraire, le produit

pourrait être déséquilibré et se renverser. Ceci peut entraîner des blessures et/ou des dommages.

- Le produit ne peut être utilisé que par un adulte.



Ne placez jamais une charge supérieure à 50 kg sur le produit.

- Ne placez pas le produit près d'un escalier, d'un terrain escarpé ou d'une piscine.
- **⚠ AVERTISSEMENT !** Ne l'utilisez pas pour transporter des personnes ou des animaux. Ceci peut entraîner des blessures et/ou des dommages.
- Tirez le produit lentement dans les virages.
- Il est interdit d'utiliser ce produit comme remorque pour les véhicules de tous types.
- Ce produit n'est pas adapté pour être attaché à un véhicule.
- Placez les objets au centre du produit pour les transporter.
- **⚠ AVERTISSEMENT !** Ne vous asseyez pas sur la paroi latérale. Risque de basculement.

Remarque : En cas de décoloration/ affaiblissement des composants synthétiques du support, ils doivent être remplacés.

● Montage/Démontage

⚠ AVERTISSEMENT ! Des points d'écrasement et de cisaillement sont présents lors du montage et du démontage.

Dépliez le chariot :

1. Enlevez le fond amovible [2] du sac de transport [1], (voir Fig. A)
2. Détachez la bande velcro du sac de transport et retirez le sac de transport [1] du chariot [3], (voir Fig. B).
3. Desserrez le velcro sur la longue bande entourant le chariot [3] et dépliez le chariot (voir Fig. C).
4. Attachez la bande velcro conformément à la figure C pour éviter qu'elle ne tombe sur le sol.
 1. Faites passer d'abord la sangle avec la boucle à travers l'arbre.

2. Puis, insérez la sangle avec le velcro dans la boucle.
 3. La sangle avec du velcro passe à travers un autre arbre.
 4. Enfin, collez le velcro ensemble pour fixer la sangle sur l'arbre.
5. Déployez la poignée devant le chariot [3] (voir Fig. D1), tournez le capuchon de verrouillage vers la partie inférieure de l'arbre de la poignée. Poussez le capuchon de verrouillage vers le bas et couvrez la partie inférieure de l'arbre de la poignée.
 6. Insérez l'articulation centrale du cadre du chariot dans le couvercle à gauche et à droite (voir Fig. D).

⚠ AVERTISSEMENT ! Lorsque le chariot est à l'arrêt ou n'est pas utilisé, la poignée doit être fixée avec le clip de verrouillage (voir Fig. D, image 4).

7. Placez le fond amovible [2] sur le chariot pliant [3], (voir Fig. E). Fixez la bande velcro du chariot pliant [3] à l'arbre des roues avant et arrière.
 - Les freins sont inclus avec ce produit, ils sont situés sur les roues sous la poignée (voir Fig. C éléments J et K). L'utilisateur peut déclencher le frein situé dans les roues avant selon la Fig. J, l'utilisateur peut déverrouiller le frein selon la Fig. K.

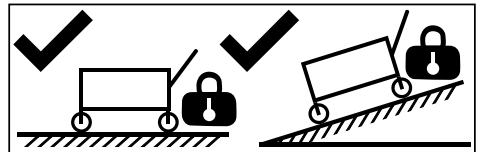

Symbole du chariot :

MISE EN GARDE : Initialisez le frein lorsque le produit est laissé en position stationnaire.

● Pliez le chariot

1. Enlever le fond amovible [2] du chariot pliant [3].
2. Retirez le capuchon de verrouillage de l'arbre de la poignée (voir Fig. F1), tournez la position de verrouillage vers l'arbre de la poignée, et pliez la partie supérieure de l'arbre de la poignée vers le bas.

3. Retirez la bande velcro des arbres des roues avant et arrière, puis tirez la bande au milieu du chariot pliant (voir Fig. G).
4. Serrez le chariot plié avec la bande velcro.
5. Couvrez le chariot avec le sac de transport **1** et fixez le sac de transport au chariot à l'aide de la bande velcro (voir Fig. H).
6. Insérez le fond amovible **2** dans la poche latérale du sac de transport **1** (voir Fig. I).

● **Entretien**

- Conservez le produit dans un endroit sec et frais à l'abri de la lumière du soleil lorsqu'il n'est pas utilisé.
- Vérifiez régulièrement que le produit n'est pas endommagé.
- Utilisez uniquement des pièces de rechange fournies par le fabricant.

● **Nettoyage et entretien**

- Utilisez un chiffon humide et non pelucheux pour nettoyer le produit.

● **Mise au rebut**

L'emballage se compose de matières recyclables pouvant être mises au rebut dans les déchetteries locales.

Votre mairie ou votre municipalité vous renseigneront sur les possibilités de mise au rebut des produits usagés.



Le produit ainsi que les accessoires et les matériaux d'emballage sont recyclables et relèvent de la responsabilité élargie du producteur.

Éliminez-les séparément, en suivant l'Info-tri illustrée, dans l'intérêt d'un meilleur traitement des déchets.

Le logo Triman n'est valable qu'en France.

● **Garantie**

Article L217-16 du Code de la consommation

Lorsque l'acheteur demande au vendeur, pendant le cours de la garantie commerciale qui lui a été consentie lors de l'acquisition ou de la réparation d'un bien meuble, une remise en état couverte par la

garantie, toute période d'immobilisation d'au moins sept jours vient s'ajouter à la durée de la garantie qui restait à courir. Cette période court à compter de la demande d'intervention de l'acheteur ou de la mise à disposition pour réparation du bien en cause, si cette mise à disposition est postérieure à la demande d'intervention.

Indépendamment de la garantie commerciale souscrite, le vendeur reste tenu des défauts de conformité du bien et des vices rédhibitoires dans les conditions prévues aux articles L217-4 à L217-13 du Code de la consommation et aux articles 1641 à 1648 et 2232 du Code Civil.

Article L217-4 du Code de la consommation

Le vendeur livre un bien conforme au contrat et répond des défauts de conformité existant lors de la délivrance.

Il répond également des défauts de conformité résultant de l'emballage, des instructions de montage ou de l'installation lorsque celle-ci a été mise à sa charge par le contrat ou a été réalisée sous sa responsabilité.

Article L217-5 du Code de la consommation

Le bien est conforme au contrat :

- 1° S'il est propre à l'usage habituellement attendu d'un bien semblable et, le cas échéant :
 - s'il correspond à la description donnée par le vendeur et possède les qualités que celui-ci a présentées à l'acheteur sous forme d'échantillon ou de modèle ;
 - s'il présente les qualités qu'un acheteur peut légitimement attendre eu égard aux déclarations publiques faites par le vendeur, par le producteur ou par son représentant, notamment dans la publicité ou l'étiquetage ;
- 2° Ou s'il présente les caractéristiques définies d'un commun accord par les parties ou être propre à tout usage spécial recherché par l'acheteur, porté à la connaissance du vendeur et que ce dernier a accepté.

Article L217-12 du Code de la consommation

L'action résultant du défaut de conformité se prescrit par deux ans à compter de la délivrance du bien.

Article 1641 du Code civil

Le vendeur est tenu de la garantie à raison des défauts cachés de la chose vendue qui la rendent impropre à l'usage auquel on la destine, ou qui diminuent tellement cet usage que l'acheteur ne l'aurait pas acquise, ou n'en aurait donné qu'un moindre prix, s'il les avait connus.

Article 1648 1er alinéa du Code civil

L'action résultant des vices rédhibitoires doit être intentée par l'acquéreur dans un délai de deux ans à compter de la découverte du vice.

Les pièces détachées indispensables à l'utilisation du produit sont disponibles pendant la durée de la garantie du produit.

Le produit a été fabriqué selon des critères de qualité stricts, et contrôlé consciencieusement avant sa livraison. En cas de défaut de matériau ou de fabrication, vous avez des droits légaux vis-à-vis du vendeur du produit. Vos droits légaux ne sont en aucun cas limités par notre garantie mentionnée ci-dessous.

La garantie de ce produit est de 3 ans à partir de la date d'achat. La période de garantie commence à la date d'achat. Conservez l'original de la preuve d'achat dans un endroit sûr car ce document est nécessaire pour prouver l'achat.

Tout dommage ou défaut déjà présent au moment de l'achat doit être signalé immédiatement après le déballage du produit.

Si le produit présente un défaut de matériau ou de fabrication dans les 3 ans qui suivent la date d'achat, nous le réparerons ou le remplacerons - à notre choix - gratuitement pour vous. La période de garantie n'est pas prolongée par une demande de garantie acceptée. Cette mesure s'applique également pour les pièces remplacées et réparées.

Cette garantie est annulée si le produit a été endommagé ou utilisé ou entretenu de manière incorrecte.

La garantie couvre les défauts de matériels et de fabrication. Cette garantie ne couvre pas les pièces du produit soumises à une usure normale, et qui sont donc considérées comme des pièces d'usure (par exemple les piles, les piles rechargeables, tuyaux, les cartouches d'encre), ni les dommages aux pièces fragiles, par exemple les interrupteurs ou les pièces en verre

● Faire valoir sa garantie

Pour garantir la rapidité d'exécution de la procédure de garantie, veuillez respecter les indications suivantes :

Veuillez conserver le ticket de caisse et la référence du produit (IAN 508172_2507) à titre de preuve d'achat pour toute demande.

Le numéro de référence de l'article est indiqué sur la plaque d'identification, gravé sur la page de titre de votre manuel (en bas à gauche) ou sur un autocollant apposé sur la face arrière ou inférieure du produit.

En cas de dysfonctionnement du produit, ou de tout autre défaut, contactez en premier lieu le service après-vente par téléphone ou par e-mail aux coordonnées indiquées ci-dessous.

Vous pouvez alors envoyer franco de port tout produit considéré comme défectueux au service clientèle indiqué, accompagné de la preuve d'achat (ticket de caisse) et d'une description écrite du défaut avec mention de sa date d'apparition.

● Service après-vente

FR Service après-vente France

Tél.: 0800 919 270

E-Mail: owim@lidl.fr

BE Service après-vente Belgique

Tél.: 0800 12089

E-Mail: owim@lidl.be

CH Service après-vente Suisse

Tél.: 0800 56 44 33

E-Mail: owim@lidl.ch

Inleiding	Pagina	20
Beoogd gebruik	Pagina	20
Leveringsomvang	Pagina	20
Technische gegevens	Pagina	20
Algemene veiligheidsvoorschriften	Pagina	20
Montage/Demontage	Pagina	21
De kar dichtvouwen	Pagina	21
Onderhoud	Pagina	22
Reiniging en onderhoud	Pagina	22
Afvoer	Pagina	22
Garantie	Pagina	22
Afwikkeling in geval van garantie	Pagina	23
Service	Pagina	23

Lijst van gebruikte pictogrammen



Veiligheidsinformatie
Gebruiksaanwijzing

BOLDERKAR

● Inleiding



Hartelijk gefeliciteerd met de aankoop van uw nieuwe product. U hebt voor een hoogwaardig product gekozen. Maak u

voor de eerste ingebruikname vertrouwd met het product. Lees hiervoor aandachtig de volgende gebruiksaanwijzing en de veiligheidsvoorschriften. Gebruik het product alleen zoals beschreven en voor de aangegeven toepassingsgebieden.

Bewaar deze gebruiksaanwijzing op een veilige plek. Geef, wanneer u het product doorgeeft aan derden, ook alle documenten mee.

Je kunt deze en vele andere handleidingen downloaden en bekijken op www.lidl-service.com. Door de QR-code te scannen, kom je meteen op de Lidl service website (www.lidl-service.com) waar je jouw gebruiksaanwijzing kunt openen door het artikelnummer (IAN) 508172_2507 in te voeren.

● Beoogd gebruik

Dit product is een kar ontworpen voor het vervoeren van kampeeruitrusting, etc. met een gewicht van maximaal 50 kg. Dit product mag niet door kinderen worden gebruikt. Het product is alleen ontworpen voor particulier gebruik en is niet bestemd voor commerciële doeleinden.

Niet geschikt voor het vervoeren van kinderen.

● Leveringsomvang

- 1 Draagtas **1**
- 1 Uitneembare vloer **2**
- 1 Bolderkar **3**
- 1 Gebruiksaanwijzing

● Technische gegevens

- Afmetingen: 98 x 49 x 115 cm
(L x B x H)
- Grootte van platform: 92 x 48 x 36 cm
(L x B x H)
- Verpakkingsgrootte: 77 x 20 x 33 cm
- Max. draagvermogen: 50 kg
- Gewicht van product: 11 kg



Algemene veiligheidsvoorschriften

LEES DEZE GEBRUIKSAANWIJZING ZORGVULDIG DOOR. BEWAAR ALLE VEILIGHEIDVOORSCHRIFTEN EN INSTRUCTIES OP EEN VEILIGE PLAATS VOOR TOEKOMSTIG GEBRUIK! HET NEGEREN VAN DEZE INSTRUCTIES VORMT EEN GEVAAR VOOR U EN UW KIND.

-  **WAARSCHUWING! RISICO OP LETSEL EN DE DOOD BIJ PEUTERS EN KINDEREN!** Laat kinderen nooit zonder toezicht achter met het verpakkingsmateriaal. Er bestaat verstikkingsgevaar.
- **WAARSCHUWING!** Zorg dat het product voor gebruik juist in elkaar is gezet.
- **WAARSCHUWING!** Zorg dat alle sluitmechanismen van het product op hun juiste plaats zijn vastgezet voor gebruik.
- Het product mag alleen in elkaar worden gezet door personen die weten hoe dit te doen.
- Zorg dat het product voor elk gebruik in een goede staat verkeert.
- **WAARSCHUWING!** Laat kinderen niet zonder toezicht achter! Het product is geen klimrek of speelgoed! Zorg ervoor dat niemand op het product klimt of leunt, vooral kinderen niet. Het product kan uit balans raken en omvallen. Dit kan leiden tot letsel en/of schade.
- Het product mag alleen door een volwassene worden gebruikt.

-  Breng nooit een last van meer dan 50 kg op het product aan.
- Plaats het product niet in de buurt van trappen, een helling of zwembad.
- **WAARSCHUWING!** Gebruik het product niet voor het vervoeren van mensen of dieren. Dit kan leiden tot letsel en/of schade.
- Trek het product langzaam in bochten.
- Het is niet toegestaan om dit product als een aanhangwagen voor een voertuig te gebruiken.
- Dit product is niet geschikt om aan een voertuig te worden bevestigd.
- Plaats de objecten in het midden van het product om ze te vervoeren.
- **WAARSCHUWING!** Zit niet op de zijwand. Gevaar op kantelen.
Opmerking: Vervang de ondersteunende synthetische componenten in geval verkleuring/vervaging wordt waargenomen.

● Montage/Demontage

WAARSCHUWING! Punten waar zich een risico voor beknelling, kneuzingen en snijwonden voordoet zijn tijdens montage en demontage aanwezig.

De kar openvouwen:

1. Haal de uitneembare vloer **2** uit de draagtas **1**, (zie Afb. A).
2. Maak de klittenbandsluiting van de draagtas los en verwijder de draagtas **1** van de kar **3**, (zie Afb. B).
3. Maak de klittenband op de lange riem rondom de kar **3** los en vouw de kar open (zie Afb. C).
4. Maak de klittenbandsluiting vast overeenkomstig Afbeelding C om het vallen van de klittenbandsluiting op de vloer te vermijden.
 1. Steek eerst de riem met de gesp door de schacht.
 2. Breng vervolgens de riem met de klittenband in de gesp aan.
 3. Steek de riem met de klittenband vervolgens door een andere schacht.

4. Maak de klittenband tenslotte aan elkaar vast om de riem op de schacht vast te maken.
5. Vouw de handgreep aan de voorkant van de kar **3** open (zie Afb. D1) en draai de borgkap richting het onderste deel van de steel van de handgreep. Duw de borgkap omlaag en bedek het onderste deel van de steel van de handgreep.
6. Breng het middelste scharnierpunt van het frame van de kar in de hoes aan de linker- en rechterkant (zie Afb. D).
- **WAARSCHUWING!** Wanneer de kar stilstaat of niet in gebruik is, zet de handgreep vast met de vergrendelingsklem (zie Afb. D item 4).
7. Breng de uitneembare vloer **2** aan op de bolderkar **3**, (zie Afb. E). Maak de klittenbandsluiting op de bolderkar **3** vast aan de schacht van de voor- en achterwielen.
 - Dit product is voorzien van remmen, die zich op de wielen onder de handgreep bevinden (zie Afb. C items J en K). De gebruiker kan de rem op de voorwielen activeren overeenkomstig Afb. J en de rem ontgrendelen overeenkomstig Afb. K.

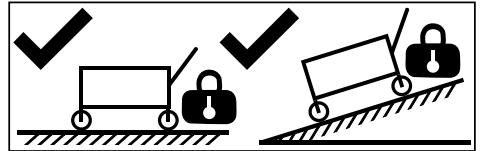

Kar-symbool:

VOORZICHTIG: Activeer de rem wanneer het product stilstaat.

● De kar dichtvouwen

1. Haal de uitneembare vloer **2** uit de bolderkar **3**.
2. Trek de borgkap op de steel van de handgreep omhoog (zie Afb. F1), draai de vergrendelingspositie richting de steel van de handgreep en vouw het bovenste deel van de steel van de handgreep omlaag.

3. Verwijder de klittenbandsluiting van de schachten van de voor- en achterwielen en trek vervolgens aan de band in het midden van de bolderkar (zie. Afb. G).
4. Maak de opgevouwen kar vast met behulp van de klittenbandsluiting.
5. Dek de kar af met de draagtas **1** en maak de draagtas vast aan de kar met behulp van de klittenbandsluiting (zie Afb. H).
6. Steek de uitneembare vloer **2** in het zijvak van de draagtas **1** (zie Afb. I).

● Onderhoud

- Berg het product op in een droge en koele ruimte uit de buurt van zonlicht wanneer niet in gebruik.
- Controleer regelmatig of het product niet beschadigd is.
- Gebruik alleen reserveonderdelen die door de fabrikant zijn geleverd.

● Reiniging en onderhoud

- Reinig het product met een vochtige en pluisvrije doek.

● Afvoer

De verpakking bestaat uit milieuvriendelijke grondstoffen die u via de plaatselijke recyclingcontainers kunt afvoeren. Informatie over de mogelijkheden om het uitgediende product na gebruik te verwijderen, verstrekt uw gemeentelijke overheid.



Het product, waaronder het toebehoren, en de verpakkingsmaterialen kunnen worden gerecycled en zijn onderhevig aan een uitgebreide verantwoordelijkheid van de fabrikant. Gooi ze apart weg, overeenkomstig de aangegeven Info-tri (informatie over afvalscheiding), voor een beter afvalbeheer. Het Triman-logo geldt alleen voor Frankrijk.

● Garantie

Het product werd volgens strenge kwaliteitsrichtlijnen gemaakt en voor de uitlevering zorgvuldig gecontroleerd. In geval van materiaal- of fabricagefouten hebt u tegenover de verkoper van het product wettelijke rechten. Uw wettelijke rechten worden op geen enkele manier door onze hieronder vermelde garantie beperkt.

De garantie voor dit product bedraagt 3 jaar vanaf aankoopdatum. De garantieperiode gaat in op de datum van aankoop. Bewaar het originele bewijs van aankoop op een veilige plek aangezien dit document nodig is als bewijs.

Alle beschadigingen of gebreken die reeds op het moment van aankoop aanwezig zijn, moeten meteen na het uitpakken van het product worden gemeld.

Mocht het product binnen 3 jaar na aankoopdatum een materiaal- of fabricagefout vertonen, zullen wij het – naar onze keuze – gratis voor u repareren of vervangen. De garantieperiode wordt door een plaatsgevonden garantieverlening niet verlengd. Dit geldt ook voor vervangen en gerepareerde onderdelen.

Deze garantie vervalt als het product werd beschadigd of onjuist is gebruikt of onderhouden.

De garantie dekt materiaal- en fabricagefouten af. Deze garantie dekt geen productonderdelen die aan normale slijtage onderhevig zijn en daarom als verbruiksartikelen worden beschouwd (bv. batterijen, oplaadbare batterijen, slangen, inktpatronen), noch dekt zij schade aan breekbare onderdelen, bv. schakelaars of onderdelen die van glas zijn gemaakt.

● Afwikkeling in geval van garantie

Om een snelle afhandeling van uw reclamatie te waarborgen dient u de volgende instructies in acht te nemen:

Houd bij alle vragen alstublieft de kassabon en het artikelnummer (IAN 508172_2507) als bewijs van aankoop bij de hand.

Het artikelnummer vindt u op de typeplaat, ingegraveerd, op het titelblad van uw handleiding (linksonder) of als sticker op de achter- of onderzijde.

Wanneer er storingen in de werking of andere gebreken optreden, dient u eerst telefonisch of per e-mail contact met de onderstaande serviceafdeling op te nemen.

Een als defect geregistreerd product kunt u dan samen met uw aankoopbewijs (kassabon) en vermelding van de concrete schade alsmede het tijdstip van optreden voor u franco aan het u meegedeelde servicepunt verzenden.

● Service

NL **Service Nederland**
Tel.: 0800 0249630
E-Mail: owim@lidl.nl

BE **Service België**
Tel.: 0800 12089
E-Mail: owim@lidl.be

Introduzione	Pagina	25
Destinazione d'uso	Pagina	25
Contenuto dell'imballaggio	Pagina	25
Specifiche tecniche	Pagina	25
Avvertenze di sicurezza generali	Pagina	25
Assemblaggio e disassemblaggio	Pagina	26
Chiusura del carrello	Pagina	26
Manutenzione	Pagina	27
Pulizia e manutenzione	Pagina	27
Smaltimento	Pagina	27
Garanzia	Pagina	27
Gestione dei casi in garanzia	Pagina	28
Assistenza	Pagina	28

Elenco dei simboli utilizzati



Avvertenza di sicurezza
Istruzioni per l'uso

CARRELLO

● Introduzione



Congratulazioni per l'acquisto del vostro nuovo prodotto. Con esso avete optato per un prodotto di qualità. Familiarizzare con il prodotto prima di metterlo in funzione per la prima volta. A tale scopo, leggere attentamente le seguenti istruzioni d'uso e le avvertenze di sicurezza. Utilizzare il prodotto solo come descritto e per i campi di applicazione indicati. Conservare queste istruzioni in un luogo sicuro. Consegnare tutta la documentazione in caso di cessione del prodotto a terzi.

Puoi scaricare e visualizzare questo e numerosi altri manuali sul sito www.lidl-service.com. Scansionando il codice QR, verrai reindirizzato subito al sito web dell'assistenza di Lidl (www.lidl-service.com) dove potrai aprire il tuo manuale di istruzioni per l'uso inserendo il codice prodotto (IAN) 508172_2507.

● Destinazione d'uso

Questo prodotto è un carrello progettato per trasportare attrezzatura da campeggio fino a 50 kg di peso complessivo. Il prodotto non deve essere usato da bambini. È destinato al solo uso domestico e non deve essere usato per scopi commerciali.

Non adatto al trasporto di bambini.

● Contenuto dell'imballaggio

- 1 Copertura di trasporto **1**
- 1 Fondo removibile **2**
- 1 Carrello **3**
- 1 Manuale di istruzioni

● Specifiche tecniche

Dimensioni: 98 x 49 x 115 cm
(L x l x H)

Dimensioni della
piattaforma: 92 x 48 x 36 cm
(L x l x H)

Dimensioni
dell'imballaggio: 77 x 20 x 33 cm

Carico max: 50 kg

Peso del prodotto: 11 kg



Avvertenze di sicurezza generali

LEGGERE ATTENTAMENTE QUESTE ISTRUZIONI PER L'USO. CONSERVARE TUTTE LE ISTRUZIONI E LE AVVERTENZE IN UN LUOGO SICURO PER RIFERIMENTO FUTURO. IL MANCATO RISPETTO DELLE ISTRUZIONI COMPORTA SITUAZIONI DI PERICOLO PER ADULTI E BAMBINI.



AVVERTENZA! RISCHIO DI MORTE O LESIONI PER NEONATI E BAMBINI! Non

lasciare i bambini senza supervisione con i materiali di imballaggio per evitare il rischio di soffocamento.



AVVERTENZA! Prima dell'uso, assicurarsi che il prodotto sia assemblato correttamente.



AVVERTENZA! Prima dell'uso, assicurarsi che tutti i meccanismi di chiusura del prodotto siano bloccati in posizione.



Il prodotto deve essere assemblato esclusivamente da persone che sanno come farlo.



Prima di ogni utilizzo, assicurarsi che il prodotto sia in buone condizioni.

- **⚠ AVVERTENZA!** Non lasciare i bambini senza supervisione. Il prodotto non è una struttura di arrampicata né un giocattolo. Assicurarsi che nessuna persona, in particolare i bambini, salga o si appoggi al prodotto. Il prodotto può sbilanciarsi e ribaltarsi, con il rischio di lesioni e/o danni.
 - Il prodotto deve essere usato esclusivamente da adulti.
 -  Non posizionare sul prodotto carichi superiori a 50 kg.
 - Non posizionare il prodotto in prossimità di scale, terreni in pendenza o piscine.
 - **⚠ AVVERTENZA!** Non usare il prodotto per trasportare persone o animali. Ciò comporta il rischio di lesioni e/o danni.
 - Tirare lentamente il prodotto intorno agli angoli.
 - Il prodotto non deve essere usato come rimorchio per veicoli di alcun tipo.
 - Il prodotto non deve essere agganciato a un veicolo.
 - Posizionare gli oggetti da trasportare al centro del prodotto.
 - **⚠ AVVERTENZA!** Non appoggiarsi alle pareti laterali per evitare il rischio di ribaltamento.
- Nota:** sostituire i dispositivi di sicurezza del prodotto se sono scoloriti o sbiaditi.

● **Assemblaggio e disassemblaggio**

- **⚠ AVVERTENZA!** Durante l'assemblaggio e il disassemblaggio sono esposti elementi taglienti e pericolosi per le dita.

Apertura del carrello

1. Estrarre il fondo removibile **2** dalla copertura di trasporto **1** (Fig. A).
2. Aprire la fascia con chiusura a strappo della copertura di trasporto, quindi rimuovere la copertura **1** dal carrello **3** (Fig. B).
3. Aprire la lunga fascia con chiusura a strappo intorno al carrello **3** e aprire il carrello (Fig. C).

4. Fissare la fascia con chiusura a strappo come illustrato in Fig. C per evitare che cada per terra.
 1. Per prima cosa, far passare la fascia con la fibbia intorno alla gamba del carrello.
 2. Quindi inserire la fascia con la chiusura a strappo nella fibbia.
 3. Far passare la fascia con la chiusura a strappo intorno all'altra gamba del carrello.
 4. Quindi unire le chiusure a strappo per fissare la fascia al telaio del carrello.
5. Sollevare l'impugnatura sulla parte anteriore del carrello **3** (Fig. D1) e ruotare il cappuccio di bloccaggio verso la parte inferiore dell'impugnatura. Premere il cappuccio di bloccaggio verso il basso, in modo tale da coprire la parte inferiore dell'impugnatura.
6. Inserire il raccordo centrale del telaio del carrello nella tasca situata sul lato destro e sul lato sinistro (Fig. D).

- **⚠ AVVERTENZA!** Quando il carrello è stazionario o non in uso, l'impugnatura deve essere fissata all'apposito fermaglio (Fig. D, riquadro 4).
- 7. Posizionare il fondo removibile **2** all'interno del carrello **3** (Fig. E). Fissare la fascia con chiusura a strappo del carrello **3** alle gambe anteriori e posteriori.
 - Le ruote sotto l'impugnatura sono dotate di freno (Fig. C, elementi J e K). Procedere come illustrato in Fig. J per attivare il freno o come illustrato in Fig. K per disattivarlo.

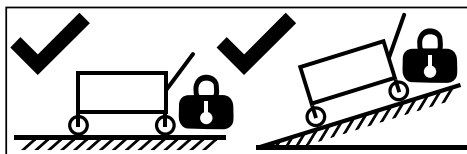

Simbolo del carrello

ATTENZIONE! Attivare il freno quando il prodotto viene lasciato in posizione stazionaria.

● **Chiusura del carrello**

1. Estrarre il fondo removibile **2** dal carrello **3**.

2. Sollevare il cappuccio di bloccaggio dalla parte inferiore dell'impugnatura (Fig. F1), ruotarlo e piegare la parte superiore dell'impugnatura verso il basso.
3. Rimuovere le fasce con chiusura a strappo dalle gambe anteriori e posteriori, quindi tirare la fascia al centro del carrello (Fig. G).
4. Fissare il carrello chiuso unendo le fasce con chiusura a strappo.
5. Coprire il carrello con la copertura di trasporto **1** e fissare la copertura al carrello con la fascia con chiusura a strappo (Fig. H).
6. Inserire il fondo removibile **2** nella tasca laterale della copertura di trasporto **1** (Fig. I).

● **Manutenzione**

- Quando il prodotto non è in uso, conservarlo in un luogo fresco, asciutto e al riparo dalla luce solare.
- Ispezionare periodicamente il prodotto per assicurarsi che non sia danneggiato.
- Usare esclusivamente parti di ricambio fornite dal fabbricante.

● **Pulizia e manutenzione**

- Usare un panno umido privo di pelucchi per pulire il prodotto.

● **Smaltimento**

L'imballaggio è composto da materiali ecologici che possono essere smaltiti presso i siti di raccolta locali per il riciclo.

E' possibile informarsi circa le possibilità di smaltimento del prodotto usato presso l'amministrazione comunale o cittadina.



Il prodotto, i suoi accessori e i materiali di imballaggio sono riciclabili e soggetti alla responsabilità estesa del produttore.

Per un migliore trattamento dei rifiuti, smaltirli separatamente seguendo i diversi simboli della raccolta differenziata.

Il logo Triman è valido solamente per la Francia.

● **Garanzia**

Il prodotto è stato fabbricato accuratamente secondo severe direttive di qualità ed è stato controllato meticolosamente prima della consegna. In caso di difetti di materiale o fabbricazione l'acquirente può far valere diritti legali nei confronti del venditore. La nostra garanzia sotto riportata non costituisce alcun limite ai diritti legali dell'acquirente.

Questo prodotto è garantito per 3 anni con decorrenza dalla data di acquisto. La garanzia decorre dalla data d'acquisto. Conservare lo scontrino originale in un posto sicuro perché questo documento viene richiesto come prova dell'avvenuto acquisto.

Tutti i danni o difetti presenti già al momento dell'acquisto devono essere comunicati subito dopo l'apertura della confezione.

Se entro 3 anni dalla data di acquisto di questo prodotto si rileva un difetto di materiale o di fabbricazione, noi procederemo, a nostra discrezione, alla riparazione o sostituzione gratuite del prodotto o al rimborso del prezzo di acquisto. Un eventuale intervento in garanzia non prolunga né rinnova il periodo di garanzia stesso. Ciò vale anche per le parti sostituite e riparate.

Questa garanzia decade in caso di danneggiamento oppure uso o manutenzione impropri del prodotto.

La prestazione in garanzia vale per difetti del materiale o di fabbricazione. Questa garanzia non si estende a componenti del prodotto esposti a normale logorio, che possono pertanto essere considerati come componenti soggetti a usura (esempio capacità della batteria, calcificazione, lampade, pneumatici, filtri, spazzole...). La garanzia non si estende altresì a danni che si verificano su componenti delicati (esempio interruttori, batterie, parti realizzate in vetro, schermi, accessori vari) nonché danni derivanti dal trasporto o altri incidenti.

● Gestione dei casi in garanzia

Per garantire un rapido disbrigo delle proprie pratiche, seguire le istruzioni seguenti:

Per ogni richiesta si prega di conservare lo scontrino e il codice dell'articolo (IAN 508172_2507) come prova d'acquisto.

Il numero d'articolo può essere dedotto dalla targhetta, da un'incisione, dal frontespizio delle istruzioni (in basso a sinistra) oppure dall'adesivo applicato sul retro o sul lato inferiore.

In caso di disfunzioni o avarie, contattare innanzitutto i partner di assistenza elencati di seguito telefonicamente oppure via e-mail.

Si può inviare il prodotto ritenuto difettoso all'indirizzo del centro di assistenza indicato con spedizione esente da affrancatura, completo del documento di acquisto (scontrino) e della descrizione del difetto, specificando anche quando tale difetto si è verificato.

● Assistenza

IT Assistenza Italia

Tel.: 800781188

E-Mail: owim@lidl.it

CH Assistenza Svizzera

Tel.: 0800 56 44 33

E-Mail: owim@lidl.ch

MT Assistenza Malta

Tel.: 80062230

E-Mail: owim@lidl.mt

Introducción	Página 30
Uso previsto	Página 30
Alcance de la entrega	Página 30
Datos técnicos	Página 30
Notas generales de seguridad	Página 30
Montaje/Desmontaje	Página 31
Plegado del carro	Página 31
Mantenimiento	Página 32
Limpieza y cuidado	Página 32
Eliminación	Página 32
Garantía	Página 32
Tramitación de la garantía	Página 33
Asistencia	Página 33

Lista de pictogramas utilizados



Información sobre seguridad



Instrucciones de uso

CARRITO CON RUEDAS

● Introducción



Enhorabuena por la adquisición de su nuevo producto. Ha elegido un producto de alta calidad. Familiarícese con el

producto antes de la primera puesta en funcionamiento. Lea detenidamente el siguiente manual de instrucciones y las indicaciones de seguridad. Utilice el producto únicamente como se describe a continuación y para las aplicaciones indicadas. Guarde estas instrucciones en un lugar seguro. En caso de transferir el producto a terceros, entregue también todos los documentos correspondientes.

Puede descargar y ver este y muchos otros manuales en www.lidl-service.com. Escaneando el código QR accederá directamente a la página web de servicio de Lidl (www.lidl-service.com), donde puede abrir su manual de instrucciones introduciendo el número de artículo (IAN) 508172_2507.

● Uso previsto

Este producto es un carro diseñado para transportar equipos de camping, etc. con un peso máximo de 50 kg. Este producto no debe ser utilizado por niños. Sólo está destinado a uso privado y no está hecho para uso comercial.

No apto para el transporte de niños.

● Alcance de la entrega

- 1 Bolsa de transporte 1
- 1 Suelo desmontable 2
- 1 Carrito con ruedas 3
- 1 Conjunto de instrucciones

● Datos técnicos

Dimensiones: 98 x 49 x 115 cm
(L x An x Al)

Dimensiones de la plataforma: 92 x 48 x 36 cm
(L x An x Al)

Tamaño del envase: 77 x 20 x 33 cm



Carga máx.: 50 kg

Peso del producto: 11 kg



Notas generales de seguridad

LEA ATENTAMENTE ESTAS INSTRUCCIONES DE USO. ¡CONSERVE TODAS LAS NOTAS E INSTRUCCIONES DE SEGURIDAD EN UN LUGAR SEGURO PARA FUTURAS CONSULTAS! EL INCUMPLIMIENTO DE ESTAS INSTRUCCIONES SUPONDRÁ UN PELIGRO PARA USTED Y SU HIJO.

-  **¡ADVERTENCIA! ¡RIESGO DE MUERTE Y ACCIDENTES PARA BEBÉS Y NIÑOS!** No deje nunca a los niños sin supervisión con el material de embalaje. Existe riesgo de asfixia.
-  **¡ADVERTENCIA!** Asegúrese de que el producto se ha montado correctamente antes de utilizarlo.
-  **¡ADVERTENCIA!** Asegúrese de que todos los mecanismos de cierre del producto han encajado en su sitio antes de utilizarlo.
- Asegúrese de que el producto sólo lo montan personas que saben hacerlo.
- Asegúrese de que el producto está en buenas condiciones de funcionamiento antes de cada uso.
-  **¡ADVERTENCIA!** ¡No deje a los niños sin vigilancia! ¡El producto no es un parque infantil ni un juguete! Asegúrese de que nadie se suba o se apoye en el producto, especialmente los niños. De lo contrario, el producto podría desequilibrarse y volcar. Esto puede provocar lesiones y/o daños.

- El producto sólo puede ser utilizado por un adulto.

-  No coloque nunca una carga superior a 50 kg sobre el producto.

- No coloque el producto cerca de escaleras, terrenos empinados o piscinas.

- **⚠ ¡ADVERTENCIA!** No lo utilice para transportar personas o animales. Esto puede provocar lesiones y/o daños.

- Tire lentamente del producto en las esquinas.
- No está permitido utilizar este producto como remolque de vehículos de ningún tipo.
- Este producto no es adecuado para fijarlo a un vehículo.

- Coloque los objetos en el centro del producto para transportarlos.

- **⚠ ¡ADVERTENCIA!** No se sienta en la pared lateral. Peligro de vuelco.

Nota: En caso de decoloración o desvanecimiento de los componentes sintéticos de soporte, deberán cambiarse.

● Montaje/Desmontaje

- **⚠ ¡ADVERTENCIA!** Existen puntos de aplastamiento y cizallamiento durante el montaje y desmontaje.

Despliegue el carro:

1. Saque el suelo desmontable **2** de la bolsa de transporte **1**, (véase la Fig. A).
2. Suelte la correa de velcro de la bolsa de transporte y retire la bolsa de transporte **1** del carro **3**, (véase la Fig. B).
3. Afloje el velcro de la correa larga que rodea el carro **3** y despléguelo (véase la fig. C).
4. Ate la correa de velcro según la figura C para evitar que caiga al suelo.
 1. Primero, la correa con la hebilla pasan por el eje.
 2. A continuación, inserte la correa con velcro en la hebilla.
 3. Correa con velcro pasa a través de otro eje.
 4. Por último, pegue el velcro para fijar la correa al eje.

5. Despliegue el tirador delante del carro **3** (véase la fig. D1), gire la tapa de bloqueo hacia la parte inferior del eje del tirador. Presione la tapa de cierre hacia abajo y cubra la parte inferior del eje del tirador.
6. Inserte la junta central del bastidor del carro en la cubierta de los lados izquierdo y derecho (véase la fig. D).

- **⚠ ¡ADVERTENCIA!** Cuando el carro está parado o no se utiliza, el tirador debe asegurarse con el clip de bloqueo (véase la fig. D, imagen 4).

7. Coloque el suelo desmontable **2** en el carro plegable **3**, (véase la Fig. E). Fije la correa de velcro del carro plegable **3** al eje de las ruedas delanteras y traseras.

- Con este producto se incluyen los frenos, situados en las ruedas debajo del tirador (véase la Fig. C, puntos J y K). El usuario puede accionar el freno situado en las ruedas delanteras según la Fig. J, el usuario puede desbloquear el freno según la Fig. K.





Símbolo del carro:

PRECAUCIÓN: Accione el freno cuando el producto quede en posición estacionaria.

● Plegado del carro

1. Retire el suelo desmontable **2** del carro plegable **3**.
2. Tire hacia arriba de la tapa de bloqueo del eje del tirador (véase la fig. F1), gire la posición de bloqueo hacia el eje del tirador y pliegue la parte superior del eje del tirador hacia abajo.
3. Retire la correa de velcro de los ejes de las ruedas delanteras y traseras y, a continuación, tire de la correa en el centro del carro plegable (véase la fig. G).
4. Apriete el carro plegado con la correa de velcro.

- Cubra el carro con la bolsa de transporte  y fije la bolsa de transporte al carro con la correa de velcro (véase la Fig. H).
- Introduzca el suelo desmontable  en el bolsillo lateral de la bolsa de transporte  (véase la fig. I).

● Mantenimiento

- Mantenga el producto en un lugar seco y fresco, alejado de la luz solar, cuando no lo utilice.
- Compruebe regularmente que el producto no presenta daños.
- Utilice únicamente piezas de repuesto suministradas por el fabricante.

● Limpieza y cuidado

- Utilice un paño húmedo que no suelte pelusa para limpiar el producto.

● Eliminación

El embalaje está compuesto por materiales no contaminantes que pueden ser desechados en el centro de reciclaje local.

Para obtener información sobre las posibilidades de desecho del producto al final de su vida útil, acuda a la administración de su comunidad o ciudad.



El producto, incluidos los accesorios, y el material de embalaje son reciclables y están sujetos a la responsabilidad extendida del fabricante.

Deséchelos por separado siguiendo la información ilustrada de recogida selectiva para un mejor tratamiento de los residuos.

El logotipo Triman se aplica solo para Francia.

● Garantía

El producto ha sido fabricado según normas de calidad exigentes y ha sido probado minuciosamente antes de la entrega. En caso de fallos de material o de fabricación, dispone de derechos legales frente al vendedor del producto. Nuestra garantía mencionada a continuación no restringe sus derechos legales de ningún modo.

La garantía para este producto es de 3 años a partir de la fecha de compra. La garantía empieza el día de la fecha de compra. Conserve el justificante de compra original en un lugar seguro, ya que este documento es necesario para demostrar la compra.

Todos los daños o defectos ya presente en el momento de la compra deben informarse inmediatamente tras desembalar el producto.

Si el producto presenta defectos de material o fabricación en los 3 años a partir de la fecha de compra, lo repararemos o sustituiremos, según nuestra elección, gratuitamente para usted. El período de garantía no se extiende por una reclamación de garantía aprobada. Esto también es aplicable a las piezas sustituidas y reparadas.

La garantía pierde su validez si el producto se daña o se utiliza o mantiene de forma inadecuada.

La garantía cubre defectos de material y fabricación. Esta garantía no cubre las piezas del producto sujetas a un uso y desgaste normal y, por lo tanto, consideradas piezas de desgaste (por ej. pilas, baterías, mangueras, cartuchos de tinta) ni los daños a las piezas frágiles, por ej. interruptores o piezas de cristal.

● Tramitación de la garantía

Para garantizar una rápida tramitación de su consulta, tenga en cuenta las siguientes indicaciones:

Para realizar cualquier consulta, tenga a mano el recibo y el número de artículo (IAN 508172_2507) como justificante de compra.

Encontrará el número de artículo en una inscripción de la placa indentificativa, en la portada de las instrucciones (abajo a la izquierda) o en una pegatina en la parte posterior o inferior.

Si el producto fallase o presentase algún defecto, póngase primero en contacto con el departamento de asistencia indicado, ya sea por teléfono o correo electrónico.

Puede enviarnos el producto defectuoso libre de franqueo adjuntando el recibo de compra (tícket de compra) e indicando dónde está y cuándo ha ocurrido el fallo a la dirección de asistencia que le indicamos.

● Asistencia

Asistencia en España

Tel.: 900984989

E-Mail: owim@lidl.es

Introdução	Página 35
Utilização prevista	Página 35
Âmbito de entrega	Página 35
Características técnicas	Página 35
Notas gerais de segurança	Página 35
Montagem / Desmontagem	Página 36
Dobrar o carrinho	Página 36
Manutenção	Página 37
Limpeza e cuidados	Página 37
Eliminação	Página 37
Garantia	Página 37
Procedimento no caso de ativação da garantia	Página 38
Assistência Técnica	Página 38

Lista de pictogramas usados



Informação de segurança



Instruções de utilização

CARRINHO DE MÃO

● Introdução



Damos-lhe os parabéns pela aquisição do seu novo produto. Acabou de adquirir um produto de grande

qualidade. Familiarize-se com o aparelho antes da primeira colocação em funcionamento. Para tal, leia atentamente este manual de instruções e as indicações de segurança. Utilize o produto apenas como descrito e para as áreas de aplicação indicadas. Armazene este manual em um lugar seguro. Se entregar este produto a terceiros, entregue também todos os documentos.

Pode descarregar e visualizar este e muitos outros manuais em www.lidl-service.com. Ao ler o código QR, será direcionado diretamente para o site de assistência da Lidl (www.lidl-service.com), onde poderá abrir o manual de instruções introduzindo o número do artigo (IAN) 508172_2507.

● Utilização prevista

Este produto é um carrinho criado para transportar equipamento de campismo, etc., com um peso total máximo de 50 kg. Este produto não deverá ser utilizado por crianças. Foi criado apenas para um uso privado e não para uso comercial.

Não é adequado para transportar crianças.

● Âmbito de entrega

- 1 Saco de transporte 1
- 1 Piso amovível 2
- 1 Carrinho de mão 3
- 1 Conjunto de instruções

● Características técnicas

Dimensões: 98 x 49 x 115 cm (C x L x A)

Tamanho da plataforma: 92 x 48 x 36 cm (C x L x A)

Tamanho da embalagem: 77 x 20 x 33 cm

Carga máxima: 50 kg

Peso do produto: 11 kg



Notas gerais de segurança

POR FAVOR, LEIA ESTAS INSTRUÇÕES DE UTILIZAÇÃO COM ATENÇÃO. GUARDE TODAS AS NOTAS DE SEGURANÇA E INSTRUÇÕES NUM LOCAL SEGURO PARA FUTURAS REFERÊNCIAS! NÃO SEGUIR ESTAS INSTRUÇÕES CONSTITUI UM PERIGO PARA SI E PARA A CRIANÇA.

- **AVISO! RISCO DE MORTE E ACIDENTES PARA CRIANÇAS PEQUENAS!** Nunca deixe uma criança sem supervisão com o material de empacotamento. Existe o perigo de sufocação.
- **AVISO!** Certifique-se de que o produto foi montado corretamente antes da utilização.
- **AVISO!** Certifique-se de que todos os mecanismos de fecho do produto estão encaixados no respetivo lugar antes da utilização.
- Certifique-se de que o produto é montado apenas por pessoas que o saibam fazer.
- Certifique-se de que o produto está em bom estado de funcionamento antes de cada utilização.
- **AVISO!** Não deixe as crianças sem supervisão! O produto não é uma estrutura para se trepar nem um brinquedo! Certifique-se de que ninguém sobe nem se pendura no produto, especialmente as crianças. O produto pode ficar desequilibrado e cair. Isto pode dar origem a ferimentos e danos.
- Este produto só pode ser usado por um adulto.

-  Nunca coloque uma carga superior a 50 kg no produto.
- Não coloque o produto perto de escadas, locais inclinados ou piscinas.
- **⚠️ AVISO!** Não o use para transportar pessoas ou animais. Isto pode dar origem a ferimentos e danos.
- Puxe o produto lentamente ao contornar esquinas.
- Não é permitido usar este produto como reboque em qualquer tipo de veículo.
- Este produto não é adequado para ser fixado a um veículo.
- Coloque os objetos no centro do produto para os transportar.
- **⚠️ AVISO!** Não se sente em cima da parede lateral. Perigo de se virar.
Nota: No caso de descoloração/ desvanecimento dos componentes sintéticos de suporte, estes deverão ser substituídos.

● **Montagem / Desmontagem**

⚠️ AVISO! Existem pontos que podem dar origem a esmagamentos ou rasgões durante a montagem e desmontagem.

Desdobrar o carrinho:

1. Retire o piso amovível **2** do saco de transporte **1** (consulte a Imagem A).
2. Liberte a alça de velcro do saco de transporte e retire o saco de transporte **1** do carrinho **3** (consulte a Imagem B).
3. Desaperte o velcro na alça comprida em redor do carrinho **3** e desdobre o carrinho (consulte a Imagem C).
4. Fixe a alça de velcro de acordo com a Imagem C para evitar que esta caia no chão.
 1. Primeiro, a alça com fivela passa pelo eixo.
 2. Depois, insira a alça com velcro na fivela.
 3. A alça com velcro passa por outro eixo.
 4. Finalmente, fixe os dois velcros um ao outro para fixar a alça no eixo.

5. Desdobre a pega na frente do carrinho **3** (consulte a Imagem D1), rode a tampa de fixação na direção da parte inferior do eixo da pega. Pressione a tampa de fixação para baixo e cubra a parte inferior do eixo da pega.
6. Insira a junta intermédia da estrutura do carrinho na cobertura do lado esquerdo e direito (consulte a Imagem D).

⚠️ AVISO! Quando o carrinho estiver estacionário ou não for usado, a pega tem de ser fixada com o clipe de fixação (consulte a Imagem D, 4).

7. Coloque o piso amovível **2** no carrinho desdobrável **3** (consulte a Imagem E). Fixe a alça de velcro no carrinho desdobrável **3** no eixo nas rodas dianteiras e traseiras.
 - Os travões estão incluídos neste produto, localizados nas rodas por baixo da pega (consulte a Imagem C, pontos J e K). O utilizador pode ativar o travão nas rodas dianteiras de acordo com a Imagem J. O utilizador pode libertar o travão de acordo com a Imagem K.

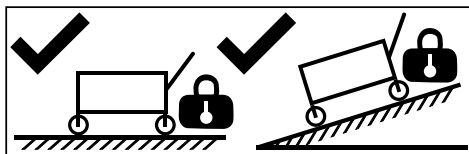



Símbolo do carrinho:

CUIDADO: Ative o travão quando o produto for deixado numa posição estacionária.

● **Dobrar o carrinho**

1. Retire o piso amovível **2** do carrinho desdobrável **3**.
2. Puxe a tampa de fixação do eixo da pega (consulte a Imagem F1), rode a posição de fixação na direção do eixo da pega e dobre a parte superior do eixo da pega para baixo.
3. Retire a alça de velcro dos eixos das rodas dianteiras e traseiras, depois puxe a alça para o meio do carrinho desdobrável (consulte a Imagem G).

4. Aperte o carrinho desdobrável com a alça de velcro.
5. Cubra o carrinho com o saco de transporte  e fixe o saco de transporte ao carrinho com a alça de velcro (consulte a Imagem H).
6. Insira o piso amovível  na bolsa lateral do saco de transporte  (consulte a Imagem I).

● **Manutenção**

- Mantenha o produto num local seco e fresco, afastado da luz direta do Sol quando não o usar.
- Verifique regularmente para se certificar de que o produto não tem danos.
- Use apenas as peças sobresselentes fornecidas pelo fabricante.

● **Limpeza e cuidados**

- Use um pano sem linho, ligeiramente embebido em água, para limpar o produto.

● **Eliminação**

A embalagem é feita de materiais não poluentes que podem ser eliminados nos contentores de reciclagem locais.

As possibilidades de reciclagem dos artigos utilizados poderão ser averiguadas no seu Município ou Câmara Municipal.



O produto, incluindo os acessórios e materiais de embalagem, são recicláveis e estão sujeitos a uma responsabilidade alargada do fabricante.

Elimine-os separadamente, seguindo as informações-tri (informações de triagem) ilustradas, para um melhor tratamento dos resíduos.

O logotipo Triman somente vale para a França.

● **Garantia**

O produto foi fabricado de acordo com diretrizes de qualidade rigorosas e cuidadosamente testado antes da entrega. Em caso de defeitos materiais ou de fabrico, tem direitos legais contra o vendedor do produto. Os seus direitos legais não são limitados de forma alguma pela nossa garantia abaixo apresentada.

A garantia para este produto é de 3 anos a partir da data de compra. O período de garantia começa na data da compra. Guarde o recibo de compra original num local seguro, pois este documento é exigido como prova de compra.

Quaisquer danos ou defeitos já presentes no momento da compra devem ser comunicados imediatamente após a desembalagem do produto.

No caso de o produto apresentar um defeito de material ou de fabrico dentro de 3 anos a partir da data de compra, repará-lo-emos ou substituí-lo-emos gratuitamente, à nossa critério. O período de garantia não pode ser prolongado por uma reclamação de garantia concedida. Isto também se aplica às peças substituídas e reparadas.

Esta garantia é nula se o produto tiver sido danificado ou utilizado ou mantido de forma inadequada.

A garantia cobre defeitos de material e de fabrico. Esta garantia não cobre peças do produto sujeitas a desgaste normal e, portanto, consideradas peças consumíveis (por ex., baterias, baterias recarregáveis, mangueiras, cartuchos de tinta), nem cobre danos em peças frágeis, por ex., interruptores ou peças feitas em vidro.

Com a troca do aparelho, de acordo com DL 67/2003, o tempo de garantia se inicia novamente.

● Procedimento no caso de ativação da garantia

De forma a garantir um rápido processamento do seu pedido, solicitamos as seguintes indicações:

Para qualquer questão, guarde o talão de compra e o número de artigo (IAN 508172_2507) como comprovativo da mesma.

Podes ver o número do artigo na placa de identificação, gravura, na folha título do manual (em baixo esquerda) ou no adesivo na lado de baixo ou de trás.

Caso erros de função ou outras falhas ocorram, entre em contato primeiramente com o seguinte departamento de serviço por telefone ou e-mail.

Um produto identificado como falho, pode ser enviado gratuitamente para o endereço de serviço anexando o comprovativo de compra (nota) e a indicação da falha e quando ela ocorreu.

● Assistência Técnica

PT Serviço Portugal

Tel.: 800849000

E-Mail: owim@lidl.pt