



ALUMINIUM-GARTENTISCH / ALUMINIUM GARDEN TABLE / TABLE DE JARDIN EN ALUMINIUM

DE AT CH

ALUMINIUM-GARTENTISCH

Bedienungs- und Sicherheitshinweise

FR BE

TABLE DE JARDIN EN ALUMINIUM

Instructions d'utilisation et consignes de sécurité

CZ

HLINÍKOVÝ ZAHRADNÍ STŮL

Pokyny pro obsluhu a bezpečnostní pokyny

PT

MESA DE JARDIM EM ALUMÍNIO

Instruções de utilização e de segurança

GB IE

ALUMINIUM GARDEN TABLE

Operation and Safety Notes

NL BE

ALUMINIUM TAFEL VOOR IN DE TUIN

Bedienings- en veiligheidsinstructies

ES

MESA DE JARDÍN DE ALUMINIO

Instrucciones de utilización y de seguridad

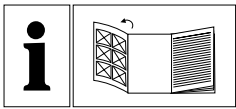

DE/AT/CH	Bedienungs- und Sicherheitshinweise	Seite	5
GB/IE	Operation and Safety Notes	Page	7
FR/BE	Instructions d'utilisation et consignes de sécurité	Page	9
NL/BE	Bedienings- en veiligheidsinstructies	Pagina	11
CZ	Pokyny pro obsluhu a bezpečnostní pokyny	Strana	13
ES	Instrucciones de utilización y de seguridad	Página	15
PT	Instruções de utilização e de segurança	Página	17

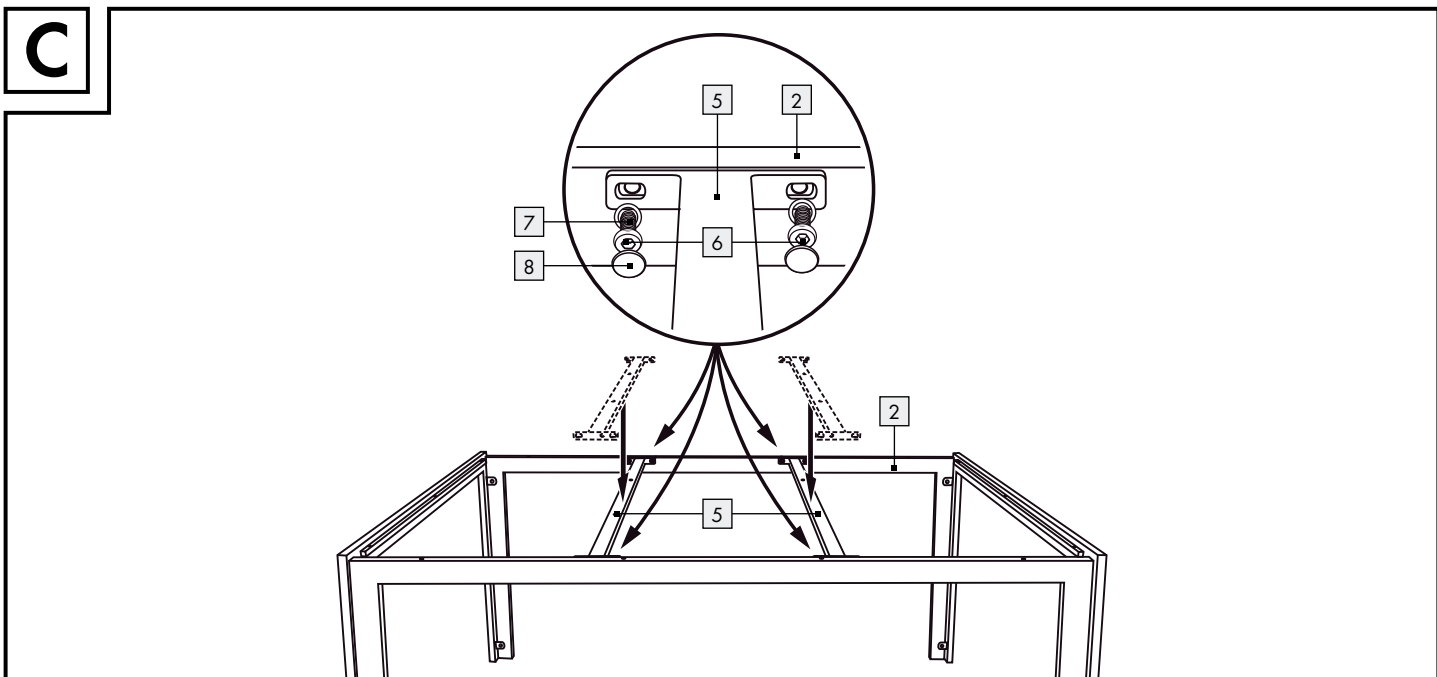
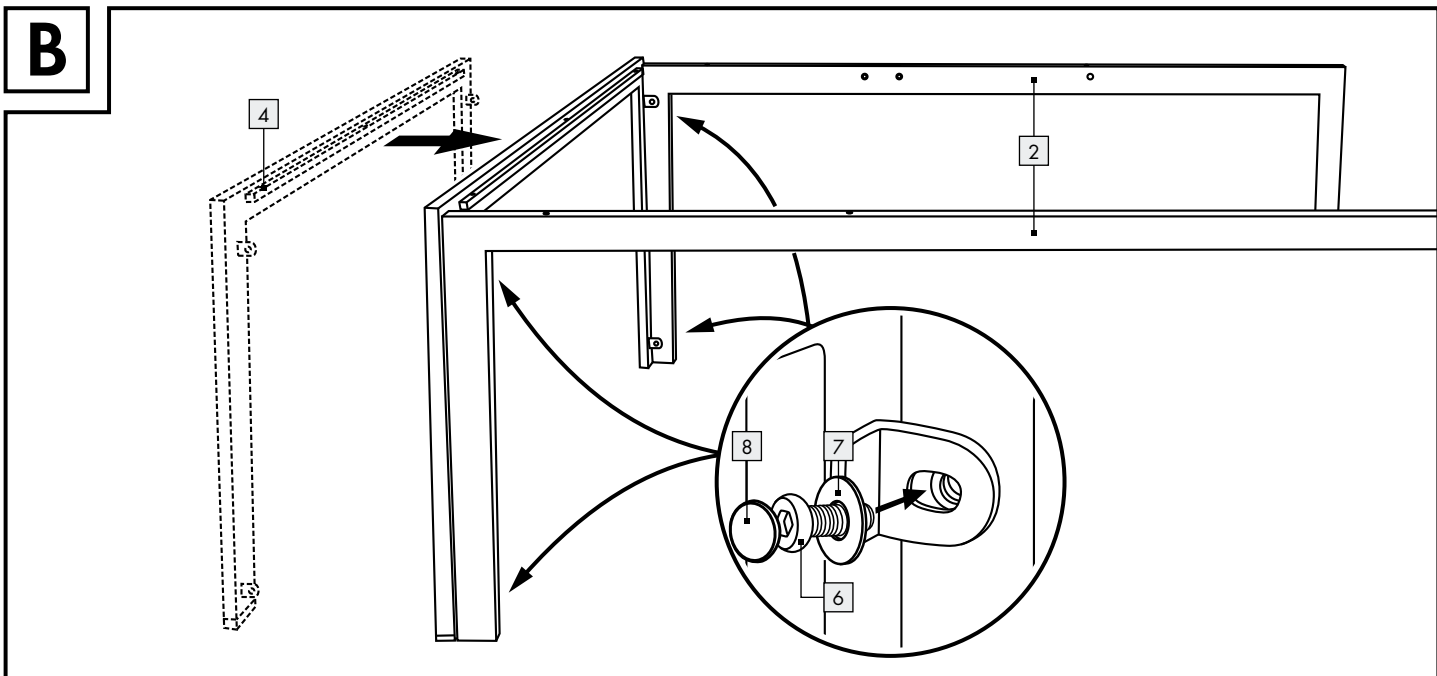
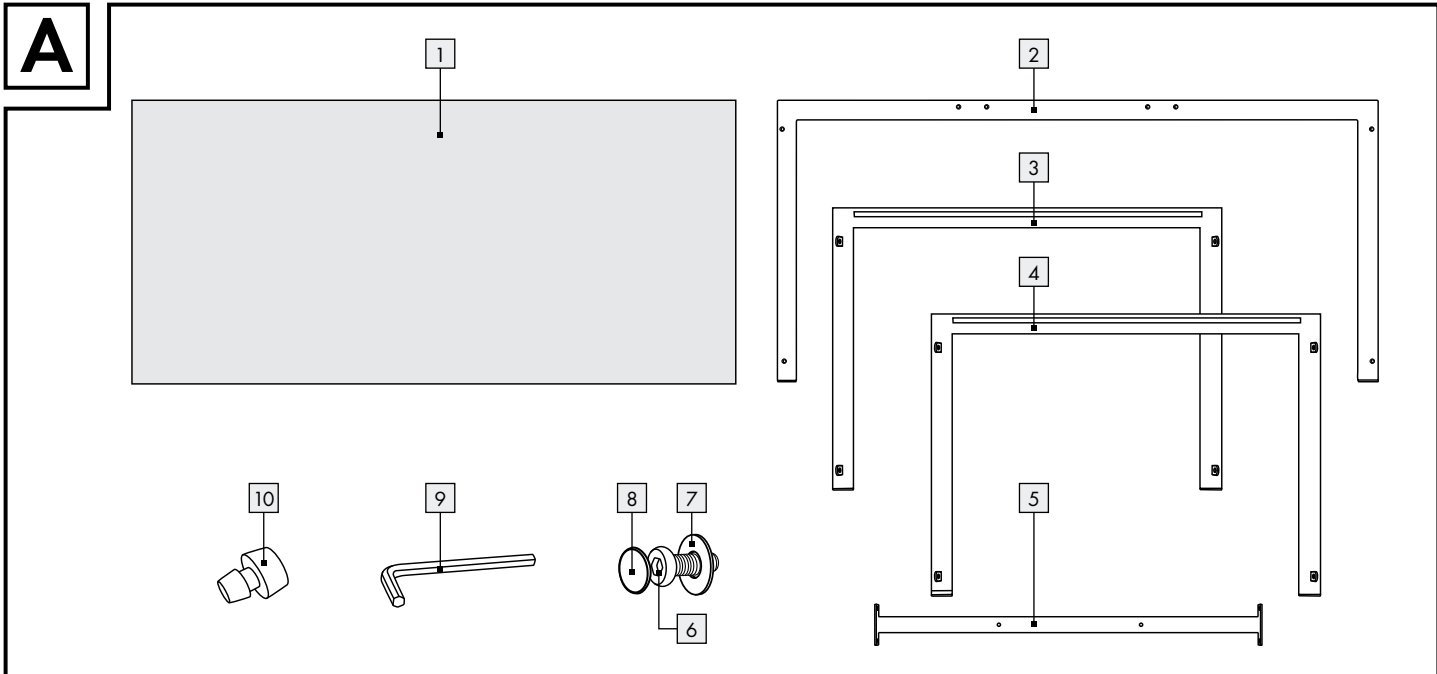

DE AT CH

**WICHTIG, FÜR SPÄTERE BEZUGNAHME AUFBEWAHREN:
SORGFÄLTIG LESEN!**

GB IE

**IMPORTANT, RETAIN FOR FUTURE REFERENCE:
READ CAREFULLY!**

FR BE

**IMPORTANT, À CONSERVER POUR CONSULTATION
ULTÉRIEURE : À LIRE ATTENTIVEMENT !**

NL BE

**BELANGRIJK, BEWAAREN VOOR LATERE RAADPLEGING:
ZORGVULDIG LEZEN!**

CZ

**DŮLEŽITÉ, UCHOVEJTE PRO POZDĚJŠÍ POUŽITÍ:
PEČLIVĚ SI PŘEČTĚTE!**

ES

**IMPORTANTE: CONSERVAR PARA CONSULTAS
POSTERIORES: ¡LEER ATENTAMENTE!**

PT

**IMPORTANTE, GUARDAR PARA POSTERIOR
REFERÊNCIA: LER COM ATENÇÃO!**

D

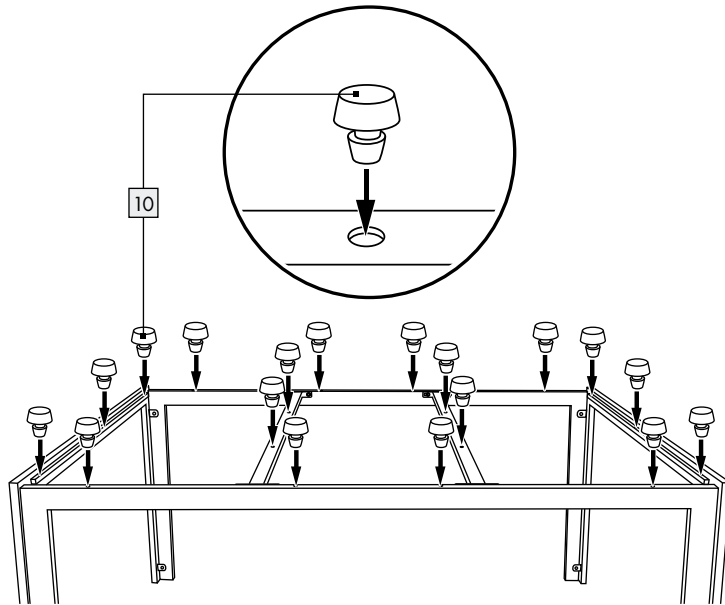

E

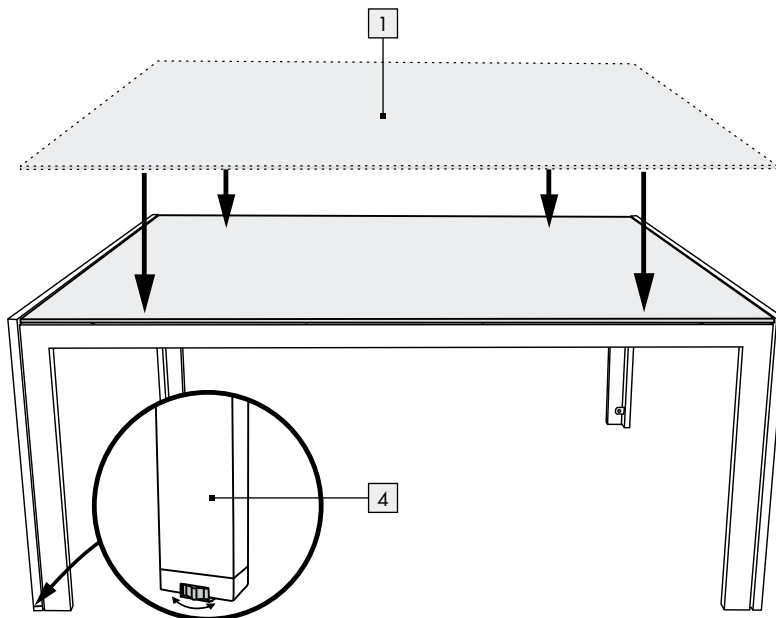

Aluminium-Gartentisch

● Einleitung

Wir beglückwünschen Sie zum Kauf Ihres neuen Produkts. Sie haben sich damit für ein hochwertiges Produkt entschieden. Machen Sie sich vor der ersten Inbetriebnahme mit dem Produkt vertraut. Lesen Sie hierzu aufmerksam die nachfolgende Bedienungsanleitung und die Sicherheitshinweise. Benutzen Sie das Produkt nur wie beschrieben und für die angegebenen Einsatzbereiche. Bewahren Sie diese Anleitung auf. Händigen Sie alle Unterlagen bei Weitergabe des Produktes an Dritte mit aus.

● Bestimmungsgemäße Verwendung

Das Produkt ist für den privaten Gebrauch mit einer max. Belastung von 25 kg geeignet. Das Produkt ist nicht für den gewerblichen Gebrauch vorgesehen. Das Produkt wurde für den privaten Wohnbereich hergestellt.

● Lieferumfang

- 1 1 x Tischplatte
- 2 2 x Tischrahmen, lange Seite
- 3 1 x Tischrahmen, kurze Seite
- 4 1 x Tischrahmen mit Justagevorrichtung, kurze Seite
- 5 2 x Strebe
- 6 16 x Schraube
- 7 16 x Unterlegscheibe
- 8 16 x Abdeckkappe
- 9 1 x Innensechskantschlüssel
- 10 18 x Silikonkappe

● Technische Daten

Maße: ca. 144 x 74 x 92 cm (B x H x T)
Gewicht: ca. 21,5 kg
Max. Belastung: 25 kg



Sicherheitshinweise



! WARNUNG! LEBENS- UND UNFALLGEFAHR FÜR KLEINKINDER

- **UND KINDER!** Lassen Sie Kinder niemals unbeaufsichtigt mit dem Verpackungsmaterial. Es besteht Erstickungsgefahr.
- Sichern Sie das Produkt bei extremen Wetterbedingungen, z. B. bei starkem Wind.
- Achten Sie vor der Benutzung des Produkts auf die richtige Stabilität.
- Stellen Sie das Produkt vor dem Gebrauch auf einen ebenen, festen Untergrund auf.
- Das Produkt ist kein Spielzeug und darf nur unter Aufsicht von Erwachsenen verwendet werden.
- Überprüfen Sie das Produkt auf Beschädigungen bevor Sie es verwenden.
- Beachten Sie die maximale Belastbarkeit von 25 kg. Wenn diese Gewichtsgrenze überschritten wird, kann dies zu Verletzungen und/oder Sachbeschädigung führen.
- Setzen oder stellen Sie sich nicht auf das Produkt.
- Befestigen Sie keinesfalls einen Sonnenschirm an der Tischkante. Verletzungen und/oder Beschädigungen des Produkts können die Folge sein.

● Montage

1. Legen Sie die Tischplatte 1 während der Montage auf eine weiche, ebene Fläche (**Vorsicht:** harte Oberflächen können die Tischplatte zerkratzen).
2. Verbinden Sie die lange Seite des Tischrahmens 2 mit der kurzen Seite 3 (siehe Abb. B). Nehmen Sie nun vier Schrauben 6 und drehen Sie sie mit dem Innensechskantschlüssel 9 in die Bohrungen. Befestigen Sie die Schrauben mit den Unterlegscheiben 7 und Abdeckkappen 8, wie in den Abbildungen B und C gezeigt.
3. Wiederholen Sie diesen Vorgang auf der gegenüberliegenden Seite des Tisches.
4. Setzen Sie die beiden Streben 5 in den Tischrahmen und verbinden Sie sie mit je vier Schrauben 6.
5. Setzen Sie die 18 Silikonkappen 10 in die passenden Löcher auf dem Tischrahmen.
6. Setzen Sie die Tischplatte 1 vorsichtig auf den Tischrahmen.

7. Passen Sie die Höhe des Tisches an, indem Sie das Bein mit einstellbarer Höhe für maximale Stabilität verwenden.

● Reinigung und Pflege

- Reinigen Sie das Produkt und entfernen Sie Flecken mit einem feuchten Tuch und einem milden Reinigungsmittel.
- Entfernen Sie Schmutz von dem Produkt mit einem weichen Schwamm und klarem Wasser.
- Lassen Sie alle Teile gründlich trocknen, bevor Sie das Produkt wieder zusammen packen. Dadurch wird die Bildung von Schimmel, Gerüchen und Verfärbung verhindert.

● Entsorgung

Die Verpackung besteht aus umweltfreundlichen Materialien, die Sie über die örtlichen Recyclingstellen entsorgen können.

Möglichkeiten zur Entsorgung des ausgedienten Produkts erfahren Sie bei Ihrer Gemeinde- oder Stadtverwaltung.

● Garantie

Das Produkt wurde nach strengen Qualitätsrichtlinien sorgfältig produziert und vor Anlieferung gewissenhaft geprüft. Im Falle von Mängeln dieses Produkts stehen Ihnen gegen den Verkäufer des Produkts gesetzliche Rechte zu. Diese gesetzlichen Rechte werden durch unsere im Folgenden dargestellte Garantie nicht eingeschränkt.

Sie erhalten auf dieses Produkt 3 Jahre Garantie ab Kaufdatum. Die Garantiefrist beginnt mit dem Kaufdatum. Bitte bewahren Sie den Original-Kassenbon gut auf. Diese Unterlage wird als Nachweis für den Kauf benötigt.

Tritt innerhalb von 3 Jahren ab dem Kaufdatum dieses Produkts ein Material- oder Fabrikationsfehler auf, wird das Produkt von uns – nach unserer Wahl – für Sie kostenlos repariert oder ersetzt. Diese Garantie

verfällt, wenn das Produkt beschädigt, nicht sachgemäß benutzt oder gewartet wurde.

Die Garantieleistung gilt für Material- oder Fabrikationsfehler. Diese Garantie erstreckt sich nicht auf Produktteile, die normaler Abnutzung ausgesetzt sind (z. B. Batterien) und daher als Verschleißteile angesehen werden können, oder für Beschädigungen an zerbrechlichen Teilen, z. B. Schalter, Akkus oder die aus Glas gefertigt sind.

Aluminium Garden Table

● Introduction

We congratulate you on the purchase of your new product. You have chosen a high quality product. Familiarise yourself with the product before using it for the first time. In addition, please carefully refer to the operating instructions and the safety advice below. Only use the product as instructed and only for the indicated field of application. Keep these instructions in a safe place. If you pass the product on to anyone else, please ensure that you also pass on all the documentation with it.

● Intended use

This product is suitable for personal use with a max. load of 25 kg. This product is not intended for commercial purposes. This product was manufactured for private residential use.

● Scope of delivery

- 1 1 x Tabletop
- 2 2 x Table frame, long side
- 3 1 x Table frame, short side
- 4 1 x Table frame with high adjustment device on the short side
- 5 2 x Strut
- 6 16 x Screw
- 7 16 x Washer
- 8 16 x Cover cap
- 9 1 x Key
- 10 18 x Silicone cap

● Technical Data

Dimensions: approx. 144 x 74 x 92 cm (W x H x D)
Weight: approx. 21.5 kg
Max. load: 25 kg



Safety Notices

-  **⚠ WARNING! DANGER TO LIFE AND RISK OF ACCIDENTS FOR INFANTS AND CHILDREN!** Never leave children unsupervised with the packaging materials. The packaging material poses a suffocation hazard.
- Secure the product in extreme weather, e.g. strong wind.
- Verify the product is stable before use.
- Set the product on a level, firm surface.
- This product is not a toy and should only be used under adult supervision.
- Check the product for damage before using it.
- Please note the maximum weight capacity of 25 kg. Exceeding this weight limit may result in injuries and/or property damage.
- Do not sit or stand on the product.
- Do not fix an umbrella to the edge of the table under any circumstances. This could result in injuries and/or damage to the product.

● Assembly instructions

1. Place the tabletop 1 on a soft, flat surface during assembly (**Caution:** hard surfaces may scratch the tabletop).
2. Connect the long frame section of the table frame 2 to the short frame section 3 (see fig. B). Now take 4 screws 6 and screw them into the holes using the key 9. Secure the screws with the washers 7 and cover caps 8, as shown in figures B and C.
3. Repeat this process on the opposite side of the table.
4. Place the two struts 5 on the table frame and connect them using 4 screws 6 each.
5. Place the 18 silicone caps 10 into the matching holes on the table frame.
6. Carefully lay the tabletop 1 on the table frame.
7. Adjust the height of the table by using the leg with adjustable height for maximum stability.

● Cleaning and Care

- Clean the product and remove stains with a damp cloth and a mild cleaner.

- Use a soft sponge and clean water to clean dirt off this product.
- Allow all parts to dry well before packing up the product. This will prevent mould, odour and discolouration.

● **Disposal**

The packaging is made entirely of recyclable materials, which you may dispose of at local recycling facilities.

Contact your local refuse disposal authority for more details of how to dispose of your worn-out product.

● **Warranty**

The product has been manufactured to strict quality guidelines and meticulously examined before delivery. In the event of product defects you have legal rights against the retailer of this product. Your legal rights are not limited in any way by our warranty detailed below.

The warranty for this product is 3 years from the date of purchase. Should this product show any fault in materials or manufacture within 3 years from the date of purchase, we will repair or replace it – at our choice – free of charge to you.

The warranty period begins on the date of purchase. Please keep the original sales receipt in a safe location. This document is required as your proof of purchase. This warranty becomes void if the product has been damaged, or used or maintained improperly.

The warranty applies to defects in material or manufacture. This warranty does not cover product parts subject to normal wear, thus possibly considered consumables (e.g. batteries) or for damage to fragile parts, e.g. switches, rechargeable batteries or glass parts.

Table de jardin en aluminium

● Introduction

Nous vous félicitons pour l'achat de votre nouveau produit. Vous avez opté pour un produit de grande qualité. Avant la première mise en service, vous devez vous familiariser avec toutes les fonctions du produit. Veuillez lire attentivement le mode d'emploi ci-dessous et les consignes de sécurité. N'utilisez le produit que pour l'usage décrit et les domaines d'application cités. Conservez ces instructions. Si vous donnez le produit à des tiers, remettez-leur également la totalité des documents.

● Utilisation conforme

Le produit est uniquement destiné à l'usage privé et peut supporter une charge maximale de 25 kg. Ce produit n'est pas destiné à un usage commercial. Ce produit a été conçu pour les espaces d'habitation privés.

● Contenu de la livraison

- 1 1 x plateau de table
- 2 2 x cadres de table, côté long
- 3 1 x cadre de table, côté court
- 4 1 x cadre de table avec dispositif d'ajustement, côté court
- 5 2 x entretoises
- 6 16 x vis
- 7 16 x rondelles
- 8 16 x capuchons
- 9 1 x clé à vis à six pans creux
- 10 18 x capuchons en silicone

● Caractéristiques techniques

Dimensions : env. 144 x 74 x 92 cm (l x H x P)
Poids : env. 21,5 kg
Charge max. : 25 kg



Consignes de sécurité



AVERTISSEMENT ! DANGER DE MORT ET RISQUE DE BLESSURE POUR LES ENFANTS ET LES ENFANTS EN BAS ÂGE !

- Ne jamais laisser les enfants manipuler sans surveillance le matériel d'emballage.
Risque d'asphyxie.
- En cas de conditions météorologiques extrêmes, par ex. en cas de vent fort, sécurisez le produit.
- Veillez à la stabilité correcte avant d'utiliser le produit.
- Assurez-vous que le produit se trouve avant utilisation sur une surface stable et plane.
- Le produit n'est pas un jouet et doit être utilisé exclusivement sous la surveillance d'un adulte.
- Avant toute utilisation, vérifiez que le produit ne présente pas de détériorations.
- Notez que la charge max. supportée est de 25 kg. Lorsque la limite de poids est dépassée, il existe un risque de blessures et/ou de dommages matériels.
- Ne pas s'asseoir, ni prendre appui sur le produit.
- Ne fixez en aucun cas un parasol sur le rebord de table. Vous risquez alors de provoquer des blessures et/ou d'endommager le produit.

● Montage

1. Durant le montage, placez le plateau de table 1 sur une surface souple et plane (**Attention** : les surfaces dures peuvent rayer le plateau de table).
2. Reliez le côté long du cadre de table 2 avec le côté court 3 (voir Fig. B). Prenez à présent quatre vis 6 et serrez-les dans les trous 9 au moyen de la clé à six pans creux. Fixez les vis avec les rondelles 7 et les capuchons 8, comme indiqué sur les figures B et C.
3. Procédez de la même manière sur le côté opposé de la table.
4. Placez les deux entretoises 5 dans le cadre de table et reliez-les avec resp. quatre vis 6.
5. Placez les 18 capuchons en silicone 10 dans les trous correspondants sur le cadre de table.
6. Placez soigneusement le plateau de table 1 sur le cadre de table.
7. Ajustez la hauteur de la table en utilisant le pied à hauteur réglable pour obtenir une stabilité maximale.

● Nettoyage et entretien

- Nettoyez le produit et éliminez les taches avec un chiffon humide et un détergent doux.
- Enlever les salissures du produit avec une éponge douce et de l'eau claire.
- Laisser toutes les pièces sécher correctement avant de remballer le produit. Cette mesure empêche la formation de moisissures, odeurs et décolorations.

● Élimination des déchets

L'emballage se compose de matières recyclables pouvant être mises au rebut dans les déchetteries locales.

Votre mairie ou votre municipalité vous renseigneront sur les possibilités de mise au rebut des produits usagés.

● Garantie

Le produit a été fabriqué selon des critères de qualité stricts et contrôlé consciencieusement avant sa livraison. En cas de défaillance, vous êtes en droit de retourner ce produit au vendeur. La présente garantie ne constitue pas une restriction de vos droits légaux.

Ce produit bénéficie d'une garantie de 3 ans à compter de sa date d'achat. La durée de garantie débute à la date d'achat. Veuillez conserver le ticket de caisse original. Il fera office de preuve d'achat.

Si un problème matériel ou de fabrication devait survenir dans 3 ans suivant la date d'achat de ce produit, nous assurons à notre discrétion la réparation ou le remplacement du produit sans frais supplémentaires. La garantie prend fin si le produit est endommagé suite à une utilisation inappropriée ou à un entretien défaillant.

La garantie couvre les vices matériels et de fabrication. Cette garantie ne s'étend ni aux pièces du produit soumises à une usure normale (p. ex. des piles) et qui, par conséquent, peuvent être considérées comme des pièces d'usure, ni aux dommages sur des composants

fragiles, comme des interrupteurs, des batteries ou des éléments fabriqués en verre.

Aluminium tafel voor in de tuin

● Inleiding

Hartelijk gefeliciteerd met de aankoop van uw nieuwe product. U hebt voor een hoogwaardig product gekozen. Maak u voor de eerste ingebruikname vertrouwd met het product. Lees hiervoor aandachtig de volgende gebruiksaanwijzing en de veiligheidsvoorschriften. Gebruik het product alleen zoals beschreven en voor de aangegeven toepassingsgebieden. Bewaar deze handleiding goed. Geef, wanneer u het product doorgeeft aan derden, ook alle documenten mee.

● Correct gebruik

Het product is bestemd voor privégebruik en mag tot maximaal 25 kg worden belast. Het product is niet bestemd voor commercieel gebruik. Het product werd geproduceerd voor woningen van particulieren.

● Omvang van de levering

- 1 1 x tafelblad
- 2 2 x tafelframe, lange kant
- 3 1 x tafelframe, korte kant
- 4 1 x tafelframe met aanpassingsrichting, korte kant
- 5 2 x steunbalk
- 6 16 x schroef
- 7 16 x onderlegplaatje
- 8 16 x afdekkapje
- 9 1 x binnenzeskantsleutel
- 10 18 x siliconen kapje

● Technische gegevens

Afmetingen: ca. 144 x 74 x 92 cm (B x H x D)
Gewicht: ca. 21,5 kg
Max. belasting: 25 kg



Veiligheidsinstructies

-  **WAARSCHUWING! LEVENSGEVAAR EN KANS OP ONGEVALLEN VOOR KLEUTERS EN KINDEREN!** Laat kinderen nooit zonder toezicht bij het verpakkingsmateriaal. Er bestaat verstikkingsgevaar.
- Zeker het product bij extreme weersomstandigheden, bijv. bij sterke wind.
- Let voor gebruik van het product op de juiste stabiliteit.
- Plaats het product voorafgaand aan het gebruik op een vaste en vlakke ondergrond.
- Het product is geen speelgoed en mag alleen onder toezicht van volwassenen worden gebruikt.
- Controleer het product op beschadigingen voordat u het gebruikt.
- Houd rekening met de maximale belastbaarheid van 25 kg. Als deze gewichtsgrens wordt overschreden, kan dit leiden tot letsel en/of materiële schade.
- Ga niet op het product zitten of staan.
- Bevestig in geen geval een zonnescerm aan de tafelkant. Letsel en/of beschadigingen aan het product kunnen het gevolg zijn.

● Montage

1. Leg het tafelblad 1 tijdens de montage op een zachte, vlakke ondergrond (**Voorzichtig:** harde oppervlakken kunnen zorgen voor krassen op het tafelblad).
2. Verbind de lange kant van het tafelframe 2 met de korte kant 3 (zie afb. B). Draai vier schroeven 6 met de binnenzeskantsleutel 9 in de boorgaten. Bevestig de schroeven met de onderlegplaatjes 7 en afdekkapjes 8, zoals afgebeeld op afbeelding B en C.
3. Voer aan de tegenoverliggende kant van de tafel dezelfde stappen uit.
4. Plaats de twee steunbalken 5 in het tafelframe en verbind deze met elk vier schroeven 6.
5. Plaats de 18 siliconen kapjes 10 in de passende gaten in het tafelblad.
6. Plaats het tafelblad 1 zorgvuldig op het tafelframe.
7. Stel de hoogte van de tafel in en gebruik daarbij de tafelpoot met verstelbare hoogte voor maximale stabiliteit.

● Reiniging en onderhoud

- Reinig het product en verwijder vlekken met een vochtige doek en een mild reinigingsmiddel.
- Verwijder vuil van het product met een zachte spons en zuiver water.
- Laat alle onderdelen volledig drogen voordat u het product weer inpakt. Daardoor wordt het ontstaan van schimmels, geuren en verkleuringen vermeden.

● Afvoeren

De verpakking bestaat uit milieuvriendelijke grondstoffen die u via de plaatselijke recyclingcontainers kunt afvoeren.

Informatie over de mogelijkheden om het uitgediende product na gebruik te verwijderen, verstrekt uw gemeentelijke overheid.

● Garantie

Het product wordt volgens strenge kwaliteitsrichtlijnen zorgvuldig geproduceerd en voor levering grondig getest. In geval van schade aan het product kunt u rechtmatig beroep doen op de verkoper van het product. Deze wettelijke rechten worden door onze hierna vermelde garantie niet beperkt.

Op dit product verlenen wij 3 jaar garantie vanaf aankoopdatum. De garantieperiode start op de dag van aankoop. Bewaar de originele kassabon alstublieft. Dit document is nodig als bewijs voor aankoop.

Wanneer binnen 3 jaar na de aankoopdatum van dit product een materiaal- of productiefout optreedt, dan wordt het product door ons – naar onze keuze – gratis voor u gerepareerd of vervangen. Deze garantie komt te vervallen als het product beschadigd wordt, niet correct gebruikt of onderhouden wordt.

De garantie geldt voor materiaal- en productiefouten. Deze garantie is niet van toepassing op productonderdelen, die onderhevig zijn aan normale slijtage en hierdoor als aan slijtage onderhevige onderdelen gelden (bijv. batterijen) of voor beschadigingen aan

breekbare onderdelen, zoals bijv. schakelaars, accu's of dergelijke onderdelen, die gemaakt zijn van glas.

Hliníkový zahradní stůl

● Úvod

Blahopřejeme Vám ke koupi nového výrobku. Rozhodli jste se pro kvalitní výrobek. Před prvním uvedením do provozu se seznamte s výrobkem. K tomu si pozorně přečtěte následující návod k obsluze a bezpečnostní pokyny. Používejte výrobek jen popsáním způsobem a pouze pro uvedené oblasti použití. Uschovejte si, prosím, tento návod. Všechny podklady vydejte při předání výrobku i třetí osobě.

● Použití ke stanovenému účelu

Výrobek je určen k osobnímu použití při zatížení maximálně 25 kg. Výrobek není určen pro podnikatelské používání. Výrobek byl vyroben pro privátní obytné prostory.

● Obsah dodávky

- 1 1 x deska stolu
- 2 2 x rám stolu, dlouhá strana
- 3 1 x rám stolu, krátká strana
- 4 1 x rám stolu se seřizovacím systémem, krátká strana
- 5 2 x příčka
- 6 16 x šroub
- 7 16 x podložka
- 8 16 x krytka
- 9 1 x imbusový klíč
- 10 18 x silikonové víčko

● Technické údaje

Rozměry: cca 144 x 74 x 92 cm
(Š x V x H)
Váha: cca 21,5 kg
Maximální nosnost: 25 kg



Bezpečnostní pokyny

-  **VÝSTRAHA! NEBEZPEČÍ OHROŽENÍ ŽIVOTA A ZRANĚNÍ MALÝCH A VELKÝCH DĚTÍ!** Nenechávejte děti nikdy samotné s obalovým materiálem. Hrozí nebezpečí udušení.
- Při extrémní povětrnostních podmínkách, např. při silné větru, výrobek zajistěte.
- Při používání výrobku dbejte na správnou stabilitu.
- Před použitím postavte výrobek na rovný, pevný podklad.
- Tento výrobek není hračka a smí se používat pouze pod dohledem dospělých osob.
- Před použitím zkontrolujte výrobek, zda není poškozený.
- Dbejte na maximální přípustné zatížení váhou 25 kg. Při překročení této maximální hranice nosnosti může dojít ke zranění nebo k věcným škodám.
- Nestavte se ani si neseďte na výrobek.
- V žádném případě nepřipevňujte slunečnick na okraj stolu. Následkem může být zranění nebo poškození výrobku.

● Montáž

1. Během montáže položte desku stolu 1 na měkkou a rovnou plochu (**Pozor:** tvrdý povrch může způsobit poškrábání stolní desky).
2. Spojte dlouhou stranu rámu stolu 2 s krátkou stranou 3 (viz obr. B). Nyní vezměte čtyři šrouby 6 a zašroubujte je imbusovým klíčem 9 do otvorů. Upevněte šrouby s podložkami 7 a krytkami 8 tak, jak je vidět na obrázcích B a C.
3. Opakujte postup na protilehlé straně stolu.
4. Nasadte obě příčky 5 do rámu stolu a spojte je čtyřmi šrouby 6.
5. Nasadte 18 silikonových víček 10 do příslušných otvorů v rámu stolu.
6. Položte desku stolu 1 opatrně na rám stolu.
7. Upravte výšku stolu použitím nastavitelné nohy tak, abyste dosáhli maximální stability.

● Čistění a ošetřování

- Výrobek čistěte a skvrny odstraňujte vlhkou tkaničnou a mírným čisticím prostředkem.

- Nečistoty vyčistěte měkkou houbou a čistou vodou.
- Před zabalením výrobku nechejte všechny díly důkladně vyschnout. Zabráníte tím tvoření plísně, zápachů a odbarvení.

● Odstranění do odpadu

Obal se skládá z ekologických materiálů, které můžete zlikvidovat prostřednictvím místních sběrů recyklovatelných materiálů.

O možnostech odstranění nepotřebného výrobku do odpadu se informujte u Vaší obecní nebo městské správy.

● Záruka

Výrobek byl vyroben s nejvyšší pečlivostí podle přísných kvalitativních směrnic a před odesláním prošel výstupní kontrolou. V případě závad máte možnost uplatnění zákonných práv vůči prodejci. Vaše práva ze zákona nejsou omezena naší níže uvedenou zárukou.

Na tento artikl platí 3 záruka od data zakoupení. Záruční lhůta začíná od data zakoupení. Uschovejte si dobře originál pokladní stvrzenky. Tuto stvrzenku budete potřebovat jako doklad o zakoupení.

Pokud se do 3 let od data zakoupení tohoto výrobku vyskytne vada materiálu nebo výrobní vada, výrobek Vám – dle našeho rozhodnutí – bezplatně opravíme nebo vyměníme. Tato záruka zaniká, jestliže se výrobek poškodí, neodborně použil nebo neobdržel pravidelnou údržbu.

Záruka platí na vady materiálu a výrobní vady. Tato záruka se nevztahuje na díly výrobku podléhající opotřebení (např. na baterie), dále na poškození křehkých, choulostivých dílů, např. vypínačů, akumulátorů nebo dílů zhotovených ze skla.

Mesa de jardín de aluminio

● Introducción

Enhorabuena por la adquisición de su nuevo producto. Ha elegido un producto de alta calidad. Familiarícese con el producto antes de la primera puesta en funcionamiento. Lea detenidamente el siguiente manual de instrucciones y las indicaciones de seguridad. Utilice el producto únicamente como se describe a continuación y para las aplicaciones indicadas. Conserve estas instrucciones adecuadamente. En caso de transferir el producto a terceros, entregue también todos los documentos correspondientes.

● Uso adecuado

Este producto está indicado para uso privado y para una carga máxima de 25 kg. Este producto está no destinado para uso comercial. Este producto ha sido fabricado para el uso en residencias privadas.

● Contenido

- 1 1 x tablero de mesa
- 2 2 x estructuras de mesa, lado largo
- 3 1 x estructura de mesa, lado corto
- 4 1 x estructura de mesa con dispositivo de ajuste, lado corto
- 5 2 x travesaños
- 6 16 x tornillos
- 7 16 x arandelas
- 8 16 x tapas protectoras
- 9 1 x llave Allen
- 10 18 x tapas de silicona

● Características técnicas

Dimensiones: aprox. 144 x 74 x 92 cm
(An x Al x Pr)
Peso: aprox. 21,5 kg
Carga máxima: 25 kg



Indicaciones de seguridad

-  **¡ADVERTENCIA! ¡PELIGRO DE MUERTE Y ACCIDENTES PARA BEBÉS Y NIÑOS PEQUEÑOS!** No deje nunca a los niños sin vigilancia con el material de embalaje. Existe peligro de asfixia.
- Proteja el producto en caso de condiciones ambientales extremas como vientos fuertes.
- Asegúrese antes de utilizar el producto de que se encuentre en una superficie estable.
- Antes de utilizar el producto colóquelo sobre una superficie firme y plana.
- Este producto no es un juguete; si es utilizado por niños, deben contar siempre con la supervisión de un adulto.
- Compruebe que el producto no presente daños antes de usarlo.
- Tenga en cuenta la carga máxima de 25 kg. Si se sobrepasa este límite de peso podrían provocarse lesiones graves y/o daños materiales.
- No se sienta ni se apoye sobre el producto.
- Bajo ninguna circunstancia fije una sombrilla en el borde de la mesa. De lo contrario podrían producirse daños personales o el deterioro del producto.

● Montaje

1. Mientras monta la estructura de la mesa 1, coloque el tablero sobre una superficie suave y plana (**Cuidado:** las superficies duras pueden arañar el tablero).
2. Una el lado largo de la estructura 2 con el corto 3 (ver fig. B). A continuación tome cuatro tornillos 6 y colóquelos con ayuda de la llave Allen 9 en los orificios. Fije los tornillos con las arandelas 7 y las tapas protectoras 8 tal y como se muestra en las imágenes B y C.
3. Repita este proceso en el lado contrario de la mesa.
4. Coloque los dos travesaños 5 en la estructura de la mesa y únalos con cuatro tornillos cada uno 6.
5. Coloque las 18 tapas de silicona 10 en los orificios correspondientes de la estructura de la mesa.
6. Ponga el tablero de la mesa 1 con cuidado sobre la estructura.
7. Ajuste la altura de la mesa utilizando la pata de altura regulable para lograr la máxima estabilidad.

● Limpieza y cuidados

- Limpie el producto y elimine las manchas con un paño ligeramente humedecido y un detergente suave.
- Retire la suciedad del producto con una esponja blanda y agua limpia.
- Deje secar todas las piezas a fondo antes de volver a embalar el producto. De este modo evitará la formación de moho, los malos olores y la pérdida de color.

● Desecho del producto

El embalaje está compuesto por materiales no contaminantes que pueden ser desechados en el centro de reciclaje local.

Para obtener información sobre las posibles formas de eliminación del producto al final de su vida útil, acuda a la administración de su municipio o ciudad.

● Garantía

El producto ha sido fabricado cuidadosamente siguiendo exigentes normas de calidad y ha sido probado antes de su entrega. En caso de defecto del producto, usted tiene derechos legales frente al vendedor del mismo. Nuestra garantía (abajo indicada) no supone una restricción de dichos derechos legales.

Este producto dispone de una garantía de 3 años desde la fecha de compra. El plazo de garantía comienza a partir de la fecha de compra. Por favor, conserve adecuadamente el justificante de compra original. Este documento se requerirá como prueba de que se realizó la compra.

Si en el plazo de 3 años a partir de la fecha de compra se produce un fallo de material o fabricación en este producto, repararemos el producto o lo sustituiremos gratuitamente por un producto nuevo (según nuestra elección). La garantía quedará anulada si el producto resulta dañado o es utilizado o mantenido de forma inadecuada.

La garantía cubre defectos de materiales o de fabricación. Esta garantía no cubre aquellos componentes del producto sometidos a un desgaste normal y que, por ello, puedan considerarse piezas de desgaste (por ej. las pilas). Tampoco cubre daños de componentes frágiles como, por ejemplo, los interruptores, baterías y piezas de cristal.

Mesa de jardim em alumínio

● Introdução

Damos-lhe os parabéns pela aquisição do seu novo produto. Acabou de adquirir um produto de grande qualidade. Familiarize-se com o aparelho antes da primeira colocação em funcionamento. Para tal, leia atentamente este manual de instruções e as indicações de segurança. Utilize o produto apenas como descrito e para as áreas de aplicação indicadas. Guarde este manual. Se entregar este produto a terceiros, entregue também todos os documentos.

● Utilização adequada

O produto é destinado à utilização privada com uma carga máxima de 25 kg. O produto não é destinado à utilização comercial. O produto foi fabricado para áreas privadas.

● Material fornecido

- 1 1 x Tampo da mesa
- 2 2 x Quadro da mesa, lado longo
- 3 1 x Quadro da mesa, lado curto
- 4 1 x Quadro da mesa com dispositivo de ajuste, lado curto
- 5 2 x Barra
- 6 16 x Parafuso
- 7 16 x Arruelas planas
- 8 16 x Tampão
- 9 1 x Chave Allen
- 10 18 x Capa de silicone

● Dados técnicos

Dimensões: cerca 144 x 74 x 92 cm (L x A x P)
Peso: cerca 21,5 kg
Carga máx: 25 kg



Indicações de segurança



AVISO! PERIGO DE MORTE E DE ACIDENTE PARA BEBÉS E CRIANÇAS!

- Nunca deixe as crianças sem vigilância com o material da embalagem. Existe perigo de asfixia.
- Assegure o produto no caso de condições climáticas extremas como, por exemplo, vento forte.
- Antes de utilizar o produto certifique-se da sua estabilidade.
- Antes da utilização, coloque o produto numa base fixa e plana.
- O produto não é um brinquedo e só pode ser utilizado sob supervisão de adultos.
- Antes de utilizar o produto, verifique-o quanto a danos.
- Esteja atento à carga máxima de 25 kg. Se a carga máxima for ultrapassada, isto pode causar ferimentos e ou danos materiais.
- Não fique em pé ou se sente no produto.
- Não fixe nenhum guarda-sol na borda da mesa. Daí podem resultar ferimentos e/ou danos no produto.

● Montagem

1. Coloque o tampão 1 durante a montagem em uma superfície macia e plana (**Cuidado:** superfícies duras podem riscar o tampão).
2. Conecte o lado comprido do quadro da mesa 2 com o lado curto 3 (veja Fig. B). Agora, peque quatro parafusos 6 e insira com a chave Allen 9 nos orifícios. Fixe os parafusos com as arruelas planas 7 e tampões 8, como mostrado na figura B e C.
3. Repita esse processo no lado oposto da mesa.
4. Coloque as duas barras 5 no quadro da mesa e conecte com quatro parafusos 6.
5. Coloque as 18 capas de silicone 10 nos orifícios adequados no quadro da mesa.
6. Coloque o tampão 1 cuidadosamente no quadro da mesa.
7. Adapte a altura da mesa utilizando a perna com altura ajustável para uma estabilidade máxima.

● Limpeza e conservação

- Limpe o produto e remova manchas com um pano húmido e, se necessário, com um detergente suave.
- Remova sujeira do produto com uma esponja macia e água clara.
- Deixe as peças secarem completamente, antes de embalar o produto novamente. Através disso é evitada a criação de fungos, cheiros e descolorações.

● Eliminação

A embalagem é feita de materiais não poluentes que podem ser eliminados nos contentores de reciclagem locais.

As possibilidades de reciclagem dos artigos utilizados poderão ser averiguadas no seu Município ou Câmara Municipal.

● Garantia

O producto foi cuidadosamente fabricado segundo rigorosas directivas de qualidade e meticulosamente testado antes da sua distribuição. Em caso de falhas deste producto, possui direitos legais relativamente ao vendedor do producto. Os seus direitos legais não estão limitados pela garantia representada de seguida.

Este produto tem 3 anos de garantia a partir da data de compra. A validade da garantia inicia-se com a data de compra. Guarde o talão da caixa como comprovativo da compra. Esse documento é necessário para comprovar a compra.

Caso num espaço de tempo de 3 anos a partir da data da compra deste producto surja um erro de material ou de fabrico, o producto será reparado ou substituído por nós – segundo a nossa escolha – e sem qualquer custo. Esta garantia expira se o producto estiver danificado, se não for devidamente utilizado ou se não for efectuada a devida manutenção.

A garantia é válida em caso de defeitos de material ou de fabrico. Esta garantia não é extensível a componentes do produto que se desgastam com o uso e

que, por isso, podem ser consideradas peças de desgaste (por ex.º pilhas) ou a danos em peças frágeis, por ex.º interruptores, baterias ou peças de vidro.

Com a troca do aparelho, de acordo com DL 67/2003, o tempo de garantia se inicia novamente.

OWIM GmbH & Co. KG

Stiftsbergstraße 1
DE-74167 Neckarsulm
GERMANY

IAN	Model No.	Version
295763	HG03298A	11/2017
295741	HG03298B	12/2017

Stand der Informationen · Last Information
Update · Version des informations · Stand van
de informatie · Stav informací · Estado de las
informaciones · Estado das informações:
08/2017 · Ident.-No.: HG03298A/B082017-8

IAN 295763

IAN 295741