

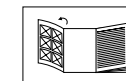

www.lidl-service.com



GB IE NI

Before reading, fold out the illustration page and get to know all of the functions of your unit.

DK

Klap siden med illustrationerne op inden du læser dem og gør dig efterfølgende fortrolig med alle apparatets funktioner.

FR BE

Dépliez la page avec les illustrations avant la lecture et informez-vous ensuite au sujet des fonctions de l'appareil.

NL BE

Klap voor het lezen de pagina met de afbeeldingen open en maak u vervolgens vertrouwd met alle functies van het apparaat.

DE AT CH

Klappen Sie vor dem Lesen die Seite mit den Abbildungen aus und machen Sie sich anschließend mit allen Funktionen des Artikels vertraut.

ALUMINIUM RECLINER

GB IE NI

ALUMINIUM RECLINER

Instructions for use

FR BE

FAUTEUIL RELAX EN ALUMINIUM

Notice d'utilisation

DE AT CH

ALUMINIUM-RELAXSESSEL

Gebrauchsanweisung

DK

LIGGESTOL I ALUMINIUM

Brugervejledning

NL BE

ALUMINIUM RELAXSTOEL

Gebruiksaanwijzing

GB/IE/NI	Instructions and Safety Notice	Page	06
DK	Betjenings- og sikkerhedshenvisninger	Side	08
FR/BE	Instructions d'utilisation et de sécurité	Page	10
NL/BE	Gebruiksaanwijzingen en veiligheidsinstructies	Pagina	13
DE/AT/CH	Gebrauchs- und Sicherheitshinweise	Seite	15

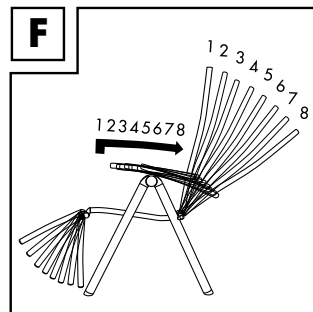
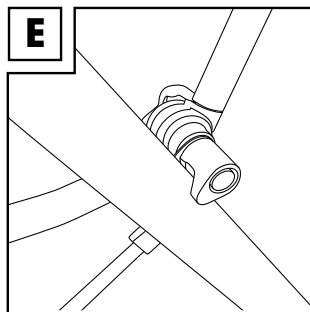
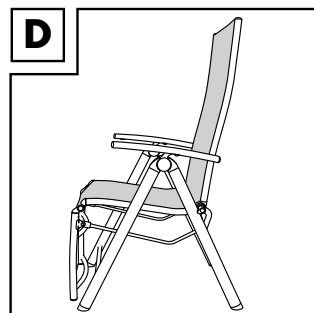
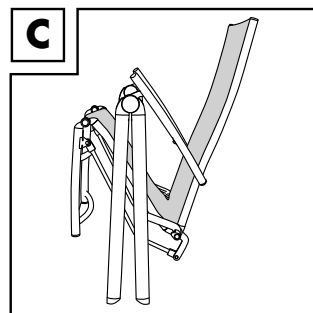
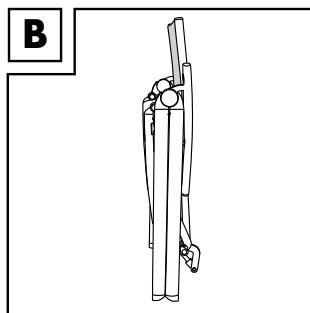
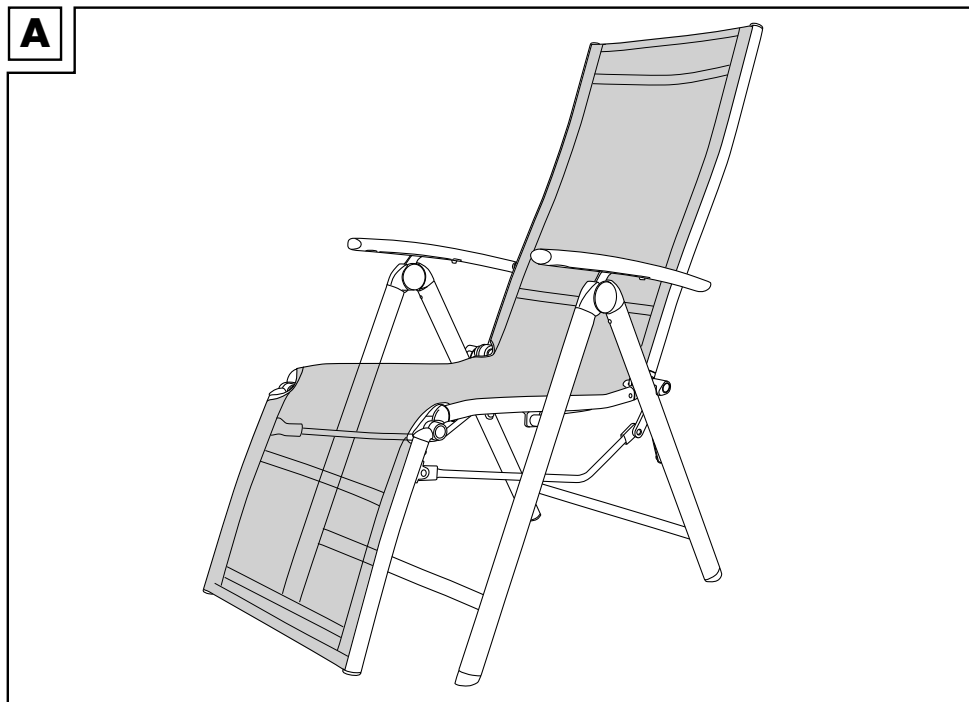

GB IE NI

IMPORTANT: RETAIN FOR LATER REFERENCE; PLEASE READ CAREFULLY!

DK

VIGTIG, GEM TIL SENERE BRUG: SKAL LÆSES GRUNDIGT!

FR BE

IMPORTANT. LIRE ATTENTIVEMENT ! A CONSERVER POUR RÉFÉRENCE ULTÉRIEURE.

NL BE

BELANGRIJK, BEWAREN OM LATER TE KUNNEN NASLAAN; ZORGVULDIG LEZEN!

DE AT CH

WICHTIG, FÜR SPÄTERE BEZUGNAHME AUFBEWAHREN: SORGFÄLTIG LESEN!

GB IE NI

Technical data	6
Intended use	6
Safety Instructions	6
Risk of death	6
Risk of injury	6
Avoid damage to property	6
Cleaning and care	6
Care information	6
Storage	6
Disposal	6
Notes on the guarantee and service handling	6 - 7

FR BE

Données techniques	10
Utilisation conforme	10
Consignes de sécurité	10
Danger de mort	10
Risque de blessure	10
Comment éviter les dégâts matériels.....	10
Nettoyage et entretien	10
Consigne de nettoyage	10
Rangement	10
Mise au rebut	10
Indications concernant la garantie et le service après-vente	10 - 12

DE AT CH

Technische Daten.....	15
Bestimmungsgemäße Verwendung	15
Sicherheitshinweise	15
Lebensgefahr	15
Verletzungsgefahr	15
Vermeidung von Sachschäden.....	15
Reinigung und Pflege	15
Pfleheinweis	15
Lagerung	15
Hinweise zur Entsorgung	15
Hinweise zur Garantie und Serviceabwicklung	15 - 16

DK

Tekniske data	8
Tilsigtet anvendelse	8
Sikkerhedsanvisninger	8
Livsfare	8
Kvæstelsesfare	8
Undgå materielle skader.....	8
Rengøring og pleje	8
Plejeanvisning	8
Opbevaring	8
Henvisninger vedr. bortskaffelse	8
Oplysninger om garanti og servicehåndtering	8 - 9

NL BE

Technische gegevens.....	13
Reglementair gebruik	13
Veiligheidsadviezen	13
Levensgevaar	13
Blessurerisico	13
Preventie van materiële schade.....	13
Reiniging en onderhoud	13
Onderhoudsadvies	13
Bewaren	13
Afvalverwerking	13
Opmerkingen over garantie en serviceafhandeling	13 - 14



Congratulations!

With your purchase you have decided on a high-quality product. Get to know the product before you start to use it.

Carefully read the following operating instructions.

Use the product only as described and only for the given areas of application. Keep these instructions safe. When passing the product on to a third party, always make sure that the documentation is included.

Technical data



Maximum user weight: 120kg



Date of manufacture (month/year):
01/2018

Intended Use

This article is not intended for commercial use. The article is designed for use in the private living area, e.g. balcony, terrace or garden.

Safety Instructions



Risk of death!

- Never leave children with the packaging material without supervision. Risk of suffocation.



Risk of injury!

- Ensure the correct stability has been achieved before using the article.
- Place the article on a level surface.
- Take particular care not to trap your fingers when opening and closing the article. There is a risk of injury by crushing.
- Ensure that the folding function is correctly locked before using the article.
- Ensure that the article has been fully opened before using the article.
- The article may only be used with adult supervision and may not be used as a toy.
- The article may only be used by one person at a time.
- Check the article for damage or wear before each use.
- Do not use the backrest, armrests, or footrests seating.

- Do not use the article in the vicinity of an open flame.

⚠️ Avoid damage to property!

- Secure the article during extreme weather conditions, e.g. in strong winds. Store the article in a sheltered room.

Cleaning and Care

Care Information

Clean the article with a damp cloth and a mild detergent.

Storage

We recommend that you always store the article in a dry, clean and temperature-controlled room in order to enjoy it for as long as possible.

Disposal

Dispose of the article and the packaging materials in accordance with current local regulations. Packaging materials such as foil bags are not suitable to be given to children. Keep the packaging materials out of the reach of children.

Notes on the guarantee and service handling

The product was produced with great care and under constant supervision. You receive a three-year warranty for this product from the date of purchase. Please retain your receipt. The warranty applies only to material and workmanship and does not apply to misuse or improper handling. Your statutory rights, especially the warranty rights, are not affected by this warranty. With regard to complaints, please contact the following service hotline or contact us by e-mail. Our service employees will advise as to the subsequent procedure as quickly as possible. We will be personally available to discuss the situation with you. Any repairs under the warranty, statutory guarantees or through goodwill do not extend the warranty period. This also applies to replaced and repaired parts. Repairs after the warranty are subject to a charge.

IAN: 295761

GB Service Great Britain

Tel.: 0871 5000 720 (£ 0.10/Min.)

E-Mail: deltasport@lidl.co.uk

IE Service Ireland

NI Tel.: 1890 930 034

(0,08 EUR/Min., (peak))

(0,06 EUR/Min., (off peak))

E-Mail: deltasport@lidl.ie

You can also find spare parts for your product at:

www.delta-sport.com, category Service - Lidl Spare Parts

Service



Tillykke!

Med dit køb har du valgt et kvalitetsprodukt. Gør dig fortrolig med produktet inden den første ibrugtagning.

Læs i denne forbindelse opmærksom den efterfølgende brugsvejledning.

Brug kun produktet som beskrevet og til de oplyste formål. Gem denne vejledning godt. Hvis du giver produktet videre til tredje, giv ligeledes alle bilag med.

Tekniske data



Maksimal brugervægt: 120 kg



Fremstillingsdato (måned/år):
01/2018

Tilsigtet anvendelse

Produktet er ikke beregnet til erhvervs-mæssig brug. Produktet er udviklet for brug i boliger som f.eks. balkon, terrasse og have.

Sikkerhedsanvisninger

⚠ Livsfare!

- Lad aldrig børn lege med emballagen uden opsyn. Der er fare for kvælning.

⚠ Kvæstelsesfare!

- Vær opmærksom på rette stabilitet inden brug af produktet!
- Opstil produktet på et jævnt underlag.
- Pas på fingrene ved ud- og indklapning. Der er fare for kvæstelser ved klemninger.
- Sørg for at klåpfunktionen er faldet i hak inden produktet bruges.
- Sørg for at produktet er fuldstændig spændt ud inden det bruges.
- Produktet må kun benyttes under opsyn af voksne og ikke som legetøj.
- Produktet må aldrig benyttes af mere end en person.
- Kontroller produktet for skader eller slid inden det bruges.
- Ryg- og armlæn må ikke bruges som siddeflader.
- Produktet må ikke benyttes i nærheden af åben ild.

⚠ Undgå materielle skader!

- Få stolen sikret under ekstreme vejrforhold, som f.eks. kraftig vind. Opbevar stolen i beskyttede rum.

Rengøring og pleje

Plejeanvisning

Rengør produktet med en fugtig klud og med et mildt rengøringsmiddel.

Opbevaring

For at sikre længst mulig glæde af produktet, anbefaler vi dig altid at opbevare det tørt og rent i et tempereret rum når det ikke er i brug.

Henvisninger vedr. bortskaffelse

Bortskaf artikel og emballage i overensstemmelse med lokalt gældende forskrifter. Embalagematerialer som f.eks. plastposer hører ikke hjemme i børnehænder. Opbevar emballagen utilgængeligt for børn.

Oplysninger om garanti og servicehåndtering

Produktet er fremstillet med største omhu og under vedvarende kontrol. Der ydes en garanti på tre år fra købsdatoen på dette produkt. Opbevar venligst kvitteringen fra købet.

Garantien gælder kun for materiale- og fabrikationsfejl og bortfalder ved misbrug eller u hensigtsmæssig anvendelse. Deres lovpligtige rettigheder, særligt garantikrav, begrænses ikke af denne garanti.

Ved eventuelle klager bedes du henvende dig til nedenstående service-hotline eller tage kontakt til os via e-mail. Medarbejderne i vores kundefjeneste vil så aftale den videre fremgangsmåde med dig. Vi vil under alle omstændigheder rådgive dig personlig.

Garantiperioden forlænges ikke ved eventuelle reparationer inden for garantien eller ved kulance. Dette gælder også for udskiftede og reparerede dele. Efter udløb af garantien er forefaldende reparationer forbundet med omkostninger.

IAN: 295761

 Service Danmark

Tel.: 32 710005

E-Mail: deltasport@lidl.dk

Reserve dele til deres produkt finder de også under:
www.delta-sport.com, rubrik service - reservedelservice Lidl



Félicitations !

Vous avez acquis un produit de haute qualité. Apprenez à connaître le produit avant sa première utilisation.

Lisez pour cela attentivement la notice d'utilisation suivante.

N'utilisez le produit que comme décrit et pour les zones d'application indiquées.

Veuillez conserver cette notice d'utilisation.

Transmettez tous les documents en cas de cession du produit à une tierce personne.

Données techniques



Poids maximal de l'utilisateur : 120 kg



Date de fabrication (mois/année) : 01/2018

Utilisation conforme

Cet article n'est pas destiné à un usage commercial. Cet article est conçu pour un usage domestique, par exemple sur le balcon, la terrasse ou dans le jardin.

Consignes de sécurité



Danger de mort !

- Ne jamais laisser les enfants sans surveillance avec le matériel d'emballage : il existe un risque d'étouffement.



Risque de blessure !

- Veiller à la bonne stabilité de l'article avant de l'utiliser !
- Placer l'article sur une surface plane.
- Faire particulièrement attention aux doigts lors de l'ouverture et de la fermeture. Il existe un risque de blessure par écrasement.
- Veiller à ce que la fonction de rabattement soit bloquée avant d'utiliser l'article.
- Veiller à ce que l'article soit entièrement déployé avant de l'utiliser.
- Cet article n'est pas un jouet ! Il ne doit être utilisé que sous la surveillance d'adultes.
- L'article ne doit être utilisé que par une personne à la fois.
- Vérifier d'éventuels dommages ou usures sur l'article avant chaque utilisation.

- Le dossier, les accoudoirs et le repose-pieds ne doivent pas être utilisés comme surface d'assise.
- Ne pas utiliser l'article à proximité d'une flamme ouverte.



Comment éviter les dégâts matériels !

- Sécuriser l'article en cas de conditions météorologiques extrêmes, par exemple par vent fort. Ranger l'article dans une pièce à l'abri.

Nettoyage et entretien

Consigne de nettoyage

Nettoyer l'article avec un chiffon humide et un nettoyant doux.

Rangement

Pour profiter longtemps de cet article, nous recommandons de le ranger en cas de non-utilisation dans un endroit sec et propre, à température ambiante.

Mise au rebut

Éliminez l'article et le matériel d'emballage conformément aux directives locales en vigueur. Le matériel d'emballage tel que les sachets en plastique par exemple ne doivent pas arriver dans les mains des enfants. Conservez le matériel d'emballage hors de portée des enfants.



Ce produit est recyclable. Il est soumis à la responsabilité élargie du fabricant et est collecté séparément.

Indications concernant la garantie et le service après-vente

Le produit a été fabriqué avec le plus grand soin et sous un contrôle permanent. Vous avez sur ce produit une garantie de trois ans à partir de la date d'achat. Conservez le ticket de caisse. La garantie est uniquement valable pour les défauts de matériaux et de fabrication, elle perd sa validité en cas de maniement incorrect ou non conforme. Vos droits légaux, tout particulièrement les droits relatifs à la garantie, ne sont pas limités par cette garantie.

En cas d'éventuelles réclamations, veuillez vous adresser à la hotline de garantie indiquée ci-dessous ou nous contacter par e-mail. Nos employés du service client vous indiqueront la marche à suivre le plus rapidement possible. Nous vous renseignerons personnellement dans tous les cas.

La période de garantie n'est pas prolongée par d'éventuelles réparations sous la garantie, les garanties implicites ou le remboursement. Ceci s'applique également aux pièces remplacées et réparées. Les réparations nécessaires sont à la charge de l'acheteur à la fin de la période de garantie.

Article L217-16 du Code de la consommation

Lorsque l'acheteur demande au vendeur, pendant le cours de la garantie commerciale qui lui a été consentie lors de l'acquisition ou de la réparation d'un bien meuble, une remise en état couverte par la garantie, toute période d'immobilisation d'au moins sept jours vient s'ajouter à la durée de la garantie qui restait à courir.

Cette période court à compter de la demande d'intervention de l'acheteur ou de la mise à disposition pour réparation du bien en cause, si cette mise à disposition est postérieure à la demande d'intervention.

Indépendamment de la garantie commerciale souscrite, le vendeur reste tenu des défauts de conformité du bien et des vices rédhibitoires dans les conditions prévues aux articles L217-4 à L217-13 du Code de la consommation et aux articles 1641 à 1648 et 2232 du Code Civil.

Article L217-4 du Code de la consommation

Le vendeur livre un bien conforme au contrat et répond des défauts de conformité existant lors de la délivrance.

Il répond également des défauts de conformité résultant de l'emballage, des instructions de montage ou de l'installation lorsque celle-ci a été mise à sa charge par le contrat ou a été réalisée sous sa responsabilité.

Article L217-5 du Code de la consommation

Le bien est conforme au contrat :

1° S'il est propre à l'usage habituellement attendu d'un bien semblable et, le cas échéant :

- s'il correspond à la description donnée par le vendeur et posséder les qualités que celui-ci a présentées à l'acheteur sous forme d'échantillon ou de modèle ;
- s'il présente les qualités qu'un acheteur peut légitimement attendre eu égard aux déclarations publiques faites par le vendeur, par le producteur ou par son représentant, notamment dans la publicité ou l'étiquetage ;

2° Ou s'il présente les caractéristiques définies d'un commun accord par les parties ou être propre à tout usage spécial recherché par l'acheteur, porté à la connaissance du vendeur et que ce dernier a accepté.

Article L217-12 du Code de la consommation

L'action résultant du défaut de conformité se prescrit par deux ans à compter de la délivrance du bien.

Article 1641 du Code civil

Le vendeur est tenu de la garantie à raison des défauts cachés de la chose vendue qui la rendent impropre à l'usage auquel on la destine, ou qui diminuent tellement cet usage que l'acheteur ne l'aurait pas acquise, ou n'en aurait donné qu'un moindre prix, s'il les avait connus.

Article 1648 1er alinéa du Code civil

L'action résultant des vices rédhibitoires doit être intentée par l'acquéreur dans un délai de deux ans à compter de la découverte du vice.

Les pièces détachées indispensables à l'utilisation du produit sont disponibles pendant la durée de la garantie du produit.

IAN : 295761

 Service Belgique

Tel. : 070 270 171
(0,15 EUR/Min.)

E-Mail : deltasport@lidl.be

Veuillez trouver les pièces de rechange pour votre produit sur:
www.delta-sport.com, rubrique Service - Service des pièces de
rechange Lidl



Hartelijk gefeliciteerd!

Met de aankoop hebt u gekozen voor een hoogwaardig product. Maak u daarom voor de eerste ingebruikname vertrouwd met het product.

Lees hiervoor deze gebruiksaanwijzing aandachtig door.

Gebruik het product alleen zoals beschreven en uitsluitend voor de aangegeven doeleinden. Bewaar de gebruiksaanwijzing zorgvuldig. Als u het product aan derden geeft, dient u ook deze documenten te overhandigen.

Technische gegevens



Maximaal gebruikersgewicht: 120 kg



Productiedatum (maand/jaar):
01/2018

Reglementair gebruik

Dit artikel is niet bestemd voor commercieel gebruik. Het artikel is ontworpen voor gebruik in een woonomgeving, bijv. op het balkon, op het terras of in de tuin.

Veiligheidsadviezen



Levensgevaar!

- Laat kinderen nooit zonder toezicht met het verpakkingsmateriaal spelen. Er bestaat verstikkingsgevaar.



Blessurerisico!

- Let bij gebruik van het artikel op de juiste stabiliteit!
- Plaats het artikel uitsluitend op een effen ondergrond.
- Let bij het open- en dichtklappen op uw vingers. Er bestaat blessurerisico door kneuzingen.
- Controleer of de klapfunctie naar voorschrift vergrendeld is, alvorens het artikel te gebruiken.
- Controleer of het artikel volledig uitgespannen is, alvorens het te gebruiken.
- Het artikel mag uitsluitend onder toezicht van volwassenen en niet als speelgoed worden gebruikt.

- Het artikel mag altijd slechts door één persoon worden gebruikt.
- Controleer, het artikel vóór elk gebruik op beschadigingen of slijtage.
- Ruggedeelte, armleuningen en voetgedeelte mogen niet als zitting gebruikt worden.
- Het artikel niet in de buurt van open vuur gebruiken.

Preventie van materiële schade!

- Beveiligt het artikel bij extreme weersomstandigheden, zoals bv. bij felle wind. Berg het artikel op in beschermde ruimtes.

Reiniging en onderhoud

Onderhoudsadvies

Reinig het artikel met een vochtige doek en met een mild reinigingsmiddel.

Bewaren

Om zo lang mogelijk plezier van het artikel te hebben, adviseren wij bij niet-gebruik het artikel altijd droog en schoon in een ruimte met gematigde temperatuur te bewaren.

Afvalverwerking

Voer het artikel en verpakkingsmaterialen in overeenstemming met actuele lokale voorschriften af. Verpakkingsmaterialen, zoals bv. foliezakjes, horen niet thuis in kinderhanden. Berg het verpakkingsmateriaal buiten het bereik van kinderen op.

Opmerkingen over garantie en serviceafhandeling

Het product is geproduceerd met grote zorg en onder voortdurende controle. U ontvangt een garantie van drie jaar op dit product, vanaf de datum van aankoop. Bewaar alstublieft uw aankoopbewijs.

De garantie geldt alleen voor materiaal- en fabricagefouten en vervalt bij foutief of oneigenlijk gebruik. Uw wettelijke rechten, met name het garantierecht, worden niet beïnvloed door deze garantie. In geval van reclamaties dient u zich aan de beneden genoemde service-hotline te wenden of zich per e-mail met ons in verbinding te zetten.

Onze servicemedewerkers zullen de verdere handelswijze zo snel mogelijk met u afspreken. Wij zullen u in ieder geval persoonlijk te woord staan.

De garantieperiode wordt na eventuele reparaties en op basis van de garantie, wettelijke garantie of coulance niet verlengd. Dit geldt ook voor vervangen en gerepareerde delen.

Na afloop van de garantieperiode dienen eventuele reparaties te worden betaald.

IAN: 295761

BE Service België

Tel.: 070 270 171

(0,15 EUR/Min.)

E-Mail: deltasport@lidl.be

NL Service Nederland

Tel.: 0900 0400223

(0,10 EUR/Min.)

E-Mail: deltasport@lidl.nl

Reserve-onderdelen voor uw product vindt u ook via:
www.delta-sport.com, rubriek Service - reserve-onderdelen-service Lidl



Herzlichen Glückwunsch!

Mit Ihrem Kauf haben Sie sich für einen hochwertigen Artikel entschieden. Machen Sie sich vor der ersten Verwendung mit dem Artikel vertraut.

Lesen Sie hierzu aufmerksam die nachfolgende Gebrauchsanweisung.

Benutzen Sie den Artikel nur wie beschrieben und für die angegebenen Einsatzbereiche. Bewahren Sie diese Anweisung gut auf. Händigen Sie alle Unterlagen bei Weitergabe des Artikels an Dritte ebenfalls mit aus.

Technische Daten



Maximales Benutzergewicht: 120 kg



Herstellungsdatum (Monat/Jahr):
01/2018

Bestimmungsgemäße Verwendung

Der Artikel ist nicht für den gewerblichen Gebrauch bestimmt. Der Artikel ist für den Gebrauch im Wohnbereich, z. B. Balkon, Terrasse oder Garten konzipiert.

Sicherheitshinweise



Lebensgefahr!

- Lassen Sie Kinder niemals unbeaufsichtigt mit dem Verpackungsmaterial. Es besteht Erstickungsgefahr.



Verletzungsgefahr!

- Achten Sie vor der Benutzung des Artikels auf die richtige Stabilität!
- Stellen Sie den Artikel auf einen ebenen Untergrund.
- Achten Sie beim Auf- und Zuklappen besonders auf Ihre Finger. Es besteht Verletzungsgefahr durch Quetschungen.
- Achten Sie darauf, dass die Klappfunktion ordnungsgemäß arretiert ist, bevor Sie den Artikel benutzen.
- Achten Sie darauf, dass der Artikel vollständig ausgespannt wurde, bevor Sie den Artikel benutzen.

- Der Artikel darf nur unter Aufsicht von Erwachsenen und nicht als Spielzeug verwendet werden.
- Der Artikel darf immer nur von einer Person zur Zeit verwendet werden.
- Prüfen Sie den Artikel vor jedem Gebrauch auf Beschädigungen oder Abnutzungen.
- Rücken-, Armlehnen und Fußteil dürfen nicht als Sitzflächen benutzt werden.
- Den Artikel nicht in der Nähe von offenem Feuer verwenden.



Vermeidung von Sachschäden!

- Sichern Sie den Artikel bei extremen Wetterbedingungen, wie z. B. bei starkem Wind. Lagern Sie den Artikel in geschützten Räumen.

Reinigung und Pflege

Pflegehinweis

Reinigen Sie den Artikel mit einem feuchten Tuch und mit einem milden Reinigungsmittel.

Lagerung

Um möglichst lange Freude an dem Artikel zu haben, empfehlen wir, ihn bei Nichtgebrauch immer trocken und sauber in einem temperierten Raum zu lagern.

Hinweise zur Entsorgung

Entsorgen Sie den Artikel und die Verpackungsmaterialien entsprechend aktueller örtlicher Vorschriften. Verpackungsmaterialien wie z. B. Folienbeutel gehören nicht in Kinderhände. Bewahren Sie das Verpackungsmaterial für Kinder unerreikbaar auf.

Hinweise zur Garantie und Serviceabwicklung

Der Artikel wurde mit großer Sorgfalt und unter ständiger Kontrolle produziert. Sie erhalten auf diesen Artikel drei Jahre Garantie ab Kaufdatum. Bitte bewahren Sie den Kassensbon auf. Die Garantie gilt nur für Material- und Fabrikationsfehler und entfällt bei missbräuchlicher oder unsachgemäßer Behandlung. Ihre gesetzlichen Rechte, insbesondere die Gewährleistungsrechte, werden durch diese Garantie nicht eingeschränkt.

Bei etwaigen Beanstandungen wenden Sie sich bitte an die unten stehende Service-Hotline oder setzen Sie sich per E-Mail mit uns in Verbindung. Unsere Servicemitarbeiter werden das weitere Vorgehen schnellstmöglich mit Ihnen abstimmen. Wir werden Sie in jedem Fall persönlich beraten. Die Garantiezeit wird durch etwaige Reparaturen aufgrund der Garantie, gesetzlicher Gewährleistung oder Kulanz nicht verlängert. Dies gilt auch für ersetzte und reparierte Teile. Nach Ablauf der Garantie anfallende Reparaturen sind kostenpflichtig.

IAN: 295761

DE Service Deutschland
Tel.: 0800-5435111
E-Mail: deltasport@lidl.de

AT Service Österreich
Tel.: 0820 201 222
(0,15 EUR/Min.)
E-Mail: deltasport@lidl.at

CH Service Schweiz
Tel.: 0842 665566
(0,08 CHF/Min.,
Mobilfunk max. 0,40 CHF/Min.)
E-Mail: deltasport@lidl.ch

Ersatzteile zu Ihrem Artikel finden Sie auch unter:
www.delta-sport.com, Rubrik Service - Ersatzteilservice Lidl