



WASSER-SPIELTISCHE WOODEN SAND & WATER TABLES TABLES DE JEUX D'EAU

DE AT CH

WASSER-SPIELTISCHE

Gebrauchsanweisung

FR BE

TABLES DE JEUX D'EAU

Notice d'utilisation

PL

STOŁY DO ZABAWY Z WODĄ

Instrukcja użytkownika

SK

STOLY S NÁDOBAMI NA VODU

Návod na používanie

DK

LEGEBORDE MED VAND

Brugervejledning

HU

VIZES JÁTÉKASZTAL

Használati útmutató

GB IE

WOODEN SAND & WATER TABLES

Instructions for use

NL BE

WATERSPEELTAFELS

Gebruiksaanwijzing

CZ

STOLY NA HRANÍ S VODOU

Návod k použití

ES

MESAS NIDO DESLIZANTES DE AGUA

Instrucciones de uso

IT

TAVOLINI DA GIOCO PER L'ACQUA

Istruzioni d'uso



IAN 473949_2407

DE AT CH GB IE FR BE NL
PL CZ SK ES DK IT HU

A

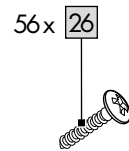
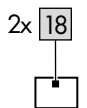
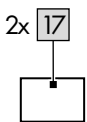
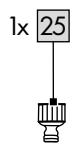
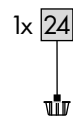
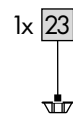
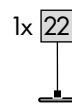
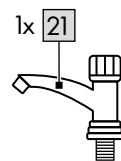
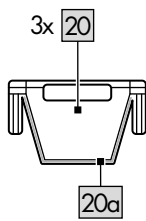
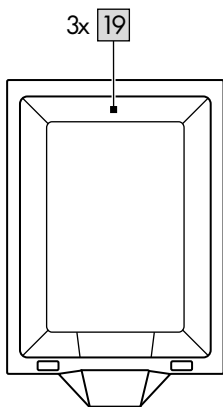
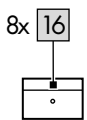
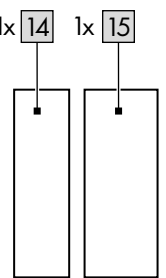
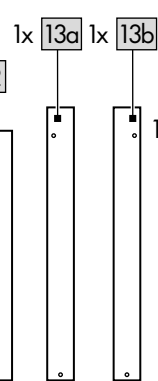
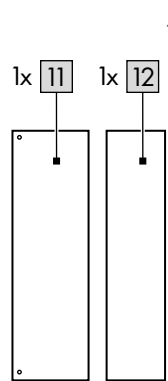
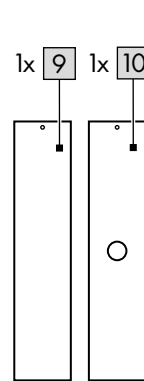
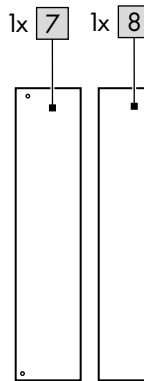
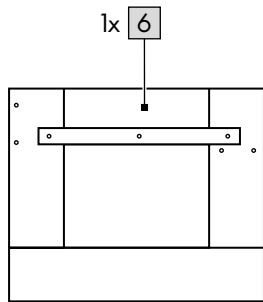
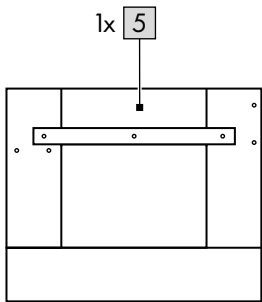
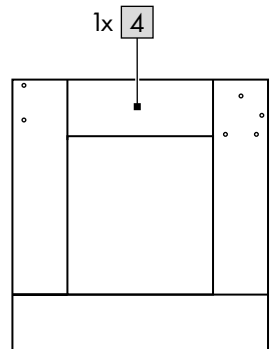
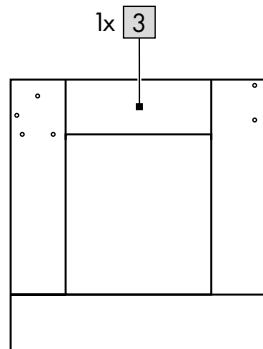
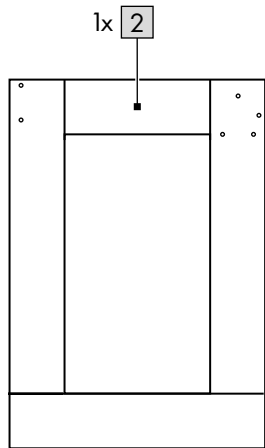
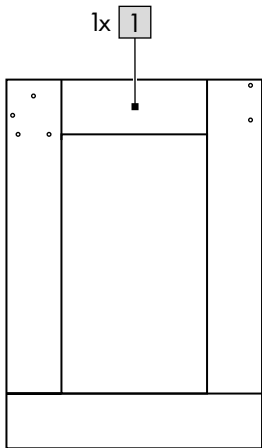

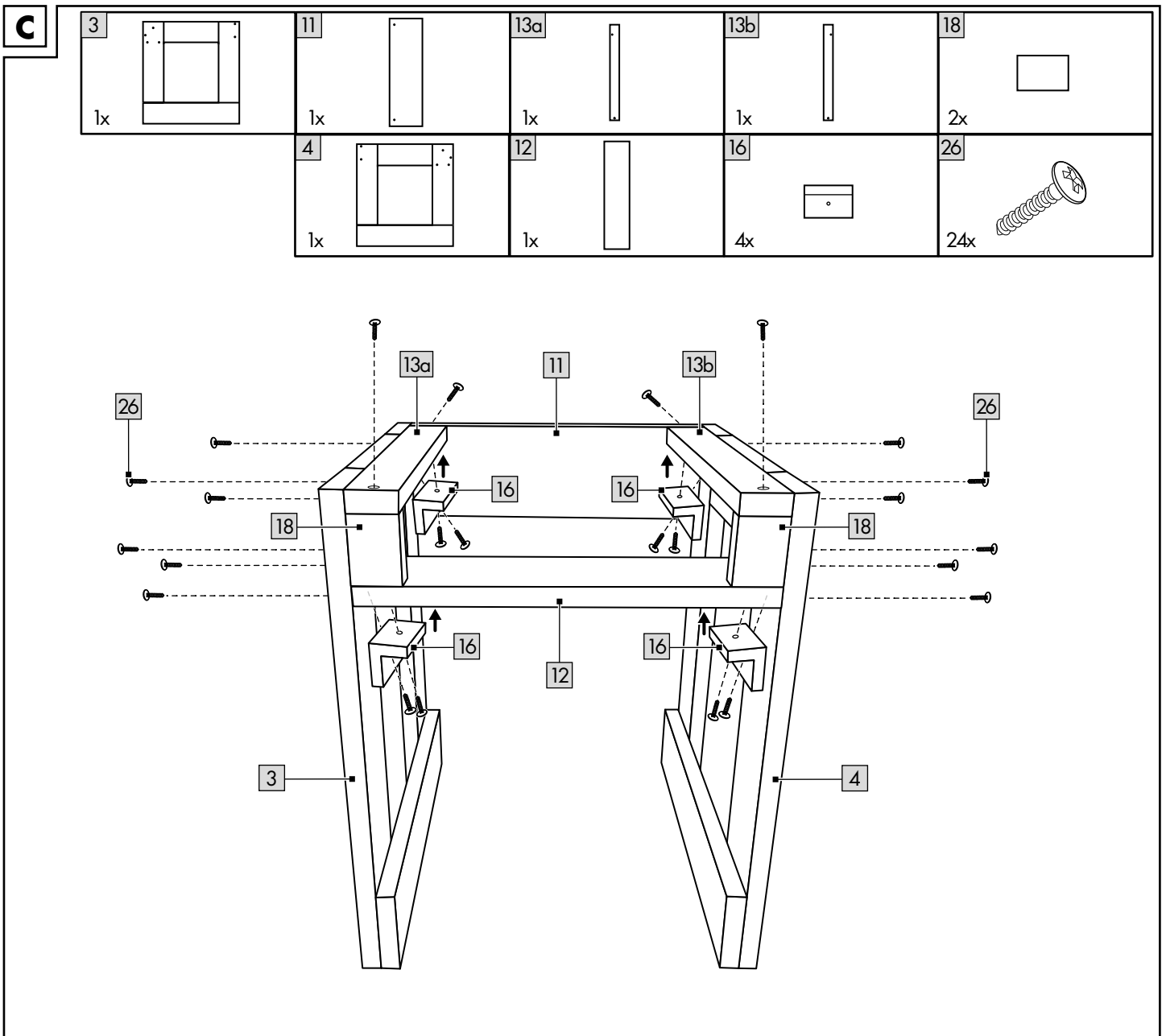
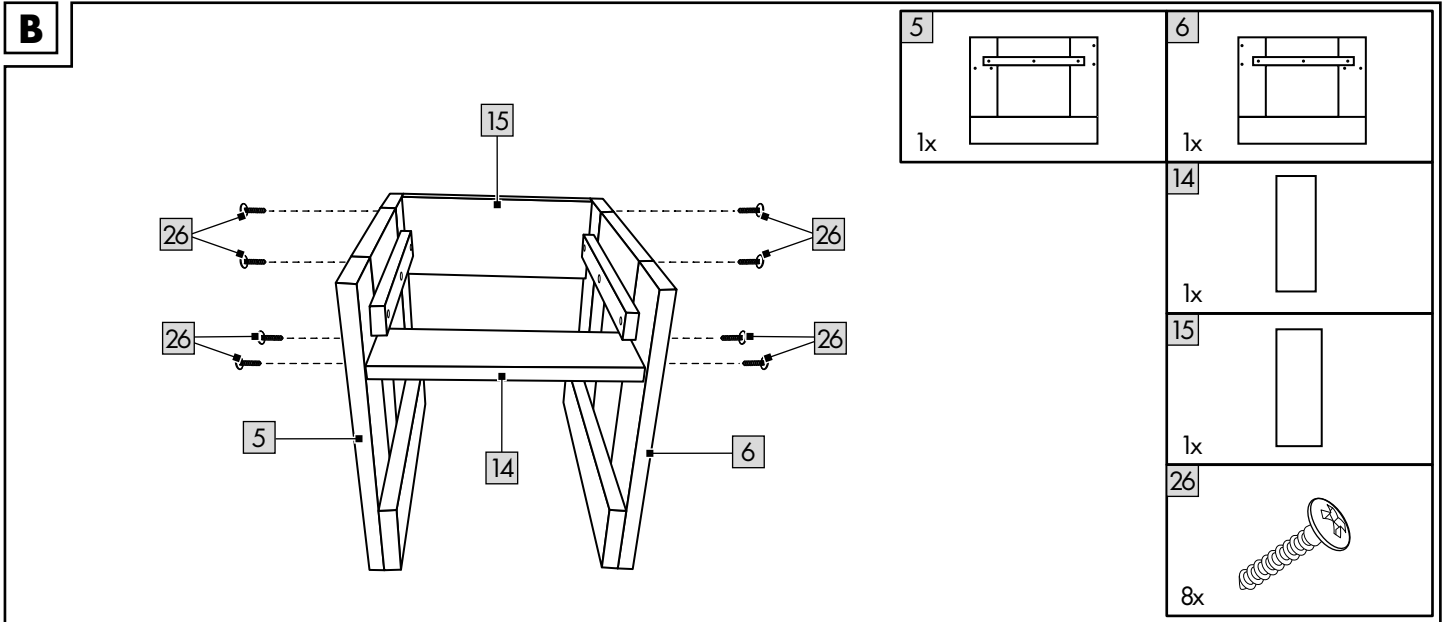

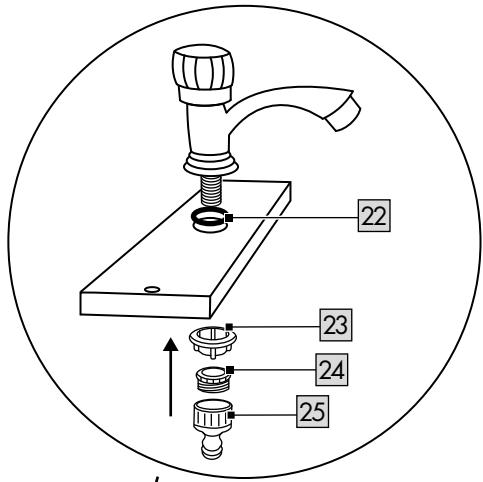
D

1		8		21	
1x		1x		1x	
2		9		22	
1x		1x		1x	
7		10		23	
1x		1x		1x	
		16		24	
		4x		1x	
		17		25	
		2x		1x	
				26	
				24x	

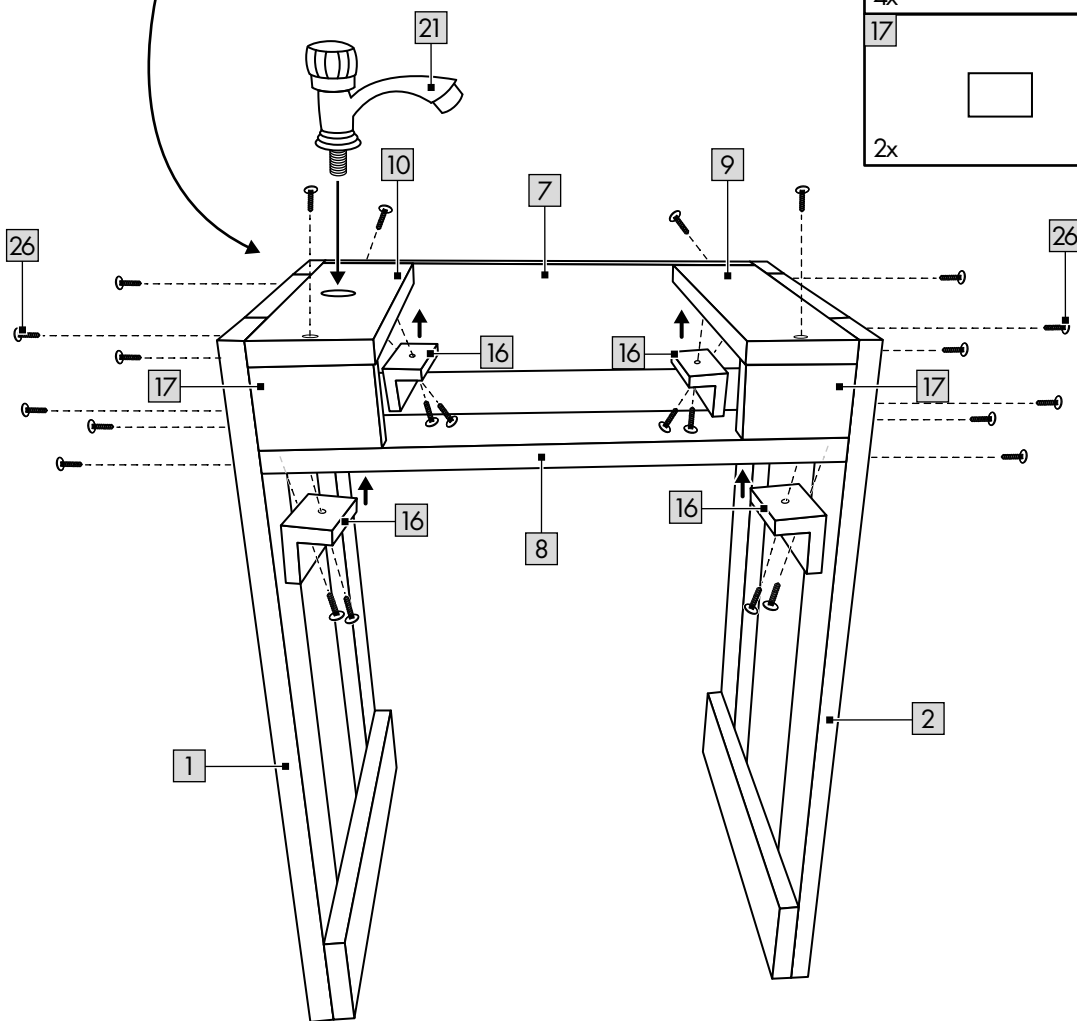

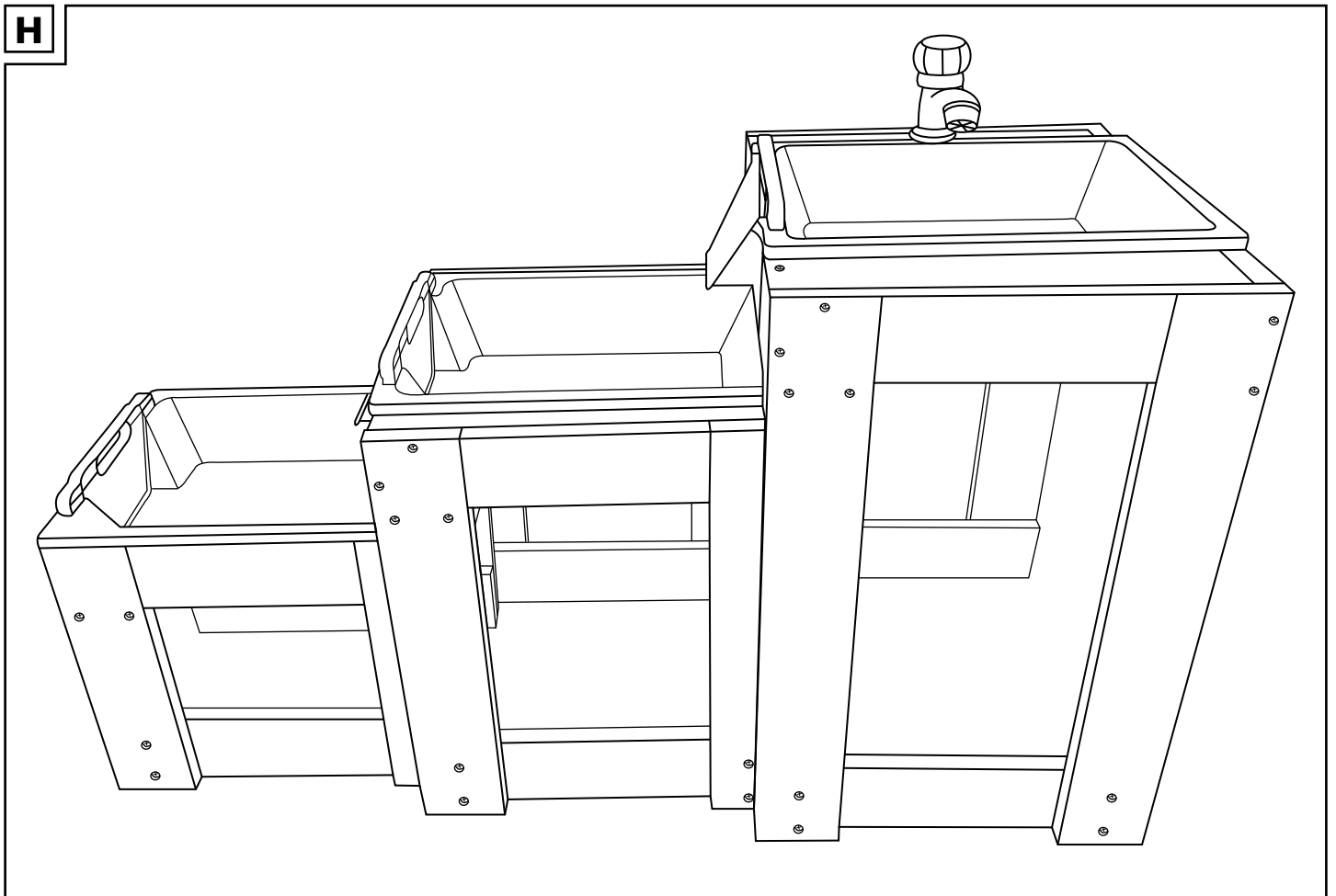
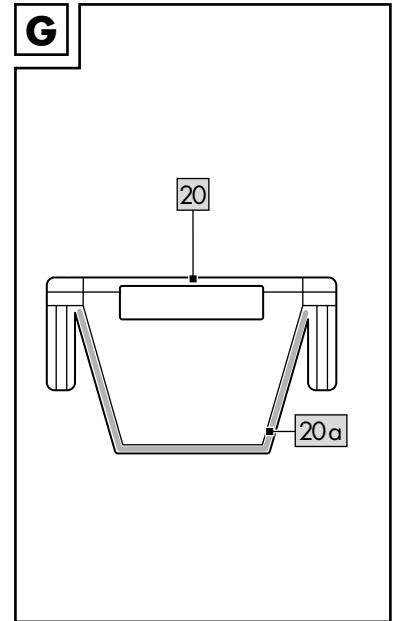
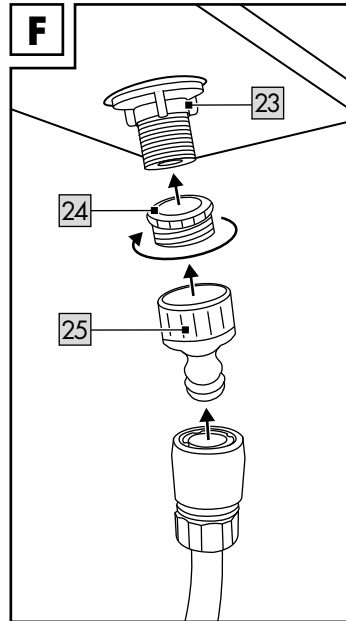
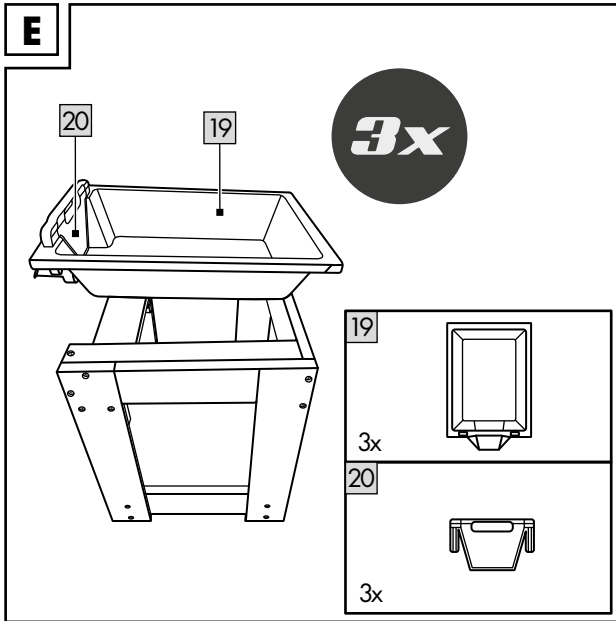

Herzlichen Glückwunsch!

Mit Ihrem Kauf haben Sie sich für einen hochwertigen Artikel entschieden. Machen Sie sich vor der ersten Verwendung mit dem Artikel vertraut.



Lesen Sie hierzu aufmerksam die nachfolgende Gebrauchsanweisung.

Benutzen Sie den Artikel nur wie beschrieben und für die angegebenen Einsatzbereiche. Bewahren Sie diese Gebrauchsanweisung gut auf. Händigen Sie alle Unterlagen bei Weitergabe des Artikels an Dritte ebenfalls mit aus.

Lieferumfang (Abb. A)

- 1 x Wasser-Spieltisch, zerlegt (1 - 18)
- 3 x Wanne (19)
- 3 x Wasserschleuse (20)
- 1 x Wasserhahn (21)
- 1 x Sicherungsring (22)
- 1 x Befestigungsring (23)
- 1 x Adapterschraube (24)
- 1 x Adapter (25)
- 56 x Schraube (26)
- 1 x Gebrauchsanweisung

Technische Daten

Maße:

- Tisch, groß: ca. 38,5 x 50 x 32 cm (B x H x T)
- Tisch, mittel: ca. 31,5 x 38,5 x 32 cm (B x H x T)
- Tisch, klein: ca. 24,5 x 27 x 32 cm (B x H x T)

Maximale Füllmenge pro Wanne:

ca. 10 l Wasser oder ca. 10 kg Sand

 Herstellungsdatum (Monat/Jahr): 11/2024

 Hiermit erklärt Delta-Sport Handelskontor GmbH, dass dieser Artikel mit den grundlegenden Anforderungen und den übrigen einschlägigen Bestimmungen übereinstimmt.

Bestimmungsgemäße Verwendung

Dieser Artikel ist ein Spielzeug für den privaten Gebrauch für Kinder ab 2 Jahren für die Verwendung im Freien.



Nicht auf den Artikel setzen.



Nicht auf den Artikel stellen.

Sicherheitshinweise

- Achtung. Achten Sie darauf, dass sich Ihr Kind niemals auf den Artikel stellt oder setzt!
- Achtung. Alle Verpackungs- und Befestigungsmaterialien sind nicht Bestandteil des Spielzeugs und müssen aus Sicherheitsgründen stets entfernt werden, bevor der Artikel Kindern zum Spielen übergeben wird.
- Der Zusammenbau ist aufgrund vorhandener Kleinteile durch einen Erwachsenen vorzunehmen. Achten Sie darauf, dass der Artikel und sämtliche Bestandteile bzw. Komponenten nur im aufgebauten Zustand an das Kind übergeben werden.

- Kinder können bereits in kleinen Wassermengen ertrinken. Artikel leeren, wenn er nicht in Gebrauch ist.
- Lassen Sie Ihr Kind den Artikel nicht unbeaufsichtigt benutzen, da Kinder die potentiellen Gefahren nicht einschätzen können. Verwendung nur unter der direkten Aufsicht eines Erwachsenen.
- Informieren Sie Ihre Kinder über die Benutzungshinweise für sicheres Spielen.
- Nur mit sauberem Leitungswasser benutzen. Verunreinigtes Wasser kann die Gesundheit der Benutzer gefährden.
- Der Artikel ist kein Kletter- oder Spielgerät! Stellen Sie sicher, dass sich Personen, insbesondere Kinder, nicht auf den Artikel stellen oder daran hochziehen. Der Artikel kann umfallen.
- Wechseln Sie das Wasser im Artikel häufig, besonders bei heißem Wetter und wenn es verschmutzt ist! Wechseln Sie verunreinigtes Sand aus.
- Nehmen Sie keine Veränderungen an dem Artikel vor.
- Bei Nichtbenutzung den Artikel vollständig abdecken.
- Prüfen Sie den Artikel vor jedem Gebrauch auf Beschädigungen oder Abnutzungen. Der Artikel darf nur in einwandfreiem Zustand verwendet werden!
- Bei Minustemperaturen den Artikel nicht mit Wasser füllen.

Aufbau

Der Aufbau sollte immer durch einen Erwachsenen erfolgen. Bitte befolgen Sie die einzelnen Schritte des Aufbaus in der angegebenen Reihenfolge.

- Benutzen Sie das Verpackungsmaterial als Unterlage, um den Artikel aufzubauen.
- Für den Aufbau des Artikels benötigen Sie einen geeigneten Schraubendreher (nicht im Lieferumfang enthalten).
- Montieren Sie den Artikel, wie in den Abbildungen B-E gezeigt, auf einem ebenen Untergrund.

Hinweis: Damit die Wasserschleusen (20) noch wasserdicht schließen, können Sie die beiliegenden Gummidichtungen (20a) in die dafür vorgesehenen Rillen der Wasserschleusen einsetzen (Abb. G).

Gartenschlauch anschließen (Abb. F)

Schließen Sie den Gartenschlauch, wie in Abbildung F gezeigt, an.

Hinweis: Sie benötigen einen Gartenschlauch mit passender Schlauchkupplung (nicht im Lieferumfang enthalten).

Hinweis: Sie können den Wasserfluss am Wasserhahn (21) regulieren.

Hinweis: Wenn Sie keinen Gartenschlauch mit passender Schlauchkupplung für den Wasseranschluss verwenden, entfernen Sie die Adapterschraube (24) und den Adapter (25) vor Benutzung des Artikels. Andernfalls müssen die Adapterschraube und der Adapter, wie in Abb. D gezeigt, wieder angebracht werden.

Entleeren des Artikels

Heben Sie die Wannen aus dem Artikel und entsorgen Sie das Wasser oder den Sand fachgerecht. Reinigen Sie den Artikel vollständig, bevor Sie ihn erneut befüllen.

Hinweis: Bitte beachten Sie die lokalen Bestimmungen auf spezifische Vorschriften zur Entsorgung von Spielsand und Wasser.

Lagerung, Reinigung

Lagern Sie den Artikel bei Nichtbenutzung immer trocken und sauber bei Raumtemperatur. Decken Sie den Artikel niemals feucht ab. Nur mit einem feuchten Reinigungstuch reinigen und anschließend trockenwischen. WICHTIG! Nie mit scharfen Reinigungsmitteln reinigen.

Pflegehinweis: Imprägnieren Sie das Holz regelmäßig, um es vor Witterungseinflüssen zu schützen.

Hinweise zur Entsorgung



Entsorgen Sie den Artikel und die Verpackungsmaterialien entsprechend den aktuellen örtlichen Vorschriften. Bewahren Sie Verpackungsmaterialien (wie z. B. Folienbeutel) für Kinder unreachbar auf. Weitere Informationen zur Entsorgung des ausgedienten Artikels erhalten Sie bei Ihrer Gemeinde- oder Stadtverwaltung. Entsorgen Sie den Artikel und die Verpackung umweltschonend.



Der Recycling-Code dient der Kennzeichnung verschiedener Materialien zur Rückführung in den Wiederverwertungskreislauf (Recycling). Der Code besteht aus einem Recyclingsymbol für den Verwertungskreislauf und einer Nummer, die das Material kennzeichnet.

Hinweise zur Garantie und Serviceabwicklung

Der Artikel wurde mit großer Sorgfalt und unter ständiger Kontrolle produziert. DELTA-SPORT HANDELSKONTOR GmbH räumt privaten Endkunden auf diesen Artikel drei Jahre Garantie ab Kaufdatum (Garantiefrist) nach Maßgabe der folgenden Bestimmungen ein. Die Garantie gilt nur für Material- und Verarbeitungsfehler. Die Garantie erstreckt sich nicht auf Teile, die der normalen Abnutzung unterliegen und deshalb als Verschleißteile anzusehen sind (z. B. Batterien) sowie nicht auf zerbrechliche Teile wie Schalter oder Teile, die aus Glas gefertigt sind. Ansprüche aus dieser Garantie sind ausgeschlossen, wenn der Artikel unsachgemäß oder missbräuchlich oder nicht im Rahmen der vorgesehenen Bestimmung oder des vorgesehenen Nutzungsumfangs verwendet wurde oder Vorgaben in der Anleitung/Anweisung nicht beachtet wurden, es sei denn, der Endkunde weist nach, dass ein Material- oder Verarbeitungsfehler vorliegt, der nicht auf einem der vorgenannten Umstände beruht.

Ansprüche aus der Garantie können nur innerhalb der Garantiefrist unter Vorlage des Originalkassenbelegs geltend gemacht werden. Bitte bewahren Sie deshalb den Originalkassenbeleg auf. Die Garantiefrist wird durch etwaige Reparaturen aufgrund der Garantie, gesetzlicher Gewährleistung oder Kulanz nicht verlängert. Dies gilt auch für ersetzte und reparierte Teile. Bitte wenden Sie sich bei Beanstandungen zunächst an die untenstehende Service-Hotline oder setzen Sie sich per E-Mail mit uns in Verbindung. Liegt ein Garantiefall vor, wird der Artikel von uns – nach unserer Wahl – für Sie kostenlos repariert, ersetzt oder der Kaufpreis erstattet. Weitere Rechte aus der Garantie bestehen nicht. Ihre gesetzlichen Rechte, insbesondere Gewährleistungsansprüche gegenüber dem jeweiligen Verkäufer, werden durch diese Garantie nicht eingeschränkt.

IAN: 473949_2407

DE Kundenservice Deutschland
Tel.: 0800 5435 111
E-Mail: deltasport@lidl.de

AT Service Österreich
Tel.: 0800 447744
E-Mail: deltasport@lidl.at

CH Service Schweiz
Tel.: 0800 56 44 33
E-Mail: deltasport@lidl.ch

Congratulations!

You have chosen to purchase a high-quality product. Familiarise yourself with the product before using it for the first time.

 **Read the following instructions for use carefully.**

Use the product only as described and only for the given areas of application. Store these instructions for use carefully. When passing the product on to third parties, please also hand over all accompanying documents.

Scope of delivery (fig. A)

- 1 x water game table, unassembled (1-18)
- 3 x tub (19)
- 3 x sluice (20)
- 1 x tap (21)
- 1 x retaining ring (22)
- 1 x mounting ring (23)
- 1 x adapter screw (24)
- 1 x adapter (25)
- 56 x screw (26)
- 1 x instructions for use

Technical data

Dimensions:

Table, large:

approx. 38.5 x 50 x 32cm (w x h x d)

Table, medium:

approx. 31.5 x 38.5 x 32cm (w x h x d)

Table, small:

approx. 24.5 x 27 x 32cm (w x h x d)

Maximum filling capacity per tub:

approx. 10l water or approx. 10kg sand

 Date of manufacture (month/year):
11/2024

 Delta-Sport Handelskontor GmbH hereby declares that this product complies with the essential requirements and the other relevant provisions.

 UK Conformity Assessed
Delta-Sport Handelskontor GmbH hereby declares that this product complies with the essential requirements and the other relevant provisions.

Intended use

This product is a toy for private use for children over the age of 2 and is for use outdoors.



Do not sit on the product.



Do not stand on the product.

Safety instructions

- Warning. Ensure that your child never stands or sits on the product!
- Warning. None of the packaging and fastening materials are considered part of the toy and must always be removed for safety reasons before the product can be given to children to play with.
- Adult assembly is required because there are small parts. Make sure that the product and all parts and components are given to the child only after assembly.

- Children can drown in very small amounts of water. Empty the product when not in use.
- Do not allow your child to use the product unsupervised since children are unable to judge potential dangers. Use only under the direct supervision of an adult.
- Speak to your children about how to use the product while playing safely.
- Use only clean tap water. Contaminated water can endanger the health of users.
- The product is not for climbing on or playing with! Make sure that people, particularly children, do not stand on the product or pull themselves up on it. The product may fall over.
- Exchange the water in the product frequently, especially in hot weather and if it is soiled. Change sand when soiled.
- Do not modify the product in any way.
- Cover the product completely when not in use.
- Check the product for damage or wear before each use. The product may be used only when in good working order and condition!
- Do not fill the product with water in sub-zero temperatures.

Assembly

Assembly should always be performed by an adult. Please follow the individual assembly steps in the order indicated.

- Use the packaging material as a support on which to assemble the product.
- You need a suitable screwdriver (not included in delivery) to assemble the product.
- Assemble the product as shown in figs. B-E on a flat and even surface.

Note: To enable the sluices (20) to seal even more tightly, the rubber seals (20a) supplied can be inserted into the grooves in the sluices provided for that purpose (fig. G).

Connecting garden hose (fig. F)

Connect the garden hose as shown in fig. F.

Note: You need a garden hose with a suitable hose connection (not included in delivery).

Note: You can regulate the water flow at the tap (21).

Note: If not using a garden hose with a water connection that fits the water supply line, remove the adapter screw (24) and the adapter (25) before using the product.

Otherwise, the adapter screw and the adapter, as shown in fig. D, must be reattached.

Emptying the product

Lift the tubs out of the product and dispose of the water or sand properly. Clean the product completely before refilling.

Note: Please follow the local regulations regarding specific requirements for disposing of play sand and water.

Storage, cleaning

When not in use, always store the product clean and dry at room temperature.

Never cover the product when damp.

Only clean the product with a damp cloth and wipe dry afterwards.

IMPORTANT! Never clean the product with harsh cleaning agents.

Maintenance instructions: Waterproof the wood regularly to protect it from the effects of the weather.

Disposal



Dispose of the product and packaging materials in accordance with current local regulations. Store the packaging materials (foil bags, for example) out of the reach of children. For further information about disposal of the product no longer needed, contact your local council. Dispose of the product and the packaging in an environmentally friendly manner.



The Recycling Code distinguishes different materials to be returned for recycling. The Code consists of the recycling symbol for the recycling process and a number that identifies the material.

Notes on the guarantee and service handling

The product was produced with great care and under continuous quality control. DELTA-SPORT HANDELSKONTOR GmbH gives private end customers a three-year guarantee on this product from the date of purchase (guarantee period) in accordance with the following provisions. The guarantee is only valid for material and manufacturing defects. The guarantee does not cover parts that are subject to normal wear and tear and that are thus considered wear parts (e.g. batteries) and it does not cover fragile parts such as switches or parts that are made of glass. Claims under this guarantee are excluded if the product has been used incorrectly, improperly, or contrary to the intended purpose, or if the provisions in the instructions for use were not observed, unless the end customer proves that a material or manufacturing defect exists that was not caused by one of the aforementioned circumstances.

Claims under the guarantee can only be made within the guarantee period by presenting the original sales receipt. Please therefore keep the original sales receipt. The guarantee period is not extended by any repairs carried out under the guarantee, under statutory guarantees, or as a gesture of goodwill. This also applies to replaced and repaired parts.

If you wish to make a claim please first contact the service hotline mentioned below or contact us by e-mail. If there is a guarantee case, then the product will be repaired or replaced free of charge to you or the purchase price will be refunded, depending on our choice. There are no further rights from the guarantee.

Your legal rights, in particular guarantee claims against the respective seller, are not limited by this guarantee.

IAN: 473949_2407

 Service Great Britain
Tel.: 0800 404 7657
E-Mail: deltasport@lidl.co.uk

 Service Ireland
Tel.: 1800 101010
E-Mail: deltasport@lidl.ie

Félicitations !

Vous venez d'acquérir un article de grande qualité. Avant la première utilisation, familiarisez-vous avec l'article.



Pour cela, veuillez lire attentivement la notice d'utilisation suivante.

Utilisez l'article uniquement comme indiqué et pour les domaines d'utilisation mentionnés. Conservez bien cette notice d'utilisation. Si vous cédez l'article à un tiers, veuillez à lui remettre l'ensemble de la documentation.

Contenu de la livraison (fig. A)

- 1 x table de jeu pour l'eau, démontée (1-18)
- 3 x bac (19)
- 3 x écluse (20)
- 1 x robinet (21)
- 1 x anneau de verrouillage (22)
- 1 x anneau de fixation (23)
- 1 x vis-adaptateur (24)
- 1 x adaptateur (25)
- 56 x vis (26)
- 1 x notice d'utilisation

Données techniques

Dimensions :

Table, grande : env. 38,5 x 50 x 32 cm
(l x H x P)

Table, moyenne : env. 31,5 x 38,5 x 32 cm
(l x H x P)

Table, petite : env. 24,5 x 27 x 32 cm
(l x H x P)

Quantité de remplissage maximale par bac :
env. 10 l d'eau ou env. 10 kg de sable

 Date de fabrication (mois/année) :
11/2024

 Par la présente, Delta-Sport Handelskontor GmbH déclare que cet article est conforme aux exigences essentielles et aux autres dispositions applicables.

Utilisation conforme

Cet article est un jouet pour enfants à partir de 2 ans conçu pour une utilisation en extérieur et destiné à un usage privé.



Ne pas s'asseoir sur l'article.



Ne pas se tenir debout sur l'article.

⚠ Consignes de sécurité

- Attention. Veillez à ce que votre enfant ne se tienne jamais debout ou assis sur l'article !
- Attention. Les matériaux d'emballage et de fixation ne font pas partie du jouet et doivent toujours être retirés pour des raisons de sécurité avant que les enfants ne puissent jouer avec.
- Assemblage par un adulte requis en raison des petites pièces. Veillez à ce que l'article et tous les éléments ou composants ne soient remis à l'enfant qu'une fois assemblés.
- Les enfants peuvent se noyer dans une très faible quantité d'eau. Vider l'article lorsqu'il n'est pas utilisé.

- Ne laissez pas votre enfant utiliser l'article sans surveillance, car les enfants n'ont pas conscience des dangers potentiels. Utilisation uniquement sous la surveillance directe d'un adulte.
- Informez vos enfants en ce qui concerne l'utilisation de l'article, afin qu'ils puissent jouer en toute sécurité.
- N'utiliser qu'avec de l'eau propre du robinet. Une eau impure peut nuire à la santé des utilisateurs.
- L'article n'est pas un appareil d'escalade ni de jeu ! Assurez-vous que des personnes, en particulier des enfants, ne se mettent pas debout sur l'article ni ne s'y hissent. L'article peut basculer.
- Changez régulièrement l'eau de l'article, en particulier par temps de canicule et lorsque l'eau est sale ! Remplacez le sable usagé.
- N'apportez aucune modification à l'article.
- Recouvrir entièrement l'article lorsqu'il n'est pas utilisé.
- Avant chaque utilisation, vérifiez que l'article ne montre aucun signe de dégradation ou d'usure. L'article ne doit être utilisé qu'en parfait état !
- Ne remplissez pas l'article d'eau lorsque les températures sont négatives.

Montage

Le montage doit toujours être assuré par un adulte. Veuillez suivre les différentes étapes du montage dans l'ordre indiqué.

- Utilisez le matériel d'emballage comme documentation pour monter l'article.
- Pour le montage de l'article, vous avez besoin d'un tournevis approprié (non inclus avec l'article).
- Assemblez l'article sur une surface plane, tel qu'indiqué sur les figures B à E.

Remarque : Pour que les écluses (20) soient fermées de manière encore plus étanche, vous pouvez placer les joints en caoutchouc fournis (20a) dans les rainures des écluses prévues à cet effet (fig. G).

Raccorder le tuyau d'arrosage (fig. F)

Raccordez le tuyau d'arrosage comme illustré sur la figure F.

Remarque : Vous avez besoin d'un tuyau d'arrosage disposant d'un raccord de tuyau adapté (non compris dans la livraison).

Remarque : Vous pouvez régler le débit de l'eau avec le robinet (21).

Remarque : Si vous n'utilisez pas de tuyau d'arrosage avec un raccord de tuyau adapté pour le raccordement à l'eau, retirez la vis-adaptateur (24) et l'adaptateur (25) avant d'utiliser l'article. Dans le cas contraire, la vis-adaptateur et l'adaptateur doivent être remis en place, comme indiqué sur la figure D.

Vider l'article

Soulevez les bacs hors de l'article et mettez l'eau ou le sable au rebut de manière appropriée. Nettoyez complètement l'article avant de le remplir à nouveau.

Remarque : Veuillez respecter les réglementations locales en vigueur concernant l'évacuation du sable de jeu et de l'eau.

Stockage, nettoyage

Lorsque vous n'utilisez pas l'article, rangez-le toujours sec et propre dans un endroit à une température ambiante.

Ne couvrez jamais l'article lorsqu'il est humide. Ne le nettoyez qu'avec un chiffon humide et l'essuyer ensuite.

IMPORTANT ! Ne jamais laver avec des produits de nettoyage agressifs.

Conseils d'entretien : Imprégnés régulièrement le bois afin de le protéger contre les intempéries.

Mise au rebut



Ce produit est recyclable. Il est soumis à la responsabilité élargie du fabricant et est collecté séparément.



Éliminez le produit et les matériaux d'emballage conformément aux réglementations locales en vigueur. Conservez les matériaux d'emballage (comme les sachets en plastique) hors de portée des enfants. Vous obtiendrez plus d'informations relatives à l'élimination du produit usagé auprès de votre commune ou de votre municipalité. Éliminez le produit et l'emballage dans le respect de l'environnement.



Le code de recyclage est utilisé pour identifier les différents matériaux à retourner dans le cycle de recyclage.

Ce code se compose du symbole de recyclage, représentant le cycle de recyclage ainsi que d'un numéro identifiant le matériau.

Indications concernant la garantie et le service après-vente

L'article a été produit avec grand soin et sous un contrôle constant. DELTA-SPORT HANDELSKONTOR GmbH accorde au client final privé une garantie de trois ans sur cet article à compter de la date d'achat (période de garantie) conformément aux dispositions suivantes. La garantie ne vaut que pour les défauts de matériaux et de fabrication. La garantie ne couvre pas les pièces soumises à une usure normale, lesquelles doivent donc être considérées comme des pièces d'usure (comme p. ex., les piles), de même qu'elle ne couvre pas les pièces fragiles, telles que les interrupteurs ou les pièces fabriquées en verre.

Les réclamations au titre de cette garantie sont exclues si l'article a été utilisé de manière abusive ou inappropriée, hors du cadre de son usage ou du champ d'application prévu ou si les instructions de la notice d'utilisation n'ont pas été respectées, à moins que le client final ne prouve que l'article présentait un défaut de matériau ou de fabrication n'étant pas dû à l'une des conditions mentionnées ci-dessus.

Les réclamations au titre de la garantie ne peuvent être adressées pendant la période de garantie qu'en présentant le ticket de caisse original. Veuillez pour cela conserver le ticket de caisse original. Ceci s'applique également aux pièces remplacées et réparées.

Si vous avez des plaintes à formuler, veuillez d'abord contacter le service d'assistance téléphonique ci-dessous ou nous contacter par courrier électronique. Si le cas est couvert par la garantie, nous nous engageons - à notre appréciation - à réparer ou à remplacer l'article gratuitement pour vous ou à vous rembourser le prix d'achat. Aucun autre droit ne découle de la garantie.

Vos droits légaux, en particulier les droits de garantie contre le vendeur concerné, ne sont pas limités par cette garantie.

* **Article L217-16 du Code de la consommation**

Lorsque l'acheteur demande au vendeur, pendant le cours de la garantie commerciale qui lui a été consentie lors de l'acquisition ou de la réparation d'un bien meuble, une remise en état couverte par la garantie, toute période d'immobilisation d'au moins sept jours vient s'ajouter à la durée de la garantie qui restait à courir. Cette période court à compter de la demande d'intervention de l'acheteur ou de la mise à disposition pour réparation du bien en cause, si cette mise à disposition est postérieure à la demande d'intervention.

Indépendamment de la garantie commerciale souscrite, le vendeur reste tenu des défauts de conformité du bien et des vices rédhibitoires dans les conditions prévues aux articles L217-4 à L217-13 du Code de la consommation et aux articles 1641 à 1648 et 2232 du Code Civil.

Article L217-4 du Code de la consommation

Le vendeur livre un bien conforme au contrat et répond des défauts de conformité existant lors de la délivrance.

Il répond également des défauts de conformité résultant de l'emballage, des instructions de montage ou de l'installation lorsque celle-ci a été mise à sa charge par le contrat ou a été réalisée sous sa responsabilité.

Article L217-5 du Code de la consommation

Le bien est conforme au contrat :

1° S'il est propre à l'usage habituellement attendu d'un bien semblable et, le cas échéant :

- s'il correspond à la description donnée par le vendeur et posséder les qualités que celui-ci a présentées à l'acheteur sous forme d'échantillon ou de modèle ;
- s'il présente les qualités qu'un acheteur peut légitimement attendre eu égard aux déclarations publiques faites par le vendeur, par le producteur ou par son représentant, notamment dans la publicité ou l'étiquetage ;

2° Ou s'il présente les caractéristiques définies d'un commun accord par les parties ou être propre à tout usage spécial recherché par l'acheteur, porté à la connaissance du vendeur et que ce dernier a accepté.

Article L217-12 du Code de la consommation

L'action résultant du défaut de conformité se prescrit par deux ans à compter de la délivrance du bien.

Article 1641 du Code civil

Le vendeur est tenu de la garantie à raison des défauts cachés de la chose vendue qui la rendent impropre à l'usage auquel on la destine, ou qui diminuent tellement cet usage que l'acheteur ne l'aurait pas acquise, ou n'en aurait donné qu'un moindre prix, s'il les avait connus.

Article 1648 1er alinéa du Code civil

L'action résultant des vices rédhibitoires doit être intentée par l'acquéreur dans un délai de deux ans à compter de la découverte du vice.

Les pièces détachées indispensables à l'utilisation du produit sont disponibles pendant la durée de la garantie du produit.

IAN : 473949_2407

(FR) Service France
Tel. : 0800 919 270
E-Mail : deltasport@lidl.fr

(BE) Service Belgique
Tel. : 0800 12089
E-Mail : deltasport@lidl.be

* n'est valable que pour la France

Gefeliciteerd!

Met uw aankoop hebt u voor een hoogwaardig artikel gekozen. Zorg ervoor dat u voor het eerste gebruik met het artikel vertrouwd raakt.



Lees hiervoor de volgende gebruiksaanwijzing zorgvuldig door.

Gebruik het artikel alleen zoals omschreven en voor het aangegeven doel. Bewaar deze gebruiksaanwijzing goed. Geef alle documenten mee als u het artikel aan iemand anders geeft.

In het leveringspakket inbegrepen (afb. A)

- 1 x waterspeeltafel, gedomonteerd (1 - 18)
- 3 x bak (19)
- 3 x watersluis (20)
- 1 x waterkraan (21)
- 1 x borging (22)
- 1 x bevestigingsring (23)
- 1 x adapterschroef (24)
- 1 x adapter (25)
- 56 x schroef (26)
- 1 x gebruiksaanwijzing

Technische gegevens

Afmetingen:

Tafel, groot: ca. 38,5 x 50 x 32 cm
(b x h x d)

Tafel, medium: ca. 31,5 x 38,5 x 32 cm
(b x h x d)

Tafel, klein: ca. 24,5 x 27 x 32 cm
(b x h x d)

Maximale vulhoeveelheid per bak:

ca. 10 l water of ca. 10 kg zand

 Productiedatum (maand/jaar):
11/2024

 Delta-Sport Handelskontor GmbH verklaart hierbij dat dit artikel voldoet aan de essentiële eisen en de overige relevante bepalingen.

Voorgeschreven gebruik

Bij dit artikel gaat het om speelgoed voor privégebruik voor kinderen met een leeftijd vanaf 2 jaar voor het gebruik in de open lucht.



Niet op het artikel zitten.



Niet op het artikel staan.

Veiligheidsinstructies

- Waarschuwing. Let erop dat uw kind nooit op het artikel staat of zit!
- Waarschuwing. Alle verpakings- en bevestigingsmaterialen zijn geen bestanddeel van het speelgoed en moeten veiligheidshalve steeds verwijderd worden voordat het artikel aan kinderen overhandigd wordt om ermee te spelen.

- Op grond van aanwezige kleine onderdelen door een volwassene te monteren. Let erop dat het artikel en al de bestanddelen resp. componenten alleen in de gemonteerde toestand aan het kind overhandigd wordt.
- Kinderen kunnen in kleine hoeveelheden water verdrinken. Maak het artikel leeg wanneer het niet wordt gebruikt.
- Laat uw kind het artikel niet zonder toezicht gebruiken, omdat kinderen de potentiële gevaren niet kunnen inschatten. Gebruik uitsluitend onder het directe toezicht van een volwassene.
- Informeer uw kinderen over de gebruikstips om met het artikel veilig te spelen.
- Uitsluitend met zuiver leidingwater gebruiken. Verontreinigd water kan de gezondheid van de gebruikers in gevaar brengen.
- Het artikel is geen klim- of speeltoestel! Vergewis u ervan dat personen, in het bijzonder kinderen, niet op het artikel gaan staan of erop klimmen. Het artikel kan omvallen.
- Ververs het water in het artikel vaak, in het bijzonder bij warm weer en wanneer het vervuild is! Vervang verontreinigd zand.
- Voer geen veranderingen aan het artikel door.
- Bij niet-gebruik het artikel volledig afdekken.
- Controleer het artikel telkens vóór gebruik op beschadigingen of slijtageverschijnselen. Het artikel mag uitsluitend in een perfecte staat gebruikt worden!
- Bij temperaturen onder nul het artikel niet met water vullen.

Montage

De montage dient altijd door een volwassene uitgevoerd te worden. Gelieve de afzonderlijke stappen van de montage in de aangegeven volgorde te volgen.

- Gebruik het verpakingsmateriaal als onderlaag om het artikel te monteren.
 - Voor de montage van het artikels hebt u een geschikte (niet in het leveringspakket inbegrepen) schroevendraaier nodig.
 - Monteer het artikel, zoals in de afbeeldingen B-E getoond, op een vlakke ondergrond.
- Opmerking:** Opdat de watersluizen (20) nog waterdichter sluiten, kunt u de ingesloten rubberen afdichtingen (20a) in de daarvoor voorziene sleuven van de watersluizen plaatsen (afb. G).

Tuinslang aansluiten (afb. F)

Sluit de tuinslang aan zoals in afbeelding F getoond.

Opmerking: U hebt een tuinslang met een passende (niet in het leveringspakket inbegrepen) slangkoppeling nodig.

Opmerking: U kunt de waterstroming aan de waterkraan (21) regelen.

Opmerking: Als u geen tuinslang met passende slangkoppeling voor de wateraansluiting gebruikt, verwijder u de adapterschroef (24) en de adapter (25) voordat u het artikel gebruikt. Anders moeten de adapterschroef en de adapter, zoals in afb. D getoond, weer aangebracht worden.

Leegmaken van het artikel

Til de bakken uit het artikel en voer het water of het zand vakkundig af. Reinig het artikel volledig voordat u het opnieuw vult.

Opmerking: Gelieve de lokale bepalingen met specifieke voorschriften voor de afvoer van speelzand en water in acht te nemen.

Opslag, reiniging

Bewaar het artikel wanneer u dit niet gebruikt altijd droog en schoon op kamertemperatuur. Dek het artikel nooit vochtig af.

Reinig het artikel alleen met een vochtige schoonmaakdoek en droog het vervolgens af. **BELANGRIJK!** Reinig nooit met agressieve reinigingsmiddelen.

Onderhoudsinstructie: Impregneer het hout regelmatig om het tegen weersinvloeden te beschermen.

Afvalverwerking



Voer het artikel en de verpakingsmaterialen af in overeenstemming met de actuele lokale voorschriften. Berg verpakingsmaterialen (zoals bv. foliezakjes) op buiten het bereik van kinderen. Bijkomende informatie over de afvoer van het onbruikbaar geworden artikel krijgt u bij uw gemeente- of stadsbestuur. Voer het artikel en de verpakking milieuvriendelijk af.



De recyclingcode dient om verschillende materialen voor recyclingdoeleinden te kenmerken. De code bestaat uit een recyclingsymbool voor de recyclingcyclus en een nummer dat het materiaal kenmerkt.

Opmerkingen over garantie en serviceafhandeling

Het artikel werd met de grootste zorgvuldigheid en onder permanent toezicht geproduceerd. De firma DELTA-SPORT HANDELSKONTOR GmbH verleent particuliere eindklanten op dit artikel drie jaar garantie, te rekenen vanaf de datum van aankoop (garantietermijn) en dit op grond van de volgende bepalingen. De garantie geldt alleen voor materiaal- en verwerkingsfouten. De garantie is niet van toepassing op onderdelen die aan een normale slijtage onderhevig zijn en daarom als slijtageonderdelen te beschouwen zijn (bv. batterijen) en evenmin op breekbare onderdelen zoals schakelaars of onderdelen die van glas gemaakt zijn.

Uit de garantie voortvloeiende claims zijn uitgesloten als het artikel onvakkundig, verkeerd of niet in het kader van de voorziene bepaling of in het kader van het voorziene gebruiksdoeleinde gebruikt werd of indien richtlijnen in de gebruiksaanwijzing niet in acht genomen werden, tenzij de eindklant aantoonde dat er sprake is van een materiaal- of verwerkingsfout die niet op één van de hoger vermelde omstandigheden gebaseerd is.

Uit de garantie voortvloeiende claims kunnen alleen tijdens de garantieperiode op vertoon van de originele kassabon ingediend worden. Gelieve daarom de originele kassabon te bewaren. De garantieperiode wordt door eventuele reparaties op grond van de garantie, wettelijke waarborg of coulance niet verlengd. Dit geldt ook voor vervangen en gerepareerde onderdelen.

Gelieve u bij klachten in eerste instantie tot de hieronder vermelde servicehotline te richten of met ons per e-mail contact op te nemen. Is er sprake van een garantiegeval, dan wordt het artikel door ons – naar onze keuze – voor u gratis gerepareerd, wordt het vervangen of wordt de aankoopsom terugbetaald. Verdere rechten op grond van de garantie bestaan niet.

Uw wettelijke rechten, in het bijzonder rechten op garantie tegenover de betreffende verkoper, worden door deze garantie niet beperkt.

IAN: 473949_2407

BE Service België
Tel.: 0800 12089
E-Mail: deltasport@lidl.be

NL Service Nederland
Tel.: 0800 0249630
E-Mail: deltasport@lidl.nl

Gratulujemy!

Decydując się na ten produkt, otrzymują Państwo towar wysokiej jakości. Należy zapoznać się z produktem przed jego pierwszym użyciem.



Należy uważnie przeczytać następującą instrukcję użytkownika.

Produkt ten należy użytkować wyłącznie w opisany sposób oraz zgodnie ze wskazanym przeznaczeniem. Niniejszą instrukcję użytkowania należy przechowywać w bezpiecznym miejscu. Przekazując produkt innej osobie, należy upewnić się, że otrzyma ona także całą dokumentację dotyczącą produktu.

Zakres dostawy (rys. A)

1 x stół wodny plac zabaw, w częściach (1-18)
3 x wanna (19)
3 x śluza wodna (20)
1 x kran (21)
1 x pierścień zabezpieczający (22)
1 x pierścień mocujący (23)
1 x śruba adaptera (24)
1 x adapter (25)
56 x śruba (26)
1 x instrukcja użytkownika

Dane techniczne

Wymiary:

stół, duży: ok. 38,5 x 50 x 32 cm

(szer. x wys. x gł.)

stół, średni: ok. 31,5 x 38,5 x 32 cm

(szer. x wys. x gł.)

stół, mały: ok. 24,5 x 27 x 32 cm

(szer. x wys. x gł.)

Maksymalna ilość napełnienia na wannę:

ok. 10 l wody lub ok. 10 kg piasku

Data produkcji (miesiąc/rok):

11/2024



Delta-Sport Handelskontor GmbH niniejszym oświadcza, że niniejszy artykuł jest zgodny z zasadniczymi wymaganiami i innymi stosownymi przepisami.

Zastosowanie zgodne z przeznaczeniem

Niniejszy artykuł jest zabawką dla dzieci w wieku powyżej 2 lat do użytku prywatnego na wolnym powietrzu.



Nie siadać na artykule.



Nie stawać na artykule.



Wskazówki bezpieczeństwa

- Ostrzeżenie. Należy dopilnować, aby dziecko nigdy nie stało ani nie siadało na artykule!
- Ostrzeżenie. Wszelkie materiały opakowaniowe i montażowe nie są częścią zabawki i ze względów bezpieczeństwa należy je zawsze usunąć przed przekazaniem artykułu dzieciom do zabawy.

- Ze względu na występujące małe elementy montaż powinien być przeprowadzony przez osobę dorosłą. Zadbać o to, aby artykuł i wszystkie części lub komponenty zostały przekazane dziecku dopiero po zakończeniu montażu.
- Dzieci mogą utonąć w bardzo małej ilości wody. Opróżnij artykuł gdy nie jest używany.
- Nie należy pozwalać dziecku na zabawę bez nadzoru, ponieważ dzieci nie potrafią przewidzieć potencjalnych zagrożeń. Z artykułu należy korzystać wyłącznie pod bezpośrednim nadzorem osoby dorosłej.
- Dzieciom należy udzielić wskazówek dotyczących użycia w celu zapewnienia bezpiecznej zabawy.
- Napełniać wyłącznie czystą wodą z kranu. Zanieczyszczona woda może zagrażać zdrowiu użytkowników.
- Artykuł nie jest przyrzędem do wspinania się ani do zabawy! Należy upewnić się, że żadne osoby, w szczególności dzieci, nie będą stać na artykule ani się na nim podciągać. Artykuł może się przewrócić.
- Należy często wymieniać wodę w artykule, zwłaszcza w upalne dni i gdy jest brudna! Zabrudzony piasek należy wymienić.
- Nie dokonywać żadnych modyfikacji przy artykule.
- Jeśli artykuł nie jest użytkowany, należy go całkowicie przykryć.
- Przed każdym użyciem należy sprawdzić, czy artykuł nie posiada uszkodzeń bądź śladów zużycia. Z artykułu można korzystać tylko wtedy, gdy znajduje się w nienagannym stanie!
- Przy minusowych temperaturach nie należy napełniać artykułu wodą.

Montaż

Montażu dokonywać mogą wyłącznie osoby dorosłe. Postępować zgodnie z podaną kolejnością poszczególnych etapów montażu.

- Użyć materiału opakowaniowego jako podkładki na czas montażu.
- Do zmontowania artykułu potrzebny jest śrubokręt (nie wchodzi w zakres dostawy).
- Montaż artykułu należy przeprowadzić na płaskim podłożu w sposób przedstawiony na rysunkach B-E.

Wskazówka: Aby śluza wodna (20) była po zamknięciu jeszcze bardziej wodoszczelna, do przewidzianych do tego rowków w śluzach wodnych można włożyć dołączone gumowe uszczelki (20a) (rys. G).

Podłączenie węża ogrodowego (rys. F)

Podłączyć wąż ogrodowy w sposób przedstawiony na rysunku F.

Wskazówka: Niezbędny jest wąż ogrodowy z pasującą złączką do węża (nie wchodzi w zakres dostawy).

Wskazówka: Przepływ wody można regulować za pomocą kranu (21).

Wskazówka: Jeśli do przyłącza wody nie używamy węża ogrodowego z pasującą złączką do węża, należy przed użyciem artykułu usunąć śrubę adaptera (24) i adapter (25). W przeciwnym razie należy znów podłączyć śrubę adaptera i adapter, jak pokazano na rys. D.

Opróżnianie artykułu

Wyjąć wannę z artykułu i usunąć wodę lub piasek w odpowiedni sposób. Przed ponownym napełnieniem należy cały artykuł wyczyścić.

Wskazówka: Należy przestrzegać lokalnego ustawodawstwa w sprawie szczególnych przepisów dotyczących utylizacji piasku przeznaczonego do piaskownicy i wody.

Przechowywanie, czyszczenie

Podczas nieużywania należy zawsze przechowywać produkt w suchym i czystym miejscu w temperaturze pokojowej.

Nigdy nie przykrywać artykułu, gdy jest wilgotny. Czyścić wyłącznie przy użyciu wilgotnej ściereczki, następnie wytrzeć do sucha.

WAŻNE! Nie czyścić przy użyciu ostrych środków czyszczących.

Wskazówka dotycząca pielęgnacji: Drewno należy regularnie impregnować, chroniąc je w ten sposób przed wpływem warunków atmosferycznych.

Uwagi odnośnie recyklingu



Artykuł i materiały opakowaniowe należy usunąć zgodnie z aktualnie obowiązującymi miejscowymi przepisami. Materiały opakowaniowe (np. worki foliowe)

należy przechowywać w miejscu niedostępnym dla dzieci. Szczegółowe informacje na temat sposobów usuwania zużytego artykułu można uzyskać u władz gminnych i miejskich. Artykuł oraz opakowanie należy usunąć w sposób przyjazny dla środowiska.



Kod recyklingu służy do oznaczenia różnych materiałów nadających się do ponownego przetworzenia (recyklingu).

Kod taki składa się z symbolu recyklingu odzwierciedlającego obieg materiałów do ponownego przetworzenia, a także z numeru, który jest oznaczeniem materiału.

Wskazówki dotyczące gwarancji i obsługi serwisowej

Artykuł został wyprodukowany z najwyższą starannością i pod stałą kontrolą. DELTA-SPORT HANDELSKONTOR GmbH przyznaje klientowi końcowemu na niniejszy artykuł trzy lata gwarancji od daty zakupu (okres gwarancyjny) z zastrzeżeniem poniższych postanowień. Gwarancja dotyczy wyłącznie wad materiałowych i wad wykonania. Gwarancja nie obejmuje części, które podlegają normalnemu zużyciu i z tego względu należy je traktować jako części zużywalne (np. baterie) i nie obejmuje części kruchych takich jak przełączniki ani części wykonanych ze szkła.

Wyklucza się roszczenia z tytułu niniejszej gwarancji w przypadku użycia artykułu w sposób niewłaściwy lub sprzeczny z jego przeznaczeniem lub w sposób wykraczający poza przewidziane przeznaczenie lub poza przewidziany zakres użytkowania lub jeśli wytyczne zawarte w instrukcji obsługi nie były przestrzegane, chyba że klient końcowy udowodni istnienie wady materiałowej lub wady wykonania, która nie wynika z podanych wyżej przyczyn.

Roszczenia z tytułu gwarancji można zgłaszać wyłącznie w okresie gwarancyjnym za okazaniem oryginalnego dowodu zakupu. Prosimy zatem zachować oryginalny dowód zakupu! W przypadku jakichkolwiek reklamacji prosimy skontaktować się z nami najpierw za pośrednictwem podanej poniżej infolinii serwisowej lub drogą e-mailową. W przypadku objętym gwarancją artykuł zostanie – według naszego uznania – bezpłatnie naprawiony, wymieniony lub nastąpi zwrot ceny zakupu. Z gwarancji nie wynikają żadne inne prawa.

Niniejsza gwarancja nie ogranicza Państwa ustawowych praw, w szczególności roszczeń gwarancyjnych wobec danego sprzedawcy.

W przypadku wymiany części lub całego artykułu okres gwarancji przedłuża się o trzy lata zgodnie z art. 581 § 1 kodeksu cywilnego. Po upływie czasu gwarancji powstałe naprawy są płatne.

IAN: 473949_2407

 Serwis Polska
Tel.: 22 397 4996
E-Mail: deltasport@lidl.pl

Srdečně blahopřejeme!

Svým nákupem jste se rozhodli pro kvalitní výrobek. Před prvním použitím se prosím seznámte s tímto výrobkem.



Pozorně si přečtete následující návod k použití.

Používejte tento výrobek pouze tak, jak je popsáno, a pro uvedené účely. Uchovávejte si tento návod k použití pro budoucí použití. Pokud výrobek předáte třetí osobě, předejte jí i veškerou dokumentaci.

Rozsah dodávky (obr. A)

- 1 x vodní hrací stůl, rozložený (1 - 18)
- 3 x vana (19)
- 3 x vodní propust (20)
- 1 x vodovodní kohoutek (21)
- 1 x pojistný kroužek (22)
- 1 x upevňovací kroužek (23)
- 1 x šroub adaptéru (24)
- 1 x adaptér (25)
- 56 x šroub (26)
- 1 x návod k použití

Technická data

Rozměry:

Stůl, velký: cca 38,5 x 50 x 32 cm
(š x v x hl.)

Stůl, střední: cca 31,5 x 38,5 x 32 cm
(š x v x hl.)

Stůl, malý: cca 24,5 x 27 x 32 cm
(š x v x hl.)

Maximální množství náplně na každou vanu:
cca 10 l vody nebo cca 10 kg písku

 Datum výroby (měsíc/rok):
11/2024

 Společnost Delta-Sport Handelskontor GmbH tímto prohlašuje, že tento výrobek splňuje základní požadavky a další příslušná ustanovení.

Použití v souladu s určením

Tento výrobek je hračka pro děti od 2 let pro privátní použití ve venkovních prostorách.



Na výrobek nesedejte.



Na výrobek se nestavte.

Bezpečnostní pokyny

- Upozornění. Dejte pozor na to, aby se vaše dítě na výrobek nikdy nestavělo a ani si na něj nesedalo!
- Upozornění. Všechny obalové a upevňovací materiály nejsou součástí hračky a musí být z bezpečnostních důvodů vždy odstraněny před tím, než výrobek předáte dětem na hrani.
- Sestavení musí kvůli malým dílům provádět dospělá osoba. Dbejte na to, aby výrobek a veškeré součásti příp. komponenty byly předávány dítěti pouze v sestaveném stavu.
- Děti mohou utonout i ve velmi malém množství vody. Vypusťte výrobek, pokud se nepoužívá.

- Nenechte své dítě používat výrobek bez dozoru, protože děti neumí odhadnout potenciální nebezpečí. Používání pouze pod přímým dozorem dospělého.
- Aby bylo hrani bezpečné, informujte své děti o pravidlech používání.
- Používejte pouze čistou vodovodní vodu. Znečištěná voda může ohrozit zdraví uživatelů.
- Výrobek není šplhadlo ani hračka! Zajistěte, aby na výrobek nestoupaly nebo na něj nevyšly osoby, zejména děti. Výrobek se může převrátit.
- Vodu ve výrobku často vyměňujte, obzvláště při horkém počasí, a když je již znečištěná! Znečištěný písek vyměňte.
- Na výrobku neprovádějte žádné změny.
- Pokud výrobek nepoužíváte, zcela jej zakryjte.
- Kontrolujte výrobek před každým použitím, zda není poškozen nebo opotřeben. Výrobek smí být používán pouze v bezvadném stavu!
- Při minimálních teplotách neplňte výrobek vodou.

Sestavení

Sestavení by měl vždy provádět jeden dospělý. Následujte jednotlivé kroky pro zprovoznění ve stanoveném pořadí.

- Obalový materiál použijte jako podložení při sestavování výrobku.
- Pro sestavení výrobku potřebujete vhodný šroubovák (není obsahem dodávky).
- Montujte výrobek tak, jak ukazuje obrázek B-E na rovném podkladu.

Upozornění: Aby bylo možno vodní propusti (20) uzavřít ještě vodotěsněji, můžete do příslušných drážek na vodních propustech (obr. G) vložit přiložená gumová těsnění (20a).

Připojení zahradní hadice (obr. F)

Připojte zahradní hadici, jak znázorňuje obrázek F.

Upozornění: Potřebujete zahradní hadici s odpovídající hadicovou spojkou (není obsahem dodávky).

Upozornění: Tok vody můžete regulovat vodovodním kohoutkem (21).

Upozornění: Pokud k připojení na vodovodní síť nepoužíváte zahradní hadici s odpovídající hadicovou spojkou, odstraňte před použitím výrobku šroub adaptéru (24) a adaptér (25). V opačném případě musí být šroub adaptéru a adaptér znovu namontovány, jak je znázorněno na obr. D.

Vypřazdnování výrobku

Vyjměte vaničky z výrobku a řádně zlikvidujte vodu nebo písek. Než výrobek znovu naplníte, úplně ho vyčistěte.

Upozornění: Respektujte prosím místní ustanovení ke specifickým předpisům o vypouštění odpadní vody a likvidaci písku.

Uskladnění, čištění

Pokud výrobek nepoužíváte, skladujte jej vždy suchý a čistý při pokojové teplotě.

Výrobek nikdy nezakrývejte, když je vlhký.

Čistěte pouze vlhkým hadříkem na čištění a návažně utírejte dosucha.

DŮLEŽITÉ! K čištění nikdy nepoužívejte agresivní čisticí prostředky.

Instrukce k péči: Dřevo pravidelně impregnujte k ochraně před povětrnostními vlivy.

Pokyny k likvidaci



Výrobek a obalové materiály likvidujte podle aktuálních místních předpisů.

Uchovávejte obalové materiály (jako např. fóliové sáčky) nedostupné pro děti.

O možnostech likvidace vysloužilého výrobku se informujte u Vaší obecní nebo městské správy.

Výrobek a obaly likvidujte ekologicky.



Recyklační kód slouží ke značení různých materiálů pro proces opětovného zhodnocení (recyklace). Kód sestává ze symbolu recyklace, který má odrážet proces zhodnocení, a čísla, které označuje materiál.

Pokyny k záruce a průběhu služby

Výrobek byl vyroben s velkou péčí a za stálé kontroly. DELTA-SPORT HANDELSKONTOR GmbH poskytuje koncovým privátním zákazníkům na tento výrobek tři roky záruky od data nákupu (záruční lhůta) podle následující ustanovení. Záruka se týká pouze vad materiálu a závad ve zpracování. Záruka se nevztahuje na díly, které podléhají běžnému opotřebením, a proto je třeba je považovat za opotřebitelné díly (např. baterie), ani na křehké díly, jako jsou vypínače nebo díly ze skla. Nároky z této záruky jsou vyloučeny, pokud výrobek byl používán neodborně nebo nedovoleným způsobem nebo nikoli v rámci stanoveného účelu určení nebo předpokládaného rozsahu používání nebo nebyla dodržena zadání v návodu k obsluze, ledaže by koncový zákazník prokázal, že existuje vada materiálu nebo došlo k chybě ve zpracování, které nevyplývají z některé výše uvedených okolností.

Nároky ze záruky lze uplatnit pouze v rámci záruční lhůty po předložení originálního pokladního dokladu. Proto si prosím uchovávejte originál pokladního dokladu. Doba záruky se neprodlužuje případnými opravami na základě záruky, zákonné záruky nebo kulance. Totéž platí také pro vyměněné a opravené díly.

Při reklamaci se prosím obraťte na níže uvedenou horkou linku servisu nebo se s námi spojte e-mailem. Pokud se vyskytne případ reklamace, výrobek Vám - dle naší volby - bezplatně opravíme, vyměníme nebo Vám vrátíme kupní cenu. Další práva ze záruky nevznikají. Vaše zákonná práva, zejména nároky na zajištění záruky vůči konkrétnímu prodejci, nejsou touto zárukou omezena.

IAN: 473949_2407

 Servis Česko
Tel.: 800 143 873
E-Mail: deltasport@idl.cz

Blahoželáme!

Svojím nákupom ste sa rozhodli pre kvalitný výrobok. Pred prvým použitím sa s výrobkom dôkladne oboznámte.

Pozorne si prečítajte tento návod na používanie.

Výrobok používajte len uvedeným spôsobom a na uvedený účel. Tento návod na používanie si dobre uschovajte. Pri odovzdávaní výrobku tretej osobe odovzdajte s výrobkom aj všetky podklady.

Rozsah dodávky (obr. A)

- 1 x hrací stôl na vodu, rozložený (1-18)
- 3 x vanička (19)
- 3 x priepust (20)
- 1 x vodovodný kohútik (21)
- 1 x poistný krúžok (22)
- 1 x upevňovací krúžok (23)
- 1 x skrutka adaptéra (24)
- 1 x adaptér (25)
- 56 x skrutka (26)
- 1 x návod na používanie

Technické údaje

Rozmery:

Stôl, veľký: cca 38,5 x 50 x 32 cm (š x v x h)

Stôl, stredný: cca 31,5 x 38,5 x 32 cm (š x v x h)

Stôl, malý: cca 24,5 x 27 x 32 cm (š x v x h)

Maximálne množstvo náplne na vaničku:

cca. 10 l vody alebo cca 10 kg piesok

 Dátum výroby (mesiac/rok):

11/2024

 Spoločnosť Delta-Sport Handelskontor GmbH týmto vyhlasuje, že tento výrobok spĺňa základné požiadavky a ostatné príslušné ustanovenia.

Používanie podľa určenia

Tento výrobok je hračka na súkromné používanie pre deti od 2 rokov na vonkajšie používanie.



Nesadajte si na výrobok.



Nestavajte sa na výrobok.

Bezpečnostné pokyny

- Upozornenie. Dávajte pozor na to, aby vaše dieťa nikdy nestálo ani nesedelo na výrobku!
- Upozornenie. Všetok obalový a upevňovací materiál nie je súčasťou hračky a mali by ste ho z bezpečnostných dôvodov odstrániť skôr, ako výrobok odovzdáte deťom na hranie.
- Pri montáži sa kvôli drobným dielom vyžaduje dohľad dospelých. Dávajte pozor na to, aby bol výrobok a všetky jeho súčasti príp. komponenty odovzdaný dieťaťu len v zloženom stave.
- Deti sa môžu utopiť vo veľmi malom množstve vody. Vyprázdnite výrobok, keď sa nepoužíva.
- Nenechávajte svoje dieťa používať výrobok bez dohľadu, pretože deti nevedia odhadnúť potenciálne nebezpečenstvo. Používanie len pod priamym dohľadom dospelého osoby.
- Aby sa dieťa bezpečne hralo poinformujte ho o pokynoch pre používanie.

- Používajte len s čistou vodou z vodovodu. Znečistená voda môže ohroziť zdravie používateľov.
- Výrobok nie je zariadením na šplhanie alebo hranie! Zabezpečte, aby osoby, hlavne deti, nestúpali na výrobok alebo aby sa po ňom vyťahovali. Výrobok sa môže prevrátiť.
- Vodu vo výrobku často meňte, hlavne v horúcom počasí a keď je voda znečistená! Vymeňte znečistený piesok.
- Na výrobku nerobte žiadne zmeny.
- Pri nepoužívaní výrobok úplne zakryte.
- Pred každým používaním výrobku skontrolujte, či nie je poškodený alebo opotrebený. Výrobok sa smie používať len v bezchybnom stave!
- Pri mínusových teplotách nenapĺňajte výrobok vodou.

Montáž

Montáž by mala vždy urobiť dospelá osoba. Postupujte podľa jednotlivých montážnych krokov v uvedenom poradí.

- Pre montáž výrobku používajte obalový materiál ako podložku.
- Na montáž výrobku potrebujete vhodný skrutkovač (nie je súčasťou rozsahu dodávky).
- Výrobok zmontujte podľa obrázkov B-E na rovnom povrchu.

Upozornenie: Aby priepusty (20) boli uzatvorené ešte viac vodotesne, môžete vložiť priložené gumené tesnenia (20a) do na to určených drážok priepustov (obr. G).

Pripojenie záhradnej hadice (obr. F)

Pripojte záhradnú hadicu podľa obrázku F.

Upozornenie: Potrebujete záhradnú hadicu s vhodnou hadicovou spojkou (nie je súčasťou rozsahu dodávky).

Upozornenie: Prietok vody môžete regulovať vodovodným kohútikom (21).

Upozornenie: Ak nepoužívate záhradnú hadicu s vhodnou hadicovou spojkou na pripojenie vody, pred používaním položky odstráňte skrutku adaptéra (24) a adaptér (25). V opačnom prípade sa musí skrutka adaptéra a adaptér znovu nainštalovať, ako je znázornené na obr. D.

Vyprázdnenie výrobku

Zdvihnite vaničky a z výrobku riadne odstráňte vodu alebo piesok. Výrobok úplne vyčistíte, skôr ako ho opätovne naplníte.

Upozornenie: Dodržujte lokálne ustanovenia týkajúce sa špecifických predpisov na likvidáciu piesku na hranie a vody.

Skladovanie, čistenie

Pri nepoužívaní skladujte výrobok vždy suchý a čistý pri izbovej teplote.

Výrobok nikdy nezakrývajte vlhký.

Čistite len vlhkou handričkou a nakoniec utrite dosucha.

DÔLEŽITÉ! Výrobok nikdy nečistite ostrými čistiacimi prostriedkami.

Poznámka k ošetrovaniu: Drevo pravidelne impregnujte, aby ste ho ochránili pred poveternostnými vplyvmi.

Pokyny k likvidácii



Výrobok a obalový materiál zlikvidujte podľa aktuálnych miestnych predpisov. Obalový materiál (ako napr. fóliové vrecká) uschovajte mimo dosahu detí.

Ďalšie informácie o možnostiach likvidácie zastaraného výrobku dostanete na svojej obecnej alebo mestskej správe. Výrobok a obal zlikvidujte ekologicky.



Recyklačný kód slúži na označenie rôznych materiálov za účelom vrátenia do kolobehu opätovného používania (recykliácia). Kód pozostáva z recyklačného symbolu pre zobrazenie kolobehu opätovného používania a čísla, ktoré označuje materiál.

Pokyny k záruke a priebehu servisu

Výrobok bol vyrobený veľmi starostlivo a pod stálou kontrolou. Na tento výrobok poskytujeme DELTA-SPORT HANDELSKONTOR GmbH súkromným koncovým užívateľom trojročnú záruku odo dňa kúpy (záručná lehota) po splnení nasledovných podmienok. Záruka platí len na chyby materiálu a spracovania. Záruka sa nevzťahuje na diely, ktoré podliehajú bežnému opotrebovaniu a preto sa považujú za diely podliehajúce opotrebovaniu (napr. batérie) alebo krehké diely, ako sú spínače alebo diely vyrobené zo skla.

Nároky z tejto záruky zanikajú, keď sa výrobok používal neodborne alebo nesprávne, mimo určenia na používanie alebo určeného rozsahu používania alebo neboli dodržané pokyny návodu na obsluhu, s výnimkou, že koncový užívateľ preukáže, že ide o chybu materiálu alebo spracovania, ktorá nebola spôsobená niektorou z hore uvedených okolností.

Záruku je možné uplatniť len počas záručnej lehoty po predložení originálu pokladničného dokladu. Originál pokladničného dokladu preto prosím uschovajte. Záručná doba sa kvôli prípadným záručným opravám, zákonnej záruke alebo ako obchodné gesto nepredlžuje. Platí to aj pre vymenené a opravené diely.

Pri reklamáciách sa prosím najskôr obráťte na dole uvedenú Service-Hotline alebo sa s nami spojte prostredníctvom e-mailu. Ak sa jedná o záručný prípad, výrobok – podľa našej voľby – bezplatne opravíme, vymeníme alebo vrátime kúpnu cenu. Ďalšie práva zo záruky nevyplývajú.

Vaše zákonné práva, hlavne nároky na záručné plnenie voči príslušnému predajcovi, nie sú touto zárukou obmedzené.

IAN: 473949_2407

 Servis Slovensko
Tel.: 0850 232001
E-Mail: deltasport@lidl.sk

¡Enhorabuena!

Con su compra se ha decidido por un artículo de gran calidad. Familiarícese con el artículo antes de usarlo por primera vez.

 **Para ello, lea detenidamente las siguientes instrucciones de uso.**

Use el artículo solo de la forma descrita y para los campos de aplicación indicados. Conserve estas instrucciones de uso a buen recaudo. Entregue todos los documentos en caso de traspasar el artículo a terceros.

Contenido de suministro (fig. A)

- 1 x mesa de juego de agua, desmontada (1-18)
- 3 x bañera (19)
- 3 x esclusa para agua (20)
- 1 x grifo (21)
- 1 x anillo de seguridad (22)
- 1 x anillo de fijación (23)
- 1 x tornillo adaptador (24)
- 1 x adaptador (25)
- 56 x tornillo (26)
- 1 x instrucciones de uso

Datos técnicos

Medidas:

Mesa, grande:

aprox. 38,5 x 50 x 32 cm (An x Al x P)

Mesa, mediana:

aprox. 31,5 x 38,5 x 32 cm (An x Al x P)

Mesa, pequeña:

aprox. 24,5 x 27 x 32 cm (An x Al x P)

Capacidad máxima por bañera:

aprox. 10 l de agua o aprox. 10 kg de arena

 Fecha de fabricación (mes/año): 11/2024

 Delta-Sport Handelskontor GmbH declara por la presente que este artículo cumple los requisitos esenciales y las demás disposiciones pertinentes.

Uso conforme al fin previsto

Este artículo es un juguete de uso privado en exteriores para niños a partir de 2 años.



No sentarse en el artículo.



No subirse al artículo.

Instrucciones de seguridad

- Advertencia. ¡Tenga cuidado de que su hijo no se suba ni se siente bajo ningún concepto en el artículo!
- Advertencia. Los materiales de embalaje y fijación no forman parte del juguete y deben ser siempre retirados por motivos de seguridad antes de entregar el artículo a los niños para jugar.

- Se requiere ensamblaje por un adulto debido a la existencia de piezas pequeñas. Tenga cuidado de entregar el artículo y todos sus componentes o piezas únicamente montados al niño.
- os niños pueden ahogarse en cantidades muy pequeñas de agua. Vaciar el artículo cuando no esté en uso.
- No permita que su hijo use el artículo sin vigilancia, ya que los niños no pueden evaluar los posibles peligros. Uso exclusivo bajo la supervisión directa de una persona adulta.
- Informe a los niños sobre las instrucciones de uso para jugar con seguridad.
- Usar siempre con agua limpia del grifo. El agua contaminada puede poner en peligro la salud de los usuarios.
- ¡El artículo no es un juguete ni un trepador! Asegúrese de que ninguna persona, especialmente niños, se suba al artículo o tire de él. El artículo podría caerse.
- ¡Cambie el agua del artículo con frecuencia, especialmente si hace calor y está sucia! Cambie la arena sucia.
- No realice cambios al artículo.
- Cubra el artículo completamente si no se está usando.
- Compruebe si el artículo presenta daños o signos de desgaste antes de cada uso. ¡El artículo debe utilizarse únicamente si se encuentra en perfectas condiciones!
- No llene el artículo con agua a temperaturas bajo cero.

Montaje

El montaje debería realizarlo siempre una persona adulta. Realice todos los pasos de montaje siempre en el orden indicado.

- Utilice el material de embalaje como base para montar el artículo.
- Para montar el artículo necesitará un destornillador adecuado (no incluido en el contenido de suministro).
- Monte el artículo como se muestra en las figuras B-E sobre una base a ras de suelo.

Nota: Para que las esclusas para agua (20) cierren con más impermeabilidad, puede colocar las juntas de goma (20a) incluidas en las ranuras previstas de las esclusas para agua (fig. G).

Conexión de la manguera de riego (fig. F)

Conecte la manguera de riego como se muestra en la figura F.

Nota: Se necesita una manguera de riego con un acoplamiento de manguera adecuado (no incluido en el contenido de suministro).

Nota: El flujo de agua puede regularse con el grifo (21).

Nota: Si no emplea una manguera de riego con un acoplamiento de manguera adecuado para la conexión de agua, retire el tornillo adaptador (24) y el adaptador (25) antes de usar el artículo. De lo contrario, el tornillo adaptador y el adaptador deben colocarse de nuevo como se muestra en la fig. D.

Vaciado del artículo

Extraiga las bañeras del artículo hacia arriba y elimine el agua o la arena correctamente. Limpie el artículo por completo antes de llenarlo de nuevo.

Nota: Observe las normativas específicas recogidas en la ley local para la eliminación de la arena para jugar y el agua.

Almacenamiento, limpieza

Si no va a utilizarlo, almacene siempre el artículo seco y limpio a temperatura ambiente.

No cubra el artículo bajo ninguna circunstancia mientras esté húmedo.

Límpielo solo con un paño de limpieza húmedo y después séquelo frotando.

¡IMPORTANTE! No lo limpie con productos de limpieza agresivos.

Indicación de cuidado: Impregne la madera con regularidad para protegerla de las influencias meteorológicas.

Indicaciones para la eliminación



Elimine el artículo y los materiales de embalaje conforme a la correspondiente normativa local vigente. Guarde el material de embalaje (como, p. ej., las bolsas de plástico) fuera del alcance de los niños. En su administración local o municipal podrá obtener más información sobre la eliminación del artículo usado. Elimine el artículo y el embalaje de forma respetuosa con el medio ambiente.



El código de reciclaje se emplea para señalar los diferentes materiales para su retorno al ciclo de reciclaje. El código se compone de un símbolo de reciclaje para el ciclo de aprovechamiento y un número que señala el material.

Indicaciones relativas a la garantía y la gestión de servicios

El artículo ha sido fabricado con gran esmero y sometido a controles constantes. Para el mismo, DELTA-SPORT HANDELSKONTOR GmbH ofrece a los clientes finales particulares una garantía de tres años a contar desde la fecha de compra (periodo de garantía) con arreglo a las condiciones que se exponen a continuación. La garantía tiene validez únicamente para fallos del material y fabricación. La garantía no cubre las piezas sometidas a un desgaste normal y se consideren por ello piezas de desgaste (p. ej., pilas) así como tampoco a piezas frágiles como interruptores o piezas fabricadas en vidrio o cristal.

Se excluyen derechos derivados de esta garantía, si se ha realizado un uso incorrecto o abusivo del artículo o que no se encuentre dentro del marco del uso o ámbito de uso previstos o si no se ha observado lo recogido en el manual de instrucciones, a no ser que el cliente final demuestre que existen fallos del material o fabricación no derivados de una de las circunstancias expuestas anteriormente.

Las demandas derivadas de la garantía sólo podrán presentarse dentro del periodo de garantía exhibiendo el comprobante de compra original. Le rogamos, por ello, que conserve el comprobante de compra original. El periodo de garantía no se verá prolongado por ningún tipo de reparación realizada con motivo de la garantía, la garantía legal o como gesto de buena voluntad. Esto se aplica también a las piezas sustituidas o reparadas.

Por favor, dirija sus quejas primero a la línea telefónica del servicio de atención al cliente que se indica a continuación o póngase en contacto con nosotros por correo electrónico. Si el caso está cubierto por la garantía, a nuestra elección, repararemos o cambiaremos gratuitamente el artículo o le restituiremos el precio de compra del mismo. De la garantía no se derivan otros derechos.

Esta garantía no limitará sus derechos legales, especialmente los derechos de garantía frente al vendedor correspondiente.

IAN: 473949_2407

 Servicio España
Tel.: 900 984 989
E-Mail: deltasport@lidl.es

Hjertelig tillykke!

Du har valgt at købe et kvalitetsprodukt. Lær produktet at kende, inden du bruger det første gang.



Det gør du ved at læse nedenstående brugervejledning omhyggeligt.

Brug kun produktet som beskrevet og til de angivne anvendelsesområder. Opbevar denne brugervejledning et sikkert sted. Udlever også alle dokumenter, hvis produktet videregives til en tredjepart.

Leveringsomfang (afb. A)

- 1 x vandlegebord, adskilt (1 - 18)
- 3 x kar (19)
- 3 x vandsluse (20)
- 1 x vandhane (21)
- 1 x sikringsring (22)
- 1 x fastgørelsesring (23)
- 1 x adapterskrue (24)
- 1 x adapter (25)
- 56 x skrue (26)
- 1 x brugervejledning

Tekniske data

Mål:

Bord, stort: ca. 38,5 x 50 x 32 cm
(B x H x D)

Bord, mellemstort: ca. 31,5 x 38,5 x 32 cm
(B x H x D)

Bord, lille: ca. 24,5 x 27 x 32 cm
(B x H x D)

Maksimal påfyldningsmængde pr. kar:
ca. 10 l vand eller ca. 10 kg sand

Fremstillingsdato (måned/år):
11/2024



Delta-Sport Handelskontor GmbH erklærer hermed, at denne artikel er i overensstemmelse med de væsentlige krav og de øvrige relevante bestemmelser.

Tilsigtet brug

Denne artikel er legetøj til privat brug for børn fra 2-årsalderen til udendørs brug.



Lad være med at sidde på artiklen.



Lad være med at stå på artiklen.

⚠ Sikkerhedsoplysninger

- Advarsel. Sørg for, at dit barn aldrig står eller sidder på artiklen!
- Advarsel. Alle emballage- og monteringsmaterialer er ikke en del af legetøjet og skal altid fjernes af sikkerhedsmæssige grunde, inden artiklen udleveres til børn at lege med.
- Samling skal foretages af en voksen på grund af tilstedeværelsen af smådele. Sørg for, at artiklen og alle enkeltdele eller komponenter kun udleveres til barnet, når den er bygget sammen.
- Børn kan drukne i en meget lille mængde vand. Tøm artiklen, når den ikke er i brug.

- Lad ikke dit barn bruge artiklen, uden det er under opsyn, da børn ikke kan vurdere de potentielle farer. Brug kun under direkte opsyn af en voksen.
- Informér dine børn om brugeroplysningerne for sikker leg.
- Bruges kun med rent vand fra hanen. Foruren vand kan udgøre en fare for brugernes helbred.
- Artiklen er ikke klatre- eller legeudstyr! Sørg for, at personer, især børn, ikke står på eller trækker sig op i artiklen. Artiklen kan vælte.
- Skift ofte vandet i artiklen, især i varmt vejr, og når det er snavset! Udskift foruren vand.
- Foretag ikke ændringer på artiklen.
- Dæk artiklen helt af, når den ikke er i brug.
- Kontrollér artiklen for skader eller slitage før hver brug. Artiklen må kun bruges i fejlfri tilstand!
- Fyld ikke artiklen med vand ved minustemperaturer.

Opstilling

Opstillingen skal altid udføres af en voksen. Følg de enkelte trin for opstilling i den angivne rækkefølge.

- Brug emballagematerialet som underlag til at samle artiklen.
- For at samle artiklen skal der bruges en egnet skruetrækker (ikke indeholdt i leveringsomfanget).
- Montér artiklen som vist i afbildningerne B-E på en plan overflade.

Bemærk: For at vandslusen (20) lukker endnu mere vandtæt til, kan de medfølgende gummipakninger (20a) sættes ind i de dertil beregnede riller i vandslusen (afb. G).

Haveslangen tilsluttes (afb. F)

Tilslut haveslangen som vist i afbildning F.

Bemærk: Der skal bruges en haveslange med en passende slangekobling (ikke indeholdt i leveringsomfanget).

Bemærk: Vandgennemstrømningen kan reguleres med vandhanen (21).

Bemærk: Hvis der ikke bruges en haveslange med en passende slangekobling til vandtilslutningen, skal adapterskruen (24) og adapteren (25) fjernes, før artiklen tages i brug. Ellers skal adapterskruen og adapteren sættes på igen som vist i afb. D.

Tømning af artiklen

Løft karrene ud af artiklen og bortskaf vandet eller sandet korrekt. Rengør artiklen grundigt før den fyldes igen.

Bemærk: Vær opmærksom på de lokale bestemmelser om specifikke forskrifter for bortskaffelse af legesand og vand.

Opbevaring, rengøring

Opbevar altid artiklen tør og ren ved stuetemperatur, når den ikke er i brug.

Dæk aldrig artiklen af, mens den er fugtig. Rengøres kun med en fugtig rengøringsklud, og tørres af bagefter.

VIGTIGT! Må aldrig rengøres med skrappe rengøringsmidler.

Plejeoplysning: Imprægnér træet regelmæssigt for at beskytte det mod vejrpåvirkninger.

Henvisninger vedr. bortskaffelse



Bortskaf artiklen og emballagematerialerne i henhold til aktuelle, lokale forskrifter. Opbevar emballagematerialer (som f.eks. folieposer) utilgængeligt for børn. Yderligere informationer om bortskaffelse af den udtjente artikel kan indhentes hos kommunen. Bortskaf artiklen og emballagen på en miljøvenlig måde.



Genbrugskoden tjener til identifikation af forskellige materialer med hensyn til tilbageførsel til genanvendelses kredsløbet (recycling). Koden består af et genbrugssymbol, som afspejler genanvendelses kredsløbet, og et tal, der identificerer materialet.

Oplysninger om garanti og servicehåndtering

Varen er fremstillet med største omhu og under løbende kontrol. DELTA-SPORT HANDELSKONTOR GmbH yder private slutkunder tre års garanti på varen fra købsdato (Garantifrist) i henhold til følgende bestemmelser. Garantien gælder kun for materiale- og fremstillingsfejl. Garantien dækker ikke dele, der udsættes for normal slitage og derfor må betragtes som sliddele (f.eks. batterier) eller skrøbelige dele såsom afbrydere eller dele, der er fremstillet af glas. Garantien kan ikke gøres gældende, hvis varen er blevet anvendt ukorrekt eller uagtsomt eller til andre formål end det tilsigtede eller i det tilsigtede omfang. Garantien bortfalder ligeledes ved manglende overholdelse af anvisningerne i betjeningsvejledningen. Kunden skal kunne påvise, at der er tale om materiale- eller fremstillingsfejl og ikke fejl som følge af ovenstående omstændigheder.

Garantien kan kun gøres gældende i garanti-perioden mod fremvisning af original kvittering. Gem derfor den originale kvittering. Garanti-perioden forlænges ikke i tilfælde af reparation i henhold til garantien, den lovpligtige garanti eller pr. kulance. Dette gælder også for udskiftede og reparerede dele.

I tilfælde af klager er det muligt at kontakte nedenstående servicelinje eller kontakte os pr. e-mail. Ved garantisager vil vi efter eget skøn reparere varen uden beregning, ombytte varen eller refundere købsprisen. Der er ingen yderligere rettigheder under garantien.

Dine lovmæssige rettigheder, herunder navnlig garantikrav over for sælger, indskrænkes ikke som følge af denne garanti.

IAN: 473949_2407



Service Danmark

Tel.: 32 710005

E-Mail: deltasport@idl.dk

Congratulazioni!

Avete acquistato un articolo di alta qualità. Consigliamo di familiarizzare con l'articolo prima di cominciare ad utilizzarlo.



Leggere attentamente le seguenti istruzioni d'uso.

Utilizzare l'articolo solo nel modo descritto e per gli ambiti di applicazione indicati. Conservare accuratamente queste istruzioni d'uso. In caso di trasferimento dell'articolo a terzi, consegnare tutti i documenti insieme all'articolo.

Contenuto della confezione (imm. A)

- 1 x tavolo da gioco con acqua (1-18)
- 3 x vasca (19)
- 3 x diga (20)
- 1 x rubinetto (21)
- 1 x anello di sicurezza (22)
- 1 x anello di fissaggio (23)
- 1 x vite dell'adattatore (24)
- 1 x adattatore (25)
- 56 x vite (26)
- 1 x istruzioni d'uso

Dati tecnici

Dimensioni:

Tavolo, grande: circa 38,5 x 50 x 32 cm (largh. x alt. x prof.)

Tavolo, medio: circa 31,5 x 38,5 x 32 cm (largh. x alt. x prof.)

Tavolo, piccolo: circa 24,5 x 27 x 32 cm (largh. x alt. x prof.)

Capacità massima per ciascuna vasca: circa 10 l di acqua oppure circa 10 kg di sabbia

 Data di produzione (mese/anno): 11/2024

 Delta-Sport Handelskontor GmbH dichiara che questo articolo è conforme ai requisiti essenziali e alle altre disposizioni pertinenti.

Utilizzo conforme

Questo articolo è un giocattolo per l'impiego privato per bambini a partire da 2 anni di età per l'utilizzo all'aperto.



Non sedersi sull'articolo.



Non mettersi in piedi sull'articolo.

! Indicazioni di sicurezza

- Avvertenza. Assicurarsi che il proprio bambino non si sieda né si metta mai in piedi sull'articolo!
- Avvertenza. Tutti i materiali della confezione e dei fissaggi non sono parte integrante del giocattolo e per motivi di sicurezza devono essere sempre tolti prima di affidare l'articolo ai bambini che ci giocheranno.
- In considerazione dei piccoli pezzi presenti, il montaggio va condotto da un adulto. Assicurarsi che l'articolo, compresi tutti i pezzi o componenti, sia affidato al bambino solo se completamente montato.

- I bambini possono annegare in quantità d'acqua molto piccole. Svuotare l'articolo quando non in uso.
- Non permettere ai bambini di utilizzare l'articolo quando non sono sorvegliati, poiché i bambini non sono in grado di valutare i potenziali pericoli. Utilizzo solo sotto la diretta sorveglianza di adulti.
- Informare i propri bambini sulle indicazioni di utilizzo per il gioco sicuro.
- Utilizzare solo con acqua di rubinetto pulita. L'acqua contaminata può mettere in pericolo la salute degli utenti.
- L'articolo non è un'attrezzatura per arrampicarsi o per giocare! Assicurarsi che nessuno, in particolare i bambini, salga sull'articolo o lo utilizzi per sollevarsi. L'articolo può ribaltarsi.
- Cambiare spesso l'acqua dell'articolo, specialmente quando fa caldo e quando l'acqua è sporca! Sostituire la sabbia impura.
- Non apportare modifiche all'articolo.
- In caso di non utilizzo, coprire completamente l'articolo.
- Prima di ogni utilizzo verificare che l'articolo non presenti danni o segni di usura. L'articolo può essere utilizzato solo se in perfetto stato!
- Non riempire d'acqua l'articolo in caso di temperature sotto allo zero.

Montaggio

Il montaggio va condotto sempre da un adulto. Seguire le singole fasi del montaggio nella successione indicata.

- Utilizzare il materiale di imballaggio come sostrato per montare l'articolo.
- Per il montaggio dell'articolo è necessario un adeguato cacciavite (non compreso nella confezione).
- Montare l'articolo come indicato nelle immagini B-E, su un fondo piano.

Indicazione: Per garantire una chiusura ancora più ermetica della diga (20) è possibile inserire le guarnizioni in gomma (20a) in dotazione nelle scanalature presenti nella diga (imm. G).

Collegare il tubo di irrigazione da giardino (imm. F)

Collegare il tubo di irrigazione da giardino come indicato nell'immagine F.

Indicazione: È necessario un tubo di irrigazione da giardino con adeguato connettore (non compreso nella confezione).

Indicazione: È possibile regolare il flusso d'acqua sul rubinetto (21).

Indicazione: Se non si dovesse utilizzare un tubo da irrigazione da giardino con adeguato connettore per il collegamento dell'acqua, togliere la vite dell'adattatore (24) e l'adattatore (25) prima di utilizzare l'articolo. Altrimenti, la vite dell'adattatore e l'adattatore devono essere rimessi al loro posto, come mostrato nell'imm. D.

Svuotamento dell'articolo

Sollevarle le vasche dall'articolo e smaltire l'acqua o la sabbia nel rispetto delle relative disposizioni. Pulire completamente l'articolo prima di riempirlo nuovamente.

Indicazione: Osservare le disposizioni locali sulle direttive specifiche per lo smaltimento di sabbia da gioco o di acqua.

Conservazione, pulizia

In caso di mancato utilizzo, riporre l'articolo a temperatura ambiente in un luogo asciutto e pulito.

Non coprire mai l'articolo quando è ancora umido.

Pulire solo con un panno umido e quindi asciugare.

IMPORTANTE! Non utilizzare mai detergenti aggressivi.

Indicazione sulla cura del prodotto: Impregnare regolarmente il legno per proteggerlo dagli agenti atmosferici.

Smaltimento



Smaltire l'articolo e i materiali della confezione nel rispetto delle attuali normative locali. Conservare i materiali della confezione (come ad es. i sacchetti) in modo che non siano raggiungibili per i bambini. Presso la propria amministrazione comunale o cittadina è possibile ottenere ulteriori informazioni sullo smaltimento dell'articolo alla fine del suo periodo di impiego. Smaltire l'articolo e la confezione nel rispetto dell'ambiente.



Il codice di riciclaggio serve per indicare i diversi materiali per il loro ritorno al ciclo di riutilizzo (recycling). Il codice è composto da un simbolo di riciclaggio per il ciclo di riutilizzo e da un numero che contraddistingue il materiale.

Avvertenze sulla garanzia e sulla gestione dei servizi di assistenza

L'articolo è stato prodotto con la massima cura e sotto un continuo controllo. DELTA-SPORT HANDELSKONTOR GmbH concede ai clienti finali privati, su questo articolo, tre anni di garanzia dalla data di acquisto (termine di garanzia) sulla base delle seguenti disposizioni. La garanzia vale per difetti del materiale o di fabbricazione. Questa garanzia non si estende a componenti del prodotto esposti a normale logorio, che possono pertanto essere considerati come componenti soggetti a usura (esempio capacità della batteria, calcificazione, lampade, pneumatici, filtri, spazzole...). La garanzia non si estende altresì a danni che si verificano su componenti delicati (esempio interruttori, batterie, parti realizzate in vetro, schermi, accessori vari) nonché a danni derivanti dal trasporto o altri incidenti. Dalla presente garanzia sono escluse le richieste legate a casi di utilizzo non conforme oppure di abuso dell'articolo, oppure di utilizzo avvenuto non nell'ambito delle condizioni previste oppure del campo di impiego previsto, oppure in caso di non osservanza delle direttive riportate nelle istruzioni d'uso, a meno che il cliente non dimostri che sussista un vizio di materiale o di lavorazione che non sia riconducibile ad una delle circostanze riportate sopra.

Le richieste di garanzia possono essere avanzate solo entro il relativo termine, su presentazione dello scontrino originale di acquisto. Si prega quindi di conservare lo scontrino originale. Il termine di garanzia non sarà prolungato a seguito di eventuali riparazioni effettuate sulla base della garanzia, della garanzia obbligatoria prevista per legge oppure di accondiscendenza. Ciò vale anche per le parti sostituite oppure riparate.

In caso di contestazione rivolgersi dapprima alla hotline di assistenza sotto indicata oppure mettersi in contatto con noi via e-mail. Laddove sussista un caso coperto dalla garanzia, l'articolo sarà - a nostra discrezione - da noi riparato gratuitamente, sostituito oppure sarà rimborsato il prezzo di acquisto. Non sussistono ulteriori diritti derivanti dalla garanzia.

I vostri diritti giuridici, in particolare i diritti di garanzia obbligatoria prevista dalla legge nei confronti del relativo venditore, non sono limitati dalla presente garanzia.

IAN: 473949_2407

 Assistenza Italia
Tel.: 800781188
E-Mail: deltasport@lidl.it

Szívből gratulálunk!

Vásárlásával kiváló minőségű terméket választott. Használatba vétele előtt ismerkedjen meg a termékkel.



Figyelmesen olvassa el az alábbi használati útmutatót.

A terméket kizárólag az itt ismertetett módon, a rendeltetésének megfelelően használja. Gondosan őrizze meg a használati útmutatót. A termék továbbadásakor adja át az összes kapcsolódó dokumentumot is.

A csomag tartalma (A ábra)

- 1 x vízes játszóasztal, szétszedve (1 - 18)
- 3 x medence (19)
- 3 x zsilip (20)
- 1 x vízcsap (21)
- 1 x biztonsógyűrű (22)
- 1 x rögzítőgyűrű (23)
- 1 x adaptercsavar (24)
- 1 x adapter (25)
- 56 x csavar (26)
- 1 x használati útmutató

Műszaki adatok

Méretek:

Nagy méretű asztal: kb. 38,5 x 50 x 32 cm (szé x ma x mé)

Közepes méretű asztal: kb. 31,5 x 38,5 x 32 cm (szé x ma x mé),

Kis méretű asztal: kb. 24,5 x 27 x 32 cm (szé x ma x mé)

Medencénkénti maximális töltőtér: kb. 10 l víz vagy kb. 10 kg homok

Gyártás dátuma (hónap/év):
11/2024



A Delta-Sport Handelskontor GmbH kijelenti, hogy ez a cikk megfelel az alapvető követelményeknek és az egyéb vonatkozó rendelkezéseknek.

Rendeltetészerű használat

2 éven felüli gyermekeknek ajánlott játék szabadban történő személyes használatra.



Ne üljön a termékre.



Ne álljon a termékre.



Biztonsági utasítások

- Figyelmeztetés. Ügyeljen arra, hogy a gyermeke soha ne álljon vagy üljön a termékre!
- Figyelmeztetés. A csomagolás és a rögzítés anyaga nem része a játéknak, és azt biztonsági okokból mindig el kell távolítani, mielőtt a terméket a gyermekek kezébe adjuk.
- A kis alkatrészek miatt felnőtt szerelje össze. Ügyeljen arra, hogy a gyermekek kizárólag összeszerelt állapotban férhessenek hozzá a termékhez és valamennyi alkotóeleméhez, illetve komponenséhez.
- A gyermekek a nagyon kis mennyiségű vízben is megfulladhatnak. Ūritse ki a terméket, ha nincs használatban.

- Ne engedje, hogy a gyermek felügyelet nélkül használja a terméket, mert a gyermekek nem tudják felmérni az esetleges veszélyeket. A termék csak felnőtt közvetlen felügyelete mellett használható.
- Tájékoztassa a gyermekeket a biztonságos játék használati szabályairól.
- Csak tiszta vezetékessel használja. A szennyezett víz veszélyeztetheti a használó egészségét.
- A termék nem alkalmas arra, hogy rámásznak, és nem játékszer! Gondoskodjon róla, hogy senki – különösen gyermek – ne húzza fel magát a termékbe kapaszkodva, illetve ne álljon rá a termékre. A termék felborulhat.
- Gyakran cserélje a termékben lévő vizet, különösen, ha meleg van és ha szennyezett a víz! Cserélje ki a szennyezett homokot.
- Ne változtasson a terméken.
- A terméket teljesen le kell fedni, ha nem használja.
- Használat előtt mindig ellenőrizze, hogy nem látható-e sérülés vagy kopás jelei a terméken. A terméket csak kifogástalan állapotban szabad használni!
- Nulla Celsius-fok alatti hőmérsékleteken ne töltsen fel vízzel a terméket.

Szerelés

Az összeszerelést mindig felnőtt végezze. Az összeszerelés egyes lépéseit a megadott sorrendben végezze el.

- A csomagolóanyagot használja alátétként a termék összeszerelésekor.
- A termék összeszereléséhez szüksége lesz egy megfelelő csavarhúzóra (a csomag ezt nem tartalmazza).
- Szerelje össze a terméket a B-E ábrán látható módon, sík felületen.

Megjegyzés: a zsilipek (20) még vízzáróbbá tétele érdekében a mellékelt gumitömítéseket (20a) behelyezheti a zsilipekben lévő hornyokba (G ábra).

A kerti tömlő csatlakoztatása (F ábra)

Csatlakoztassa fel a kerti tömlőt az F ábrának megfelelően.

Megjegyzés: használjon megfelelő tömlőcsatlakozóval ellátott kerti tömlőt (a csomag nem tartalmazza).

Megjegyzés: a vízáramlást a vízcsapnál (21) szabályozhatja.

Megjegyzés: ha a vízcsatlakozáshoz nem megfelelő tömlőcsatlakozóval ellátott kerti tömlőt használ, a termék használata előtt távolítsa el az adaptercsavart (24) és az adaptert (25). Ellenkező esetben az adaptercsavart és az adaptert a D ábrán látható módon kell újrafelszerelni.

A termék kiürítése

Emelje ki a medencéket a termékből, és szakszerű módon ártalmatlanítsa a vizet vagy a homokot. Az újbóli megtöltés előtt alaposan tisztítsa el a terméket.

Megjegyzés: kérjük, vegye figyelembe a játszóhomok és víz ártalmatlanítására vonatkozó helyi előírásokat.

Tárolás, tisztítás

A terméket mindig száraz, tiszta és szobahőmérsékletű helyen tárolja, ha azt nem használja. Soha ne takarja le nedves állapotban a terméket. Csak nedves törülközővel tisztítsa meg, utána törölje szárazra.

FONTOS! Ne használjon éles tisztítószeret a tisztításhoz.

Ápolási utasítások: Az időjárás elleni védelem érdekében rendszeresen impregnálja a fát.

Tudnivalók a hulladékkezelésről



A terméket és a csomagolóanyagokat a hatályos helyi előírásoknak megfelelően semmisítse meg. A csomagolóanyagokat (például fóliatasakokat) tartsa távol a gyermekektől. Az elhasznált termék ártalmatlanításával kapcsolatos további információkat a települési vagy városi önkormányzattól tudhatja meg. A terméket és a csomagolást környezetkímélő módon kell ártalmatlanítani.



Az újrahasznosítási kód az újrafelhasználási ciklusba való visszavezetésre (újrahasznosítás) szánt különböző anyagok azonosítására szolgál. A kód az újrahasznosítási ciklus újrahasznosítási szimbólumából és az anyagot azonosító számból áll.

A garanciával és a szerviz lebonyolításával kapcsolatos útmutató

A termék nagy gondossággal és állandó ellenőrzés mellett készült. A DELTA-SPORT HANDELSKONTOR GmbH privát végső felhasználóknak a vásárlás dátumától számított három év (garancia időtartama) garanciát ad erre a termékre a következő rendelkezések szerint. A garancia csak anyaghibára és feldolgozási hibára érvényes. A garancia nem terjed ki a szokásos elhasználódásnak kitett, ezért kopó alkatrészeknek tekintendő alkatrészekre (pl. elemek), valamint a törékeny alkatrészekre sem, például a kapcsolókra vagy az üvegből készült alkatrészekre.

Kizárásra kerül a garanciaigény, ha a terméket szakszerűtlenül vagy helytelenül, nem rendeltetészerűen vagy nem az előírányzott felhasználási körben használták, vagy figyelmen kívül hagyták a kezelési útmutató előírásait, kivéve, ha a végső felhasználó bizonyítja, hogy olyan anyag- vagy feldolgozási hiba áll fenn, amely nem a fent említett körülmények valamelyikéből ered.

A garanciaigény csak a garancia időtartamán belül, az eredeti pénztári bizonylat bemutatásával érvényesíthető. Ezért kérjük, őrizze meg az eredeti pénztári bizonylatot. A garancia, a törvényes garancia vagy a méltányosság alapján végzett esetleges javítások a garancia időtartamát nem hosszabbítják meg. Ez vonatkozik a kicserélt és javított alkatrészekre is.

Kérjük, hogy reklamáció esetén először az alábbi szervizvonalat hívja, vagy e-mailen keressen minket. Garanciális esetekben a terméket saját döntésünk alapján ingyenesen megjavítjuk, kicseréljük vagy megtérítjük a vételárat. A garanciából további jogok nem következnek. A jelen garancia nem korlátozza az Ön törvényes jogait, különösen a mindenkori értékesítővel szembeni garanciaigényét.

IAN: 473949_2407

 Szerviz Magyarország
Tel.: 06800 21225
E-Mail: deltasport@lidl.hu



Adresses sur quefairedemesdechets.fr



DELTA-SPORT HANDELSKONTOR GMBH

Wragekamp 6 • 22397 Hamburg
GERMANY

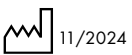

Delta-Sport-Nr.: WT-13799

IAN 473949_2407